

ENGLISH

FRANÇAIS (CANADA)



Incanto

Type HD8917

 **Saeco**

Register your product and get support at
www.saeco.com/welcome

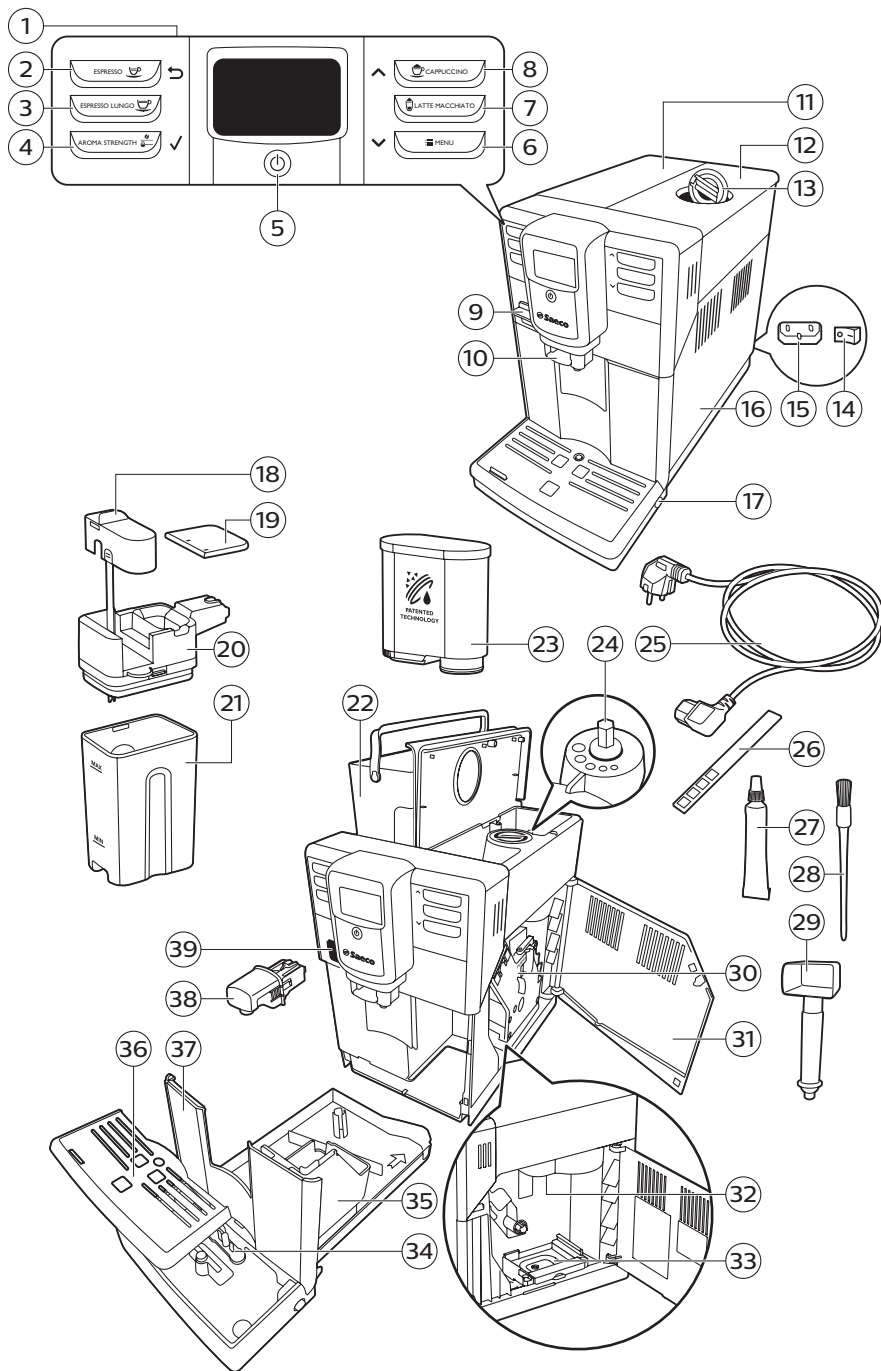

English	6
Français (Canada)	40

Contents

Introduction	6
Important safeguards	6
Caution	7
Instructions for the power supply cord	7
Important	8
Caution	8
Warning	9
Electromagnetic fields (EMF)	9
Machine overview	10
The user interface	10
First installation	11
Manual rinsing cycle	13
Hot water circuit rinsing	13
Coffee brewing circuit rinsing	14
AquaClean filter	14
Activating the AquaClean filter	14
Replacing the AquaClean filter	15
Replacing the AquaClean filter after 8 filters were used	16
Measuring the water hardness	16
Setting the water hardness	17
Beverage types and lengths	17
Brewing coffee	18
Adjusting the coffee dispensing spout	18
Brewing coffee with beans	18
Brewing 1 cup of coffee	18
Brewing 2 cups of coffee	18
Brewing coffee with pre-ground coffee	18
Brewing milk-based beverages	19
How to use the milk carafe	19
Brewing milk-based coffee beverages and milk froth	20
Special drinks	20
How to select special drinks	20
Dispensing hot water	20
Inserting and removing the hot water dispensing spout	20
Dispensing hot water	21
Adjusting quantity and taste	21
Saeco Adapting System	21
Adjusting coffee and milk length	21
Adjusting coffee strength	22
Adjusting the grinder settings	22
Maintenance and care	23

Cleaning the drip tray and the coffee grounds container	23
Cleaning the water tank	23
Cleaning the bean hopper	23
Cleaning the brew group and the coffee exit duct	24
Weekly cleaning of the brew group	24
Monthly cleaning of the brew group	26
Lubrication of the brew group	26
Cleaning the milk carafe	27
Carafe quick clean	27
Weekly cleaning of the milk carafe	28
Monthly cleaning of the milk carafe	29
Descaling procedure	30
What to do if the descaling procedure is interrupted	31
Warning icons and error codes	32
Meaning of error codes	33
Troubleshooting	34
Demo mode function	38
Ordering accessories Saeco	38
Ordering maintenance products:	38
Technical specifications	39
Disposal	39
Warranty and support	39

Introduction

Dear customer, we thank you for buying the Saeco Incanto full-automatic espresso machine!

Coffee is a natural product and its characteristics may vary according to origin, blend and roasting. The machine is equipped with a self-adjustment system that allows it to get the best taste out of your favorite coffee beans. It regulates itself after brewing 10-20 coffees.

In this user manual you find all the information you need to install, use, maintain and get the best out of your machine.

To fully benefit from the

support that Saeco offers, please register your product at www.saeco.com/welcome.

IMPORTANT SAFEGUARDS

When using electrical appliances, basic safety precautions should always be followed, including the following:

- 1 Read all instructions.
- 2 Do not touch hot surfaces. Use handles or knobs.
- 3 To protect against fire, electric shock and injury to persons do not immerse cord, plugs, or appliance in water or other liquid.
- 4 Close supervision is necessary when the appliance is used by or near children.
- 5 Unplug from outlet when not in use and before cleaning. Allow to cool before putting on or taking off parts, and before cleaning the appliance.
- 6 Do not operate any appliance with a damaged cord or plug or after the appliance malfunctions, or has been damaged in any manner. Return appliance to the nearest authorized service facility for examination, repair or adjustment.
- 7 The use of accessory attachments not recommended by the appliance manufacturer may result in fire, electric shock or injury to persons.
- 8 Do not use outdoors.
- 9 Do not let cord hang over edge of table or counter, or touch hot surfaces.
- 10 Do not place on or near a hot gas or electric burner, or in a heated oven.
- 11 Always attach plug to appliance first, then plug cord into wall outlet. To disconnect, turn any control to "off", then remove plug from wall outlet.
- 12 Do not use appliance for other than intended use.

SAVE THESE INSTRUCTIONS

Caution

This appliance is for household use only. Any servicing, other than cleaning and user maintenance, should be performed by an authorized service center. Do not immerse machine in water. To reduce the risk of fire or electric shock, do not disassemble the machine. There are no parts inside the machine serviceable by the user. Repair should be done by authorized service personnel only.

- 1** Check voltage to be sure that the voltage indicated on the nameplate corresponds with your voltage.
- 2** Never use warm or hot water to fill the water tank. Use cold water only.
- 3** Keep your hands and the cord away from hot parts of the appliance during operation.
- 4** Never clean with scrubbing powders or harsh cleaners. Simply use a soft cloth dampened with water.
- 5** For optimal taste of your coffee, use purified or bottled water. Periodic descaling is still recommended every 2-3 months.
- 6** Do not use caramelized or flavored coffee beans.

Instructions for the power supply cord

- A short power-supply cord (or detachable power-supply cord) is to be provided to reduce risks resulting from becoming entangled in or tripping over a longer cord.
- Longer detachable power-supply cords or extension cords are available and may be used if care is exercised in their use.
- If a long detachable power-supply cord or extension cord is used.
 - 1** The marked electrical rating of the detachable power-supply cord or extension cord should be at least as great as the electrical rating of the appliance.
 - 2** If the appliance is of the grounded type, the extension cord should be a grounding-type 3-wire cord, and
 - 3** The longer cord should be arranged so that it will not drape over the counter top or table top where it can be pulled on by children or tripped over.

IMPORTANT

Read and follow the safety instructions carefully and only use the machine as described in this user manual to avoid accidental injury or damage due to improper use of the machine. Keep this user manual for future reference.

CAUTION

- As water is a foodstuff, the water in the water tank must be used up within 1 to 2 days.
- If you are not going to use your coffee machine for a prolonged period (e.g. a holiday), we recommend that you discard any water left inside the tank. Before you use the coffee machine again, clean the water tank and perform a manual rinsing cycle.
- Do not put any of the detachable parts of the machine in the dishwasher, except for the milk carafe.
- The machine is for household use only. It is not intended for use in environments such as canteens, staff kitchen of shops, offices, farms or other work environments.
- Always put the machine on a flat and stable surface.
- Do not place the machine on hot surfaces, directly next to a hot oven, heater or similar source of heat.
- Only put roasted coffee beans into the coffee bean hopper. If ground coffee, instant coffee, raw coffee beans or any other substance is put in the coffee bean hopper, it may damage the machine.
- Let the machine cool down before inserting or removing any parts.
- Never use warm or hot water to fill the water tank. Use cold non-sparkling drinking water.
- Never clean with scrubbing powders or harsh cleaners. Simply use a soft cloth dampened with water.
- Descale the machine regularly. The machine indicates when descaling is needed. If you do not clean and descale the machine, you run the risk that the machine stops working and that your guarantee becomes invalid.
- Do not keep the machine at temperatures below 32°F. Water left in the heating system may freeze and cause damage.
- Do not leave water in the tank when the machine is not used over a long period of time. The water can get contaminated. Use fresh water every time you use the machine.

WARNING

- Check if the voltage indicated on the machine corresponds to the local voltage before you connect the machine
- Connect the machine to a grounded wall outlet.
- Do not let the power supply cord hang over the edge of a table or counter, or touch hot surfaces.
- Never immerse the machine, power plug or power supply cord in water (danger of electrical shock).
- Do not pour liquids on the power supply cord connector.
- Never direct the hot water jet towards body parts: danger of burns.
- Do not touch hot surfaces. Use handles and knobs.
- Remove the power plug from the wall outlet:
- If a malfunction occurs.
- If the machine will not be used for a long time.
- Before cleaning the machine.
- Pull on the power plug, not on the power supply cord. Do not touch the power plug with wet hands.
- Do not use the machine if the power plug, the power supply cord or the machine itself is damaged.
- Do not make any modifications to the machine or its power supply cord. Only have repairs carried out by a service center authorized by Philips to avoid a hazard.
- The machine should not be used by children younger than 8 years old.
- This machine can be used by children aged from 8 years and above and persons with reduced physical, sensory or mental capabilities or lack of experience and knowledge if they have been given supervision or instruction concerning use of the machine in a safe way and understand the hazards involved. Children shall not play with the machine. Cleaning and user maintenance shall not be made by children unless they are 8 years and above and supervised.
- Keep the appliance and its power supply cord out of reach of children aged less than 8 years.
- Do not spill water on the power plug.
- Only use the machine as described in the user manual to avoid potential injury due to misuse.
- Never insert fingers or other objects into the coffee grinder.

Electromagnetic fields (EMF)

This machine complies with all applicable standards and regulations regarding exposure to electromagnetic fields.

Machine overview

- 1 User interface
- 2 ESPRESSO button
- 3 ESPRESSO LUNGO button
- 4 AROMA STRENGTH button
- 5 Standby button
- 6 MENU button
- 7 LATTE MACCHIATO button
- 8 CAPPUCCINO button
- 9 Protection cover
- 10 Adjustable coffee dispensing spout
- 11 Lid of the water tank
- 12 Lid of the bean hopper
- 13 Lid of the pre-ground coffee compartment
- 14 Main switch
- 15 Socket for cord
- 16 Service door
- 17 Drip tray release button
- 18 Milk froth dispensing spout
- 19 Lid of the milk carafe
- 20 Top of the milk carafe
- 21 Milk carafe
- 22 Water tank
- 23 AquaClean filter
- 24 Grinder adjustment knob
- 25 Cord
- 26 Water hardness tester
- 27 Grease
- 28 Cleaning brush
- 29 Multifunctional tool (measuring scoop, grinder adjustment key and coffee duct cleaning tool)
- 30 Brew group
- 31 Inside of maintenance door with cleaning instructions
- 32 Coffee exit duct
- 33 Coffee residues drawer
- 34 Drip tray full indicator
- 35 Coffee grounds container
- 36 Drip tray cover
- 37 Drip tray
- 38 Hot water dispensing spout
- 39 Opening for hot water dispensing spout

The user interface



Use these buttons to navigate through the menus:

ESPRESSO button=ESC button:press this button to return to the main menu.



AROMA STRENGTH button=OK button:press this button to select, confirm or stop a function.



CAPPUCCINO button=UP button:press this button to scroll up through the display menu.

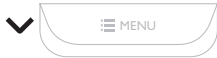

MENU button=DOWN button:press this button to scroll down through the display menu.

First installation

This machine has been tested with coffee. Although it has been carefully cleaned, there may be some coffee residues left. We guarantee, however, that the machine is absolutely new. Like with most full-automatic machines, you first need to brew some coffees to enable the machine to complete its self-adjustment and get the best tasting coffee.

- 1 Remove all packaging material from the machine.
- 2 Place the machine on a table or counter away from the faucet, the sink and heat sources.

Note: Leave at least 15 cm of free space above, behind and on both sides of the machine.

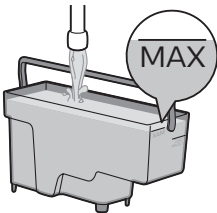
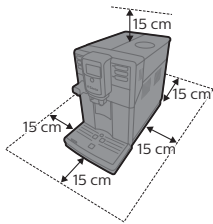

- 3 Fill the water tank with fresh water to the MAX level indication.

12 English

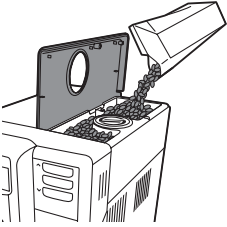

- 4 Open the lid of the bean hopper. Fill the bean hopper with coffee beans and close the lid.

Note: Do not overfill the bean hopper to avoid damage to the grinder.

Caution: Only use espresso beans. Never use ground coffee, unroasted coffee beans or caramelized coffee beans, as this may cause damage to the machine.

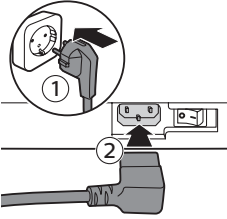

- 5 Insert the power plug into a wall outlet (1) and insert the small plug into the socket located on the back of the machine (2).

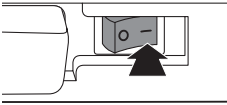

- 6 Set the main switch to the ON position to turn on the machine. The standby button flashes.

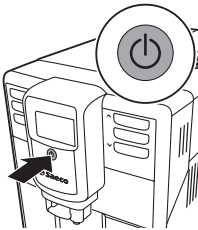

- 7 Press the standby button to turn on the machine.

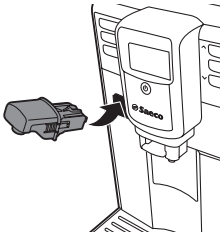

- 8 Insert the hot water dispensing spout.



- The display shows the circuit priming icon to indicate that you have to prime the circuit.

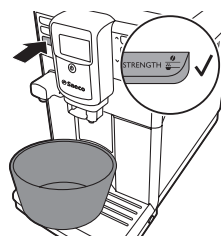

- Place a container under the hot water dispensing spout. Press the OK button to start the water circuit priming cycle. The machine reminds you have to insert the water spout, press the OK button.
 - The machine starts dispensing hot water.
 - The display shows the priming icon. The progress bar shows the progress of the priming cycle.

10 The machine heats up and the display shows the temperature icon.

11 Empty the container and place it under the coffee dispensing spout.

12 The machine starts rinsing water through the coffee dispensing spout. The display shows the rinsing icon and a progress bar.

Note: Do not interrupt the rinsing cycle.

The machine is now ready for use.



Manual rinsing cycle

During the manual rinsing cycle, fresh water flows through the water and coffee brewing circuit. This takes a few minutes.

Hot water circuit rinsing

- Insert the hot water dispensing spout (if it is not installed) and place a container under the hot water dispensing spout.
- Press the MENU button. Select the DRINKS function, confirm and scroll the menu to select the HOT WATER function. Press the OK button to confirm.
 - The display reminds you to install the hot water dispensing spout, press the OK button to confirm.
 - The machine starts dispensing hot water.

Note: To interrupt the rinsing cycle, press the OK button.

- When the machine has dispensed 2 cups of hot water (0.5 l), press the OK button to stop the hot water dispensing. Repeat steps 1 to 3 twice.

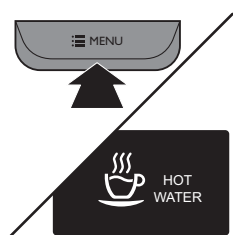



Coffee brewing circuit rinsing

- 1 Place a container under the coffee dispensing spout.
- 2 Press the AROMA STRENGTH button and select the pre-ground coffee brewing function.

Note: Do not add pre-ground coffee in the pre-ground coffee compartment.

- 3 Press the ESPRESSO LUNGO button.
 - The machine starts dispensing water from the coffee dispensing spout.
- 4 Wait until the machine stops dispensing water and empty the container.
- 5 Repeat steps 1 to 4 twice.
- 6 When the machine has returned to the main menu, empty the container. The machine is ready for use.

AquaClean filter

The AquaClean filter is designed to reduce limescale deposits in your coffee machine and provide filtered water to preserve the aroma and flavor of each cup of coffee. If you use a series of 8 AquaClean filters as indicated in this user manual, you don't have to descale your machine for up to 5000 cups.

Note: Your machine has to be completely limescale-free before you start to use the AquaClean filter. If you did not activate the filter during first installation, you need to descale the machine before you activate the filter.

Activating the AquaClean filter

Note: Always confirm activation of the AquaClean filter in the machine menu as described below. You also need to do this after replacing the AquaClean filter. By activating the AquaClean filter in the machine menu, the machine monitors the number of filters used. When the filter has been replaced 8 times, the machine reminds you to descale it.

- 1 For instructions on how to place the AquaClean filter in the water tank, see the separate quick start guide.

Note: Shake the AquaClean filter for about 5 seconds, immerse it upside down in a jug with cold water and wait until no more air bubbles come out.

- 2 Press the MENU button, select MENU and press the OK button to confirm. Scroll to AQUACLEAN FILTER. Press the OK button to confirm.



- The display shows the number of AquaClean filters that have been installed previously from 0 to 8 filters.

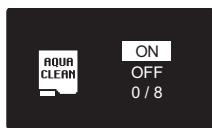

- 3 Select ON on the display, press the OK button to confirm.



- 4 The display automatically updates the number of filters used.



- Then the 'machine ready' screen appears with the AquaClean 100% icon to indicate that the filter has been installed.

- 5 Dispense 2 cups of hot water (0.5 l) to complete the activation. Discard this water.

Replacing the AquaClean filter

Note: Replace the AquaClean filter as soon as the capacity has dropped to 0% and the filter icon flashes quickly. Replace the AquaClean filter at least every 3 months, even if the machine has not yet indicated that replacement is required.

Tip: We advise you to buy a new filter when the capacity has dropped to 10% and the filter icon starts flashing slowly. This ensures that you can replace the filter when the capacity has dropped to 0%.



- 1 Take out the AquaClean filter and replace it by a new AquaClean filter (also see the separate quick start guide).
- 2 Press the MENU button, scroll to AQUACLEAN FILTER and press the OK button to confirm.



- The display asks if you want to activate a new filter.
- 3 Press the OK button to confirm.

16 English

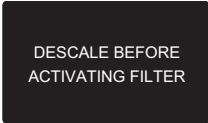

- The display automatically updates the number of filters used.

4 Dispense 2 cups of hot water (0.5 l) to complete the activation. Discard this water.

Replacing the AquaClean filter after 8 filters were used

1 When the filter icon starts flashing on the display, press the MENU button, scroll to AQUACLEAN FILTER and press the OK button to confirm.

- The display tells you that you need to descale the machine before activating the new filter.

2 Press the OK button to start the descaling procedure.

- Press the escape button several times to leave the filter menu if you do not want to descale right away.

3 At the end of the descaling procedure, the display asks you if you want to install the AquaClean filter.

- Follow the steps in 'Replacing the AquaClean filter'.

Measuring the water hardness

To be able to adjust the machine settings to the water in your region, please measure the water hardness with the water hardness strip supplied.

1 Immerse the water hardness test strip (supplied with the machine) in tap water for 1 second.

2 Remove the water hardness strip and wait for 1 minute.



3 Check how many squares have changed into the red colour and check the water hardness in below table.

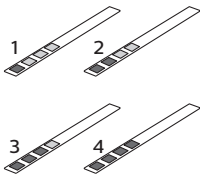

numbers of red squares	value to be set	water hardness
1	1	very soft water
2	2	soft water
3	3	hard water
4	4	very hard water

Setting the water hardness

Setting the water hardness



- 1 To set the water hardness, press the MENU button, select menu and scroll to select WATER HARDNESS.
- 2 Press the OK button and select the water hardness in your area.
- 3 Press the OK button to confirm.
- 4 Press the ESC button to return to the main menu.

Beverage types and lengths

Beverage name	Description	How to select
Espresso	Coffee with thick crema served in a small cup	Button on control panel
Espresso Lungo	A longer espresso with thick crema served in a medium-sized cup	Button on control panel
Cappuccino	1/3 espresso, 1/3 hot milk and 1/3 milk foam served in a large cup	Button on control panel
Latte Macchiato	Long shot of hot milk with foam stained with a shot of espresso and served in a tall glass	Button on control panel
Frothed milk	Hot milk with foam	Special Drinks menu
Hot Water		Special Drinks Menu

Beverage name	Standard length	Length range
Espresso	40 ml	20 - 230 ml
Espresso Lungo	80 ml	20 - 230 ml
Hot water	300 ml	50 - 450 ml

Brewing coffee

Adjusting the coffee dispensing spout

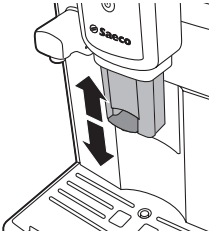

The machine can be used to dispense different coffee types in cups or glasses of different sizes. To adjust the height of the coffee dispensing spout to the size of the cup or glass, slide the spout up or down.

Brewing coffee with beans

Brewing 1 cup of coffee

- 1 Place a cup under the coffee dispensing spout.
- 2 Press the ESPRESSO or ESPRESSO LUNGO button to brew the selected coffee.
 - Coffee starts pouring from the coffee dispensing spout.

Note: If you want to stop the brewing process before the machine has finished dispensing the preset coffee volume, press the OK button.

Brewing 2 cups of coffee

- 1 Place two cups under the coffee dispensing spout.
- 2 You can brew two cups of espresso or espresso lungo simultaneously. Press the button of the desired beverage twice. The machine automatically carries out two grinding cycles in sequence.

Brewing coffee with pre-ground coffee

When you brew coffee with pre-ground coffee, use the measuring scoop in the multifunctional tool supplied to put the correct dose in the pre-ground coffee compartment. If you add more pre-ground coffee, the excess coffee will end up in the coffee grounds drawer.

- 1 Open the lid of the pre-ground coffee compartment.
- 2 Pour one measuring scoop of pre-ground coffee into the compartment.



Caution: Do not put any other substance than pre-ground coffee in the pre-ground coffee compartment, as this may damage the machine.

- 3 Close the lid of the pre-ground coffee compartment.
- 4 Place a cup under the coffee dispensing spout.
- 5 Press the AROMA STRENGTH button and select pre-ground coffee
 - The machine automatically starts brewing the selected beverage.

Note: You can only brew one coffee beverage at a time with pre-ground coffee.

Brewing milk-based beverages

The milk carafe is used to froth milk and brew milk-based coffee beverages.

How to use the milk carafe

Note: Before first use, rinse the milk carafe as described in chapter 'Maintenance and care', section 'Cleaning the milk carafe'.

Caution: Steam and hot milk may spray out of the milk froth dispensing spout at the start of the brewing cycle.
Caution: Make sure that the milk carafe is installed and the milk froth dispensing spout is open before you select a milk-based coffee beverage or milk froth.

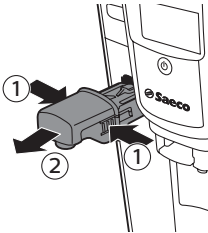

- 1 If the hot water dispensing spout is installed, press the release buttons on both sides of the hot water dispensing spout (1) and remove it (2).

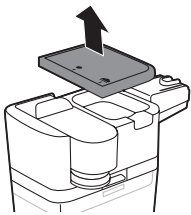

- 2 Remove the milk carafe lid.
- 3 Fill the milk carafe with milk between the MIN and MAX level indications.

Note: Use cold milk (at a temperature of approximately 5°C/41°F) with a protein content of at least 3% to ensure an optimal frothing result. You can use whole milk or semi-skimmed milk. It is also possible to use skimmed milk, soy milk and lactose-free milk.



- 4 Slightly tilt the milk carafe and insert it into the guides of the machine. Then push the bottom of the carafe towards the machine until it locks onto the drip tray.

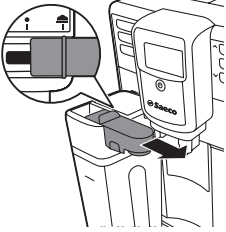

- 5 Pull out the milk froth dispensing spout completely to the right to froth dispensing position.

Note: If the milk froth dispensing spout is not pulled out fully, the milk carafe does not froth milk properly.

Brewing milk-based coffee beverages and milk froth

- 1 Place a cup under the open milk froth dispensing spout.
- 2 Choose your milk-based beverage.
 - Press the CAPPUCCINO button to brew a cappuccino.
 - Press the LATTE MACCHIATO button to brew a latte macchiato.
 - Press the MENU button, choose 'Drinks' and scroll down through the drinks to select milk froth.
 - The machine reminds you have to install the milk carafe and pull out the milk froth dispensing spout.
- 3 The machine first dispenses a preset quantity of frothed milk into the cup or glass and then dispenses a preset quantity of coffee.
 - To stop dispensing milk or coffee, press the OK button.
- 4 After brewing milk-based coffee beverages, the display asks you if you want to perform a quick clean of the milk carafe spout. You have 10 seconds to perform the quick clean. You can perform the quick clean while leaving the milk inside the milk carafe. Remove the cup with the beverage and place a container under the milk froth dispensing spout. Press the OK button twice to confirm that you want to quick clean, or press the ESC button to perform the quick clean later. It is recommended to perform quick clean at least once a day, see chapter 'Cleaning the milk carafe'.

Special drinks

How to select special drinks

- 1 Press the MENU button and select 'Drinks'.
- 2 Press the OK button to confirm.
- 3 Scroll the menu and select the desired beverage.

Dispensing hot water

Inserting and removing the hot water dispensing spout

To insert the hot water dispensing spout:

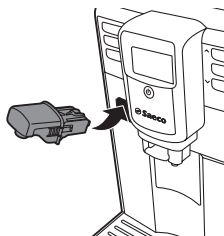

- 1 Tilt the hot water dispensing spout slightly and insert it into the machine.
- 2 Press and turn the hot water dispensing spout downwards to lock it in the machine.

To remove the hot water spout:

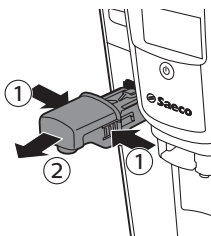

- 1 Press the release buttons on the sides of the hot water dispensing spout to unlock it.
- 2 Lift the hot water dispensing spout slightly and pull it out of the machine.

Dispensing hot water

Caution: Steam and hot water may spray out of the hot water dispensing spout when brewing starts. Wait until the cycle has ended before removing the hot water dispensing spout.

- 1 Press the MENU button. Select 'Drinks', confirm and scroll to select 'Hot water'.

Caution: Only select 'Hot water' in the menu when the hot water dispensing spout is installed.

- 2 Press the OK button to confirm. The display reminds you to install the hot water dispensing spout, press the OK button to confirm. The machine starts dispensing hot water.
 - To stop dispensing hot water, press the OK button.

Adjusting quantity and taste

Saeco Adapting System

Coffee is a natural product and its characteristics may vary according to origin, blend and roasting. The machine is equipped with a self-adjustment system that allows it to get the best taste out of your favorite coffee beans. It regulates itself after brewing some coffees.

Adjusting coffee and milk length

You can adjust the quantity of beverage brewed according to your taste and to the size of the cups.

- 1 To adjust the length of espresso, press and hold the ESPRESSO button until the display shows the MEMO icon.
 - The machine enters the programming phase and starts to brew the selected beverage.



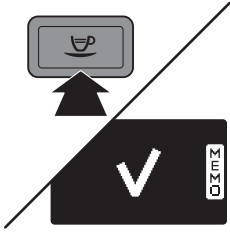

- 2 Press the OK button when the cup contains the desired amount of espresso.
 - The tick on the display shows that the button is programmed: every time it is pressed, the machine will brew espresso in the amount set. To set the length of espresso lungo, cappuccino and latte macchiato, follow the same procedure: press and hold the button of the beverage and press the OK button when the desired amount is in the cup. To adjust the length of milk-based coffee beverages, insert the milk carafe and save the milk volume first and then save the coffee volume.

Adjusting coffee strength

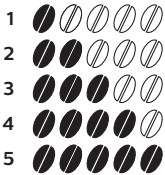

To change the coffee strength, press the AROMA STRENGTH button. Each time you press the AROMA STRENGTH button, the aroma strength changes by one degree. The display shows the chosen strength, which will only be saved when brewing a coffee.

- 1 Very mild
- 2 Mild
- 3 Regular
- 4 Strong
- 5 Very strong

Note: The machine will automatically dispense the correct quantity of coffee for each coffee strength.

GROUND COFFEE is the last option in the coffee strength menu. Select this option to brew coffee with ground coffee. Use the measuring scoop integrated in the multifunctional tool supplied to dose the correct quantity of ground coffee.

Note: The machine returns to the main screen and saves the chosen aroma strength when you brew a coffee.

Adjusting the grinder settings

You can adjust the grinder settings with the grinder adjustment key integrated into the handle of the multifunctional tool. At each setting selected, the ceramic coffee grinder guarantees a perfectly even grind for every cup of coffee you brew. It preserves the full coffee aroma and delivers the perfect taste to every cup.

- 1 Open the lid of the bean hopper.
- 2 Place the grinder adjustment key on the grinder adjustment knob (1). Push and turn to the left or to the right (2) one notch at a time.
 - There are 5 different grinder settings you can choose from. The smaller the dot the stronger the coffee.

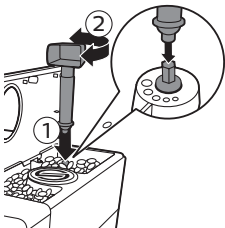

Caution: Do not turn the grinder adjustment knob more than one notch at a time to prevent damage to the grinder.

Note: The difference becomes noticeable after you have brewed 2-3 cups of coffee at the new setting.

Maintenance and care

Maintenance of your machine is important to prolong the life of your machine and to ensure optimum quality and taste of your coffee.

Cleaning the drip tray and the coffee grounds container

Perform the following actions while the machine is switched on:

- When the display shows the 'empty coffee grounds container' icon, empty the coffee grounds container.
- The drip tray is full when the drip tray full indicator pops up through the drip tray. Empty and clean the drip tray every day.

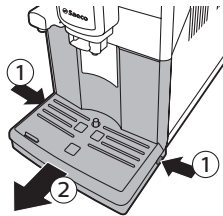
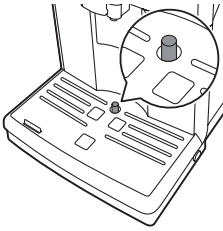

- 1 Press the release buttons on both sides of the drip tray (1) and pull the drip tray out of the machine (2).
- 2 Remove and empty the coffee grounds container.
- 3 Empty and rinse the drip tray under the tap.
- 4 Place the coffee grounds container back in the drip tray.
- 5 Slide the drip tray back into the machine until it locks into position with a click.

Note: Make sure that the machine is still switched on when you remove the drip tray. If you switch off the machine before you remove the drip tray, the 'empty coffee grounds container' icon will be visible on the display when you switch on the machine again, even though the drip tray is empty.

Cleaning the water tank

- 1 Remove the water tank from the machine and rinse it with fresh water periodically.
- 2 Fill the water tank with fresh water up to the MAX level indication and place it back in the machine.

Cleaning the bean hopper

Clean the bean hopper with a dry cloth once a month.

Cleaning the brew group and the coffee exit duct

Weekly cleaning of the brew group

- 1 Turn off the machine and unplug it.
- 2 Remove the drip tray with the coffee grounds container.
- 3 Empty the drip tray and rinse it under running water.
- 4 Empty the coffee grounds container and rinse it under lukewarm running water.
- 5 Open the service door.
- 6 Press the PUSH button (1) and pull at the grip of the brew group to remove it from the machine (2).

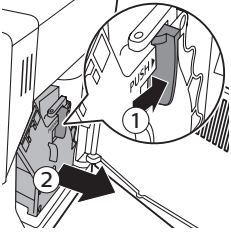

- 7 Clean the top part of the coffee exit duct thoroughly with a spoon handle. Insert it as indicated in the figure.

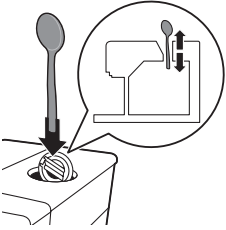

- 8 Clean the bottom part of the coffee exit duct thoroughly with a spoon handle or with the multifunctional tool provided with the machine. Insert it as indicated in the figure.

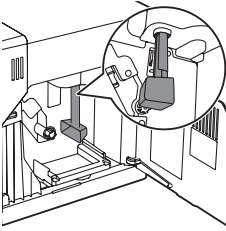

- 9 Remove the coffee residues container, empty it and rinse it under lukewarm running water. Let it dry and then reinsert it.

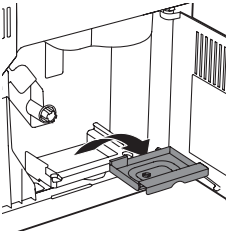

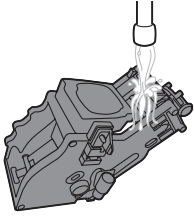

- 10** Rinse the brew group thoroughly under lukewarm running water. Clean the upper filter carefully.

Caution: Do not clean the brew group in the dishwasher and do not use dishwashing liquid or a cleaning agent to clean it. This may cause the brew group to malfunction and may have a negative effect on the coffee taste.

- 11** Let the brew group air-dry thoroughly.

Note: Do not dry the brew group with a cloth to prevent fibers from collecting inside the brew group.

- 12** Clean the inside of the machine with a soft damp cloth.

- 13** Before you slide the brew group back into the machine, make sure the two reference signs on the side match. If they do not match, perform the following step:

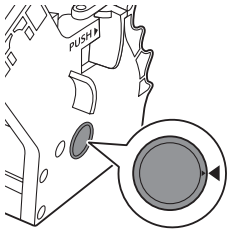

- Make sure the lever is in contact with the base of the brew group.

- 14** Make sure that the locking hook of the brew group is in the correct position.

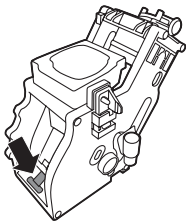

- To position the hook correctly, push it upwards until it is in uppermost position.

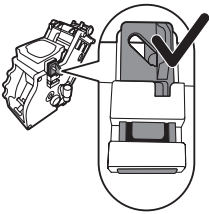

- The hook is not correctly positioned if it is still in bottommost position.

- 15** Slide the brew group back into the machine along the guiding rails on the sides until it locks into position with a click.

Caution: Do not press the PUSH button.

- 16** Close the service door.

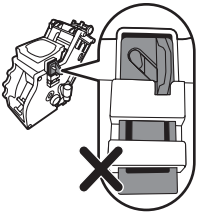

Monthly cleaning of the brew group

- Perform this cleaning cycle after the machine has brewed 500 cups of coffee or once a month.
- Use a degreasing tablet for this cleaning cycle.

Caution: Only use degreasing tablets for cleaning. They do not have a descaling function.

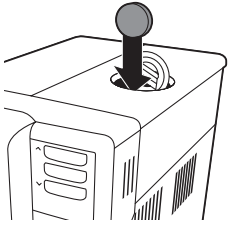

- 1 Place a container under the coffee dispensing spout.
- 2 Press the AROMA STRENGTH button and select pre-ground coffee.
- 3 Put a coffee oil remover tablet in the pre-ground coffee compartment.
- 4 Press the ESPRESSO LUNGO button. The machine dispenses water from the coffee dispensing spout.
- 5 When the progress bar has reached the middle, set the main switch on the back of the machine to OFF.
- 6 Let the degreasing solution work for approximately 15 minutes.
- 7 Set the main switch to ON.
- 8 Press the standby button.
- 9 Wait until the machine performs an automatic rinsing cycle.
- 10 Perform the 'Weekly cleaning of the brew group' procedure.
- 11 Remove the drip tray with the coffee grounds container. Empty the drip tray and the coffee grounds container and place them back into the machine.
- 12 Press the AROMA STRENGTH button and select pre-ground coffee.
- 13 Press the ESPRESSO LUNGO button. The machine dispenses water from the coffee dispensing spout.
- 14 Repeat steps 12 and 13 twice. Discard the dispensed water.
- 15 To clean the drip tray, put a degreasing tablet in the drip tray and fill the drip tray up to two-thirds of its capacity with hot water. Let the degreasing tablet take effect for about 30 minutes. Then empty the drip tray and rinse it thoroughly.

Lubrication of the brew group

For optimal performance of the machine you have to lubricate the brew group. See table below for the lubrication frequency. For support visit our website: www.philips.com/support.

Type of usage	Nr of daily products	Lubrication frequency
Low	1-5	Every 4 months
Normal	6-10	Every 2 months
Heavy	>10	Monthly

- 1 Switch off the machine and unplug it.
- 2 Remove the brew group and rinse it under a lukewarm tap as described in section 'Weekly cleaning of the brew group'.

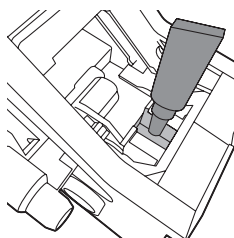

- 3 Apply a thin layer of grease around the shaft in the bottom of the brew group.

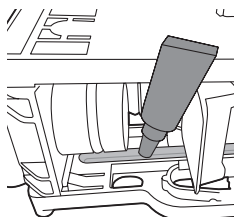

- 4 Apply a thin layer of grease to the rails on both sides (see figure).
- 5 Insert the brew group as described in section 'Weekly cleaning of the brew group'.

You can use the grease tube multiple times.

Cleaning the milk carafe

Carafe quick clean

Place a container under the milk froth dispensing spout and pull out the milk froth dispensing spout. After preparing a milk-based beverage, the carafe cleaning icon appears on the display.

- 1 When the carafe cleaning icon appears on the display, press the OK button if you want to perform a cleaning cycle.

Tip: Remove the cup with the beverage and place a container under the milk froth dispensing spout.

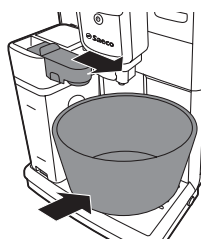

- 2 Place a container under the milk froth dispensing spout and pull out the milk froth dispensing spout.

- 3 Press the OK button to start dispensing hot water.

To clean the milk carafe thoroughly, you have to do the following regularly:

- 1 Disassemble the top of the milk carafe.

- 2 Remove the lid of the milk carafe.

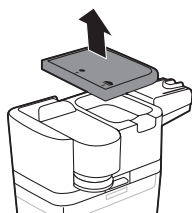

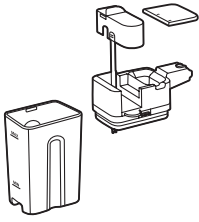

- 3 Lift the milk froth dispensing spout out of the top of the carafe.
- 4 Remove the suction tube from the milk froth dispensing spout.
- 5 Rinse the suction tube with lukewarm tap water thoroughly.

Weekly cleaning of the milk carafe

The milk froth dispensing spout consists of 5 components. Disassemble all components once a week to clean them.

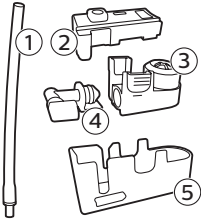

- 1 Suction tube
 - 2 Rubber support
 - 3 Milk frother
 - 4 Milk frother connection
 - 5 Dispensing spout lid
- Disassembling the milk carafe

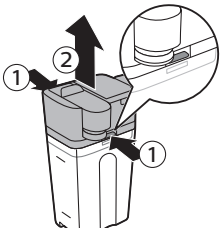

- 1 Press the release buttons on both sides of the top of the milk carafe (1) and lift the top off the milk carafe (2).

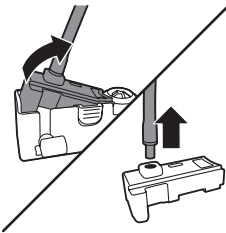

- 2 Turn the dispensing spout lid upside down and hold it firmly in your hand. Pull the suction tube off the rubber support.

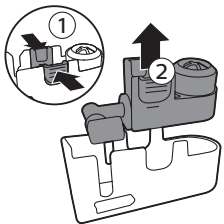

- 3 Press the release buttons on the milk froth dispensing spout and remove the milk frother from the the rubber support.

- 4 Pull the milk frother connection out of the milk frother.
- 5 Rinse all components under a lukewarm tap.

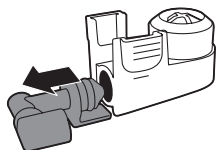

Tip: All detachable parts, except the carafe, can be cleaned in the dishwasher.

Reassembling the milk carafe

- 1 To reassemble the milk froth dispensing spout, follow steps 2 to 4 of 'Disassembling the milk froth dispensing spout' in reverse order.
- 2 Place the milk froth dispensing spout back in the top of the milk carafe.
- 3 Place the top of the milk carafe back on the milk carafe.

Note: Before you place the milk froth dispensing spout back in the top of the milk carafe, move the pin inside the top to the correct position. If this pin is not in the correct position, you cannot place the milk froth dispensing spout back in the top of the milk carafe.

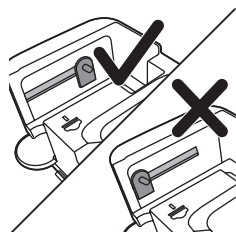

Monthly cleaning of the milk carafe

Only use SAECO milk circuit cleaner CA6705 for this cleaning cycle.



- 1 Pour the contents of the milk circuit cleaner sachet in the milk carafe. Then fill the milk carafe with water up to the MAX indication. Then fill the milk carafe with water up to the MAX level indication.
- 2 Insert the milk carafe into the machine and place a container under the milk froth dispensing spout.
- 3 Press the MENU button, select ' Drinks' and scroll to milk froth. Press the OK button to start dispensing the cleaning solution.
- 4 Repeat step 3 until the milk carafe is empty.
- 5 When the carafe is empty, remove the container and the milk carafe from the machine.
- 6 Rinse the milk carafe thoroughly and fill it with fresh water up to the MAX level indication.
- 7 Insert the milk carafe into the machine.
- 8 Place the container under the milk froth dispensing spout.
- 9 Press the MENU button and select milk froth in the special drinks menu to start the carafe rinsing cycle.
- 10 Repeat step 9 until the milk carafe is empty.

Note: Never drink the solution dispensed during this step

- 11 Repeat step 6-10.
- 12 When the machine stops dispensing water, the cycle is finished.
- 13 Disassemble all the components and rinse them under a lukewarm tap.

The machine is ready for use.

Descaling procedure

When the display shows 'START CALC CLEAN', you need to descale the machine. If you do not descale the machine when this message appears on the display, the machine stop working properly. In that case, repairs are not covered by the warranty.

Please use Philips descaler only. Under no circumstances should you use a descaler based on sulfuric acid, hydrochloric acid, sulfamic or acetic acid (vinegar) as this may damage the water circuit in your machine and not dissolve the limescale properly. Not using the Philips descaler will void your warranty. Failure to descale the appliance will also void your warranty. You can buy Philips descaling solution in the online shop at www.saeco.com/care.

The descaling procedure lasts 30 minutes and consists of a descaling cycle and a rinsing cycle. You can pause the descaling or rinsing cycle by pressing the ESC button. To continue the descaling or rinsing cycle, press the OK button.

Note: Do not remove the brew group during the descaling procedure. Warning: Do not drink the descaling solution or the water dispensed during the descaling procedure.

- 1 Remove the drip tray and the coffee grounds container, empty and clean them and put back into place.
- 2 Place a large container (1.5 l) under the coffee dispensing spout.
- 3 When the display shows 'START CALC CLEAN', press the OK button to start the descaling procedure. Remove the hot water dispensing if present.



- The following display reminds you have to insert the carafe.



- The following display reminds you have to open the milk dispensing spout.



- The following icon on the display reminds you to remove the AquaClean filter.

Note: You can press ESC to skip descaling. If you want to start the descaling procedure later, press the MENU button, choose select 'Menu' and scroll to select 'Descaling'. Press OK to confirm.

- 4 Remove the water tank. If present, remove the AquaClean filter from the water tank and replace it with the original small white filter.

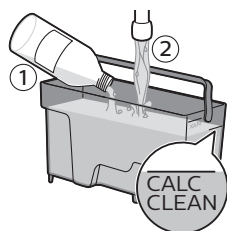

- 5 Pour the descaling solution in the water tank. Fill the water tank with fresh water up to the CALC CLEAN level indication. Place the water tank back in the machine. Press the OK button to confirm.
 - The first phase of the descaling cycle starts. The machine starts dispensing the descaling solution at intervals.
 - The display shows the descaling icon, the phase indication and the duration. This first phase takes 20 minutes.
- 6 Let the machine dispense the descaling solution until the water tank is empty.
- 7 Remove the water tank and rinse it.
- 8 Fill the water tank with fresh water up to the CALC CLEAN level indication. Place the water tank back in the machine and press OK.
- 9 Remove and rinse the milk carafe. Fill the milk carafe with water up to the MIN level indication. Insert the milk carafe into the machine and open the milk froth dispensing spout.
- 10 Remove and empty the container and place it back under the coffee dispensing spout. Press OK to confirm.
- 11 The second phase of descaling starts, which is a rinsing cycle. This phase takes 3 minutes. The display shows the rinsing icon and the duration of the phase.

Note: If the water tank is not filled up to the CALC CLEAN level, the machine may require another rinsing cycle.

- 12 Wait until the machine stops dispensing water. The descaling procedure is finished when the tick appears on the display.
- 13 Press the OK button to exit the descaling cycle. The machine starts heating up and performs the automatic rinsing cycle.
- 14 Remove and empty the container.
- 15 Perform the 'Weekly cleaning of the milk carafe' procedure to clean the milk carafe after descaling.
- 16 Clean the brew group by performing the 'Weekly brew group cleaning' cycle.
- 17 Reinstall the AquaClean filter.

What to do if the descaling procedure is interrupted

Once the descaling procedure has started, you must complete it till the very end without switching off the machine. If the machine gets stuck during the cycle, you can exit the descaling procedure by pressing the standby button. If this occurs, or in case of a power failure or accidental disconnection of the cord, do the following:

- 1 Empty and rinse the water tank thoroughly.
- 2 Fill the water tank up to the CALC CLEAN level indication and switch the machine back on. The machine will heat up and perform an automatic rinsing cycle.
- 3 Before brewing any beverages, perform a manual rinsing cycle, see section 'Manual rinsing cycle'.

Note: If the descaling procedure was not completed, the machine will require another descaling procedure as soon as possible.



Warning icons and error codes

The warning icons are displayed in red. Below you find a list of the warning icons that may appear on the display and their meaning.



- Fill the water tank with fresh water to the MAX level indication.



- The bean hopper is empty. Put new coffee beans in the bean hopper.



- The brew group is not in the machine or it is not inserted properly. Insert the brew group.



- Insert the drip tray.

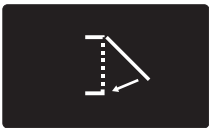

- Close the service door.



- Remove the coffee grounds container and empty it.



- The lid of the bean hopper is open. Close the lid of the bean hopper.



- If the display shows an error code, check section 'Meaning of the error codes' to see what the code on the display means and what you can do. The machine cannot be used when this icon is on the display.

Meaning of error codes

Error code	Problem	Cause	Possible solution
1	The coffee grinder is blocked.	The coffee exit duct is clogged.	Clean the coffee exit duct thoroughly with the handle of the multifunctional tool or a spoon handle.
3 - 4	There is a problem with the brew group.	The brew group is dirty. The brew group is not positioned correctly.	Remove the brew group and thoroughly. Remove the brew group and reinsert it. Before you slide it back into the machine, make sure the two reference signs on the side match.
5	There is a water circuit problem.	There is air in the water circuit.	Remove and place back the water tank a couple of times. Make sure you insert it into the machine properly. Check if the water tank compartment is clean.
14	The machine is overheated.	This can have several causes.	Turn the machine off and turn it back on again after 30 minutes. Try this 2 or 3 times.

If the above solutions do not help to remove the error code icon from the display and bring the machine back to normal working order, contact the Philips Saeco hotline. Contact details can be found in the warranty booklet or on www.saeco.com/support.

Troubleshooting

This chapter summarizes the most common problems you could encounter with the machine. If you are unable to solve the problem with the information below, visit www.saeco.com/support for a list of frequently asked questions or contact the Consumer Care Center in your country.

Problem	Cause	Solution
The machine does not turn on.	The machine is disconnected or the main switch is in OFF position.	Check if the power cord is inserted correctly. Make sure the main switch is in ON position.
The machine is in DEMO mode.	The standby button has been pressed for more than 8 seconds.	Turn the machine off and then on again using the main switch on the back of the machine.
The drip tray fills up quickly.	This is normal. The machine uses water to rinse the internal circuit and brew group. Some water flows through the internal system directly into the drip tray.	Empty the drip tray when the 'drip tray full' indicator pops up through the drip tray cover. Place a cup under the dispensing spout to collect rinsing water.
The 'coffee grounds container full' icon remains displayed.	You emptied the coffee grounds container while the machine was turned off.	Always empty the coffee grounds container while the machine is ON. If you empty the coffee grounds container while the machine is turned off, the coffee cycle counter is not reset. In that case, the 'empty coffee grounds container' icon will stay on the display even though the container is not full.
	You placed back the coffee grounds container too fast.	Do not place back the coffee grounds container until the display prompts you to put it back
I cannot remove the brew group.	The brew group is not in the correct position.	Close the service door. Turn the machine off and back on again. Wait for the machine ready screen to appear and then remove the brew group. Clean the brew group.
	You have not removed the coffee grounds container.	Remove the coffee grounds container before you remove the brew group

Problem	Cause	Solution
I cannot insert the brew group.	The brew group is not in the correct position.	You did not put the brew group in neutral position before placing it back. Make sure that the lever is in contact with the base of the brew group and that the hook of the brew group is in the correct position.
		Reset the machine by turning it on and off. Place the drip tray and the coffee grounds container back. Leave the brew group out. Close the maintenance door and turn the machine on and off. Then try to reinsert the brew group.
	The machine is still in the descaling procedure.	You cannot remove the brew group when the descaling process is active. First complete the descaling process and then remove the brew group.
The coffee has too little crema or is watery.	The grinder is set to a too coarse setting.	Adjust the grinder to a finer setting.
	You are using an unsuitable coffee blend.	Start using a different coffee blend.
	The machine is performing its self-adjustment.	Brew a few cups of coffee.
	The brew group is dirty.	Clean the brew group.
Coffee is leaking from the coffee dispensing spout.	The coffee dispensing spout is clogged.	Clean the coffee dispensing spout and its holes with a pipe cleaner.
The coffee is not hot enough.	The cups you use are cold.	Preheat the cups by rinsing them with hot water.
	The temperature is set too low. Check the menu settings.	Set the temperature to 'high' in the menu.
	You added milk.	Whether the milk you add is warm or cold, it always decreases the temperature of the coffee to some extent.

Problem	Cause	Solution
The machine grinds the coffee beans, but coffee does not come out.	The coffee exit duct is blocked.	Clean the coffee exit duct with the handle of the multifunctional tool or a spoon handle.
	The grind is set to a too fine setting.	Adjust the grinder to a coarser setting.
	The brew group is dirty.	Clean the brew group.
The coffee comes out slowly.	The coffee dispensing spout is dirty.	Clean the coffee dispensing spout and its holes with a pipe cleaner.
	The coffee is grind too finely.	Use a different coffee blend or adjust the grinder.
	The brew group is dirty.	Clean the brew group.
	The coffee exit duct is blocked.	Clean the coffee exit duct with the handle of the multifunctional tool or a spoon handle.
The frothed milk is too cold.	The machine circuit is blocked by limescale.	Descal the machine.
	The cups are cold.	Preheat the cups by rinsing them with hot water.
The milk does not froth.	The classic milk frother is dirty or not assembled correctly.	Clean the classic milk frother and make sure it is correctly assembled.
	The type of milk used is not suitable for frothing.	Different types of milk result in different amounts of froth and different froth qualities. We have tested the following milk types which proved to deliver a good milk froth result: semi-skimmed or full-fat cow's milk, soy milk and lactose-free milk. Other types of milk have not been tested and may result in a small amount of milk froth.
There is water under the machine.	The drip tray is too full and overflowed.	Empty the drip tray when the 'drip tray full' indicator pops up through the drip tray. Always empty the drip tray before you start descaling the machine.
	The machine is not placed on a horizontal surface.	Place the machine on a horizontal surface so that the 'drip tray full' indicator works properly.

Problem	Cause	Solution
I cannot activate the AquaClean filter and the machine asks for descaling.	You have already replaced the AquaClean filter 8 times. After you have replaced the AquaClean filter 8 times, you need to descale the machine.	Descal your machine first and install the AquaClean filter. Always activate the AquaClean filter in the menu. Also do this when you replace the filter.
	The filter has not been replaced in time after the AquaClean filter icon flashed and the capacity dropped to 0%.	Descal your machine first and then install the AquaClean filter.
	You did not install the AquaClean filter during first installation, but after having brewed approx. 50 coffees (based on 100ml cups). The machine has to be completely limescale-free before you install the AquaClean filter.	First descale the machine and then install a new AquaClean filter. After descaling, the filter counter is reset to 0/8. Always confirm filter activation in the machine menu. Also do this after filter replacement.
	You did not activate the new or replaced AquaClean filter in the machine menu. Also after replacing the filter, you need to confirm activation in the machine menu.	Descal your machine first. Then activate the AquaClean filter in the menu. Also do this when you replace the filter.
The AquaClean filter icon does not appear on the display after I replaced the filter.	You did not confirm activation in the machine menu.	Confirm the activation of the filter in the machine menu. If the display shows 'START CALC CLEAN', you first need to descale the machine. Remove the AquaClean filter before descaling and reinsert it afterwards.
The AquaClean filter is installed, but the descaling message appears.	You have not activated the AquaClean filter in the machine menu.	First descale the machine and then install a new AquaClean filter. This will reset the filter counter to 0/8. Always confirm filter activation in the machine menu, also after filter replacement.
The AquaClean filter does not fit.	You need to remove air from the filter.	Let air bubbles come out of the filter.
	There is still water in the water tank.	Empty the water tank before you install the filter.
	You are trying to install another filter than the AquaClean filter.	Only the AquaClean filter fits into the machine.
You need to remove air from the filter.	The rubber o-ring is not attached to the AquaClean filter.	Check the packaging for the o-ring and attach it to the AquaClean filter.

Demo mode function

The machine is equipped with a demo mode function.

- 1 Press and hold the standby button for more than 8 seconds to enter the demo mode function.
- 2 To exit the demo mode, turn the machine OFF and ON using the main switch at the back of the machine.

Ordering accessories Saeco

To clean and descale the machine, only use the Saeco maintenance products. These products can be purchased in the Philips online shop (if available in your country) at www.shop.philips.com/service, from your local reseller or from the authorized service centers.

Ordering maintenance products:

Typenumber	Product
CA6700	Descaling solution
CA6903	AquaClean filter
HD5061	Brew group grease
CA6704	Degreasing tablets
CA6705	Milk circuit cleaner

Technical specifications

The manufacturer reserves the right to improve the technical specifications of the product. All the preset quantities are approximate.

Description	Value
Housing material	Thermoplastic
Size (w x h x d)	221 x 340 x 430 mm
Weight	7.5 kg
Power cord length	800 - 1200 mm
Control panel	Front
Cup size	up to 152 mm
Water tank	1.8 litres, removable
Coffee bean hopper capacity	250 g
Coffee grounds drawer capacity	15 pucks
Milk carafe capacity	500 ml
Pump pressure	15 bar
Boiler	stainless steel boiler
Safety devices	thermal fuse
Energy saving mode	< 1 Wh
Nominal voltage - Power rating - Power supply	See data on inside of maintenance door

Disposal

This product may contain lead and mercury. Disposal of these materials may be regulated due to environmental considerations. For disposal or recycling information, please contact your local authorities or visit www.recycle.philips.com.

Warranty and support

If you need information or support, please visit www.saeco.com/support or read the separate international warranty leaflet.

To buy spare parts, visit www.shop.philips.com/service or go to your Saeco dealer or authorized service center. You can also contact the Philips/Saeco hotline in your country.

Table des matières

Introduction	42
Mises en garde importantes	42
Attention	43
Directives pour le cordon d'alimentation	43
Important	44
Attention	44
Avertissement	44
Champs électromagnétiques (CEM)	45
Machine overview	46
L'interface utilisateur	46
Première installation	47
Cycle de rinçage manuel	49
Rinçage du circuit d'eau chaude	49
Filtre AquaClean	50
Activation du filtre AquaClean	50
Remplacement du filtre AquaClean	51
Remplacement du filtre AquaClean après l'utilisation de 8 filtres	52
Mesure de la dureté de l'eau	52
Réglage de la dureté de l'eau	53
Longueurs et types de boisson	53
Infuser du café	54
Ajuster la buse de distribution du café	54
Infuser du café à partir de grains	54
Infuser 1 tasse de café	54
Infuser 2 tasses de café	54
Infuser du café avec du café prémoulu	54
Infusion de boissons à base de lait	55
Comment utiliser la carafe à lait	55
Préparation des cafés à base de lait et de la mousse de lait	56
Boissons spéciales	56
Comment sélectionner les boissons spéciales	56
Distribution d'eau chaude	57
Insertion et retrait de la buse de distribution d'eau chaude	57
Distribution d'eau chaude	57
Réglage de la quantité et du goût	57
Système d'adaptation Saeco	57
Réglage de la longueur du café et de lait	57
Réglage de l'intensité du café	58
Réglage des paramètres du moulin	58
Entretien	59

Nettoyage du plateau égouttoir et du bac à marc de café	59
Nettoyage du réservoir d'eau	60
Nettoyage du compartiment à grains	60
Nettoyage du groupe de percolation et du conduit de sortie du café	60
Nettoyage hebdomadaire du groupe de percolation	60
Nettoyage mensuel du groupe de percolation	62
Lubrification du groupe de percolation	62
Nettoyage de la carafe à lait	63
Nettoyage rapide de la carafe	63
Nettoyage hebdomadaire de la carafe à lait	64
Démontage de la carafe à lait	64
Remontage de la carafe à lait	65
Nettoyage mensuel de la carafe à lait	65
Procédure de détartrage	66
Que faire si la procédure de détartrage est interrompue	68
Icônes d'avertissement et codes d'erreur	68
Signification des codes d'erreur	70
Résolution des problèmes	71
Fonction mode démo	75
Commande d'accessoires Saeco	76
Caractéristiques techniques	76
Mise aux rebuts	77
Garantie et assistance	77

Introduction

Cher client, nous vous remercions de votre achat de la machine à espresso totalement automatique Saeco Incanto.

Le café est un produit naturel dont les caractéristiques peuvent varier selon l'origine, le mélange et la torréfaction. La machine est équipée d'un système d'autoréglage qui lui permet d'extraire un goût optimal des grains de votre café préféré. Elle s'autorégule après l'infusion de 10 à 20 tasses de café.

Vous trouverez dans ce mode d'emploi toutes les informations nécessaires pour installer, utiliser et entretenir votre machine, et pour en obtenir les meilleurs résultats. Pour profiter pleinement de l'assistance Saeco, veuillez enregistrer votre produit à l'adresse www.saeco.com/welcome.

MISES EN GARDE IMPORTANTES

Quand vous utilisez un produit électrique, suivez toujours les mesures de sécurité fondamentales, notamment ce qui suit :

- 1 Lisez toutes les instructions.
- 2 Ne touchez pas aux surfaces chaudes. Utilisez les poignées ou les boutons.
- 3 Pour prévenir les risques d'incendie, d'électrocution et de blessure, ne plongez pas le cordon, les fiches ou l'appareil dans l'eau ni dans aucun autre liquide.
- 4 Exercez toujours une surveillance étroite lorsque l'appareil est utilisé par des enfants ou en leur présence.
- 5 Débranchez l'appareil de la prise électrique lorsque vous ne l'utilisez pas et avant de le nettoyer. Laissez-le refroidir avant d'y mettre des objets ou d'en retirer et avant le nettoyage.
- 6 Cessez d'utiliser l'appareil si son cordon d'alimentation ou toute autre partie venait à être endommagé ou si vous veniez à constater un dysfonctionnement, quel qu'il soit. Apportez-le au centre de service autorisé le plus proche afin de le faire examiner, réparer ou ajuster.
- 7 L'utilisation d'un accessoire non recommandé par le fabricant peut entraîner un risque d'incendie, d'électrocution ou de blessure.
- 8 N'utilisez pas cet appareil à l'extérieur.
- 9 Ne laissez pas le cordon d'alimentation dépasser du bord de la table ou du comptoir sur lequel l'appareil est posé ni entrer en contact avec des surfaces chaudes.
- 10 Ne placez pas l'appareil à proximité d'un brûleur à gaz ou électrique ni sur un four chaud.
- 11 Branchez toujours le cordon à l'appareil en premier, puis à la prise murale. Pour le débrancher, réglez tous les boutons sur la position d'arrêt, puis retirez la fiche de la prise.
- 12 N'utilisez l'appareil pour aucun autre usage que celui prévu.

CONSERVEZ CES CONSIGNES

Attention

Cet appareil est destiné à un usage domestique uniquement. Toute maintenance autre que le nettoyage et l'entretien normal devrait être effectuée par un centre de services autorisé. N'immergez pas l'appareil dans l'eau. Afin de réduire les risques d'incendie ou de décharge électrique, ne désassemblez pas l'appareil. Aucune pièce se trouvant à l'intérieur de l'appareil ne peut être entretenue par l'utilisateur. Les réparations devraient être effectuées par un technicien qualifié autorisé seulement.

- 1** Consultez le voltage pour vous assurer que le voltage indiqué sur la plaque signalétique correspond au vôtre.
- 2** N'utilisez jamais d'eau tiède ou chaude pour remplir le réservoir. Utilisez seulement de l'eau froide.
- 3** Gardez les mains et le cordon d'alimentation loin des parties chaudes de l'appareil durant le fonctionnement.
- 4** Ne nettoyez jamais l'appareil à l'aide de poudre à récurer ou de nettoyant fort. Utilisez simplement un linge humide.
- 5** Pour un goût de café optimal, utilisez de l'eau purifiée ou en bouteille. Le détartrage est recommandé tous les deux ou trois mois.
- 6** N'utilisez pas de grains de café caramélisés ou assaisonnés.

Directives pour le cordon d'alimentation

- Le cordon d'alimentation à utiliser doit être court (ou amovible) pour éviter qu'il ne s'emmêle ou qu'il ne soit accroché.
 - Vous pouvez toutefois utiliser des cordons détachables plus longs ou des rallonges en redoublant de vigilance.
 - Si vous utilisez un cordon détachable plus long ou une rallonge :
- 1** Les caractéristiques électriques du cordon d'alimentation détachable ou de la rallonge doivent être au moins aussi élevées que celles de l'appareil.
 - 2** Si la fiche de l'appareil est munie d'un fil de terre, la rallonge utilisée doit être un cordon d'alimentation trifilaire avec mise à la terre.
 - 3** Le cordon plus long doit être disposé de façon à ne pas reposer sur une table ou un comptoir, car un enfant pourrait alors facilement l'attraper ou quelqu'un pourrait s'y prendre les pieds.

Important

Lisez et suivez les directives de sécurité attentivement et utilisez seulement l'appareil comme décrit dans ce guide d'utilisation afin d'éviter les blessures ou dommages accidentels causés par une mauvaise utilisation de l'appareil. Conservez ce guide pour un usage ultérieur.

Attention

- Puisque l'eau est destinée à la consommation, il faut utiliser l'eau du réservoir dans les deux jours.
- Lorsque vous n'utilisez pas la cafetière pendant une période prolongée (p. ex. une fête), nous recommandons de jeter l'eau qui reste dans le réservoir. Avant d'utiliser la cafetière de nouveau, nettoyez le réservoir et effectuez un cycle de rinçage manuel.
- Ne mettez aucune pièce détachable de l'appareil au lave-vaisselle, à l'exception de la carafe à lait.
- Cet appareil est destiné à un usage domestique uniquement. Il n'est pas conçu pour les cantines ni pour la cuisine du personnel de magasins, de bureaux, de fermes ou d'autres environnements de travail.
- Mettez toujours l'appareil sur une surface plane et stable.
- Ne placez pas l'appareil sur des surfaces chaudes ou directement à côté d'un four chaud, d'un élément chauffant ou d'une source de chaleur similaire.
- Ne mettez que des grains de café torréfiés dans le compartiment à grains. Mettre du café prémoulu, du café soluble, des grains de café bruts ou toute autre substance dans le compartiment à grains de café pourrait endommager l'appareil.
- Laissez l'appareil refroidir avant d'insérer ou de retirer des pièces.
- N'utilisez jamais d'eau tiède ou chaude pour remplir le réservoir. Utilisez de l'eau potable froide non gazeuse.
- Ne nettoyez jamais l'appareil à l'aide de poudre à récurer ou de nettoyant fort. Utilisez simplement un linge humide.
- Détartez l'appareil régulièrement. L'appareil indique quand le détartrage est nécessaire. Si vous ne nettoyez et ne détartez pas l'appareil, vous courez le risque que l'appareil cesse de fonctionner et que votre garantie devienne nulle.
- Ne conservez pas l'appareil à des températures sous 0 °C. L'eau qui reste dans le système de chauffage pourrait geler et causer des dommages.
- Ne laissez pas l'eau dans le réservoir lorsque l'appareil n'est pas utilisé pendant une longue période de temps. L'eau pourrait devenir contaminée. Utilisez de l'eau fraîche chaque fois que vous utilisez l'appareil.

Avertissement

- Avant de brancher l'appareil, vérifiez si la tension qui y est indiquée correspond à celle du réseau électrique local.

- Branchez l'appareil à une prise murale mise à la terre.
- Ne laissez pas le cordon d'alimentation dépasser de la table ou du comptoir sur lequel l'appareil est posé ni entrer en contact avec des surfaces chaudes.
- N'immergez jamais l'appareil, la fiche ou le cordon d'alimentation dans l'eau (risque de décharge électrique).
- Ne versez pas de liquide sur le connecteur du cordon d'alimentation.
- Ne dirigez jamais le jet d'eau chaude vers le corps : il y a risque de brûlures.
- Ne touchez pas aux surfaces chaudes. Utilisez les poignées et les boutons.
- Retirez le cordon d'alimentation de la prise murale :
- En cas de défaillance.
- Si l'appareil n'est pas utilisé pendant une longue période.
- Avant de nettoyer l'appareil.
- Tirez sur la fiche et non sur le cordon. Ne touchez pas la fiche d'alimentation avec des mains mouillées.
- N'utilisez jamais l'appareil si la fiche, le cordon d'alimentation ou l'appareil lui-même est endommagé.
- N'apportez aucune modification à l'appareil ou à son cordon d'alimentation. Faites réparer l'appareil uniquement par un centre de services autorisé par Philips afin d'éviter tout danger.
- Ne laissez pas des enfants de moins de huit ans utiliser l'appareil.
- Cet appareil peut être utilisé par des enfants âgés de huit ans ou plus, des personnes dont les capacités physiques, sensorielles ou intellectuelles sont réduites ou des personnes manquant d'expérience et de connaissances, à condition que ces enfants ou personnes soient sous surveillance ou qu'ils aient reçu des instructions quant à l'utilisation sécurisée de l'appareil et qu'ils aient pris connaissance des dangers encourus. Les enfants ne doivent pas jouer avec l'appareil. Le nettoyage et l'entretien par l'utilisateur ne doivent pas être effectués par des enfants à moins qu'ils soient âgés de huit ans ou plus et qu'ils soient supervisés.
- Gardez l'appareil et son cordon d'alimentation hors de portée des enfants de moins de huit ans.
- Ne renversez pas d'eau sur le cordon d'alimentation.
- Utilisez l'appareil uniquement selon l'usage décrit dans le guide d'utilisation pour éviter les blessures causées par une mauvaise utilisation.
- N'insérez jamais de doigts ou d'autres objets dans le moulin à café.

Champs électromagnétiques (CEM)

Cet appareil est conforme à toutes les normes et à tous les règlements applicables relatifs à l'exposition aux champs électromagnétiques.

Machine overview

- 1 Interface utilisateur
- 2 Bouton ESPRESSO
- 3 Bouton ESPRESSO LUNGO
- 4 Bouton AROMA STRENGTH (intensité de l'arôme)
- 5 Bouton de mise en veille
- 6 Bouton MENU
- 7 Bouton LATTE MACCHIATO
- 8 Bouton CAPPUCCINO
- 9 Couvercle de protection
- 10 Buse de distribution du café réglable
- 11 Couvercle du réservoir d'eau
- 12 Couvercle du compartiment à grains
- 13 Couvercle du compartiment du café prémoulu
- 14 Interrupteur principal
- 15 Prise pour cordon
- 16 Porte d'accès
- 17 Bouton de déverrouillage du plateau égouttoir
- 18 Buse de distribution de la mousse de lait
- 19 Couvercle de la carafe à lait
- 20 Couvercle de la carafe à lait
- 21 Carafe à lait
- 22 Réservoir d'eau
- 23 Filtre AquaClean
- 24 Bouton de réglage du moulin
- 25 Cordon
- 26 Jauge de dureté de l'eau
- 27 Graisse
- 28 Brosse de nettoyage
- 29 Outil multifonction (cuillère à mesurer, clé de réglage du moulin et outil de nettoyage du conduit de sortie du café)
- 30 Chambre de percolation
- 31 Intérieur de la porte destinée à l'entretien avec instructions de nettoyage
- 32 conduit d'évacuation du café
- 33 Tiroir à résidus de café
- 34 Indicateur « Plateau égouttoir plein »
- 35 Bac à marc de café
- 36 Grille du plateau égouttoir
- 37 Plateau égouttoir
- 38 Buse de distribution d'eau chaude
- 39 Ouverture pour la buse de distribution d'eau chaude

L'interface utilisateur



Utilisez ces boutons pour naviguer dans les menus :
Bouton ESPRESSO=Bouton ESC:appuyez sur ce bouton pour revenir au menu principal.



Bouton AROMA STRENGTH (intensité de l'arôme)=Bouton OK:
vous pouvez appuyer sur ce bouton pour sélectionner, confirmer ou arrêter une fonction.



Bouton CAPPUCCINO=Bouton UP (haut):appuyez sur ce bouton pour naviguer vers le haut dans le menu affiché.

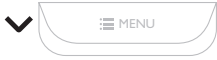

Bouton MENU=Bouton DOWN:appuyez sur ce bouton pour faire défiler le menu affiché vers le bas.

Première installation

Cette machine a été soumise à un essai avec du café. Même si elle a été soigneusement nettoyée, des résidus de café peuvent s'y trouver. Nous garantissons cependant que la machine est tout à fait neuve. Comme pour la plupart des machines automatiques, vous devez d'abord infuser quelques tasses de café pour permettre à la machine de compléter son autoréglage et de produire ainsi un café au goût optimal.

- 1 Retirez tout le matériel d'emballage de la machine.
- 2 Placez la machine sur une table ou un comptoir, à l'écart des robinets, de l'évier et de toute source de chaleur.

Remarque : Laissez un espace libre d'au moins 15 cm au-dessus, à l'arrière et sur les côtés de la machine.

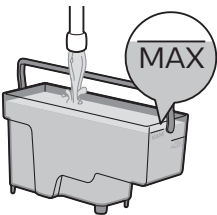
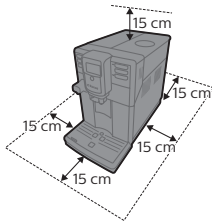

- 3 Remplissez le réservoir d'eau avec de l'eau fraîche jusqu'à atteindre la mesure MAX.

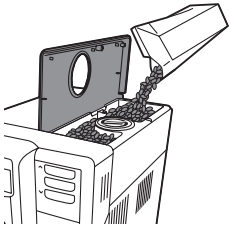

- 4 Ouvrez le couvercle du compartiment à grains. Remplissez de grains de café le compartiment à grains de café et refermez le couvercle.

Remarque : Veillez à ne pas trop remplir le compartiment à grains pour éviter d'endommager le moulin.

Attention : N'utilisez que des grains de café espresso. N'utilisez jamais de café moulu, ni de grains de café non torréfiés, ni de grains de café caramélisés, car cela risque d'endommager la machine.

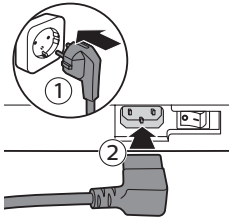

- 5 Insérez la fiche d'alimentation dans une prise murale (1) et insérez la petite fiche dans la prise située à l'arrière de la machine (2).

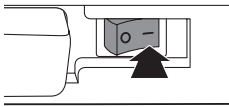

- 6 Placez l'interrupteur principal sur la position ON pour allumer la machine. Le bouton de mise en veille clignote.

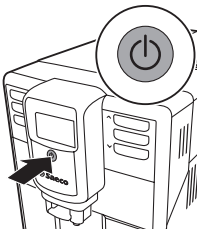

- 7 Appuyez sur le bouton de veille pour allumer la machine.

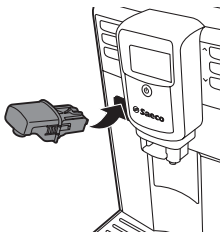

- 8 Insérez la buse de distribution d'eau chaude.



- L'écran affiche l'icône d'amorçage du circuit pour indiquer que vous devez amorcer le circuit.

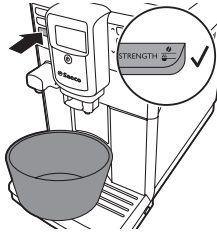

- Placez un récipient sous la buse de distribution d'eau chaude. Appuyez sur le bouton OK pour lancer le cycle d'amorçage du circuit d'eau. La machine vous rappelle que vous devez insérer la buse de distribution d'eau. Appuyez sur le bouton OK pour confirmer.

- La machine commence à distribuer l'eau chaude.
- L'icône d'amorçage s'affiche à l'écran. La barre de progression indique la progression du cycle d'amorçage.

- La machine chauffe et l'icône de la température s'affiche à l'écran.

- Videz le récipient et placez-le sous la buse de distribution du café.

- La machine commence à verser de l'eau de rinçage à travers la buse de distribution du café. L'écran affiche l'icône de rinçage et une barre de progression.



Remarque : N'interrompez pas le cycle de rinçage.

L'appareil est désormais prêt à l'emploi.

Cycle de rinçage manuel

Pendant le cycle de rinçage manuel, l'eau fraîche s'écoule à travers le circuit d'eau et d'infusion du café. Cela dure quelques minutes.

Rinçage du circuit d'eau chaude

- Insérez la buse de distribution d'eau chaude (si elle n'est pas déjà installée) et placez un récipient sous celle-ci.
- Appuyez sur le bouton MENU. Sélectionnez la fonction DRINKS (boissons), confirmez le choix et faites défiler le menu pour sélectionner la fonction HOT WATER (eau chaude). Appuyez sur le bouton OK pour confirmer le choix.

- L'écran vous rappelle que vous devez installer la buse de distribution d'eau chaude. Appuyez sur le bouton OK pour confirmer le choix.
- La machine commence à distribuer l'eau chaude.

Remarque : Pour interrompre le cycle de rinçage, appuyez sur le bouton OK.

- Une fois que la machine a versé deux tasses d'eau chaude (0,5 litre), appuyez sur le bouton OK pour arrêter l'écoulement. Répétez deux fois les étapes 1 à 3.

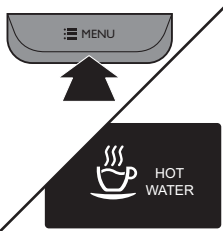



Rinçage du circuit d'infusion du café

- 1 Placez un récipient sous la buse de distribution du café.
- 2 Appuyez sur le bouton AROMA STRENGTH (intensité de la saveur) et sélectionnez la fonction de préparation du café prémoulu.

Remarque : N'ajoutez pas de café prémoulu dans le compartiment à café prémoulu.

- 3 Appuyez sur le bouton ESPRESSO LUNGO.
 - La machine commence à verser de l'eau depuis la buse de distribution du café.
- 4 Patientez jusqu'à ce que la machine cesse de verser l'eau, puis videz le récipient.
- 5 Répétez deux fois les étapes 1 à 4.
- 6 Lorsque la machine revient au menu principal, videz le récipient. La machine est prête à l'emploi.

Filtre AquaClean

Le filtre AquaClean est conçu pour réduire les dépôts de calcaire dans votre cafetière et fournir de l'eau filtrée afin de préserver l'arôme et la saveur de chaque tasse de café. Si vous utilisez une série de 8 filtres AquaClean comme indiqué dans le présent manuel d'utilisation, il ne sera pas nécessaire de détartrer votre machine avant d'avoir servi 5 000 tasses.

Remarque : Votre machine doit être complètement exempte de dépôts de calcaire avant que vous ne commenciez à utiliser le filtre AquaClean. Si vous n'avez pas activé le filtre au cours de la première installation, vous devez détartrer la machine avant d'activer le filtre.

Activation du filtre AquaClean

Remarque : Confirmez toujours l'activation du filtre AquaClean dans le menu de la machine, comme décrit ci-dessous. Vous devez aussi effectuer cette opération après avoir remplacé le filtre AquaClean. En activant le filtre AquaClean dans le menu de la machine, cette dernière surveille le nombre de filtres utilisés. Après 8 remplacements de filtres, la machine vous rappelle qu'il faut la détartrer.

- 1 Pour plus d'instructions sur l'installation du filtre AquaClean dans le réservoir d'eau, consultez le guide de mise en route rapide séparé.

Remarque : Secouez le filtre AquaClean pendant environ 5 secondes, plongez-le à l'envers dans un pichet d'eau froide et attendez jusqu'à ce qu'il n'y ait plus de bulles qui s'échappent.

- 2 Appuyez sur le bouton MENU, sélectionnez MENU et appuyez sur le bouton OK pour confirmer le choix. Faites défiler le menu jusqu'à filtre AQUACLEAN. Appuyez sur le bouton OK pour confirmer le choix.
 - L'écran affiche le nombre de filtres AquaClean qui ont été installés précédemment, de 0 à 8 filtres.

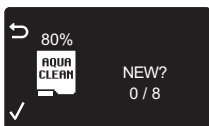



3 Sélectionnez ON à l'écran et appuyez sur le bouton OK pour confirmer le choix.



4 L'écran met automatiquement à jour le nombre de filtres utilisés.



- Puis l'écran indiquant que la machine est prête s'affiche, ainsi que l'icône 100 % AquaClean, pour indiquer que le filtre a été installé.

5 Versez 2 tasses d'eau chaude (0,5 litre) pour terminer l'activation. Jetez cette eau.

Remplacement du filtre AquaClean

Remarque : Remplacez le filtre AquaClean dès que la capacité du filtre atteint 0 % et que l'icône du filtre clignote rapidement. Remplacez le filtre AquaClean au moins tous les 3 mois, même si la machine n'indique pas encore que c'est nécessaire.

Suggestion : Nous vous conseillons d'acheter un nouveau filtre dès que la capacité du filtre atteint 10 % et que l'icône du filtre commence à clignoter lentement. Vous serez ainsi en mesure de remplacer le filtre dès que la capacité atteindra 0 %.



1 Retirez le filtre AquaClean et remplacez-le par un filtre AquaClean neuf (voir aussi le guide de mise en route rapide séparé).

2 Appuyez sur le bouton MENU, faites défiler pour sélectionner le filtre AQUACLEAN et appuyez sur le bouton OK pour confirmer le choix.



- L'écran vous demande si vous souhaitez activer un filtre neuf.

3 Appuyez sur le bouton OK pour confirmer.

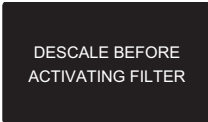

- L'écran met automatiquement à jour le nombre de filtres utilisés.
- 4 Versez 2 tasses d'eau chaude (0,5 litre) pour terminer l'activation. Jetez cette eau.

Remplacement du filtre AquaClean après l'utilisation de 8 filtres

- 1 Lorsque l'icône de filtre commence à clignoter sur l'écran, appuyez sur le bouton MENU, sélectionnez filtre AQUACLEAN et appuyez sur le bouton OK pour confirmer la commande.
 - L'écran vous indique que vous devez détartrer la machine avant d'activer le nouveau filtre.
- 2 Appuyez sur le bouton OK pour lancer la procédure de détartrage.
 - Appuyez sur le bouton ESC (Échap) plusieurs fois pour quitter le menu du filtre si vous ne souhaitez pas détartrer la machine immédiatement.
- 3 À la fin de la procédure de détartrage, l'écran vous demande si vous voulez installer le filtre AquaClean.
 - Suivez les étapes décrites dans la section « Remplacement du filtre AquaClean ».

Mesure de la dureté de l'eau

Pour ajuster l'appareil à l'eau de votre région, veuillez mesurer la dureté de l'eau à l'aide de la bande de dureté de l'eau fournie.



- 1 Immergez la bande de mesure de la dureté de l'eau (fournie avec l'appareil) dans de l'eau du robinet pendant une seconde.
- 2 Retirez la bande de mesure de la dureté de l'eau et attendez une minute.

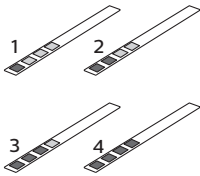

- 3 Vérifiez le nombre de carrés sur la bandelette qui ont tourné au rouge et déterminez la dureté de l'eau correspondante dans le tableau ci-dessous.

nombre de carrés rouges	valeur à régler	dureté de l'eau
1	1	eau très douce
2	2	eau douce
3	3	eau dure
4	4	eau très dure

Réglage de la dureté de l'eau

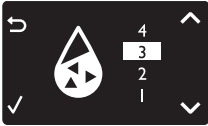

Réglage de la dureté de l'eau

- 1 Pour régler la dureté de l'eau, appuyez sur le bouton MENU, sélectionnez le menu, puis sélectionnez WATER HARDNESS (dureté de l'eau).
- 2 Appuyez sur le bouton OK et sélectionnez la dureté de l'eau de votre secteur.
- 3 Appuyez sur le bouton OK pour confirmer.
- 4 Appuyez sur le bouton ESC (Échap) pour retourner au menu principal.

Longueurs et types de boisson

Nom de la boisson	Description	Comment faire votre sélection
Espresso	Café avec crème épaisse, servi dans une petite tasse	Bouton sur le panneau de commande
Espresso Lungo	Un espresso plus long avec une crème épaisse, servi dans une tasse moyenne	Bouton sur le panneau de commande
Cappuccino	1/3 espresso, 1/3 lait chaud et 1/3 mousse de lait, servi dans une grande tasse	Bouton sur le panneau de commande
Latte Macchiato	Jet de lait chaud avec mousse de lait garnie d'un jet d'espresso, servi dans un verre haut	Bouton sur le panneau de commande
Mousse de lait	Lait chaud avec de la mousse	Menu des boissons spéciales
Eau chaude		Menu des boissons spéciales

Nom de la boisson	Longueur standard	Plage de longueurs
Espresso	40 ml	20 – 230 ml
Espresso Lungo	80 ml	20 – 230 ml
Eau chaude	300 ml	50 – 450 ml

Infuser du café

Ajuster la buse de distribution du café

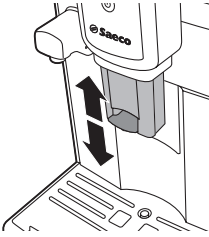

La machine permet de servir différents types de café dans des tasses ou des verres de différents formats. Pour adapter la hauteur de la buse de distribution du café au format de la tasse ou du verre, faites coulisser la buse vers le haut ou vers le bas.

Infuser du café à partir de grains

Infuser 1 tasse de café

- 1 Mettez une tasse sous le bec verseur de café.
- 2 Appuyez sur le bouton ESPRESSO ou ESPRESSO LUNGO pour infuser le café sélectionné.
 - Le café commence à s'écouler depuis la buse de distribution du café.

Remarque : Si vous souhaitez arrêter le processus d'infusion avant que la machine n'ait terminé de verser le volume de café présélectionné, appuyez sur le bouton OK.

Infuser 2 tasses de café

- 1 Placez deux tasses sous la buse de distribution du café.
- 2 Vous pouvez infuser deux tasses d'espresso ou d'espresso lungo simultanément. Appuyez deux fois sur le bouton de la boisson souhaitée. La machine effectue automatiquement deux cycles de mouture de suite.

Infuser du café avec du café prémoulu

Lorsque vous infusez du café à partir de café prémoulu, utilisez la cuillère à mesure de l'outil multifonction fourni pour mettre la bonne quantité de café dans le réservoir à café prémoulu. Si vous ajoutez trop de café prémoulu, le café en trop se retrouvera dans le tiroir à grains.

- 1 Ouvrez le couvercle du compartiment à café prémoulu.
- 2 Mettez une pleine cuillère à mesurer de café prémoulu dans le compartiment.

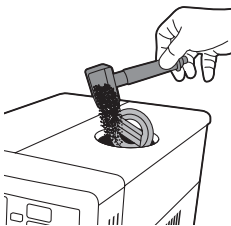

Attention : mettez uniquement du café prémoulu dans le compartiment à café prémoulu. Toute autre substance pourrait endommager l'appareil.

- 3 Fermez le couvercle du compartiment à café prémoulu.
- 4 Mettez une tasse sous le bec verseur de café.
- 5 Appuyez sur le bouton AROMA STRENGTH (intensité de la saveur) pour sélectionner l'option de café prémoulu.
 - L'appareil commencera automatiquement l'infusion de la boisson sélectionnée.

Remarque : un seul café peut être infusé à la fois en utilisant du café moulu.

Infusion de boissons à base de lait

La carafe à lait est utilisée pour faire mousser du lait et préparer les cafés à base de lait.

Comment utiliser la carafe à lait

Remarque : Avant la première utilisation, rincez la carafe à lait comme décrit dans le chapitre « Entretien », section « Nettoyage de la carafe à lait ».

Attention : Il se peut que de la vapeur et du lait chaud s'échappent de la buse de distribution de la mousse de lait au début du cycle d'infusion.
Attention : Assurez-vous que la carafe à lait est installée et que la buse de distribution de la mousse de lait est ouverte avant de sélectionner un café à base de lait ou de la mousse de lait.

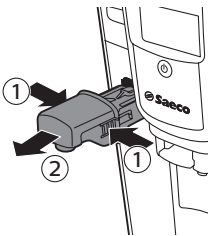

- 1 Si la buse de distribution d'eau chaude est installée, appuyez sur les boutons de déverrouillage des deux côtés de la buse de distribution d'eau chaude (1), puis retirez-la (2).

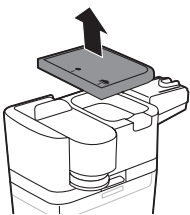

- 2 Retirez le couvercle de la carafe à lait.
- 3 Remplissez de lait la carafe à lait entre les indications de niveau MIN et MAX.

Remarque : Utilisez du lait froid (à une température d'environ 5 °C/41 °F) ayant une teneur en protéines d'au moins 3 % pour garantir une mousse de qualité optimale. Vous pouvez utiliser du lait entier ou du lait demi-écrémé. Il est également possible d'utiliser du lait écrémé, du lait de soja et du lait sans lactose.

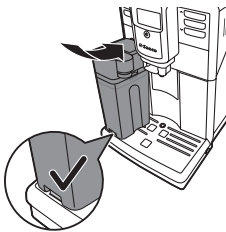

- 4 Inclinez légèrement la carafe à lait et insérez-la dans les guides de la machine. Poussez ensuite le fond de la carafe vers la machine jusqu'à ce qu'il s'encastre sur le plateau égoûttoir.

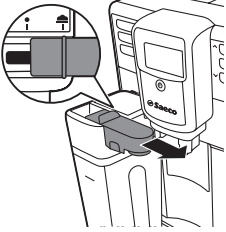

- 5 Tirez la buse de distribution de la mousse de lait complètement vers la droite, en position de distribution de mousse.

Remarque : Si la buse de distribution de la mousse de lait n'est pas retirée complètement, la carafe à lait ne fait pas mousser le lait correctement.

Préparation des cafés à base de lait et de la mousse de lait

- 1 Placez une tasse sous la buse de distribution ouverte de la mousse de lait.
- 2 Choisissez votre boisson à base de lait.
 - Appuyez sur le bouton CAPPUCCINO pour préparer un cappuccino.
 - Appuyez sur le bouton LATTE MACCHIATO pour infuser un latte macchiato.
 - Appuyez sur le bouton MENU, sélectionnez DRINKS (boissons) et faites défiler les boissons pour sélectionner MILK FROTH (mousse de lait).
 - La machine vous rappelle de placer la carafe à lait et de retirer la buse de distribution de la mousse de lait.
- 3 La machine verse d'abord une quantité prédéfinie de mousse de lait dans la tasse ou le verre, puis verse une quantité prédéfinie de café.
 - Pour interrompre la distribution du lait ou du café, appuyez sur le bouton OK.
- 4 Après la préparation de cafés à base de lait, l'écran vous demande si vous souhaitez effectuer un nettoyage rapide de la buse de la carafe à lait. Vous avez 10 secondes pour effectuer un nettoyage rapide. Vous pouvez effectuer le nettoyage rapide tout en laissant le lait dans la carafe à lait. Retirez la tasse contenant la boisson et placez un récipient sous la buse de distribution de la mousse de lait. Appuyez sur le bouton OK deux fois pour confirmer que vous voulez effectuer un nettoyage rapide, ou appuyez sur le bouton ESC (Échap) pour l'effectuer plus tard. Il est recommandé d'effectuer un nettoyage rapide au moins une fois par jour. Consultez la section « Nettoyage de la carafe à lait ».

Boissons spéciales

Comment sélectionner les boissons spéciales

- 1 Appuyez sur le bouton MENU et sélectionnez DRINKS (boissons).
- 2 Appuyez sur le bouton OK pour confirmer le choix.
- 3 Faites défiler le menu et sélectionnez la boisson souhaitée.

Distribution d'eau chaude

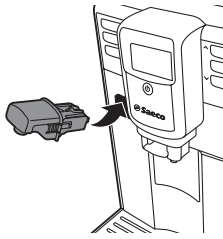

Insertion et retrait de la buse de distribution d'eau chaude

Pour insérer la buse de distribution d'eau chaude :

- 1 Inclinez légèrement la buse de distribution d'eau chaude et insérez-la dans la machine.
- 2 Appuyez sur la buse de distribution d'eau chaude en la tournant vers le bas pour la fixer dans la machine.

Pour retirer la buse de distribution d'eau chaude :

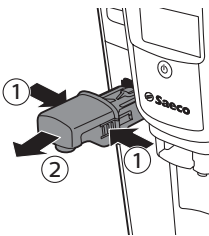

- 1 Appuyez sur les boutons de déverrouillage des deux côtés de la buse de distribution d'eau chaude pour la déverrouiller.
- 2 Soulevez légèrement la buse de distribution d'eau chaude et retirez-la de la machine.

Distribution d'eau chaude

Attention : Il se peut que de la vapeur et de l'eau chaude s'échappent de la buse de distribution d'eau chaude au début de l'infusion. Attendez la fin du cycle avant de retirer la buse de distribution d'eau chaude.

- 1 Appuyez sur le bouton MENU. Sélectionnez DRINKS (boissons), confirmez le choix et faites défiler le menu pour sélectionner HOT WATER (eau chaude).

Attention : Sélectionnez uniquement HOT WATER (eau chaude) dans le menu lorsque la buse de distribution d'eau chaude est installée.

- 2 Appuyez sur le bouton OK pour confirmer. L'écran vous rappelle que vous devez installer la buse de distribution d'eau chaude. Appuyez sur le bouton OK pour confirmer le choix. La machine commence à distribuer l'eau chaude.
 - Pour arrêter la distribution de l'eau chaude, appuyez sur le bouton OK.

Réglage de la quantité et du goût

Système d'adaptation Saeco

Le café est un produit naturel dont les caractéristiques peuvent varier selon l'origine, le mélange et la torréfaction. La machine est équipée d'un système d'autoréglage qui lui permet d'extraire un goût optimal des grains de votre café préféré. Elle s'autorégule après l'infusion des premières tasses de café.

Réglage de la longueur du café et de lait

Vous pouvez régler la quantité de boisson infusée en fonction de votre goût et du format des tasses.



- 1 Pour régler la longueur de l'espresso, appuyez sur le bouton ESPRESSO en le maintenant enfoncé jusqu'à ce que l'écran affiche l'icône MEMO.
 - La machine entre dans la phase de programmation et commence à infuser la boisson sélectionnée.

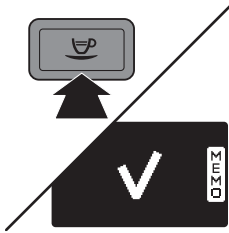

- 2 Appuyez sur le bouton OK lorsque la tasse contient la quantité souhaitée d'espresso.
 - La case cochée sur l'écran indique que le bouton est programmé : chaque fois que vous appuyez dessus, la machine infuse la quantité définie d'espresso. Pour définir la longueur de l'espresso lungo, du cappuccino et du latte macchiato, suivez la même procédure : appuyez de manière prolongée sur la touche de la boisson, puis appuyez sur OK lorsque la quantité souhaitée est dans la tasse. Pour régler la longueur des cafés à base de lait, insérez d'abord la carafe à lait et sauvegardez le volume de lait, puis sauvegardez le volume de café.

Réglage de l'intensité du café

Pour modifier l'intensité du café, appuyez sur le bouton AROMA STRENGTH (Intensité de la saveur). Chaque fois que vous appuyez sur le bouton AROMA STRENGTH, l'intensité de la saveur change d'un degré. L'intensité du café souhaitée s'affiche à l'écran; elle peut uniquement être sauvegardée lorsque vous préparez un café.

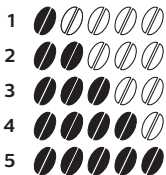

- 1 Très doux
- 2 Doux
- 3 Standard
- 4 Fort
- 5 Très fort

Remarque : La machine versera automatiquement la quantité de café adéquate pour chaque intensité de café.

GROUND COFFEE (café moulu) est la dernière option du menu des intensités. Sélectionnez cette option pour infuser un café avec du café moulu. Utilisez la cuillère à mesurer intégrée dans l'outil multifonction fourni pour mesurer la quantité exacte de café prémoulu.

Remarque : La machine revient à l'écran principal et sauvegarde l'intensité de la saveur choisie lorsque vous infusez un café.

Réglage des paramètres du moulin

Vous pouvez régler les paramètres du moulin à l'aide de la clé de réglage du moulin intégrée dans la poignée de l'outil multifonction. À chaque réglage sélectionné, le moulin à café en céramique garantit une mouture parfaitement homogène pour chaque tasse de café que vous infusez. Il préserve la pleine saveur du café et livre

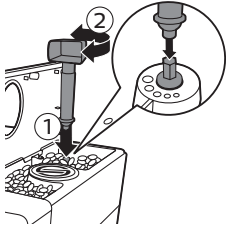

un goût parfait à chaque tasse.

- 1 Ouvrez le couvercle du compartiment à grains.
- 2 Placez la clé de réglage du moulin sur le bouton de réglage du moulin (1). Poussez en tournant un cran à la fois vers la gauche ou vers la droite (2).

- Vous pouvez choisir parmi 5 différents réglages du moulin. Plus la mouture est fine, plus le café est fort.

Attention : Ne déplacez pas le bouton de réglage du moulin de plus d'un cran à la fois afin d'éviter d'endommager le moulin.

Remarque : La différence devient perceptible une fois que vous avez infusé 2 ou 3 tasses de café sur le nouveau paramètre.

Entretien

Il est important d'entretenir la machine afin qu'elle ait une durée de vie prolongée et qu'elle produise un café d'une qualité supérieure et d'un goût optimal.

Nettoyage du plateau égouttoir et du bac à marc de café

Effectuez les actions suivantes pendant que la machine est allumée :

- Lorsque l'écran affiche l'icône indiquant de « vider le bac à marc de café », il est temps de vider le bac.
- Le plateau égouttoir est plein lorsque l'indicateur de plateau égouttoir plein s'affiche sur le plateau égouttoir. Videz et nettoyez le plateau égouttoir tous les jours.

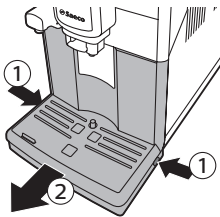
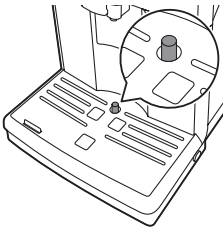

- 1 Appuyez sur les boutons de déverrouillage situés sur les deux côtés du plateau égouttoir (1) et retirez ce dernier de la machine (2).
- 2 Retirez et videz le bac à marc de café.
- 3 Videz le plateau égouttoir et rincez-le sous le robinet.
- 4 Remplacez le bac à marc de café dans le plateau égouttoir.
- 5 Réinsérez le plateau égouttoir dans la machine jusqu'à ce qu'il s'encastre en laissant entendre un déclic.

Remarque : Assurez-vous que la machine est encore allumée lorsque vous retirez le plateau égouttoir. Si vous éteignez la machine avant de retirer le plateau égouttoir, l'icône indiquant de vider le bac à marc de café sera visible à l'écran lorsque vous rallumez la machine, même si le plateau égouttoir est vide.

Nettoyage du réservoir d'eau

- 1 Retirez le réservoir d'eau de la machine et rincez-le à l'eau fraîche périodiquement.
- 2 Remplissez le réservoir d'eau fraîche jusqu'à la mesure MAX et remettez-le en place dans la machine.

Nettoyage du compartiment à grains

Nettoyez le compartiment à grains avec un chiffon sec une fois par mois.

Nettoyage du groupe de percolation et du conduit de sortie du café

Nettoyage hebdomadaire du groupe de percolation

- 1 Éteignez la machine et débranchez-la.
- 2 Retirez le plateau égouttoir avec le bac à marc de café.
- 3 Videz le plateau égouttoir et rincez-le sous l'eau du robinet.
- 4 Videz le bac à marc de café et rincez-le sous l'eau tiède du robinet.
- 5 Ouvrez la porte d'accès.
- 6 Appuyez sur le bouton PUSH (1) et tirez sur la poignée du groupe de percolation pour retirer le groupe de la machine (2).

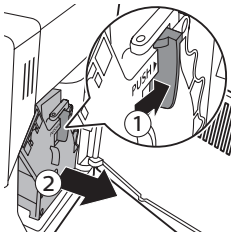

- 7 Nettoyez soigneusement la partie supérieure du conduit de sortie du café à l'aide du manche d'une cuillère. Insérez-le comme indiqué sur la figure.

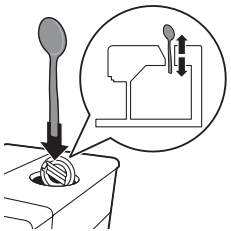

- 8 Nettoyez soigneusement la partie inférieure du conduit de sortie du café à l'aide du manche d'une cuillère ou de l'outil multifonction livré avec la machine. Insérez-le comme indiqué sur la figure.

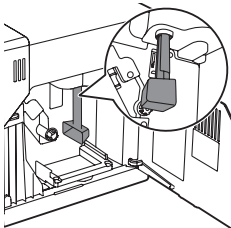

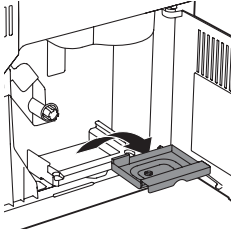

- 9 Retirez le bac à résidus de café, videz-le et rincez-le sous l'eau tiède du robinet. Laissez-le sécher, puis réinsérez-le.

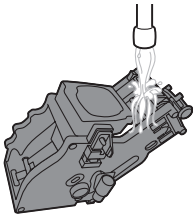

- 10 Rincez soigneusement le groupe de percolation sous l'eau tiède du robinet. Nettoyez soigneusement le filtre du haut.

Attention : Ne mettez pas le groupe de percolation dans le lave-vaisselle et n'utilisez pas de liquide vaisselle ni de détergent pour le nettoyer. Cela peut causer un mauvais fonctionnement du groupe de percolation et avoir un effet désagréable sur le goût du café.

- 11 Laissez sécher le groupe de percolation entièrement à l'air libre.

Remarque : Évitez d'utiliser un chiffon pour sécher le groupe de percolation afin d'empêcher que des fibres ne s'accumulent dans le dispositif.

- 12 Nettoyez l'intérieur de la machine à l'aide d'un chiffon doux humide.

- 13 Avant d'insérer le groupe de percolation dans la machine, assurez-vous que les deux repères situés sur le côté correspondent. S'ils ne correspondent pas, procédez comme suit :

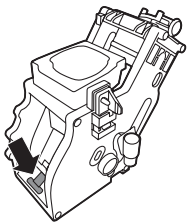
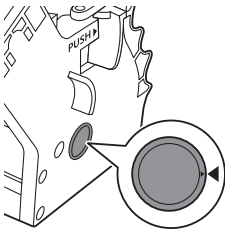

- Assurez-vous que le levier est en contact avec la base du groupe de percolation.

- 14 Assurez-vous que le crochet de verrouillage du groupe de percolation est placé dans la bonne position.

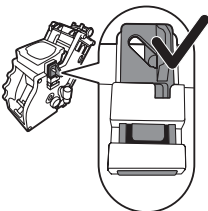

- Pour placer le crochet correctement, poussez-le vers le haut jusqu'à ce qu'il se trouve le plus haut possible.

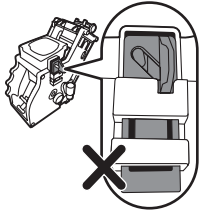

- Le crochet n'est pas placé correctement s'il se trouve toujours dans le bas.

15 Remplacez le groupe de percolation dans la machine en le faisant glisser le long des rainures latérales de guidage jusqu'à ce qu'il soit enclenché.

Attention : N'appuyez pas sur le bouton PUSH.

16 Fermez la porte d'accès.

Nettoyage mensuel du groupe de percolation

- Effectuez ce cycle de nettoyage une fois par mois ou après que la machine a infusé 500 tasses de café.
- Utilisez une pastille de dégraissage pour ce cycle de nettoyage.

Attention : Utilisez uniquement des pastilles de dégraissage pour le nettoyage. Elles n'ont pas de fonction de détartrage.

- 1 Placez un récipient sous la buse de distribution du café.
- 2 Appuyez sur le bouton AROMA STRENGTH (intensité de la saveur) pour sélectionner l'option de café prémoulu.
- 3 Placez une pastille dégraissante dans le compartiment du café prémoulu.
- 4 Appuyez sur le bouton ESPRESSO LUNGO. La machine verse de l'eau depuis la buse de distribution du café.
- 5 Lorsque la barre de progression a atteint le milieu, éteignez l'interrupteur principal situé à l'arrière.
- 6 Laissez la solution dégraissante agir pendant environ 15 minutes.
- 7 Réglez l'interrupteur principal sur la position de marche.
- 8 Appuyez sur le bouton de mise en veille.
- 9 Patientez jusqu'à ce que la machine effectue un cycle de rinçage automatique.
- 10 Effectuez la procédure de nettoyage hebdomadaire du groupe de percolation.
- 11 Retirez le plateau égouttoir avec le bac à marc de café. Videz le plateau égouttoir et le bac à marc de café et remplacez-les dans la machine.
- 12 Appuyez sur le bouton AROMA STRENGTH (intensité de la saveur) pour sélectionner l'option de café prémoulu.
- 13 Appuyez sur le bouton ESPRESSO LUNGO. La machine verse de l'eau depuis la buse de distribution du café.
- 14 Répétez deux fois les étapes 12 et 13. Jetez l'eau versée.
- 15 Pour nettoyer le plateau égouttoir, placez-y une pastille dégraissante et remplissez-le d'eau chaude aux deux tiers de sa capacité. Laissez la pastille dégraissante agir pendant environ 30 minutes. Puis videz le plateau égouttoir et rincez-le soigneusement.

Lubrification du groupe de percolation

Pour un fonctionnement optimal de la machine, vous devez lubrifier le groupe de percolation. Reportez-vous au tableau ci-dessous pour connaître la fréquence de lubrification. Pour recevoir une assistance, veuillez visiter notre site Web : www.philips.com/support.

Type d'utilisation	Nombre de produits par jour	Fréquence de lubrification
Faible	1-5	Tous les 4 mois
Normale	6-10	Tous les 2 mois
Élevée	plus de 10	Une fois par mois

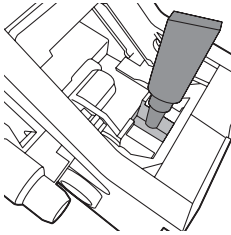

- 1 Éteignez la machine et débranchez-la.
- 2 Retirez le groupe de percolation et rincez-le sous l'eau tiède du robinet, comme décrit dans la section « Nettoyage hebdomadaire du groupe de percolation ».
- 3 Appliquez une fine couche de graisse autour de l'axe dans le fond du groupe de percolation.

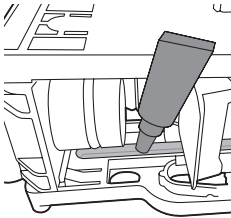

- 4 Appliquez une fine couche de graisse sur les rails des deux côtés (voir la figure).
- 5 Insérez le groupe de percolation comme décrit dans la section « Nettoyage hebdomadaire du groupe de percolation ».

Vous pouvez utiliser le tube de graisse plusieurs fois.

Nettoyage de la carafe à lait

Nettoyage rapide de la carafe

Placez un récipient sous la buse de distribution de la mousse de lait et retirez cette dernière. Après la préparation d'une boisson à base de lait, l'icône de nettoyage de la carafe s'affiche à l'écran.

- 1 Lorsque l'icône de nettoyage de la carafe s'affiche à l'écran, appuyez sur le bouton OK si vous voulez effectuer un cycle de nettoyage.

Suggestion : Retirez la tasse contenant la boisson et placez un récipient sous la buse de distribution de la mousse de lait.

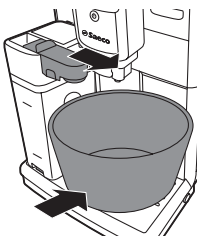

- 2 Placez un récipient sous la buse de distribution de la mousse de lait et retirez cette dernière.
- 3 Appuyez sur le bouton OK pour commencer la distribution de l'eau chaude.

Pour nettoyer à fond la carafe à lait, vous devez faire ce qui suit sur une base régulière :

- 1 Démontez le haut de la carafe à lait.

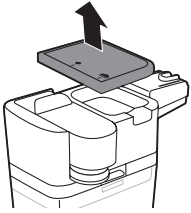

2 Retirez le couvercle de la carafe à lait.

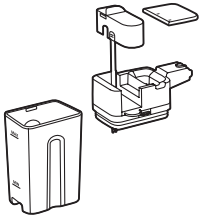

3 Soulevez la buse de distribution de la mousse de lait pour la sortir de la partie supérieure de la carafe.

4 Retirez le tube d'aspiration de la buse de distribution de la mousse de lait.

5 Rincez soigneusement le tube d'aspiration sous l'eau tiède du robinet.

Nettoyage hebdomadaire de la carafe à lait

La buse de distribution de la mousse de lait se compose de 5 éléments. Démontez tous les composants une fois par semaine pour les nettoyer.

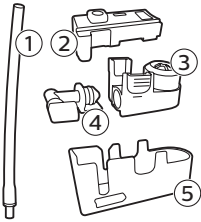

1 Tube d'aspiration

2 Support en caoutchouc

3 Mousseur à lait

4 Raccordement au mousseur à lait

5 Couvercle de la buse de distribution

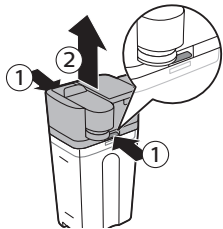

Démontage de la carafe à lait

1 Appuyez sur les boutons de déverrouillage situés des deux côtés de la partie supérieure de la carafe à lait (1) et retirez le haut de la carafe à lait (2).

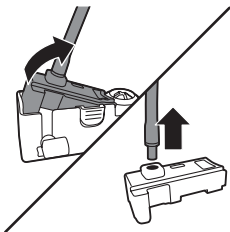

2 Retournez le couvercle de la buse de distribution à l'envers et maintenez-le fermement dans votre main. Retirez le tube d'aspiration du support en caoutchouc.

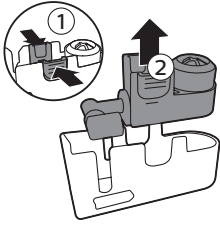

- Appuyez sur les boutons de déverrouillage situés sur la buse de distribution de la mousse de lait et retirez le mousseur à lait du support en caoutchouc.

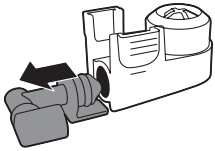

- Retirez le raccordement du mousseur à lait.
- Rincez tous les composants sous un robinet d'eau tiède.

Suggestion : Les pièces amovibles, à l'exception de la carafe, peuvent être lavées au lave-vaisselle.

Remontage de la carafe à lait

- Pour remonter la buse de distribution de la mousse de lait, suivez dans l'ordre inverse les étapes 2 à 4 de la section « Démontage de la buse de distribution de la mousse de lait ».
- Remplacez la buse de distribution de la mousse de lait dans la partie supérieure de la carafe à lait.
- Remplacez la partie supérieure de la carafe à lait sur la carafe.

Remarque : Avant de placer la buse de distribution de la mousse de lait dans la partie supérieure de la carafe à lait, placez la broche à l'intérieur de la partie supérieure dans la position adéquate. Si cette broche n'est pas dans la bonne position, vous ne pourrez pas placer la buse de distribution de la mousse de lait au sommet de la carafe à lait.

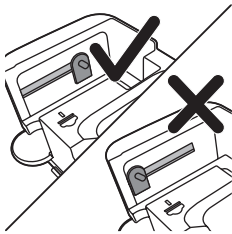

Nettoyage mensuel de la carafe à lait

Utilisez seulement le système de nettoyage du circuit du lait Seaco CA6705 pour ce cycle de nettoyage.

- Versez le contenu du sachet de nettoyant du circuit du lait dans la carafe à lait. Remplissez ensuite la carafe à lait d'eau jusqu'au niveau MAX. Remplissez ensuite la carafe à lait d'eau jusqu'au niveau MAX.
- Insérez la carafe à lait dans la machine et placez un récipient sous la buse de distribution de la mousse de lait. Appuyez sur le bouton MENU, sélectionnez DRINKS (boissons) et faites défiler les boissons jusqu'à MILK FROTH (mousse de lait). Appuyez sur le bouton OK pour commencer la distribution de la solution de nettoyage.
- Répétez l'étape 3 jusqu'à ce que la carafe à lait soit vide.
- Lorsque la carafe est vide, retirez le récipient et la carafe à lait de la machine.
- Rincez à fond la carafe à lait et remplissez-la d'eau fraîche jusqu'au niveau MAX.
- Insérez la carafe à lait dans la machine.
- Placez le récipient sous la buse de distribution de la mousse de lait.
- Appuyez sur la touche MENU et sélectionnez MILK FROTH (mousse de lait) dans le menu DRINKS (boissons) pour lancer le cycle de rinçage de la carafe.
- Répétez l'étape 9 jusqu'à ce que la carafe à lait soit vide.



Remarque : Ne buvez jamais la solution versée pendant cette étape.

- 11 Répétez les étapes 6 à 10.
- 12 Lorsque la machine cesse de verser l'eau, le cycle est terminé.
- 13 Démontez tous les composants et rincez-les sous un robinet d'eau tiède.

La machine est prête à l'emploi.

Procédure de détartrage

Lorsque l'écran affiche « START CALC CLEAN », la machine nécessite un détartrage. Si vous ne détartrez pas la machine lorsque ce message s'affiche à l'écran, elle s'arrête de fonctionner correctement. Dans ce cas, les réparations ne sont pas couvertes par la garantie.

Veuillez utiliser uniquement le détartrant Philips. Vous ne devriez en aucun cas utiliser un détartrant à base d'acide sulfurique, d'acide chlorhydrique, d'acide sulfamique ou acétique (vinaigre) puisque cela pourrait endommager le circuit d'eau de votre machine et l'empêcher de dissoudre correctement le calcaire. Le fait de ne pas utiliser le détartrant Philips entraîne l'annulation de votre garantie. Le fait d'omettre de détartre l'appareil entraîne également l'annulation de votre garantie. Vous pouvez vous procurer la solution de détartrage Philips dans la boutique en ligne www.saeco.com/care.

La procédure de détartrage dure 30 minutes et consiste en un cycle de détartrage et un cycle de rinçage. Vous pouvez mettre le cycle de détartrage ou de rinçage en suspens en appuyant sur le bouton ESC (Échap). Pour poursuivre le cycle de détartrage ou de rinçage, appuyez sur le bouton OK.

Remarque : Ne retirez pas le groupe de percolation durant la procédure de détartrage. Avertissement : Ne buvez pas la solution de détartrage ni l'eau versée pendant la procédure de détartrage.

- 1 Retirez le plateau égouttoir et le bac à marc de café, videz-les et replacez-les dans la machine.
- 2 Placez un grand récipient (1,5 litre) sous la buse de distribution de café.
- 3 Lorsque l'écran affiche « START CALC CLEAN », appuyez sur le bouton OK pour lancer la procédure de détartrage. Retirez la buse de distribution d'eau chaude, le cas échéant.



- L'écran suivant vous rappelle d'insérer la carafe.



- L'écran suivant vous rappelle d'ouvrir la buse de distribution du lait.



- L'icône suivante affichée sur l'écran vous rappelle de retirer le filtre AquaClean.

Remarque : Vous pouvez appuyer sur ESC (Échap) pour ignorer la procédure de détartrage. Si vous voulez mettre en route la procédure de détartrage plus tard, appuyez sur le bouton MENU, sélectionnez MENU et faites défiler jusqu'à DESCALING (détartrage). Appuyez sur OK pour confirmer le choix.

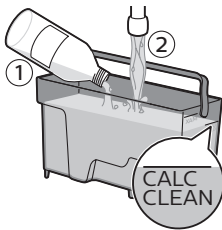

- Retirez le réservoir d'eau. Le cas échéant, retirez le filtre AquaClean du réservoir d'eau et remplacez-le par le petit filtre blanc d'origine.
- Versez la solution de détartrage dans le réservoir d'eau. Remplissez le réservoir d'eau fraîche jusqu'à l'indication CALC CLEAN. Remplacez le réservoir d'eau dans la machine. Appuyez sur le bouton OK pour confirmer le choix.
 - La première phase du cycle de détartrage commence. La machine commence à verser la solution de détartrage par intervalles.
 - L'écran affiche l'icône de détartrage, l'indication de la phase et la durée. Cette première phase dure 20 minutes.
- Laissez la machine verser la solution de détartrage jusqu'à ce que le réservoir d'eau soit vide.
- Retirez le réservoir d'eau et rincez-le.
- Remplissez le réservoir d'eau fraîche jusqu'à l'indication CALC CLEAN. Remplacez le réservoir d'eau dans la machine et appuyez sur OK.
- Retirez la carafe à lait et rincez-la. Remplissez la carafe à lait d'eau jusqu'au niveau MIN. Insérez la carafe à lait dans l'appareil et ouvrez la buse de distribution de la mousse de lait.
- Retirez et videz le récipient et replacez-le sous la buse de distribution du café. Appuyez sur OK pour confirmer le choix.
- La deuxième phase de détartrage commence, il s'agit d'un cycle de rinçage. Cette phase dure 3 minutes. L'écran affiche l'icône de rinçage et la durée de la phase.

Remarque : Si le réservoir d'eau n'est pas rempli jusqu'au niveau CALC CLEAN, il se peut que la machine ait besoin d'un autre cycle de rinçage.



- Patiencez jusqu'à ce que la machine arrête de verser l'eau. La procédure de détartrage est terminée lorsqu'une case cochée s'affiche à l'écran.
- Appuyez sur le bouton OK pour quitter le cycle de détartrage. La machine commence à chauffer et effectue le cycle de rinçage automatique.
- Retirez et videz le récipient.
- Effectuez la procédure de « Nettoyage hebdomadaire de la carafe à lait » pour nettoyer la carafe à lait après le détartrage.
- Nettoyez le groupe de percolation en exécutant le cycle « Nettoyage hebdomadaire du groupe de percolation ».
- Réinstallez le filtre AquaClean.

Que faire si la procédure de détartrage est interrompue

Une fois que la procédure de détartrage a commencé, vous devez la laisser se poursuivre jusqu'au bout sans éteindre la machine. Si la machine se bloque pendant le cycle, vous pouvez interrompre la procédure de détartrage en appuyant sur le bouton de veille. Dans ce cas, ou en cas de défaillance électrique ou de débranchement accidentel du cordon, veuillez procéder comme suit :

- 1 Videz le réservoir d'eau et rincez-le soigneusement.
- 2 Remplissez le réservoir jusqu'à l'indication CALC CLEAN et rallumez l'appareil. La machine chauffera et effectuera un cycle de rinçage automatique.
- 3 Avant de préparer une boisson, effectuez un cycle de rinçage manuel (consultez la section « Cycle de rinçage manuel »).

Remarque : Si la procédure de détartrage n'est pas allée jusqu'au bout, la machine nécessitera une nouvelle procédure de détartrage dès que possible.

Icônes d'avertissement et codes d'erreur

Les icônes d'avertissement s'affichent en rouge. Vous trouverez ci-dessous une liste des icônes d'avertissement pouvant s'afficher et leur signification.



- Remplissez le réservoir d'eau avec de l'eau fraîche jusqu'à atteindre la mesure MAX.



- Le compartiment à grains est vide. Mettez de nouveaux grains dans le compartiment à grains.



- Le groupe de percolation n'est pas dans la machine ou n'est pas correctement inséré. Insérez le groupe de percolation.



- Insérez le plateau égouttoir.

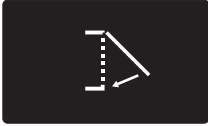

- Fermez la porte d'accès.



- Retirez le réservoir de grains de café moulus et videz-le.



- Le couvercle du compartiment à grains est ouvert. Fermez le couvercle du compartiment à grains.



- Si un code d'erreur s'affiche, consultez la section « Signification des codes d'erreur » pour connaître la signification du code affiché et la solution à apporter. L'appareil ne peut pas être utilisé pendant que cette icône est affichée.

Signification des codes d'erreur

Code d'erreur	Problème	Cause	Solution possible
1	Le moulin à café est bloqué.	Le conduit de sortie du café est obstrué.	Nettoyez le conduit d'évacuation du café à fond avec le manche de l'outil multifonction ou le manche d'une cuillère.
3 - 4	Le groupe de percolation présente un problème.	Le groupe de percolation est sale.	Retirez le groupe de percolation et nettoyez-le soigneusement.
.		Le groupe de percolation n'est pas placé correctement.	Retirez le groupe de percolation et réinsérez-le. Avant de le réinsérer dans la machine, assurez-vous que les deux repères situés sur le côté correspondent.
5	Le circuit d'eau présente un problème.	Le circuit d'eau contient de l'air.	Retirez le réservoir d'eau et remettez-le en place à quelques reprises. Assurez-vous de l'insérer correctement dans l'appareil. Vérifiez si le réservoir d'eau est propre.
14	La machine surchauffe.	Plusieurs causes sont possibles.	Éteignez la machine et rallumez-la après 30 minutes. Répétez cette manœuvre deux ou trois fois.

Si les solutions indiquées ci-dessus ne permettent pas de faire disparaître l'icône d'erreur de l'afficheur et de faire fonctionner l'appareil normalement à nouveau, veuillez appeler la ligne d'assistance de Philips Saeco. Les coordonnées se trouvent dans le livret de garantie et sur le site www.saeco.com/support.

Résolution des problèmes

Ce chapitre récapitule les problèmes les plus courants que vous pouvez rencontrer avec la machine. Si vous ne parvenez pas à résoudre le problème à l'aide des informations ci-dessous, rendez-vous sur le site www.saeco.com/support et consultez la liste de questions fréquemment posées ou communiquez avec le Service Consommateurs Philips de votre pays.

Problème	Cause	Solution
La machine ne s'allume pas.	La machine est débranchée ou l'interrupteur principal est sur la position OFF.	Vérifiez si le cordon d'alimentation est inséré correctement. Assurez-vous que l'interrupteur principal est sur la position ON.
L'appareil est en mode DÉMO.	Le bouton de veille a été enfoncé pendant plus de 8 secondes.	Éteignez la machine, puis rallumez-la en utilisant l'interrupteur principal situé à l'arrière.
Le plateau égouttoir se remplit rapidement.	Ce phénomène est normal. L'appareil utilise l'eau pour rincer le circuit interne et le groupe de percolation. De l'eau coule dans le système interne directement dans le plateau égouttoir.	Videz le plateau égouttoir lorsque le voyant « Plateau égouttoir plein » s'affiche sur le couvercle du plateau égouttoir. Placez une tasse sous la buse de distribution pour recueillir l'eau de rinçage.
L'icône indiquant que le bac à marc de café est plein reste affichée.	Vous avez vidé le bac à marc de café alors que l'appareil était éteint.	Videz toujours le bac à marc de café lorsque l'appareil est allumé. Si vous videz le bac à marc de café pendant que la machine est éteinte, le compteur du cycle du café n'est pas réinitialisé. L'icône « videz le bac à marc de café » restera alors affichée à l'écran même si le bac n'est pas plein.
	Vous avez remis en place le bac à marc de café trop rapidement.	Ne remettez pas le bac à marc de café en place avant que l'écran ne vous invite à le faire.
Je ne peux pas retirer le groupe de percolation.	Le groupe de percolation n'est pas positionné correctement.	Fermez la porte d'accès. Éteignez la machine, puis rallumez-la. Attendez que l'écran indique que l'appareil est prêt, puis retirez le groupe de percolation. Nettoyez le groupe de percolation.

Problème	Cause	Solution
	Vous n'avez pas retiré le bac à marc de café.	Retirez le bac à marc de café avant de retirer le groupe de percolation
Je ne peux pas insérer le groupe de percolation.	Le groupe de percolation n'est pas positionné correctement.	Vous n'avez pas placé le groupe de percolation dans une position neutre avant de le remettre en place. Assurez-vous que le levier est en contact avec la base du groupe de percolation et que le crochet du groupe de percolation est dans la bonne position.
		Réinitialisez l'appareil en l'allumant et en l'éteignant de nouveau. Remettez en place le plateau égouttoir et le bac à marc de café. Laissez le groupe de percolation à l'extérieur. Fermez la porte destinée à l'entretien, puis allumez et éteignez l'appareil. Essayez ensuite de réinsérer le groupe de percolation.
	L'appareil est toujours en procédure de détartrage.	Il est impossible de retirer le groupe de percolation en mode détartrage. Terminez d'abord le processus de détartrage, puis retirez le groupe de percolation.
Le café a trop peu de crème ou est aqueux.	Le réglage du moulin est défini sur une mouture trop grosse.	Régalez le moulin sur une mouture plus fine.
	Vous utilisez un mélange de café qui n'est pas approprié.	Commencez à utiliser un mélange de café différent.
	L'appareil est en mode réglage automatique.	Préparez quelques tasses de café.
	Le groupe de percolation est sale.	Nettoyez le groupe de percolation.
Du café coule depuis la buse de distribution du café.	La buse de distribution du café est obstruée.	Nettoyez la buse de distribution du café et ses trous avec un nettoyeur de conduite.
Le café n'est pas assez chaud.	Les tasses que vous utilisez sont froides.	Préchauffez les tasses en les rinçant à l'eau chaude.
	La température sélectionnée est trop basse. Consultez les paramètres du menu.	Choisissez une température élevée dans le menu.

Problème	Cause	Solution
	Vous avez ajouté du lait.	Si le lait que vous ajoutez est tiède ou froide, il abaisse toujours un peu la température du café.
L'appareil moule le café, mais le café ne sort pas.	Le conduit de sortie du café est bloqué.	Nettoyez le conduit de sortie du café à l'aide du manche de l'outil multifonctions ou du manche d'une cuillère.
	Le moulin est réglé sur une mouture trop fine.	Réglez le moulin sur une mouture plus grosse.
	Le groupe de percolation est sale.	Nettoyez le groupe de percolation.
	La buse de distribution du café est sale.	Nettoyez la buse de distribution du café et ses trous avec un nettoyeur de conduite.
Le café s'écoule lentement.	La mouture du café est trop fine.	Utilisez un mélange de café différent ou réglez la mouture.
	Le groupe de percolation est sale.	Nettoyez le groupe de percolation.
	Le conduit de sortie du café est bloqué.	Nettoyez le conduit de sortie du café à l'aide du manche de l'outil multifonctions ou du manche d'une cuillère.
	Du calcaire obstrue le circuit de l'appareil.	Détartrez l'appareil.
La mousse de lait est trop froide.	Les tasses sont froides.	Préchauffez les tasses en les rinçant à l'eau chaude.
Le lait ne mousse pas.	Le mousser à lait classique est sale ou n'est pas assemblé correctement.	Nettoyez le mousser à lait classique et assurez-vous qu'il est assemblé correctement.
	Le type de lait utilisé ne convient pas pour produire de la mousse.	Différents types de lait produisent différentes quantités et qualités de mousse. Nous avons testé les types de laits suivants, qui ont produit une mousse satisfaisante : du lait de vache demi-écrémé ou entier, du lait de soja et du lait sans lactose. Les autres types de lait n'ont pas été testés, et il se peut qu'ils créent une quantité limitée de mousse.

Problème	Cause	Solution
Il y a de l'eau sous l'appareil.	Le plateau égouttoir est trop plein et a débordé.	Videz le plateau égouttoir lorsque le voyant « Plateau égouttoir plein » s'affiche sur le plateau égouttoir. Videz toujours le plateau égouttoir avant de commencer à détartre la machine.
	L'appareil ne repose pas sur une surface horizontale.	Placez la machine sur une surface horizontale afin que le voyant « Plateau égouttoir plein » fonctionne correctement.
Il y a de l'eau sous l'appareil.	Le plateau égouttoir est trop plein et a débordé.	Videz le plateau égouttoir lorsque le voyant « Plateau égouttoir plein » s'affiche sur le plateau égouttoir. Videz toujours le plateau égouttoir avant de commencer à détartre la machine.
	L'appareil ne repose pas sur une surface horizontale.	Placez la machine sur une surface horizontale afin que le voyant « Plateau égouttoir plein » fonctionne correctement.
Je ne peux pas activer le filtre AquaClean et la machine demande un détartrage.	Vous avez déjà remplacé le filtre AquaClean 8 fois. Après avoir remplacé le filtre AquaClean 8 fois, vous devez détartre la machine.	Détartrez d'abord votre machine, puis installez le filtre AquaClean. Veillez à toujours activer le filtre AquaClean dans le menu. Faites-le également lorsque vous remplacez le filtre.
	Le filtre n'a pas été remplacé quand l'icône du filtre AquaClean a clignoté et la capacité a atteint 0 %.	Détartrez d'abord votre machine, puis installez le filtre AquaClean.
	Vous n'avez pas installé le filtre AquaClean pendant la première installation mais après avoir préparé environ 50 cafés (en se basant sur des tasses de 100 ml). Il ne doit pas y avoir de calcaire dans la machine avant d'installer le filtre AquaClean.	Détartrez d'abord la machine, puis installez un nouveau filtre AquaClean. Après le détartrage, le compteur du filtre est réinitialisé à 0/8. Veillez à toujours confirmer l'activation du filtre dans le menu de la machine. Faites-le également après avoir remplacé le filtre.

Problème	Cause	Solution
	Vous n'avez pas activé le filtre AquaClean neuf ou remplacé dans le menu de la machine. Après avoir remplacé le filtre, vous devez aussi confirmer l'activation dans le menu de la machine.	Détartez d'abord votre machine. Activez ensuite le filtre AquaClean dans le menu. Faites-le également après avoir remplacé le filtre.
L'icône du filtre AquaClean ne s'affiche pas sur l'écran après avoir remplacé le filtre.	Vous n'avez pas confirmé l'activation dans le menu de la machine.	Confirmez l'activation du filtre dans le menu de la machine. Si l'écran affiche « START CALC CLEAN », vous devez d'abord détartre la machine. Avant le détartage, retirez le filtre AquaClean. Vous le réinsérerez ensuite.
Le filtre AquaClean est installé, mais le message de détartage s'affiche.	Vous n'avez pas activé le filtre AquaClean dans le menu de la machine.	First descale the machine and then install a new AquaClean filter. Le compteur de filtres sera alors réinitialisé à 0/8. Confirmez toujours l'activation du filtre dans le menu de la machine, ainsi qu'après le remplacement du filtre.
Ce filtre AquaClean ne convient pas.	Vous devez retirer de l'air du filtre.	Laissez les bulles d'air sortir du filtre.
	Il y a toujours de l'eau dans le réservoir d'eau.	Videz le réservoir d'eau avant d'installer le filtre.
	Vous essayez d'installer un autre filtre que le filtre AquaClean.	Seul le filtre AquaClean est adapté à la machine.
	Le joint torique en caoutchouc n'est pas fixé au filtre AquaClean.	Recherchez le joint torique dans l'emballage et fixez-le au filtre AquaClean.

Fonction mode démo

La machine est dotée d'une fonction de mode démo.

- 1 Appuyez et maintenez enfoncé le bouton de mise en veille pendant plus de 8 secondes pour entrer dans la fonction en mode démo.
- 2 Pour quitter le mode démo, éteignez et rallumez la machine en utilisant l'interrupteur principal situé à l'arrière.

Commande d'accessoires Saeco

Pour nettoyer et détartrer la machine, n'utilisez que les produits d'entretien Saeco. Vous pouvez vous procurer ces produits dans la boutique en ligne Philips (si celle-ci est disponible dans votre pays) sur le site Web www.shop.philips.com/service, auprès de votre détaillant local ou dans des centres de service autorisés.

Commande de produits d'entretien :

Numéro du type	Produit
CA6700	Solution de détartrage
CA6903	Filtre AquaClean
HD5061	Graisse pour groupe de percolation
CA6704	Pastilles de dégraissage
CA6705	Nettoyeur du circuit à lait

Caractéristiques techniques

Le fabricant se réserve le droit d'améliorer les caractéristiques techniques du produit. Toutes les quantités prédéfinies sont approximatives.

Description	Valeur
Matériau du boîtier	Thermoplastique
Dimensions (l x h x p)	221 x 340 x 430 mm
Poids	7,5 kg
Longueur du cordon d'alimentation	800 à 1200 mm
Panneau de commande	Avant
Format de tasse	Jusqu'à 152 mm
Réservoir d'eau	1,8 litre, amovible
Capacité du compartiment à grains de café	250 g
Capacité du tiroir à marc de café	15 rondelles
Capacité de la carafe à lait	500 ml

Pression de la pompe	15 bars
Chaudière	chaudière en acier inoxydable
Dispositifs de sécurité	fusible thermique
Mode d'économie d'énergie	< 1 Wh
Tension nominale – Puissance nominale – Alimentation électrique	Consultez les informations à l'intérieur de la porte d'accès au groupe de percolation

Mise aux rebuts

Ce produit peut contenir du plomb et du mercure. La mise au rebut de ces substances peut être réglementée en raison des risques environnementaux.

Pour obtenir des informations sur la mise au rebut ou le recyclage, contactez vos autorités locales ou visitez le site www.recycle.philips.com.

Garantie et assistance

Pour obtenir des renseignements supplémentaires, rendez-vous sur le site www.saeco.com/support ou lisez le dépliant de garantie internationale.

Pour acheter des pièces de rechange, visitez le site Web www.shop.philips.com/service ou rendez-vous chez votre détaillant ou votre centre de services autorisé Saeco.

Vous pouvez également communiquer avec la ligne d'assistance Philips/Saeco de votre pays.







4219.460.3631.2 REV00 (20/07/2017)

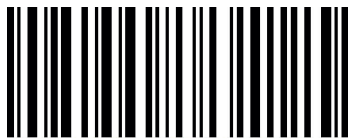

www.saeco.com/welcome

