

**PHILIPS**

HR1931, HR1932  
HR1933, HR1934



EN User manual

DA Brugervejledning

EL Εγχειρίδιο χρήσης

FI Käyttöopas

NO Brukerhåndbok

SV Användarhandbok

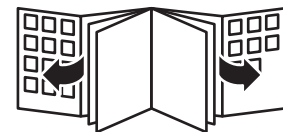

TR Kullanım kılavuzu



[www.philips.com](http://www.philips.com)

 100% recycled paper  
100% 循环再造纸  
3000 000 80191 B

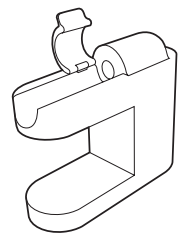
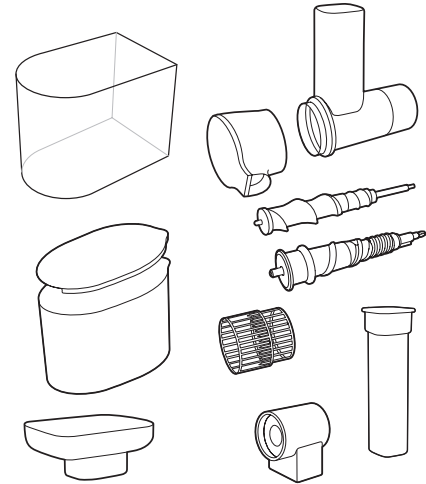

			 17
	✗	✗	✓
	✓	✓	✓

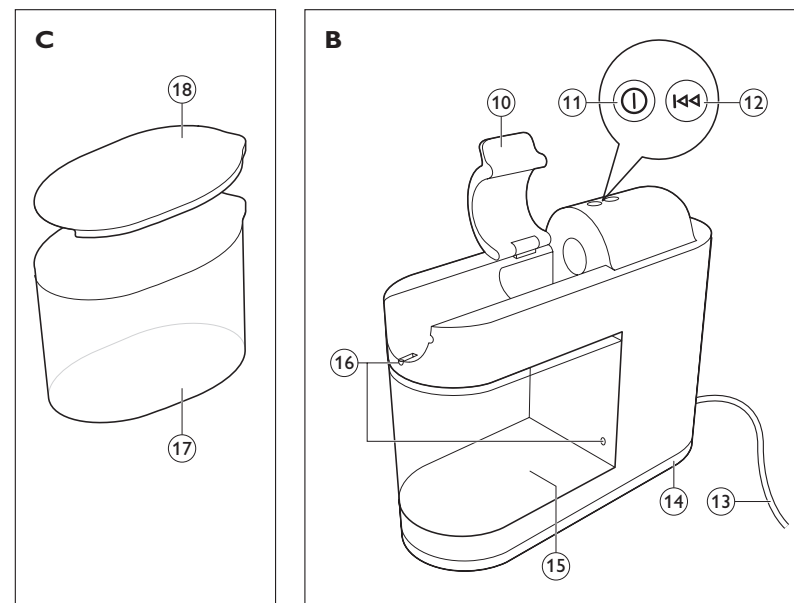
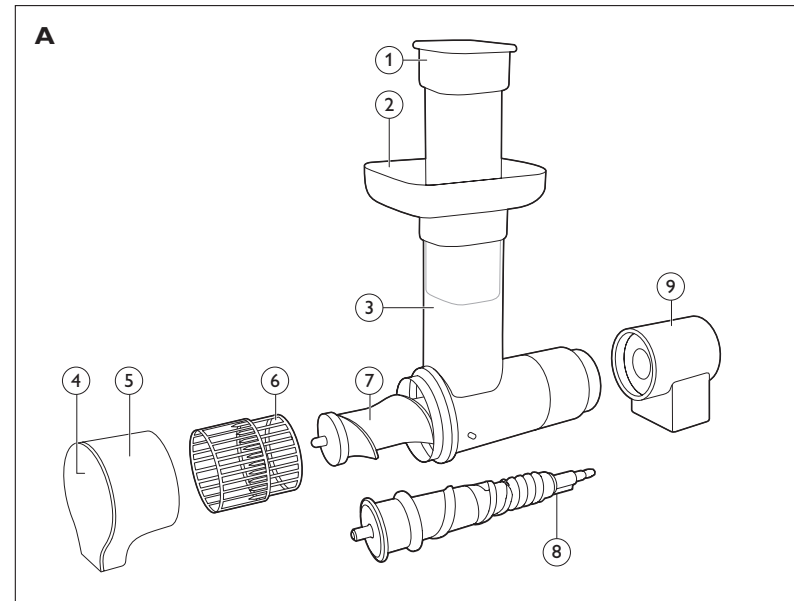

1

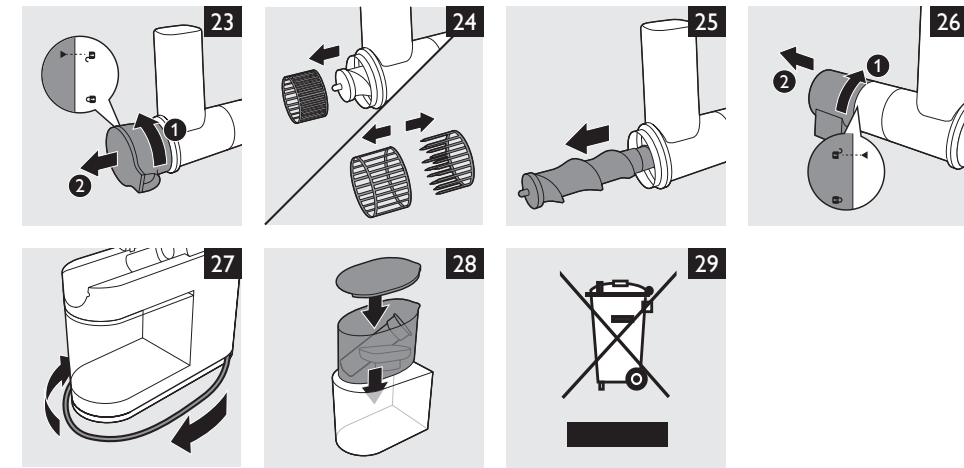
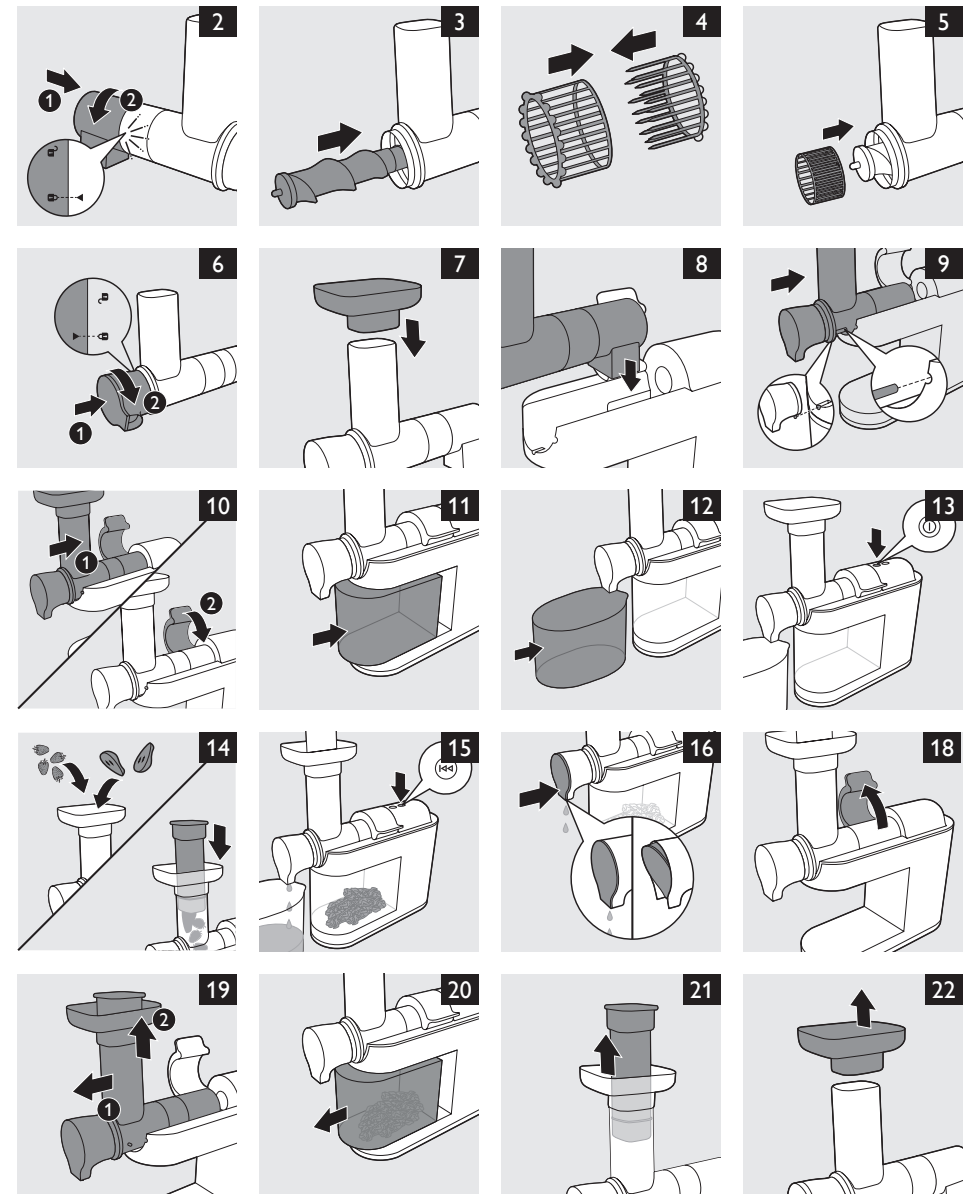

**HR1934, HR1933, HR1932, HR1931**

**ENGLISH 6**  
**DANSK 13**  
**ΕΛΛΗΝΙΚΑ 19**  
**SUOMI 26**  
**NORSK 32**  
**SVENSKA 38**  
**TÜRKÇE 44**

### Introduction

Congratulations on your purchase and welcome to Philips! To fully benefit from the support that Philips offers, register your product at [www.philips.com/welcome](http://www.philips.com/welcome). This Philips Avance slow juicer helps you to get all the goodness of fruits and vegetables into your glass, so that you can enjoy tasty and healthy juices every day. Its innovative technology allows you to extract up to the maximum of fruits and vegetables and to quickly clean the appliance in less than 1 minute. The fully integrated design was developed to take up little space and to give you great results.

### General description (Fig. 1)

#### A Juicing unit

- ① Pusher
- ② Berry tray
- ③ Feeding tube
- ④ Drip stop
- ⑤ Spout
- ⑥ Black two-part filter for clear juice\*
- ⑦ Black juicing screw
- ⑧ Coral sorbet screw
- ⑨ Pulp outlet

#### B Motor unit

- ⑩ Locking clamp
- ⑪ On/off button with power-on light
- ⑫ Reverse/Pre-clean button
- ⑬ Mains cord
- ⑭ Cord storage facility
- ⑮ Pulp container
- ⑯ Safety pins

#### C Jug

- ⑰ Juice jug
- ⑱ Lid of juice jug

\*Not shown: grey two-part filter for fibre juice (HR1932/HR1934 only)

### Important

Read this user manual carefully before you use the appliance and save it for future reference.

### Danger

- Do not immerse the motor unit in water or any other liquid. Do not rinse it under the tap and do not clean it in the dishwasher.

**Warning**

- Check if the voltage indicated on the base of the appliance corresponds to the local mains voltage before you connect the appliance.
- Do not use the appliance if the plug, the mains cord or other parts are damaged. If the mains cord is damaged, you must have it replaced by Philips, a service centre authorised by Philips or similarly qualified persons in order to avoid a hazard.
- This appliance is intended for household use only. If the appliance is used improperly or for professional or semi-professional purposes or if it is not used according to the instructions in the user manual, the guarantee becomes invalid and Philips refuses any liability for damage caused.
- This appliance can be used by persons with reduced physical, sensory or mental capabilities or lack of experience and knowledge if they have been given supervision or instruction concerning use of the appliance in a safe way and if they understand the hazards involved.
- This appliance shall not be used by children. Keep the appliance and its cord out of the reach of children.
- Children shall not play with the appliance.
- Never reach into the feeding tube with your fingers or an object while the appliance is operating. Only use the pusher for this purpose.
- Always disconnect the appliance from the mains if you leave it unattended or before you assemble, disassemble or clean it.
- Always unwind the mains cord completely before you switch on the appliance.
- Never let the appliance operate unattended.

**Caution**

- Never use any accessories or parts from other manufacturers or that Philips does not specifically

## 8 ENGLISH

recommend. If you use such accessories or parts, your guarantee becomes invalid.

- Always place the appliance on a stable, level and horizontal surface.
- Do not use the appliance outdoors.
- Avoid contact with moving parts.
- Make sure all parts are assembled properly before you switch on the appliance.
- Only use the appliance when the locking clamp is in locked position.
- Only unlock the locking clamp after you have switched off the appliance and the juicing screw has stopped rotating.
- Do not remove the pulp container when the appliance is operating.
- Cut large ingredients into pieces that fit into the feeding tube. Remove stones, cores, seeds and thick peels from fruits or vegetables before juicing.
- Do not exert too much pressure on the pusher to avoid damage.
- Food colouring can discolour parts. This is normal and has no impact on the performance of the appliance.
- To optimise the lifetime of the appliance, do not use it continuously for more than 30 minutes.

---

### **Built-in safety lock**

The appliance is equipped with a built-in safety lock. The safety pins on the motor unit ensure that you can only switch on the appliance if you have placed the juicing unit and the pulp container on the motor unit correctly.

---

### **Electromagnetic fields (EMF)**

This Philips appliance complies with all applicable standards and regulations regarding exposure to electromagnetic fields.

### **Before first use**

Thoroughly clean all parts before you use the appliance for the first time (see chapter 'Cleaning').

**Note:** *Make sure all parts are completely dry before you start using the appliance.*

## Preparing for use

### Assembling the juicing unit

- 1** Attach the pulp outlet to the juicing unit and turn it clockwise until the arrow (◀) points to the 'locked' indication. (Fig. 2)
- 2** Insert the black juicing screw into the juicing unit (Fig. 3).

*Note: The juicing screw is not suitable for preparing sorbet, and the sorbet screw is not suitable for juicing.*

- 3** Assemble the two parts of the filter (Fig. 4).
- 4** Place the two-part filter over the juicing screw (Fig. 5).

*Tip: Use the black two-part filter for clear juice. If you prefer cloudy juice with more fibres in it, use the grey two-part filter.*

- 5** Attach the spout to the juicing unit and turn it clockwise until the arrow (◀) points to the 'locked' indication. (Fig. 6)
- 6** Place the berry tray on the feeding tube (Fig. 7).

### Placing the juicing unit onto the motor unit

- 1** Place the assembled juicing unit onto the motor unit, with the pulp outlet fitting into the opening on the motor unit (Fig. 8).
- 2** Align the projections on the juicing unit with the recesses in the motor unit. Slide the juicing unit onto the motor unit until it locks into place. (Fig. 9)
- 3** Press the juicing unit onto the motor unit (1) and then close the locking clamp (2). (Fig. 10)

*Note: If the locking clamp cannot be closed, check if the juicing unit is positioned properly with the projections on the juicing unit into the recesses of the motor unit.*

- 4** Slide the pulp container into the motor unit (Fig. 11).

## Using the appliance

The appliance only functions if the juicing unit and the pulp outlet are assembled correctly and the locking clamp is locked properly.

**Always unwind the mains cord completely before you switch on the appliance.**

- 1** Wash the fruit and/or vegetables. If necessary, cut them into pieces that fit into the feeding tube.

*Note: Remove stones and thick peels of the fruits you would not eat, for example from oranges, pomegranates etc.*

- 2** Place a jug or a glass under the spout (Fig. 12).
- 3** Press the on/off button to switch on the appliance (Fig. 13).
- 4** Put the pieces of fruit or vegetables in the feeding tube and gently press them down towards the juicing screw with the pusher (Fig. 14).

**Never insert your fingers or an object into the feeding tube or juicing unit.**

- 5** When the juice flow has stopped, switch off the appliance and wait until the juicing screw has stopped rotating.

## 10 ENGLISH

**6** Press the pre-clean button to remove the last drops of juice from the juicing unit (Fig. 15).

**7** To prevent juice from dripping onto the table, press the drip stop (Fig. 16).

### Tips

- Use fresh fruit and vegetables, as they contain more juice. Pineapples, beetroots, celery stalks, apples, cucumbers, carrots, spinach, melons, tomatoes, pomegranates and grapes are particularly suitable for processing in the juicer.
- You do not have to remove thin peels or skins. Only remove peels which you would not eat, e.g. those of oranges, pineapples, kiwis, melons and uncooked beetroots.
- If you want to juice fruits with stones, such as peaches, plums or cherries, remove the stones before juicing.
- When you prepare apple juice, remember that the thickness of the apple juice depends on the kind of apple you use. The juicier the apple, the thinner the juice. Choose a kind of apple that produces the type of juice you prefer.
- Apple juice turns brown very quickly. To slow down this process, add a few drops of lemon juice.
- This juicer can handle starchy fruits such as bananas and mangoes. You can add milk or water directly through the feeding tube.
- Citrus fruits can also be processed with the juicer, remove the white pith of citrus fruits because it has a bitter taste.

### Using the sorbet function

Assemble the juicing unit as described in “Preparing for use”, but use the coral sorbet screw instead of the black juicing screw and leave out the two-part filter. Mount it on the motor unit and assemble the pulp container.

*Note: Only use the sorbet screw with frozen fruits (without peel, stones and white skins). Do not use ice cubes. To sweeten the sorbet, do not pour sugar, honey or syrup into the feeding tube, only drizzle over the processed sorbet before serving.*

#### Preparing the ingredients:

---

**1** Cut fresh fruits in 3x3 cm pieces.

**2** Place the fruits next to each other in a freezer safe container or plastic bag, do not staple to avoid that they freeze in a clump.

*Tip: you can put sheets of baking paper between the fruit pieces, then you can also staple them.*

**3** Freeze the ingredients for at least 12 hours.

#### Preparing sorbet

---

**1** Let the fruits defrost for 5-10 minutes before processing.

**2** Switch on the appliance and process the ingredients as described in “Using the appliance”. The sorbet will end up in the pulp container.

*Note: Only slowly process smaller amounts at once.*

*Important: You can process 500 grams of sorbet before you need to empty the pulp container.*



### Cleaning (Fig. 17)

- The appliance is easier to clean if you do so immediately after use. Look at the cleaning table to see how all parts can be cleaned.

**Never use scouring pads, abrasive cleaning agents or aggressive liquids such as alcohol, petrol or acetone to clean the appliance.**

*Note: All detachable parts are dishwasher-safe and can be safely cleaned under the tap.*

- 1 Switch off the appliance and remove the plug from the wall socket.
- 2 Open the locking clamp (Fig. 18).
- 3 Slide the juicing unit off the motor unit (Fig. 19).
- 4 Remove the pulp container from the motor unit (Fig. 20).
- 5 Empty the pulp container and rinse it under the tap.

#### Disassembling and cleaning the juicing unit

- 1 Remove the pusher from the feeding tube (Fig. 21).
- 2 Remove the berry tray from the feeding tube (Fig. 22).
- 3 Turn the juice collector anticlockwise until the arrow ( ◀ ) points to the 'open' indication and remove it from the juicing unit. (Fig. 23)
- 4 Remove the two-part filter and disassemble it (Fig. 24).
- 5 Remove the juicing screw or sorbet screw (Fig. 25).
- 6 Turn the pulp outlet anticlockwise until the arrow ( ◀ ) points to the 'open' indication and remove it from the juicing unit. (Fig. 26)

### Storage

- 1 Wind the mains cord around the cord storage facility in the base of the motor unit (Fig. 27).
- 2 You can store the pusher, the juice jug and lid, and the berry tray in the pulp container (Fig. 28).

### Recycling

- This symbol means that this product shall not be disposed of with normal household waste (2012/19/EU) (Fig. 29).
- Follow your country's rules for the separate collection of electrical and electronic products. Correct disposal helps prevent negative consequences for the environment and human health.

### Ordering accessories

To buy accessories or spare parts, visit [www.shop.philips.com/service](http://www.shop.philips.com/service) or go to your Philips dealer. You can also contact the Philips Consumer Care Centre in your country.

### Guarantee and support

If you need information or support, please visit [www.philips.com/support](http://www.philips.com/support) or read the separate worldwide guarantee leaflet.

**Troubleshooting**

This chapter summarises the most common problems you could encounter with the appliance. If you are unable to solve the problem with the information below, visit [www.philips.com/support](http://www.philips.com/support) for a list of frequently asked questions or contact the Consumer Care Centre in your country.

<b>Problem</b>	<b>Solution</b>
----------------	-----------------

The appliance does not work.	The appliance is equipped with two safety pins. If either the juicing unit or the pulp container has not been placed on the motor unit properly, the appliance does not work. Check whether these parts have been assembled in the right way (see chapter 'Preparing for use').
The motor unit gives off an unpleasant smell the first few times the appliance is used.	This is not unusual. If the appliance continues to give off this smell after a few times, check the quantities you are processing and the processing time.
The juicing unit cannot be placed onto the motor unit.	Check if the spout is properly attached to the juicing unit. Make sure that the projections on the juicing unit are aligned with the recesses in the motor unit (see fig. 9).
The juicing unit is blocked.	Press the pre-clean button for a few seconds. If the juicing unit is still blocked, then switch off the appliance, remove the juicing unit and disassemble all parts. Remove the fruit that is blocking the juicing unit. Then process a smaller quantity.
The appliances stops working and the power-on light flashes.	The juicing unit is blocked. Press the pre-clean button for a few seconds. If the juicing unit is still blocked, then switch off the appliance, remove the juicing unit and disassemble all parts. Remove the fruit that is blocking the juicing unit. Then process a smaller quantity.
The power-on light flashes and the appliance cannot be switched on.	Check whether the pulp container is in the correct position and the juicing unit is assembled properly.

## Introduktion

Tillykke med dit køb og velkommen til Philips! For at få fuldt udbytte af den support, Philips tilbyder, skal du registrere dit produkt på [www.philips.com/welcome](http://www.philips.com/welcome). Denne Philips Avance juicer til langsom presning hjælper dig med at få alt det gode fra frugter og grøntsager ned i glasset, så du kan nyde velsmagende og sund juice hver dag. Dens innovative teknologi giver dig mulighed for at presse det maksimale ud af frugt og grøntsager og hurtigt rengøre apparatet på mindre end 1 minut. Det fuldt integrerede design er udviklet til kun at optage lidt plads og give dig fantastiske resultater.

## Generel beskrivelse (fig. 1)

### A Presseenhed

- ① Nedstopper
- ② Bærbakke
- ③ Påfyldningsrør
- ④ Drypstop
- ⑤ Hældetud
- ⑥ Sort, todelt filter, der giver ren juice\*
- ⑦ Sort juicer-skrue
- ⑧ Koralfarvet sorbet-skrue
- ⑨ Frugtkødsopsamlerens udgang

### B Motorenhed

- ⑩ Låseklemme
- ⑪ On/off-kontakt med lys
- ⑫ Tilbagekørsels-/forrensingsknap
- ⑬ Netledning
- ⑭ Ledningsopbevaring
- ⑮ Beholder til frugtkød
- ⑯ Sikkerhedsstifter

### C Kande

- ⑰ Juicekande
- ⑱ Låg til juicekande

\*Ikke vist: Gråt, todelt filter til fiberjuice (kun HR1932/HR1934)

## Vigtigt

Læs denne brugsvejledning omhyggeligt igennem, inden apparatet tages i brug, og gem den til eventuelt senere brug.

### Fare

- Kom aldrig motorenheden i vand eller anden væske. Skyl den ikke under vandhanen, og vask den ikke i opvaskemaskinen.

### Advarsel

- Før der slutes strøm til apparatet, kontrolleres det, om den indikerede netspænding på apparatets basisenhed svarer til den lokale netspænding.

- Brug ikke apparatet, hvis stik, netledning eller andre dele er beskadigede. Hvis netledningen beskadiges, må den kun udskiftes af Philips, et autoriseret Philips-serviceværksted eller en tilsvarende kvalificeret fagmand for at undgå enhver risiko.
- Dette apparat er kun beregnet til husholdningsbrug. Hvis det anvendes forkert eller til professionelle eller semi-professionelle formål eller på en måde, der ikke er i overensstemmelse med brugsvejledningen, bortfalder garantien og dermed Philips' ansvar for eventuelle skader.
- Dette apparat kan bruges af personer med reducerede fysiske, sensoriske eller mentale evner eller manglende erfaring og viden, hvis de er blevet instrueret i sikker brug af apparatet og forstår de medfølgende risici.
- Apparatet må ikke betjenes af børn. Hold apparatet og ledningen uden for børns rækkevidde.
- Lad ikke børn lege med apparatet.
- Stik aldrig fingre eller genstande ned i påfyldningsrøret, når apparatet kører. Brug kun nedstopperen.
- Tag altid stikket ud af stikkontakten, når du går fra apparatet, eller før du samler det, skiller det ad eller rengør det.
- Rul altid netledningen helt ud, før du tænder for apparatet.
- Lad aldrig apparatet køre uden opsyn.

### **Forsigtig**

- Brug aldrig tilbehør eller dele fra andre fabrikanter, eller tilbehør/dele som ikke specifikt er anbefalet af Philips, da reklamationsretten i så fald bortfalder.
- Anbring altid apparatet på et stabilt, plant og vandret underlag.
- Brug ikke apparatet udendørs.
- Undgå kontakt med bevægelige dele.
- Kontroller, at alle dele er sat korrekt sammen, inden apparatet tændes.
- Apparatet må kun bruges, når låseklemmen er i den låste stilling.
- Låseklemmen må først løsnes, når du har slukket for apparatet, og presseskruen er holdt op med at rotere.
- Fjern ikke beholderen til frugtkødet, mens juiceren kører.

- Skær store ingredienser i mindre stykker, der passer ned i påfyldningstragten. Fjern sten, kerner og tykke skræller fra frugter eller grøntsager før presningen.
- Tryk ikke for meget på nedstopperen, da den ellers kan blive beskadiget.
- Frugtfarve kan misfarve delene. Dette er helt normalt og har ingen indflydelse på apparatets ydeevne.
- For at maksimere apparatets levetid må du ikke anvende det kontinuerligt i mere end 30 minutter.

#### Indbygget sikkerhedslås

Apparatet er udstyret med en indbygget sikkerhedslås. Sikkerhedsstifterne på motorenheden sikrer, at du kun kan tænde for apparatet, hvis du har placeret presseenheden og beholderen til frugtkød på motorenheden.

#### Elektromagnetiske felter (EMF)

Dette Philips-apparat overholder alle branchens gældende standarder og regler angående eksponering for elektromagnetiske felter.

#### Før apparatet tages i brug

Rengør alle dele grundigt, før du bruger apparatet første gang (se afsnittet "Rengøring").

*Bemærk: Sørg for, at alle delene er helt tørre, før du begynder at bruge apparatet.*

#### Klargøring

##### Samling af presseenheden

**1** Fastgør frugtkødsopsamlerens udgang til presseenheden, og drej den med uret, indtil pilen ( ◀ ) peger mod "låst"-indikatoren. (fig. 2)

**2** Sæt den sorte juicer-skrue ind i presseenheden (Fig. 3).

*Bemærk: Juicer-skruen er uegnet til at tilberede sorbet med, og sorbet-skruen er uegnet til presning.*

**3** Saml filterets to dele (fig. 4).

**4** Anbring det todelte filter over presseskruen (fig. 5).

*Tip: Brug det sorte, todelte filter til ren juice. Hvis du foretrækker juice med flere fibre, skal du bruge det grå, todelte filter.*

**5** Fastgør hældetuden på presseenheden, og drej den med uret, indtil pilen ( ◀ ) peger mod "låst"-indikatoren. (fig. 6)

**6** Anbring bærbakken på påfyldningstragten (fig. 7).

Placering af presseenheden på motorenheden

**1** Placer den samlede presseenhed på motorenheden, så frugtkødsopsamlerens udgang passer ind i motorenhedens åbning (fig. 8).

**2** Lad tapperne på presseenheden flugte med fordybningerne i motorenheden. Skub presseenheden på motorenheden, indtil den låser på plads. (fig. 9)

**3** Tryk presseenheden på motorenheden (1), og luk derefter låseklemmen (2). (fig. 10)

*Bemærk: Hvis låseklemmen ikke kan lukkes, skal du kontrollere, at presseenheden er placeret korrekt, så de små tappe på presseenheden passer i fordybningerne på motorenheden.*

- 4** Skub beholderen til frugtkød ind i motorenheden (fig. 11).

### Sådan bruges apparatet

Apparatet fungerer kun, hvis presseenheden og frugtkødsopsamlerens udgang er samlet korrekt, og låseklemmen er ordentligt lukket.

Rul altid netledningen helt ud, før du tænder for apparatet.

- 1** Vask om nødvendigt frugt og/eller grøntsager, og skær dem evt. i stykker, så de kan komme ned i påfyldningstragten.

*Bemærk: Fjern frugternes sten og tykke skræl, du ikke ville spise, for eksempel fra appelsiner, granatæbler m.v.*

- 2** Sæt en kande eller et glas under hældetuden (fig. 12).

- 3** Tænd apparatet ved tryk på on/off-knappen (fig. 13).

- 4** Kom frugt eller grøntsager i påfyldningstragten, og tryk dem forsigtigt ned mod presseskruen med nedstopperen (fig. 14).

Stik aldrig fingre eller genstande ned i påfyldningsrøret eller presseenheden.

- 5** Når juicestrømmen er stoppet, skal du slukke for apparatet og vente, indtil presseskruen holder op med at rotere.

- 6** Tryk på forrensingsknappen for at få de sidste dråber juice ud af presseenheden (fig. 15).

- 7** For at forhindre, at der drypper juice ned på bordet, skal du trykke på drypstoppet (fig. 16).

### Gode råd

- Brug frisk frugt og grønt, da det indeholder mere saft. Ananas, rødbeder, bladselleri, æbler, agurker, gulerødder, spinat, meloner, tomater, granatæble og vindruer er særligt velegnede til at presse i juiceren.
- Det er ikke nødvendigt at skrælle frugt og grøntsager – med undtagelse af appelsiner, ananas, kiwier, meloner og rå rødbeder og lignende med skræl, som du normalt ikke ville spise.
- Hvis du skal presse frugt med sten i, såsom ferskner, blommer eller kirsebær, skal stenene fjernes først.
- Husk, når du presser æblesaft, at saftens tykkelse afhænger af, hvilken type æbler du bruger. Jo mere saft æblet indeholder, jo tyndere bliver saften. Vælg den type æble, som giver den safttykkelse, du foretrækker.
- Æblejuice bliver hurtigt brunlig, men processen kan forsinkes ved at tilsætte et par dråber citronsaft.
- Denne juicer kan håndtere stivelsesholdige frugter som f.eks. bananer og mangoer.  
Du kan tilsætte mælk eller vand direkte gennem påfyldningstragten.
- Citrusfrugter kan også presses i saftpresseren. Fjern den hvide hinde på citrusfrugter, da den giver en bitter smag.

### Brug af sorbetfunktionen

Saml presseenheden som beskrevet i afsnittet "Klargøring", men brug den koralfarvede sorbet-skruer i stedet for den sorte juicer-skruer, og udelad det todeltede filter. Monter den på motorenheden, og saml frugtkødsbeholderen.

*Bemærk: Sorbetskruen må kun bruges til frosen frugt (uden skræl, sten og hvidt skræl). Kom ikke isterninger i. Når du søder sorbeten, må du ikke hælde sukker, honning eller sirup ned i påfyldningstragten, kun komme lidt af det ud over den pressede sorbet før servering.*

### Tilberedning af ingredienser:

- 1** Skær frisk frugt i stykker på 3x3 cm.
- 2** Anbring frugterne ved siden af hinanden i en beholder eller plasticpose, som tåler fryser. Frugterne må ikke stables oven på hinanden, så det undgås, at de fryser sammen i en klump.

*Tip: du kan lægge bagepapirark mellem frugtstykkerne, og så kan du også stable dem oven på hinanden.*

- 3** Frys ingredienserne ned i mindst 12 timer.  
Klargøring af sorbet

- 1** Lad frugterne tø op i 5-10 minutter før tilberedning.
- 2** Tænd apparatet, og tilbered ingredienserne som beskrevet i afsnittet "Sådan bruges apparatet". Sorbeten havner i frugtkødsbeholderen.

*Bemærk: Tilbered kun langsomt mindre portioner ad gangen.*

*Vigtigt: Du kan tilberede 500 gram sorbet, før du er nødt til at tømme frugtkødsbeholderen.*

### Rengøring (fig. 17)

- Apparatet er nemmere at rengøre, hvis du gør det straks efter brug. Se i rengøringskemaet for at se, hvordan alle dele kan vaskes.

**Brug aldrig skuresvampe eller skrappe rengøringsmidler såsom sprit, benzin eller acetone til rengøring af apparatet.**

*Bemærk: Alle aftagelige dele tåler opvaskemaskine og kan skylles under rindende vand uden risiko.*

- 1** Sluk for apparatet, og tag stikket ud af stikkontakten.
- 2** Åbn låseklemmen (fig. 18).
- 3** Træk presseenheden af motorenheden (fig. 19).
- 4** Tag beholderen til frugtkød ud af motorenheden (fig. 20).
- 5** Tøm beholderen til frugtkød, og skyl den under vandhanen.  
Adskillelse og rengøring af presseenheden

- 1** Tag nedstopperen ud af påfyldningstragten (fig. 21).
- 2** Tag bærbakken ud af påfyldningstragten (fig. 22).
- 3** Drej hældetuden mod uret, indtil pilen ( ◀ ) peger på "åben"-indikatoren, og tag den ud af presseenheden. (fig. 23)
- 4** Tag det todelte filter ud, og skil det ad (fig. 24).
- 5** Fjern juicer-skruen eller sorbet-skruen (Fig. 25).
- 6** Drej frugtkødsopsamlerens udgang mod uret, indtil pilen ( ◀ ) peger på "åben"-indikatoren, og tag den ud af presseenheden. (fig. 26)

### Opbevaring

- 1** Rul netledningen op omkring ledningsopbevaringen i bunden af motorenheden (fig. 27).
- 2** Du kan opbevare nedstopperen, juicekanden med låg og bærbakken i beholderen til frugtkød (fig. 28).

### Genanvendelse

- Dette symbol betyder, at dette produkt ikke må bortskaffes sammen med almindeligt husholdningsaffald (2012/19/EU) (fig. 29).

## 18 DANSK

- Følg dit lands regler for særskilt indsamling af elektriske og elektroniske produkter. Korrekt bortskaffelse er med til at forhindre negativ påvirkning af miljøet og menneskers helbred.

### Bestilling af tilbehør

For at købe tilbehør eller reservedele skal du besøge [www.shop.philips.com/service](http://www.shop.philips.com/service) eller gå til din Philips-forhandler. Du kan også kontakte det lokale Philips Kundecenter.

### Reklamationsret og support

Hvis du har brug for hjælp eller support, bedes du besøge [www.philips.com/support](http://www.philips.com/support) eller læse i den separate folder "World-Wide Guarantee".

### Fejlfinding

Dette kapitel opsummerer de mest almindelige problemer, der kan forekomme ved brug af apparatet. Har du brug for yderligere hjælp og vejledning, så besøg [www.philips.com/support](http://www.philips.com/support) for en liste af ofte stillede spørgsmål eller kontakt dit lokale Philips Kundecenter.

Problem	Løsning
Apparatet fungerer ikke.	Apparatet er udstyret med to sikkerhedsstifter. Hvis enten presseenheden eller frugtkødsbeholderen ikke er anbragt korrekt på motorenheden, fungerer apparatet ikke. Kontroller, om delene er samlet korrekt (se afsnittet "Klargøring").
Motorenheden udsender en ubehagelig lugt, de første par gange apparatet bruges.	Dette er helt normalt. Hvis apparatet fortsætter med at lugte efter et par gange, skal du kontrollere, om den anvendte kvantitet og tilberedningstid er korrekt.
Presseenheden kan ikke sættes på motorenheden.	Kontroller, om hældetuden er sat ordentligt fast på presseenheden. Sørg for, at de små tappe på presseenheden flugter med fordybningerne på motorenheden (se fig. 9).
Presseenheden er blokeret.	Tryk på forrensingsknappen i et par sekunder. Hvis presseenheden stadig er blokeret, skal du slukke for apparatet, tage presseenheden af og adskille alle dele. Fjern den frugt, der blokerer de presseenheden. Tilbered derefter en mindre portion.
Apparaterne ophører med at fungere, og strømindikatorene blinker.	Presseenheden er blokeret. Tryk på forrensingsknappen i et par sekunder. Hvis presseenheden stadig er blokeret, skal du slukke for apparatet, tage presseenheden af og adskille alle dele. Fjern den frugt, der blokerer de presseenheden. Tilbered derefter en mindre portion.
Strømindikatorene blinker, og apparatet kan ikke tændes.	Kontroller, at frugtkødsbeholderen er i den korrekte position, og at presseenheden er samlet korrekt.



## Εισαγωγή

Συγχαρητήρια για την αγορά σας και καλώς ήρθατε στη Philips! Για να επωφεληθείτε πλήρως από την υποστήριξη που παρέχει η Philips, καταχωρήστε το προϊόν σας στην ιστοσελίδα [www.philips.com/welcome](http://www.philips.com/welcome).

Αυτός ο αποχυμωτής αργής ταχύτητας Philips Avance συγκεντρώνει όλα τα θρεπτικά συστατικά από τα φρούτα και τα λαχανικά στο ποτήρι σας, προσφέροντάς σας καθημερινά νόστιμους και θρεπτικούς χυμούς. Χάρη στην πρωτοποριακή του τεχνολογία, μπορείτε να εξαγάγετε τη μέγιστη ποσότητα χυμού από τα φρούτα και τα λαχανικά, ενώ η συσκευή καθαρίζεται πανεύκολα σε λιγότερο από 1 λεπτό. Η πλήρως ενσωματωμένη του σχεδίαση καταλαμβάνει ελάχιστο χώρο και προσφέρει μέγιστα αποτελέσματα.

## Γενική περιγραφή (Εικ. 1)

### A Μονάδα αποχύμωσης

- ① Εξάρτημα ώθησης
- ② Δίσκος για μαλακά φρούτα
- ③ Στόμιο τροφοδοσίας
- ④ Προστασία σταξίματος
- ⑤ Στόμιο
- ⑥ Μαύρο φίλτρο δύο τμημάτων για καθαρό χυμό\*
- ⑦ Μαύρη βίδα λειτουργίας αποχυμωτή
- ⑧ Κοραλί βίδα λειτουργίας σορμπέ
- ⑨ Έξοδος πολτού

### B Μοτέρ

- ⑩ Βραχίονας κλειδώματος
- ⑪ Κουμπί on/off με λυχνία λειτουργίας
- ⑫ Κουμπί αντίστροφης κίνησης/προκαθαρισμού
- ⑬ Καλώδιο
- ⑭ Χώρος αποθήκευσης καλωδίου
- ⑮ Δοχείο πολτού
- ⑯ Πείροι ασφαλείας

### C Κανάτα

- ⑰ Κανάτα χυμού
- ⑱ Καπάκι της κανάτας χυμού

\*Δεν απεικονίζεται: Γκρι φίλτρο δύο τμημάτων για χυμό με ίνες (μόνο στους τύπους HR1932/HR1934)

## Σημαντικό!

Διαβάστε αυτό το εγχειρίδιο χρήσης προσεκτικά πριν χρησιμοποιήσετε τη συσκευή και φυλάξτε το για μελλοντική αναφορά.

### Κίνδυνος

- Μην βυθίζετε ποτέ τη μονάδα μοτέρ σε νερό ή οποιοδήποτε άλλο υγρό. Μην την ξεπλένετε σε τρεχούμενο νερό και μην την πλένετε στο πλυντήριο πιάτων.

### Προειδοποίηση

- Ελέγξτε αν η τάση που αναγράφεται στη βάση της συσκευής αντιστοιχεί στην τοπική τάση ρεύματος πριν συνδέσετε τη συσκευή.

## 20 ΕΛΛΗΝΙΚΑ

- Μην χρησιμοποιείτε τη συσκευή αν το φισ, το καλώδιο ή άλλα μέρη έχουν υποστεί φθορά. Αν το καλώδιο έχει υποστεί φθορά, θα πρέπει να αντικατασταθεί από τη Philips, από ένα εξουσιοδοτημένο κέντρο επισκευών της Philips ή από εξίσου εξειδικευμένα άτομα προς αποφυγή κινδύνου.
- Αυτή η συσκευή προορίζεται μόνο για οικιακή χρήση. Εάν η συσκευή χρησιμοποιηθεί με μη ενδεδειγμένο τρόπο ή για επαγγελματικούς ή ημι-επαγγελματικούς σκοπούς ή εάν δεν χρησιμοποιηθεί σύμφωνα με τις οδηγίες του εγχειριδίου χρήσης, η εγγύηση καθίσταται άκυρη και η Philips θα αποποιηθεί οποιασδήποτε ευθύνης για τυχόν βλάβες που θα προκληθούν.
- Αυτή η συσκευή μπορεί να χρησιμοποιηθεί από άτομα με περιορισμένες σωματικές, αισθητήριες ή διανοητικές ικανότητες ή από άτομα χωρίς εμπειρία και γνώση, με την προϋπόθεση ότι τη χρησιμοποιούν υπό επιτήρηση ή ότι έχουν λάβει οδηγίες σχετικά με την ασφαλή της χρήση και κατανοούν τους ενεχόμενους κινδύνους.
- Αυτή η συσκευή δεν πρέπει να χρησιμοποιείται από παιδιά. Κρατήστε τη συσκευή και το καλώδιό της μακριά από παιδιά.
- Τα παιδιά δεν πρέπει να παίζουν με τη συσκευή.
- Ποτέ μην βάζετε τα δάχτυλα σας ή κάποιο αντικείμενο μέσα στο στόμιο τροφοδοσίας ενώ λειτουργεί η συσκευή. Για να σπρώξετε τα υλικά στο στόμιο, χρησιμοποιήστε μόνο το εξάρτημα ώθησης.
- Να αποσυνδέετε πάντα τη συσκευή από την πρίζα αν την αφήσετε αφύλακτη ή πριν τη συναρμολογήσετε, την αποσυναρμολογήσετε ή την καθαρίσετε.
- Ξετυλίξτε εντελώς το καλώδιο προτού ενεργοποιήσετε τη συσκευή.
- Μην αφήνετε ποτέ τη συσκευή να λειτουργεί χωρίς επίβλεψη.

### **Προσοχή**

- Μην χρησιμοποιείτε ποτέ εξαρτήματα ή μέρη από άλλους κατασκευαστές ή που η Philips κατηγορηματικά δεν συνιστά. Εάν χρησιμοποιήσετε τέτοια εξαρτήματα ή μέρη, η εγγύησή σας καθίσταται άκυρη.
- Τοποθετείτε πάντα τη συσκευή σε σταθερή, επίπεδη και οριζόντια επιφάνεια.
- Μην χρησιμοποιείτε τη συσκευή σε εξωτερικούς χώρους.
- Μην αγγίζετε τα κινούμενα μέρη.
- Βεβαιωθείτε ότι όλα τα εξαρτήματα είναι σωστά συναρμολογημένα πριν ενεργοποιήσετε τη συσκευή.

- Χρησιμοποιήστε τη συσκευή μόνο όταν ο βραχίονας κλειδώματος βρίσκεται στη θέση κλειδώματος.
- Απασφαλίστε το βραχίονα κλειδώματος μόνο αφού απενεργοποιήσετε τη συσκευή και το εξάρτημα αποχύμωσης σταματήσει να περιστρέφεται.
- Μην αφαιρείτε το δοχείο πολτού όταν η συσκευή είναι σε λειτουργία.
- Κόψτε τα μεγάλα υλικά σε κομμάτια ώστε να χωράνε στο στόμιο τροφοδοσίας. Αφαιρέστε τα κουκούτσια, τους σπόρους και τις χοντρές φλούδες από φρούτα ή λαχανικά πριν από την αποχύμωση.
- Για να αποφύγετε τυχόν βλάβες, μην ασκείτε υπερβολική πίεση στο εξάρτημα ώθησης.
- Οι χρωστικές ουσίες των τροφίμων μπορεί να αποχρωματίσουν τα εξαρτήματα. Αυτό είναι φυσιολογικό και δεν έχει καμία επίπτωση στην απόδοση της συσκευής.
- Για βελτιστοποίηση της διάρκειας ζωής της συσκευής, μην την χρησιμοποιείτε συνεχόμενα για περισσότερα από 30 λεπτά.

#### **Ενσωματωμένο κλείδωμα ασφαλείας**

Αυτή η συσκευή διαθέτει ενσωματωμένο κλείδωμα ασφαλείας. Χάρη στους πείρους ασφαλείας της μονάδας μοτέρ, μπορείτε να ενεργοποιήσετε τη συσκευή μόνο αν έχετε τοποθετήσει σωστά τη μονάδα αποχυμωτή και το δοχείο πολτού στη μονάδα μοτέρ.

#### **Ηλεκτρομαγνητικά Πεδία (EMF)**

Η συγκεκριμένη συσκευή της Philips συμμορφώνεται με όλα τα ισχύοντα πρότυπα και τους κανονισμούς σχετικά με την έκθεση σε ηλεκτρομαγνητικά πεδία.

#### **Πριν την πρώτη χρήση**

Καθαρίστε σχολαστικά όλα τα μέρη πριν χρησιμοποιήσετε τη συσκευή για πρώτη φορά (δείτε το κεφάλαιο "Καθάρισμα").

*Σημείωση: Βεβαιωθείτε ότι όλα τα εξαρτήματα είναι εντελώς στεγνά πριν αρχίσετε να χρησιμοποιείτε τη συσκευή.*

#### **Προετοιμασία για χρήση**

##### **Συναρμολόγηση της μονάδας αποχύμωσης**

- 1** Τοποθετήστε την έξοδο πολτού στη μονάδα αποχύμωσης και γυρίστε την δεξιόστροφα μέχρι το βέλος (◀) να δείχνει προς την ένδειξη "κλείδωμα". (Εικ. 2)
- 2** Τοποθετήστε τη μαύρη βίδα λειτουργίας αποχυμωτή στη μονάδα αποχυμωτή (Εικ. 3).  
*Σημείωση: Η βίδα λειτουργίας αποχυμωτή δεν μπορεί να χρησιμοποιηθεί για την παρασκευή σορμπέ και η βίδα σορμπέ δεν μπορεί να χρησιμοποιηθεί για την παρασκευή χυμού.*
- 3** Συναρμολογήστε τα δύο τμήματα του φίλτρου (Εικ. 4).
- 4** Τοποθετήστε το φίλτρο δύο τμημάτων στο εξάρτημα αποχύμωσης (Εικ. 5).

*Συμβουλή: Χρησιμοποιήστε το μαύρο φίλτρο δύο τμημάτων για καθαρό χυμό. Αν προτιμάτε περισσότερες ίνες στο χυμό σας, χρησιμοποιήστε το γκρι φίλτρο δύο τμημάτων.*

## 22 ΕΛΛΗΝΙΚΑ

- 5 Τοποθετήστε το στόμιο στη μονάδα αποχύμωσης και γυρίστε την δεξιόστροφα μέχρι το βέλος (▲) να δείχνει προς την ένδειξη “κλειδωμα”. (Εικ. 6)
- 6 Τοποθετήστε το δίσκο για μαλακά φρούτα στο στόμιο τροφοδοσίας (Εικ. 7).

### **Τοποθέτηση της μονάδας αποχύμωσης στη μονάδα μοτέρ**

- 1 Τοποθετήστε τη συναρμολογημένη μονάδα αποχύμωσης στη μονάδα μοτέρ, με την έξοδο πολτού να εφαρμόζει στο άνοιγμα της μονάδας μοτέρ (Εικ. 8).
- 2 Ευθυγραμμίστε τις προεξοχές της μονάδας αποχύμωσης με τις εσοχές της μονάδας μοτέρ. Σύρετε τη μονάδα αποχύμωσης στη μονάδα μοτέρ μέχρι να ασφαλίσει στη θέση της. (Εικ. 9)
- 3 Πιέστε τη μονάδα αποχύμωσης στη μονάδα μοτέρ (1) και μετά κλείστε το βραχίονα κλειδώματος (2). (Εικ. 10)

*Σημείωση: Αν δεν είναι δυνατό το κλείσιμο του βραχίονα κλειδώματος, ελέγξτε αν η μονάδα αποχύμωσης έχει τοποθετηθεί σωστά με τις προεξοχές της μονάδας αποχύμωσης στις εσοχές της μονάδας μοτέρ.*

- 4 Τοποθετήστε το δοχείο πολτού στη μονάδα μοτέρ (Εικ. 11).

### **Χρήση της συσκευής**

Η συσκευή λειτουργεί μόνο αν η μονάδα αποχύμωσης και η έξοδος πολτού έχουν τοποθετηθεί σωστά και ο βραχίονας κλειδώματος έχει ασφαλίσει σωστά.

Ξετυλίξτε εντελώς το καλώδιο προτού ενεργοποιήσετε τη συσκευή.

- 1 Ξεπλύνετε τα φρούτα ή/και τα λαχανικά και αν είναι απαραίτητο κόψτε τα σε κομμάτια που να χωράνε στο στόμιο τροφοδοσίας.

*Σημείωση: Αφαιρέστε τα κουκούτσια και τις χοντρές φλούδες από τα φρούτα που δεν τρώγονται, όπως πορτοκάλια, ρόδια, κ.λπ.*

- 2 Τοποθετήστε μια κανάτα ή ένα ποτήρι κάτω από το στόμιο (Εικ. 12).
- 3 Πιέστε το κουμπί on/off για να ενεργοποιήσετε τη συσκευή (Εικ. 13).
- 4 Τοποθετήστε τα κομμάτια φρούτων και τα λαχανικά στο στόμιο τροφοδοσίας και πιέστε τα ελαφρά προς το εξάρτημα αποχύμωσης με το εξάρτημα ώθησης (Εικ. 14).

Ποτέ μην βάζετε τα δάχτυλά σας ή κάποιο αντικείμενο μέσα στο στόμιο τροφοδοσίας ή στη μονάδα αποχύμωσης.

- 5 Όταν η ροή χυμού σταματήσει, απενεργοποιήστε τη συσκευή και περιμένετε μέχρι το εξάρτημα αποχύμωσης να σταματήσει να περιστρέφεται.
- 6 Πατήστε το κουμπί προκαθαρισμού για να αφαιρέσετε τις τελευταίες σταγόνες χυμού από τη μονάδα αποχύμωσης (Εικ. 15).
- 7 Για να μην στάξει χυμός στο τραπέζι, πιέστε την προστασία σταξίματος (Εικ. 16).

### **Συμβουλές**

- Χρησιμοποιείτε φρέσκα φρούτα και λαχανικά, καθώς είναι πιο ζουμερά. Οι ανανάδες, τα παντζάρια, το σέλινο, τα μήλα, τα αγγούρια, τα καρότα, το σπανάκι, τα πεπόνια, οι ντομάτες, τα ρόδια και τα σταφύλια είναι ιδιαίτερα κατάλληλα για επεξεργασία στον αποχυμωτή.
- Δεν είναι απαραίτητο να αποφλοιώνετε τα φρούτα και τα λαχανικά που έχουν λεπτές φλούδες. Μόνο οι φλούδες που δεν θα τρώγατε πρέπει να αφαιρούνται, π.χ. φλούδες από πορτοκάλια, ανανάδες, ακτινίδια, πεπόνια και ωμά παντζάρια.
- Αν θέλετε να αποχυμώσετε φρούτα με κουκούτσια, όπως ροδάκινα, δαμάσκηνα ή κεράσια, αφαιρέστε τα κουκούτσια πριν αρχίσετε την αποχύμωση.
- Όταν φτιάχνετε χυμό μήλου, να θυμάστε ότι η πυκνότητά του εξαρτάται από το είδος των μήλων που χρησιμοποιείτε. Όσο πιο ζουμερό είναι το μήλο, τόσο πιο αραιός θα είναι ο χυμός. Επιλέξτε μήλα που παράγουν το είδος χυμού που προτιμάτε.

- Ο χυμός μήλου μαυρίζει πολύ γρήγορα. Αυτό μπορεί να επιβραδυνθεί προσθέτοντας μερικές σταγόνες λεμονιού.
- Αυτός ο αποχυμωτής μπορεί να στύψει αμυλούχα φρούτα, όπως μπανάνες και μάνγκο. Μπορείτε να προσθέσετε νερό ή γάλα απευθείας στο στόμιο τροφοδοσίας.
- Μπορείτε, επίσης, να επεξεργαστείτε εσπεριδοειδή με τον αποχυμωτή. Αφαιρέστε τη λευκή ινώδη σάρκα των εσπεριδοειδών, διότι έχει πικρή γεύση.

### Χρήση της λειτουργίας σορμπέ

Συναρμολογήστε τη μονάδα αποχυμωτή, όπως περιγράφεται στην ενότητα «Προετοιμασία για χρήση», αλλά χρησιμοποιήστε την κοραλί βίδα λειτουργίας σορμπέ αντί για τη μαύρη βίδα λειτουργίας αποχυμωτή και μην τοποθετήσετε το φίλτρο δύο τμημάτων. Τοποθετήστε την στη μονάδα μοτέρ και συναρμολογήστε το δοχείο πολτού.

**Σημείωση:** Χρησιμοποιείτε τη βίδα λειτουργίας σορμπέ μόνο με παγωμένα φρούτα (χωρίς τη φλούδα, τα κουκούτσια και τις ίνες). Μην χρησιμοποιείτε παγάκια. Για πιο γλυκό σορμπέ, μην προσθέσετε ζάχαρη, μέλι ή σιρόπι στο στόμιο τροφοδοσίας, απλώς πασπαλίστε στο σορμπέ προτού το σερβίρετε.

#### Προετοιμασία των υλικών:

- 1 Τεμαχίστε φρέσκα φρούτα σε κομμάτια 3 x 3 εκ.
- 2 Τοποθετήστε τα φρούτα το ένα δίπλα στο άλλο σε ένα τάπερ ή σε ένα πλαστικό σακουλάκι στην κατάψυξη. Μην δέσετε το σακουλάκι, για να μην κολλήσουν τα φρούτα μεταξύ τους.

**Συμβουλή:** Μπορείτε να προσθέσετε φύλλα αντικολητικού χαρτιού ανάμεσα στα κομμάτια φρούτων, αν θέλετε να δέσετε το σακουλάκι.

- 3 Καταψύξτε τα υλικά για τουλάχιστον 12 ώρες.

#### Προετοιμασία σορμπέ

- 1 Αφήστε τα φρούτα να ξεπαγώσουν για 5 - 10 λεπτά προτού ξεκινήσετε.
- 2 Θέστε σε λειτουργία τη συσκευή και επεξεργαστείτε τα υλικά, όπως περιγράφεται στην ενότητα «Χρήση της συσκευής». Το σορμπέ θα καταλήξει στο δοχείο πολτού.

**Σημείωση:** Μπορείτε να επεξεργάζεστε μικρότερες ποσότητες ταυτόχρονα σε μικρή ταχύτητα.

**Σημαντικό:** Μπορείτε να επεξεργαστείτε 500 γρ. σορμπέ προτού χρειαστεί να αδειάσετε το δοχείο πολτού.

#### Καθάρισμα (Εικ. 17)

- Η συσκευή καθαρίζεται ευκολότερα αν την καθαρίσετε αμέσως μετά τη χρήση. Κοιτάξτε τον πίνακα καθαρισμού για να δείτε τον τρόπο με τον οποίο μπορούν να καθαριστούν όλα τα μέρη.

Μην χρησιμοποιείτε ποτέ συρμάτινα σφουγγαράκια, σκληρά καθαριστικά ή υγρά με μεγάλη οξύτητα, όπως οινόπνευμα, πετρέλαιο ή ασετόν για τον καθαρισμό της συσκευής.

**Σημείωση:** Όλα τα αποσπώμενα μέρη πλένονται στο πλυντήριο πιάτων και μπορούν να καθαριστούν με ασφάλεια με τρεχούμενο νερό βρύσης.

- 1 Απενεργοποιήστε τη συσκευή και αποσυνδέστε το φισ από την πρίζα.
- 2 Ανοίξτε το βραχίονα κλειδώματος (Εικ. 18).
- 3 Σύρετε τη μονάδα αποχύμωσης έξω από τη μονάδα μοτέρ (Εικ. 19).
- 4 Αφαιρέστε το δοχείο πολτού από τη μονάδα μοτέρ (Εικ. 20).
- 5 Αδειάστε το δοχείο πολτού και ξεπλύνετε το με νερό βρύσης.

#### Αποσυναρμολόγηση και καθαρισμός της μονάδας αποχύμωσης

- 1 Αφαιρέστε το εξάρτημα ώθησης από το στόμιο τροφοδοσίας (Εικ. 21).
- 2 Αφαιρέστε το δίσκο για μαλακά φρούτα από το στόμιο τροφοδοσίας (Εικ. 22).

## 24 ΕΛΛΗΝΙΚΑ

- 3 Γυρίστε το στόμιο συλλογής χυμού αριστερόστροφα μέχρι το βέλος (◀) να δείχνει προς την ένδειξη “ανοιχτό” και αφαιρέστε το από τη μονάδα αποχύμωσης. (Εικ. 23)
- 4 Αφαιρέστε το φίλτρο δύο τμημάτων και αποσυναρμολογήστε το (Εικ. 24).
- 5 Αφαίρεση της βίδας λειτουργίας αποχυμωτή ή της βίδας λειτουργίας σορμπέ (Εικ. 25).
- 6 Γυρίστε την έξοδο πολτού αριστερόστροφα μέχρι το βέλος (◀) να δείχνει προς την ένδειξη “ανοιχτό” και αφαιρέστε το από τη μονάδα αποχύμωσης. (Εικ. 26)

### Αποθήκευση

- 1 Τυλίξτε το καλώδιο γύρω από τη βάση στερέωσης στο χώρο αποθήκευσης καλωδίου της μονάδας μοτέρ (Εικ. 27).
- 2 Μπορείτε να αποθηκεύσετε το εξάρτημα ώθησης, την κανάτα χυμού, το καπάκι και το δίσκο για μαλακά φρούτα στο δοχείο πολτού (Εικ. 28).

### Ανακύκλωση

- Αυτό το σύμβολο υποδεικνύει ότι το παρόν προϊόν δεν πρέπει να απορριφθεί μαζί με τα συνηθισμένα απορρίμματα του σπιτιού σας (2012/19/ΕΕ) (Εικ. 29).
- Ακολουθήστε τους κανονισμούς της χώρας σας για την ξεχωριστή συλλογή των ηλεκτρικών και ηλεκτρονικών προϊόντων. Η σωστή απόρριψη συμβάλλει στην αποφυγή αρνητικών επιπτώσεων για το περιβάλλον και την ανθρώπινη υγεία.

### Παραγγελία εξαρτημάτων

Για να αγοράσετε εξαρτήματα ή ανταλλακτικά, επισκεφτείτε τη διεύθυνση [www.shop.philips.com/service](http://www.shop.philips.com/service) ή απευθυνθείτε στον αντιπρόσωπο της Philips στην περιοχή σας. Μπορείτε επίσης να επικοινωνήσετε με το Κέντρο Εξυπηρέτησης Καταναλωτών της Philips στη χώρα σας.

### Εγγύηση και υποστήριξη

Αν χρειάζεστε πληροφορίες ή υποστήριξη, επισκεφτείτε τη διεύθυνση [www.philips.com/support](http://www.philips.com/support) ή διαβάστε το ξεχωριστό φυλλάδιο της διεθνούς εγγύησης.

### Αντιμετώπιση προβλημάτων

Αυτό το κεφάλαιο συνοψίζει τα πιο συνηθισμένα προβλήματα που μπορεί να αντιμετωπίσετε με τη συσκευή. Αν δεν μπορείτε να λύσετε το πρόβλημα με τις παρακάτω πληροφορίες, ανατρέξτε στη λίστα συχνών ερωτήσεων στη διεύθυνση [www.philips.com/support](http://www.philips.com/support) ή επικοινωνήστε με το Κέντρο Εξυπηρέτησης Καταναλωτών στη χώρα σας.

#### Αιτία

#### Λύση

Η συσκευή δεν λειτουργεί.

Η συσκευή διαθέτει δύο πείρους ασφαλείας. Αν η μονάδα αποχυμωτή ή το δοχείο πολτού δεν έχει τοποθετηθεί σωστά στη μονάδα μοτέρ, η συσκευή δεν λειτουργεί. Βεβαιωθείτε ότι αυτά τα εξαρτήματα έχουν συναρμολογηθεί σωστά (βλ. κεφάλαιο “Προετοιμασία χρήσης”).

Το μοτέρ αναδίδει μια δυσάρεστη οσμή τις πρώτες φορές που χρησιμοποιείτε τη συσκευή.

Αυτό είναι συνηθισμένο. Αν η συσκευή συνεχίσει να αναδίδει αυτή την οσμή, ενώ έχει χρησιμοποιηθεί κάποιες φορές, ελέγξτε τις ποσότητες που επεξεργάζεστε και το χρόνο επεξεργασίας.

Αιτία	Λύση
<p>Η μονάδα αποχύμωσης δεν μπορεί να τοποθετηθεί στη μονάδα μοτέρ.</p>	<p>Βεβαιωθείτε ότι το στόμιο είναι σωστά τοποθετημένο στη μονάδα αποχύμωσης. Βεβαιωθείτε ότι οι προεξοχές στη μονάδα αποχύμωσης ευθυγραμμίζονται με τις εσοχές στη μονάδα μοτέρ (δείτε την εικόνα 9).</p>
<p>Η μονάδα αποχύμωσης έχει μπλοκάρει.</p>	<p>Πατήστε το κουμπί προκαθαρισμού για μερικά δευτερόλεπτα. Αν η μονάδα αποχύμωσης είναι ακόμα μπλοκαρισμένη, απενεργοποιήστε τη συσκευή, αφαιρέστε τη μονάδα αποχύμωσης και αποσυναρμολογήστε όλα τα μέρη. Αφαιρέστε το φρούτο που μπλοκάρει τη μονάδα αποχύμωσης και κατόπιν συνεχίστε με ένα μικρότερο κομμάτι.</p>
<p>Η συσκευή σταματά να λειτουργεί και η λυχνία λειτουργίας αναβοσβήνει.</p>	<p>Η μονάδα αποχύμωσης είναι μπλοκαρισμένη. Πατήστε το κουμπί προκαθαρισμού για λίγα δευτερόλεπτα. Αν η μονάδα αποχύμωσης είναι ακόμα μπλοκαρισμένη, απενεργοποιήστε τη συσκευή, αφαιρέστε τη μονάδα αποχύμωσης και αποσυναρμολογήστε όλα τα μέρη. Αφαιρέστε το φρούτο που μπλοκάρει τη μονάδα αποχύμωσης και κατόπιν συνεχίστε με ένα μικρότερο κομμάτι.</p>
<p>Η λυχνία λειτουργίας αναβοσβήνει και η συσκευή δεν τίθεται σε λειτουργία.</p>	<p>Βεβαιωθείτε ότι το δοχείο πολτού είναι τοποθετημένο στη σωστή θέση και ότι η μονάδα αποχυμωτή έχει συναρμολογηθεί σωστά.</p>

**Johdanto**

Onnittelut ostoksestasi ja tervetuloa Philips-tuotteiden käyttäjäksi! Hyödynnä Philipsin tuki ja rekisteröi tuotteesi osoitteessa [www.philips.com/welcome](http://www.philips.com/welcome). Philips Avance -mehulinko puristaa hedelmistä ja vihanneksista terveellistä ja herkullista mehua vaivattomasti. Innovatiivisen tekniikan ansiosta mehulinko hyödyntää hedelmät ja vihannekset viimeiseen tippaan, ja laite on helppo puhdistaa alle minuutissa. Täysin integroitu malli vie vain vähän tilaa ja takaa erinomaisen tuloksen joka kerta.

**Yleiskuvaus (Kuva 1)****A Mehustusyksikkö**

- ① Syöttöpainin
- ② Marja-astia
- ③ Syöttöaukko
- ④ Tippalukko
- ⑤ Kaatonokka
- ⑥ Musta kaksiosainen siivilä hedelmälihan poistamiseen\*
- ⑦ Musta kaira
- ⑧ Korallinpunainen sorbettikaira
- ⑨ Jätteen poistoputki

**B Runko**

- ⑩ Lukitussalpa
- ⑪ Käynnistyskytkin ja virran merkkivalo
- ⑫ Peruutus-/esipuhdistuspainike
- ⑬ Virtajohto
- ⑭ Virtajohdon säilytystila
- ⑮ Massankeräysastia
- ⑯ Varmistustapit

**C Kannu**

- ⑰ Mehukannu
- ⑱ Mehukannun kansi

\*Ei kuvassa: harmaa kaksiosainen suodatin hedelmälihaa sisältävää mehua varten (vain HR1932/HR1934)

**Tärkeää**

Lue tämä käyttöopas huolellisesti ennen käyttöä ja säilytä se myöhempää tarvetta varten.

**Vaara**

- Älä upota runkoa veteen tai muuhun nesteeseen.
- Älä huuhtelee sitä vesihanalla äläkä pese sitä astianpesukoneessa.

**Varoitus**

- Tarkasta, että laitteen pohjassa oleva jännitemerkintä vastaa paikallista verkkojännitettä, ennen kuin liität laitteen pistorasiaan.



- Älä käytä laitetta, jos pistoke, virtajohto tai jokin muu osa on vahingoittunut. Jos virtajohto on vahingoittunut, vaihdata se oman turvallisuutesi vuoksi Philipsin valtuuttamassa huoltoliikkeessä tai muulla ammattitaitoisella korjaajalla.
- Tämä laite on tarkoitettu vain kotitalouksien käyttöön. Jos laitetta käytetään väärin tai (puoli-)ammattillisessa tarkoituksessa tai jos sitä on käytetty käyttöohjeen vastaisesti, takuu mitätöityy eikä Philips vastaa mahdollisista vahingoista.
- Laitetta voivat käyttää myös henkilöt, joiden fyysinen tai henkinen toimintakyky on rajoittunut tai joilla ei ole kokemusta tai tietoa laitteen käytöstä, jos heitä on neuvottu laitteen turvallisesta käytöstä tai tarjolla on turvallisen käytön edellyttämä valvonta ja jos he ymmärtävät laitteeseen liittyvät vaarat.
- Lapset eivät saa käyttää laitetta. Pidä laite ja sen virtajohto poissa lasten ulottuvilta.
- Lasten ei pidä leikkiä laitteella.
- Älä työnnä sormiasi tai esineitä syöttösuppilon, kun laite on käynnissä. Käytä ainoastaan syöttöpaininta.
- Irrota laitteen virtajohto pistorasiasta, jos aiot jättää sen ilman valvontaa ja ennen sen kokoamista, purkamista ja puhdistamista.
- Suorista aina virtajohto kokonaan, ennen kuin kytket laitteeseen virran.
- Älä jätä laitetta käyntiin ilman valvontaa.

### **Varoitus**

- Älä koskaan käytä osia, jotka eivät ole Philipsin valmistamia tai suosittelemia. Jos käytät tällaisia osia, takuu raukeaa.
- Aseta laite aina tukevalle, tasaiselle ja vaakasuoralle pinnalle.
- Älä käytä laitetta ulkotiloissa.
- Älä käsittele liikkuvia osia.
- Varmista, että kaikki osat ovat kunnolla paikallaan, ennen kuin käynnistät laitteen.
- Käytä laitetta vain, kun sen lukitussalpa on lukittuna.
- Avaa lukitussalpa vasta, kun laitteen virta on katkaistu ja kaira on pysähtynyt.

- Älä poista jätteastiaa, kun laite on käynnissä.
- Paloittele suurikokoiset ainekset siten, että ne mahtuvat syöttöaukkoon. Poista kivet, kennot, siemenet ja hedelmien tai vihannesten paksut kuoret ennen mehustamista.
- Älä paina syöttöpaininta liian voimakkaasti, ettei laite vahingoitu.
- Ruoka-ainekset saattavat värjätä laitteen osia. Tämä on normaalia eikä vaikuta laitteen toimintaan.
- Laitteen käyttöikä pitenee, jos et käytä sitä yhtäjaksoisesti yli 30 minuuttia.

#### Sisäänrakennettu turvakytkin

Laite on varustettu sisäänrakennetulla turvakytkimellä. Rungon varmistustapit varmistavat, että laitteeseen voi kytkeä virran vain silloin, kun mehustusyksikkö ja massankeräysastia on asetettu runkoon oikein.

#### Sähkömagneettiset kentät (EMF)

Tämä Philips-laite vastaa kaikkia sähkömagneettisia kenttiä (EMF) koskevia standardeja ja säännöksiä.

### Käyttöönotto

Puhdista kaikki osat ennen laitteen ensimmäistä käyttökertaa (katso kohta Puhdistaminen).

**Huomautus:** Varmista, että kaikki osat ovat täysin kuivia, ennen kuin aloitat laitteen käytön.

### Käyttöönoton valmistelu

#### Mehustusyksikön kokoaminen

**1** Kiinnitä jätteen poistoputki mehustusyksikköön ja kierrä sitä myötäpäivään, kunnes nuoli ( ◀ ) on lukitusasennossa. (Kuva 2)

**2** Aseta musta kaira mehustusyksikköön (Kuva 3).

**Huomautus:** Tavallisella kairalla ei voi valmistaa sorbettia eikä sorbettikairalla mehua.

**3** Kokoa kaksiosainen suodatin (Kuva 4).

**4** Aseta kaksiosainen suodatin kairan päälle (Kuva 5).

**Vinkki:** Musta kaksiosainen suodatin poistaa mehusta kaiken hedelmälihan. Jos haluat sakeampaa mehua, jossa on enemmän kuituja, käytä harmaata kaksiosaista suodatinta.

**5** Kiinnitä kaatonokka mehustusyksikköön ja kierrä sitä myötäpäivään, kunnes nuoli ( ◀ ) on lukitusasennossa. (Kuva 6)

**6** Aseta marja-astia syöttöaukkoon (Kuva 7).

#### Mehustusyksikön kiinnittäminen runkoon

**1** Aseta koottu mehustusyksikkö runkoon siten, että jätteen poistoputki asettuu rungossa olevaan aukkoon (Kuva 8).

**2** Kohdista mehustusyksikön ulokkeet rungon syvennyksiin. Liu'uta mehustusyksikkö runkoon niin, että se lukittuu paikalleen. (Kuva 9)

**3** Paina mehustusyksikkö runkoon (1) ja sulje lukitussalpa (2). (Kuva 10)

*Huomautus: Jos lukitussalppaa ei voi sulkea, tarkista, onko mehustusyksikön ulokkeet kohdistettu oikein rungon syvennyksiin.*

**4** Liu'uta massankeräysastia runkoon (Kuva 11).

### Käyttö

Laite toimii vain, jos mehustusyksikkö ja jätteen poistoputki on kiinnitetty oikein ja lukitussalpa on kunnolla kiinni.

Suorista aina virtajohto kokonaan, ennen kuin kytket laitteeseen virran.

**1** Pese hedelmät ja vihannekset ja paloittele ne tarvittaessa niin, että ne mahtuvat syöttöaukkoon.

*Huomautus: Poista appelsiineista, granaattimenoista ja muista hedelmistä kuoret, kivet ja muut syötäväksi kelpaamattomat osat.*

**2** Aseta kannu tai lasi kaatonokan alle (Kuva 12).

**3** Käynnistä laite painamalla virtapainiketta (Kuva 13).

**4** Aseta hedelmäpalat tai vihannekset syöttöaukkoon ja työnnä niitä syöttöpainimella varovasti kairaa kohti (Kuva 14).

Älä työnnä sormia tai apuvälineitä syöttöaukkoon tai mehustusyksikköön.

**5** Kun mehua ei enää valu laitteesta, katkaise laitteesta virta ja odota, että kaira on pysähtynyt.

**6** Poista viimeisetkin mehutipat laitteesta painamalla esipuhdistuspainiketta (Kuva 15).

**7** Estä mehun valuminen pöydälle painamalla tippalukkoa (Kuva 16).

### Vinkkejä

- Käytä tuoreita hedelmiä, marjoja ja vihanneksia, koska ne sisältävät enemmän mehua. Mehun valmistukseen sopivat erityisen hyvin ananas, punajuurri, varsiselleri, omena, kurkku, porkkana, pinaatti, meloni, tomaatti, granaattimena ja rypäleet.
- Ohuita kuoria ei tarvitse poistaa. Vain paksimmat kuoret, joita ei syödä, kuten appelsiinin, ananaksen, kiivin, melonin ja kypsentämättömien punajuurten kuoret, on poistettava.
- Jos haluat tehdä mehua kivellisistä hedelmistä, kuten persikoista, luumuista tai kirsikoista, poista kivet ennen mehustamista.
- Ota omenamehua valmistaessasi huomioon, että mehun paksuus vaihtelee omenalajikkeen mukaan. Mitä mehukkaampia omenat ovat, sitä laimeampaa mehua niistä tulee. Valitse omenalajike sen mukaan, millaista mehua haluat.
- Omenamehu tummuu nopeasti. Voit hidastaa tummumista lisäämällä mehuun muutaman tipan sitruunamehua.
- Tämä mehulinko pystyy käsittelemään tärkkelyspitoisia hedelmiä, kuten banaania ja mangoa.  
Voit lisätä maitoa tai vettä suoraan syöttöaukkoon.
- Mehulingolla voit käsitellä myös sitrushedelmiä. Poista vain ensin niiden valkoinen sisäkuori, koska se maistuu karvaalta.

### Sorbettitoiminnon käyttäminen

Kokoa mehustusyksikkö muuten Käyttöönoton valmistelu -luvun ohjeiden mukaan, mutta kiinnitä laitteeseen mustan kairan sijaan korallinpunainen sorbettikaira ja

## 30 SUOMI

jätä kaksiosainen suodatin pois. Kiinnitä se runkoon ja aseta massankeräysastia paikalleen.

**Huomautus:** Käsittele sorbettikairalla vain pakastettuja hedelmiä, joista on poistettu kuoret, kivet ja kuoren valkoinen osa. Älä käytä jääpaloja. Älä kaada syöttösuppiloon sokeria, hunajaa tai siirappia. Makeuta valmis sorbetti vasta ennen tarjoilua.

### Ainesten valmisteleminen

- 1 Leikkaa tuoreet hedelmät 3 x 3 cm:n paloiksi.
- 2 Aseta hedelmänpalat vierekkäin pakasturasiaan tai -pussiin yhteen kerrokseen niin, etteivät ne jäädy yhdeksi paakuksi.

**Vinkki:** voit pinota samaan rasiaan useamman kerroksen, jos erotat kerrokset toisistaan leivinpaperilla.

- 3 Pakasta aineksia vähintään 12 tunnin ajan.  
Sorbetin valmistus

- 1 Anna hedelmien sulaa 5–10 minuutin ajan ennen käsittelyä.
- 2 Käynnistä laite ja käsittele ainekset Käyttö-luvun ohjeiden mukaisesti. Sorbetti kerääntyy massankeräysastiaan.

**Huomautus:** Valmista sorbetti hitaasti, vain pieni määrä kerrallaan.

**Tärkeää:** Massankeräysastiaan mahtuu yhdellä kertaa 500 grammaa sorbettia.

### Puhdistaminen (Kuva 17)

- Laite on helpointa puhdistaa heti käytön jälkeen. Katso eri osien puhdistusohjeet puhdistustaulukosta.

Älä käytä naarmuttavia tai syövyttäviä puhdistusaineita tai -välineitä laitteen puhdistamiseen (kuten alkoholia, bensiiniä tai asetonia).

**Huomautus:** Kaikki irrotettavat osat ovat konepesun kestäviä ja voidaan puhdistaa vesihanan alla.

- 1 Katkaise laitteesta virta ja irrota pistoke pistorasiasta.
- 2 Avaa lukitussalpa (Kuva 18).
- 3 Liu'uta mehustusyksikkö irti rungosta (Kuva 19).
- 4 Irrota massankeräysastia rungosta (Kuva 20).
- 5 Tyhjennä massankeräysastia ja huuhtelee se juoksevilla vedellä.  
Mehustusyksikön purkaminen ja puhdistaminen

- 1 Irrota syöttöpainin syöttöaukosta (Kuva 21).
- 2 Irrota marja-astia syöttöaukosta (Kuva 22).
- 3 Käännä kaatonokkaa vastapäivään, kunnes nuoli ( ◀ ) osoittaa auki-asentoa, ja irrota säiliö mehustusyksiköstä. (Kuva 23)
- 4 Irrota kaksiosainen suodatin ja pura se (Kuva 24).
- 5 Irrota kaira tai sorbettikaira (Kuva 25).
- 6 Käännä jätteen poistoputkea vastapäivään, kunnes nuoli ( ◀ ) osoittaa auki-asentoa, ja irrota poistoaukko mehustusyksiköstä. (Kuva 26)

### Säilytys

- 1 Kierrä virtajohto rungon pohjassa olevaan säilytystilaan (Kuva 27).
- 2 Syöttöpaininta, mehukannua, kantta ja marja-astiaa voi säilyttää massankeräysastiassa (Kuva 28).

### Kierrätys

- Tämä merkki tarkoittaa, että tätä tuotetta ei saa hävittää tavallisen kotitalousjätteen mukana (2012/19/EU) (Kuva 29).
- Noudata maasi sähkö- ja elektroniikkalaitteiden erillistä keräystä koskevia sääntöjä. Asianmukainen hävittäminen auttaa ehkäisemään ympäristölle ja ihmisille mahdollisesti koituvia haittavaikutuksia.

### Tarvikkeiden tilaaminen

Voit ostaa lisävarusteita ja varaosia osoitteessa [www.shop.philips.com/service](http://www.shop.philips.com/service) tai Philips-jälleenmyyjältä. Voit myös ottaa yhteyden Philipsin maakohtaiseen asiakaspalveluun.

### Takuu ja tuki

Jos haluat tukea tai lisätietoja, käy Philipsin verkkosivuilla osoitteessa [www.philips.com/support](http://www.philips.com/support) tai lue erillinen kansainvälinen takuulehtinen.

### Vianmääritys

Tähän osaan on koottu tavallisimmat laitteen käytössä ilmenevät ongelmat. Ellet löydä ongelmaasi ratkaisua seuraavista tiedoista, lue osoitteesta [www.philips.com/support](http://www.philips.com/support) vastauksia usein kysytyihin kysymyksiin tai ota yhteys maasi asiakaspalveluun.

#### Ongelma

#### Ratkaisu

Laite ei toimi.

Laitteessa on kaksi varmistustappia. Jos mehustusyksikköä tai massankeräysastiaa ei ole kiinnitetty runkoon oikein, laite ei toimi. Tarkista, onko nämä osat koottu oikein (katso luku Käyttöönoton valmistelu).

Laitteesta lähtee epämiellyttävä haju ensimmäisillä käyttökertoilla.

Tämä on varsin tavallista. Jos laitteesta lähtee epämiellyttävä haju vielä muutaman käyttökerran jälkeen, tarkista, kuinka paljon raaka-aineita käsittelet kerralla ja kuinka pitkään laite on käynnissä yhtäjaksoisesti.

Mehustusyksikkö ei voi asettaa runkoon.

Tarkista, että kaatonokka on kiinnitetty oikein mehustusyksikköön. Varmista, että mehustusyksikön ulokkeet on kohdistettu oikein rungon syvennyksiin (katso kuva 9).

Mehustusyksikkö on tukossa.

Paina esipuhdistuspainiketta muutaman sekunnin ajan. Jos mehustusyksikkö on edelleen tukossa, katkaise laitteesta virta, irrota mehustusyksikkö ja pura kaikki osat. Irrota tukoksen aiheuttavat ainekset. Käsittele jatkossa pienempiä määriä kerrallaan.

Laite lakkaa toimimasta ja virran merkivalo vilkkuu.

Mehustusyksikkö on tukossa. Paina esipuhdistuspainiketta muutaman sekunnin ajan. Jos mehustusyksikkö on edelleen tukossa, katkaise laitteesta virta, irrota mehustusyksikkö ja pura kaikki osat. Irrota tukoksen aiheuttavat ainekset. Käsittele jatkossa pienempiä määriä kerrallaan.

Virran merkivalo vilkkuu eikä laite käynnisty.

Tarkista, että massankeräysastia on oikeassa asennossa ja että mehustusyksikkö on asennettu oikein.

## Innledning

Gratulerer med kjøpet og velkommen til Philips! Du får best mulig nytte av støtten som Philips tilbyr, hvis du registrerer produktet ditt på [www.philips.com/welcome](http://www.philips.com/welcome). Denne Philips Avance-saktejuicepressen hjelper deg med å få alt det gode fra frukt og grønnsaker i glasset, slik at du kan glede deg over smakfull og sunn juice hver dag. Med den nyskapende teknologien kan du presse mest mulig ut av frukt og grønnsaker og raskt rengjøre apparatet på mindre enn ett minutt. Den fullstendig integrerte designen ble utviklet for å ta opp lite plass og gi flotte resultater.

## Generell beskrivelse (fig. 1)

### A Juicepresseenheten

- ① Stapper
- ② Bærskuff
- ③ Materør
- ④ Dryppstopp
- ⑤ Tut
- ⑥ Svart todelt filter for klar juice\*
- ⑦ Svart juiceskrue
- ⑧ Korallrød sorbetskrue
- ⑨ Fruktkjøttutgang

### B Motorenhet

- ⑩ Låseklemme
- ⑪ Av/på-knapp med på-lampe
- ⑫ Bakover/forhåndsrengjøringsknapp
- ⑬ Nettledning
- ⑭ Ledningsholder
- ⑮ Fruktkjøttbeholder
- ⑯ Sikkerhetspunkt

### C Mugge

- ⑰ Juicemugge
- ⑱ Lokk til juicemugge

\*Ikke vist: grått todelt filter for juice med fruktkjøtt (kun HR1932/HR1934)

## Viktig

Les denne brukerveiledningen nøye før du bruker apparatet, og ta vare på den for senere referanse.

### Fare

- Ikke senk motorenheten ned i vann eller annen væske. Ikke skyll den i rennende vann, og ikke rengjør den i oppvaskmaskin.

### Advarsel

- Før du kobler til apparatet, må du kontrollere at spenningen som er angitt nederst på apparatet, stemmer overens med nettspenningen.
- Ikke bruk apparatet hvis støpselet, nettledningen, eller andre deler er skadet. Hvis strømledningen er skadet, må

den alltid skiftes ut av Philips, et servicesenter som er godkjent av Philips, eller lignende kvalifisert personell, slik at du unngår farlige situasjoner.

- Dette apparatet skal bare brukes i husholdningen. Hvis apparatet brukes feil eller på en måte som tilsvarer profesjonell bruk, eller hvis bruksanvisningen ikke følges, vil ikke garantien være gyldig lenger, og Philips vil da ikke påta seg noe ansvar for eventuelle skader.
- Dette apparatet kan brukes av personer med nedsatt sanseevne eller fysisk eller psykisk funksjonsevne, eller personer med manglende erfaring eller kunnskap, dersom de får instruksjoner om sikker bruk av apparatet eller tilsyn som sikrer sikker bruk, og hvis de er klar over risikoen.
- Barn får ikke bruke apparatet. Oppbevar apparatet og ledningen utilgjengelig for barn.
- Barn skal ikke leke med apparatet.
- Stikk aldri fingrene eller andre gjenstander inn i materøret mens apparatet går. Det er bare stapperen som skal brukes til dette.
- Koble alltid apparatet fra strømmettet hvis du lar det stå uten tilsyn, eller før du setter det sammen, tar det fra hverandre eller rengjør det.
- Trekk nettleidingen helt ut før du slår på apparatet.
- Ikke la apparatet stå på uten tilsyn.

### **Forsiktig**

- Ikke bruk tilbehør eller deler fra andre produsenter, eller deler som Philips ikke spesifikt anbefaler. Hvis du bruker denne typen tilbehør eller deler, fører det til at garantien blir ugyldig.
- Plasser alltid apparatet på en stabil, jevn og vannrett overflate.
- Ikke bruk apparatet utendørs.
- Unngå kontakt med bevegelige deler.
- Kontroller at alle delene er riktig satt sammen, før du slår på apparatet.
- Bruk bare apparatet når låseklemmen er i låst stilling.
- Lås bare opp låseklemmen når du har slått av apparatet og juicepresseskruen har sluttet å rotere.
- Ikke ta av fruktkjøttbeholderen mens apparatet er i gang.
- Del store ingredienser opp i biter som får plass i materøret. Fjern steiner, kjerner, frø og tykt skall fra frukt og grønnsaker før du begynner.

- Ikke bruk for mye makt på stapperen. Det kan forårsake skade på den.
- Farge fra mat kan misfarge deler. Dette er normalt og påvirker ikke apparatets ytelse.
- Hvis du vil optimalisere levetiden til apparatet, må du ikke bruke det sammenhengende i mer enn 30 minutter.

#### Innebygd sikkerhetslås

Apparatet er utstyrt med en innebygd sikkerhetslås. Hvis du ikke har plassert juicerenheten og fruktkjøttbeholderen riktig på motorenheten, kan du ikke slå på motorenheten. Dette er på grunn av sikkerhetspinnene.

#### Elektromagnetiske felt (EMF)

Dette Philipsapparatet overholder alle aktuelle standarder og forskrifter for eksponering for elektromagnetiske felt.

#### Før første gangs bruk

Rengjør alle deler før du bruker apparatet for første gang (se avsnittet Rengjøring).

**Merk: Sørg for at alle delene er helt tørre før du begynner å bruke apparatet.**

#### Før bruk

##### Sette sammen juicepresseenheten

- 1** Fest fruktkjøttutgangen til juicepresseenheten, og vri den med klokken til pilen (↻) peker mot låst-merket. (fig. 2)
- 2** Sett inn den svarte juiceskruen i juiceenheten (fig. 3).  
*Merk: Juiceskruen egner seg ikke til tilberedelse av sorbet, og sorbetskruen er ikke egnet til tilberedelse av juice.*
- 3** Monter de to delene av filteret (fig. 4).
- 4** Plasser det todelte filteret over juicepresseskruen (fig. 5).  
*Tips: Bruk det svarte todelte filteret hvis du vil ha klar juice. Hvis du foretrekker juice med mer fruktkjøtt, kan du bruke det grå todelte filteret.*
- 5** Fest tuten til juicepresseenheten, og vri den med klokken til pilen (↻) peker mot låst-merket. (fig. 6)
- 6** Plasser bærskuffen på materøret (fig. 7).

##### Sette juicepresseenheten på motorenheten

- 1** Plasser den monterte juicepresseenheten på motorenheten, slik at fruktkjøttutgangen passer inn i åpningen på motorenheten (fig. 8).
- 2** Juster forhøyningene på juicepresseenheten med sporene på motorenheten. Skyv juicepresseenheten på motorenheten til den låses på plass. (fig. 9)
- 3** Trykk juicepresseenheten mot motorenheten (1), og lukk deretter låseklemmen (2). (fig. 10)  
*Merk: Hvis låseklemmen ikke kan lukkes, må du kontrollere om juicepresseenheten er plassert ordentlig slik at forhøyningene på juicepresseenheten går ned i sporene på motorenheten.*
- 4** Skyv fruktkjøttbeholderen på motorenheten (fig. 11).



## Bruke apparatet

Apparatet fungerer bare hvis juicepresseenheten og fruktkjøttutgangen er satt sammen riktig, og låseklemmen er ordentlig lukket.

Trekk nettleddningen helt ut før du slår på apparatet.

- 1 Vask frukten og/eller grønnsakene. Del dem om nødvendig i biter som får plass i materøret.

*Merk: Fjern steiner og tykt skall som du normalt ikke spiser fra frukten, for eksempel fra appelsiner, granatepler osv.*

- 2 Sett en mugge eller et glass under tuten (fig. 12).
- 3 Trykk på av/på-knappen for å slå på apparatet (fig. 13).
- 4 Plasser bitene av frukt eller grønnsaker i materøret, og press dem forsiktig nedover mot juicepresseskruen med stapperen (fig. 14).

Stikk aldri fingrene eller gjenstander ned i materøret eller juicepresseenheten.

- 5 Når det ikke kommer ut mer juice, slår du av apparatet og venter til juicepresseskruen har sluttet å rotere.
- 6 Trykk på forhåndsrengjøringsknappen for å fjerne de siste dråpene av juice fra juicepresseenheten (fig. 15).
- 7 For å forhindre at det drypper juice på bord kan du trykke på dryppstoppen (fig. 16).

### Tips

- Bruk fersk frukt og ferske grønnsaker siden disse inneholder mer juice. Ananas, rødbeter, selleristenger, epler, agurker, gulrøtter, spinat, meloner, tomater, granatepler og druer er spesielt godt egnet til pressing i juiceren.
- Du trenger ikke skrelle frukt eller grønnsaker med tynt skall. Fjern bare skall du ikke spiser, f.eks. på appelsiner, ananas, kiwi, meloner og rå rødbeter.
- Hvis du vil lage juice av frukt med steiner, som ferskener, plommer eller kirsebær, fjerner du steinene før du begynner.
- Når du lager eplejuice, må du huske på at tykkelsen på eplesaften er avhengig av hvilken eplettype du bruker. Jo saftigere eplet er, desto tynnere blir saften. Velg en eplettype som gir den juicen du vil ha.
- Eplejuice blir fort brun. Du kan motvirke dette ved å tilsette noen dråper sitronsaft.
- Denne juiceren kan håndtere stivelsesholdig frukt som banan og mango. Du kan ha i melk eller vann direkte gjennom materøret.
- Sitrusfrukter kan også behandles med juiceren. Husk å fjerne det hvite på sitrusfrukter, siden det har en bitter smak.

## Bruke sorbetfunksjonen

Sett sammen juiceenheten som beskrevet i avsnitte Klargjøre for bruk, men bruk den korallrøde sorbetskruen i stedet for den svarte juiceskruen, og ikke sett i filteret i to deler. Monter den på motorenheten og sett sammen fruktkjøttbeholderen.

*Merk: Du må bare bruke sorbetskruen med frossen frukt (uten skall, steiner og hvitt skrell). Ikke bruk isbiter. Ikke tilsett sukker, honning eller sirup i materøret for å gjøre sorbetten søtere. Du må heller ha disse på sorbetten før du serverer den.*

Klargjøre ingrediensene:

- 1 Kutt fersk frukt i biter på 3 x 3 cm.
- 2 Plasser fruktbitene ved siden av hverandre i en beholder eller plastpose som kan fryses. Unngå å stable frukten, slik at den ikke fryser til én klump.

*Tips: Du kan legge bakepapir mellom fruktbitene, slik at du kan stable dem.*

**3** Legg ingrediensene i fryseren i minst 12 timer.

Tilberede sorbet

**1** La frukten tine i 5–10 minutter før du tilbereder den.

**2** Slå på apparatet og tilbered ingrediensene som beskrevet i Bruke apparatet. Sorbeten ender opp i fruktkjøttbeholderen.

*Merk: Du må bearbeide små mengder om gangen.*

*Viktig: Du kan tilberede 500 gram med sorbet før du må tømme fruktkjøttbeholderen.*

### Rengjøring (fig. 17)

- Det er enklest å rengjøre apparatet umiddelbart etter bruk. Se rengjøringstabellen for å lære om hvordan alle delene kan rengjøres.

**Bruk aldri skurebørster, skuremidler eller væsker som alkohol, bensin eller aceton til å rengjøre apparatet.**

*Merk: Alle de avtakbare delene kan vaskes i oppvaskmaskinen og kan trygt rengjøres i rennende vann.*

**1** Slå av apparatet, og ta støpselet ut av vegguttaket.

**2** Åpne låseklemmen (fig. 18).

**3** Skyv juicepresseenheten av motorenheten (fig. 19).

**4** Fjern fruktkjøttbeholderen fra motorenheten (fig. 20).

**5** Tøm fruktkjøttbeholderen, og skyll den under rennende vann.

Demontering og rengjøring av juicepresseenheten

**1** Fjern stapperen fra materøret (fig. 21).

**2** Fjern bærskuffen fra materøret (fig. 22).

**3** Vri tuten mot klokken til pilen (↙) peker mot åpen-merket, og ta den ut av juicepresseenheten. (fig. 23)

**4** Fjern det todelte filteret, og ta delene fra hverandre (fig. 24).

**5** Fjern juiceskruen eller sorbetskruen (fig. 25).

**6** Vri fruktkjøttutgangen mot klokken til pilen (↙) peker mot åpen-merket, og ta den ut av juicepresseenheten. (fig. 26)

### Oppbevaring

**1** Kveil nettleddningen rundt ledningsholderen på sokkelen på motorenheten (fig. 27).

**2** Du kan oppbevare stapperen, juicemuggen, lokket og bærskuffen i fruktkjøttbeholderen (fig. 28).

### Resirkulering

- Dette symbolet betyr at dette produktet ikke må avhendes i vanlig husholdningsavfall (2012/19/EU) (fig. 29).

- Følg nasjonale regler for egen innsamling av elektriske og elektroniske produkter. Hvis du kaster produktet på riktig måte, bidrar du til å forhindre negative konsekvenser for helse og miljø.

### Bestille tilbehør

Hvis du vil kjøpe tilbehør eller reservedeler, kan du gå til [www.shop.philips.com/service](http://www.shop.philips.com/service) eller gå til en Philips-forhandler. Du kan også ta kontakt med Philips' forbrukerstøtte i landet der du bor.

### Garanti og støtte

Hvis du trenger kundestøtte eller informasjon, kan du gå til [www.philips.com/support](http://www.philips.com/support) eller lese i garantiheftet.

### Feilsøking

Dette avsnittet gir en oppsummering av de vanligste problemene som kan oppstå med apparatet. Hvis du ikke kan løse problemet ved hjelp av informasjonen nedenfor, kan du gå til [www.philips.com/support](http://www.philips.com/support) for å se en liste over vanlige spørsmål, eller du kan kontakte forbrukerstøtten i landet der du bor.

Problem	Løsning
Apparatet virker ikke.	Apparatet har to sikkerhetspinne. Hvis enten juiceenheten eller fruktkjøttbeholderen ikke er plassert riktig på motorenheten, vil ikke apparatet fungere. Kontroller at disse delene er satt sammen på riktig måte (se avsnittet Klargjøre for bruk).
Motorenheten avgir en ubehagelig lukt de første gangene apparatet brukes.	Dette er normalt. Hvis apparatet fortsetter å avgir en ubehagelig lukt etter noen gangers bruk, kontrollerer du mengden du behandler, og hvor lenge den går i apparatet.
Juicpresseenheten kan ikke plasseres på motorenheten.	Kontroller at tuten er festet ordentlig til juicpresseenheten. Kontroller at forhøyningene på juicpresseenheten er i flukt med sporene på motorenheten (se fig. 9).
Juicpresseenheten er blokkert.	Trykk på forhåndsrengjøringsknappen i noen få sekunder. Hvis juicpresseenheten fremdeles er blokkert, slår du av apparatet, fjerner juicpresseenheten og tar delene fra hverandre. Fjern frukten som blokkerer juicpresseenheten. Deretter kan du tilberede en mindre mengde.
Apparatet slutter å fungere, og på-lyset blinker.	Juicpresseenheten er blokkert. Trykk på forhåndsrengjøringsknappen i noen få sekunder. Hvis juicpresseenheten fremdeles er blokkert, slår du av apparatet, fjerner juicpresseenheten og tar delene fra hverandre. Fjern frukten som blokkerer juicpresseenheten. Deretter kan du tilberede en mindre mengde.
På-lyset blinker, og apparatet kan ikke slås på.	Kontroller om fruktkjøttbeholderen er i riktig posisjon, og at juiceenheten er riktig montert.

## Introduktion

Gratulerar till inköpet och välkommen till Philips! För att dra maximal nytta av den support som Philips erbjuder kan du registrera din produkt på [www.philips.com/welcome](http://www.philips.com/welcome).

Med den här Philips Avance-juicemaskinen får du allt det goda från frukt och grönsaker i glaset, så att du kan få en god och hälsosam juice varje dag. Tack vare maskinens innovativa teknik kan du pressa ut det bästa från frukter och grönsaker och snabbt rengöra apparaten på mindre än en minut. Den helt integrerade designen har utvecklats för att kräva lite utrymme och ge dig fantastiska resultat.

## Allmän beskrivning (Bild 1)

### A Pressenhet

- ① Presskloss
- ② Bärbricka
- ③ Matningsrör
- ④ Droppstopp
- ⑤ Pip
- ⑥ Svart filter i två delar för ren juice\*
- ⑦ Svart juiceskrub
- ⑧ Korallfärgad sorbetskrub
- ⑨ Fruktköttsutlopp

### B Motorenhet

- ⑩ Låsklämma
- ⑪ På/av-knapp med strömlampa
- ⑫ Knapp för bakåtläge/förinställd rengöringsfunktion
- ⑬ Nätsladd
- ⑭ Sladdhållare
- ⑮ Fruktköttsbehållare
- ⑯ Säkerhetspigg

### C Kanna

- ⑰ Juicekanna
- ⑱ Lock till juicekanna

\*Visas inte: grått filter i två delar för fiberjuice (endast HR1932/HR1934)

## Viktigt

Läs användarhandboken noggrant innan du använder apparaten och spara den för framtida bruk.

### Fara

- Sänk inte ned motorenheten i vatten eller någon annan vätska. Skölj den inte under kranen och rengör den inte i diskmaskinen.

### Varning

- Kontrollera att den nätspänning som anges på apparatens undersida stämmer överens med den lokala nätspänningen innan du kopplar in apparaten.
- Använd inte apparaten om kontakten, nätsladden eller andra delar är skadade. Om nätsladden är skadad måste Philips, ett serviceombud auktoriserat av Philips eller likvärdigt kvalificerade personer byta ut den för att undvika faror.

- Apparaten är endast avsedd för hushållsbruk. Om den används på felaktigt sätt eller i storskaligt bruk eller om den inte används enligt anvisningarna i användarhandboken upphör garantin att gälla och Philips tar inte på sig ansvar för skador som kan uppkomma.
- Den här apparaten kan användas av personer med olika funktionshinder, eller som inte har kunskap om hur apparaten används, så länge de övervakas och får instruktioner angående säker användning och förstår riskerna som medföljer.
- Apparaten får inte användas av barn. Håll apparaten och sladden utom räckhåll för barn.
- Barn ska inte leka med apparaten.
- Stick aldrig ned fingrarna eller något föremål i matningsröret när apparaten är igång. Använd endast pressklossen i matningsröret.
- Koppla alltid bort apparaten från elnätet om du lämnar den oövervakad eller innan du monterar, tar isär eller rengör den.
- Linda alltid ut nätsladden helt innan du slår på apparaten.
- Lämna inte apparaten oövervakad när den används.

### Försiktighet

- Använd aldrig tillbehör eller delar från andra tillverkare om inte Philips särskilt har rekommenderat dem. Om du använder sådana tillbehör eller delar gäller inte garantin.
- Ställ alltid apparaten på en stabil, jämn och horisontell yta.
- Använd inte apparaten utomhus.
- Undvik kontakt med rörliga delar.
- Kontrollera att alla delar sitter rätt innan du startar apparaten.
- Använd bara apparaten när låsspännet är i låst läge.
- Fäll inte ned låsspännet förrän du har stängt av apparaten och matarskruven har slutat rotera.
- Ta inte bort fruktköttsbehållaren när apparaten är igång.
- Skär stora ingredienser i bitar som passar i matningsröret. Ta bort kärnor, frön och tjocka och skal från frukterna eller grönsakerna innan du pressar dem.
- Tryck inte för hårt på pressklossen. Den kan skadas om du gör det.
- Färgämnen i mat kan missfärga delarna. Det här är normalt och påverkar inte apparatens prestanda.
- Optimera apparatens livslängd genom att inte använda den utan avbrott i mer än 30 minuter.

### Inbyggd säkerhetsspärr

Apparaten är utrustad med en inbyggd säkerhetsspärr. Säkerhetsstift på motorenheten ser till att du kan sätta på apparaten endast om du har fäst juicerenheten och fruktköttsbehållaren ordentligt på motorenheten.

### Elektromagnetiska fält (EMF)

Den här Philips-produkten uppfyller alla tillämpliga standarder och regler gällande exponering av elektromagnetiska fält.

### Före första användningen

Rengör alla delar ordentligt innan du använder apparaten första gången (se kapitlet Rengöring).

**Obs! Kontrollera att alla delar är helt torra innan du startar apparaten.**

## Förberedelser inför användning

### Montera pressenheten

- 1 Sätt fast fruktköttsutloppet på pressenheten och vrid medurs tills pilen ( ◀ ) pekar mot markeringen "locked" (låst). (Bild 2)
- 2 Sätt den svarta juiceskruven i juicerenheten (Bild 3).

*Obs! Juiceskruven kan inte förberedda sorbet och sorbetskruven kan inte förberedda juice.*

- 3 Montera filtrets två delar (Bild 4).
- 4 Sätt i filtret med två delar över matarskruven (Bild 5).

*Tips: Använd det svarta filtret med två delar för ren juice. Om du vill ha oklar juice med mer fibrer, använd det grå filtret med två delar.*

- 5 Sätt fast pipen på pressenheten och vrid den medurs tills pilen ( ◀ ) pekar mot markeringen "locked" (låst). (Bild 6)
- 6 Placera bärbrickan på matningsröret (Bild 7).

### Placera pressenheten på motorenheten

- 1 Placera den monterade pressenheten på motorenheten, med fruktköttsutloppet riktat mot öppningen på motorenheten (Bild 8).
- 2 Rikta in upphöjningarna på pressenheten mot fördjupningarna i motorenheten. Skjut in pressenheten på motorenheten genom att vrida den tills den låses på plats. (Bild 9)
- 3 Tryck på pressenheten på motorenheten (1) och stäng låsspännet (2). (Bild 10)

*Obs! Om låsspännet inte går att stänga kan du kontrollera om pressenhetens upphöjningar är korrekt riktade mot fördjupningarna i motorenheten.*

- 4 Skjut in fruktköttsbehållaren i motorenheten (Bild 11).

## Använda apparaten

Apparaten fungerar bara om pressenheten och fruktköttsutloppet är korrekt monterade och låsspännet sitter fast ordentligt.

Linda alltid ut nätsladden helt innan du slår på apparaten.

- 1 Skölj frukten och/eller grönsakerna och skär dem, om det behövs, i bitar som passar i matningsröret.

*Obs! Ta bort kärnor och tjocka fruktskal som du inte skulle äta, till exempel apelsinskal, granatäppelskal osv.*

- 2 Ställ en kanna eller ett glas under pipen (Bild 12).
- 3 Slå på apparaten genom att trycka på på/av-knappen (Bild 13).
- 4 Lägg frukt- eller grönsaksbitarna i matningsröret och tryck försiktigt ned dem mot matarskruven med pressklossen (Bild 14).

Stick aldrig in fingrar eller något föremål i matningsröret eller pressenheten.

- 5 När det inte kommer mer juice stänger du av apparaten och väntar tills matarskruven har slutat rotera.

- 6** Tryck på knappen för förinställd rengöringsfunktion för att ta bort de sista dropparna juice från pressenheten (Bild 15).
- 7** För att förhindra att juice droppar ned på bordet, tryck på droppstopp (Bild 16).

#### Tips

- Använd färska frukter och grönsaker, eftersom de är saftigare. Ananas, rödbetor, selleri, äpplen, gurkor, morötter, spenat, meloner, tomater, granatäpplen och vindruvor är särskilt lämpliga att köra i juicepressen.
- De flesta frukter och grönsaker behöver inte skalas. Skala bara sådana med skal som du inte skulle äta, t.ex. apelsiner, ananas, kiwifrukt, meloner och råa rödbetor.
- Om du vill pressa frukt med kärnor, till exempel persika, plommon och körsbär, ska du ta bort kärnorna först.
- När du gör äppeljuice blir juicen olika tjock beroende på vilken sorts äpple du använder. Ju saftigare äpplet är desto tunnare blir juicen. Välj en äppelsort som ger sådan juice du vill ha.
- Äppeljuice mörknar snabbt. Du kan sakta ned processen genom att tillsätta några droppar citronjuice.
- Den här juicemaskinen kan hantera stärkelserika frukter som bananer och mango. Du kan tillsätta mjölk eller vatten direkt i matningsröret.
- Citrusfrukter kan också köras i juicepressen. Ta bort det vita innanför skalet på citrusfrukter, eftersom det ger en bitter smak.

#### Använda sorbetfunktionen

Montera juicerenheten så som det beskrivs i "Förbered för användning", men använd den korallfärgade sorbetskruven istället för den svarta juiceskruven, och använd inte det tvädelade filtret. Sätt den på motorenheten och montera fruktköttsbehållaren.

**Obs! Använd endast sorbetkniven till djupfrysad frukt (utan skal, kärnor och vita hinnor). Använd inte isbitar. Håll inte socker, honung eller sirap i matningsröret om du vill söta sorbeten utan strö sötningsmedlet över den färdiga sorbeten före servering.**

#### Förbereda ingredienserna:

- 1** Skär färsk frukt i skivor på 3x3 cm.
- 2** Placera frukten bredvid varandra i en fryssäker behållare eller platspåse. Stapla inte frukten så att de inte fryser ihop till en klump.

*Tips: om du placerar bakplåtspapper mellan fruktbitarna kan du stapla dem.*

- 3** Frys alla ingredienser i minst tolv timmar.

#### Förbereda sorbet

- 1** Låt frukterna tina i 5–10 minuter före bearbetning.
- 2** Slå på apparaten och bearbeta ingredienserna enligt beskrivningen i "Använda apparaten". Sorbeten kommer att hamna i fruktköttsbehållaren.

**Obs! Bearbeta endast mindre mängder åt gången.**

**Viktigt: Du kan bearbeta 500 gram sorbet innan du behöver tömma fruktköttsbehållaren.**

## 42 SVENSKA

### Rengöring (Bild 17)

- Det är lättast att göra rent juicemaskinen direkt efter användning. Titta på rengöringstabellen för att se hur alla delar kan rengöras.

Använd aldrig skursvampar, slipande rengöringsmedel eller vätskor som alkohol, bensin eller acetone till att rengöra enheten.

*Obs! Alla löstagbara delar kan diskas i diskmaskin och rengöras säkert under kranen.*

- 1 Stäng av apparaten och dra ut kontakten ur vägguttaget.
- 2 Öppna låsspännet (Bild 18).
- 3 Skjut ut pressenheten ur motorenheten (Bild 19).
- 4 Ta bort fruktköttsbehållaren från motorenheten (Bild 20).
- 5 Töm fruktköttsbehållaren och skölj den under kranen.

Ta isär och rengöra pressenheten

- 1 Ta bort ingredienserna från matningsröret (Bild 21).
- 2 Ta bort bärbrickan från matningsröret (Bild 22).
- 3 Vrid juicepipen moturs tills pilen ( ◀ ) pekar mot indikeringen "open" (öppen) och ta bort den från pressenheten. (Bild 23)
- 4 Ta bort filtret med två delar och ta isär det (Bild 24).
- 5 Ta bort juiceskruven eller sorbetskruven (Bild 25).
- 6 Vrid fruktköttsutloppet tills pilen ( ◀ ) pekar mot indikeringen "open" (öppen) och ta bort den från pressenheten. (Bild 26)

### Förvaring

- 1 Linda nätsladden runt sladdhållaren i motorenhetens botten (Bild 27).
- 2 Du kan förvara pressklossen, juicekannan och locket och bärbrickan i fruktköttsbehållaren (Bild 28).

### Återvinning

- Den här symbolen betyder att produkten inte ska slängas bland hushållssoporna (2012/19/EU) (Bild 29).
- Följ de regler som gäller i ditt land för återvinning av elektriska och elektroniska produkter. Genom att kassera gamla produkter på rätt sätt kan du bidra till att förhindra negativ påverkan på miljö och hälsa.

### Beställa tillbehör

För att köpa tillbehör eller reservdelar kan du gå till [www.shop.philips.com/service](http://www.shop.philips.com/service) eller en Philips-återförsäljare. Du kan även kontakta Philips kundtjänst i ditt land.

### Garanti och support

Om du behöver information eller support kan du gå till [www.philips.com/support](http://www.philips.com/support) eller läsa garantibroschyren.



## Felsökning

I det här kapitlet sammanfattas de vanligaste problemen som kan uppstå med apparaten. Om du inte kan lösa problemet med hjälp av informationen nedan kan du gå till [www.philips.com/support](http://www.philips.com/support) och läsa svaren på vanliga frågor. Du kan även kontakta kundtjänst i ditt land.

### Problem

### Lösning

Apparaten fungerar inte.

Apparaten är utrustad med två säkerhetslås. Om juicerenheten eller fruktköttsbehållaren inte har fästs ordentligt på motorenheten kommer apparaten inte att fungera. Kontrollera om de här delarna har monterats på rätt sätt (se kapitlet "Förbered för användning").

Motorenheten avger en otrevlig lukt de första gångerna apparaten används.

Det här är ingenting onormalt. Men om lukten fortsätter att uppstå även efter några gånger bör du kontrollera hur stora mängder råvara du pressar samt hur länge pressningen sker.

Pressenheten får inte placeras på motorenheten.

Kontrollera att pipen är ordentligt fastsatt på pressenheten. Se till att upphöjningarna på pressenheten är riktade mot fördjupningarna i motorenheten (se bild 9).

Pressenheten är blockerad.

Tryck på knappen för förinställd rengöringsfunktion i några sekunder. Om pressenheten fortfarande är blockerad ska du ta bort den och sedan stänga av apparaten, dra ut pressenheten och ta isär alla delar. Ta bort frukt som täpper till pressenheten. Bered en mindre mängd.

Apparaterna stängs av och strömlampan blinkar.

Pressenheten är blockerad. Tryck på knappen för förinställd rengöringsfunktion i några sekunder. Om pressenheten fortfarande är blockerad ska du ta bort pressenheten och sedan stänga av apparaten, dra ut pressenheten och ta isär alla delar. Ta bort frukt som täpper till pressenheten. Bered en mindre mängd.

Strömlampan blinkar och det går inte att sätta på apparaten.

Kontrollera att fruktköttsbehållaren är korrekt placerad och att juicerenheten har monterats på rätt sätt.

**Giriş**

Ürünümüzü satın aldığınız için teşekkür ederiz. Philips'e hoş geldiniz! Philips'in sunduğu destekten faydalanabilmek için lütfen ürününüzü şu adresten kaydedin: [www.philips.com/welcome](http://www.philips.com/welcome).

Yavaş sıkma sistemi ile bu Philips Avance katı meyve sıkacağı, leziz ve sağlıklı meyve sularının tadını her gün çıkarabilmeniz için meyve ve sebzelerin tüm lezzetini bardağınıza kadar getirir. Yenilikçi teknolojisi sayesinde meyve ve sebzelerden maksimum miktarda su elde edebilir ve cihazı 1 dakikadan kısa bir sürede hızlı bir şekilde temizleyebilirsiniz. Tamamıyla bütünleşik tasarımı, az yer kaplamak ve mükemmel sonuçlar vermek için geliştirilmiştir.

**Genel açıklamalar (Şek. 1)****A Katı meyve sıkma ünitesi**

- ① İtici
- ② Meyve tepsisi
- ③ Besleme borusu
- ④ Damlama önleyici
- ⑤ Musluk
- ⑥ Berrak meyve suyu için iki parçalı siyah filtre\*
- ⑦ Siyah meyve sıkma vidası
- ⑧ Mercan rengi sorbe vidası
- ⑨ Posa çıkışı

**B Motor ünitesi**

- ⑩ Kilitleme kısıkaçı
- ⑪ Güç açık göstergeli açma/kapama düğmesi
- ⑫ Geri/Ön temizleme düğmesi
- ⑬ Elektrik kablosu
- ⑭ Kordon saklama bölmesi
- ⑮ Posa kabı
- ⑯ Güvenlik pimleri

**C Sürahi**

- ⑰ Meyve suyu sürahisi
- ⑱ Meyve suyu sürahisi kapağı

\*Gösterilmeyen: lifli meyve suyu için iki parçalı gri filtre (sadece HR1932/HR1934)

**Önemli**

Cihazı kullanmadan önce bu kullanım kılavuzunu okuyun ve gelecekte de başvurmak üzere saklayın.

**Tehlike**

- Motor ünitesini kesinlikle suya veya başka bir sıvıya batırmayın. Cihazı musluk altında durulamayın ve bulaşık makinesinde yıkamayın.

**Uyarı**

- Cihazı prize takmadan önce, cihazın üzerinde belirtilen voltajın yerel şebeke voltajı ile uygun olduğundan emin olun.

- Fişi, elektrik kablosu veya diğer parçaları hasarlıysa cihazı kesinlikle kullanmayın. Cihazın elektrik kablosu hasarlıysa bir tehlike oluşturmasını önlemek için kablonun mutlaka Philips, yetkili bir Philips servis merkezi veya benzer şekilde yetkilendirilmiş kişiler tarafından değiştirilmesini sağlayın.
- Bu cihaz yalnızca evde kullanıma yöneliktir. Cihazın uygun olmayan şekillerde, profesyonel ya da yarı profesyonel amaçlarla veya kullanım talimatlarına uygun olmayan şekillerde kullanılması durumunda, garanti geçerliliğini yitirecek ve Philips söz konusu zararla ilgili olarak her türlü sorumluluğu reddedecektir.
- Bu cihazın fiziksel, motor ya da zihinsel becerileri gelişmemiş veya bilgi ve tecrübe açısından eksik kişiler tarafından kullanımı sadece bu kişilerin nezaretinden sorumlu kişilerin bulunması veya bu kişilere güvenli kullanım talimatlarının sağlanması ve olası tehlikelerin anlatılması durumunda mümkündür.
- Bu cihaz, çocuklar tarafından kullanılmamalıdır. Cihazı ve kablosunu çocukların ulaşabilecekleri yerlerden uzak tutun.
- Çocuklar cihazla oynamamalıdır.
- Cihaz çalışırken besleme borusuna parmaklarınızı ya da başka bir cismi sokmayın. Bunun için sadece yiyecek iticiyi kullanın.
- Cihazı gözetimsiz bırakacaksanız veya herhangi bir parçayı takmadan, çıkarmadan veya temizlemeden önce, mutlaka cihazın fişini prizden çekin.
- Cihazı çalıştırmadan önce her zaman elektrik kablosunu tamamen açın.
- Cihazı kendi halinde çalışır durumdayken bırakmayın.

### **Dikkat**

- Başka firmalarca üretilmiş olan veya Philips'in özellikle önermediği aksesuar ve parçaları kesinlikle kullanmayın. Bu gibi parçaları kullandığınız takdirde garantiniz geçersiz sayılacaktır.
- Cihazı her zaman düz, sabit bir zemine yerleştirin.
- Cihazı açık alanlarda kullanmayın.
- Hareketli parçalarla temastan kaçınin.

- Cihazı çalıştırmadan önce tüm parçaların cihaza düzgün bir şekilde yerleştirildiğinden emin olun.
- Cihazı yalnızca kilitleme kısıkağı kapalıyken kullanın.
- Kilitleme kısıkağını yalnızca cihazı kapattıktan ve katı meyve sıkma vidasının dönmesi durduktan sonra açın.
- Posa kabını cihaz çalışırken yerinden çıkarmayın.
- Büyük malzemeleri besleme borusuna girecek kadar küçük parçalara ayırın. Sıkmadan önce meyve veya sebzelerin çekirdeklerini ve içlerini çıkarın, kalın kabuklarını soyun.
- Zarar görmemesi için, iticiye çok fazla basınç uygulamayın.
- Gıda boyaları, parçaların renginin solmasına neden olabilir. Bu durum normaldir ve cihaz performansına etki etmez.
- Cihazın kullanım ömrünü uzatmak için cihazı sürekli olarak 30 dakikadan fazla kullanmayın.

#### Dahili güvenlik kilidi

Cihazda dahili bir güvenlik kilidi bulunur. Motor ünitesindeki güvenlik pimleri, cihazı ancak meyve sıkma ünitesini ve posa kabını motor ünitesine doğru bir şekilde yerleştirdiğinizde açmanızı sağlar.

#### Elektromanyetik alanlar (EMF)

Bu Philips cihazı, elektromanyetik alanlara maruz kalmaya ilişkin geçerli tüm standartlara ve düzenlemelere uygundur.

#### İlk kullanımdan önce

İlk kullanımdan önce cihazın tüm parçalarını iyice temizleyin (bkz. 'Temizleme' bölümü).

**Dikkat:** Cihazı kullanmadan önce tüm parçaların tamamen kuru olduğundan emin olun.

#### Cihazın kullanıma hazırlanması

##### Katı meyve sıkma ünitesinin birleştirilmesi

**1** Posa çıkışı katı meyve sıkma ünitesine takın ve ok ( ◀ ) 'kilitli' konumuna gelene kadar saat yönünde çevirin. (Şek. 2)

**2** Siyah meyve sıkma vidasını meyve sıkma ünitesine yerleştirin (Şekil 3).

*Not: Meyve sıkma vidası, sorbe hazırlamak için uygun değildir. Sorbe vidası da meyve sıkma işlemi için uygun değildir.*

**3** Filtrenin iki parçasını birleştirin (Şek. 4).

**4** İki parçalı filtreyi katı meyve sıkma vidasının üzerine yerleştirin (Şek. 5).

*İpucu: Berrak bir meyve suyu için iki parçalı siyah filtreyi kullanın. İçerisinde daha fazla lif bulunan koyu kıvamda bir meyve suyu tercih ediyorsanız iki parçalı gri filtreyi kullanın.*

**5** Musluğu katı meyve sıkma ünitesine takın ve ok ( ◀ ) 'kilitli' konumuna gelene kadar saat yönünde çevirin. (Şek. 6)

- 6** Meyve tepsisini besleme borusunun üzerine yerleştirin (Şek. 7).  
Katı meyve sıkma ünitesinin motor ünitesine yerleştirilmesi

- 1** Posa çıkışı motor ünitesindeki deliğe oturarak, monte edilmiş olan katı meyve sıkma ünitesini motor ünitesine yerleştirin (Şek. 8).  
**2** Katı meyve sıkma ünitesindeki çıkıntıları motor ünitesindeki yuvalarla hizalayın. Katı meyve sıkma ünitesini yerine tam olarak oturana kadar motor ünitesine doğru kaydırın. (Şek. 9)  
**3** Katı meyve sıkma ünitesini motor ünitesine bastırın (1) ve ardından kilitleme kısılcasını kapatın (2). (Şek. 10)

*Dikkat: Kilitleme kısılcası kapanmıyorsa katı meyve sıkma ünitesindeki çıkıntıların motor ünitesindeki yuvalara düzgün bir şekilde yerleştirilip yerleştirilmediğini kontrol edin.*

- 4** Posa kabını motor ünitesine doğru kaydırın (Şek. 11).

### Cihazın kullanımı

Cihaz, yalnızca katı meyve sıkma ünitesi ve posa çıkışı doğru bir şekilde takılmış ve kilitleme kısılcası düzgün bir şekilde kilitlenmişse çalışır.

Cihazı çalıştırmadan önce her zaman elektrik kablosunu tamamen açın.

- 1** Sebze ve/veya meyveleri yıkayın. Gerekirse besleme borusundan geçecek şekilde kesin.

*Not: Portakal, nar vb. meyvelerin çekirdeklerini çıkarın ve kalın kabuklarını soyun.*

- 2** Musluğun altına bir sürahi veya bardak koyun (Şek. 12).  
**3** Cihazı çalıştırmak için açma/kapama düğmesine basın (Şek. 13).  
**4** Meyve veya sebze parçalarını besleme borusuna koyun ve iticiyle katı meyve sıkma vidasına doğru hafifçe bastırın (Şek. 14).

Besleme borusuna ya da meyve sıkma ünitesine kesinlikle parmaklarınızı veya başka bir cismi sokmayın.

- 5** Meyve suyu akışı durduktan sonra cihazı kapatın ve katı meyve sıkma vidasının dönmesi durana kadar bekleyin.  
**6** Meyve suyunun son damlalarını katı meyve sıkma ünitesinden almak için ön temizleme düğmesine basın (Şek. 15).  
**7** Suyun masaya damlamasını engellemek için damlama önleyiciye basın (Şek. 16).

#### İpuçları

- Daha çok su içerdiklerinden taze meyve ve sebze kullanın. Meyve suyu sıkacağında daha çok ananas, pancar, kereviz sapı, elma, salatalık, havuç, ıspanak, kavun, domates, nar ve üzüm gibi meyve ve sebzelerin sularını sıkabilirsiniz.
- İnce kabukları soymanıza gerek yoktur. Sadece portakal, ananas, kivi, kavun ve pişmemiş pancar gibi meyve ve sebzelerin yemek istemediğiniz kabuklarını soyun.
- Şeftali, erik veya kiraz gibi çekirdekli meyvelerin suyunu sıkmak istiyorsanız sıkmadan önce çekirdeklerini çıkarın.
- Kullandığınız elmanın cinsi, hazırladığınız elma suyunun kıvamını etkiler. Elma ne kadar sulu olursa çıkan su o kadar bol olur. İsteddiğiniz şekilde su üreten bir elma türü seçin.
- Elma suyu hızla kararır. Bu süreci yavaşlatmak için elma suyunun içine birkaç damla limon suyu katın.

## 48 TÜRKÇE

- Bu katı meyve sıkacağı, muz ve mango gibi nişastalı meyveler için kullanılabilir. Besleme borusuna doğrudan su veya süt ekleyebilirsiniz.
- Katı meyve sıkacağına narenciye de sıkabilirsiniz. Tadı acı olduğundan narenciye ürünlerinin beyaz liflerini soyun.

### Sorbe özelliğini kullanma

Meyve sıkma ünitesini “Cihazın kullanıma hazırlanması” bölümünde açıklandığı şekilde kurun. Siyah meyve sıkma vidası yerine mercan rengi sorbe vidasını kullanın ve iki parçalı filtreyi takmayın. Vidayı motor ünitesinin üzerine monte edin ve posa kabını takın.

**Not: Şerbeti yalnızca donmuş meyvelerle kullanın (kabuksuz, çekirdeksiz ve beyaz kısımları alınmış). Buz küpleri kullanmayın. Şerbeti tatlandırmak için besleme tüpüne şeker, bal veya şurup dökmeyin. Servisten önce işlenmiş malzemeyi şerbetin üzerinde gezdirin.**

Malzemelerin hazırlanması:

- 1 Taze meyveleri 3x3 cm boyutlarında kesin.
- 2 Meyveleri dondurucu uyumlu bir kap veya plastik bir torba içine yan yana yerleştirin; yağın halinde donmalarını önlemek için zımbalamayın.

**İpucu: Meyve parçaları arasına pişirme kağıdı koyabilirsiniz, böylece zımbalama da yapabilirsiniz.**

- 3 Malzemeleri en az 12 saat boyunca dondurun.

Sorbenin hazırlanması

- 1 İşlemeden önce meyvelerin 5-10 dakika çözünmesini bekleyin.
- 2 Cihazı açın ve malzemeleri “Cihazın kullanımı” bölümünde açıklandığı şekilde işleyin. Sorbe posa kabına dökülür.

**Not: Tek seferde yalnızca küçük miktarları, yavaşça işleyin.**

**Önemli: Posa kabını boşaltmadan önce 500 gram sorbe işleyebilirsiniz.**

### Temizlik (Şek. 17)

- Cihazı kullandıktan hemen sonra temizlemeniz daha kolaydır. Tüm parçaların nasıl temizlendiğini görmek için temizlik tablosuna göz atın.

**Cihazı temizlemek için bulaşık süngeri, aşındırıcı temizlik malzemeleri veya alkol, benzin ya da aseton gibi zarar verebilecek sıvılar kullanmayın.**

**Dikkat: Sökülebilir bütün parçalar bulaşık makinesinde yıkanabilir ve musluk altında güvenle yıkanabilir.**

- 1 Cihazı kapatın ve fişini prizden çekin.
- 2 Kilitleme kısıcını açın (Şek. 18).
- 3 Katı meyve sıkma ünitesini motor ünitesinden kaydırarak çıkarın (Şek. 19).
- 4 Posa kabını motor ünitesinden çıkarın (Şek. 20).
- 5 Posa kabını boşaltın ve musluğun altında yıkayın.

Katı meyve sıkma ünitesinin sökülmesi ve temizlenmesi

- 1 İticiyi besleme borusundan çıkarın (Şek. 21).
- 2 Meyve tepsisini besleme borusundan çıkarın (Şek. 22).
- 3 Meyve suyu toplayıcıyı ok ( ◀ ) ‘açık’ konumuna gelene kadar saat yönünün tersine çevirin ve katı meyve sıkma ünitesinden çıkarın. (Şek. 23)
- 4 İki parçalı filtreyi çıkarın ve parçalarını sökün (Şek. 24).
- 5 Meyve sıkma vidasını veya sorbe vidasını çıkarın (Şekil 25).

- 6 Posa çıkışı ok ( ◀ ) ‘açık’ konumuna gelene kadar saat yönünün tersine çevirin ve katı meyve sıkma ünitesinden çıkarın. (Şek. 26)

### Saklama

- 1 Elektrik kablosunu, motor ünitesinin tabanındaki kablo saklama bölmesinin etrafına sarın (Şek. 27).
- 2 İticiyi, meyve suyu sürahisi ile kapağını ve meyve tepsisini posa kabında muhafaza edebilirsiniz (Şek. 28).

### Geri dönüşüm

- Bu simge, ürünün normal evsel atıklarla birlikte atılmaması gerektiği anlamına gelir (2012/19/EU) (Şek. 29).
- Elektrikli ve elektronik ürünlerin ayrı olarak toplanması ile ilgili ülkenizin kurallarına uyun. Eski ürünlerin doğru şekilde atılması, çevre ve insan sağlığı üzerindeki olumsuz etkileri önlemeye yardımcı olur.

### Aksesuarların sipariş edilmesi

Aksesuar veya yedek parça satın almak için [www.shop.philips.com/service](http://www.shop.philips.com/service) adresini ziyaret edin ya da Philips bayinize gidin. Ülkenizdeki Philips Müşteri Hizmet Merkezi ile de iletişim kurabilirsiniz.

### Garanti ve destek

Bilgi veya desteğe ihtiyaç duyarsanız lütfen [www.philips.com/support](http://www.philips.com/support) adresini ziyaret edin veya dünya çapında garanti kitapçığını okuyun.

### Sorun giderme

Bu bölüm, cihazda en sık karşılaşılabileceğiniz sorunları özetlemektedir. Sorunu aşağıdaki bilgilerle çözemiyorsanız sık sorulan sorular listesi için [www.philips.com/support](http://www.philips.com/support) adresini ziyaret edin veya ülkenizdeki Müşteri Destek Merkezi ile iletişim kurun.

#### Sorun

#### Çözüm

Cihaz çalışmıyor.

Cihazın iki adet güvenlik pimi vardır. Meyve sıkma ünitesi veya posa kabı motor ünitesine düzgün bir şekilde yerleştirilmemişse cihaz çalışmaz. Bu parçaların doğru bir şekilde takılıp takılmadığını kontrol edin (“Cihazın kullanıma hazırlanması” bölümüne bakın).

Cihaz ilk birkaç kez kullanıldığında motor ünitesinden kötü koku geliyor.

Bu durum normaldir. Cihaz birkaç kullanım sonrasında bu kokuyu vermeye devam ederse, kullandığınız malzeme miktarlarını ve işleme süresini kontrol edin.

Katı meyve sıkma ünitesi, motor ünitesine yerleştirilemiyor.

Musluğun katı meyve sıkma ünitesine uygun şekilde takılıp takılmadığını kontrol edin. Katı meyve sıkma ünitesindeki çıkıntılı motor ünitesindeki yuvalarla aynı hizada olduğundan emin olun (bkz. şek. 9).

Sorun	Çözüm
Katı meyve sıkma ünitesi tıkanmıştır.	Ön temizleme düğmesine birkaç saniye basılı tutun. Katı meyve sıkma ünitesi hala tıkalıysa cihazı kapatın, katı meyve sıkma ünitesini çıkarın ve tüm parçalarını sökün. Katı meyve sıkma ünitesini tıkayan meyveyi çıkarın. Ardından daha az miktarda malzeme koyun.
Cihaz çalışmayı durdurur ve güç açık ışığı yanıp söner.	Katı meyve sıkma ünitesi tıkanmıştır. Ön temizleme düğmesine birkaç saniye basılı tutun. Katı meyve sıkma ünitesi hala tıkalıysa cihazı kapatın, katı meyve sıkma ünitesini çıkarın ve tüm parçalarını sökün. Katı meyve sıkma ünitesini tıkayan meyveyi çıkarın. Ardından daha az miktarda malzeme koyun.
Güç açık ışığı yanıp söner ve cihaz çalıştırılmaz.	Posa kabının doğru konumda olup olmadığını ve meyve sıkma ünitesinin düzgün bir şekilde takılıp takılmadığını kontrol edin.





