

Registreer uw product en krijg ondersteuning op
www.philips.com/welcome

07

Nederlands

SYNTIA

Type HD8833
SUP 037R

GEBRUIKSAANWIJZING



LEES DEZE GEBRUIKSAANWIJZING AANDACHTIG ALVORENS DE MACHINE TE GEBRUIKEN.

NL

07

CE

 **Saeco**

ALGEMEEN

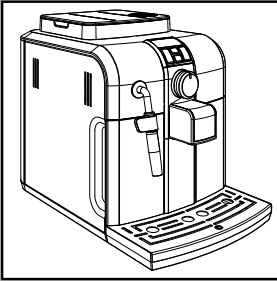

De koffiemachine is geschikt voor het bereiden van espressokoffie met gebruik van koffiebonen; het is uitgerust met een systeem voor de afgifte van stoom en heet water. De behuizing van de machine, van een elegant design, is ontworpen voor huishoudelijk gebruik en is niet geschikt om continu in een professionele context te worden gebruikt.

Bewaar deze handleiding op een veilige plaats en leg hem bij de koffiemachine voor als iemand anders de machine gaat gebruiken.

Voor overige informatie en bij problemen die niet volledig of onvoldoende behandeld worden in deze aanwijzingen, kunt u zich wenden tot erkende servicecentra.



Let op. Men aanvaardt geen aansprakelijkheid voor eventuele schade in geval van:

- verkeerd gebruik dat niet in overeenstemming is met de beoogde doelen;
 - reparaties die niet door erkende servicecentra uitgevoerd zijn;
 - onklaar gemaakte voedingskabel;
 - onklaar gemaakte onderdelen van de machine;
 - opslag en gebruik van de machine op andere temperaturen dan de gebruikscondities (tussen 15°C en 45 °C);
 - gebruik van niet-originele vervangingsonderdelen en accessoires.
- In deze gevallen komt de garantie te vervallen.

VEILIGHEIDSVOORSCHRIFTEN



Breng de onder stroom staande delen nooit in contact met water: kortsluitsgevaar! De hete stoom en het hete water kunnen brandwonden veroorzaken! Richt de hete stoom- of waterstraal nooit op lichaamsdelen; wees voorzichtig bij het aanraken van het heetwater-/stoompijpje en houdt het vast bij de speciale greep: gevaar voor brandwonden!

Gebruiksbestemming

De koffiemachine is uitsluitend bestemd voor huishoudelijk gebruik. Het aanbrengen van technische wijzigingen en elk ongeoorloofd gebruik is verboden, in verband met de risico's die dit met zich meebrengt! Het apparaat is niet bestemd om gebruikt te worden door personen (inclusief kinderen) met verminderde fysieke, mentale of gevoelige capaciteiten of met onvoldoende ervaring en/of bekwaamheid, tenzij ze onder het toezicht staan van een persoon die verantwoordelijk is voor hun veiligheid en van wie ze instructies verkrijgen aangaande het gebruik van het apparaat.

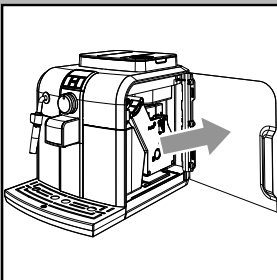

Stroomvoorziening - Voedingskabel

Sluit de koffiemachine uitsluitend aan op een geschikt stopcontact.

De spanning moet overeenstemmen met de spanning die op het plaatje van het apparaat staat vermeld, dat geplaatst is aan de binnenkant van de klep.

Gebruik de koffiemachine nooit als de voedingskabel defect is.

Indien de voedingskabel beschadigd is, moet deze door de fabrikant of door de klantenservice vervangen worden. Laat de voedingskabel niet over hoeken en scherpe randen of hete voorwerpen lopen, en bescherm het tegen olie. Draag de koffiemachine niet aan de kabel en trek er niet aan.

Haal de stekker niet uit het stopcontact door aan de kabel te trekken en raak het niet met natte handen aan. Voorkom dat de voedingskabel los van tafels of planken ahangt.

Bescherming van andere personen

Houd kinderen onder toezicht om te vermijden dat ze met het apparaat spelen. Kinderen realiseren zich de gevaren die aan elektrische apparaten verbonden zijn niet. Laat het verpakkingsmateriaal van de machine niet binnen bereik van kinderen.

Verbrandingsgevaar

Richt de hete stoom- en/of waterstraal nooit op uzelf of op anderen: **gevaar voor brandwonden!** Gebruik altijd de handgrepen of knoppen.

Plaatsing - Ruimte voor gebruik en onderhoud

Voor het juiste beheer, wordt het aangeraden om:

- een veilige ondergrond te kiezen die goed geëffend is, waar niemand het kan omgooien of zich kan verwonden;
- een voldoende verlichte, hygiënische omgeving te kiezen met een gemakkelijk toegankelijk stopcontact;
- ervoor te zorgen dat het apparaat op een minimumafstand van de wanden staat, zoals op de afbeelding is aangegeven;
- tijdens de fasen van inschakeling en uitschakeling van de machine een lege beker onder de schenkinrichting te plaatsen.

Bewaar de machine niet bij een temperatuur van minder dan 0°C; het apparaat kan door bevroering worden beschadigd.

Gebruik de koffiemachine niet buiten.

Zet het apparaat niet op erg warme oppervlakken en in de buurt van open vuur om te voorkomen dat de behuizing smelt of anderszins beschadigd raakt.

Opslag van de machine - Reiniging

Alvorens de machine schoon te maken, is het noodzakelijk deze uit te zetten met de STAND-BY toets, vervolgens de hoofdschakelaar op "0" te zetten en daarna de stekker uit het stopcontact te halen.

Wacht dan tot de machine is afgekoeld.

Dompel het apparaat nooit onder in water!

Pogingen tot reparaties aan de binnenkant van de machine zijn ten strengste verboden.

Gebruik het water dat enkele dagen in het waterreservoir heeft gestaan niet voor voedingsdoeleinden, was en vul het reservoir met vers drinkwater.

Indien de machine gedurende een langere periode niet gebruikt wordt, dient men water door het stoompijpje te laten lopen en de pannarello (indien aanwezig) zorgvuldig af te wassen, vervolgens dient men de machine uit te schakelen en de stekker uit het stopcontact te halen. Bewaar de machine in een droge ruimte en buiten het bereik van kinderen. Bescherm de machine tegen stof en vuil.

Reparaties / Onderhoud

Haal de stekker meteen uit het stopcontact bij storingen, defecten of vermoedelijke defecten na een val.

Zet de machine nooit in werking als deze defect is.

Alleen de erkende servicecentra mogen werkzaamheden en reparaties uitvoeren.

Bij ondeskundig uitgevoerde werkzaamheden wordt iedere vorm van aansprakelijkheid voor eventuele schade van de hand gewezen.

Brandbestrijding

Gebruik in geval van brand koolzuurblussers (CO₂). Gebruik geen water of poederblussers.

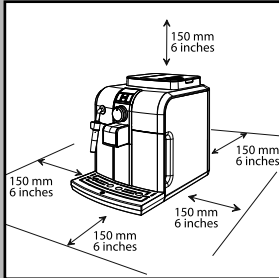

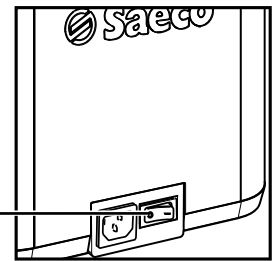
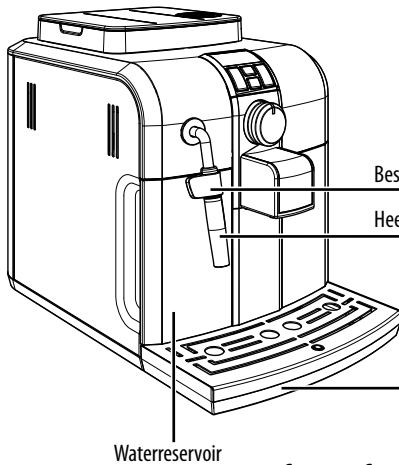
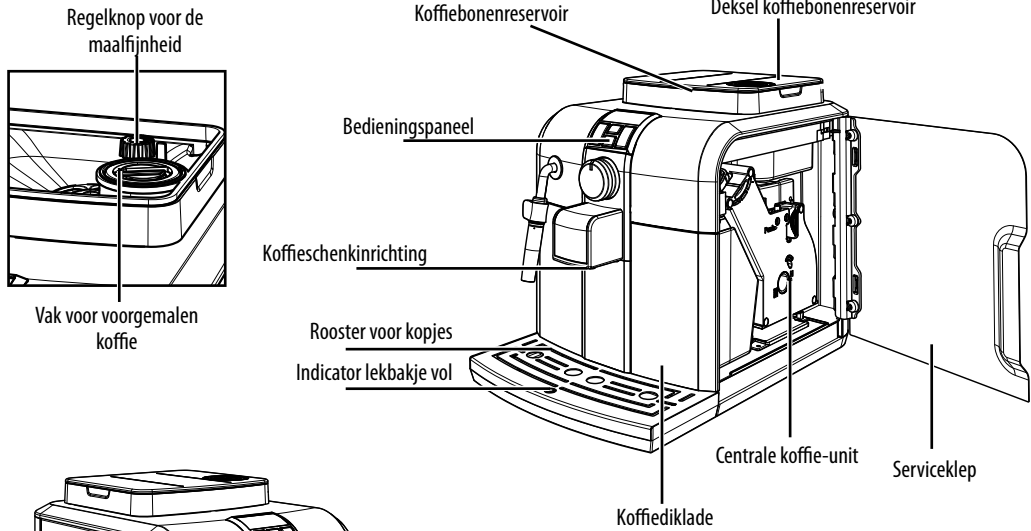

Grasso per Gruppo Caffè

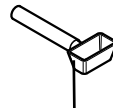
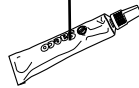

Smeermiddel voor de Centrale Koffie-unit

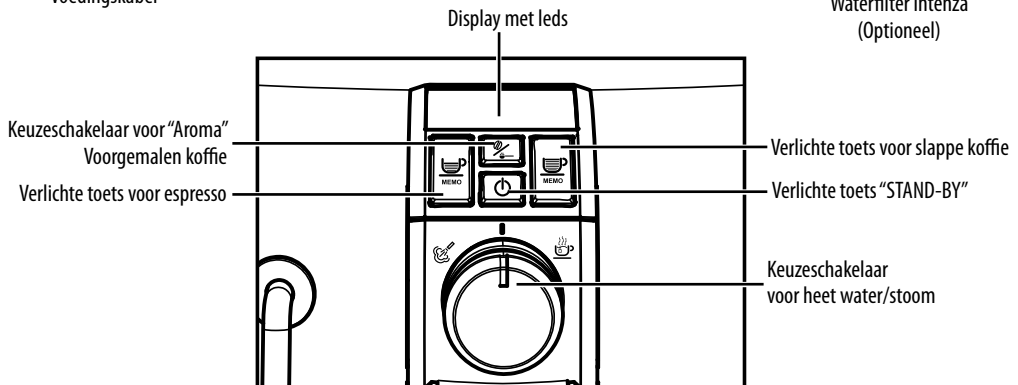

INSTALLATIE

Houdt u voor uw eigen veiligheid en die van derden strikt aan de aanwijzingen die vermeld staan in het hoofdstuk "Veiligheidsvoorschriften".

Verpakking

De oorspronkelijke verpakking is ontworpen en vervaardigd om de machine tijdens het transport te beschermen. Het is raadzaam om de verpakking te bewaren voor eventueel transport in de toekomst.

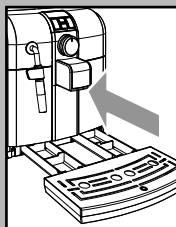

Vorbereidende handelingen

- Haal de deksel van het koffiereservoir en het lekbakje met rooster uit de verpakking.
- Haal de koffiemachine uit de verpakking en plaats het op een geschikte plek die voldoet aan de vereisten die beschreven zijn in de veiligheidsvoorschriften.
- Plaats het lekbakje met het rooster op de juiste plek in de machine en verzeker u ervan dat het bakje geheel aansluit.
- Plaats de deksel op het koffiereservoir.

i **Opmerking:** steek pas de stekker in het stopcontact als het aangegeven wordt en controleer of de hoofdschakelaar in de stand "0" staat.

i **Belangrijke opmerking:** Het is belangrijk de inhoud van het Hoofdstuk "Meldingen op het display" te lezen. Hier wordt de betekenis van alle meldingen die de machine aan de gebruiker geeft nauwgezet uitgelegd door middel van de leds op het display geplaatst op het bedieningspaneel.

! **Verwijder NOOIT het lekbakje terwijl de machine ingeschakeld is. Wacht een paar minuten na de inschakeling en/of uitschakeling aangezien de machine een spoelcyclus/zelfreiniging uitvoert (zie paragraaf "Spoelcyclus/zelfreiniging").**

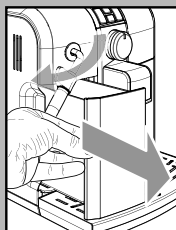
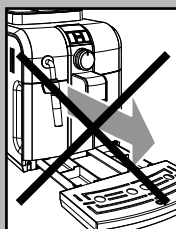

- Haal het waterreservoir eruit.
- Spoel het reservoir en vul het met vers drinkwater; overschrijd niet het (MAX) niveau aangegeven in het reservoir. Plaats het reservoir weer terug in de machine.

! **Vul het reservoir altijd en alleen met vers water zonder koolzuur. Warm water of andere vloeistoffen kunnen het reservoir en/of de machine beschadigen. Zet de machine niet aan zonder water: verzeker u ervan dat er voldoende water in het reservoir zit.**

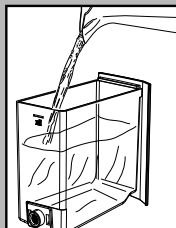

- Verwijder de deksel van het koffiereservoir.

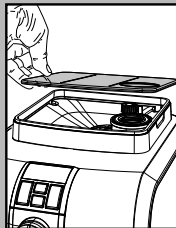

i **Opmerking:** het reservoir kan zijn voorzien van een ander veiligheidssysteem op basis van de voorschriften van het land van gebruik van de machine.

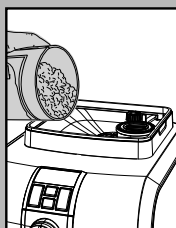

- Gooi langzaam de koffiebonen in het reservoir.

! **Vul reservoir altijd alleen met koffiebonen. Gemalen koffie, oploskoffie en andere dingen beschadigen de machine.**



- Plaats de deksel weer op het koffiereservoir.
- Steek de stekker in het contact aan de achterkant van het apparaat.

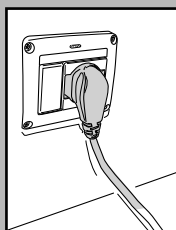

- Steek het andere uiteinde van de stekker in een wandstopcontact met de juiste spanning.

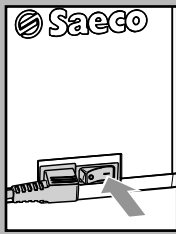

- Zet de hoofdschakelaar op "I" om de machine in te schakelen.

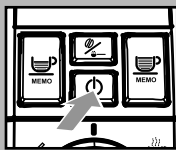

- De toets "STAND-BY" gaat knipperen.



- Verzeker u ervan dat de keuzeschakelaar in de stand "☕" staat; indien nodig, draai het tot de aangegeven stand.
- Om de machine in te schakelen, is het voldoende om op de toets "⏻ STAND-BY" te drukken.

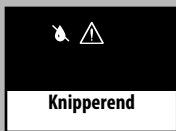

Knipperend

- De symbolen (zie figuur hiernaast) knipperen om aan te geven dat het nodig is om het circuit te vullen.

i **Opmerking:** Alvorens de machine in gebruik te nemen in het geval van een langdurige stilstand, is het noodzakelijk het watercircuit te vullen.



Het vullen van het circuit

- Om het circuit te vullen, plaats een kannetje onder het stoompijpe (Pannarello, indien aanwezig);

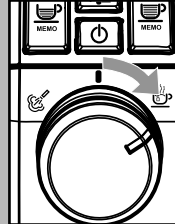

- Draai de keuzeschakelaar rechtsom tot het punt "☕". De machine zal nu automatisch het circuit vullen door een vooraf bepaalde hoeveelheid water te laten stromen uit de Pannarello.

Na het beëindigen van het vulproces, zal het symbool, aangegeven in de afbeelding op het display, gaan knipperen.

Dit duidt aan dat de selectieknop in de centrale stand "⏻" teruggezet dient te worden.



Knipperend



Knipperend

- Op het bedieningspaneel knipperen de toetsen "☕" en "☕" langzaam, waarmee de verwarmingsfase wordt aangegeven.

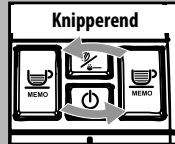

Knipperend

i **Wanneer de machine is opgewarmd, zal ze een spoelcyclus van de interne circuits uitvoeren. In deze fase knipperen de toetsen "☕" en "☕" om en om.**

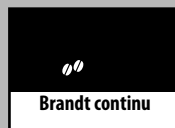

Brandt continu

- Wanneer de bovenstaande handelingen zijn beëindigd, zullen de toetsen "☕" en "☕" continu gaan branden en zal op het display het symbool voor de aroma worden verlicht.



Branden continu

i **Het weergegeven aroma is zoals door de fabriek is ingesteld voor de ingebruikname of is gelijk aan het aroma dat gekozen is bij de laatst verstrekte koffie.**

De machine is nu klaar voor de verstrekking van de producten.

- Volg de hieronder vermelde aanwijzingen zorgvuldig op voor een goed gebruik van de machine voor het schenken van koffie, heet water of stoom.

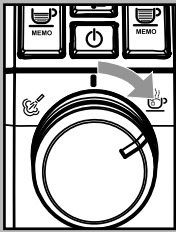
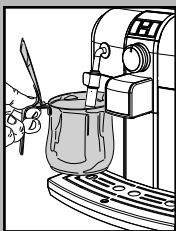
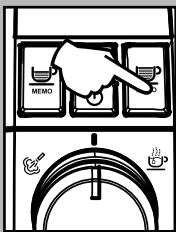
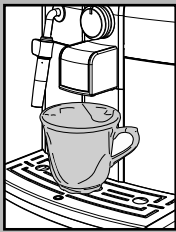

Ingebruikname of gebruik na een lange periode van stilstand.

Met deze eenvoudige handelingen kunt u altijd een heerlijke koffie schenken.

- 1 Plaats een grote kop onder de schenk-inrichting.
- 2 Voor de procedure te beginnen, controleer of het display de volgende symbolen weergeeft en of op het bedieningspaneel de toetsen "MEMO" en "MEMO" continu branden.
- 3 Selecteer de functie voor de afgifte van voorgemalen koffie door één of meerdere keren op de toets "MEMO" te drukken.

i Voeg geen voorgemalen koffie toe in het vak.

Op het display verschijnt dit symbool.

- 4 Druk op de toets voor de afgifte van een slappe koffie.
- 5 Wacht tot de beëindiging van de afgifte en leeg de kop met water.
- 6 Herhaal 3 keer de handelingen van punt 1 tot 5; ga vervolgens verder met punt 7.
- 7 Plaats een kannetje onder het stoompijpe (Pannarello, indien aanwezig).
- 8 Draai de keuzeschakelaar rechtsom tot het punt "MEMO".

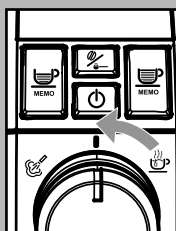

- 9 Schenk water totdat wordt aangegeven dat er geen water meer is, draai vervolgens de keuzeschakelaar linksom terug naar de stand "MEMO".

- 10 Vul na beëindiging het waterreservoir opnieuw. Vervolgens kunnen de producten verstrekt worden zoals beschreven in de volgende paragrafen.

Spoelcyclus/zelfreiniging

De cyclus spoelt de interne koffiecircuit met vers water.

Deze cyclus wordt uitgevoerd:

- Bij het opstarten van de machine (met een koude ketel)
- Na het circuit te hebben gevuld (met een koude ketel)
- Tijdens de voorbereidingsfase van de Stand-by (indien er een koffieproduct is verstrekt)
- Tijdens de overgangsfase naar de stand-by na de toets "STAND-BY" te hebben ingedrukt (indien er een koffieproduct is verstrekt).

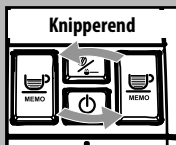

Er wordt een kleine hoeveelheid water verstrekt dat alle onderdelen spoelt en verwarmt; in deze fase knipperen de toetsen "MEMO" en "MEMO" om en om.

Wacht totdat deze cyclus automatisch wordt beëindigd; **de afgifte kan onderbroken worden door op één van de twee koffietoetsen te drukken.**

Waterfilter "INTENZA" (Optioneel)

Het wordt aanbevolen om de waterfilter Intenza te installeren om de kwaliteit van het gebruikte water te verbeteren.

Haal de filter uit de verpakking en dompel deze in verticale positie (met de opening naar boven) in koud water en druk zachtjes op de zijkanten om de luchtbelletjes er uit te laten.

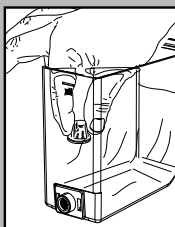

Verwijder het witte filtertje dat zich in het reservoir bevindt. Bewaar deze op een droge en stofvrije plaats.

Stel het Intenza Aroma System in zoals gespecificeerd op de verpakking.

A = Zacht water

B = Gemiddeld water (standaard)

C = Hard water

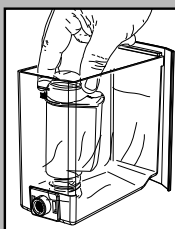

Plaats het filter in het lege reservoir. Duw het filter erin totdat deze niet meer verder kan.

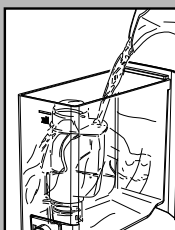

Vul het reservoir met vers drinkwater en plaats deze terug in de machine.

Gebruik de heet water functie om het water in het reservoir door de machine te laten verstrekken (zie paragraaf "Afgifte van heet water").

Vul het waterreservoir opnieuw. De machine is gereed voor gebruik.

i **Opmerking: wanneer de waterfilter Intenza niet aanwezig is, dient men in het reservoir het witte filtertje terug te plaatsen, dat eerder is verwijderd.**

INSTELLINGEN

De machine die u hebt aangeschaft heeft de mogelijkheid om enkele instellingen in te voeren die u in staat stellen om er optimaal gebruik van te maken.

Saeco Adapting System

Koffie is een natuurlijk product en haar eigenschappen kunnen veranderen afhankelijk van de afkomst, de melange en de branding. De koffieautomaat van Saeco is voorzien van een zelfregulerend systeem dat het mogelijk maakt om alle soorten koffiebonen te gebruiken die in de handel verkrijgbaar zijn (niet gekarameliseerd).

- De machine reguleert zich zelf om het trekken van koffie te optimaliseren, waardoor het de perfecte compactheid van de tablet garandeert om een crèmige espressokoffie te verkrijgen die in staat is om alle aroma's te verspreiden onafhankelijk van het gebruikte type koffie.
- Het optimaliseringsproces is een leerproces waarvoor men een zeker aantal kopjes koffie moet schenken om de machine toe te staan de compactheid van de gemalen koffie af te stellen.
- Let op dat er speciale melanges bestaan waarvoor de afstelling van de maalementen nodig is om het trekken van de koffie te optimaliseren - (zie par. Koffiemolen instellen).

Koffiemolen instellen

! **Let op! De regelknop voor de afstelling van de maalfijnheid, geplaatst binnen in het koffiereservoir, dient alleen gedraaid te worden wanneer de koffiemolen in werking is. Doe geen gemalen koffie en/of oploskoffie in het koffiebonereservoir.**

! **Het is verboden om andere dingen, behalve koffiebonen, in de koffiemolen te stoppen. De koffiemolen bevat bewegende onderdelen die gevaarlijk kunnen zijn; het is verboden om vingers en/of andere dingen in de molen te stoppen. De maalfijnheid mag alleen afgesteld worden door middel van de draaiknop. Alvorens andere handelingen binnen in het koffiereservoir te verrichten, moet de machine uitgeschakeld worden en de**

stekker uit het stopcontact getrokken worden. Doe geen koffiebonen in de koffiemolen als deze in werking is.

De machine biedt de mogelijkheid om de maalfijnheid van de koffie gering af te stellen om deze aan te passen aan het soort gebruikte koffie.

De afstelling dient te worden uitgevoerd door aan de draaiknop in het koffiereservoir te draaien; deze dient te worden ingedrukt en gedraaid.

Druk en draai de draaiknop slechts één klik per keer en laat daarna de machine 2-3 kopjes koffie verstrekken zodat u de verandering in maalfijnheid merkt.

De tektentjes binnen in het reservoir geven de ingestelde maalfijnheid aan; er kunnen 5 verschillende maalfijnheden worden ingesteld met de volgende tekens:

Groot teken - Grove maling

Klein teken - Fijne maling.

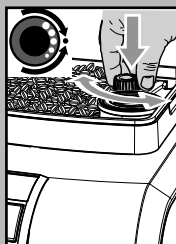

Instelling hoeveelheid koffie per kopje

De machine biedt de mogelijkheid om de hoeveelheid verstrekte koffie in te stellen afhankelijk van uw persoonlijke smaak en/of de afmetingen van uw bekers/kopjes.

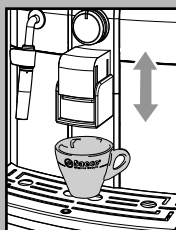

Bij elke druk op de toets "MEMO" of "MEMO" zal de machine een geprogrammeerde hoeveelheid koffie verstrekken, zoals ingesteld in de fabriek. Deze hoeveelheid kan opnieuw geprogrammeerd worden naar voorkeur. Aan elke toets is een andere koffieafgifte verbonden; deze zijn onafhankelijk van elkaar.

Als voorbeeld wordt hierna de programmering van toets "MEMO" beschreven, die normalerwijze verbonden is aan een espressokoffie.

- Plaats een kopje onder de schenkinrichting.
- Houd de toets "MEMO" gedurende 5 seconden ingedrukt om in de programmeermodus te gaan; de toets "MEMO" knippert samen met de leds op het display uit de figuur en de bereiding van de koffie start; deze signalering blijft aan gedurende de gehele cyclus.



- Druk opnieuw op de toets "MEMO" wanneer het kopje de gewenste hoeveelheid koffie bevat.

Nu is de toets "MEMO" geprogrammeerd; bij elke druk op de toets zal de machine de zojuist geprogrammeerde hoeveelheid koffie verstrekken.

Stand-by

De machine is ontworpen met het oog op energiebesparing. Wanneer er 30 minuten vanaf het laatste gebruik verstreken zijn, zal de machine automatisch uitgeschakeld worden. Wanneer de machine in "stand-by" staat, knippert de toets "ON".

i **Opmerking: tijdens de uitschakelingsfase voert de machine een spoelcyclus uit, indien er een koffieproduct verstrekt is.**

Let op: na een gehele uitschakeling zal de machine bij inschakeling in de Stand-by stand gaan.

Om de machine opnieuw te starten is het voldoende om op de toets STAND-BY te drukken (indien de hoofdschakelaar op "I" staat); in dat geval zal de machine de spoeling alleen uitvoeren indien de waterketel afgekoeld is.

KOFFIEAFGIFTE

! **Opmerking: Als de machine geen koffie verstrekt, controleer dan of er water in het waterreservoir zit.**

i **Controleer voor de afgifte van de koffie de meldingen op het display en op het Bedieningspaneel; controleer of het waterreservoir en het koffiereservoir vol zijn.**

i **Laat de keuzeschakelaar in de koffiestand "I" staan tijdens de afgiffefase.**

i **Alvorens koffie te verstrekken, dient men de hoogte van de schenkinrichting naar wens af te stellen en het aroma of de voorgegemaalde koffie te kiezen.**

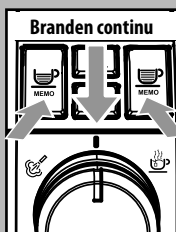

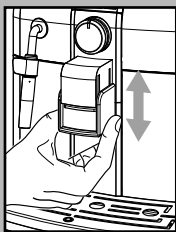

Afstelling schenkinrichting

Met de koffiemachine kan men de meeste bekers/kopjes die verkrijgbaar zijn in de handel gebruiken.

De schenkinrichting is in hoogte verstelbaar, zodat het beter aangepast kan worden aan de afmetingen van de kopjes die u wilt gebruiken.



Om de afstelling uit te voeren, dient men de schenkinrichting handmatig te verhogen of verlagen door de vingers te plaatsen zoals weergegeven in de afbeelding. De aangeraden standen zijn:

Voor het gebruik van kleine kopjes;

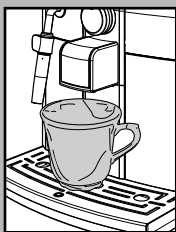

Voor het gebruik van grote koppen.



- Onder de schenkinrichting kunnen twee kopjes/koppen geplaatst worden om tegelijkertijd twee koffie te verstrekken.

Instelling van het "Aroma"

De machine heeft de mogelijkheid om de hoeveelheid te malen koffie in te stellen van 7 g tot 10,5 g per kopje.

Na het drukken op de toets "☉" zijn er vier selecties mogelijk (mild, normaal, sterk, voorgemalen).

De keuze is mogelijk wanneer de koffiebonen op het display worden weergegeven; bij elke druk en weer loslaten van de toets "☉" verandert het aroma met een graad:

☉ = Mild aroma

☉☉ = Normaal aroma

☉☉☉ = Sterk aroma

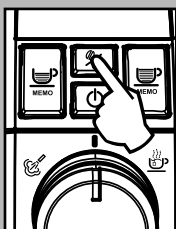

Brandt continu



Brandt continu

De keuze moet uitgevoerd worden alvorens de koffie te kiezen. Op deze wijze kan men de intensiteit van de smaak afhankelijk van de persoonlijke voorkeur bepalen.

Nadat men "sterk aroma" heeft gekozen, wordt de functie geselecteerd waarmee men koffie met voorgemalen koffie kan verstrekken.

Deze keuze wordt afgebeeld met het symbool hiernaast.

Om deze functie te gebruiken, dient men de betreffende paragraaf te raadplegen.

Met koffiebonen

- Voor de afgifte van de koffie dient men de volgende toetsen in te drukken en weer los te laten:

de toets "☉" om het gewenste Aroma te kiezen.

de toets "☉☉" om espressokoffie te verkrijgen;

de toets "☉☉☉" voor een slappe koffie.

- Vervolgens wordt de afgiftecyclus gestart:

Om 1 koffie te zetten, druk één keer op de toets "☉☉" of "☉☉☉"; de ingedrukte toets zal blijven branden.

Om 2 koffie te zetten, druk 2 keer achter elkaar op de toets "☉☉☉" of "☉☉☉☉"; de ingedrukte toets knippert snel.

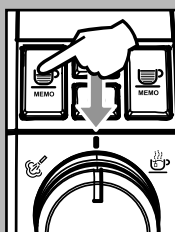

Continu brandend =
1 espresso



Snel knipperend =
2 espresso's



Continu brandend =
1 koffie



Snel knipperend =
2 koffie

i Voor de afgifte van 2 koffie maakt en doseert de machine automatisch de juiste hoeveelheid koffie. De bereiding van twee koffie vereist twee maalcycli en twee afgiftecycli, die de machine automatisch uitvoert.

- Na de voorinfusiecyclus zal de koffie uit de schenkinrichting beginnen te stromen.

- De koffieafgifte zal automatisch stoppen als het ingestelde niveau is bereikt; het blijft echter mogelijk om de koffieafgifte te onderbreken door op de eerder ingedrukte knop te drukken.

i De machine is ingesteld om een echte Italiaanse espresso te bereiden. Deze eigenschap zou de afgiftetijd iets kunnen verlengen, maar heeft als pluspunt de intense smaak van de koffie.

Met voorgemalen koffie

i Deze functie biedt de mogelijkheid om voorgemalen en cafeïnevrije koffie te gebruiken.

De voorgemalen koffie moet in het speciale vak naast het koffiebonenreservoir gedaan worden. Doe er alleen gemalen koffie voor espressomachines in en nooit koffiebonen of oploskoffie.

i **Opmerking:**

- Als er in het vak geen voorgemalen koffie is gedaan, zal alleen water worden verstrekt;
- Als de dosis te groot is en/of er 2 of meerdere maatlepels met koffie worden toegevoegd, zal het product niet worden verstrekt. Ook in dit geval zal de machine een lege cyclus uitvoeren en de gemalen koffie legen in de koffiediklade.

Voor de afgifte van de koffie dient men:

- op de toets “☕” te drukken en weer los te laten totdat het icoon van de functie voor voorgemalen koffie wordt weergegeven.
- de deksel van het vak voor voorgemalen koffie op te tillen.
- **alleen 1 maatlepel** van voorgemalen koffie in het vak te doen; gebruik bij deze handeling alleen de met de machine geleverde maatlepel. Sluit vervolgens weer de deksel.

! **Let op: doe alleen voorgemalen koffie in het vak. Het gebruik van andere producten en objecten kan ernstige schade aan de machine veroorzaken die niet onder de garantie vallen.**

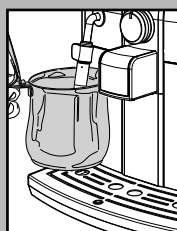
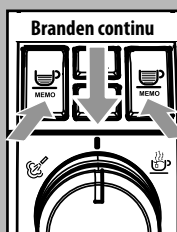
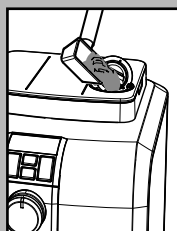

Druk en laat weer los:

toets “☕” om een espressokoffie te verkrijgen;

toets “☕” voor een slappe koffie.

- Vervolgens wordt de afgiftecyclus gestart. Na de voorinfusiecyclus zal de koffie uit de schenkinrichting beginnen te stromen.
- De koffieafgifte zal automatisch stoppen als het ingestelde niveau is bereikt; het blijft echter mogelijk om de koffieafgifte te onderbreken door op de eerder ingedrukte knop te drukken.

Aan het einde van de afgifte zal de machine weer terug gaan naar de configuratie ingesteld voor koffiebonen.

i **Om andere koffie te verstrekken, herhaal de zojuist beschreven handelingen.**

AFGIFTE VAN HEET WATER

! **Let op: in het begin kan er wat heet water vrijkomen: gevaar voor brandwonden. Het heetwaterpijpje kan erg heet worden: vermijd direct contact met de handen.**

- Voor het schenken van heet water, controleer of op het display en het bedieningspaneel alle leds branden.

Als de machine gereed is voor de afgifte van koffie, ga dan als volgt te werk:

- Plaats een kannetje onder het stoompijpje (Pannarello, indien aanwezig).

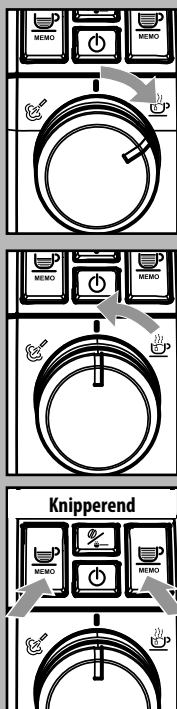

- Draai de keuzeschakelaar rechtsom tot het punt "☕".

i **Opmerking:** tijdens de afgifte van heet water zijn de leds die het aroma aangeven uit.

- Schenk de gewenste hoeveelheid heet water; draai de keuzeschakelaar linksom tot de stand "☕" om de afgifte van heet water te stoppen. De machine gaat nu weer in de normale werkingsstand staan.

i Een enkele keer zou het kunnen gebeuren dat na het draaien van de keuzeschakelaar er geen heet water uitkomt en dat de toetsen beginnen te knipperen. Wacht tot het einde van de verwarmingsfase om heet water uit de Pannarello te verkrijgen.

AFGIFTE VAN STOOM / CAPPUCCINO

De stoom kan worden gebruikt om melk op te kloppen voor cappuccino, maar ook voor het verwarmen van dranken.

! **Gevaar voor brandwonden!** Aan het begin van de afgifte kan er wat heet water vrijkomen. Het uitlooppijpje kan erg heet worden: vermijd direct contact met de handen.

i **Belangrijke opmerking:** meteen nadat men de stoom heeft gebruikt voor het opkloppen van de melk, dient men het stoompijpje (of de Pannarello indien aanwezig) te reinigen. Als de machine klaar is voor gebruik, dient men een kleine hoeveelheid heet water in een beker te schenken en de buitenkant van het stoompijpje (of Pannarello indien aanwezig) te reinigen. Dit garandeert een perfecte reiniging

van alle onderdelen van eventuele melkresten.

i Om uw cappuccino te bereiden, raden wij u aan het water dat zich in het stoompijpje bevindt eerst weg te laten stromen.

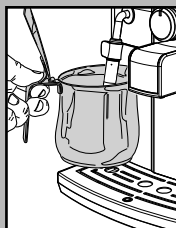

- Plaats een kannaetje onder het stoompijpje (Pannarello, indien aanwezig) om het water uit het stoompijpje te laten stromen.



- Wanneer de machine klaar is voor de afgifte van koffie, draai de keuzeschakelaar linksom tot het punt "☕"; het restwater kan nu uit het stoompijpje (Pannarello, indien aanwezig) stromen.

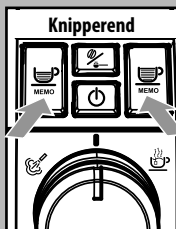

- De machine heeft een voorverwarmingstijd nodig. Gedurende deze fase zullen de leds "☕" en "☕" knipperen.

i **Opmerking:** tijdens de stoomafgifte zijn de leds die het aroma aangeven uit.

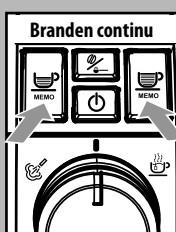

- Wanneer de toetsen "☕" en "☕" continu blijven branden, begint de afgifte; er zal spoedig alleen stoom uit beginnen te komen.

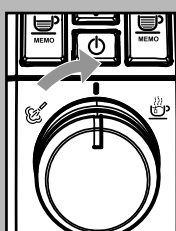

- Draai de keuzeschakelaar rechtsom en zet het in de stand "☕" om de stoomafgifte te stoppen.

- Vul de beker die men voor de bereiding van de cappuccino wil gebruiken voor 1/3 met koude melk.

i **Vooreen beter resultaat moet de melk die gebruikt wordt voor de bereiding van de cappuccino op koelkasttemperatuur zijn.**



- Dompel het stoompijpe (Pannarello, indien aanwezig) in de te verwarmen melk.

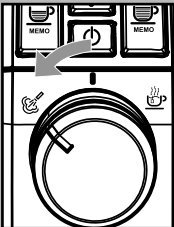

- Draai de keuzeschakelaar linksom tot het punt "MEMO"; draai de beker langzaam van beneden naar boven om gelijkmatig schuim te maken.

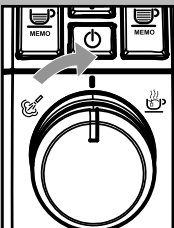

- Nadat men de stoom heeft gebruikt voor de gewenste tijd, draai de keuzeschakelaar rechtsom en zet het in de stand "MEMO" om de stoomafgifte te stoppen.
- Hetzelfde systeem kan worden toegepast voor het verwarmen van andere dranken.

Maak het stoompijpe (Pannarello, indien aanwezig) na gebruik schoon, zoals staat beschreven in het hoofdstuk "Reiniging en onderhoud".

i **Nadat men de stoom heeft gebruikt om de drank te bereiden, kan men meteen overgaan tot de afgifte van koffie of stoom.**

i **Wanneer de keuzeschakelaar in de centrale stand "MEMO" staat, zal de machine automatisch teruggaan naar de temperatuur voor de koffieafgifte om onnodig energieverbruik te vermijden.**

REINIGING EN ONDERHOUD

Algemene reiniging

- Maak de koffiediklade dagelijks leeg en reinig het.

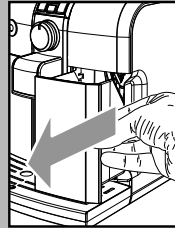

i **Opmerking: wij raden aan het reservoir te legen in het geval u de machine enkele dagen niet gebruikt.**



- De andere onderhouds- en de reinigingswerkzaamheden mogen alleen worden uitgevoerd wanneer de machine koud is en van het elektriciteitsnet afgekoppeld is.
- Dompel de machine niet onder in water.
- Plaats de verwijderbare onderdelen niet in de afwasmachine.
- Gebruik geen puntige voorwerpen of agressieve chemische producten (oplosmiddelen) voor de reiniging.
- Gebruik voor de reiniging van het apparaat een zachte doek die met water is bevochtigd.
- Droog de machine en/of haar onderdelen niet in de magnetron en/of in een traditionele oven.

i **Laat aan einde van de bereiding van dranken met melk water uit het stoompijpe (Pannarello, indien aanwezig) lopen voor een effectieve reiniging.**

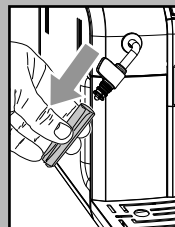

- Demonteer dagelijks, na de melk opgewarmd te hebben, de buitenkant van de Pannarello (indien aanwezig) en was deze met vers drinkwater.

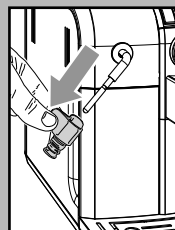

- Het stoompijpe dient wekelijks gereinigd te worden. Om deze handeling uit te voeren, ga als volgt te werk:
 - verwijder de buitenkant van de Pannarello (voor een normale reiniging);
 - schuif het bovenste gedeelte van de Pannarello van het stoompijpe af;
 - was het bovenste gedeelte van de Pannarello met vers drinkwater;
 - was het stoompijpe met een vochtige doek en verwijder eventuele

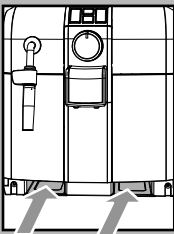
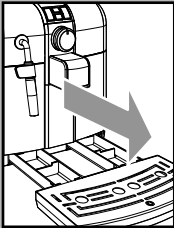
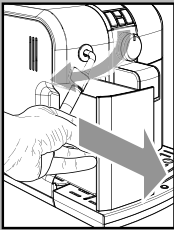

melkresten;
- plaats het bovenste gedeelte in het stoompijpje (verzek er ervan dat deze er geheel ingeschoven is).

Plaats de buitenkant van de Pannarello terug.

- Het wordt aangeraden dagelijks het waterreservoir te reinigen; draai het stoompijpje/Pannarello naar boven om het waterreservoir eruit te halen:
 - Haal het witte filtertje uit het reservoir en reinig het met stromend drinkwater.
 - Plaats het witte filtertje weer terug op zijn plek door er zachtjes op te drukken en het tegelijkertijd iets te draaien.
 - Vul het reservoir met vers drinkwater.
- Maak het lekbakje dagelijks leeg en was het af; deze handeling dient ook uitgevoerd te worden wanneer de vlotter omhoog komt.

- Reinig wekelijks ook de behuizing van het bakje via de openingen aan de onderkant van de machine.

Centrale koffie-unit

- De centrale koffie-unit dient iedere keer als het koffiebonenreservoir gevuld wordt, gereinigd te worden of in ieder geval minstens één keer per week.
- Schakel de machine uit door de schakelaar in te drukken en trek de stekker uit het stopcontact.
- Verwijder de koffiediklade. Open de serviceklep.
- Haal de centrale koffie-unit met de speciale handgreep uit de machine en druk op de toets «PUSH». De centrale koffie-unit mag alleen gewassen worden met lauw water zonder reinigingsmiddel.

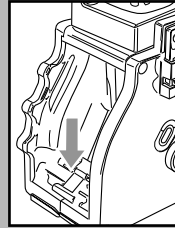
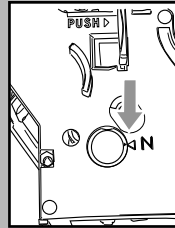
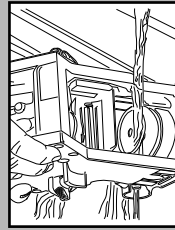

- Was de centrale koffie-unit met lauw water; was het bovenste filter zorgvuldig.

- Was en droog alle onderdelen van de centrale koffie-unit goed af.

- Reinig zorgvuldig de binnenruimte van de machine.

- Controleer of de twee tekenpjes samenvallen.

- Controleer dat de hendel de basis van de centrale koffie-unit raakt. Druk op de toets «PUSH» om u ervan te verzekeren dat de centrale koffie-unit in de juiste stand staat.

i Smeer de Koffie-unit elke 30 dagen of na circa 500 afgiftes. Het vet voor de smering van de Koffie-unit kan aangeschaft worden bij de erkende servicecentra.

- Smeer de geleiders van de unit uitsluitend met het bijgeleverde smeermiddel.

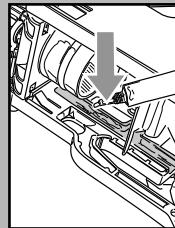

- Verdeel het smeermiddel gelijkmatig over de twee geleiders aan de zijkant.

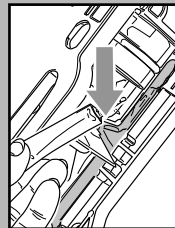

- Plaats de centrale koffie-unit weer terug in de ruimte tot deze vastgekoppeld is, ZONDER hierbij op de toets «PUSH» te drukken.

- Plaats de koffiediklade. Sluit de serviceklep.

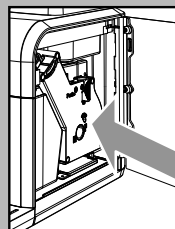

ONTKALKING

De vorming van kalkaanslag is een natuurlijk gevolg van het gebruik van het apparaat.



Het aangaan van het symbool op het display signaleert de noodzaak om een ontkalking uit te voeren.

i Zet de machine niet uit of in de stand-by tijdens het ontkalkingsproces.

i Gebruik alleen het ontkalkingsproduct van Saeco. Dit is speciaal ontwikkeld om de performance en de functionering van de machine het best te bewaren gedurende de gehele levensduur ervan, evenals voor het voorkomen, indien juist gebruikt, van iedere aantasting van het verstrekte product.

! Let op! Drink niet de ontkalkingsoplossing en de verstrekte producten totdat de cyclus geheel beëindigd is. Gebruik in geen geval azijn als ontkalkingsmiddel.

Voor de ontkalking uit te voeren, dient men:

- de Pannarello (indien aanwezig) van het stoompijpje af te halen, zoals staat beschreven in het hoofdstuk "Reiniging en onderhoud";
- het lekbakje te legen. Plaats het weer in de machine voordat men verder gaat.

1 Plaats een grote kop onder de schenkinrichting.

Zet het apparaat uit met de toets "STAND-BY". **Wacht tot de machine het spoelproces beëindigd.**

! Let op! Verwijder het "Intenza" filter, indien geïnstalleerd, alvorens het ontkalkingsmiddel erin te doen.

i Opmerking: indien de kop vol is, kan de afgifte tijdelijk stopgezet worden om het te legen.

Indien de oplossing en/of het water uit de schenkinrichting komt: **PAUZE:** zet de keuzeschakelaar in de stand "☺"; **START:** zet de keuzeschakelaar in de stand "☺".

Indien de oplossing en /of het water uit het stoompijpje komt: **PAUZE:** zet de keuzeschakelaar in de stand "☺"; **START:** zet de keuzeschakelaar in de stand "☺".

2 Gooi de gehele inhoud van de fles met geconcentreerd ontkalkingsmiddel van Saeco in het waterreservoir van het apparaat en vul het met vers drinkwater tot het MAX niveau. Plaats het reservoir weer terug in de machine.

3 Controleer of de keuzeschakelaar in de stand "☺" staat.

4 Houd gelijktijdig de 2 koffietoetsen gedurende 3 seconden ingedrukt; de ontkalkingscyclus wordt gestart.

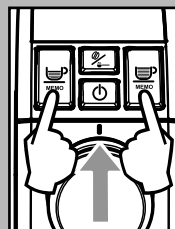
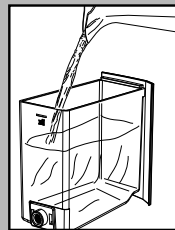
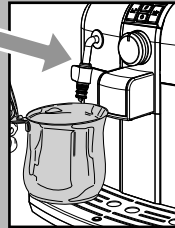
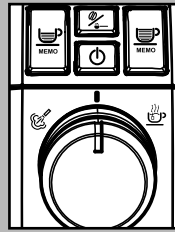

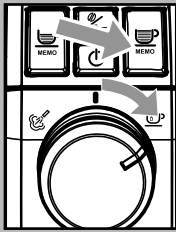

i **Opmerking: indien meteen na het starten de toets "MEMO" continu gaat branden, dient het circuit van de machine gevuld te worden; draai de keuzeschakelaar tot het punt "MEMO". Wanneer het symbool "MEMO" verschijnt, zet de keuzeschakelaar weer terug in de stand "MEMO".**



5 De led "MEMO" knippert om aan te geven dat de machine zich in het programma voor de automatische ontkalking bevindt; de led "MEMO", continu brandend, geeft aan dat de 1^{ste} fase voor de verwijdering van de kalk actief is.

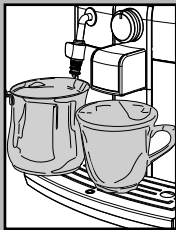

6 Plaats een leeg kannetje onder het stoompijpe en één onder de schenkinrichting.

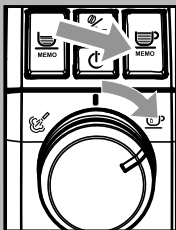

7 Wanneer de toets "MEMO" continu brandt, dient de keuzeschakelaar rechtsom tot het punt "MEMO" gedraaid te worden; nu wordt het ontkalkingsmiddel met tussenpozen door het stoom-/heetwaterpijpe verstrekt.



8 Wanneer de ontkalkingsoplossing in het waterreservoir op is, gaat de led "MEMO" knipperen.

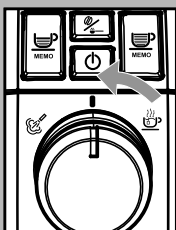

9 Zet de keuzeschakelaar in de stand "MEMO". Leeg de kannetjes die onder het stoompijpe en de schenkinrichting staan.



10 Wanneer het symbool "MEMO" op het display blijft branden, dient men het waterreservoir eruit te halen.

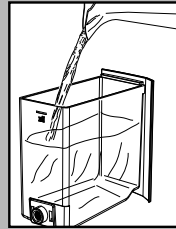

11 Haal het waterreservoir eruit, spoel het en vul het met vers drinkwater tot het "MAX" niveau.

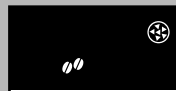

12 Plaats het reservoir weer terug in de machine. De led "MEMO" gaat continu branden om aan te geven dat de machine zich in de spoelfase bevindt.

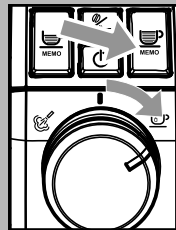

13 Plaats een leeg kannetje onder het stoompijpe en één onder de schenkinrichting.

Wanneer de toets "MEMO" continu brandt, dient de keuzeschakelaar rechtsom tot het punt "MEMO" gedraaid te worden.



14 Wanneer de led "MEMO" knippert, dient men de keuzeschakelaar in de stand "MEMO" te zetten.

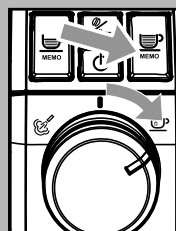
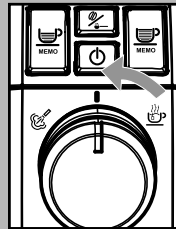

15 Wanneer de toets "MEMO" continu brandt, dient men de keuzeschakelaar met de klok mee tot het punt "MEMO" te draaien; nu wordt het spoelwater via het stoom-/heetwaterpijpe achter elkaar verstrekt.



16 Wanneer het spoelwater in het reservoir op is, gaat de led "⚠" knipperen.

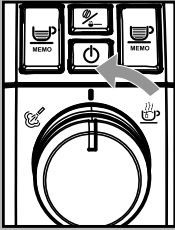

17 Zet de keuzeschakelaar in de stand "☺".
Leeg de kannetjes die onder het stoompijpje en de schenkinrichting staan.

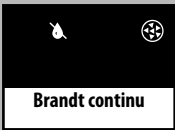

18 Wanneer het symbool "🔥" op het display blijft branden, dient men het waterreservoir eruit te halen.

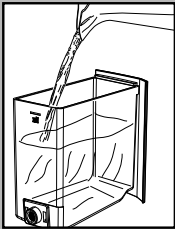

19 Haal het waterreservoir eruit, spoel het en vul het met vers drinkwater tot het "MAX" niveau.

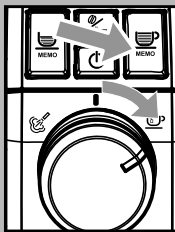

20 Plaats het reservoir weer terug in de machine.

Plaats een leeg kannetje onder het stoompijpje.

21 De toets "☺" brandt continu, draai de keuzeschakelaar rechtsom tot het punt "☺". De machine begint de tweede spoelcyclus.



22 Wanneer de tweede spoelcyclus is voltooid, gaat de machine in de Stand-by en knippert de toets "☺".

Leeg de kannetjes die onder het stoompijpje en de schenkinrichting staan.

i Indien het reservoir niet tot het MAX niveau wordt gevuld, dient men de cyclus vanaf punt 16 te herhalen.

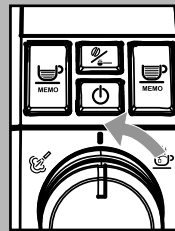

23 Zet de keuzeschakelaar in de stand "☺".

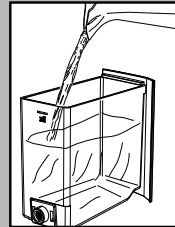

24 Vul na beëindiging het waterreservoir opnieuw.

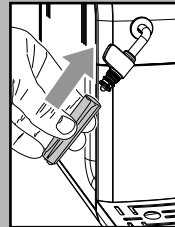

Plaats de buitenkant van de Pannarello terug.

De ontkalkingscyclus is beëindigd.

Start de machine zoals beschreven is in de handleiding. Wanneer de normale handelingen voor verwarming en spoeling zijn uitgevoerd, is de machine klaar voor de afgifte van de producten.

i Indien de machine wordt uitgeschakeld tijdens de uitvoering van de ontkalkingscyclus, dient de cyclus vanaf het onderbroken punt herhaald te worden bij de volgende inschakeling van de machine.

i De ontkalkingsoplossing moet afgedankt worden volgens de instructies van de constructeur en/of de geldende normen van het land waar het wordt gebruikt.

i Wanneer de ontkalkingscyclus is uitgevoerd, dient de reiniging van de centrale unit te worden uitgevoerd zoals beschreven in de paragraaf "Centrale koffie-unit" van het hoofdstuk "Reiniging en onderhoud".

Opmerkingen over de ont-kalking

In de voorgaande paragraaf is de juiste procedure uitgelegd voor de ontkalking van de machine.

De aangeschafte machine is voorzien van geavanceerde software die de hoeveelheid gebruikt water controleert om een betrouwbare indicatie te geven over wanneer de ontkalking uitgevoerd dient te worden.

Deze software is ingesteld op een standaard waterhardheid.

In sommige bijzondere gevallen weten we dat het water bijzonder hard zou kunnen zijn (met een hoog kalkgehalte); dit kan het noodzakelijk maken dat de ontkalkingscyclus vaker uitgevoerd dient te worden zonder dat de machine deze melding op het display vertoont.

Ook als de machine sporadisch wordt gebruikt (bijv. 1 kopje koffie per dag), wordt het aangeraden om een ontkalkingscyclus vaker uit te voeren.

In deze bijzondere gevallen raden we aan de ontkalkingscyclus elke 1-2 maanden uit te voeren, ook als de machine dat niet aangeeft.

DISPLAY VAN HET BE-DIENINGSPANEEL

Gereedmeldingen



- De machine is klaar voor de afgifte van koffie met koffiebonen en heet water.

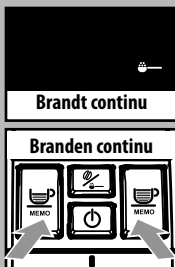

- De machine is klaar voor de afgifte van koffie met voorgemalen koffie.

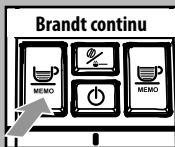

- De machine is bezig met de afgifte van 1 espresso.

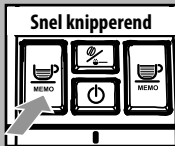

- De machine is bezig met de afgifte van 2 espresso's.



- De machine is bezig met de afgifte van 1 slappe koffie.



- De machine is bezig met de afgifte van 2 slappe koffie.



- De machine is bezig met het programmeren van de hoeveelheid te verstrekken koffie voor elke espresso.



- De machine is bezig met het programmeren van de hoeveelheid te verstrekken koffie voor elke slappe koffie.

DISPLAY VAN HET BE- DIENINGSPANEEL

Waarschuwingmeldingen

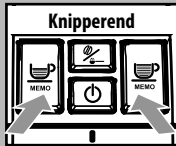

- De machine is bezig met verwarmen voor de afgifte van koffie, heet water en stoom.

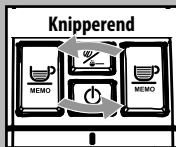

- De machine is bezig met spoelen. Wacht tot de machine de handeling heeft beëindigd.



- Er dient een ontkalkingscyclus uitgevoerd te worden.

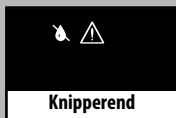

- Er dient een cyclus voor het vullen van het watercircuit uitgevoerd te worden.



- Overbelasting van de koffie-unit. De koffiecycclus wordt afgebroken. Voer opnieuw een koffiecycclus uit.

Alarmmeldingen



- Zet de stoom-/heetwaterknop weer in de juiste stand.
- De Centrale koffie-unit moet in de machine geplaatst worden.
- Sluit de serviceklep.

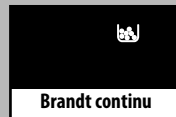

- Leeg de koffiediklade.

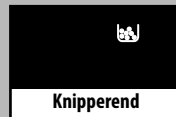

- Plaats de koffiediklade.



- Er zijn geen bonen in het koffiereservoir. Nadat het reservoir weer gevuld is, kan de cyclus weer gestart worden.



- Vul het waterreservoir.

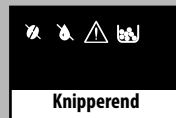

- BUITEN DIENST
Schakel de machine uit met de hoofdschakelaar (achter de machine) en zet hem weer aan. Als fout blijft aanhouden, neem dan contact op met het servicecentrum.

OPLOSSING VAN PROBLEMEN

Verschijselen	Oorzaken	Oplossingen
De machine kan niet worden ingeschakeld.	De machine is niet op het elektriciteitsnet aangesloten.	Sluit de machine op het elektriciteitsnet aan.
De koffie is niet warm genoeg	De kopjes zijn koud.	Warm de kopjes op met warm water.
Er komt geen heet water of stoom uit.	De opening van het stoompijpje is verstopt.	Reinig de opening van het stoompijpje met een naald. Alvorens deze handeling uit te voeren, verzeker u ervan dat de machine uitgeschakeld en afgekoeld is.
	De pannarello is vuil (indien aanwezig).	Reinig de pannarello.
De koffie is niet romig genoeg. (Zie opmerking)	De melange is niet geschikt, de koffie is niet versgebrand, het koffiëpoeder is te grof gemalen.	Gebruik een andere koffiemelange of pas de maalfijnheid aan zoals staat beschreven in de paragraaf "Koffiemolen instellen".
De machine warmt te langzaam op of er komt te weinig water uit het pijpje.	Het circuit van de machine is door kalkaanslag verstopt.	Voer de ontkalkingscyclus uit.
De centrale koffie-unit kan niet uit de machine worden genomen.	De centrale koffie-unit zit niet goed op zijn plaats.	Zet de machine aan. Sluit het serviceklep en plaats de koffiediklade. De centrale unit keert automatisch naar zijn beginpositie terug.
	Koffiediklade geplaatst.	De centrale unit kan pas verwijderd worden nadat de koffiediklade uit de machine is gehaald.
De machine maalt, maar er komt geen koffie uit. (Zie opmerking)	Water ontbreekt.	Vul het waterreservoir en laat het circuit opnieuw vollopen (paragraaf "Ingebruikname of gebruik na een lange periode van stilstand").
	De centrale koffie-unit is vuil.	Reinig de Centrale koffie-unit (paragraaf "Centrale koffie-unit").
	Circuit is leeg.	Vul het circuit opnieuw (paragraaf "Ingebruikname of gebruik na een lange periode van stilstand").
	Uitzonderlijke gebeurtenis die plaatsvindt wanneer de machine bezig is automatisch de dosis af te stellen.	Bereid een paar koffie zoals beschreven in de paragraaf "Saeco Adapting System".
	Schenkinrichting is vuil.	Reinig de schenkinrichting.
Koffie te waterig. (Zie opmerking)	Uitzonderlijke gebeurtenis die plaatsvindt wanneer de machine bezig is automatisch de dosis af te stellen.	Bereid een paar koffie zoals beschreven in de paragraaf "Saeco Adapting System".
Koffie stroomt te langzaam uit de machine. (Zie opmerking)	Koffie is te fijn gemalen.	Gebruik een andere koffiemelange of pas de maalfijnheid aan zoals staat beschreven in de paragraaf "Koffiemolen instellen".
	Circuit is leeg.	Vul het circuit opnieuw (paragraaf "Ingebruikname of gebruik na een lange periode van stilstand").
	De centrale koffie-unit is vuil.	Reinig de Centrale koffie-unit (paragraaf "Centrale koffie-unit").
Koffie stroomt niet via de schenkinrichting.	Schenkinrichting is verstopt.	Reinig de schenkinrichting en de openingen voor de uitloop.

Opmerking: deze problemen kunnen normaal zijn wanneer de koffiemelange is veranderd of in het geval van de eerste installatie; wacht in dit geval tot de machine een zelfregulatie uitvoert zoals beschreven in de paragraaf "Saeco Adapting System".

Voor storingen die niet in bovenstaande tabel te vinden zijn of als de geadviseerde oplossingen geen effect hebben, dient u contact op te nemen met een servicecentrum.

TECHNISCHE GEGEVENS

De constructeur behoudt zich het recht voor om de technische eigenschappen van het product te wijzigen.

Nominale spanning – Nominiaal vermogen - Voeding	Zie plaatje aan de binnenkant van de klep
Materiaal behuizing	Thermoplastic/Metaal
Afmetingen (l x h x d) (mm)	256 x 315 x 415
Gewicht	9 kg
Kabellengte	1,2 m
Bedieningspaneel	Op de voorkant
Pannarello (alleen op enkele modellen aanwezig)	Speciaal voor cappuccino's
Waterreservoir	1,2 liter - Uitneembaar
Inhoud koffiereservoir (g)	260
Capaciteit koffiereservoir	8
Pompdruk	15 bar
Waterketel	Roestvrij staal
Veiligheidsinrichtingen	Thermozekering

AFDANKEN VAN HET APPARAAT

Dit product voldoet aan de EU-richtlijn 2002/96/EG.



Het symbool op het product of op verpakking wijst erop dat dit product niet als huishoudafval mag worden behandeld.

Het moet echter naar een plaats worden gebracht waar elektrische en elektronische apparatuur worden gerecycled.

Als u ervoor zorgt dat dit product op de correcte manier wordt verwijderd, voorkomt u mogelijk voor het milieu negatieve gevolgen die zich zouden kunnen voordoen in geval van verkeerde afvalbehandeling.

Voor meer details in verband met het recyclen van dit product, neemt u het best contact op met de gemeentelijke instanties, het bedrijf of de dienst belast met de verwijdering van huishoudafval of de winkel waar u het product hebt gekocht.

07

Rev.00 del 15-02-13



421940437381

07 NL

De fabrikant behoudt zich het recht voor om zonder voorafgaande kennisgeving wijzigingen aan te brengen.



www.philips.com/saeco