

DOUWE
EGBERTS
SINCE 1753

DE

Senseo[®]

Kohvmasin
Kafijas automāts
Kavos aparats

HD7855
HD7856
HD7857
HD7858



EESTIKEELNE KASUTUSJUHEND

LIETOŠANAS INSTRUKCIJA

NAUDOJIMOSI INSTRUKCIJŲ KNYGELĒ

PHILIPS

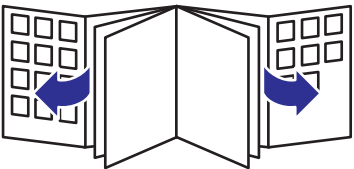

HD7855, HD7856, HD7857, HD7858

EESTI	8
LATVISKI	19
LIETUVIŠKAI	31

Joonised/Attēli/Paveikslēļiai

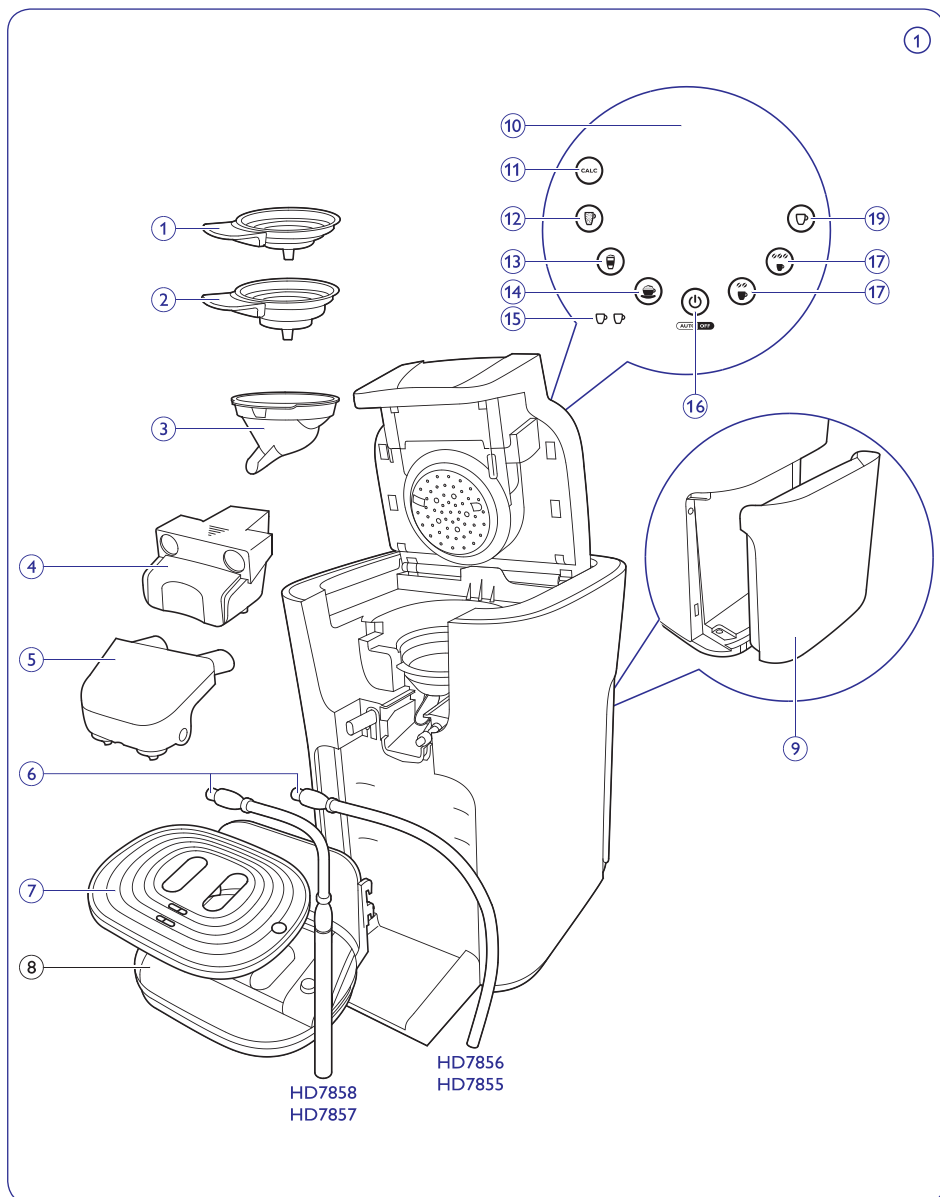

Joonised/Attēli/Paveikslēļai

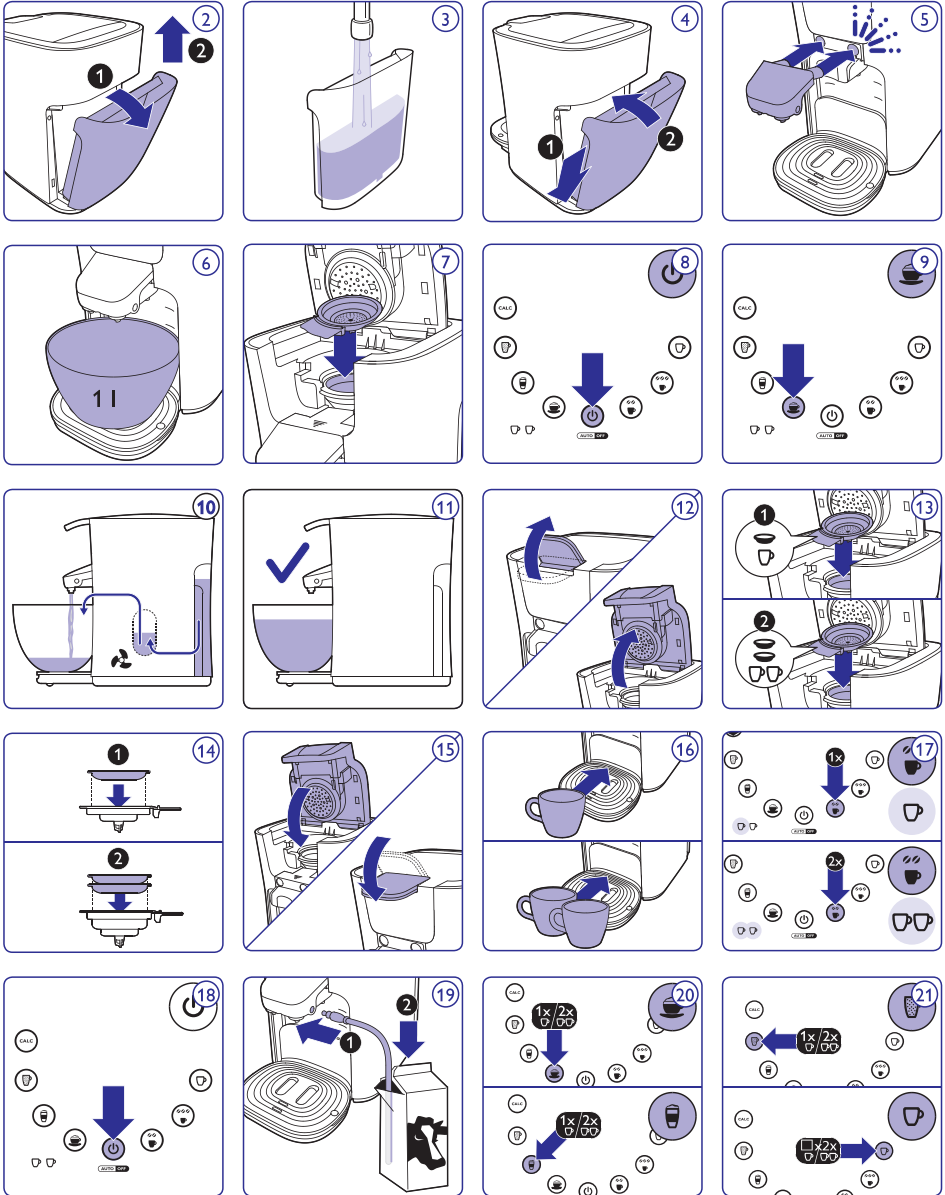

Joonised/Attēli/Paveikslēļai

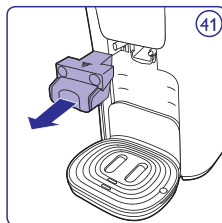
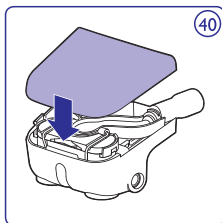
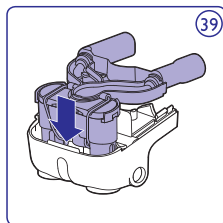
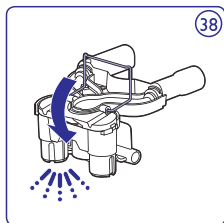
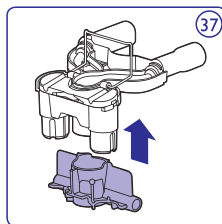
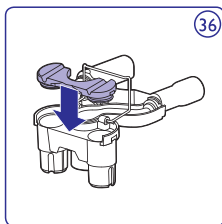
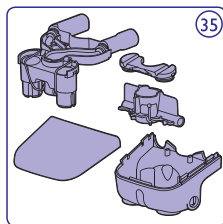
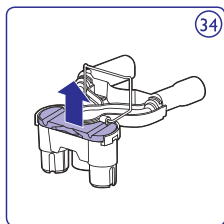
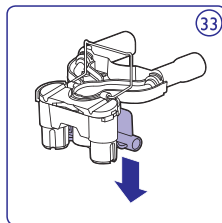
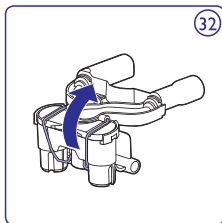
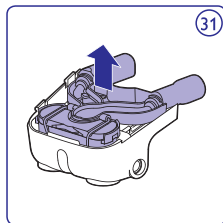
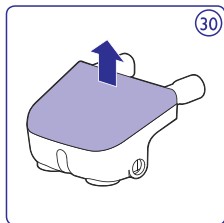
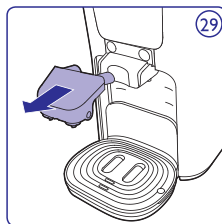
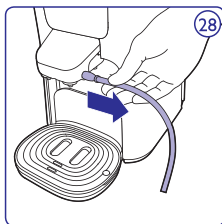
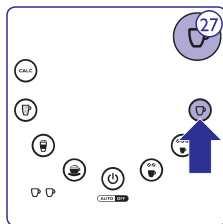
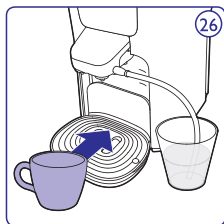
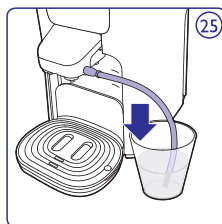
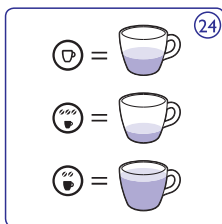
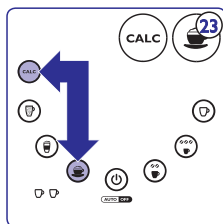
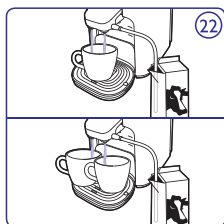

Joonised/Attēli/Paveikslēļiai

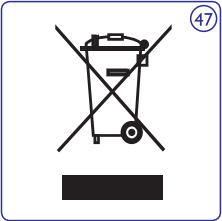
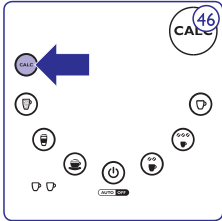
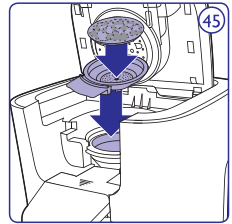
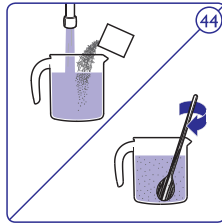
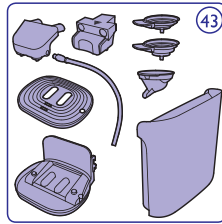
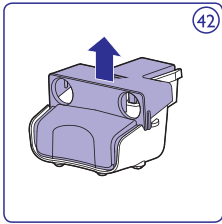

1. Sissejuhatus

Õnnitleme teid ostu puhul ning tere tulemast Philipsi kasutajate hulka! Et Philipsi poolt pakutavast toest võimalikult palju kasu saada, siis registreerige oma toode aadressil www.philips.com/welcome.

1.1 SENSEO® pruulimissüsteem

Tehke SENSEO® kohvimasinaga kohvijoomine eriliseks. See unikaalne süsteem kombineerib kergestikasutatava Philips SENSEO® kohvimasina spetsiaalselt arendatud D.E Master Blenders SENSEO® kohvipadjakestega, pakkudes teile maitsva vahukihiga pehmet kohvi.

D.E Master Blenders kohv mugavates SENSEO® kohvipadjakestes ning Philipsi uus unikaalne SENSEO® pruulimissüsteem on ideaalselt kokku sobitatud, et kindlustada parim maitse ja aroom, mida kohvist saab võtta.

Vaadake kõiki saadavalolevaid SENSEO® kohvipadjakesi aadressilt www.senseo.com.

Et kindlustada pehme ja täiuslik kohvi maitse, peaksite meeles pidama järgmisi punkte:

Värsked kohvipadjakesed

Et saavutada täiuslik maitse, siis kasutage SENSEO® kohvipadjakesi, mis on spetsiaalselt teie SENSEO® kohvimasina jaoks D.E Master Blenders poolt arendatud. D.E Master Blendersi SENSEO® kohvipadjakesed seisavad kauem värskena, kui hoiate neid õhukindlas konteineris.

Värske vesi

Kasutage iga päev värsket vett. Kui te ei ole oma kohvimasinat ühe päeva kasutanud, siis peate seda enne järjekordset kasutamist loputama.

2 Üldine kirjeldus

1. Ühe tassi padjakese hoidja ☞
2. Kahe tassi padjakese hoidja ☞☞
3. Kohvikoguja
4. Kohvikraan
5. Piimakraan
6. Piimatoru
7. Tassi alus
8. Eemaldatav tilkumisalus
9. Veereservuaar
10. Puutepaneel koos retseptinuppudega
11. CALC nupp
12. Café Latte nupp
13. Latte Macchiato nupp
14. Cappuccino nupp
15. Tassi indikaatorid
16. Sisse/välja lülitamise nupp
17. Tavalise kohvi nupp
18. Kange kohvi nupp
19. Vaid piima nupp

3 Oluline

Lugege see kasutusjuhend enne seadme kasutamist läbi ning säilitage see tulevikuks.

Oht

- Ärge kunagi kastke masinat vette või mõnesse teisse vedelikku.

Hoiatus

- Enne masina vooluvõrku ühendamist veenduge, et masina all toodud pinge vastab kohalikule voolupingele.

- See masin ei ole mõeldud kasutamiseks vähenenud füüsiliste, tajuliste või vaimsete võimetega inimestele, või väheste teadmiste ja kogemustega inimestele (kaasa arvatud üle 8 aastased lapsed), kui just nende ohutuse eest vastutav inimene ei ole neid enne seadme kasutamist juhendanud.
- Lapsed ei tohi masinat puhastada ega hooldada, kui just nad ei ole üle 8 aasta vanad ning neid samal ajal juhendatakse.
- Hoidke masin ja selle juhe alla 8 aastaste laste käeulatusest väljas.
- Lapsi peab juhendama, et nad ei mängiks masinaga.
- Ärge kasutage masinat, kui pistik, voolujuhe või masin ise on saanud kahjustusi.
- Kui voolujuhe on saanud kahjustusi, siis ohu vältimiseks peate selle laskma vahetada Philipsil, Philipsi volitatud teeninduskeskusel või sarnase kvalifikatsiooniga isikutel.
- Ärge asetage masinat pliidile ega otse kuuma ahju või sarnaste soojusallikate lähedusse.
- Ärge hoidke masinat alla 0° temperatuuriga kohtades. Masinasse jäänud vesi võib külmuda ning põhjustada masinale kahjustusi.
- Ärge valage veerservuaari piima, kohvi, kuuma vett ega karboniseeritud vett.
- Ärge kunagi pange masinasse kohvipuru ega katkiseid padjakesi, kuna need võivad masina blokeerida.
- Ärge loputage masinat ega valmistage kohvi, kui kohvikraan ei ole masina küljes.
- Masin on mõeldud kasutamiseks kodus. See ei ole mõeldud kasutamiseks järgmistes keskkondades: meeskonna köök, poed, kontorid või teised töökeskkonnad, hotellid, motellid, võõrastemajad või muud majutusasutused.

Ettevaatust

- Parandamiseks või hoolduseks viige oma masin alati Philipsi volitatud teeninduskeskusesse. Ärge proovige oma masinat ise parandada, sest see katkestab garantii.
- Ärge kasutage masinat koos trafoga, kuna see võib tekitada ohtlikke situatsioone.
- Asetage masin alati lamedale ja stabiilsele pinnale. Hoidke see alati püstises asendis, seda ka transportimisel.

3.1 Vastavus standarditele

See Philipsi masin vastab kõigile elektromagnetiliste väljade (EMF) standarditele.

Välja lülitatult on selle masina energiatarbimine väiksem kui 0,5 vatti. See tähendab, et masin vastab Euroopa Komisjoni direktiivile 2009/125/EK, mis seab ökoloogilise disaini nõudmised kõikidele energiat tarbivatele toodetele.

4. Masina loputamine enne esmakordset kasutamist

On oluline, et loputate oma SENSEO® kohvimasinat enne selle esmakordset kasutamist. Pärast loputustsükli on kohvimasin kasutamiseks valmis.

⚠ Ettevaatust:

Ärge kunagi katkestage loputamistsükli. Kui te nii teete, siis boiler ei täitu lõplikult veega.

- 1 Kallutage veereservuaari tahapool (1) ning tõstke veereservuaar masina küljest lahti (2) (Joonis 2).
- 2 Täitke veereservuaar (Joonis 3).
- 3 Kallutage veereservuaari ning asetage selle alumine osa masina külge (1). Seejärel suruge veereservuaari ülemine osa masina külge (2) (Joonis 4).
- 4 Kinnitage piimakraan masina külge. Veenduge, et piimakraan on kinnitatud, libistades seda üle juhtjoonte kohvikraanil. Te kuulete klõpsatust, kui piimakraan on korrektselt kinnitatud (Joonis 5).
- 5 Asetage kaus (mahutavusega vähemalt 1 liiter) kohvikraani alla (Joonis 6).
- 6 Veenduge, et padjakese hoidja (ilma padjakesteta) on omal kohal (Joonis 7).
- 7 Sisestage voolujuhe maandatud seinapistikusse.
- 8 Vajutage sisse/välja lülitamise nupule. Nupp hakkab põlema, mis tähendab, et peate masina loputama (Joonis 8).
- 9 Loputustsükli alustamiseks vajutage suvalisele retseptinupule (Joonis 9).
 - *Loputustsükli ajal juhitakse veereservuaaris olev vesi läbi masina ning külm vesi tuleb kohvikraanist välja. Masin teeb loputustsükli ajal tavapärasest rohkem lärmi kui tavapärase pruulimistsükli ajal (Joonis 10).*

- *Kui kogu veereservuaaris olev vesi on kasutatud, on loputustsükkel lõppenud ning masin lülitub automaatselt välja. Masinast võib tulla pisut auru. See on normaalne masina käitumine (Joonis 11).*

- 10 Täitke veereservuaar värsket kraaniveega ning pange see masina külge tagasi.

5. Musta SENSEO® kohvi valmistamine

- 1 Veenduge, et veereservuaar on täidetud külma kraaniveega (Joonis 3).

☒ Nõuanne:

Kasutage iga päev värsket vett.

- 2 Sisestage voolujuhe maandatud seinapistikusse.
- 3 Vajutage sisse/välja lülitamise nupule. Sisse/välja lülitamise nupp vilgub aeglaselt, kuni vesi soojeneb (Joonis 8).

ⓘ Märkus:

Kui veereservuaaris ei ole piisavalt vett, et ühte tassi kohvi valmistada, siis sisse/välja lülitamise nupp vilgub kiirelt.

- 4 Lükake kaane vabastamise kang ülespoole, et kaas avada (Joonis 12).
- 5 Kui soovite valmistada ühe tassi SENSEO® kohvi, kasutage ühe tassi padjakese hoidjat ☐ (1). Kui soovite valmistada kaks tassi SENSEO® kohvi, kasutage kahe tassi padjakese hoidjat ☐☐ (2). Veenduge, et padjakese hoidja on puhas (Joonis 13).
- 6 Asetage 1 kohvipadjake ühe tassi padjakese hoidjale ☐ (1) või asetage 2 kohvipadjakest kahe tassi padjakese hoidjale ☐☐ (2). Asetage kohvipadjake või – padjakesed korrektselt padjakese hoidja keskele (kumer pool allapoole). Vajutage padjake või padjakesed kergelt padjakese hoidjasse (Joonis 14).

☰ Märkus:

Veenduge, et kohv on padjakestes ühtlaselt jaotunud.

⚠ Ettevaatust:

Ärge kunagi pange kohvipuru ega katkiseid padjakesi SENSEO® masinasse, kuna need võivad masina blokeerida.

- 7** Sulgege kaas ning lukustage kang (Joonis 15).

⚠ Hoiatus:

Enne kohvi valmistamist veenduge, et kaas on korrektselt suletud ning kang lukustatud.

- 8** Asetage üks või kaks tassi kohvikraani alla. Kasutage tilkumisalusel olevaid märgiseid, et kohvikraani alla asetada üks tass või kaks tassi (Joonis 16).

☰ Märkus:

Te saate tilkumisaluse kõrgust muuta või selle eemaldada, et kasutada kõrgemaid tasse.

☰ Märkus:

Kasutatava tassi mahutavus peaks olema vähemalt 150ml, kui valmistate tavalist kohvi, või 100ml, kui valmistate kanget kohvi. Ärge kasutage liiga suuri tasse, kuna sellisel juhul jahtub kohvi kiiremini.

- 9** Vajutage kahe kohvioaga nupule, et valmistada tass tavalist kohvi. Vajutage kolme kohvioaga nupule, et valmistada tass kanget kohvi (Joonis 17).
- 10** Vajutage retseptinupule ühe korra, kui soovite valmistada 1 tassi kohvi, või kaks korda, kui soovite valmistada 2 tassi kohvi.
- 11** Kui vesi on üles soojenenud ning sisse/välja lülitamise nupp põleb ühtlaselt, siis masin alustab automaatselt kohvi valmistamist.

☰ Märkus:

Ärge eemaldage kohvi valmistamise ajal veereservuaari.

- 12** Kui kohv on valmis, siis eemaldage kasutatud kohvipadjake või – padjakesed. Lihtsalt tõstke padjakese hoidja masinast välja ning tühjendage see.

⚠ Ettevaatust:

Olge ettevaatlikud, kuna kohvipadjakestes võib olla veel kuuma vett või kohvi.

- 13** Lülitage kohvimasin pärast kasutamist välja, vajutades sisse/välja lülitamise nupule (Joonis 18).

☰ Märkus:

Kui te masinat välja ei lülita, lülitab see end energia säästmiseks ise automaatselt välja pärast 15 minuti möödumist.

6. Värsket piima sisaldavate eriliste kohvide valmistamine

Selle SENSEO® kohvimasinaga saate lihtsasti valmistada ideaalset cappuccinot, café lattet, latte macchiatot või lihtsalt kuuma piima. Te saate samal ajal valmistada kaks tassi kohvi.

- 1** Veenduge, et veereservuaar on täidetud värskel külma kraaniveega (Joonis 3).

☘ Nõuanne:

Kasutage iga päev värsket vett.

- 2** Sisestage voolujuhe maandatud seinapistikusse.
- 3** Vajutage sisse/välja lülitamise nupule. Sisse/välja lülitamise nupp vilgub aeglaselt, kuni vesi soojeneb (Joonis 8).

☰ Märkus:

Kui veereservuaaris ei ole piisavalt vett, et ühte tassi kohvi valmistada, siis sisse/välja lülitamise nupp vilgub kiirelt.

4 Lükake kaane vabastamise kang ülespoole, et kaas avada (Joonis 12).

5 Kui soovite valmistada ühe tassi cappuccinot, café lattet või latte macchiatot, kasutage ühe tassi padjakese hoidjat ☞ (1). Kui soovite valmistada kaks tassi cappuccinot, café lattet või latte macchiatot, kasutage kahe tassi padjakese hoidjat ☞☞ (2). Veenduge, et padjakese hoidja on puhas (Joonis 13).

☞ Märkus:

Kui valmistate vaid kuuma piima, siis te ei pea padjakese hoidjat masinasse sisestama. Jätkake sammuga 7.

6 Asetage 1 kohvipadjake ühe tassi padjakese hoidjale ☞ (1) või asetage 2 kohvipadjakest kahe tassi padjakese hoidjale ☞☞ (2). Asetage kohvipadjake või –padjakesed korrektselt padjakese hoidja keskele (kumer pool allapoole). Vajutage padjake või padjakesed kergelt padjakese hoidjasse (Joonis 14).

☞ Märkus:

Veenduge, et kohv on padjakestes ühtlaselt jaotunud.

! Ettevaatust:

Ärge kunagi pange kohvipuru ega katkiseid padjakesi SENSEO® masinasse, kuna need võivad masina blokeerida.

7 Sulgege kaas ning lukustage kang (Joonis 15).

⚠ Hoiatus:

Enne kohvi valmistamist veenduge, et kaas on korrektselt suletud ning kang lukustatud.

8 Kinnitage piimakraan masina külge. Veenduge, et piimakraan on kinnitatud, libistades seda üle juhtjoonte kohvikraanil. Te kuulete klõpsatust, kui piimakraan on korrektselt kinnitatud (Joonis 5).

9 Kinnitage piimatoru ühendus piimakraani külge (1). Asetage piimatoru teine ots piimapakki või piimaga täidetud purki (2) (Joonis 19).

☘ Nõuanne:

Kasutage värsket jahutatud piima. Parima piimavahu saamiseks soovitame kasutada poolrasvast värsket lehmapiima.

☞ Märkus:

Veenduge, et piimapakis või piimaga täidetud purgis on piisavalt piima. Vastasel juhul tuleb piimakraanist vaid auru välja.

10 Asetage üks või kaks tassi kohvikraani alla. Te saate tilkumisaluse kõrgust muuta või selle eemaldada, et kasutada kõrgemaid tasse.

11 Vajutage soovitud retseptinupule, et valida soovitud kohvi. Te saate valida cappuccino, café latte, latte macchiato või vaid kuuma piima vahel. Vajutage retseptinupule ühe korra, kui soovite valmistada 1 tassi, või kaks korda, kui soovite valmistada 2 tassi (Joonis 20).

12 Kui vesi on üles soojenenud ning sisse/välja lülitamise nupp põleb ühtlaselt, siis masin alustab valitud kohvi valmistamist (Joonis 22).

☞ Märkus:

Masin väljutab esmalt piima ning seejärel kohvi. Café latte puhul väljutab masin esmalt kohvi ning seejärel piima.

13 Kui kohv on valmis, siis eemaldage kasutatud kohvipadjake või –padjakesed. Lihtsalt tõstke padjakese hoidja masinast välja ning tühjendage see.

! Ettevaatust:

Olge ettevaatlikud, kuna kohvipadjakestes võib olla veel kuuma vett või kohvi.

14 Eemaldage piimakraan ja piimatoru masina küljest ning puhastage need (vaadake peatükki "Piimakraani puhastamine" ning jooniseid kaanel).

15 Lülitage kohvimasin pärast kasutamist välja, vajutades sisse/välja lülitamise nupule (Joonis 18).

Märkus:

Kui te masinat välja ei lülita, lülitab see end energia säästmiseks ise automaatselt välja pärast 15 minuti möödumist.

7. Kohvikoguse kohandamine

7.1 Kohvikoguse kohandamine vastavalt oma isiklikule maitsele

Märkus:

See funktsioon on saadaval vaid HD7858 ja HD7857 puhul.

Te saate programmeerida masina valmistama täpselt sellise koguse kohvi, mida eelistate.

1 Lülitage masin sisse (Joonis 8).

2 Täitke veereservuaar kuni MAX tasemeni külma veega.

3 Asetage üks padjake ühe tassi padjakese hoidjasse.

4 Kui soovite piima sisaldavat kohvi valmistada, siis pange piimatoru piimapakki või piima sisaldavasse purki.

5 Vajutage samal ajal CALC nupule ning retseptinupule, mida soovite kohandada. Vabastage nupud, kui masin teeb kaks piiksu (umbes 2 sekundi pärast) (Joonis 23).

- Ühe tassi sümbol hakkab vilkuma.

6 Vajutage ühele järgnevatest nuppudest, et kohvikogust kohandada: tavalise kohvi nupule suure tassi puhul, vaid piima nupule keskmise tassi puhul (vaikimisi seadistus) või kange kohvi nupule väiksema tassi puhul (Joonis 24).

- Seade teeb kinnitamiseks kolm piiksu ning alustab kohvi valmistamist vastavalt uuele retseptile.

Seade salvestab automaatselt uue seadistuse.

8. Puhastamine

Teie SENSEO® kohvimasina regulaarne puhastamine tagab SENSEO® kohvi hea maitse ning pikendab teie kohvimasina eluiga.

Hoiatus:

Ärge kunagi kastke SENSEO® kohvimasinat vette.

8.1 Piimakraani puhastamine

Et tagada piimakraani toimimine ning head vahustamisomadused, puhastage piimakraani ja piimatoru regulaarselt ja põhjalikult. Te saate piimakraani täielikult lahti võtta, mis võimaldab teil sellelt eemaldada kõik piimajäägid.

Märkus:

Kui te ei plaani kohe taas piima vahustada, siis loputage piimakraan ja piimatoru 30 minuti jooksul pärast kasutamist.

Märkus:

Puhastage piimakraan ja piimatoru põhjalikult pärast iga päeva viimast kasutuskorda.

8.1.1 Loputamine pärast igakordset kasutamist

1 Pange piimatoru puhta veega täidetud tassi (Joonis 25).

2 Pange tühi tass piimakraani alla (Joonis 26).

- 3** Vajutage vaid piima valmistamise nupule (Joonis 27).
Masin eemaldab puhast kuumat vett kasutades kõik piimajäägid piimakraani ja piimatoru küljest.

8.1.2 Loputamine pärast iga päeva viimast kasutuskorda

Puhastage piimatoru ja piimakraan nõudepesumasinas või mõnda nõudepesuvahendit kasutades kuumas vees.

Märkus:

Soovitame piimatoru ja piimakraani puhastada nõudepesumasinas.

- 1** Tõmmake piimatoru piimakraani küljest lahti (Joonis 28).
- 2** Piimakraani masina küljest eemaldamiseks tõmmake seda enda suunas (Joonis 29).
- 3** Eemaldage piimakraani ülemine osa alumisest osast seda tugevalt tõmmates (Joonis 30).
- 4** Eemaldage vahustussüsteem (Joonis 31).
- 5** Avage vedru, et osad eraldada (Joonis 32).
- 6** Eemaldage vahustussüsteemi sisemine osa, tõmmates seda allapoole (Joonis 33).
- 7** Eemaldage väike kaas, tõmmates seda ülespoole (Joonis 34).
- 8** Puhastage kõik osad nõudepesumasinas või mõnda nõudepesuvahendit kasutades kuumas vees (Joonis 35).

8.1.3 Piimakraani kokku panemine

- 1** Asetage väike kaas tagasi vahustussüsteemi peale (Joonis 36).
- 2** Asetage sisemine osa tagasi vahustussüsteemi sisse (Joonis 37).
- 3** Sulgege vedru, et lukustada need kaks osa kokku (Joonis 38).
- 4** Asetage vahustussüsteem piimakraani alumise osa külge (Joonis 39).

- 5** Asetage piimakraani ülemine osa tagasi alumise osa peale (Joonis 40).

8.2 Kohvikraani ja masina puhastamine

- 1** Ühendage masin alati enne puhastamist vooluvõrgust välja.
- 2** Kohvikraani eemaldamiseks masina küljest tõmmake seda enda suunas (Joonis 41).
- 3** Eemaldage kohvikraani ülemine osa alumisest osast seda tugevalt tõmmates (Joonis 42).
- 4** Puhastage niiske lapiga masina välised küljed.
- 5** Puhastage vee jaotamise plaat ning kummitihend niiske lapiga.
- 6** Puhastage vee sissevooluava masinal niiske lapiga.
- 7** Puhastage veereservuaar, kohvikraan, kohvikoguja, tilkumisalust, tassi alust, piimatoru, piimakraan ning padjakese hoidjad nõudepesumasinas või kuumas vees (Joonis 43).

Ettevaatust:

Kui kasutate veereservuaari puhastamisel puhastusharja, siis olge ettevaatlik, et te ei kahjustaks veereservuaari all olevat klappi.

Märkus:

Kui olete padjakese hoidjad puhastanud, siis kontrollige, et nende keskel olevad sõelad ei oleks ummistunud. Kui need siiski on ummistunud, siis loputage padjakese hoidjaid jooksva vee all. Kasutage sõela puhastamisel vajadusel puhastusharja.

- 8** Kui olete puhastamise lõpetanud, siis asetage kohvikraani ülemine osa tagasi alumise osa peale.
- 9** Pange veereservuaar, kohvikoguja ja tilkumisalust tagasi masina külge.

10 Pange kohvikraan tagasi masina külge.

11 Ühendage seade taas vooluvõrku.

9. Katlakivi eemaldamine

Katlakivi tekib pidevalt teie masinasse selle kasutamise ajal. On oluline see SENSEO® kohvimasinast eemaldada kohe, kui CALC indikaator läheb põlema.

Millal katlakivi eemaldada?

- Eemaldage katlakivi SENSEO® kohvimasinast nagu allpool kirjeldatud, siis kui CALC indikaator läheb põlema (siis kui olete valmistanud umbes 400 tassitäit SENSEO® kohvi).

Miks katlakivi eemaldada?

Põhjused, miks seda teha:

- See pikendab teie SENSEO® kohvimasina eluiga.
- See kindlustab teile maksimumkoguse kohvi.
- See kindlustab teile maksimumtemperatuuriga kohvi.
- Masin teeb kohvi valmistamise ajal vähem lärmi.
- See aitab ära hoida võimalikke vigasid.

Kui katlakivi eemaldamine ei toimu korrektselt, siis katlakivi jäänused jäävad masinasse. Selle tagajärjel koguneb katlakivi kiiremini ning võib masinale tekitada jäädavaid ning parandamatuid kahjustusi.

Kasutage korrektset katlakivi eemaldajat

Kasutage vaid SENSEO® katlakivi eemaldajat (HD7012, HD7011). See on loodud, et tagada parem masina toimimine. Igat katlakivi eemaldajat saab kasutada vaid korra. Lisainformatsiooniks selle katlakivi eemaldaja kohta külastage meie veebilehte aadressil www.philips.com.

Hoiatus:

Ärge kunagi kasutage mineraalhapeid (nt väävelhape, soolhape, sulfamiinhape, äädikhape) sisaldavat katlakivi eemaldajat, sest see võib teie SENSEO® kohvimasinat kahjustada.

9.1 Katlakivi eemaldamise protsess

Kui CALC indikaator läheb põlema, siis peate oma masinast katlakivi eemaldama. Katlakivi eemaldamise protsess koosneb katlakivi eemaldamise tsüklist ning kolmest loputustsüklist. Ärge katkestage katlakivi eemaldamise tsükli ning ärge lülitage masinat välja, enne kui see on teostanud kolm loputustsükli. Kogu protsess kestab umbes 60 minutit.

Hoiatus:

Et katlakivi täielikult eemaldada, siis veenduge, et olete protsessi ajaks ühendanud piimakraani.

Märkus:

Te võite masinast katlakivi eemaldada ka varem, kui masin sellest märku annab. Lihtsalt järgige järgmisi samme.

- Segage mõõtekannus 50 grammi katlakivi eemaldajat 1 liitri veega. Segage, kuni pulber on lõplikult lahustunud. Täitke veereservuaar just valmistatud katlakivi eemaldamise lahusega (Joonis 44).
- Kallutage veereservuaari ning asetage selle alumine osa masina külge (1). Seejärel suruge veereservuaari ülemist osa masina poole (2) (Joonis 4).
- Vajutage sisse/välja lülitamise nupule. Sisse/välja lülitamise nupp vilgub aeglaselt, kui vesi soojeneb. Kohvimasin on katlakivi eemaldamiseks valmis, kui sisse/välja lülitamise nupp jääb põlema (Joonis 8).

- 4** Asetage ühe tassi hoidja  koos kasutatud kohvipadjakesega kohvimasinasse. Sulgege kaas ning veenduge, et see on korrektselt lukustatud (Joonis 45).

 **Märkus:**

Kasutage katlakivi eemaldamisel alati kasutatud kohvipadjakest. See padjake käitub kui filter, et vältida katlakivi ummistumist padjakese hoidja keskel oleva sõela sisse.

 **Hoiatus:**

Enne katlakivi eemaldamise alustamist veenduge, et kaas on korrektselt suletud ning kaane vabastamise kang lukustatud.

- 5** Asetage kaus (mahutavusega vähemalt 1 liiter) katlakivi kogumiseks kohvikraani alla (Joonis 6).
- 6** Kui sisse/välja lülitamise nupp ja CALC nupp jäävad põlema, on masin valmis katlakivi eemaldamiseks. Vajutage CALC nupule, kuni masin teeb kaks piiksu. See tähendab, et katlakivi eemaldamise protsess on alanud (Joonis 46).
- 7** Katlakivi eemaldamise tsükkel käib. Katlakivi eemaldamise tsükli ajal tuleb kohvikraanist intervallide järel välja katlakivi eemaldamise lahus. Viimase 5 minuti jooksul voolab katlakivi eemaldamise lahus pidevalt.

 **Hoiatus:**

Ärge katkestage katlakivi eemaldamise tsükli.

- 8** Kui kogu katlakivi eemaldamise lahus on veereservuaarist kasutatud (pärast umbes 50 minuti möödumist) vilgub sisse/välja lülitamise nupp kiirelt ning CALC nupp aeglaselt.
- 9** Tühjendage kaus ning asetage see tagasi kohvikraani alla.
- 10** Eemaldage kasutatud kohvipadjake padjakese hoidjast.

9.1.1 Loputustsüklid

- 1** Loputage veereservuaar ning täitke see seejärel MAX tasemeni värsket veege. Asetage see tagasi masinasse (Joonis 3).
- 2** Loputustsükli alustamiseks vajutage CALC nupule. Vesi voolab pidevalt umbes 5 minutit.
- 3** Oodake, kuni masin on lõpetanud loputustsükli. Sisse/välja lülitamise nupp vilgub kiirelt ning CALC nupp aeglaselt.
- 4** Tühjendage kaus ja asetage see tagasi kohvikraani alla.
- 5** Korrake samme 1 kuni 4 kaks korda, et lõpetada loputusprotseduur. Kui viimane loputustsükkel on lõppenud, lülitub masin automaatselt välja.

10. Lisaseadmete tellimine

Lisaseadmete või asenduosade ostmiseks külastage veebilehekülge www.shop.philips.com/service või pöörduge oma Philipsi edasimüüja juurde. Te võite kontakteeruda ka oma riigi Philipsi klienditeeninduskeskusega, mille kontaktandmed leiate ülemaailmselt grantiilehelt.

11. Keskkonnamõjud

- Ärge hävitage seadet selle eluea lõppedes tavapärase olmeprügi hulgas, vaid viige see kohalikku kogumispunkti taastöötlemiseks. Nii aitate kaasa meie planeedi keskkonna säilimisele (Joonis 47).

12. Garantii ja teenindus

Kui vajate informatsiooni või tuge, siis külastage Philipsi veebilehte aadressil www.philips.com/support või lugege ülemaailmselt grantiilehte.

Philips SENSEO® kohvimasina ost ei vähenda ühtegi D.E Master Blenders 1753 või Philipsi õigust ühelegi nende patendile ega anna ostjale õigust ühelegi nende patendile.

Kui seade vajab parandamist, siis viige see alati volitatud Philipsi teeninduskeskusesse ülevaatamisele. Ärge proovige seadet ise parandada, kuna vastasel juhul katkeb garantii.

13 Probleemide lahendamine

13.1 SENSEO® kohvimasin

See peatükk kirjeldab enamlevinumaid probleeme, mis võivad teie masinal esineda. Kui te ei ole allpool oleva informatsiooni toel siiski võimeline oma probleemi lahendama, siis leiate rohkem lahendusi aadressilt www.philips.com/support. Kui te ka siis ei ole võimeline probleemi lahendama, siis kontakteeruge oma riigi Philipsi klienditeeninduskeskusega.

Sisse/välja lülitamise nupp põleb ühtlaselt.

- Te peate masinat enne esmakordset kasutamist loputama.
- Loputage masinat enne esmakordset kasutamist. Vaadake peatükki "Masina loputamine enne esmakordset kasutamist".
- Masin on valmis kohvi valmistama.

Sisse/välja lülitamise nupp vilgub aeglaselt.

- Masin soojeneb.
- Kui see võtab aega kauem kui kaks minutit, siis kontakteeruge oma riigi Philipsi klienditeeninduskeskusega.

Sisse/välja lülitamise nupp vilgub kiirelt.

- Veereservuaaris ei ole piisavalt vett.
- Täitke veereservuaar ning veenduge, et veereservuaar on masinasse korrektselt paigaldatud.

- Veereservuaaris olev kork võib olla kinni jäänud. Tühjendage veereservuaar ning raputage seda mõned korrad, et kork vabastada. Puhastage veereservuaar kuuma vee ja nõudepesuvahendi abil või nõudepesumasinas.
- Ümbritsev temperatuur on madalam kui 10°C.
- Kasutage masinat vaid kõrgemal temperatuuril kui 10°C.
- Kui need lahendused ei aita, siis kontakteeruge oma riigi Philipsi klienditeeninduskeskusega.

CALC tuli põleb ühtlaselt.

- Te peate masinast katlakivi eemaldama.
- Eemaldage masinast katlakivi nagu kirjeldatud peatükis "Katlakivi eemaldamine". Ärge lülitage masinat katlakivi eemaldamise ajal välja.

CALC tuli põleb ühtlaselt pärast katlakivi eemaldamist.

- Katlakivi eemaldamise protsess ei ole lõpetatud.
- Eemaldage masinast katlakivi nagu kirjeldatud peatükis "Katlakivi eemaldamine". Ärge lülitage masinat katlakivi eemaldamise ajal välja.

CALC tuli vilgub.

- Katlakivi eemaldamise protsess on pooleli.
- Laske masinal lõpetada katlakivi eemaldamise protsess. Vaadake peatükki "Katlakivi eemaldamine".

Sisse/välja lülitamise tuled vilguvad kiirelt ning CALC tuli vilgub aeglaselt.

- Veereservuaar on tühi.
- Loputage ja täitke veereservuaar ning veenduge, et asetate selle korrektselt masinasse. Vajutage CALC nupule, et katlakivi eemaldamise protsessiga jätkata, nagu kirjeldatud peatükis "Katlakivi eemaldamine".

Ühe tassi indikaator süttib.

- Te vajutasite retseptinupule ühe korra, et valmistada üks tass kohvi.
- Vajutage retseptinupule veel üks kord, kui soovite valmistada kaks tassi kohvi. Sellisel juhul süttivad mõlemad tassi indikaatorid.

Kahe tassi indikaator süttib.

- Te vajutasite retseptinupule kaks korda, et valmistada kaks tassi kohvi.
- Vajutage retseptinupule veel üks kord, kui soovite valmistada ühe tassi kohvi. Sellisel juhul süttib vaid ühe tassi indikaator.

Kohv ei ole piisavalt kuum.

- Te olete masinat juba mõnda aega kasutanud ning ei ole sellest katlakivi eemaldanud. Eemaldage masinast katlakivi nagu kirjeldatud peatükis "Katlakivi eemaldamine".

Kohvi temperatuur langeb kiiresti, kui see on tassi valatud.

- Ärge kasutage liiga suuri tasse.
- Kasutage õhukese seinaga tasse. Õhukese seinaga tassid neelavad kohvist vähem soojust kui paksu seinaga tassid.
- Te saate kohvimasinat ja tassi eelsoojendada, valmistades esmalt kohvi ilma kohvipadjakeseta.

Värske piimaga valmistatud eriline kohv ei ole piisavalt kuum.

- See on normaalne. Piimaga kohv on alati jahedam, kui tass musta kohvi. Piima kuumutatakse madalama temperatuurini, et tagada vahu kõrge kvaliteet.

Puutepaneel retseptinuppudega ei tööta.

- Puutepaneelil võib olla vett.
- Veenduge, et puutepaneel on kuiv ning veenduge ka, et teie käed on puutepaneeli katsudes kuivad.
- Veenduge, et kohvimasinal toodud pinge vastab vooluvõrgu pingele.

SENSE® kohvimasin ei tooda head või piisavalt vahustatud piima.

- Piimapakis või piimaga täidetud purgis ei ole piisavalt piima.
- Veenduge, et piimapakis või piimaga täidetud purgis on piisavalt piima.
- Veenduge, et piimatoru on õigesti piimakraaniga ühendatud, ning toru on õigesti piimapakki või piimaga täidetud purki sisestatud.
- Piim ei ole piisavalt külm. Veenduge, et kasutate otse külmkapist võetud piima (5°C-8°C).
- Te ei kasutanud lehmapiima. Parimate tulemuste saavutamiseks soovitage kasutada külkapi temperatuuril (5°C-8°C) olevat poolrasvast lehmapiima.
- Piimavahu kvaliteet halveneb ajaga.
- Piimakraan ning piimatoru võivad olla mustad. Võtke piimakraan ja piimatoru osadeks. Puhastage neid põhjalikult harja ja nõudepesuvahendi abil või asetage need nõudepesumasinasse. Vaadake peatükki "Piimakraani puhastamine".
- Kohvimasin on katlakiviga ummistunud ning peate sellest katlakivi eemaldama. Eemaldage masinast katlakivi nagu kirjeldatud peatükis "Katlakivi eemaldamine".

Piimavaht voolab jätkuvalt piimakraanist.

- Piim jätkab voolamist kauem kui mõned sekundid.
- Veenduge, et olete piimapaki või – purgi pannud kohvimasina samale tasemele.

Ma ei saa kaant avada.

- Ülerõhk võib olla ajutiselt kaane all.
- Lülitage kohvimasin välja. Tõmmake kangi ning oodake 24 tundi enne kui kaane avate. Võib juhtuda, et peate jõudu kasutama.
- Veenduge, et padjakese hoidjad on alati puhtad ning sõel ei ole ummistunud. Vastasel juhul võib tekkida ülerõhk.

1. Ievads

Apsveicam ar jūsu pirkumu un laipni lūdzam Philips! Lai pilnībā izmantotu Philips piedāvāta atbalsta iespējas, reģistrējiet savu preci www.philips.com/welcome.

1.1 SENSEO® kafijas pagatavošanas sistēma

Padariet savus kafijas baudīšanas mirkļus patiesi īpašus ar SENSEO®. Šī unikālā sistēma apvieno viegli lietojamo Philips SENSEO® kafijas automātu un speciāli izstrādātās D.E Master Blenders SENSEO® kafijas tabletes, ikreiz sniedzot pilnīgas garšas kafiju ar gardu putu slāni.

D.E Master Blenders kafija SENSEO® piemērotajās kafijas tabletēs un jaunā, unikālā Philips SENSEO® kafijas pagatavošanas sistēma veido ideālu kombināciju, kas nodrošina pilnīgu garšas un aromāta iegūšanu no pagatavojamās kafijas.

Atklājiet visus pieejamos SENSEO® kafijas maisījumus mājas lapā www.senseo.com.

Lai katrā gatavošanas reizē pagatavotu lielisku kafiju, paturiet prātā sekojošo:

Svaigas kafijas tabletes

Lietojiet SENSEO® kafijas tabletes, ko D.E Master Blenders ir speciāli izgatavojis SENSEO® kafijas automātiem lieliskas garšas kafijas pagatavošanai. D.E Master Blenders SENSEO® kafijas tabletes ilgāk saglabājas sveigas, ja tiek glabātas hermētiski noslēgtā traukā.

Tīrs ūdens

Katru dienu kafijas pagatavošanai lietojiet tīru ūdeni. Ja vienu dienu kafijas automātu neesat lietojis, tad pirms kārtējās lietošanas reizes tas ir jāzīskalo ar tīru ūdeni.

2. Vispārīgs apraksts (1.att.)

- 1- kafijas tabletes turētājs ☐
- 2 - kafijas tablešu turētājs ☐☐
3. Kafijas savācējs
4. Kafijas padeves krāns
5. Piena padeves krāns
6. Piena caurulīte
7. Krūzišu novietošanas paplāte
8. Izņemama notekpaplāte
9. Ūdens tvertne
10. Skārienjutīgais panelis ar receptu taustiņiem
11. Taustiņš CALC
12. Caf  Latte pagatavošanas taustiņš
13. Latte Macchiato pagatavošanas taustiņš
14. Kapu ino pagatavošanas taustiņš
15. Kr zi u indikatorlampiņas
16. Iesl gšanas/izsl gšanas taustiņš
17. Kafijas pagatavošanas taustiņš
18. Stipras kafijas pagatavošanas taustiņš
19. Tikai piena pagatavošanas taustiņš

3. Svarīgi

Pirms ierices lietošanas uzmanīgi izlasiet šo lietošanas instrukciju un saglabājiet to izmantošanai nākotnē.

Bīstami

- Nekad neiegremdējiet ierici ūdenī vai kādā citā šķidrumā.

Brīdinājums

- Pirms ierices pievienošanas elektrotīklam pārbaudiet, vai uz ierices pamatnes norādītais spriegums atbilst elektrotīkla spriegumam jūsu mājās.

- Šo ierīci drīkst lietot bērni, sākot no 8 gadu vecuma, un cilvēki ar ierobežotām fiziskajām, garīgajām vai maņu spējām, kā arī cilvēki ar nepietiekamu pieredzi un zināšanām, ja viņi ir iepriekš apmācīti par to, kā pareizi rīkoties ar šo ierīci, un viņi apzinās ar to saistītās briesmas vai arī ja viņu darbību uzrauga pieaugušais.
- Bērniem nevajadzētu veikt ierīces tīrīšanas un apkopes darbības, izņemot gadījumu, ja viņi ir vecāki par 8 gadiem un viņu darbību uzrauga pieaugušais.
- Glabājiet ierīci un tās elektriskās barošanas vadu bērniem, kas ir jaunāki par 8 gadiem, nepieejamā vietā.
- Bērnus ir nepieciešams uzraudzīt, lai nodrošinātu, ka viņi nespēlējas ar šo ierīci.
- Neizmantojiet ierīci, ja tās kontaktdakša, elektriskās barošanas vads vai pati ierīce ir bojāta.
- Ja ir bojāts ierīces elektriskās barošanas vads, lai izvairītos no iespējamām briesmām, tas jānomaina Philips, Philips pilnvarota tehniskās apkopes centra darbiniekiem vai līdzīgi kvalificētām personām.
- Vienmēr novietojiet kafijas automātu uz līdzenas un stabilas virsmas. Vienmēr turiet to vertikālā pozīcijā, arī transportēšanas laikā.
- Nenovietojiet ierīci uz elektriskās plīts, tieši blakus karstai krāsnij vai citu līdzīgu karstuma avotu tuvumā.
- Neuzglabājiet kafijas automātu temperatūrā, kas ir zemāka par 0°. Sistēmā palikušais ūdens var sasalt un radīt ierīces bojājumus.
- Nekad neļaujiet ūdens tvertnē pienu, kafiju, karstu vai gāzētu ūdeni.
- Kafijas automātā nedrīkst lietot parasto malto kafiju, kā arī nekad neizmantojiet bojātas kafijas tabletes, jo kafijas biežumu nonākšana sistēmā var to bloķēt.
- Nekad neveiciet skalošanu un negatavojiet kafiju, ja kafijas automātam nav pievienots kafijas padeves krāns.
- Šī ierīce ir paredzēta lietošanai vienīgi mājas apstākļos. Tā nav paredzēta lietošanai veikalos vai biroju darbinieku virtuvēs, saimniecības ēkās vai citās darba telpās, kā arī, viesnīcās, moteļos, pansijās un citās apmešanās vietās.

Uzmanību

- Pārbaudei un remontdarbu veikšanai vienmēr nogādājiet ierīci Philips pilnvarotā tehniskās apkopes centrā. Lai saglabātu garantijas derīgumu, nekad nemēģiniet remontēt ierīci pašu spēkiem.
- Neizmantojiet kafijas automātu kopā ar transformatoru, jo tas var izraisīt bīstamas situācijas.

3.1 Atbilstība standartiem

Šī Philips ierīce atbilst visiem piemērojamiem standartiem un noteikumiem, kas attiecas uz elektromagnētisko lauku (EML) iedarbību.

Kad šis kafijas automāts ir izslēgts, tā enerģijas patēriņš ir mazāks par 0,5 vatiem. Tas nozīmē, ka šī ierīce atbilst Eiropas Savienības direktīvas 2009/125/EK prasībām, kas nosaka ekoloģiskās prasības enerģiju patērējošām ierīcēm.

4. Kafijas automāta skalošana pirms pirmās lietošanas reizes

Pirms pirmās lietošanas reizes ir svarīgi izskalot jūsu SENSEO® kafijas automātu. Pēc skalošanas cikla kafijas automāts ir gatavs pagatavot SENSEO® kafiju.

⚠ Uzmanību:

Nekad nepārtrauciet skalošanas ciklu. Ja tas tiek pārtraukts, boileris neuzpildās līdz galam.

- 1 Pagāziet ūdens tvertni uz aizmuguri (1) un noceliet to no kafijas automāta (2) (2.att.).
- 2 Piepildiet ūdens tvertni ar ūdeni (3.att.).
- 3 Pagāziet ūdens tvertni slīpi un tās apakšu novietojiet atpakaļ uz kafijas automāta (1). Tuviniet ūdens tvertnes augšu kafijas automātam līdz tā atduras (2) (4.att.).
- 4 Pievienojiet kafijas automātam piena padeves krānu, uzbīdot to pa vadotnēm uz kafijas padeves krāna. Kad krāns ir pilnībā pievienots, jūs izdzirdat klikšķi (5.att.).
- 5 Novietojiet bļodu ar vismaz 1 l tilpumu zem kafijas padeves krāna (6.att.).
- 6 Pārlicinieties, vai kafijas tablešu turētājs bez kafijas tabletes/-ēm ir ievietots kafijas automātā (7.att.).
- 7 Iespraudiet kontaktdakšu iezemētā sienas elektrības rozetē.
- 8 Nospiediet ieslēgšanas/izslēgšanas taustiņu. Iedegas taustiņa apgaismojums, norādot, ka kafijas automātu ir nepieciešams izskalot (8. att.).
- 9 Lai sāktu skalošanu, nospiediet jebkuru no recepšu taustiņiem (9.att.).
 - *Skalošanas cikla laikā boileris piepildās ar ūdeni no ūdens tvertnes un pa kafijas padeves krānu plūst auksts ūdens. Skalošanas laikā ierīces darbība ir skaļāka nekā kafijas gatavošanas procesā (10.att.).*

- *Kad viss tvertnē esošais ūdens ir izlietots, skalošanas cikls ir beidzies un kafijas automāts izslēdzas. No kafijas automāta var plūst tvaiks – tā ir normāla darbība (11.att.).*

- 10 Piepildiet ūdens tvertni ar tīru krāna ūdeni un novietojiet to atpakaļ uz kafijas automāta.

5. Melnas SENSEO® kafijas pagatavošana

- 1 Pārlicinieties, vai ūdens tvertne ir piepildīta ar tīru, aukstu krāna ūdeni (3.att.).





⚠ Padoms:

Katru dienu izmantojiet svaigu ūdeni.

- 2 Iespraudiet kontaktdakšu iezemētā sienas elektrības rozetē.
- 3 Nospiediet ieslēgšanas/izslēgšanas taustiņu. Kamēr ūdens silst, ieslēgšanas/izslēgšanas taustiņa apgaismojums lēnām mirgo (8.att.).

ⓘ Piezīme:

Ja ieslēgšanas/izslēgšanas taustiņa apgaismojums mirgo ātri, tad ūdens tvertnē nav pietiekams ūdens daudzums, lai pagatavotu vienu krūzīti kafijas.

- 4 Paceliet vāka sviru, lai atvērtu vāku (12. att.).
- 5 Ja jūs vēlaties pagatavot vienu krūzīti SENSEO® kafijas, tad ievietojiet kafijas automātā 1- kafijas tabletes turētāju  (1). Ja jūs vēlaties pagatavot divas krūzītes SENSEO® kafijas, tad ievietojiet kafijas automātā 2- kafijas tablešu turētāju  (2). Pārlicinieties, vai kafijas tablešu turētājs ir tīrs (13.att.).
- 6 Ievietojiet vienu kafijas tableti 1- kafijas tabletes turētājā  (1) vai divas tabletes 2- kafijas tablešu turētājā  (2). Ievietojiet kafijas tableti/-es tablešu turētāja centrā ar izliekto pusi vērstu uz leju. Viegli piespiediet tableti/-es, lai tā/-s cieši ieguļ kafijas tabletes turētājā (14.att.).

☰ Piezīme:

Pārlicinieties, vai kafija tabletē vai tabletēs ir vienmērīgi sadalīta.

⚠ Uzmanību:

SENSEO® kafijas automātā nedrīkst lietot parasto malto kafiju, kā arī nekad neizmantojiet bojātas kafijas tabletes, jo kafijas biežumu nonākšana sistēmā var to bloķēt.

- 7** Aizveriet vāku un nobloķējiet sviru (15.att.).

⚠ Brīdinājums:

Pirms sākt kafijas pagatavošanu, pārlicinieties, vai vāks ir pilnībā aizvērts un svira ir nobloķējusies.

- 8** Novietojiet vienu vai divas krūzītes zem padeves krāna atverēm. Ievērojiet norādes uz notekaplatē, lai krūzīti vai krūzītes novietotu precīzāk (16.att.).

☰ Piezīme:

Jūs varat regulēt notekaplatē augstumu vai noņemt to, lai varētu pagatavot kafiju lielākās krūzītēs.

☰ Piezīme:

Krūzītēm, kurās pagatavojat kafiju, vajadzētu būt ar vismaz 150 ml tilpumu vai 100 ml tilpumu, ja pagatavojat stipru kafiju. Neizmantojiet pārāk lielas krūzītes, jo tajās kafija ātrāk atdziest.

- 9** Nospiediet taustiņu ar divām kafijas pupiņām, lai pagatavotu krūzīti melnas kafijas. Nospiediet taustiņu ar trim kafijas pupiņām, lai pagatavotu krūzīti stipras melnas kafijas (17.att.).

- 10** Nospiediet receptes taustiņu vienreiz, lai pagatavotu vienu krūzīti kafijas, vai divreiz, lai pagatavotu divas krūzītes kafijas.

- 11** Kad ūdens ir uzsilis un ieslēgšanas/izslēgšanas taustiņa apgaismojums deg nepārtraukti, kafijas automāts automātiski sāk gatavot kafiju.

☰ Piezīme:

Kafijas gatavošanas laikā nenoņemiet no kafijas automāta ūdens tvertni.

- 12** Kad kafija ir gatava, izņemiet izlietoto kafijas tableti/-es, izņemot no kafijas automāta kafijas tablešu turētāju un iztukšojot to.

⚠ Uzmanību:

Kafijas tabletē/-ēs var būt saglabājies karsts ūdens/kafija.

- 13** Pēc kafijas automāta lietošanas nospiediet ieslēgšanas/izslēgšanas taustiņu, lai to izslēgtu (18.att.).

☰ Piezīme:

Ja kafijas automāts netiek lietots, tad enerģijas taupīšanas nolūkos pēc 15 minūtēm tas izslēdzas automātiski.

6. Kafijas dzēriena pagatavošana ar svaigu pienu

SENSEO® kafijas automātā jūs vienlaikus viegli varat pagatavot divas krūzītes izcila kapučīno, café latte, latte macchiato vai karsta piena.

- 1** Pārlicinieties, vai ūdens tvertne ir piepildīta ar tīru, aukstu krāna ūdeni (3.att.).

⊗ Padoms:

Katru dienu izmantojiet svaigu ūdeni.

- 2** Iespraudiet kontaktdakšu iezemētā sienas elektrības rozetē.

- 3** Nospiediet ieslēgšanas/izslēgšanas taustiņu. Kamēr tiek uzsildīts ūdens, ieslēgšanas/izslēgšanas taustiņa apgaismojums lēnām mirgo (8.att.).

☰ Piezīme:

Ja ieslēgšanas/izslēgšanas taustiņa apgaismojums mirgo ātri, tad ūdens tvertnē nav pietiekams ūdens daudzums, lai pagatavotu vienu krūzīti kafijas.

- 4** Paceliet vāka sviru, lai atvērtu vāku (12. att.).

- 5** Ja jūs vēlaties pagatavot vienu krūzīti kapučīno, café latte vai latte macchiato, tad ievietojiet kafijas automātā 1- kafijas tabletes turētāju ☞ (1). Ja jūs vēlaties pagatavot divas krūzītes kafijas dzēriena, tad ievietojiet kafijas automātā 2- kafijas tablešu turētāju ☞☞ (2). Pārlicinieties, vai kafijas tablešu turētājs ir tīrs (13.att.).

☰ Piezīme:

Ja vēlaties pagatavot tikai siltu pienu, tad kafijas automātā nav nepieciešams ievietot kafijas tablešu turētāju. Turpiniet ar 7.soli.

- 6** Ievietojiet vienu kafijas tableti 1- kafijas tabletes turētājā ☞ (1) vai divas tabletes 2- kafijas tablešu turētājā ☞☞ (2). Ievietojiet kafijas tableti/-es tablešu turētāja centrā ar izliekto pusi vērstu uz leju. Viegli piespiediet tableti, lai tā cieši iegūļ kafijas tabletes turētājā (14.att.).

☰ Piezīme:

Pārlicinieties, vai kafija tabletē vai tabletēs ir vienmērīgi sadalīta.

🗨 Uzmanību:

SENSEO® kafijas automātā nedrīkst lietot parasto malto kafiju, kā arī nekad neizmantojiet bojātas kafijas tabletes, jo kafijas biežumu nonākšana sistēmā var to bloķēt.

- 7** Aizveriet vāku un nobloķējiet sviru (15. att.).

⚠ Bīdīnājums:

Pirms sākt kafijas pagatavošanu, pārlicinieties, vai vāks ir pilnībā aizvērts un svira ir nobloķējusies.

- 8** Pievienojiet kafijas automātā piena padeves krānu, uzbīdot to pa vadotnēm uz kafijas padeves krāna. Kad piena padeves krāns ir pilnībā pievienots, jūs izdzirdat klikšķi (5.att.).

- 9** Pievienojiet piena padeves krānam piena caurulītes savienotāju (1). Otru caurulītes galu ievietojiet piena pakā vai pudelē (2) (19.att.).

☼ Padoms:

Izmantojiet svaigu, atdzesētu pienu. Labāku piena putu iegūšanai mēs iesakām izmantot daļēji attaukotu svaigu govju pienu.

☰ Piezīme:

Lai novērstu tvaika noplūdi pa piena padeves krānu, pārlicinieties, vai piena pakā vai pudelē ir pietiekami daudz piena.

- 10** Novietojiet vienu vai divas krūzītes zem padeves krāna atverēm. Jūs varat regulēt notekpaplātes augstumu vai noņemt to, lai varētu pagatavot kafiju lielākās krūzītēs.

- 11** Nospiediet sev vēlamu receptes taustiņu, lai pagatavotu izvēlēto kafijas dzērienu ar pienu. Jūs varat izvēlēties pagatavot kapučīno, café latte, latte macchiato vai tikai siltu pienu. Nospiediet receptes taustiņu vienreiz, lai pagatavotu vienu krūzīti kafijas dzēriena, vai divreiz, lai pagatavotu divas krūzītes kafijas dzēriena (20.att.).

- 12** Kad ūdens ir uzsilis un ieslēgšanas/izslēgšanas taustiņa apgaismojums deg nepārtraukti, kafijas automāts sāk gatavot izvēlēto kafijas dzērienu ar pienu (22.att.).

☰ Piezīme:

Kafijas automāts vispirms pagatavo pienu un pēc tam kafiju. Gatavojot café latte, kafijas automāts vispirms pagatavo kafiju un tad pievieno pienu.

13 Kad kafijas dzēriens ir gatavs, izņemiet izlietoto kafijas tableti/-es, izņemot no kafijas automāta kafijas tablešu turētāju un iztukšojot to.

! **Uzmanību:**

Kafijas tablete/-ēs var būt saglabājies karsts ūdens/kafija.

14 Noņemiet no kafijas automāta piena padeves krānu un caurulīti un nomazgājiet tos (skatīt nodaļu "Piena padeves krāna tīrīšana" un lietošanas instrukcijas attēlus).

15 Pēc kafijas automāta lietošanas nospiediet ieslēgšanas/izslēgšanas taustiņu, lai to izslēgtu (18.att.).

☰ **Piezīme:**

Ja kafijas automāts netiek lietots, tad enerģijas taupīšanas nolūkos pēc 15 minūtēm tas izslēdzas automātiski.

7. Kafijas tilpuma regulēšana

7.1 Kafijas tilpuma noregulēšana atbilstoši jūsu gaumei

☰ **Piezīme:**

Šī funkcija ir pieejama tikai HD7858 un HD7857 modeļiem.

Jūs varat ieprogrammēt katru kafijas dzēriena recepti un noregulēt dzērienu tilpumu, lai tas atbilstu jūsu personīgajai gaumei.

- 1** Ieslēdziet ierīci (8.att.).
- 2** Piepildiet ūdens tvertni ar aukstu ūdeni līdz atzīmei MAX.
- 3** Ievietojiet kafijas tablešu turētājā kafijas tableti.
- 4** Ja vēlaties pagatavot kafijas dzērienu ar pienu, tad ievietojiet piena padeves krāna caurulīti piena pakā vai pudelē.

5 Vienlaicīgi nospiediet taustiņu CALC un programmējamās receptes taustiņu. Atlaidiet taustiņus, kad apmēram pēc divām sekundēm ierīce divreiz nopikstas (23.att.).

- *Sāk mirgot vienas krūzītes simbols.*

6 Nospiediet vienu no šiem taustiņiem, lai mainītu kafijas tilpumu: parastas melnas kafijas tautiņu lielākai krūzītei, tikai piena taustiņu vidējai krūzītei (noklusējuma iestatījums) vai stipras kafijas taustiņu mazākai krūzītei (24.att.).

- *Ierīce trīsreiz nopikst, lai apstiprinātu iestatījumu, un sāk gatavot kafijas dzērienu atbilstoši jaunajam iestatījumam.*

Ierīce iestatījumu saglabā automātiski.

8. Tīrīšana

Regulāra SENSEO® kafijas automāta tīrīšana ir ļoti svarīga, lai nodrošinātu izcilas garšas SENSEO® kafijas pagatavošanu un pagarinātu kafijas automāta darbības laiku.

! **Brīdinājums:**

Nekad neiegremdējiet SENSEO® kafijas automātu ūdenī.

8.1 Piena padeves krāna tīrīšana

Lai nodrošinātu labu piena padeves krāna sniegumu un vienmēr labu putošanas rezultātu, ir svarīgi regulāri un pamatīgi notīrīt piena padeves krānu un piena caurulīti. Piena padeves krānu var pilnībā izjaukt, lai no tā nomazgātu pilnīgi visas piena atliekas.

☰ **Piezīme:**

Ja pēc lietošanas neplānojat drīz atkal putot pienu, tad izskalojiet piena padeves krānu un piena caurulīti 30 minūšu laikā pēc lietošanas.

☰ **Piezīme:**

Pēc pēdējās lietošanas reizes dienā pilnībā nomazgājiet piena padeves krānu un caurulīti.

8.1.1 Skalošana pēc katras lietošanas reizes

- 1** Ievietojiet piena caurulīti glāzē ar tīru ūdeni (25.att.).
- 2** Novietojiet zem padeves krāna tukšu krūzi (26.att.).
- 3** Nospiediet tikai piena pagatavošanas taustiņu (27.att.).
Kafijas automāts ar tīru, karstu ūdeni izskalo piena atliekas no piena padeves krāna un caurulītes.

8.1.2 Skalošana dienas beigās

Mazgājiet piena padeves krānu un caurulīti trauku mazgājamā mašīnā vai karstā ūdenī ar nelielu mazgājamā līdzekļa daudzumu.

Piezīme:

Ir ieteicama mazgāšana trauku mazgājamā mašīnā.

- 1** Noņemiet piena caurulīti no piena padeves krāna (28.att.).
- 2** Lai noņemtu piena padeves krānu no kafijas automāta, velciet to virzienā pret sevi (29.att.).
- 3** Noņemiet piena padeves krāna augšējo daļu no apakšējās, stingri pavelkot (30.att.).
- 4** Izņemiet putošanas sistēmu (31.att.).
- 5** Atveriet atsperi, lai sadalītu putošanas sistēmu daļās (32.att.).
- 6** Izņemiet putošanas sistēmas iekšējo daļu, pavelkot to uz leju (33.att.).
- 7** Noņemiet mazo vāciņu, pavelkot to uz augšu (34.att.).
- 8** Mazgājiet visas daļas trauku mazgājamā mašīnā vai karstā ūdenī ar nelielu mazgājamā līdzekļa daudzumu (35.att.).

8.1.3 Piena padeves krāna salikšana

- 1** Uzlieciet mazo vāciņu atpakaļ uz putošanas sistēmas (36.att.).

- 2** Ievietojiet iekšējo daļu atpakaļ piena putošanas sistēmā (37.att.).
- 3** Aizveriet atsperi, lai saslēgtu abas daļas kopā (38.att.).
- 4** Ievietojiet putošanas sistēmu piena padeves krāna apakšējā daļā (39.att.).
- 5** Uzlieciet piena padeves krāna augšējo daļu atpakaļ uz apakšējās (40.att.).

8.2 Kafijas padeves krāna un kafijas automāta tīrīšana

- 1** Vienmēr pirms kafijas automāta tīrīšanas atvienojiet to no elektrības padeves.
- 2** Lai noņemtu kafijas padeves krānu no kafijas automāta, velciet to virzienā pret sevi (41.att.).
- 3** Noņemiet kafijas padeves krāna augšējo daļu no apakšējās, stingri pavelkot (42.att.).
- 4** Ar mitru drāniņu noslaukiet kafijas automātu no ārpusēs.
- 5** Tāpat ar mitru drāniņu noslaukiet kafijas automāta ūdens pievades disku un gumijas blīvgredzenu.
- 6** Tīriet ūdens pievadu ar mitru drāniņu.
- 7** Mazgājiet ūdens tvertni, kafijas padeves krānu, kafijas savācēju, notekpaplāti, krūzišu novietošanas paplāti, piena caurulīti, piena padeves krānu un kafijas tablešu turētājus ar karstu ūdeni vai trauku mazgājamā mašīnā (43.att.).

Uzmanību:

Ja mazgāšanai izmantojat birsti, tad uzmanieties, lai nesabojātu vārstuli ūdens tvertnes apakšā.

Piezīme:

Pārbaudiet, vai sietiņš kafijas tablešu turētāja centrā nav aizbloķējies. Ja tas tā ir, tad skalojiet kafijas tablešu turētāju zem tekoša krāna ūdens. Ja nepieciešams, lietojiet mazgāšanas birsti, lai pilnībā iztīrītu sietiņu.

- 8** Kad esat pabeidzis tīrīšanu, uzlieciet kafijas padeves krāna augšējo daļu atpakaļ uz apakšējās.
- 9** Ievietojiet atpakaļ kafijas automātā ūdens tvertni, kafijas savācēju un notekpaplāti.
- 10** Pievienojiet kafijas padeves krānu kafijas automātam.
- 11** Iespraudiet kontaktdakšu sienas elektrības rozetē.

9. Atkaļķošana

Lietojot kafijas automātu, tajā uzkrājas kaļķakmens. Ir būtiski atkaļķot SENSEO® kafijas automātu ikreiz, kad iedegas paziņojuma lampiņa CALC.

Kad atkaļķot?

- Atkaļķojiet SENSEO® kafijas automātu, kā aprakstīts zemāk, kad iedegas paziņojuma lampiņa CALC (pēc apmēram 400 krūzīšu SENSEO® kafijas pagatavošanas).

Kāpēc atkaļķot?

lemesli, lai atkaļķotu:

- Tiek paildzināts Jūsu SENSEO® kafijas automāta darbmūžs.
- Tiek nodrošināta maksimāla krūzītes piepildīšana.
- Tiek nodrošināta maksimālā kafijas temperatūra.
- Gatavošanas laikā kafijas automāts darbojas klusāk.
- Tiek novērsti darbības traucējumi.

Ja atkaļķošana netiek veikta pareizi, tad kaļķakmens nogulsnes paliek sistēmā. Tas izraisa vēl ātrāku kaļķakmens izgulsnēšanos un var radīt pastāvīgu un neatgriezenisku kafijas automāta bojājumu.

Izmantojiet atbilstošu atkaļķošanas līdzekli

Izmantojiet tikai speciālo SENSEO® atkaļķotāju (HD7012, HD7011). Tas ir izgatavots, lai nodrošinātu labāku kafijas automāta darbību un veiktspēju. Katrs atkaļķošanas maisījums var tikt izmantots tikai vienu reizi. Lai uzzinātu vairāk par šo atkaļķotāju, apmeklējiet mūsu mājas lapu www.philips.com.

Brīdinājums:

Nekad neizmantojiet minerālskābju atkaļķošanas līdzekļus, kā piemēram, sērskābi, sālsskābi un etiķskābi (piemēram, etiķis). Šis atkaļķošanas vielas var bojāt jūsu SENSEO® kafijas automātu.

9.1 Atkaļķošanas procedūra

Iedegas paziņojuma lampiņa CALC, norādot, ka ir nepieciešams veikt kafijas automāta atkaļķošanu. Atkaļķošanas procedūra sastāv no atkaļķošanas cikla un trim skalošanas cikliem. Nepārtrauciet atkaļķošanu un neizslēdziet kafijas automātu pirms skalošanas ciklu veikšanas. Pilnīga atkaļķošanas procedūra ilgst apmēram 60 minūtes.

Brīdinājums:

Pārliecinieties, vai pievienojat piena padeves krānu pilnīgai atkaļķošanas izpildei.

Piezīme:

Jūs varat atkaļķot savu kafijas automātu arī tad, ja brīdinājuma indikators vēl nenorāda par šīs darbības nepieciešamību. Izpildiet tālāk aprakstītās darbības.

- 1** Mērtraukā sajauciet atkaļķotāju ar 1 litru ūdens. Maisiet, līdz pulverveida atkaļķotājs pilnībā izšķīst. Ielejiet šo šķīdumu ūdens tvertnē (44.att.).
- 2** Pagāziet ūdens tvertni slīpi, un tās apakšu novietojiet uz kafijas automāta (1). Tuviniet ūdens tvertnes augšu kafijas automātam līdz tā atduras (2) (4.att.).

3 Nospiediet ieslēgšanas/izslēgšanas taustiņu. Kamēr ūdens silst ieslēgšanas/izslēgšanas taustiņa apgaismojums lēni mirgo. Kafijas automāts ir gatavs veikt atkaļķošanas procedūru tad, kad ieslēgšanas/izslēgšanas taustiņa apgaismojums deg nepārtraukti (8.att.).

4 Ievietojiet kafijas automātā 1 –kafijas tabletes turētāju  ar jau izlietotu kafijas tableti. Aizveriet vāku un pārlicinieties, vai tas ir pilnībā noslēgts (45.att.).

Piezīme:

Kad atkaļķojat kafijas automātu, vienmēr izmantojiet jau izlietotu kafijas tableti. Šī kafijas tablete kalpo kā filtrs, lai novērstu kafijas tablešu turētāja un tā sietiņa nobloķēšanos ar kaļķakmens nogulsniem.

Bridinājums:

Pirms sākat atkaļķošanu, pārlicinieties, vai kafijas automāta vāks ir aizvērts un svira nobloķēta.

5 Zem kafijas padeves krāna novietojiet bļodu ar vismaz 1 l tilpumu, lai savāktu atkaļķošanas maisījumu (6.att.).

6 Kafijas automāts ir gatavs veikt atkaļķošanas procedūru tad, kad ieslēgšanas/izslēgšanas taustiņa apgaismojums un taustiņa CALC apgaismojums deg nepārtraukti. Lai sāktu atkaļķošanas ciklu, nospiediet un turiet nospiestu taustiņu CALC, līdz izdzirdat divus pīkstienus (46.att.).

7 Atkaļķošanas cikls ir darbībā. Atkaļķošanas laikā atkaļķošanas šķīdums pa kafijas padeves krānu izplūst ar intervāliem. Pēdējās piecas minūtes atkaļķošanas šķīdums plūst nepārtraukti.

Bridinājums:

Nepārtrauciet atkaļķošanas ciklu.

8 Kad pēc apmēram 50 minūtēm ir izlietots viss ūdens tvertnē ielietais atkaļķošanas šķīdums, ieslēgšanas/izslēgšanas taustiņa apgaismojums mirgo ātri un taustiņa CALC apgaismojums mirgo lēni.

9 Iztukšojiet bļodu un novietojiet to atpakaļ zem padeves krāna.

10 Izņemiet no kafijas tablešu turētāja izlietoto kafijas tableti.

9.1.1 Skalošanas cikli

1 Izskalojiet ūdens tvertni un piepildiet ar tīru ūdeni līdz atzīmei MAX. Uzlieciet to atpakaļ uz kafijas automāta (3.att.).

2 Nospiediet taustiņu CALC, lai sāktu skalošanas ciklu. Ūdens apmēram 5 minūtes plūst nepārtraukti.

3 Sagaidiet skalošanas cikla beigas. Ieslēgšanas/izslēgšanas taustiņa apgaismojums mirgo ātri un taustiņa CALC apgaismojums mirgo lēni.

4 Iztukšojiet bļodu un novietojiet to atpakaļ zem padeves krāna.

5 Divreiz atkārtojiet 1.-4. soli, lai pabeigtu kafijas automāta skalošanu. Kad pēdējais skalošanas cikls ir beidzies, kafijas automāts automātiski izslēdzas.

10. Piederumu pasūtīšana

Lai iegādātos rezerves detaļas un piederumus, dodieties uz mūsu mājas lapu www.shop.philips.com/service vai apmeklējiet vietējo Philips izplatītāju. Jūs varat sazināties arī ar savas valsts Philips klientu apkalpošanas centru (kontaktainformācija ir atrodama vispasaules garantijas talonā).

11. Rūpes par apkārtējo vidi

- Kad ierīce ir nokalpojusi, to nedrīkst izmest kopā ar parastiem sadzīves atkritumiem, bet nododiet to pārstrādei oficiālā atkritumu savākšanas punktā. Pareiza jūsu nolietotās elektroierīces utilizācija palīdzēs novērst iespējamo kaitējumu apkārtējai videi (47.att.).

12. Garantija un atbalsts

Ja jums ir nepieciešama informācija vai atbalsts, lūdzu, apmeklējiet mūsu mājas lapu www.philips.com/support vai izlasiet atsevišķi iepakoto vispasaules garantijas talonu.

Philips SENSEO® kafijas automāta iegāde nekādi neietekmē D.E. Master Blenders 1753 vai Philips patentu tiesības, kā arī neuzliek pircējam licenci sakarā ar šiem patentiem.

Pārbaudei un remontdarbu veikšanai kafijas automātu vienmēr nogādājiet Philips pilnvarotā tehniskās apkopes centrā. Lai saglabātu garantijas derīgumu, nekad nemēģiniet remontēt ierīci pašu spēkiem.

13. Darbības traucējumu novēršana

13.1 SENSEO® kafijas automāts

Šajā nodaļā ir apkopotī biežākie darbības traucējumi, kas var skart jūsu kafijas automātu. Ja jūs nevarat novērst darbības traucējumu, izmantojot tālāk sniegto informāciju, apmeklējiet www.philips.com/support, lai aplūkotu biežāk uzdoto jautājumu (BUJ) sarakstu, vai sazinieties ar Philips klientu apkalpošanas centru savā valstī.

leslēgšanas/izslēgšanas taustiņa apgaismojums deg nepārtraukti.

- Kafijas automāts pirms pirmās lietošanas reizes ir jāizskalo.
- Pirms pirmās lietošanas reizes izskalojiet kafijas automātu, kā aprakstīts nodaļā "Kafijas automāta skalošana pirms pirmās lietošanas reizes".
- Kafijas automāts ir gatavs pagatavot kafiju.

leslēgšanas/izslēgšanas taustiņa apgaismojums lēni mirgo.

- Kafijas automāts silst.
- Ja taustiņa apgaismojums mirgo ilgāk par divām minūtēm, sazinieties ar savas valsts Philips klientu apkalpošanas centru.

leslēgšanas/izslēgšanas taustiņa apgaismojums ātri mirgo.

- Ūdens tvertnē nav pietiekami daudz ūdens. Piepildiet ūdens tvertni un pārliecinieties, vai pareizi pievienojat to kafijas automātam.
- Iespējams, ir iestrēdzis ūdens tvertnes pludiņš. Iztukšojiet ūdens tvertni un sakratiet to vairākas reizes, lai atbrīvotu pludiņu. Nomazgājiet ūdens tvertni ar karstu ūdeni un nedaudz mazgāšanas līdzekļa vai trauku mazgājamā mašīnā.
- Jūs lietojat kafijas automātu apkārtējā gaisa temperatūrā, kas ir zemāka par 10°C.
- Lietojiet kafijas automātu tikai tādā apkārtējā gaisa temperatūrā, kas pārsniedz 10°C.
- Ja šie ieteikumi neatrisina problēmu, sazinieties ar savas valsts Philips klientu apkalpošanas centru.

Deg paziņojuma lampiņa CALC.

- Kafijas automātu ir nepieciešams atkalīkot.
- Veiciet kafijas automāta atkalīkošanu atbilstoši aprakstam nodaļā "Atkalīkošana". Atkalīkošanas laikā neizslēdziet kafijas automātu.

Paziņojuma lampiņa CALC pēc atkalīkošanas izpildes joprojām deg.

- Atkalīkošanas procedūra nav pabeigta līdz galam.
- Veiciet kafijas automāta atkalīkošanu atbilstoši aprakstam nodaļā "Atkalīkošana". Atkalīkošanas laikā neizslēdziet kafijas automātu.

Mirgo paziņojuma lampiņa CALC.

- Atkalīkošanas process ir darbībā.
- Ļaujiet kafijas automātam pabeigt atkalīkošanas procedūru. Skatīt nodaļu "Atkalīkošana".

leslēgšanas/izslēgšanas taustiņa apgaismojums mirgo ātri un taustiņa CALC apgaismojums mirgo lēni.

- Ūdens tvertne ir tukša.

- Izskalojiet un piepildiet ūdens tvertni un pārlicinieties, vai pareizi pievienojat to kafijas automātam. Nospiediet taustiņu CALC, lai turpinātu atkalķošanu, kā aprakstīts nodaļā "Atkalķošana".

Deg vienas krūzītes indikatora gaismiņa.

- Ir ticis vienreiz nospiegts receptes taustiņš, lai pagatavotu vienu krūzīti kafijas.
- Nospiediet receptes taustiņu vēlreiz, ja vēlaties pagatavot divas krūzītes kafijas. Šajā gadījumā iedegas abas krūzīšu indikatoru gaismiņas.

Deg divu krūzīšu indikatoru gaismiņas.

- Ir ticis divreiz nospiegts receptes taustiņš, lai pagatavotu divas krūzītes kafijas.
- Ja vēlaties pagatavot tikai vienu krūzīti kafijas, vēlreiz nospiediet receptes taustiņu. Šajā gadījumā iedegas tikai vienas krūzītes indikatora gaismiņa.

Kafija nav pietiekami karsta.

- Kafijas automāts ir ilgstoši lietots, bet nav veikta atkalķošana. Veiciet atkalķošanu, kā aprakstīts nodaļā "Atkalķošana".

Kafija krūzītē ātri atdziest.

- Neizmantojiet pārāk lielas krūzītes.
- Pagatavojiet kafiju krūzītes ar plānām malām, tās uzņem mazāk siltuma no kafijas nekā krūzītes ar biezām malām.
- Kafijas automātu un krūzīti vispirms var uzsildīt, pagatavojot krūzīti karsta ūdens, neievietojot kafijas tablešu turētājā kafijas tableti.

Kafijas dzēriens ar pienu nav pietiekami karsts.

- Tas ir normāli. Kafijas dzērieni ar pienu nav tik karsti kā melna kafija. Piens tiek sakarsēts mazāk, lai nodrošinātu augstas kvalitātes piena putu pagatavošanu.

Skārienjutīgais panelis ar receptu taustiņiem nedarbojas.

- Iespējams, uz skārienjutīgā paneļa ir ūdens.
- Izvēloties kafijas recepti, pārlicinieties, vai jūsu rokas uz skārienjutīgais panelis ir sausi.
- Pārbaudiet, vai uz ierīces norādītais spriegums atbilst vietējā elektrotīkla spriegumam.

SENSEO® kafijas automāts nepagatavo labi pietiekami saputotu pienu.

- Piena pakā vai pudelē nav pietiekami daudz piena.
- Pārbaudiet, vai piena pakā vai pudelē ir pietiekami daudz piena.
- Pārbaudiet, vai piena caurulīte ir pareizi pievienota piena padeves krānam un otrs tās gals iegremdēts pienā piena pakā vai pudelē.
- Piens nav pietiekami auksts. Lietojiet aukstu pienu tieši no ledusskapja (5°C – 8°C).
- Jūs neizmantojat govs pienu. Lai sasniegtu labāko putošanas rezultātu, mēs iesakām izmantot daļēji attaukotu govs pienu ledusskapja temperatūrā (5°C – 8°C).
- Piena putu kvalitāte ierīces lietošanas gaitā pasliktinās. Iespējams, piena padeves krāns un caurulīte ir netīri. Izjauciet piena padeves krānu un piena caurulīti. Nomazgājiet ar mazgāšanas birsti un nelielu mazgāšanas līdzekļa daudzumu vai trauku mazgājamā mašīnā. Skatīt nodaļu "Piena padeves krāna tīrīšana".
- Kafijas automāts ir aizsērējis ar kaļķakmeni, un to ir nepieciešams atkalķot. Veiciet atkalķošanu, kā aprakstīts nodaļā "Atkalķošana".

Piena putas turpina plūst pa piena padeves krānu.

- Piens turpina plūst ilgāk par dažām sekundēm.
- Pārlicinieties, vai piena paka vai pudele ir novietota vienā līmenī ar kafijas automātu.

Nevar atvērt vāku.

- Zem vāka, iespējams, īslaicīgi ir izveidojies pārāk augsts spiediens.
- Izslēdziet kafijas automātu. Paceliet sviru un pirms vāka atvēršanas nogaidiet 24 stundas. Iespējams, būs jāizmanto neliels spēks.
- Lai novērstu pārāk augsta spiediena veidošanos, vienmēr pārbaudiet, vai kafijas tablešu turētāji ir tīri un sietiņš to centrā nav nobloķējies.

1. Įžanga

Sveikiname su nauju pirkiniumi ir sveiki prisijungę prie "Philips"! Norėdami pilnai pasinaudoti "Philips" siūloma pagalba, užregistruokite savo prietaisą interneto puslapyje www.philips.com/welcome.

1.1 "SENSEO" kavos sistema

Padarykite savo kavos pertraukėles ypatingas su "SENSEO". Ši unikali sistema apjungia paprastą naudoti "Philips SENSEO" kavos aparatą ir specialiai sukurtas "D.E Master Blenders SENSEO" kavos pagalvėles, suteikdama jums pilno skonio, švelnią kavą su skaniu putas sluoksniu.

"D.E Master Blenders" patogiose "SENSEO" kavos pagalvėlėse ir "Philips" unikali virimo sistema yra puikiai suderintos, kad užtikrintų geriausią skonį ir aromatą, išgaunamą iš kavos. Atraskite visus "SENSEO" kavos mišinius interneto puslapyje www.senseo.com.

Norėdami užtikrinti švelnų ir pilną kavos skonį, turėkite omenyje šiuos dalykus:

Šviežios kavos pagalvėlės

Naudokite "SENSEO" kavos pagalvėles, kurios "D.E Master Blenders" meistrų buvo sukurtos specialiai jūsų "SENSEO" kavos aparatui, kad jis ruoštų turtingo skonio kavą. "D.E Master Blenders SENSEO" kavos pagalvėlės ilgiau išliks šviežios, jei laikysite jas sandariame inde.

Šviežias vanduo

Naudokite šviežią vandenį kasdien. Jei nesinaudojote aparatu vieną dieną, jums reikia jį praskalauti šviežiu vandeniu, kad galėtumėte naudotis juo vėl.

2. Bendrasis aprašymas (Pav. 1)

1. Vieno puodelio pagalvėlės laikiklis ☞
2. Dviejų puodelių pagalvėlių laikiklis ☞☞
3. Kavos surinkiklis
4. Kavos ištekėjimo latakas
5. Pieno latakas
6. Pieno vamzdelis
7. Puodelių padėkliukas
8. Nuimamas lašėjimo padėkliukas
9. Vandens talpa
10. Lietimui jautrus valdymo skydelis su receptų mygtukais
11. CALC mygtukas
12. Latte kavos mygtukas
13. Latte Macchiato kavos mygtukas
14. Kapučino kavos mygtukas
15. Puodelio indikatoriai
16. Įjungimo / išjungimo mygtukas
17. Įprastos kavos mygtukas
18. Stiprios kavos mygtukas
19. Pieno mygtukas

3. Svarbu

Atidžiai perskaitykite šią naudojimosi instrukcijų knygelę prieš naudodamiesi prietaisu ir išsaugokite ją ateičiai.

Pavojus

- Niekuomet nemerkitė aparato į vandenį ar jokią kitą skystį.

Įspėjimas

- Prieš prijungdami prietaisą prie elektros tinklo, įsitikinkite, kad įtampa, nurodyta ant prietaiso apačios atitinka jūsų elektros tinklo įtampą.

- Šiuo aparatu gali naudotis vaikai, vyresni nei 8 metų amžiaus, ir asmenys su sumažėjusiomis fizinėmis, jutiminėmis ar protinėmis galimybėmis arba neturintys pakankamai patirties ir / ar įgūdžių, jei juos apie teisingą naudojimą instruktuoja ir apie galimus pavojus praneša suaugusysis, arba jei jie yra prižiūrimi suaugusiojo.
- Valymo ir priežiūros neturėtų atlikti vaikai, nebent jie yra vyresni nei 8 metų amžiaus ir yra prižiūrimi.
- Laikykite prietaisą ir jo laidą vaikams, jaunesniems nei 8 metų amžiaus, nepasiekiamoje vietoje.
- Vaikai turi būti prižiūrimi ir nežaisti su šiuo prietaisu.
- Nesinaudokite aparatu, jei jo laidas, kištukas arba pats aparatas atrodo pažeisti.
- Jei maitinimo laidas yra pažeistas, jį turi pakeisti "Philips", autorizuotas "Philips" serviso centras ar panašios kvalifikacijos meistrai, kad būtų išvengta žalos.
- Nestatykite aparato ant kaitlentės, šalia karštos orkaitės, šildytuvo ar kitų panašių šilumos šaltinių.
- Nenaudokite aparato žemesnėje nei 0°C temperatūroje. Vanduo, likęs aparate gali užšalti ir pridaryti žalos.
- Niekuomet nepilkite pieno, kavos, karšto vandens ar gazuoto vandens į vandens talpą.
- Niekuomet nenaudokite įprastos maltos kavos ar suplyšusių kavos pagalvėlių kavos aparate, nes jis užsiblokuos.
- Niekuomet neatlikite skalavimo procedūros ir negaminkite kavos, kai kavos latakas nėra uždėtas.
- Šis prietaisas yra skirtas tik naudojimui buityje. Jis nėra skirtas naudoti tokiose aplinkose kaip parduotuvių darbuotojų virtuvės, biurai, ūkiai ar kitose darbinėse aplinkose. Jis taip pat nėra skirtas naudoti svečiams viešbučiuose, moteliuose, nakvynės namuose ir kitose svečių apgyvendinimo įstaigose.

Atsargiai

- Norėdami išvengti pavojų, visuomet pristatykite prietaisą į "Philips" autorizuoto serviso centrą remontui ar apžiūrai. Nebandykite prietaiso taisyti patys, nes tuomet jūsų garantija negalios.
- Nenaudokite prietaiso kartu su transformatoriumi, nes tai gali sukelti pavojingas situacijas.
- Visuomet statykite aparatą ant lygaus ir stabilaus paviršiaus. Jis visuomet turi būti vertikaliaje padėtyje, taip pat ir transportuojant.

3.1 Atitikimas standartams

Šis "Philips" prietaisas atitinka visus elektromagnetinių laukų (EML) standartus.

Šio prietaiso energijos suvartojimas išjungtame režime yra mažesnis nei 0,5 vato. Tai reiškia, kad jis atitinka Europos direktyvą 2009/125/EC, kuri nustato ekologiško dizaino reikalavimus elektros energiją naudojančioms prietaisams.

4. Aparato skalavimas prieš pirmąjį naudojimą

Labai svarbu, kad praskalautumėte "SENSEO™" kavos aparatą prieš pirmąjį naudojimą. Pabaigus skalavimo ciklą, jūsų "SENSEO™" kavos aparatas bus paruoštas naudoti.

⚠️ **Atsargiai:**

Niekuomet nepertraukite skalavimo ciklo. Jei taip padarysite, boileris tinkamai nebus užpildytas.

- 1 Palenkite vandens talpą atgal (1) ir iškelkite ją iš aparato (2) (Pav. 2).
- 2 Užpildykite vandens talpą (Pav. 3).
- 3 Palenkite vandens talpą ir įstatykite ją į aparato apačią (1). Tuomet paspauskite talpos viršų link aparato (2) (Pav. 4).
- 4 Uždėkite pieno lataką ant aparato. Įsitinkinkite, kad uždėjote jį slinkdami grioveliais, esančiais ant kavos latakų. Kai pieno latakas bus uždėtas tinkamai, išgirsite spragtelėjimą (Pav. 5).
- 5 Pastatykite bent 1 litro talpos dubenį po kavos latakų (Pav. 6).
- 6 Įsitinkinkite, kad pagalvėlių laikiklis, neįdėjus kavos pagalvėlių, yra savo vietoje (Pav. 7).
- 7 Įstatykite kištuką į įžemintą elektros lizdą.
- 8 Spauskite įjungimo / išjungimo mygtuką. Mygtukas užsidega, nurodydamas, kad jums reikia praskalauti aparatą (Pav. 8).
- 9 Norėdami pradėti skalavimą, spauskite bet kurį kavos recepto mygtuką.
 - *Skalavimo ciklo metu, boileris užsipildo vandeniu iš vandens talpos ir šaltas vanduo teka iš kavos latakų. Skalavimo ciklo metu aparatas skleidžia daugiau triukšmo, nei įprasto virimo ciklo metu (Pav. 10).*

- *Kai visas vanduo, esantis vandens talpoje, yra sunaudojamas, skalavimo ciklas baigiamas ir aparatas išsijungia. Iš aparato gali kilti šiek tiek garų, tai yra normalu (Pav. 11).*

- 10 Užpildykite vandens talpą šviežiu vandeniu iš čiaupo ir įstatykite atgal į aparatą.

5. Juodos "SENSEO™" kavos virimas

- 1 Įsitinkinkite, kad vandens talpa yra užpildyta šviežiu šaltu vandeniu iš čiaupo (Pav. 3).

⚠️ **Patarimas:**

Naudokite šviežią vandenį kasdien.

- 2 Įstatykite kištuką į įžemintą elektros lizdą.
- 3 Spauskite įjungimo / išjungimo mygtuką. Įjungimo / išjungimo mygtukas lėtai mirksi, kol vanduo šyla (Pav. 8).

⚠️ **Pastaba:**

Jei įjungimo / išjungimo mygtukas greitai mirksi, vandens talpoje nėra pakankamai vandens vieno kavos puodelio virimui.

- 4 Pakelkite dangtelio svirtį aukščiau, norėdami jį atidaryti (Pav. 12).
- 5 Jei norite gaminti vieną puodelį "SENSEO™" kavos, įdėkite vieno puodelio pagalvėlės laikiklį ☞ į aparatą (1). Jei norite gaminti du puodelius, įdėkite dviejų puodelių pagalvėlių laikiklį ☞☞ į aparatą (2). Įsitinkinkite, kad pagalvėlės laikiklis yra švarus (Pav. 13).
- 6 Įdėkite vieną kavos pagalvėlę į vieno puodelio pagalvėlės laikiklį ☞ (1) arba dvi kavos pagalvėles į dviejų puodelių pagalvėlių laikiklį ☞☞ (2). Pagalvėlę ar pagalvėles įdėkite tinkamai, laikiklio centre, išgaubta puse į apačią. Švelniai paspauskite pagalvėlę ar pagalvėles į laikiklį (Pav. 14).

☰ Pastaba:

Įsitinkinkite, kad kava pagalvėlėje yra tolygiai pasiskirsčiusi.

⚠ Atsargiai:

Niekuomet nenaudokite įprastos maltos kavos ar suplyšusių „SENSEO®“ kavos pagalvėlių kavos aparate, nes jis užsiblokuos.

- 7** Uždarykite dangtelį ir užrakinkite svirtį (Pav. 15).

⚠ Įspėjimas:

Įsitinkinkite, kad dangtelis yra tinkamai uždarytas ir dangtelio svirtis yra užrakinta prieš virdami kavą.

- 8** Padėkite vieną ar du puodelius po išteklėjimo latako angomis. Naudokitės žymomis, esančiomis ant lašėjimo padėkliuko, norėdami teisingai padėti puodelius (Pav. 16).

☰ Pastaba:

Lašėjimo padėkliuko aukštį galima reguliuoti arba jį visai išimti, jei norite pastatyti aukštesnius puodelius.

☰ Pastaba:

Kai ruošiate įprastą kavą, puodeliai turėtų būti ne mažesnės nei 150 ml talpos. Jei ruošiate stiprią kavą, jie turėtų būti ne mažesnės nei 100 ml talpos. Nenaudokite per didelių puodelių, nes juose kava greičiau atšals.

- 9** Spauskite mygtuką su dviem kavos pupelėmis, norėdami ruošti įprastos kavos puodelį. Spauskite mygtuką su trimis kavos pupelėmis, norėdami ruošti stiprios kavos puodelį (Pav. 17).
- 10** Spauskite kavos recepto mygtuką vieną kartą, jei norite ruošti vieną puodelį kavos. Spauskite jį du kartus, jei norite ruošti du puodelius.

- 11** Kai vanduo sušyla ir įjungimo / išjungimo mygtukas nuolat dega, aparatas automatiškai pradeda ruošti kavą.

☰ Pastaba:

Neišimkite vandens talpos virimo ciklo metu.

- 12** Kai kava paruošta, išimkite panaudotas kavos pagalvėles. Tiesiog pakelkite kavos pagalvėles laikiklį iš aparato ir ištuštinkite jį.

⚠ Atsargiai:

Ant kavos pagalvėlių vis dar gali būti karšto vandens ar karštos kavos.

- 13** Pasinaudoję kavos aparatu, spauskite įjungimo / išjungimo mygtuką, norėdami išjungti aparatą (Pav. 18).

☰ Pastaba:

Jei nesinaudojate aparatu, jis automatiškai išsijungia po 15 minučių, kad taupytyt elektros energiją.

6. Kavos rūšies su šviežiu pienu virimas

Naudodamiesi šiuo „SENSEO®“ kavos aparatu, jūs galite lengvai pagaminti kapučino, latte, latte macchiato kavą ar šiltą pieną naudodami tik du puodelius vienu metu.

- 1** Įsitinkinkite, kad vandens talpa yra užpildyta šviežiu šaltu vandeniu iš čiaupo (Pav. 3).



⚙ Patarimas:

Naudokite šviežią vandenį kasdien.

- 2** Įstatykite kištuką į įžemintą elektros lizdą.
- 3** Spauskite įjungimo / išjungimo mygtuką. Įjungimo / išjungimo mygtukas lėtai mirksi, kol vanduo šyla (Pav. 8).



Pastaba:

Jei įjungimo / išjungimo mygtukas greitai mirksi, vandens talpoje nėra pakankamai vandens vieno kavos puodelio virimui.

- 4** Pakelkite dangtelio svirtį aukštyn, norėdami jį atidaryti (Pav. 12).
- 5** Jei norite gaminti vieną puodelį kapučino, latte, latte macchiato kavos, įdėkite vieno puodelio pagalvėlės laikiklį  į aparatą (1). Jei norite gaminti du puodelius, įdėkite dviejų puodelių pagalvėlių laikiklį  į aparatą (2). Įsitinkinkite, kad pagalvėlės laikiklis yra švarus (Pav. 13).

Pastaba:

Jei norite ruošti šiltą pieną, kavos pagalvėlių laikiklio į aparatą įdėti nereikia. Tęskite nuo 7 žingsnio.

- 6** Įdėkite vieną kavos pagalvėlę į vieno puodelio pagalvėlės laikiklį  (1) arba dvi kavos pagalvėles į dviejų puodelių pagalvėlių laikiklį  (2). Pagalvėlę ar pagalvėles įdėkite tinkamai, laikiklio centre, išgaubta puse į apačią. Švelniai paspauskite pagalvėlę ar pagalvėles į laikiklį (Pav. 14).

Pastaba:

Įsitinkinkite, kad kava pagalvėlėje yra tolygiai pasiskirsčiusi.

Atsargiai:

Niekuomet nenaudokite įprastos maltos kavos ar suplyšusių „SENSEO®“ kavos pagalvėlių kavos aparate, nes jis užsiblokuos.

- 7** Uždarykite dangtelį ir užrakinkite svirtį (Pav. 15).

Įspėjimas:

Įsitinkinkite, kad dangtelis yra tinkamai uždarytas ir dangtelio svirtis yra užrakinta prieš virdami kavą.

- 8** Uždėkite pieno lataką ant aparato. Įsitinkinkite, kad uždėjote jį slinkdami grioveliais, esančiais ant kavos latakų. Kai pieno latakas bus uždėtas tinkamai, išgirsite spragtelėjimą (Pav. 5).

- 9** Įstatykite pieno vamzdelio jungtį į pieno lataką (1). Įstatykite kitą pieno vamzdelio galą į pieno pakelį ar indelį (2) (Pav. 19).

Patarimas:

Naudokite šviežią šaltą pieną. Mes rekomenduojame naudoti pusiau nugriebtą šviežią karvės pieną, kad išgautumėte geriausią pieno putą.

Pastaba:

Norėdami apsaugoti nuo garų, kylančių iš pieno latakų, įsitinkinkite, kad pakelyje ar indelyje yra pakankamai pieno.

- 10** Padėkite vieną ar du puodelius po ištekėjimo latakų angomis. Lašėjimo padėkliuko aukštį galima reguliuoti arba jį visai išimti, jei norite pastatyti aukštesnius puodelius.

- 11** Spauskite pageidaujamos kavos recepto mygtuką, norėdami pasirinkti reikiamą kavos rūšį. Jūs galite pasirinkti iš kapučino, latte, latte macchiato kavos ar tiesiog šilto pieno. Spauskite reikiamą mygtuką vieną kartą, norėdami paruošti vieną puodelį. Spauskite mygtuką du kartus, norėdami paruošti du puodelius (Pav. 20).

- 12** Kai vanduo sušyla ir įjungimo / išjungimo mygtukas nuolat dega, aparatas pradeda ruošti kavos rūšį su pienu (Pav. 22).

Pastaba:

Aparatas pirmiausia paruošia pieną, o tuomet prideda kavos. Jei ruošiate latte kavą, aparatas pirmiausia paruošia kavą, o tuomet – pieną.

- 13** Kai kava paruošta, išimkite panaudotas kavos pagalvėles. Tiesiog pakelkite kavos pagalvėles laikiklį iš aparato ir ištuštinkite jį.

⚠ Atsargiai:

Ant kavos pagalbėlių vis dar gali būti karšto vandens ar karštos kavos.

14 Nuimkite pieno lataką ir vamzdelį nuo aparato iš išplaukite juos (žiūrėkite skyrių "Pieno latakų valymas" ir paveikslėlius viršelyje).

15 Pasinaudoję kavos aparatu, spauskite įjungimo / išjungimo mygtuką, norėdami išjungti aparatą (Pav. 18).

☰ Pastaba:

Jei nesinaudojate aparatu, jis automatiškai išsijungia po 15 minučių, kad taupyty elektros energiją.

7. Kavos porcijos dydžio reguliavimas

7.1 Kavos porcijos dydžio reguliavimas pagal jūsų skonį

☰ Pastaba:

Ši funkcija yra galima tik HD7858 ir HD7857 modelių aparatuose.

Jūs galite pakoreguoti kiekvienos ruošiamos kavos rūšies porcijos dydį pagal savo asmeninį skonį užprogramuodami skirtingus receptus.

1 Įjunkite prietaisą (Pav. 8).

2 Užpildykite vandens talpą šaltu vandeniu iki MAX žymos.

3 Įdėkite kavos pagalbėlę į laikiklį.

4 Jei norite ruošti kavos rūšį su pienu, įstatykite pieno vamzdelį į pieno pakelį ar indelį.

5 Spauskite CALC mygtuką ir reikiamos kavos recepto mygtuką vienu metu. Atleiskite mygtukus, kai aparatas supypsi du kartus, apytiksliai po dviejų sekundžių (Pav. 23).

- *Vieno puodelio simbolis ima mirksėti.*

6 Spauskite vieną iš šių mygtukų, norėdami pakeisti kavos porcijos dydį: įprastos kavos mygtuką – jei norite didesnės porcijos, pieno mygtuką – jei norite vidutinės porcijos (numatytasis nustatymas) arba stiprios kavos mygtuką – jei norite mažesnės porcijos (Pav. 24).

- *Aparatas supypsi tris kartus patvirtindamas pasirinkimą ir pradeda ruošti kavą pagal naująjį nustatymą.*
- *Nustatymas yra išsaugomas automatiškai.*

8. Valymas

Reguliarus "SENSEO®" kavos aparato valymas yra labai svarbus, norint užtikrinti, kad jūsų "SENSEO®" kava visuomet būtų puikaus skonio ir optimizuoti kavos aparato tarnavimo trukmę.

⚠ Įspėjimas:

Niekuomet nemerkite "SENSEO®" kavos aparato į vandenį.

8.1 Pieno latakų valymas

Kad pieno latakas veiktų patikimai ir užtikrintų nuolatos gerą pieno putos paruošimą, labai svarbu pieno lataką ir pieno vamzdelį reguliariai ir kruopščiai valyti. Pieno lataką galima visiškai išardyti, kad galėtumėte iš jo pašalinti visus pieno likučius.

☰ Pastaba:

Jei neketinate iškart vėl ruošti pieno putos, išplaukite pieno lataką ir pieno vamzdelį per 30 minučių po paskutinio naudojimo.

☰ Pastaba:

Po paskutinio dienos naudojimo, kruopščiai išplaukite pieno lataką ir pieno vamzdelį.

8.1.1 Skalavimas po kiekvieno naudojimo

1 Įstatykite pieno vamzdelį į puodelį su švariu vandeniu (Pav. 25).

- 2 Padėkite tuščią puodelį po ištekėjimo latakų (Pav. 26).
- 3 Spauskite pieno paruošimo mygtuką (Pav. 27). Aparatas išskalauja pieno likučius iš pieno latakų ir pieno vamzdelio švari karštu vandeniu.

8.1.2 Po paskutinio dienos naudojimo

Išplaukite pieno vamzdelį ir pieno lataką indaplovėje ar karštu vandeniu su šiek tiek indų ploviklio.

Pastaba:

Rekomenduojamas plovimas indaplovėje.

- 1 Ištraukite pieno vamzdelį iš pieno latakų (Pav. 28).
- 2 Norėdami nuimti pieno lataką nuo aparato, patraukite jį link savęs (Pav. 29).
- 3 Nuimkite viršutinę pieno latakų dalį nuo apatinės tvirtai jį patraukdami (Pav. 30).
- 4 Išimkite pieno putos paruošimo sistemą (Pav. 31).
- 5 Atidarykite spyruoklę, norėdami atskirti dalis (Pav. 32).
- 6 Išimkite vidinę pieno putos paruošimo sistemos dalį patraukdami ją žemyn (Pav. 33).
- 7 Nuimkite mažą dangtelį, patraukdami jį į viršų (Pav. 34).
- 8 Išplaukite visas dalis indaplovėje arba karštu vandeniu su šiek tiek indų ploviklio (Pav. 35).

8.1.3 Pieno latakų surinkimas

- 1 Uždėkite mažą dangtelį atgal ant pieno putos paruošimo sistemos (Pav. 36).
- 2 Įdėkite vidinę dalį į pieno putos paruošimo sistemą (Pav. 37).
- 3 Uždarykite spyruoklę, norėdami surakinti abi dalis kartu (Pav. 38).

- 4 Įdėkite pieno putos paruošimo sistemą į apatinę pieno latakų dalį (Pav. 39).
- 5 Uždėkite viršutinę pieno latakų dalį atgal ant apatinės dalies (Pav. 40).

8.2 Kavos latakų ir aparato valymas

- 1 Visuomet atjunkite aparatą nuo elektros tinklo prieš valydami jį.
- 2 Norėdami nuimti kavos lataką nuo aparato, patraukite jį link savęs (Pav. 41).
- 3 Nuimkite viršutinę kavos latakų dalį nuo apatinės stipriai ją patraukdami (Pav. 42).
- 4 Nuvalykite aparato korpusą drėgna šluoste.
- 5 Nuvalykite vandens paskirstymo diską ir guminę tarpinę drėgna šluoste.
- 6 Nuvalykite vandens patekimo į aparatą angą drėgna šluoste.
- 7 Išplaukite vandens talpą, kavos lataką, kavos surinkiklį, lašėjimo padėkliuką, puodelių padėkliuką, pieno vamzdelį ir kavos pagalvėlių laikiklius karštu vandeniu arba indaplovėje (Pav. 43).

Atsargiai:

Jei vandens talpą plaunate naudojami plovimo šepetėlių, būkite atsargūs, kad nepažeistumėte vandens talpos apačioje esančio vožtuvo.

Pastaba:

Patikrinkite, kad sietelis, esantis kavos pagalvėlių laikiklio centre, nėra užsikimšęs. Jei taip nutiko, atkimškite jį praskalaudami laikiklį po čiaupu. Jei reikia, naudokite indų plovimo šepetėlį.

- 8 Kai baigiate valyti, uždėkite viršutinę kavos latakų dalį atgal ant apatinės dalies.
- 9 Įdėkite vandens talpą, kavos surinkiklį ir lašėjimo padėkliuką atgal į aparatą.
- 10 Uždėkite kavos lataką atgal ant aparato.
- 11 Įstatykite kištuką atgal į elektros lizdą.

9. Kalkių nuosėdų šalinimas

Kalkių nuosėdos kaupiasi aparate jį naudojant. Todėl yra būtina pašalinti kalkių nuosėdas ir "SENSEO" kavos aparato kai CALC lemputė užsidega.

Kada šalinti kalkių nuosėdas

- Pašalinkite kalkių nuosėdas iš "SENSEO" kavos aparato, kaip aprašyta žemiau, kai CALC lemputė užsidega (išvirus apytiksliai 400 puodelių "SENSEO" kavos).

Kodėl reikia šalinti kalkių nuosėdas

Priežastys:

- Prailgina jūsų "SENSEO" kavos aparato tarnavimo laiką;
- Užtikrina maksimalų paruošiamos kavos tūrį;
- Užtikrina maksimalią kavos temperatūrą;
- Aparatas skleidžia mažiau triukšmo virimo metu;
- Užtikrina teisingą kavos aparato veikimą.

Jei kalkių nuosėdų šalinimo procedūra atliekama netinkamai, kalkių nuosėdų likučių lieka aparate. Dėl šios priežasties kalkių nuosėdos kaupiasi greičiau ir gali nepataisomai sugadinti aparatą.

Tinkamos kalkių nuosėdų šalinimo priemonės naudojimas

Naudokite tik "SENSEO" kalkių nuosėdų šalinimo priemonę (HD7012, HD7011). Ji buvo sukurta, kad užtikrintų geresnį aparato veikimą ir valdymą. Kiekvienas kalkių nuosėdų šalinimo mišinys gali būti panaudotas tik vieną kartą. Norėdami sužinoti daugiau, apsilankykite interneto puslapyje www.philips.com.

Įspėjimas:

Niekuomet nenaudokite kalkių nuosėdų šalinimo priemonių, sukurtų mineralinių rūgščių pagrindu, tokių kaip sieros rūgštis, druskos rūgštis, sierinė rūgštis ar acto rūgštis (pvz., actas). Šios kalkių nuosėdų šalinimo priemonės gali pažeisti jūsų "SENSEO" kavos aparatą.

9.1 Kalkių nuosėdų šalinimo procedūra

CALC mygtukas užsidega nurodymas, kad reikia pašalinti kalkių nuosėdas iš aparato. Kalkių nuosėdų šalinimo procedūrą sudaro kalkių nuosėdų šalinimo ciklas ir 3 skalavimo ciklai. Nepertraukite kalkių nuosėdų šalinimo ciklo ir neišjunkite aparato, kol neatlikote skalavimo ciklą. Visa procedūra trunka apie 60 minučių.

Įspėjimas:

Norėdami tinkamai atlikti kalkių nuosėdų šalinimo procedūrą, nepamirškite uždėti pieno latakų ant aparato.

Pastaba:

Jūs visuomet galite pašalinti kalkių nuosėdas ir kai aparatas to nenurodo. Atlikite žemiau esančius žingsnius.

- 1 Sumaišykite kalkių nuosėdų šalinimo priemonę su vienu litru vandens matavimo indelyje. Maišykite, kol milteliai visiškai ištirps. Supilkite kalkių nuosėdų šalinimo mišinį į vandens talpą (Pav. 44).
- 2 Palenkite vandens talpą ir įstatykite ją į aparato apačią (1). Tuomet paspauskite talpos viršų link aparato (2) (Pav. 4).
- 3 Spauskite įjungimo / išjungimo mygtuką. Įjungimo / išjungimo mygtukas lėtai mirksi, kol vanduo šyla. Aparatas yra paruoštas kalkių nuosėdų šalinimui, kai įjungimo / išjungimo mygtukas nuolat dega (Pav. 8).

- 4** Įdėkite vienos kavos pagalvėlės laikiklį  su panaudota kavos pagalvėle į aparatą. Uždarykite dangtelį ir įsitikinkite, kad jis užsirakino (Pav. 45).

☹ Pastaba:

Visuomet įdėkite panaudotą kavos pagalvėlę į laikiklį, kai šaliname kalkių nuosėdas. Ši pagalvėlė tarnauja kaip filtras ir apsaugo sietelį ar skylutę, esančią laikiklyje, nuo užsikimšimo kalkių nuosėdomis.

⚠ Įspėjimas:

Įsitikinkite, kad dangtelis yra tinkamai uždarytas ir dangtelio svirtis yra užrakinta prieš pradėdami kalkių nuosėdų šalinimo procedūrą.

- 5** Padėkite ne mažesnės nei 1 litro talpos dubenį po latakų, kad surinktų ištekantį kalkių nuosėdų šalinimo skystį (Pav. 6).
- 6** Aparatas yra paruoštas kalkių nuosėdų šalinimui, kai įjungimo / išjungimo mygtukas ir CALC mygtukas nuolat dega. Palaikykite CALC mygtuką nuspaustą, kol aparatas supypsės du kartus, norėdami pradėti kalkių nuosėdų šalinimo procedūrą (Pav. 46).
- 7** Kalkių nuosėdų šalinimo ciklas vyksta. Kalkių nuosėdų šalinimo ciklo metu kalkių nuosėdų šalinimo skystis teka iš aparato intervalais. Paskutines 5 minutes, kalkių nuosėdų šalinimo skystis teka nuolat.

⚠ Įspėjimas:

Nepertraukite kalkių nuosėdų šalinimo ciklo.

- 8** Kai visas kalkių nuosėdų šalinimo skystis, esantis vandens talpoje, sunaudojamas (apytiksliai po 50 minučių), įjungimo / išjungimo mygtukas greitai mirksi, o CALC mygtukas mirksi lėtai.
- 9** Ištuštinkite dubenį ir padėkite jį atgal po latakų.

- 10** Išimkite panaudotą kavos pagalvėlę iš laikiklio.

9.1.1 Skalavimo ciklai

- 1** Išskalaukite vandens talpą ir užpildykite ją šviežiu vandeniu iki MAX žymos. Įstatykite ją atgal į aparatą (Pav. 3).
- 2** Spauskite CALC mygtuką, norėdami pradėti skalavimo ciklą. Vanduo nuolat teka apie 5 minutes.
- 3** Palaukite, kol aparatas baigia skalavimo ciklą. Įjungimo / išjungimo mygtukas greitai mirksi, o CALC mygtukas mirksi lėtai.
- 4** Ištuštinkite dubenį ir padėkite jį atgal po latakų.
- 5** Pakartokite 1-4 žingsnius du kartus, norėdami užbaigti skalavimo procedūrą. Kai paskutinis skalavimo ciklas baigiamas, aparatas automatiškai išsijungia.

10. Priedų užsakymas

Priedų ar atsarginių dalių galite užsisakyti mūsų interneto svetainėje:

www.shop.philips.com/service arba įsigyti parduotuvėje, kurioje pirkote šį "Philips" prietaisą. Jūs taip pat galite kreiptis į "Philips" klientų aptarnavimo centrą savo šalyje (žiūrėkite pasaulinės garantijos bukletą, norėdami sužinoti daugiau).

11. Aplinka

- Neišmeskite atitarnavusio kavos aparato kartu su buitinėmis atliekomis, o pridurkite jį į oficialų surinkimo punktą perdirbimui. Tai darydami jūs padėsite apsaugoti aplinką (Pav. 47).

12. Garantija ir techninė priežiūra

Prireikus techninės priežiūros paslaugų, informacijos ar jei iškilo problema, apsilankykite “Philips” svetainėje adresu www.philips.com/support arba skaitykite visame pasaulyje galiojančios garantijos lankstinuką.

“Philips SENSEO®” kavos aparato įsigijimas nekeičia jokių “D.E. Master Blenders 1753” ar “Philips” teisių į patentus, taip pat tai neperleidžia licencijų, galiojančių po šiais patentais.

Visuomet pristatykite aparatą į autorizuotą “Philips” serviso centrą apžiūrai ar remontui. Nebandykite aparato taisyti patys, nes tuomet jūsų garantija negalios.

13. Problemų sprendimas

13.1 “SENSEO®” kavos aparatas

Šiame skyriuje apibendrinamos problemos, dažniausiai pasitaikančios naudojantis šiuo prietaisu. Jei toliau pateikta informacija nepadės išspręsti problemos, apsilankykite www.philips.com/support, ten rasite dažnai užduodamų klausimų sąrašą, arba kreipkitės į savo šalies klientų aptarnavimo centrą.

Įjungimo / išjungimo mygtukas nuolat dega.

- Jums reikia praskalauti aparatą prieš pirmąjį naudojimą.
- Praskalaukite aparatą prieš pirmąjį naudojimą, žiūrėkite skyrių “Aparato skalavimas prieš pirmąjį naudojimą”.
- Aparatas paruoštas virimui.

Įjungimo / išjungimo mygtukas lėtai mirksi.

- Aparatas šyla.
- Jei tai trunka ilgiau nei dvi minutes, susisiekite su “Philips” klientų aptarnavimo centru savo šalyje.

Įjungimo / išjungimo mygtukas greitai mirksi.

- Nėra pakankamai vandens talpoje. Užpildykite vandens talpą ir tinkamai įstatykite ją į aparatą.
- Patikrinkite ar plūdė, esanti vandens talpoje, nėra užstrigusi. Ištuštinkite vandens talpą ir pakratykite ją keletą kartų, kad plūdė atsipalaiduotų. Išplaukite vandens talpą šiltu vandeniu su indų plovikliu arba indaplovėje.
- Jūs naudojate aparatą žemesnėje nei 10°C temperatūroje.
- Aparatą naudokite tik aukštesnėje nei 10°C temperatūroje.
- Jei šie patarimai nepadeda išspręsti problemos, susisiekite su “Philips” klientų aptarnavimo centru savo šalyje.

CALC lemputė nuolat dega.

- Jums reikia pašalinti kalkių nuosėdas iš aparato.
- Atlikite kalkių nuosėdų šalinimo procedūrą, kaip aprašyta skyriuje “Kalkių nuosėdų šalinimas”. Neišjunkite aparato kalkių nuosėdų šalinimo procedūros metu.

CALC lemputė nuolat dega ir pašalinus kalkių nuosėdas.

- Kalkių nuosėdų šalinimo procedūra nebuvo užbaigta.
- Atlikite kalkių nuosėdų šalinimo procedūrą, kaip aprašyta skyriuje “Kalkių nuosėdų šalinimas”. Neišjunkite aparato kalkių nuosėdų šalinimo procedūros metu.

CALC lemputė mirksi.

- Vyksta kalkių nuosėdų šalinimo procedūra.
- Leiskite aparatui užbaigti kalkių nuosėdų šalinimo procedūrą, kaip aprašyta skyriuje “Kalkių nuosėdų šalinimas”.

Ijungimo / išjungimo mygtukas greitai mirksi ir CALC mygtukas mirksi lėtai.

- Vandens talpa yra tuščia.
- Išskalaukite vandens talpą ir užpildykite ją vandeniu. Įsitinkinkite, kad tinkamai įstatėte ją į aparatą. Spauskite CALC mygtuką, norėdami tęsti kalkių nuosėdų šalinimo procedūrą, kaip aprašyta skyriuje "Kalkių nuosėdų šalinimas".

Vieno puodelio indikatorius dega.

- Jūs paspaudėte kavos recepto mygtuką vieną kartą, kad būtų verdamas vienas puodelis kavos.
- Spauskite kavos recepto mygtuką dar kartą, jei norite virti du puodelius kavos. Tokiu atveju abu indikatoriai užsidegs.

Dviejų puodelių indikatorius dega.

- Jūs paspaudėte kavos recepto mygtuką du kartus, kad būtų verdami du puodeliai kavos.
- Jei norite virti tik vieną puodelį, spauskite kavos recepto mygtuką dar kartą. Tokius atveju, tik vieno puodelio indikatorius užsidegs.

Kava yra nepakankamai karšta.

- Aparatas buvo naudojamas ilgą laiką nepašalinant kalkių nuosėdų. Atlikite kalkių nuosėdų šalinimo procedūrą, kaip aprašyta skyriuje "Kalkių nuosėdų šalinimas".

Kavos temperatūra puodelyje labai greitai nukrenta.

- Nenaudokite pernelyg didelių puodelių.
- Naudokite plonasienius puodelius. Plonasieniai puodeliai sugeria mažiau šilumos nei storasieniai puodeliai.
- Jūs galite pašildyti puodelius pirmiausia paruošę puodelį karšto vandens, nedėdami kavos pagalvėlės į laikiklį.

Kavos rūšis su pienu yra nepakankamai karšta.

- Tai yra normalu. Kavos rūšys su pienu yra vėsesnės nei juoda kava. Pienas yra pašildomas iki žemesnės temperatūros, norint užtikrinti aukštos kokybės pieno putą.

Lietimui jautrus valdymo skydelis su kavos receptų mygtukais neveikia.

- Ant lietimui jautrus valdymo skydelio gali būti vandens.
- Užtikrinkite, kad lietimui jautrus valdymo skydelis ir jūsų rankos yra sausi prieš pasirenkant kavos receptą.
- Įsitinkinkite, kad įtampa, nurodyta ant prietaiso apačios atitinka jūsų elektros tinklo įtampą.

"SENSEO®" kavos aparatas neparuošia geros kokybės ar pakankamai pieno putos.

- Nėra pakankamai pieno pakelyje ar indelyje.
- Įsitinkinkite, kad pieno pakelyje ar indelyje yra pakankamai pieno.
- Įsitinkinkite, kad pieno vamzdelis yra tinkamai prijungtas prie pieno latakų ir vamzdelis yra tinkamai įstatytas į pieno pakelį ar indelį.
- Pienas yra nepakankamai šaltas. Naudokite šaltą pieną tiesiai iš šaldytuvo (5°C-8°C).
- Jūs naudojote ne karvės pieną.
- Norint pasiekti geriausių rezultatų, mes rekomenduojame naudoti pusiau nugriebtą šviežią karvės pieną tiesiai iš šaldytuvo (5°C-8°C).
- Pieno putos kokybė prastėja bėgant laikui.
- Pieno latakas ir pieno vamzdelis gali būti nešvarūs. Išardykite visas dalis ir kruopščiai išplaukite jas naudodami šepetėlį ir šiek tiek indų ploviklio arba sudėkite jas į indaplovę. Žiūrėkite skyrių "Pieno latakų valymas".
- Aparatas yra užsikimšęs kalkių nuosėdomis ir jas reikia pašalinti. Atlikite kalkių nuosėdų šalinimo procedūrą, kaip aprašyta skyriuje "Kalkių nuosėdų šalinimas".

Pieno puta ir toliau teka iš pieno latako.

- Pienas teka keletą sekundžių baigus procedūrą.
- Įsitikinkite, kad pieno pakelis ar indelis yra tokiame pačiame lygyje, kaip ir kavos aparatas.

Negaliu atidaryti dangtelio.

- Laikinas vakuumas susidarė po dangteliu.
- Išjunkite aparatą. Užtraukite svirtį ir palaukite 24 valandas, prieš bandydami atidaryti dangtelį. Jums gali reikėti panaudoti šiek tiek jėgos.
- Visuomet įsitikinkite, kad pagalvėlių laikikliai yra švarūs ir sietelis nėra užsikimšęs, norėdami išvengti vakuumo susidarymo ir dangtelio užsirakinimo.

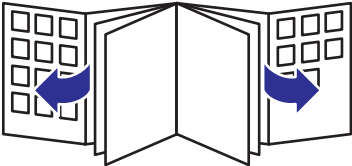



Kūlastage Philipsit internetis:

Apmeklējiet Philips internetā:

Daugiau apie firmos "Philips" gaminius galite sužinoti
pasauliniame Interneto tinkle. Svetainės adresas:

<http://www.philips.com>