

PHILIPS
PENANAK NASI
HD3115
400W
220V ~50-60Hz
Negara Pembuat: Cina
Diimpor oleh:
PT Philips Indonesia Commercial
Gedung Citis Nine Lantai 10
Jl. T.B. Simatupang No. 2 RT. 001 RW. 005
Kel. Cilandak Timur, Kec. Pasar Minggu
Jakarta Selatan 12560
Indonesia
No. Reg.: I.21.PIC1.01693.0219

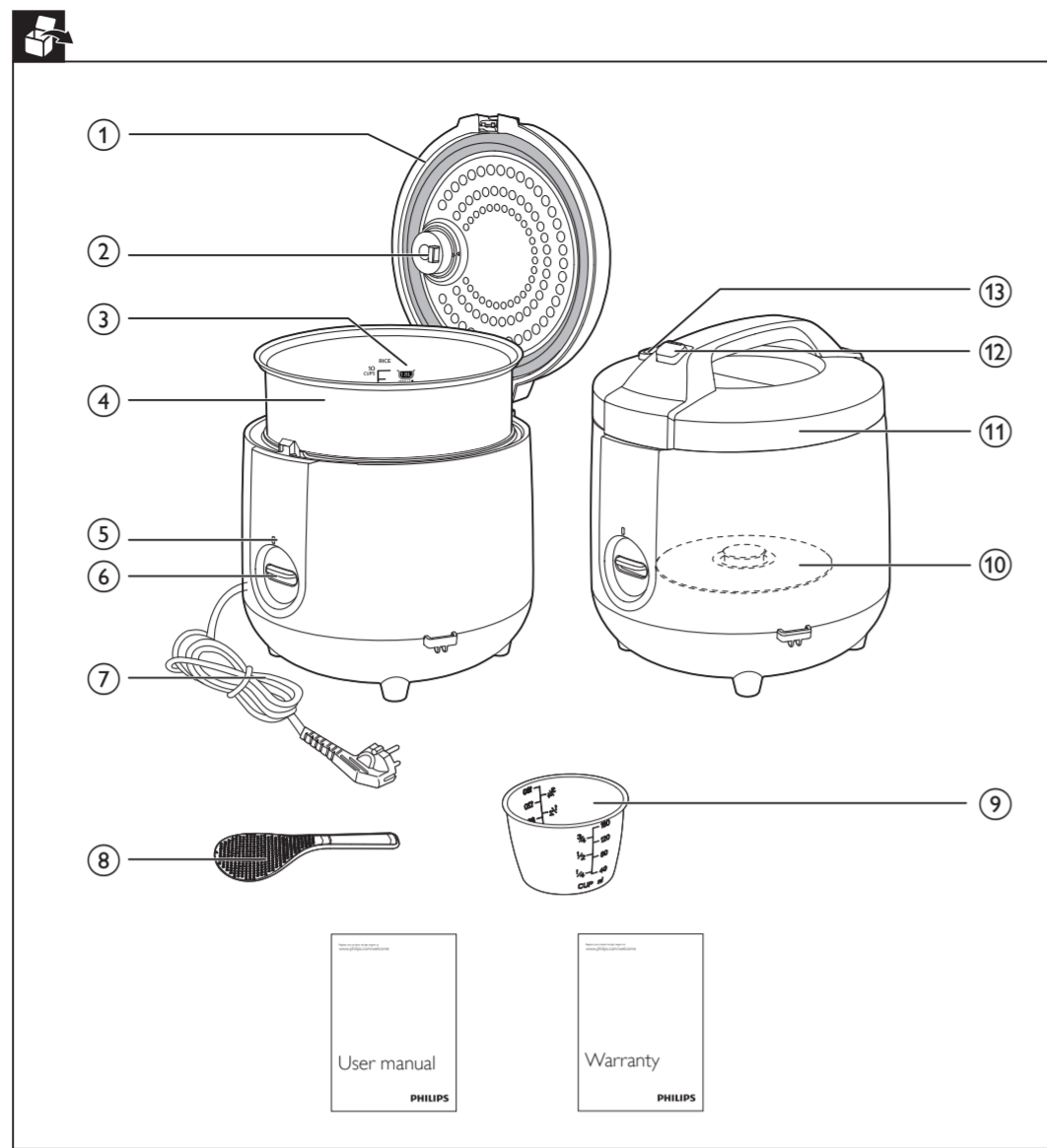

English

1 Your rice cooker

Congratulations on your purchase, and welcome to Philips!
To fully benefit from the support that Philips offers, register your product at www.philips.com/welcome.

2 Important

Read this important information leaflet carefully before you use the rice cooker and save it for future reference.

Danger

- The appliance must not be immersed.

Warning

- This appliance is not intended for use by persons (including children) with reduced physical sensory or mental capabilities, or lack of experience and knowledge, unless they have been given supervision or instruction concerning use of the appliance by a person responsible for their safety.
- Children should be supervised to ensure that they do not play with the appliance.

- This appliance should be positioned in a stable situation with the handles (if any) positioned to avoid spillage of the hot liquids.
- This appliance is intended to be used in household and similar applications such as:
 - staff kitchen areas in shops, offices and other working environments;
 - farm houses;
 - by clients in hotels, motels and other residential type environments;
 - bed and breakfast type environments.
- If the supply cord is damaged, it must be replaced by the manufacturer, its service agent or similarly qualified persons in order to avoid a hazard.
- The appliance is not intended to be operated by means of an external timer or a separate remote-control system.

- CAUTION: Surface of the heating element is subject to residual heat after use.
- WARNING: Make sure to avoid spillage on the power connector to avoid a potential hazard.
- WARNING: Always follow the instructions and use the appliance properly to avoid potential injury.
- Check if the voltage indicated on the appliance corresponds to the local power voltage before you connect it.
- Only connect the appliance to a grounded power outlet. Always make sure that the plug is inserted firmly into the power outlet.
- Do not use the appliance if the plug, the power cord, the sealing ring, or the main body is damaged.
- Do not let the power cord hang over the edge of the table or worktop on which the appliance stands.

- Make sure the heating element, the temperature sensor, and the outside of the inner pot are clean and dry before you put the plug in the power outlet.
 - Do not plug in the appliance or press any of the buttons on the control panel with wet hands.
- Caution**
- Never use any accessories or parts from other manufacturers or that Philips does not specifically recommend. If you use such accessories or parts, your guarantee becomes invalid.
 - Do not expose the appliance to high temperatures, nor place it on a working or still hot stove or cooker.
 - Do not expose the appliance to direct sunlight.
 - Place the appliance on a stable, horizontal, and level surface.
 - Always put the inner pot in the appliance before you put the plug in the power outlet and switch it on.

- Do not place the inner pot directly over an open fire to cook rice.
- Do not use the inner pot if it is deformed.
- The accessible surfaces may become hot when the appliance is operating. Take extra caution when touching the appliance.
- Beware of hot steam coming out of the steam vent during cooking or out of the appliance when you open the lid. Keep hands and face away from the appliance to avoid the steam.
- Do not lift and move the appliance while it is operating.
- Do not exceed the maximum water level indicated in the inner pot to prevent overflow which might cause potential hazard.
- Do not place the cooking utensils inside the pot while cooking, keeping warm or reheating rice.
- Only use the cooking utensils provided. Avoid using sharp utensils.

- To avoid scratches, it is not recommended to cook ingredients with crustaceans and shellfish. Remove the hard shells before cooking.
- Do not insert metallic objects or alien substances into the steam vent.
- Do not place a magnetic substance on the lid. Do not use the appliance near a magnetic substance.
- Always let the appliance cool down before you clean or move it.
- Always clean the appliance after use. Do not clean the appliance in a dishwasher.
- Always unplug the appliance if not used for a longer period.
- If the appliance is used improperly or for professional or semiprofessional purposes, or if it is not used according to the instructions in this user manual, the guarantee becomes invalid and Philips refuses liability for any damage caused.

Preparations before use

- Before using the rice cooker, you need to follow the preparation:
- Measure the rice using the measuring cup provided (Fig. 1).
 - Wash the rice thoroughly (Fig. 2).
 - Put the pre-washed rice in the inner pot.
 - Add water to the level indicated on the scale inside the inner pot that corresponds to the number of cups of rice used (Fig. 3). Then smooth the rice surface.
 - Press the lid release button to open the lid (Fig. 4).
 - Wipe the outside of the inner pot dry (Fig. 5), then put the inner pot in the rice cooker (Fig. 6). Check if the inner pot is in proper contact with the heating element.
 - Close the lid of the rice cooker (Fig. 7), put the plug in the power socket (Fig. 8).

Note

- Each cup of uncooked rice normally gives 3 cups of cooked rice. Do not exceed the quantities indicated on the inside of the inner pot.
- The level marked inside the inner pot is just an indication. You can always adjust the water level for different types of rice and your own preference. If the voltage is unstable at the area you live, it is possible that the rice cooker overflows.
- Besides following the water level indications, you can also add rice and water at 1:1-1.2 ratio for rice cooking. Do not exceed the quantities indicated on the inside of the inner pot.
- Use a separate container to wash the rice to avoid damaging the non-stick coating of the inner pot.
- Make sure that the outside of the inner pot is dry and clean, and that there is no foreign residue on the heating element or the magnetic switch.

Cooking Rice

- Follow the steps in "Preparations before use".
- Press down the Cook/Warm button, and the cooking indicator lights up red (Fig. 9).
- The rice cooker switches to the keep warm mode automatically, and cooking indicator will light up green.

Note

- Do not exceed the volume indicated nor exceed the maximum water level indicated in the inner pot, as this may cause the rice cooker to overflow.
- Do not open the lid right after the rice cooker enters the keep-warm mode and ensure that rice is in keep-warm mode for 15 minutes if you cook much rice.
- In order to ensure the best taste of rice, it is suggested to cook with a maximum of 10 cups of rice. 11 or more cups of rice may potentially cause negative impact on taste due to different rice types.

5 Cleaning and Maintenance

Note

- Unplug the rice cooker before starting to clean it.
- Wait until the rice cooker has cooled down sufficiently before cleaning it.

Interior

- Inside of the lid and the main body:
- Wipe with wrung out and damp cloth.
 - Make sure to remove all the food residues stuck to the rice cooker.
- Heating element:
- Wipe with wrung out and damp cloth.
 - Remove food residues with wrung out and damp cloth or toothpicks.

Exterior

- Surface of the lid and outside of the main body:
- Wipe with a cloth damped with soap water.
 - Only use soft and dry cloth to wipe the control panel.
 - Make sure to remove all the food residues around the control buttons.

Accessories

- Rice scoop, inner pot, steam basket, steam vent cap, top lid:
- Soak in hot water and clean with sponge.

6 Recycling

Do not throw away the product with the normal household waste at the end of its life, but hand it in at an official collection point for recycling. By doing this, you help to preserve the environment. Follow your country's rules for the separate collection of electrical and electronic products. Correct disposal helps prevent negative consequences for the environment and human health.

7 Guarantee and service

If you need service or information, or if you have a problem, visit the Philips website at www.philips.com or contact the Philips Customer Care Center in your country. You can find its phone number in the worldwide guarantee leaflet. If there is no Customer Care Center in your country, go to your local Philips dealer.

8 Specifications

Model Number	HD3115
Rated power output	400 W
Rated capacity	5.0L
Rice capacity	1.8L

9 Troubleshooting

If you encounter problems when using this rice cooker, check the following points before requesting service. If you cannot solve the problem, contact the Philips Consumer Care Center in your country.

Problem	Solution
The lights on the buttons does not go on.	There is a connection problem. Check if the power cord is connected to the cooker properly and if the plug is inserted firmly into the power outlet. The light is defective. Take the appliance to your Philips dealer or a service center authorized by Philips.
The rice is not cooked.	There is not enough water. Add water according to the scale on the inside of the inner pot. You did not press down the control key. Make sure that there is no foreign residue on the heating element and the outside of the inner pot before switching the rice cooker on. The heating element is damaged, or the inner pot is deformed. Take the cooker to your Philips dealer or a service center authorized by Philips.
The rice is not well cooked.	Add more water.
The cooker does not switch to keep warm mode automatically in "Rice Cooking" mode.	The temperature control is defective. Take the appliance to your Philips dealer or a service center authorized by Philips.
The rice is scorched.	You have not rinsed the rice properly. Rinse the rice until water runs clear.
Water spills out of the rice cooker during cooking.	Make sure that you add water to the level indicated on the scale inside the inner pot that corresponds to the number of cups of rice used. Make sure the water does not exceed the next level on the scale, as this may cause the appliance to overflow during cooking.
Rice smells bad after cooking	Clean the inner pot with some washing detergent and warm water. After cooking, make sure the steam vent cap, inner lid and inner pot is cleaned thoroughly.

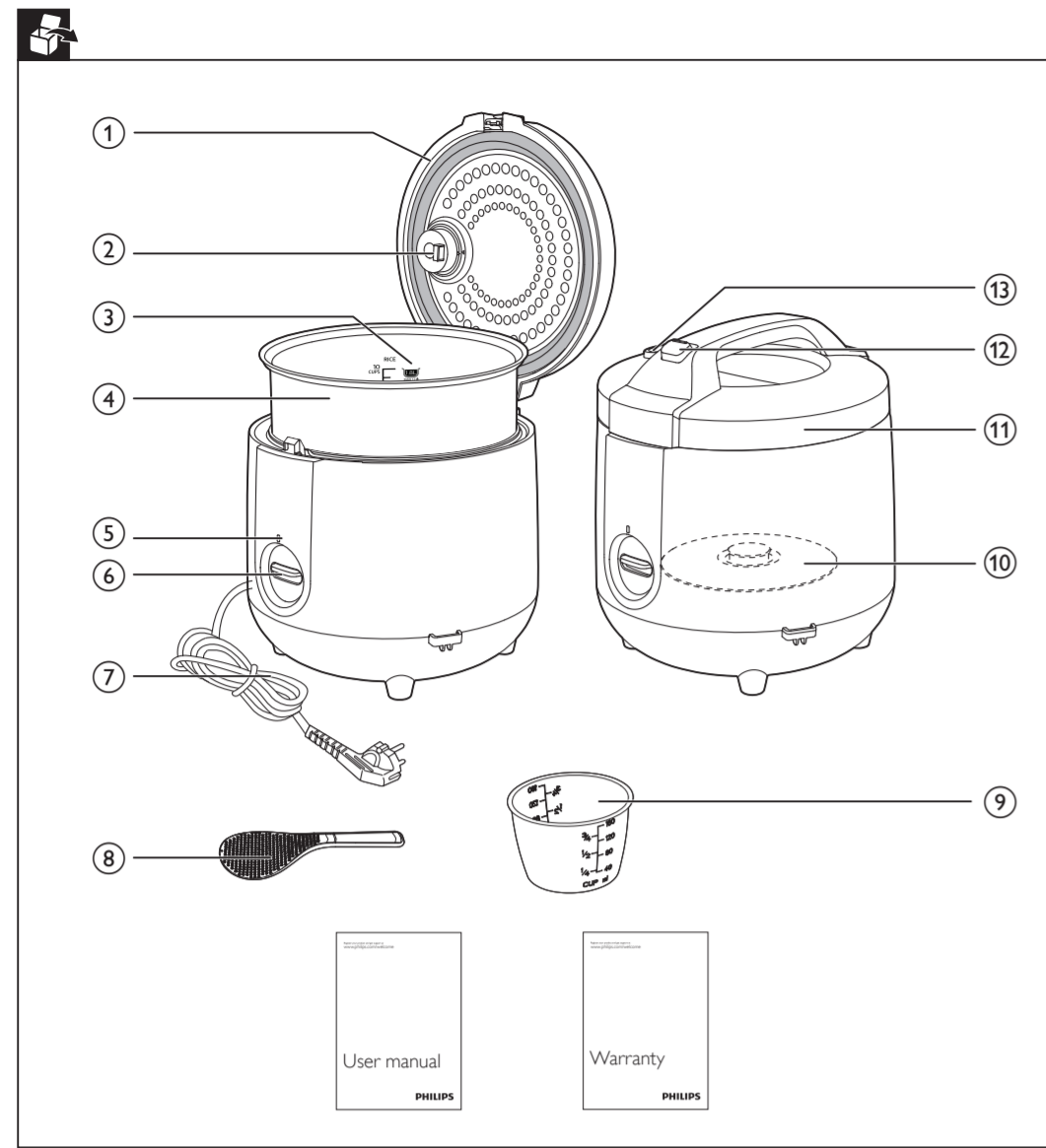

Indonesia

1 Penanak nasi Anda

Selamat atas pembelian Anda dan selamat datang di Philips! Untuk memanfaatkan sepenuhnya dukungan yang ditawarkan Philips, daftarkan produk Anda di www.philips.com/welcome.

2 Penting

Baca buklet informasi penting ini dengan cermat sebelum Anda menggunakan penanak nasi dan simpanlah untuk referensi nanti.

Bahaya

- Alat tidak boleh direndam.

Peringatan

- Alat ini tidak dimaksudkan untuk digunakan oleh orang (termasuk anak-anak) dengan cacat fisik, indera atau kecakapan mental yang kurang, atau kurang pengalaman dan pengetahuan, kecuali jika mereka diberikan pengawasan atau petunjuk mengenai penggunaan alat oleh orang yang bertanggungjawab bagi keselamatan mereka.
- Anak kecil harus diawasi untuk memastikan mereka tidak bermain-main dengan alat ini.

- Alat ini sebaiknya diletakkan di tempat yang stabil dan pegangannya (bila ada) diposisikan sedemikian rupa agar cairan panas di dalamnya tidak tumpah.
- Alat ini dimaksudkan untuk digunakan di rumah tangga dan pemakaian yang serupa seperti:
 - area dapur staf di toko, kantor, dan lingkungan kerja lainnya;
 - rumah ladang;
 - oleh klien di hotel, motel, dan lingkungan sejenis tempat tinggal lainnya;
 - lingkungan yang menyediakan tempat tidur dan sarapan.
- Jika kabel listrik rusak, maka harus diganti oleh produsen, agen servis, atau personel dengan kualifikasi setara untuk menghindari bahaya.
- Alat ini tidak ditujukan untuk dioperasikan dengan menggunakan timer eksternal atau sistem remote-control yang terpisah.

- PERHATIAN:** Permukaan elemen pemanas akan tetap panas setelah digunakan.
- PERINGATAN:** Pastikan tidak ada tumpahan yang mengenai konektor daya untuk mencegah kemungkinan bahaya.
- PERINGATAN:** Selalu ikuti petunjuk dan gunakan alat dengan benar untuk mencegah kemungkinan bahaya.
- Periksa apakah voltase pada alat sesuai dengan voltase listrik di rumah Anda sebelum menghubungkan alat.
- Hanya hubungkan alat ke stopkontak yang telah dihubungkan ke arde. Selalu pastikan steker dipasang dengan benar pada stopkontak listrik.
- Jangan menggunakan alat ini jika steker, kabel listrik, panci bagian dalam, gelang penyegel, atau badan utama rusak.
- Jangan biarkan kabel listrik menggantung di tepi meja atau di tempat alat berada.

- Pastikan elemen pemanas, sensor suhu, dan sisi luar dari panci bagian dalam, bersih dan kering sebelum memasang steker ke stopkontak listrik.
- Jangan menghubungkan steker pada alat atau menekan tombol apa pun pada panel kontrol saat tangan basah.

Perhatian

- Jangan sekali-kali menggunakan aksesoris atau komponen apa pun dari produsen lain atau yang tidak direkomendasikan oleh Philips. Jika Anda menggunakan aksesoris atau komponen tersebut, garansi Anda menjadi batal.
- Jangan biarkan alat ini terkena suhu yang tinggi atau menempatkannya di atas kompor atau alat memasak lainnya yang sedang bekerja atau masih panas.
- Jangan biarkan alat terkena sinar matahari langsung.

- Letakkan alat pada permukaan yang stabil, datar dan rata.
- Selalu masukkan panci bagian dalam pada alat sebelum Anda menghubungkan ke stopkontak listrik dan menghidupkannya.
- Jangan menempatkan panci bagian dalam secara langsung di atas nyala api untuk memasak nasi.
- Jangan menggunakan panci bagian dalam jika sudah berubah bentuk.
- Permukaan alat akan menjadi panas pada saat dioperasikan. Beri perhatian ekstra saat menyentuh alat.
- Berhati-hatilah terhadap uap panas yang keluar dari lubang uap sewaktu memasak atau yang keluar dari alat sewaktu tutupnya dibuka. Jauhkan tangan dan wajah Anda dari alat untuk menghindari uap.
- Jangan mengangkat dan memindahkan alat selagi dioperasikan.
- Jangan masukkan air melebihi ukuran maksimum yang ditunjukkan pada panci bagian dalam guna mencegah luapan cairan berlebih yang dapat menimbulkan bahaya.
- Jangan menaruh perabot masak di panci bagian dalam selagi memasak, menghangatkan atau memanaskan nasi.
- Gunakan hanya perabot masak yang disediakan. Hindari menggunakan perabot yang tajam.
- Untuk mencegah tergores, tidak disarankan memasak bahan yang bercampur dengan krustasea (udang-udangan) dan kerang. Singkirkan kulit yang keras sebelum memasak.

- Jangan memasukkan barang logam atau benda asing ke dalam lubang uap.
- Jangan meletakkan benda bermagnet pada penutup. Jangan menggunakan alat di dekat benda bermagnet.
- Selalu biarkan alat menjadi dingin terlebih dahulu sebelum membersihkan atau memindahkannya.
- Selalu bersihkan setiap kali selesai menggunakan alat. Jangan membersihkan alat dengan mesin cuci piring.
- Selalu cabut steker dari alat apabila tidak digunakan dalam waktu yang lama.
- Jika alat digunakan dengan cara yang tidak semestinya atau untuk tujuan profesional atau semi-profesional, atau tidak digunakan sesuai instruksi dalam petunjuk penggunaan ini, garansi akan dianggap tidak berlaku dan Philips tidak bertanggung jawab atas kerusakan yang ditimbulkan.

Medan elektromagnet (EMF)

Alat Philips ini mematuhi semua standar dan peraturan yang berlaku terkait paparan terhadap medan elektromagnet.

3 Ada apa di dalam kotak

Unit utama penanak nasi Sendok nasi
Gelas ukur Petunjuk penggunaan
Kartu garansi

Tinjauan Umum

① Gelang penyegel	⑧ Sendok nasi
② Katup uap	⑨ Gelas ukur
③ Indikator ukuran air	⑩ Elemen pemanas
④ Panci bagian dalam	⑪ Tutup atas
⑤ Indikator memasak	⑫ Tombol pembuka tutup
⑥ Tombol Masak/ Hangatkan	⑬ Tutup lubang uap lepas-pasang
⑦ Kabel listrik	

4 Menggunakan penanak nasi

Sebelum menggunakan alat pertama kali.

- Lepaskan semua aksesoris dari panci bagian dalam. Lepaskan bahan kemasan panci bagian dalam.
- Bersihkan semua bagian penanak nasi secara menyeluruh sebelum menggunakannya untuk pertama kali (lihat bab 'Membersihkan').

Catatan

- Pastikan semua bagian benar-benar kering sebelum Anda mulai menggunakan penanak nasi.

Persiapan sebelum menggunakan

Sebelum menggunakan penanak nasi, Anda perlu mengikuti persiapan berikut:

- Takar beras menggunakan gelas takar yang disediakan (Gbr. 1).
- Cuci beras sampai bersih (Gbr. 2).
- Masukkan beras yang sudah dicuci sebelumnya ke panci bagian dalam.
- Tambahkan air sampai ke tingkat ukuran yang ditunjukkan di bagian dalam panci sesuai jumlah gelas takar beras yang digunakan (Gbr. 3). Lalu ratakan permukaan beras.
- Tekan tombol pembuka tutup untuk membuka tutupnya (Gbr. 4).
- Seka sampai kering bagian luar panci yang akan dimasukkan ke dalam penanak nasi (Gbr. 6). Pastikan panci bagian dalam telah bersentuhan dengan elemen pemanas secara tepat.
- Rapatkan tutup penanak nasi (Gbr. 7), hubungkan steker ke soket daya (Gbr. 8).

Catatan

- Masing-masing gelas takar yang berisi beras mentah biasanya menghasilkan 3 gelas takar nasi. Jangan melebihi jumlah yang ditunjukkan pada panci bagian dalam.
- Ukuran yang ditunjukkan di panci bagian dalam hanya sebagai indikasi saja. Anda dapat menyesuaikan ketinggian air untuk jenis beras yang berbeda dan preferensi Anda. Jika voltase tidak stabil di daerah tempat Anda tinggal, ada kemungkinan penanak nasi akan meluap.
- Selain mengikuti indikasi batas air, Anda juga dapat menambahkan beras dan air dengan rasio 1:1-1,2 saat memasak nasi. Jangan melebihi jumlah yang ditunjukkan pada panci bagian dalam.
- Gunakan wadah lain untuk mencuci beras agar tidak merusak lapisan anti lengket pada panci bagian dalam.
- Pastikan bagian luar panci bagian dalam sudah kering dan bersih, dan tidak ada benda apa pun pada elemen pemanas atau sakelar magnetik.

Memasak Nasi

- Ikuti langkah-langkah di bagian "Persiapan sebelum menggunakan".
- Tekan tombol Masak/Hangatkan, dan lampu indikator memasak akan menyala merah (Gbr. 9).
- Penanak nasi akan beralih ke mode tetap hangat secara otomatis, dan indikator masak akan menyala hijau.

Catatan

- Jangan melebihi volume yang ditunjukkan atau melebihi ukuran air maksimum yang ditunjukkan di panci bagian dalam, karena ini dapat menyebabkan penanak nasi meluap.
- Jangan langsung membuka tutup penanak nasi begitu alat beralih ke mode tetap-hangat dan pastikan nasi berada di mode tetap-hangat selama 15 menit bila memasak nasi dalam jumlah besar.
- Untuk memastikan nasi dengan rasa lezat, disarankan untuk memasak maksimal 10 cangkir beras. Memasak 11 cangkir beras atau lebih dapat menyebabkan rasa nasi kurang lezat dikarenakan jenis beras yang berbeda.

5 Pembersihan dan Perawatan

Catatan

- Cabut steker penanak nasi sebelum membersihkannya.
- Tunggu sampai penanak nasi sudah cukup dingin sebelum membersihkannya.

Bagian dalam

- Bagian dalam tutup dan badan utama:
- Seka menggunakan kain yang sudah diperas dan lembap.
 - Pastikan untuk membersihkan semua sisa makanan yang menempel pada penanak nasi.
- Elemen pemanas:
- Seka menggunakan kain yang sudah diperas dan lembap.
 - Bersihkan sisa makanan dengan kain yang sudah diperas dan lembap atau tusuk gigi.

Bagian luar

- Permukaan tutup dan bagian luar badan utama:
- Seka dengan kain yang dibasahi air sabun.
 - Gunakan hanya kain lembut dan kering untuk menyeka panel kontrol.
 - Pastikan untuk membersihkan semua sisa makanan di sekeliling tombol kontrol.

Aksesoris

- Sendok nasi, panci bagian dalam, keranjang kukus, tutup lubang uap, tutup luar:
- Rendam di dalam air panas dan bersihkan dengan spons.

6 Daur Ulang

Jangan membuang alat bersama limbah rumah tangga biasa jika alat sudah tidak bisa dipakai lagi, tetapi serahkan ke titik pengumpulan atau daur ulang resmi. Dengan melakukan hal ini, Anda ikut membantu melestarikan lingkungan. Patuhi peraturan mengenai pengumpulan produk-produk elektrik dan elektronik di negara Anda. Pembuangan produk secara benar akan membantu mencegah dampak negatif terhadap lingkungan dan kesehatan manusia.

7 Garansi dan servis

Jika Anda memerlukan layanan atau informasi, kunjungi situs web Philips di www.philips.com atau hubungi Pusat Layanan Pelanggan Philips di negara Anda. Anda bisa menemukan nomor telepon Philips di kartu garansi internasional. Jika di negara Anda tidak terdapat Pusat Layanan Pelanggan, kunjungi dealer Philips setempat.

8 Spesifikasi

Nomor Model	HD3115
Keluaran daya terukur	400 W
Kapasitas terukur	5,0 L
Kapasitas nasi	1,8 L

9 Pemecahan masalah

Jika Anda menemukan masalah saat menggunakan penanak nasi ini, periksa poin berikut sebelum meminta servis. Jika masalah tidak dapat teratasi, hubungi Pusat Layanan Pelanggan Philips di negara Anda.

Masalah	Solusi
Lampu pada tombol tidak menyala.	Ada masalah sambungan. Periksa apakah kabel listrik sudah tersambung dengan benar ke penanak dan apakah steker sudah dipasang dengan benar ke stopkontak listrik. Lampu rusak. Bawalah alat ke dealer Philips Anda atau ke pusat layanan resmi Philips.
Nasi tidak matang.	Air tidak mencukupi. Tambahkan air sesuai dengan skala pada panci bagian dalam. Anda tidak menekan tombol kontrol ke bawah. Pastikan tidak ada endapan asing pada elemen pemanas dan di luar panci bagian dalam sebelum menghidupkan penanak nasi. Elemen pemanas rusak, atau panci bagian dalam sudah berubah bentuk. Bawalah penanak ke dealer Philips Anda atau ke pusat layanan resmi Philips.
Nasi tidak matang.	Tambahkan air secukupnya.
Penanak nasi tidak beralih ke mode tetap hangat secara otomatis di mode "Memasak Nasi".	Kontrol suhu rusak. Bawalah alat ke dealer Philips Anda atau ke pusat layanan resmi Philips.
Nasi gosong.	Anda belum mencuci beras dengan benar. Cuci beras hingga air bekas cucian habis.
Air tumpah dari penanak nasi selama memasak.	Pastikan Anda menambah air hingga ukuran yang ditunjukkan pada skala di panci bagian dalam sesuai dengan jumlah gelas takar beras yang dipakai. Pastikan air tidak melebihi ukuran berikutnya pada skala karena ini akan menyebabkan luapan selama memasak.
Nasi berbau tidak enak setelah memasak.	Bersihkan panci bagian dalam menggunakan deterjen cuci dan air hangat. Setelah memasak, pastikan tutup lubang uap, tutup bagian dalam dan panci bagian dalam dibersihkan sepenuhnya.