

Registrera din produkt och få support på
www.philips.com/welcome

08

Svenska

SYNTIA

Type HD8836 / HD8837
SUP 037DR

BRUKSANVISNING



LÄS NOGA IGENOM BRUKSANVISNINGEN INNAN DU BÖRJAR ANVÄNDA MASKINEN.

SV

08

CE

 **Saeco**

ALLMÄN INFORMATION

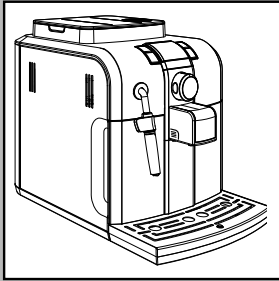

Kaffemaskinen är avsedd för tillredning av espresso gjord på kaffeböner. Kaffemaskinen har en funktion för utflöde av ånga och hett vatten. Maskinkroppen har en elegant design och är avsedd för användning i hemmet och inte för professionell oavbruten användning.

Förvara bruksanvisningen på ett säkert ställe och låt den medfölja maskinen om du överlåter den till andra användare.

För ytterligare information och om problem uppstår som inte tas upp alls eller otillräckligt i bruksanvisningen, vänd dig till auktoriserade servicecenter.



Varning. Inget ansvar tas för eventuella skador vid fall av:

- **felaktig och oförutsedd användning;**
- **reparationer som inte utförts hos auktoriserade servicecenter;**
- **åverkan på elkabeln;**
- **åverkan på samtliga maskinkomponenter;**
- **förvaring eller användning av maskinen vid temperaturer som inte överensstämmer med användarvillkoren (mellan 15°C och 45 °C);**
- **användning av icke originala reservdelar och tillbehör.**

I dessa fall kommer garantin att upphävas.

SÄKERHETSBESTÄMMELSER



Låt aldrig strömförda delar komma i kontakt med vatten p.g.a. kortslutningsfara! Ångan och det heta vattnet kan orsaka brännskador! Rikta aldrig ång-/varmvattenstrålen mot en kroppsdel! Hantera ång-/varmvattenpipen med varsamhet och genom att ta i det särskilda handtaget p.g.a. risk för brännskador!

Förutsedd användning

Kaffemaskinen är endast avsedd för hushållsbruk. Tekniska ändringar av maskinen och samtliga otillåtna användningar är förbjudna på grund av riskerna som dessa kan medföra! Apparaten har inte förutsetts för en användning av personer (inklusive barn) med fysiska, mentala eller sensoriella funktionshinder eller med otillräcklig erfarenhet och/eller kompetens, förutom om de övervakas av en person som ansvarar för deras säkerhet eller om de fått instruktioner om hur apparaten används.

Strömförsörjning - Elkabel

Koppla endast kaffemaskinen till ett lämpligt strömouttag.

Spänningen skall motsvara angiven spänning på maskinens märkskylt som är belägen på luckans insida.

Använd aldrig kaffemaskinen om elkabeln är skadad.

Om elkabeln är skadad skall den bytas ut av tillverkaren eller av kundservice. Vik inte elkabeln, placera inte elkabeln på vassa kanter eller ovanför mycket varma föremål och skydda den mot olja. Bär eller dra inte i kaffemaskinen genom elkabeln.

Dra inte ut kontakten genom att dra i elkabeln. Rör inte kontakten med blöta händer. Undvik att elkabeln faller ner fritt från bord eller hyllor.

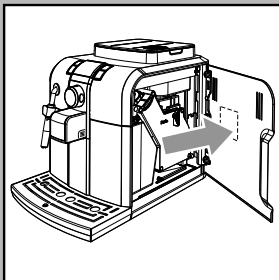

Skydd av andra personer

Håll barnen under uppsyn för att undvika att de leker med apparaten.

Barn förstår inte faran med hushållsapparater.

Håll maskinens emballagematerial utom räckhåll för barn.

Fara för brännskada

Undvik att rikta ång- och/eller varmvattenstrålen direkt mot dig själv och/eller andra personer då det föreligger **risk för brännskador!** Använd alltid de särskilt ämnade handtagen eller vridknapparna.

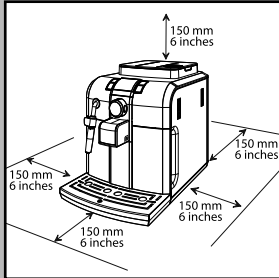

Förvaringsplats - Plats för användning och underhåll

För en korrekt användning rekommenderar vi att ni:

- Ställer kaffemaskinen på en säker och jämn yta, där ingen kan slå omkull den eller skadas av den.
- Förvarar kaffemaskinen i en miljö som är lagom ljus och hygienisk, samt som är försedd med ett lättillgängligt eluttag;
- Placerar kaffemaskinen så att minimiavståndet från maskinens kanter är som på bilden;
- Vid påslagning och avstängning av kaffemaskinen rekommenderar vi att ni placerar ett tomt glas under kaffemunstycket.

Förvara inte kaffemaskinen i en temperatur som understiger 0°C eftersom frost kan skada den.

Använd inte kaffemaskinen utomhus.

Ställ inte maskinen på mycket varma ytor eller i närheten av öppna lågor för att undvika att maskinstommen smälter eller skadas.

Förvaring av maskinen - Rengöring

Före rengöring av maskinen ska maskinen stängas av med knappen ON/OFF, huvudströmbrytaren ställas på "0" och kontakten dras ur.

Vänta även tills maskinen har kallnat.

Ställ aldrig maskinen under vatten!

Det är absolut förbjudet att försöka utföra ingrepp inuti maskinen.

Drick och använd inte vatten som stått i vattenbehållaren under några dagar för matlagningssändamål. Rengör istället vattenbehållaren och fyll på den med friskt dricksvatten.

Om maskinen inte kommer att användas på ett längre tag: låt vatten utflöda från ångröret och rengör Pannarellon (ifall befintlig) med omsorg. Stäng sedan av maskinen och dra ut kontakten.

Förvara maskinen på ett torrt ställe som är utom barns räckhåll.

Skydda maskinen mot damm och smuts.

Att det förekommer spår av till exempel kaffepulver eller kondensationsdroppar på kaffemaskinens stödyta är normalt då naturliga ingredienser (färskmalt kaffe, vatten, mjölk osv.) används under maskinens beredning av dryck. Vi rekommenderar därför att ni, utöver att rengöra maskinens synliga delar regelbundet, även rengör ytan under själva maskinen.

Reparationer / Underhåll

Vid skada, fel eller misstänkt fel efter ett fall, dra genast ut kontakten från uttaget.

Sätt aldrig på en skadad maskin.

Endast auktoriserade servicecentrer kan utföra åtgärder och reparationer.

Om åtgärder inte utförts korrekt, avsäger sig tillverkaren allt ansvar för eventuella skador.

Brandsläckning

Använd brandsläckare med koldioxid (CO₂) om brand uppstår. Använd inte vatten eller brandsläckningsmedel i pulverform.

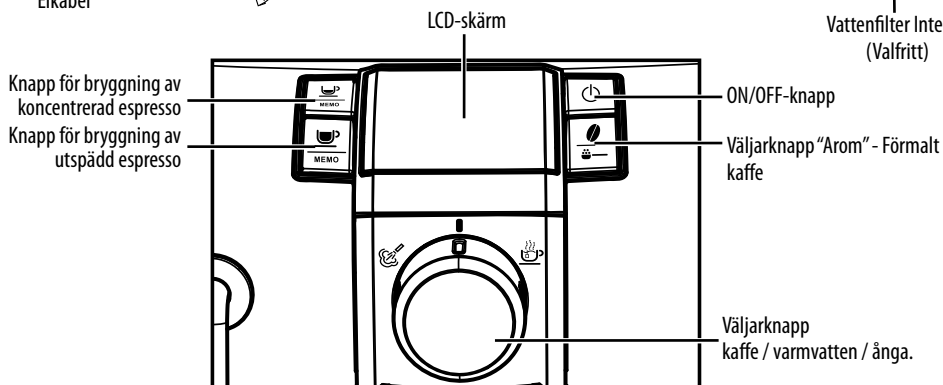
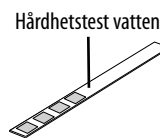
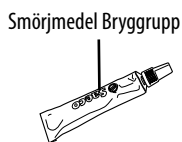
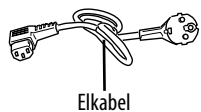
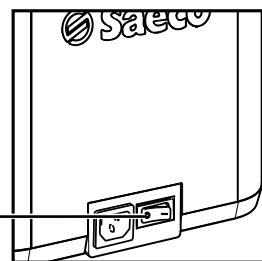
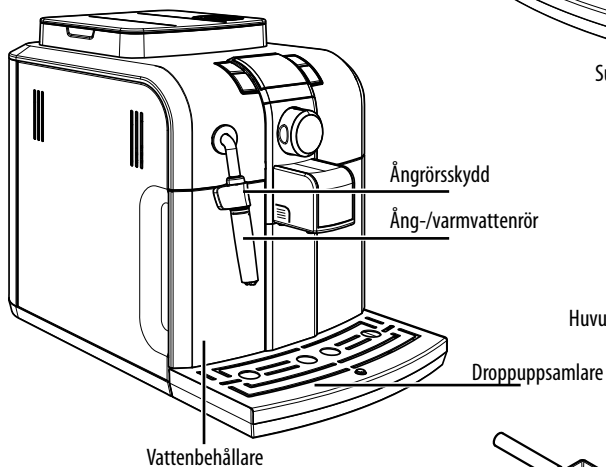
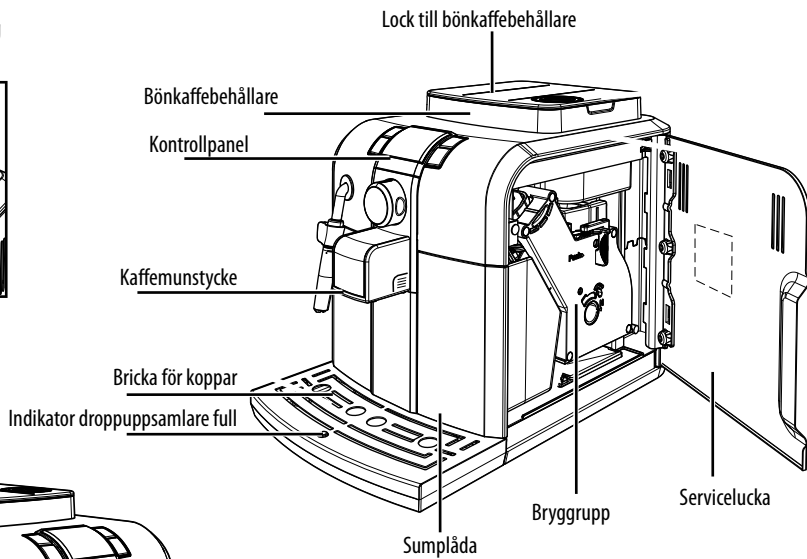
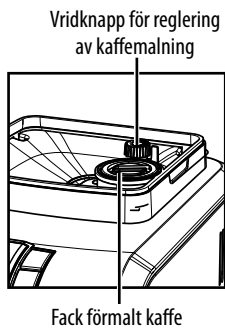

INSTALLATION

För er egen och utomståendes säkerhet bör instruktionerna i kapitlet "Säkerhetsbestämmelser" följas noggrant.

Emballage

Originelemballaget har skapats och tillverkats för att skydda maskinen under transporten. Det är tillrådligt att spara emballaget för eventuella framtida transporter.

Förberedelser

- Ta upp locket till kaffebehållaren och droppuppsamlaren med galler ur förpackningen.
- Ta upp kaffemaskinen ur förpackningen och ställ den på en lämplig plats som uppfyller kriterierna angivna i säkerhetsbestämmelserna.
- För in droppuppsamlaren med galler på dess plats i maskinen. Förvissa er om att droppuppsamlaren skjuts in hela vägen när ni gör detta.
- Sätt på locket på kaffebehållaren.

i Obs: sätt inte i kontakten i eluttaget förrän ni ombedes göra detta och kontrollera att huvudströmbrytaren står på "0".

i Viktigt: Det är viktigt att ni läser igenom vad som står i avsnittet "Meddelanden LCD-skärm". I avsnittet förklaras alla meddelanden som maskinen visar på kontrollpanelens LCD-skärm utförligt.

! Ta ALDRIG ur droppuppsamlaren när maskinen är på. Vänta ett par minuter efter påslagning och/eller avstängning då maskinen utför en sköljnings/ självrengöringscykel (se avsnitt "Sköljnings-/självrengöringscykel").

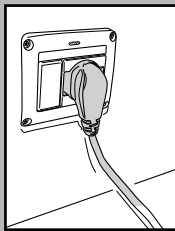
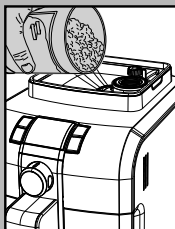
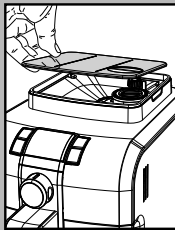
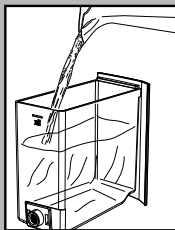
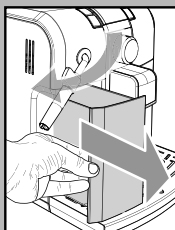
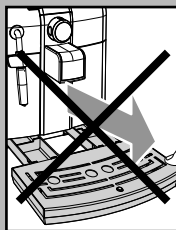
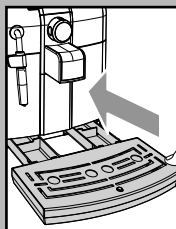

- Plocka ut vattenbehållaren.
- Skölj av vattenbehållaren och fyll på den med friskt vatten utan att överstiga den maxnivå som står angiven på vattenbehållaren. Sätt tillbaka vattenbehållaren.

! Håll endast friskt vatten utan kolsyra i vattenbehållaren. Varmvatten samt övriga vätskor kan skada vattenbehållaren och/eller maskinen. Sätt inte på maskinen utan vatten. Se till att det finns tillräckligt med vatten i vattenbehållaren.

- Ta av kaffebehållarens lock.

i Obs: kaffebehållaren kan ha en annorlunda säkerhetsanordning beroende på rådande bestämmelser i användarlandet.

- Håll sakta kaffebönorna i kaffebehållaren.

! Håll aldrig något annat än kaffebönor i behållaren. Malt kaffe, pulverkaffe, samt andra objekt skadar maskinen.

- Sätt tillbaka locket på kaffebehållaren.
- Sätt i kontakten i kontaktuttaget på maskinens baksida.

- Sätt in kontakten i andra änden av elkabeln i ett vägguttag med rätt spänning.

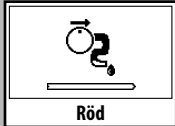
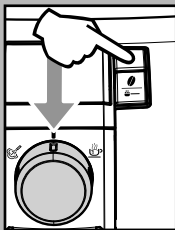
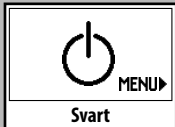
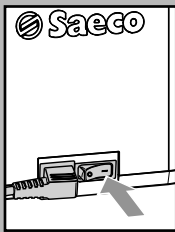

- Sätt huvudströmbrytaren på "I" för att sätta på maskinen.

- Nu visas ikonen ON/OFF på skärmen.

- Förvissa er om att väljarratten är i läge "I". Vrid om nödvändigt väljarratten till detta läge.

- För att sätta på maskinen räcker det med att trycka på knappen ON/OFF .

- Nu kommer skärmen att meddela att kretsen måste laddas.

i Obs: Om maskinen inte använts på ett längre tag måste den hydrauliska kretsen laddas före maskinens påslagning.

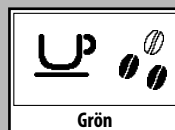
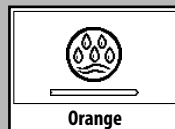
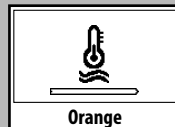
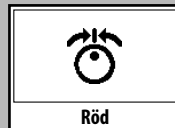
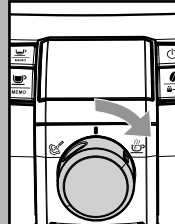
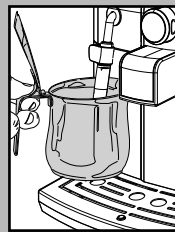

Laddning av kretsen

- Ställ en behållare under ångröret (Pannarellon ifall befintlig) för att ladda kretsen.

- Vrid väljarratten medurs till symbolen "☺". Maskinen kommer nu att påbörja den automatiska laddningen av kretsen genom att låta en förutbestämd mängd vatten utflöda från Pannarellon. Under tiden kommer statuslinjen under symbolen successivt att fyllas helt.

När laddningen är avslutad kommer en symbol för återvridning av väljarratten i mittläget "I" att visas på skärmen.

- Därefter kommer skärmen att visa symbolen för uppvärmning av maskinen såsom bilden visar.

i När uppvärmningen är avslutad påbörjar maskinen en sköljningscykel av de interna kretsarna.

I detta skede kommer skärmen att visa symbolen på bilden här intill.

- När ovanstående moment avslutats visas följande symbol på skärmen.

Maskinen är nu redo för bryggning av drycker.

- För en korrekt användning av maskinen vid tillredning av kaffe, varmt vatten eller ånga ska instruktionerna nedan följas noggrant.

i Om maskinen används för första gången eller inte har använts på ett längre tag ska momenten som tas upp i nästa avsnitt utföras.

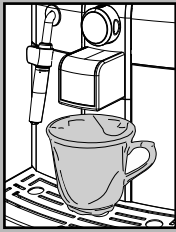

Maskinen används för första gången eller har varit oanvänd under en längre period.

Med hjälp av dessa enkla moment kommer ert bryggda kaffe alltid att vara utsoekt.

1 Ställ en rymlig behållare under kaffemunstycket.



2 Innan momentet påbörjas, kontrollera att följande symbol visas på skärmen.

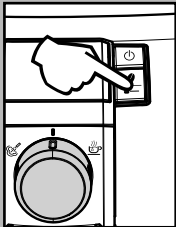

3 Välj funktionen brygning av för malt kaffe genom att trycka en eller flera gånger på knappen "☉".

i Häll inte i mer för malt kaffe i facket.

På skärmen visas symbolen.

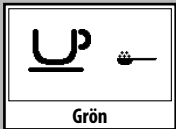

4 Tryck på knappen för brygning av utspädd espresso.

5 Vänta tills kaffet bryggs färdigt och töm behållaren på vattnet.

6 Upprepa momenten 1 till 5 tre gånger. Gå sedan till punkt 7.

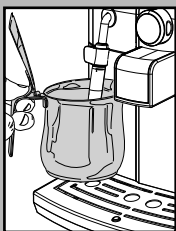

7 Ställ en behållare under ångröret (Pan-narellon ifall befintlig).

8 Vrid väljarratten medurs till symbolen "☉".

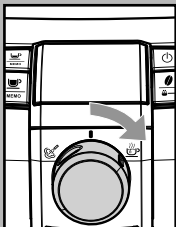

På skärmen visas nu följande symbol.

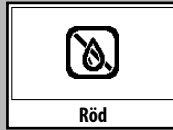

9 Låt vattnet utflöda tills meddelandet om att det saknas vatten visas. Vrid nu väljarratten moturs tills den åter befinner sig i läget "☉".

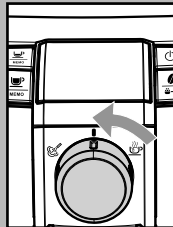

10 Fyll sedan på vattenbehållaren igen. Nu kan du tillreda drycker såsom följande avsnitt visar.

Sköljnings-/självrengörings-cykel

Cykeln möjliggör en sköljning av de interna kaffekretsarna med friskt vatten.

Cykeln utförs i följande fall:

- När maskinen startas (då kokaren är kall)
- Efter laddning av krets (då kokaren är kall)
- När maskinen förbereder sig för att gå i Stand-by (ifall en kaffedryck har bryggs innan)
- Vid avstängning av maskinen efter att ha tryckt på knappen ON/OFF (ifall en kaffedryck har bryggs innan).

En liten mängd vatten kommer ut som värmer upp alla maskinkomponenter. I detta skede visas symbolen.

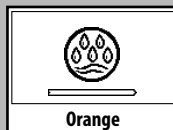

Vänta tills cykeln avslutats automatiskt. **Utflödet kan avbrytas genom att trycka på en av kaffeknapparna och/eller knappen ON/OFF.**

Mätning av vattenhårde- ten

Mätningen av vattenhårde-
ten är mycket
viktig för att på ett korrekt sätt sköta
filtret "Intenza" och maskinens avkalk-
ningsfrekvens.

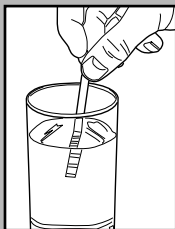

Doppa testremsan för mätning av vat-
tenhårde-ten som medföljer maskinen
under en sekund i vattnet.

i Obs: Provresan kan endast
användas en gång.

Kontrollera hur många kvadrater som by-
ter färg och ta hjälp av tabellen.

Bokstäverna motsvarar de referensvärden
som finns i filtret Intenzas botten. Filtret
ska regleras i förhållande till mätvärdet.

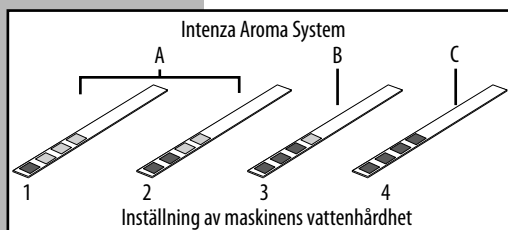

Siffrorna motsvarar inställningarna för
regleringen av vattenhårde-ten. Momen-
tet beskrivs i konfigurationsavsnittet.

Mer ingående:

1 = ■ (mycket mjukt vatten)

2 = ■■ (mjukt vatten)

3 = ■■■ (hårt vatten)

4 = ■■■■ (mycket hårt vatten)

Genom att känna till värdet kan man kon-
figurera vattenhårde-ten. Momentet tas
upp i konfigurationsavsnittet.

Vattenfiltret "INTENZA"

För att förbättra vattenkvalitén rekom-
menderar vi att vattenfiltret installeras.

Ta ut filtret ur förpackningen och doppa
det lodrätt (med öppningen vänd uppåt) i
kallt vatten. Tryck lätt på sidorna för att ta
bort luftbubblor när du gör detta.

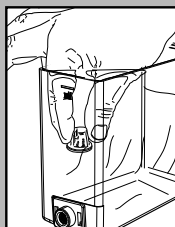

Avlägsna den vita filterkoppen från vat-
tenbehållaren. Förvara filterkoppen på ett
torrt ställe som är skyddat från damm.

Utför inställningarna för Intenza Aroma
System såsom förpackningen visar.

A = Mjukt vatten

B = Hårt vatten (förinställt värde)

C = Mycket hårt vatten

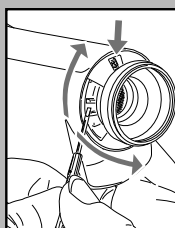

Sätt in filtret i den tomma vattenbehållar-
en. Tryck ner filtret tills det tar stopp.



Fyll på vattenbehållaren med friskt dricks-
vatten och sätt tillbaka den i maskinen.



Låt vattnet i vattenbehållaren utflöda ge-
nom att använda funktionen varmvatten
(se avsnittet "Utflöde av varmvatten").

Fyll på vattenbehållaren med vatten
igen.

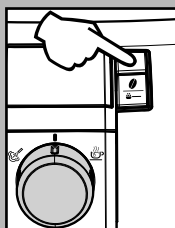

Tryck på knappen ON/OFF för att sätta
maskinen i Stand-by.

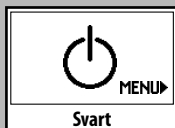

Svart

Tryck på knappen "☰" när ikonen visas för att konfigurera maskinen.

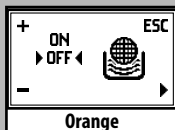

Orange

Tryck på knappen "☰" tills denna sida visas.

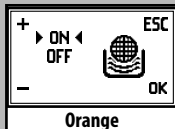

Orange

Tryck på knappen "☰" för att kunna välja posten "ON" och tryck på knappen "☰" för att bekräfta inställningen.

Nu har maskinen konfigurerats för att kunna meddela användaren när filtret behöver bytas ut.

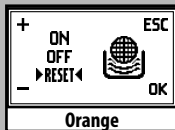

Orange

i **Obs: vid byte av filtret "Intenza" med ett nytt filter måste funktionen nollställas. Byt ut filtret såsom angivet i tidigare avsnitt.**

Öppna därefter konfigurationsmenyn och gå till angivet fönster. Välj "RESET". Tryck sedan på knappen "☰". Nu har maskinen konfigurerats för ett nytt filter.

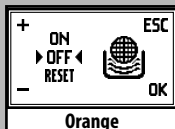

Orange

i **Obs: När ett installerat filter ska avlägsnas utan att bytas ut: välj "OFF" och tryck därefter på knappen "☰".**

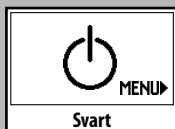

Svart

För att lämna menyn: tryck på knappen ON/OFF tills sidan för Stand-by visas.

i **Obs: när inget vattenfilter Intenza finns installerat måste den vita filterkopp som tagits bort innan sätts tillbaka i vattenbehållaren.**

JUSTERINGAR

För en optimal användning av den inköpta maskinen kan en del justeringar utföras.

Saeco Adapting System

Kaffe är en naturprodukt och dess egenskaper kan variera beroende på ursprung, kaffeblandning och rostning. Kaffemaskinen Saeco är försedd med ett självjusterande system som möjliggör en användning av samtliga existerande bönkaffesorter som marknaden erbjuder (ej karamelliserade kaffesorter).

- Maskinen justerar sig själv för att göra kaffeextraktionen optimal. En perfekt pressning av kaffekakan för en krämig espresso som frigör kaffearenomen oavsett använd kaffesort garanteras.
- För att kunna förbättras behöver maskinen genomgå en inlärningsprocess som består av att brygga ett antal koppar kaffe. På så sätt kan maskinen reglera kaffepulvrets pressning.
- Vi vill varna om att det kan förekomma speciella kaffeblandningar som kräver en reglering av kaffekvarnen för en optimal kaffeextraktion (se avsnitt Reglering av kaffekvarn).

Reglering av kaffekvarn

⚠ Varning! Vridknappen för reglering av malning som är belägen inuti kaffebehållaren får endast vridas när kaffekvarnen är i funktion. Håll inte i malet kaffe och/eller pulverkaffe i behållaren för bönkaffe.

⚠ Det är förbjudet att stoppa i samtliga blandningar förutom bönkaffe. I kaffekvarnen finns det komponenter i rörelse som kan vara farliga. Det är förbjudet att stoppa in fingrar och/eller andra objekt. Det är endast tillåtet att reglera malningen med hjälp av vridknappen. Stäng av maskinen och dra ut kontakten från eluttaget innan ni av vilken som helst

annan anledning vill utföra en åtgärd inuti kaffebehållaren. Håll inte i kaffeböner medan kaffekvarnen är i funktion.

Det går att utföra en finjustering av kaffets malning för att anpassa malningen efter använd kaffesort.

Justeringen utförs genom att trycka ner och vrida på vridknappen som är belägen inuti kaffebehållaren.

Tryck ner och vrid vridknappen ett steg i taget och brygg 2-3 kaffekoppar åt gången. Bara då går det att märka av variationen som olika malningar ger. Referensvärdena inuti kaffebehållaren anger inställd malningsgrad. Det går att ställa in 5 olika malningsgrader med följande referensvärden:

Stor - Grovmalning
Liten - Finmalning

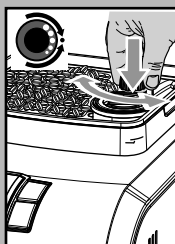

Reglering av kaffets utspäddhet i kopp

Det går att reglera mängden bryggt kaffe enligt önskad smak och/eller beroende på storleken på era stora/små koppar.

Varje gång som man trycker ner och släpper knappen "MEMO" eller "MEMO" brygger maskinen en förinställd mängd kaffe. Inställningen kan ändras efter behag. Till varje knapp hör en enskild kaffebrygning som sker separat.

Som exempel tar vi upp konfigurationen av knappen "MEMO" som normalt står för brygning av espresso.

- Placera en kaffekopp under kaffemunstycket.
- Håll knappen "MEMO" nedtryckt tills visning av symbolen. Nu är maskinen i konfigurationsläge.

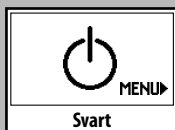
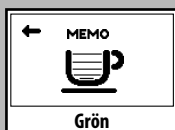
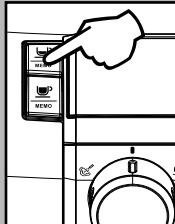
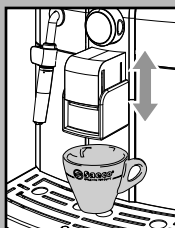

- Maskinen påbörjar brygningen. På skärmen visas symbolen "←" som anger vilken knapp som konfigureras.
- Från och med nu ska knappen med symbolen "←" tryckas ned när önskad mängd kaffe hällts i koppen.

Nu har knappen "MEMO" konfigurerats. Varje gång man trycker ned och släpper knappen kommer maskinen att brygga samma förprogrammerade mängd.

Stand-by

Maskinen har förutsetts för energisparande.

30 minuter efter den senaste användningen stängs maskinen av automatiskt.

i Obs: vid avstängning av maskinen utförs en sköljningscykel ifall en kaffedryck har bryggs innan.

För att starta om maskinen är det tillräckligt att trycka på knappen ON/OFF (om huvudströmbrytaren står på "I"). Nu kommer maskinen endast att utföra sköljningen om kokaren har kallnat.

BRYGGNING AV KAFFE

! Obs: Om maskinen inte brygger något kaffe: kontrollera att det finns vatten i vattenbehållaren.

i Kontrollera meddelandena på skärmen och att vattenbehållaren och kaffebehållaren är fulla innan ni brygger kaffet.

i Låt väljarratten stå kvar i bryggningsläget "☺" under brygningen.

i Reglera höjden på kaffemunstycket efter behag och välj önskad arom eller önskat förmalt kaffe innan ni påbörjar brygningen.

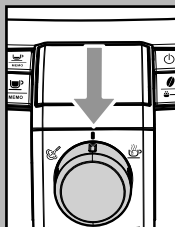

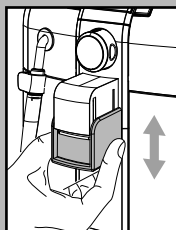

Justering av kaffemunstycke

Flerparten koppar/små koppar som existerar på marknaden går att använda till kaffemaskinen.

Kaffemunstycket är reglerbart på höjden för att på bästa sätt kunna anpassas efter storleken på kopparna.



För att utföra regleringen: höj eller sänk kaffemunstycket för hand genom att placera fingrarna såsom bilden visar.

Rekommenderade positioner är följande: Vid användning av små koppar.

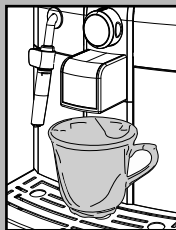

Vid användning av stora koppar.



- Under kaffemunstycket kan två stora koppar/små koppar placeras för att brygga två kaffe samtidigt.

Reglering av "Aromen"

Maskinen har förutsetts för att reglera mängden kaffe som ska malas.

Genom att trycka ner och släppa knappen "☕" kan man välja fyra olika typer (mild, medelstark, stark, förmalt).

När kaffebönorna visas på skärmen är det möjligt att välja arom. Varje gång man trycker ner och släpper knappen "☕" ändras aromen med en grad:

- ☕☕☕☕ = Mild arom
- ☕☕☕☕☕ = Medelstark arom
- ☕☕☕☕☕☕☕ = Stark arom

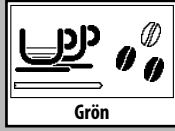
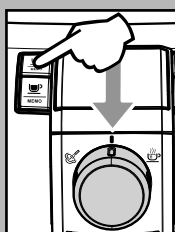
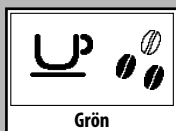
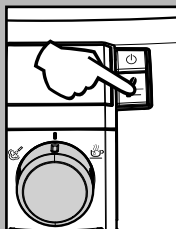

Aromen måste väljas före valet av kaffe görs. På så sätt kan smakens intensitet bestämmas efter er personliga smak.

Vid val av "stark arom" blir funktionen för brygning av kaffe med förmalt kaffe valbar.

Valet visas med symbolen här bredvid.

För att använda funktionen, läs det särskilda avsnittet.

Med kaffeböner

- För att brygga kaffet måste man trycka ner och släppa:

knappen "☕" för att välja önskad arom;

knappen "☕" för espresso;

knappen "☕" för utspädd espresso.

- Sedan startas brygningen.

För att brygga en kaffekopp ska knappen endast tryckas ned en gång. På skärmen visas symbolen.

För att brygga 2 kaffekoppar ska knappen tryckas ned två gånger i rad. På skärmen visas symbolen.

i Vid brygning av 2 kaffekoppar sköter maskinen malningen och doseringen av rätt mängd kaffe själv. Tillredningen av två kaffe kräver två malnings- och brygningscykler som maskinen sköter automatiskt.

- Efter att ha utfört förinfusionscykeln kommer kaffet ut från kaffemunstycket.

- Kaffebrygningen stoppas automatiskt när förinställd mängd uppnåtts. Det går även att avbryta brygningen genom att trycka på knappen som aktiverats innan.

i Maskinens inställningar har förutsetts för att tillreda en riktig italiensk espresso. Denna egenskap skulle kunna förlänga brygningstiden en aning till kaffemakens och intensitetens fördel.

Med förmalat kaffe

i Med funktionen kan man använda förmalat kaffe och koffeinfritt kaffe.

Det förmalda kaffet ska hällas i det särskilda facket bredvid behållaren för kaffeböner. Häll endast i malet kaffe för espressomaskiner och aldrig kaffeböner eller pulverkaffe.

i Obs:

- Om det förmalda kaffet inte hälls i facket kommer endast vatten att komma ut ur maskinen;
- Om kaffedosen är överdriven och två eller flera doseringskoppar kaffe hällts i maskinen kommer inte någon dryck att bryggas. Även här kommer maskinen att utföra en tomgångscykel och tömma kaffet i sumplådan.

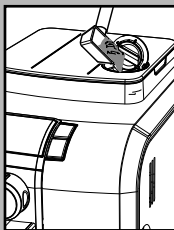
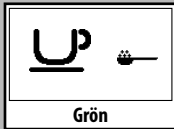

För brygning av kaffe, utför följande steg:

- Tryck ner och släpp knappen "MEMO" för att välja en aktivering av funktionen förmalat
- Lyft på locket till facket för det förmalda kaffet.
- Häll endast 1 doseringskopa förmalat kaffe i facket. Använd enbart doseringskoppan som medföljde maskinen när du gör detta. Sätt sedan tillbaka locket.

! Varning: häll enbart förmalat kaffe i facket. Införande av andra substanser och objekt kan orsaka allvarliga skador på maskinen som inte täcks av garantin.

Tryck ned och släpp:

knapp "MEMO" för espresso;

knapp "MEMO" för utspädd espresso.

• Nu startas brygningssyckeln. Efter att ha utfört förinfusionscykeln kommer kaffet ut från kaffemunstycket.

• Kaffebrygningen stoppas automatiskt när förinställd mängd uppnåtts. Det går även att avbryta brygningen genom att trycka på knappen som aktiverats innan.

Efter avslutad brygning återgår maskinen till den inställda konfigurationen för kaffeböner.

i För att brygga flera kaffekoppar ska momenten ovan upprepas.

UTFLÖDE AV VARMVATTEN

! Varning: vid utflödets början kan små varmvattenskvättar förekomma: risk för brännskador. Varmvattenröret kan uppnå höga temperaturer: undvik att röra röret direkt med händerna.

• Kontrollera att skärmen visar följande symbol innan utflödet av varmvattnet påbörjas.

När maskinen är redo för att brygga kaffe, utför följande steg:

• Ställ en behållare under ångröret (Pannarellon ifall befintlig);

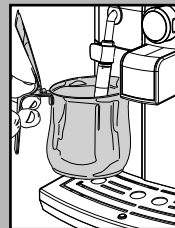

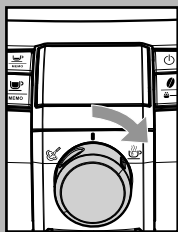

- Vrid väljarratten medurs till symbolen "☕".



Grön

- På skärmen visas nu följande symbol.

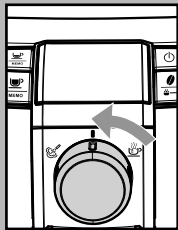

- Låt önskad vattenmängd utflöda. Vrid väljarratten moturs tills den åter befinner sig i läge "☕" för att stoppa utflödet. Maskinen återgår nu till sina normala funktioner.

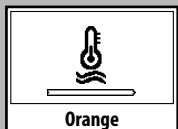

Orange

i I enskilda fall kan det inträffa att inget vatten kommer ut efter det att väljarratten vridits och att följande symbol visas på skärmen. Vänta då tills uppvärmningsfasen avslutats så att en varmvattenstråle kan komma ut Pannarellon.

UTFLÖDE AV ÅNGA / CAPPUCCINO

Ångan kan användas för att vispa upp mjölken till cappuccino, men även för uppvärmning av dryckerna.

! Fara för brännskada! I början av utflödet kan små stänk av varmvatten förekomma. Ångröret kan uppnå höga temperaturer: undvik att röra röret direkt med händerna.

i Viktigt: rengör ångröret (eller Pannarellon, ifall befintlig) omedelbart efter att ha använt ångan för att vispa upp mjölken. När maskinen är redo, låt en liten mängd varmvatten utflöda i ett glas och rengör ångröret utvändigt (eller Pannarellon, ifall befintlig). På så

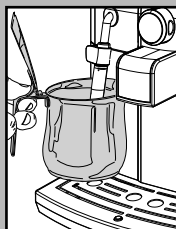

sätt garanteras en optimal rengöring av alla delar från eventuella mjölkrester.

- Ställ en behållare under ångröret (Pannarellon, ifall befintlig).

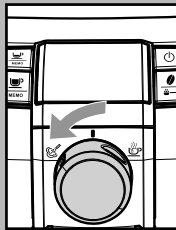

- När maskinen är redo för kaffeberedning, vrid väljaren moturs till position "☕". Restvattnet kan nu utflöda från ångröret (Pannarellon, ifall befintlig).

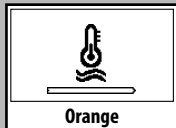

Orange

- Maskinen kräver en viss förvärmningstid. Under denna fas visas följande symbol.



Grön

- När skärmen visar följande symbol påbörjas utflödet. Efter en kort stund kommer endast ånga ut från röret.

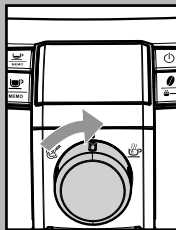

- Vrid väljarratten medurs och sätt tillbaka den i position "☕" för att stoppa utflödet av ånga.

- Fyll på behållaren som ska användas för tillredning av cappuccino med kall mjölk till 1/3.

i För att garantera ett optimalt resultat vid tillredningen av cappuccino måste mjölken vara kall.

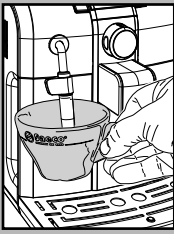

- Sänk ned ångröret (Pannarellon, ifall befintlig) i mjölken som ska värmas.

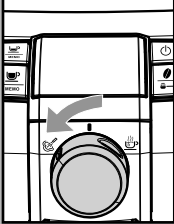

- Vrid väljarratten moturs till "C". Låt behållaren cirkulera med långsamma rörelser som går nedifrån och upp för att åstadkomma ett enhetligt mjölk-skum.

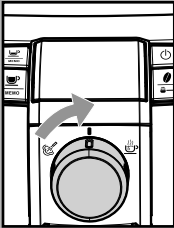

- När ni är färdiga med ångan, vrid väljarratten medurs och sätt tillbaka den i position "0" för att stoppa utflödet av ånga.
- Samma tillvägagångssätt kan användas vid uppvärmning av övriga drycker.

Efter att ha använt ångröret (Pannarellon, ifall befintlig), rengör den såsom avsnittet "Rengöring och Underhåll" visar.

i Efter att ha använt ångan för tillredning av drycken kan man direkt övergå till funktionerna brygning av kaffe eller utflöde av ånga.

i Genom att lämna kvar väljarratten i mittenläget "0" kommer maskinen automatiskt att ställa in sig på temperaturen för brygning av kaffe för att undvika onödig energiåtgång.

RENGÖRING OCH UNDERHÅLL

Allmän rengöring

- Dagligen och med påslagen maskin: tömning och rengöring av sumplådan.

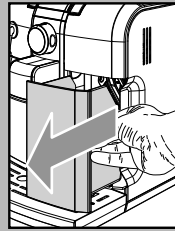

- Övriga moment för underhåll och rengöring kan endast utföras när maskinen har kallnat och urkopplats från elnätet.



- Ställ inte maskinen under vatten.
- Diska inte de löstagbara delarna i diskmaskin.
- Använd inte vassa objekt eller kemiska aggressiva produkter (lösningemedel) vid rengöringen.
- Använd en fuktig trasa för att rengöra apparaten.
- Torka inte maskinen och/eller dess delar i mikrovågsugn och/eller i vanlig ugn.

i Efter avslutad tillredning av mjölkdrycker: låt varmvatten utflöda från ångröret (Pannarellon ifall befintlig) för en effektiv rengöring.

- Dagligen efter uppvärmning av mjölk: avlägsna Pannarellons (ifall befintlig) yttersta del och rengör den med friskt dricksvatten.

- Ångröret ska rengöras varje vecka. För att utföra momentet, gör följande:
 - avlägsna Pannarellons ytterdel (för en god rengöring);
 - dra av Pannarellons överdel från ångröret;
 - rengör Pannarellons överdel med friskt dricksvatten;
 - rengör ångröret med en fuktig trasa och avlägsna eventuella mjölkrester;
 - sätt tillbaka ångrörets överdel (försäkra er om att den är ordentligt insatt).

Sätt tillbaka Pannarellons ytterdel.

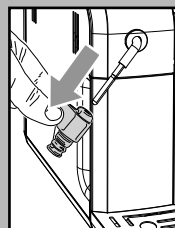
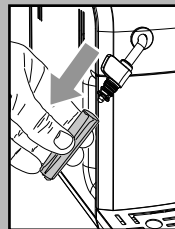

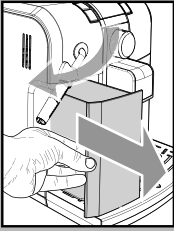

- Vi rekommenderar en daglig rengöring av vattenbehållaren:
 - Avlägsna den vita filterkopp som är belägen inuti vattenbehållaren och rengör den med friskt rinnande dricksvatten.
 - Sätt tillbaka den vita filterkopp på sin plats. Tryck lätt på filterkopp och rotera den litet när ni gör detta.
 - Fyll på vattenbehållaren med friskt dricksvatten.

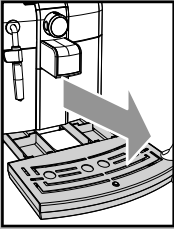

- Töm och rengör droppuppsamlaren dagligen. Detta moment ska även utföras när flottören lyfter.

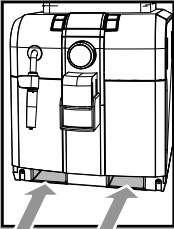

- Varje vecka ska även facket för droppuppsamlaren rengöras genom öppningarna på maskinens undersida.

Brygggrupp

- Brygggruppen ska rengöras varje gång som behållaren för kaffeböner fylls på eller åtminstone en gång i veckan.
- Stäng av maskinen genom att trycka på brytaren och dra ut kontakten från eluttaget.
- Avlägsna sumplådan. Öppna serviceluckan.
- Plocka ut Brygggruppen genom att hålla i handtaget och trycka på knappen «PUSH». Brygggruppen får endast rengöras med ljummet vatten och utan rengöringsmedel.

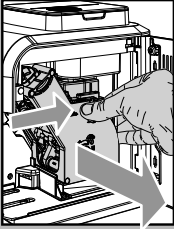
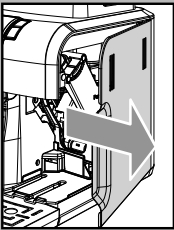

- Rengör Brygggruppen med ljummet vatten. Rengör det övre filtret med omsorg.
- Rengör och torka av samtliga av Brygggruppens delar noggrant.
- Rengör maskinens inre utrymme noggrant.

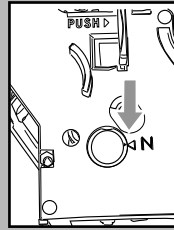
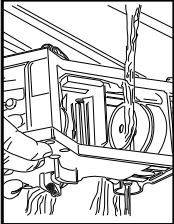

- Kontrollera att de två referensvärdena stämmer överens.

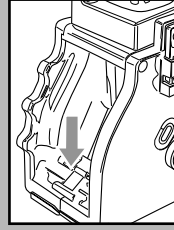

- Kontrollera att spaken är i kontakt med Brygggruppens bas. Tryck på knappen "PUSH" för att förvissa er om att Brygggruppen är i rätt läge.

i Smörj Brygggruppen var 30:e dag eller efter cirka 500 bryggningar. Smörjfettet för smörjning av Brygggruppen kan köpas hos auktoriserade servicecenter.



- Smörj endast gruppens styrskenor med smörjfettet som medföljer maskinen.

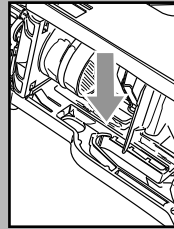

- Fördela smörjfettet enhetligt på de två sidostyrskenorna.

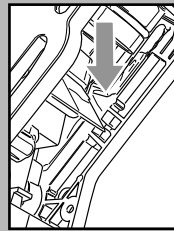

- Sätt tillbaka Brygggruppen i det avsedda utrymmet tills den hakas fast UTAN att trycka på knappen "PUSH".

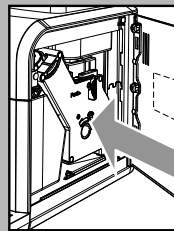

- Sätt in sumplådan. Stäng service-luckan.

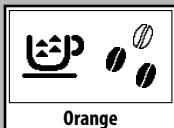

Orange

AVKALKNING

Att kalkbildning uppstår i samband med apparatens användning är normalt.

När en avkalkning behöver utföras meddelas detta på skärmen:

i Stäng inte av eller sätt maskinen i stand-by under avkalkningen.

i Använd enbart avkalkningsmedlet Saeco. Denna produkt har utarbetats för att hålla maskinens prestanda och funktionalitet på en optimal nivå under maskinens livslängd, samt, om den används rätt, för att undvika försämrad kvalitet på den bryggda slutprodukten.

! Varning! **Drick inte av avkalkningsmedlet och bryggda drycker innan cykeln har avslutats. Använd absolut inte vinäger som avkalkningsmedel.**

Innan du utför avkalkning:
- avlägsna Pannarellon (ifall sådan förekommer) från ångröret såsom avsnittet "Rengöring och underhåll" visar;

- töm droppuppsamlaren. Sätt in den i maskinen innan du fortsätter.

• Ställ en rymlig behållare under munstycket.

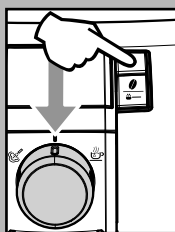
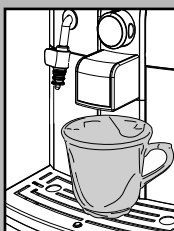
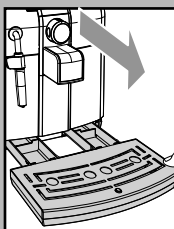
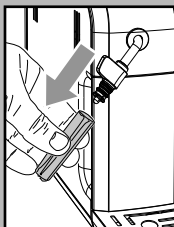

• Starta maskinen med knappen ON/OFF ifall den är avstängd. **Vänta tills maskinen har avslutat sköljnings- och uppvärmningsfasen.**

! Varning! **Ta bort "Intenza" filtret innan du håller i avkalkningsmedlet.**

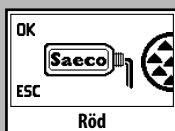

Röd

• Håll knappen "☕" nedtryckt i 5 sekunder. På skärmen visas då symbolen här bredvid.

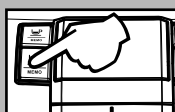

i Om knappen "☕" har tryckts ned av misstag, gå ut genom att trycka på knappen "MEMO".

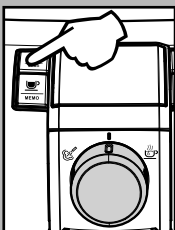

• Tryck på knappen "MEMO" för att bekräfta start av avkalkningscykeln.

i Från och med nu är det obligatoriskt att avkalkningscykeln slutförs.

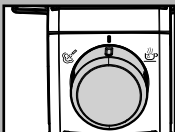

i Obs: om behållarna fylls på kan man stoppa bryggningen tillfälligt för att ha möjlighet att tömma dem.

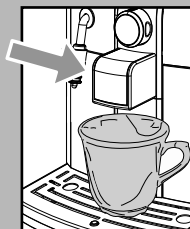

Om lösning och/eller vatten kommer ut från munstycket:

PAUSE: vrid sedan tillbaka väljarratten till "☕";

START: vrid sedan tillbaka väljarratten till "☕".

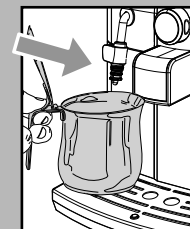

Om lösning och/eller vatten kommer ut från ångröret:

PAUSE: vrid sedan tillbaka väljarratten till "☕";

START: vrid sedan tillbaka väljarratten till "☕".

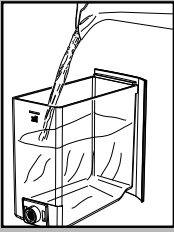

- Häll hela innehållet i flaskan med koncentrerat Saeco avkalkningsmedel i maskinens vattenbehållare och fyll på den med friskt dricksvatten upp till MAX-nivån. Sätt tillbaka vattenbehållaren i maskinen.

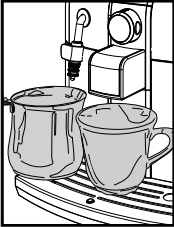

- Ställ en behållare under ångröret och en under kaffemunstycket.

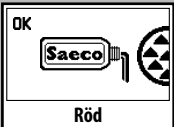

- Tryck inte på knappen "MEMO" för att bekräfta start av avkalkningscykeln förrän du har tillsatt avkalkningsmedlet i vattenbehållaren.

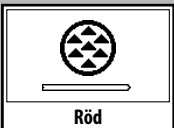
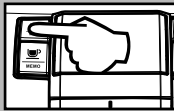

Maskinen påbörjar utflöde direkt från munstycket.

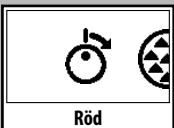

- När denna fas har slutförts kräver maskinen att väljarratten vrids medurs till läget "☺" för att starta utflödet av avkalkningsmedel från ångröret.

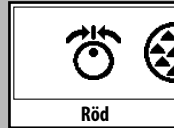
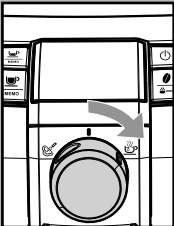

- När vattenbehållaren har tömts på innehållet visas symbolen här intill. Symbolen indikerar att väljarratten ska sättas tillbaka i läget "☺".

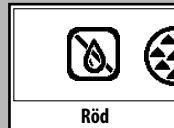
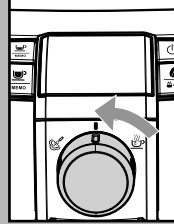

- Symbolen indikerar att vattenbehållaren ska sköljas och fyllas på.



- Töm behållarna som har använts för att samla upp vätskan som kommer ut från maskinen.

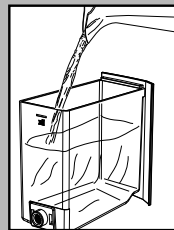

Skölj vattenbehållaren noggrant och fyll på den med friskt dricksvatten upp till MAX-nivån. Sätt tillbaka vattenbehållaren i kaffemaskinen.

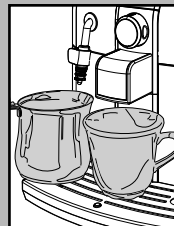

- Ställ en behållare under ångröret och en under kaffemunstycket.

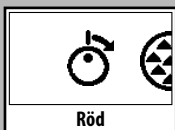

- När en full vattenbehållare sätts in i maskinen visas symbolen här bredvid. Vrid väljarratten medurs till "☕".

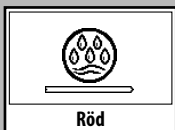
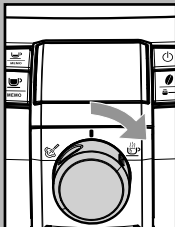

- Maskinen utför en snabb sköljningscykel.

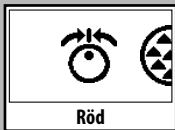

- När den första fasen har avslutats visas symbolen här intill. Symbolen indikerar att väljarratten ska sättas tillbaka i läget "☕".

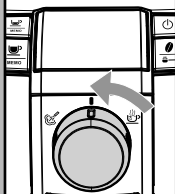

Maskinen utför sköljning genom utflöde av vatten direkt från munstycket.

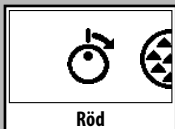

- När det andra tillflödet har slutförts, vrid väljarratten medurs till läget "☕" för att låta avkalkningscykeln fortsätta genom ångröret.

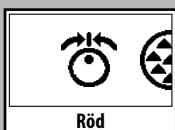
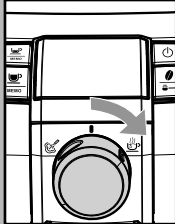

- När vattenbehållaren har tömts på vatten visas symbolen här intill. Symbolen indikerar att väljarratten ska sättas tillbaka i läget "☕".

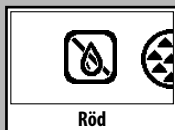

- Symbolen indikerar att vattenbehållaren ska sköljas och fyllas på.

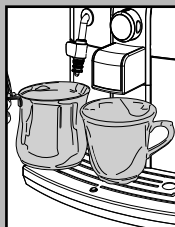

- Töm behållarna som har använts för att samla upp vätskan som kommer ut från maskinen.

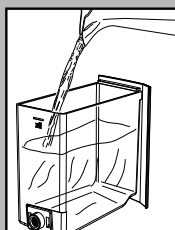

Skölj vattenbehållaren noggrant och fyll på den med friskt dricks-vatten upp till MAX-nivån. Sätt tillbaka vattenbehållaren i kaffemaskinen.

- Ställ en behållare under ångröret och en under kaffemunstycket.

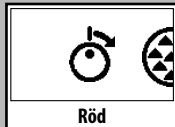

- När en full vattenbehållare har satts in i maskinen ska väljarratten vridas medurs till läget "☕".

Utfloppet av vatten från ångröret för en andra sköljningscykel påbörjas.



- Maskinen utför nu en andra sköljningscykel med avkalkningsmedel. Avvakta tills tillflödet har avstannat.

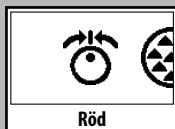

- Vrid tillbaka väljarratten till läget "☕" när den andra sköljningen är klar.

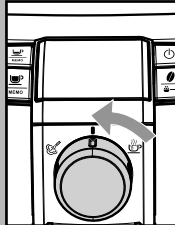

- Avlägsna och töm behållarna som används för att samla upp sköljningsvattnet.

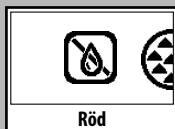

- Symbolen som indikerar att vattenbehållaren ska sköljas och fyllas på visas. Skölj vattenbehållaren noggrant och fyll på den med friskt dricksvatten upp till MAX-nivån.

i Ifall behållaren inte fylls upp till MAX-nivån under avkalkningscykeln kan maskinen kräva utflöde av mer vatten.

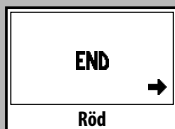

- När den fyllda vattenbehållaren sätts in i maskinen på nytt visas symbolen här intill. Tryck på knappen "☰" för att lämna avkalkningscykeln.

Maskinen återstartas automatiskt genom att utföra de vanliga momenten för korrekt start. Därefter kan man brygga drycker.

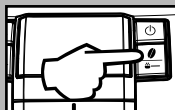

- Töm droppuppsamlaren på vätskor från avkalkningen.

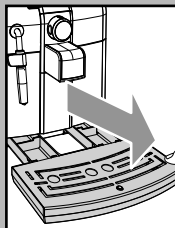

i Avkalkningsmedlet ska avskaffas enligt tillverkarens instruktioner och/eller gällande normer i användarlandet.

i Efter att ha utfört avkalkningscykeln ska rengöringen av bryggruppen påbörjas såsom avsnittet "Bryggrupp" i kapitlet "Rengöring och underhåll" visar.

Ifall sådan finns, sätt tillbaka Pannarelons ytterdel.

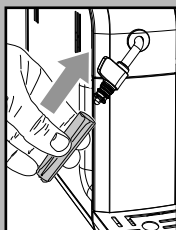

i Avkalkningscykeln har slutförts och maskinen kan börja användas för brygning av drycker.



i Observera: när avkalkningscykeln har slutförts kan man sätta tillbaka "Intenza" filtret som har avlägsnats från vattenbehållaren vid cyklens början.

Låt en liten kopp vatten utflöda med hjälp av varmvattenfunktionen (se avsnittet "Utflöde av varmvatten") efter att ha satt tillbaka filtret och innan du brygger en kaffe.

Om ett nytt "Intenza" filter har förts in, utför momentet som tas upp i avsnittet "INTENZA vattenfilter".

KONFIGURATION

Användaren kan efter behov ändra vissa av maskinens funktionskriterier.

Gå in i "meny"

Det går bara att gå in i konfigurationsmenyn när maskinen är i "Stand-by".

Tryck på knappen ON/OFF för att sätta maskinen i Stand-by.

Tryck på knappen "☺" för att konfigurera maskinen när den är i Stand-by.

Följande sida visas först.

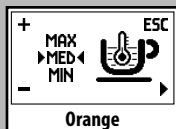
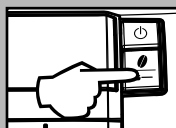
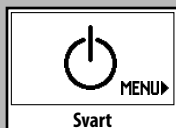

Konfigurationsinställningar

På varje sida går det att genomföra ändringar.

- Med knapparna "MEMO" och "MEMO" ändras funktionernas värden på sidan.

- Med knappen "☺" matas funktionerna fram och ändringar sparas.

i Obs: det går endast att spara ändringarna efter att ett gällande värde har ändrats. När ett gällande värde har ändrats visas texten "OK".

- Med knappen "ON/OFF" går man ur ändringen eller konfigurationen.

Gå ur konfigurationen

För att lämna konfigurationsmenyn: tryck på knappen ON/OFF tills sidan för Stand-by visas.

i Obs: maskinen går ur konfigurationsmenyn efter att 30 sekunder har gått utan interaktion från användarens sida. Ändrade inställningar som inte har bekräftats kommer inte att sparas.

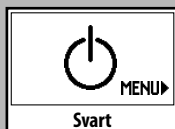
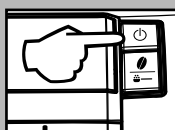
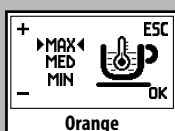
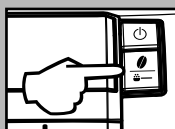
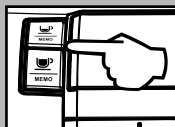
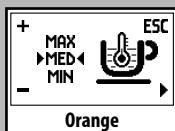

Funktioner

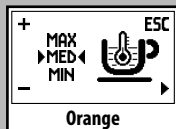

KAFFETEMPERATUR

Med funktionen kan temperaturen på det bryggda kaffet regleras.

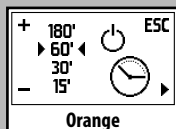

TIMER (STAND-BY)

Med funktionen kan man bestämma hur lång tid efter den senaste brygningen maskinen ska sättas i Stand-by.

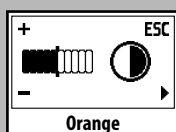

KONTRAST

Med funktionen kan man justera kontrasten på skärmen för att se meddelandena skarpare.

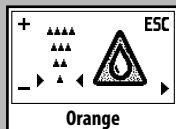

VATTENHÅRDHET

Med funktionen kan man reglera vattenhården för ett bättre underhåll av maskinen:

- ▲ = mycket mjukt vatten
- ▲▲ = mjukt vatten
- ▲▲▲ = hårt vatten
- ▲▲▲▲ = mycket hårt vatten

i För mer ingående information se avsnittet "Mätning av vattenhården".

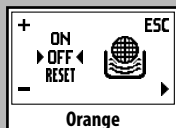

VATTENFILTRET "INTENZA"

Med funktionen styrs vattenfiltret "Intenza".

För mer ingående information: gå till stycket rörande skötseln av filtret.

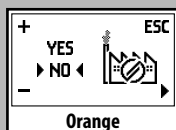

FABRIKINSTÄLLNINGAR

Med funktionen kan man återställa fabriksinställningarna.

Konfigurationsexempel

I exemplet ämnar vi klargöra hur konfigurationen av skärmens kontrastinställningar går till. För att ändra övriga funktioner går du tillväga på liknande sätt.

Sätt maskinen i Stand-by.

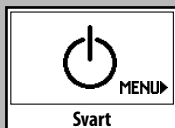

Tryck på knappen " " för att konfigurera maskinen när den är i Stand-by.

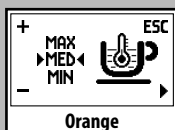

Den första sidan visas.

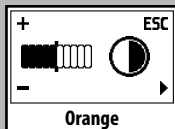

Tryck på knappen " " tills funktionen "KONTRAST" visas.

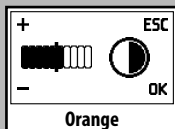

Tryck på knappen "MEMO" 1 (en) gång för att öka kontrasten.

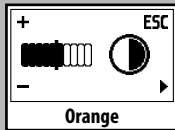

Tryck på knappen " " för att bekräfta inställningen.

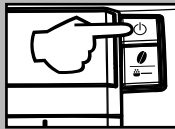

Tryck på knappen "ON/OFF" för att lämna konfigurationsmenyn.

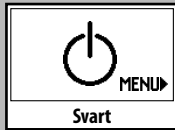

Nu har funktionen konfigurerats och är aktiv från och med maskinens nästa omstart.

KONTROLLPANELENS SKÄRM

Klarmeddelanden

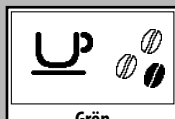

- Maskinen är redo för brygning av kaffe med kaffeböner och varmvatten.

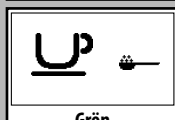

- Maskinen är redo för brygning av kaffe med förmalat kaffe.



- Maskinen håller på att avge ånga.



- Maskinen håller på att avge varmvatten.

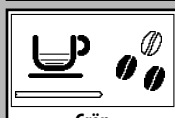

- Maskinen håller på att brygga 1 espresso.

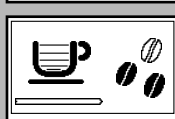

- Maskinen håller på att brygga 1 utspädd espresso.

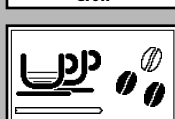

- Maskinen håller på att brygga 2 espresso.

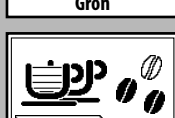

- Maskinen håller på att brygga 2 utspädda espresso.

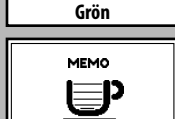

- Maskinen håller på att konfigurera mängden kaffe som ska bryggas.

Varningsmeddelanden

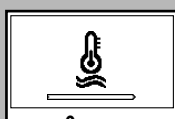

- Maskinen håller på att värmas upp inför brygning/utflöde av kaffe, varmt vatten och ånga.



- Maskinen befinner sig mitt i en sköljning. Vänta tills maskinen avslutat momentet.

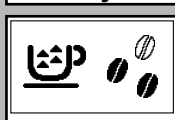

- Maskinen är i behov av en avkalkningscykel.

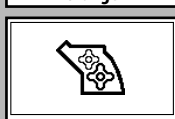

- Bryggruppen befinner sig i en återställningsfas för nollställning av maskinen.

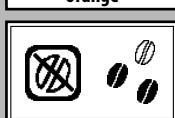

- Fyll på behållaren med kaffeböner och starta om brygningen.

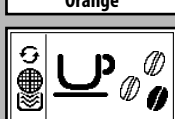

- Filtret Intenza måste bytas ut med ett nytt. **i** Det här meddelandet visas bara om funktionen aktiverats under konfigurationen.

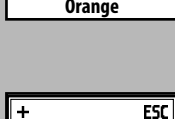

- Larmet avaktiveras endast om en "RESET" utförs genom konfiguration.

Felmeddelanden

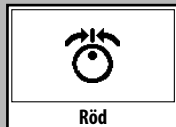

- Sätt tillbaka vridknappen för ång-/varmvattenröret i rätt läge.

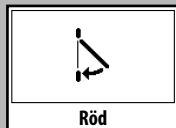

- Stäng serviceluckan.



- Det saknas kaffeböner i kaffebehållaren. Efter att ha fyllt på behållaren kan cykeln omstartas.

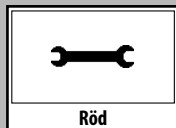

- Stäng av maskinen och sätt på den igen efter 30 sekunder. Prova 2 eller 3 gånger. Kontakta servicecentret om maskinen INTE startar.

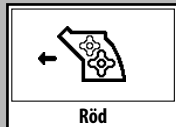

- Bryggruppen ska sättas in i maskinen.

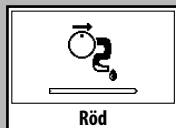

- Problem har uppstått med den hydrauliska kretsen.

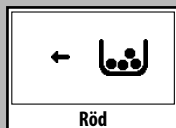

- Sätt i sumplådan.

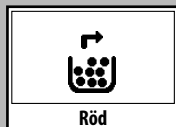

- Töm sumplådan och droppuppsamlaren.

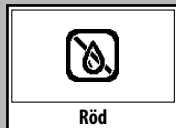

- Fyll på vattenbehållaren med vatten.

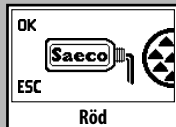

- Det första fönstret som visas när man påbörjat avkalkningscykeln. Genom att trycka på "ESC" lämnas menyn.

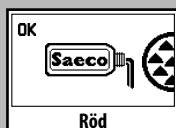

- Skärm som visas när avkalkningscykeln är vald.

i Från och med nu är det obligatoriskt att avkalkningscykeln slutförs.

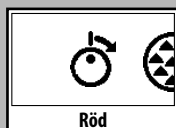

- Öppna vridknappen för att kunna utföra angivet moment.

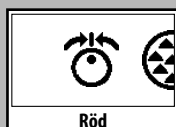

- Stäng vridknappen för att kunna utföra angivet moment.



- Maskinen håller på att utföra en avkalkningscykel.



- Sköljning av avkalkningscykeln i verkställs.

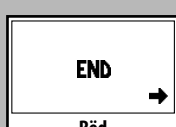

- Avkalkningscykel klar. Tryck på knappen "END" för att gå ur cykeln.

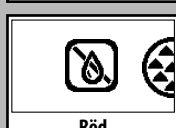

- Fyll på vattenbehållaren med vatten.

FELSÖKNING

Beteende	Orsak	Åtgärd
Maskinen sätts inte igång.	Maskinen är inte kopplad till elnätet.	Koppla maskinen till elnätet.
Kaffet är inte tillräckligt varmt	Kopporna är kalla.	Värm kopporna med varmt vatten.
Inget utflöde av varmvatten eller ånga.	Ångrörets öppning är tilltäppt.	Rengör ångrörets öppning med en nål. Innan ni utför detta moment: förvissa er om att maskinen är avstängd och har kallnat.
	Pannarellon är smutsig (ifall befintlig).	Rengör Pannarellon.
Kaffet är inte tillräckligt krämigt. (Se anteckning)	Kaffeblandningen är inte av god kvalitet, kaffet är inte färskrostat eller är för grovmalet.	Byt kaffeblandning eller reglera malningen såsom avsnittet "Reglering av kaffekvarn" visar.
Maskinen tar för lång tid på sig att värmas eller vattenmängden som kommer ut från röret är begränsad.	Maskinens krets har kalkats igen.	Utför en avkalkning av maskinen.
Bryggruppen kan inte plockas ut.	Bryggruppen är i fel läge.	Sätt på maskinen. Stäng serviceluckan. Bryggruppen sätts automatiskt tillbaka till det ursprungliga läget.
	Sumplådan har satts in.	Plocka ut sumplådan innan du avlägsnar bryggruppen.
Maskinen utför en malning men inget kaffe kommer ut. (Se anteckning)	Det saknas vatten.	Fyll på vattenbehållaren med vatten och ladda kretsen (se stycket "Maskinen används för första gången eller har varit oanvänd under en längre period").
	Bryggruppen är smutsig.	Rengör Bryggruppen (se stycket "Bryggrupp").
	Kretsen är inte laddad.	Ladda kretsen (se stycket "Maskinen används för första gången eller har varit oanvänd under en längre period").
	Ett undantagsfall som inträffar när maskinen justerar doseringen automatiskt.	Brygg några kaffe såsom avsnittet "Saeco Adapting System" visar.
	Kaffemunstycket är smutsigt.	Rengör kaffemunstycket.
Kaffet är för vattnigt. (Se anteckning)	Ett undantagsfall som inträffar när maskinen justerar doseringen automatiskt.	Brygg några kaffe såsom avsnittet "Saeco Adapting System" visar.
Kaffet kommer ut för sakta. (Se anteckning)	Kaffet är för finmalet.	Byt kaffeblandning eller reglera malningen såsom avsnittet "Reglering av kaffekvarn" visar.
	Kretsen är inte laddad.	Ladda kretsen (se stycket "Maskinen används för första gången eller har varit oanvänd under en längre period").
	Bryggruppen är smutsig.	Rengör Bryggruppen (se stycket "Bryggrupp").
Kaffet kommer ut utanför kaffemunstycket.	Kaffemunstycket är tilltäppt.	Rengör kaffemunstycket och dess utrinningshål.

Obs: dessa problem uppstår i vanliga fall om kaffeblandningen har ändrats eller om en första installation har utförts. Om så är fallet bör du vänta tills maskinen utför en självjustering såsom avsnittet "Saeco Adapting System" visar.

För skador som inte finns med i tabellen ovan, eller om åtgärderna som föreslagits inte löser problemen, kontakta ett servicecenter.

TEKNISKA DATA

Tillverkaren förbehåller sig rätten att ändra produktens tekniska egenskaper.

Nominell spänning - Nominell effekt - Strömförsörjning	Se märkskylten på luckans insida
Material maskinkropp	Termoplast/ Metall
Storlek (b x h x d) (mm)	256 x 315 x 415
Vikt	0,9 kg
Längd elkabel	1,2 m
Kontrollpanel	På främre del
Pannarello (finns bara på vissa modeller)	Specialdel för cappuccino
Vattenbehållare	1,2 liter - Uttagbar
Kapacitet kaffebehållare (g)	260
Kapacitet sumplåda	8
Pumptryck	15 bar
Kokare	i rostfritt stål
Säkerhetsanordningar	Termosäkring

BORTSKAFFANDE

- Sätt oanvända apparater ur funktion
- Dra ur kontakten från eluttaget och frånkoppla elkabeln.
- Ta apparaten till en lämplig avfallssortering när dess livslängd löpt ut.

Produkten är förenlig med Eu-direktivet 2002/96/EG.



Symbolen  på produkten eller på produktens förpackning indikerar att produkten inte får behandlas som hushållsavfall utan ska lämnas in på en lämplig avfallssorteringsstation för återvinning av elektrisk och elektronisk utrustning. Genom att se till att produkten skaffas bort på rätt sätt bidrar du till att motverka möjliga negativa bieffekter på miljön och hälsan som en oriktig avfallshantering av produkten kan orsaka. För mer detaljerad information om återvinningen av denna produkt, var god kontakta din kommun, din hushållsavfallsservice eller affären där du köpte produkten.

08

Rev.00 del 15-02-13



421940431291

08 SV

Tillverkaren förbehåller sig rätten att utföra vilka som helst ändringar utan förvarning.



www.philips.com/saeco