

GranBaristo

NAUDOJIMOSI INSTRUKCIJOS

Modelis HD8965

Atidžiai perskaitykite šias instrukcijas prieš naudodamiesi aparatu.



LT

02

CE

Užregistruokite savo prietaisą ir gaukite pagalbą internete

www.philips.com/welcome

SVARBŪS SAUGUMO NURODYMAI

Naudojantis elektriniais prietaisais visuomet reikia laikytis pagrindinių saugumo reikalavimų, įskaitant šiuos:

1. Perskaitykite visus nurodymus.
2. Nelieskite karštų paviršių. Naudokitės jungikliais ir rankenėlėmis.
3. Norėdami apsisaugoti nuo gaisro, elektros šoko ir sužeidimų žmonėms, nemerkite laidų, kištukų ar prietaiso į vandenį ar jokią kitą skystį.
4. Atidi priežiūra būtina, jei prietaisu naudojasi vaikai arba juo naudojamosi šalia vaikų.
5. Atjunkite prietaisą nuo elektros tinklo, kai nesinaudojate juo arba prieš valymą. Leiskite prietaisui atvėsti prieš uždėdami arba nuimdami prietaiso dalis bei prieš valydami prietaisą.
6. Nesinaudokite prietaisu, jei jo laidas arba kištukas yra pažeisti, jei prietaisas neveikia tinkamai arba buvo bet koku būdu pažeistas. Pristatykite prietaisą į artimiausią autorizuotą servisą patikrinimui, taisymui arba suregulavimui.
7. Kitų, nei rekomenduoja gamintojas, priedų ir aksesuarų naudojimas gali sukelti gaisrą, elektros šoką ar sužeidimus.
8. Nenaudokite prietaiso lauke.
9. Neleiskite prietaiso laidui kabėti virš stalo ar stalviršio krašto ar liestis su karštais paviršiais.
10. Nestatykite prietaiso ant ar šalia karštų dujinių ar elektrinių viryklių ar orkaitėje.
11. Visuomet pirmiausia prijunkite elektros maitinimo laidą prie prietaiso, tuomet prijunkite jį prie elektros tinklo. Norėdami atjungti prietaisą, nustatykite visus jungiklius į poziciją «išjungta» («off»), tuomet ištraukite kištuką iš elektros lizdo.
12. Nenaudokite prietaiso ne pagal paskirtį.
13. Išsaugokite šias naudojimosi instrukcijas.

IŠSAUGOKITE ŠIAS NAUDOJIMOSI INSTRUKCIJAS

ĪSPĒJIMAS

Šis prietaiss skirts tik naudojumai buityje. Bet kokia priežiūra, išskyrus valymą ir kasdienę priežiūra, turi būti atliekama autorizotame serviso centre. Nemerķite prietaiso į vandenį. Norėdami sumažinti gaisro ar elektros šoko pavojų, neardykite aparato. Prietaise nėra dalių, kurias galėtų taisyti pats vartotojas. Prietaisą taisyti turėtų tik autorizoto serviso centro personalas.

1. Įsitinkite, kad įtampa, nurodyta prietaiso informacinėje plokštelėje, atitinka jūsų elektros tinklo įtampą.
2. Niekomet nenaudokite šilto ar karšto vandens rezervuaro užpildymui. Naudokite tik šaltą vandenį.
3. Nelieskite rankomis karštų prietaiso dalių veikimo metu, taip pat laidą laikykite atokiau nuo jų.
4. Niekomet nenaudokite šveičiamųjų miltelių ar kitų stiprių valiklių. Naudokite minkštą vandeniu sudrėkintą šluostę.
5. Norėdami išgauti optimaliausią kavos skonį, naudokite išgrynintą vandenį arba vandenį iš butelių. Periodinis kalkių nuosėdų pašalinimas vis tiek rekomenduojamas kas 2-3 mėnesius.
6. Nenaudokite karamelizuotų ar aromatizuotų kavos pupelių.

INSTRUKCIJOS ELEKTROS TIEKIMO LAIDUI

- A. Trumpas elektros tiekimo laidas (arba atjungiamas elektros tiekimo laidas) turėtų būti naudojamas norint išvengti susipainiojimo ar užkliuvimo rizikos.
- B. Ilgesni atjungiami elektros tiekimo laidai arba ilgintuvai yra galimi ir gali būti naudojami, jei elgiama atsargiai.
- C. Jei ilgas atjungiamas elektros laidas arba ilgintuvas yra naudojamas:
 1. Nurodytas atjungiamo laido ar ilgintuvo elektrinis našumas turi būti ne mažesnis nei prietaiso elektrinis našumas;
 2. Jei prietaisas yra įžemintas, ilgintuvo laidas turėtų būti įžeminto tipo, trijų laidų;
 3. Ilgesnis laidas turėtų būti padėtas taip, kad nekabėtų virš stalviršio ar stalo paviršiaus taip, kad ant jo galėtų būti nutemptas vaikų ar už jo būtų galima užkliūti.

Sveikiname įsigijus visiškai automatinį «Saeco Gran Baristo» kavos aparatą!
Norėdami pilnai pasinaudoti «Philips» siūloma pagalba, užregistruokite savo prietaisą interneto puslapyje www.philips.com/welcome.

Ši naudojimosi instrukcijų knygelė yra skirta HD8965 modeliui.

Šis aparatas yra skirtas espresso kavos ruošimui naudojant kavos pupeles. Prie jo taip pat yra pridėtas pieno indas, tad jūs galite paruošti tobulą kapučino ar latte macchiato greitai ir lengvai. Šioje naudojimosi instrukcijų knygelėje jūs rasite informaciją kaip įdiegti, naudoti, valyti ir pašalinti kalkių nuosėdas iš šio aparato.

TURINYS

SVARBU	4
Saugumo nurodymai	4
Įspėjimas	4
Įspėjimas	6
Atitikimas standartams	7
ĮDIEGIMAS	8
Prietaiso apžvalga	8
Bendras aprašymas	9
PASIRUOŠIMAS NAUDOJIMUI	10
Aparato pakuotė	10
Aparato įdiegimas	10
APARATO NAUDOJIMAS PIRMĄ KARTĄ	12
Kalbos pasirinkimas	12
Automatinis skalavimo / savaiminio valymo ciklas	13
Rankinis skalavimo ciklas	14
Vandens kietumo matavimas ir programavimas	17
«INTENZA+» vandens filtro įdiegimas	19
«INTENZA+» vandens filtro keitimas	22
REGULIAVIMAS	23
Kavos profilis	23
Naujo profilio įjungimas	23
Vartotojo profilio išjungimas	24
«Saeco» prisitaikanti sistema	26
Kavos malūnėlio reguliavimas	26
Kavos stiprumo reguliavimas	27
Ištekėjimo vamzdelio reguliavimas	28
Kavos porcijos dydžio reguliavimas	29
KAVOS VIRIMAS	30
Kavos virimas naudojant kavos pupeles	30
Kavos virimas naudojant maltą kavą	31
PIENO TALPA	33
Pieno talpos užpildymas	33
Pieno talpos įstatymas	34
Pieno talpos išėmimas	34
Pieno talpos ištuštinimas	35
GĖRIMŲ SU PIENU RUOŠIMAS	36
Gėrimų su pienu porcijos reguliavimas	39
SPECIALIEJI GĖRIMAI	41
Karštas vanduo	41
Karšto vandens kiekio reguliavimas	43

Specialiųjų gėrimų menui kitų gėrimų ruošimui	44
Kitų specialiųjų gėrimų kiekio reguliavimas	45
GĖRIMŲ PROGRAMAVIMAS	46
Stiprumas	47
Kavos kiekis	47
Temperatūra	47
Skonis.....	48
Pieno kiekis	48
KARŠTO VANDENS PROGRAMAVIMAS	48
Vandens kiekis	48
Temperatūra.....	49
GĖRIMŲ PARAMETRŲ ATKŪRIMAS	49
APARATO PROGRAMAVIMAS	50
Vandens nustatymai	50
Kalbos nustatymai	51
Budėjimo režimo nustatymai	51
Gamykliniai nustatymai	52
STATISTIKA	52
PRIEŽIŪRA	53
Kalkių nuosėdų šalinimas	53
Virimo prietaiso valymo ciklas	53
Pieno talpos valymas	54
VALYMAS IR PRIEŽIŪRA	55
Kasdienis aparato valymas	55
Kasdienis vandens talpos valymas	57
Kasdienis pieno talpos valymas	57
Kassavaitinis aparato valymas	60
Kassavaitinis pieno talpos valymas	60
Kassavaitinis virimo prietaiso valymas	62
Kasmėnesinis pieno talpos valymas	65
Kasmėnesinis virimo prietaiso sutepimas	69
Kasmėnesinis virimo prietaiso valymas naudojant kavos dervų valiklį.....	70
Kasmėnesinis kavos pupelių talpos valymas	72
KALKIŲ NUOSĖDŲ ŠALINIMAS	73
EKRANO ŽINUČIŲ REIKŠMĖS	77
PROBLEMŲ SPRENDIMAS	79
ENERGIJOS TAUPYMAS	82
Budėjimo režimas	82
Išmetimas	83
TECHNINIAI DUOMENYS	84
GARANTIJA IR APTARNAVIMAS	84
Garantija	84
Aptarnavimas	84
PRIEŽIŪROS PRODUKTŲ UŽSAKYMAS	85

SVARBU**Saugumo nurodymai**

Šiame aparate yra įdiegtos saugumo funkcijos. Nepaisant to, atidžiai perskaitykite šią instrukcijų knygelę ir naudokite aparatą tik taip, kaip aprašyta joje, norėdami išvengti netyčinių sužeidimų ar žalos.

Išsaugokite šią naudojimosi instrukcijų knygelę, jos jums gali prireikti ateityje.



Terminas **ISPĖJIMAS** ir šis ženklas įspėja apie galimus rimtus sužalojimus, pavojų gyvybei ir / ar žalą aparatui.



Terminas **ATSARGIAI** ir šis ženklas įspėja apie galimus lengvus sužalojimus ir / ar žalą aparatui.



Ši piktograma reikalauja atidžiai perskaityti naudojimosi instrukcijas prieš atliekant bet kokią veiksmą ar priežiūros operaciją.

Įspėjimas

- Prijunkite šį aparatą prie elektros lizdo, kurio įtampa atitinka techninius aparato duomenis.
- Neleiskite prietaiso laidui kabėti virš stalo ar stalviršio krašto ar liestis su karštais paviršiais.
- Nemerkite laidų, kištukų ar prietaiso į vandenį: elektros šoko pavojus!
- Niekuomet nenukreipkite karšto vandens srovės link savo kūno dalių: nudegimų pavojus!
- Nelieskite karštų paviršių. Naudokitės jungikliais ir rankenėlėmis.
- Atjunkite prietaisą nuo elektros lizdo, jei:
 - Atsiranda trikdžiai.
 - Aparatas nebus naudojamas ilgą laiką.
 - Prieš valydami aparatą.

- Traukite laikydami už kištuko, ne už laido. Nelieskite kištuko šlapiomis rankomis.
- Nesinaudokite prietaisu, jei jo laidas, kištukas arba pats prietaisas yra pažeisti.
- Nebandykite atlikti jokių pakeitimų prietaisui ar jo maitinimo laidui. Norėdami išvengti pavojų, visuomet pristatykite prietaisą į Philips autorizuoto serviso centrą remontui.
- Šiuo prietaisu neturėtų naudotis vaikai, jaunesni nei 8 metų amžiaus.
- Šiuo prietaisu gali naudotis vaikai, vyresni nei 8 metų amžiaus, jei juos prižiūri arba instruktuoja apie saugų prietaiso naudojimą suaugusysis ir jei jie supranta galimus pavojus.
- Vaikai neturėtų atlikti valymo ar priežiūros, nebent jie yra vyresni nei 8 metų amžiaus ir yra prižiūrimi suaugusiojo.
- Laikykite prietaisą ir jo laidą jaunesniems nei 8 metų vaikams nepasiekiamoje vietoje.
- Šiuo prietaisu gali naudotis asmenys, turintys fizinių, jutimo arba protinių negalių, arba neturintys pakankamai patirties ir žinių, jei juos prižiūri arba instruktuoja apie saugų prietaiso naudojimą suaugusysis ir jei jie supranta galimus pavojus.
- Prižiūrėkite vaikus ir neleiskite jiems žaisti su šiuo aparatu.
- Niekomet neikiškite pirštų ar kitų objektų į kavos malūnėlį.

Dėmesio

- Šis prietaisas yra skirtas tik naudojimui buityje. Jis nėra skirtas naudoti tokiose aplinkose kaip parduotuvių darbuotojų virtuvės, biurai, ūkiai ar kitose darbinėse aplinkose.
- Visuomet statykite aparatą ant lygaus ir stabilaus paviršiaus.
- Nedėkite aparato prie karštos orkaitės, šildytuvo ar panašaus šilumos šaltinio.
- Į kavos pupelių skyrelį pilkite tik nemaltas kavos pupeles. Jei malta kava, tirpi kava ar kitos medžiagos dedamos į kavos pupelių skyrelį, tai gali sugadinti prietaisą.
- Leiskite prietaisui atvėsti prieš uždėdami arba nuimdami prietaiso dalis bei prieš valydami prietaisą.
- Niekomet nenaudokite šilto ar karšto vandens rezervuaro užpildymui. Naudokite tik šaltą vandenį.
- Niekomet nenaudokite šveičiamųjų miltelių ar kitų stiprių valiklių. Naudokite minkštą vandeniu sudrėkintą šluostę.
- Reguliariai pašalinkite kalkių nuosėdas iš aparato. Aparatas jums praneš, kuomet kalkių nuosėdų pašalinimas bus reikalingas. Jei to nedarysite, aparatas nustos tinkamai veikti. Tokiu atveju garantija negalios!
- Nelaikykite aparato temperatūroje, žemesnėje nei 0°C. Vanduo, likęs sistemoje, gali užšalti ir sugadinti aparatą.
- Jei aparatas nebus naudojamas ilgą laiką, nepalikite jame vandens. Vanduo gali užsiteršti. Visuomet naudokite šviežią vandenį, kai naudojatės aparatu.

Atitikimas standartams

Šis prietaisas atitinka Italijos teisinio potvarkio 13 straipsnį, išleistą liepos 25, 2005, numeris 151 «Direktyvų 2005/95/EB, 2002/96/EB ir 2003/108/EB įgyvendinimas, dėl pavojingų medžiagų naudojimo elektriniuose ir elektroniniuose prietaisuose, bei atliekų tvarkymo».

Šis prietaisas atitinka ES direktyvą 2002/96/EB.

«Philips» prietaisas atitinka visus atitinkamus standartus ir reglamentus, susijusius su elektromagnetiniais laukais.

ĮDIEGIMAS

Prietaiso apžvalga

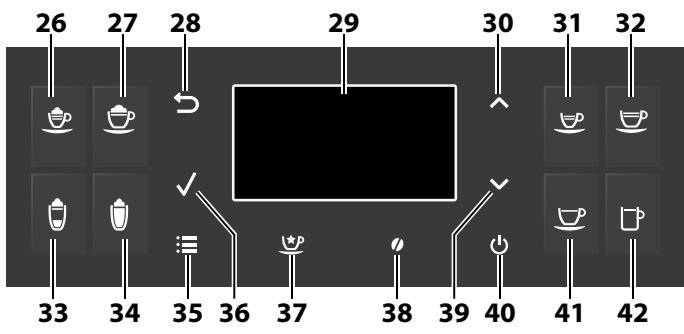
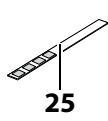
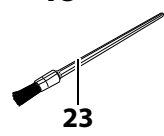
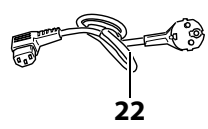
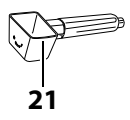
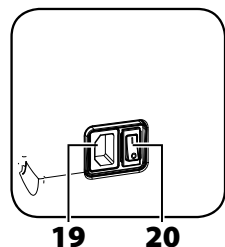
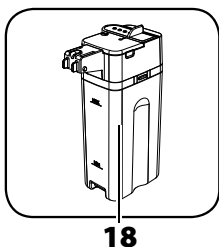
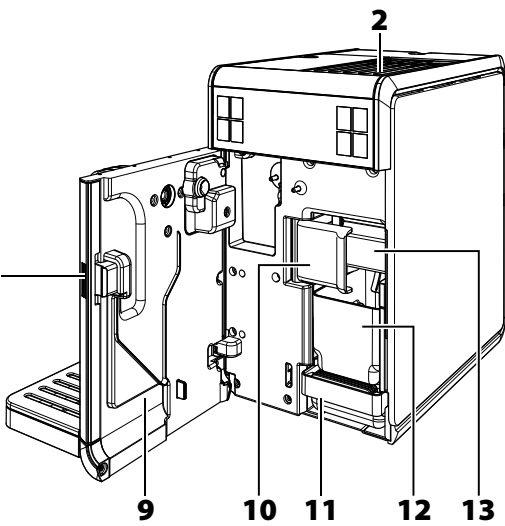
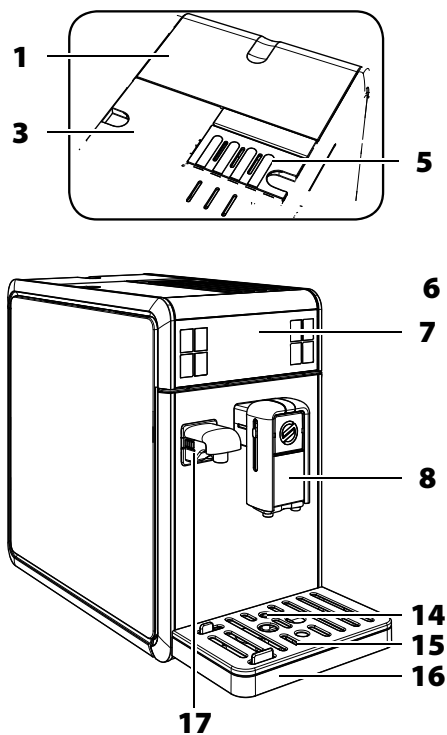
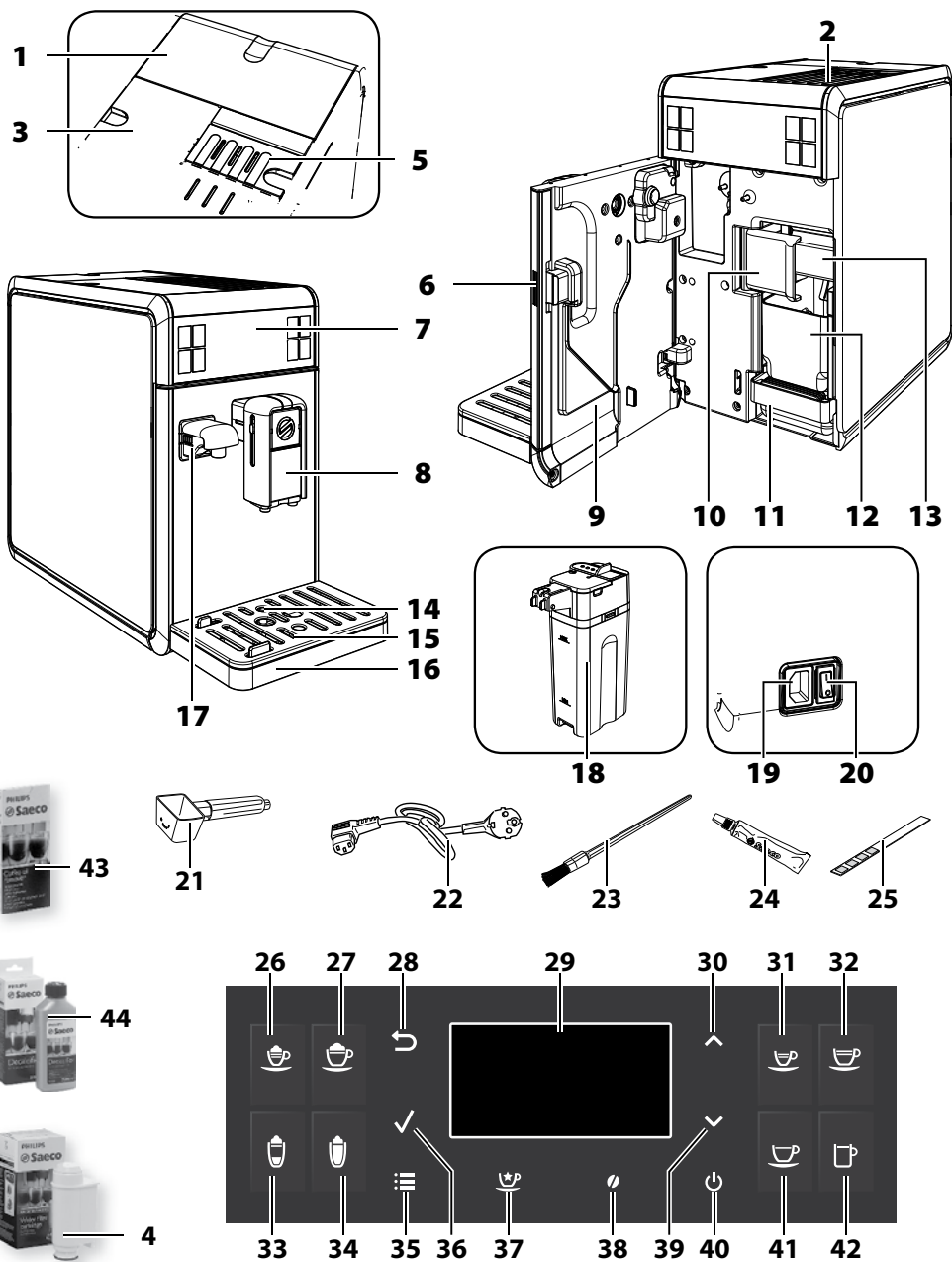

Bendras aprašymas

1. Kavos pupelių talpa su dangteliu
2. Puodelio pašildymo paviršius
3. Vandens talpa + dangtelis
4. INTENZA+ vandens filtras
5. Maltos kavos skyrelis
6. Serviso durelių mygtukas
7. Valdymo skydelis
8. Nuimamas ištekėjimo latakas
9. Serviso durelės
10. Virimo prietaiso užrakinimo / nuėmimo rankenėlė
11. Lašėjimo padėkliukas (vidinis)
12. Maltos kavos stalčiukas
13. Virimo prietaisas
14. Pilno lašėjimo padėkliuko indikatorius
15. Puodelio laikiklio grotelės
16. Lašėjimo padėkliukas (išorinis)
17. Vandens ištekėjimo latakas (nuimamas)
18. Pieno talpa
19. Elektros laido lizdas
20. Maitinimo mygtukas
21. Maltos kavos matavimo samtelis / malūnėlio reguliavimo raktelis.
22. Elektros laidas
23. Valymo šepetėlis
24. Alyva virimo prietaisui
25. Vandens kietumo testo juostelė
26. EspressoMacchiato mygtukas
27. Kapučino mygtukas
28. Mygtukas «Išeiti»
29. LCD ekranas
30. Mygtukas «Aukštyn»
31. Espresso mygtukas
32. «Cafe Creme» mygtukas
33. «LatteMacchiato» mygtukas
34. Karšto pieno mygtukas
35. «MENU» mygtukas
36. Mygtukas «OK»
37. «Specialių gėrimų» mygtukas
38. «Aroma» - maltos kavos mygtukas
39. Mygtukas «Žemyn»
40. Budėjimo mygtukas
41. Kavos mygtukas
42. Amerikietiškos kavos mygtukas
43. Kavos dervų šalinimo priemonė - parduodama atskirai
44. Kalkių nuosėdų šalinimo priemonė - parduodama atskirai

PASIRUOŠIMAS NAUDOJIMUI

Aparato pakuotė

Originali pakuotė buvo sukurta taip, kad apsaugotų aparatą transportavimo metu. Rekomenduojame ją išsaugoti, jei reiktų prietaisą transportuoti ateityje.

Aparato įdiegimas

1 Išimkite lašėjimo padėkliuką su grotelėmis ir pieno talpą iš pakuotės.

2 Išimkite aparatą iš pakuotės.

- 3**
- Pasirinkite saugų, lygų paviršių, kur nėra pavojaus jį nuversti arba susižeisti.
 - Pasirinkti vietą, kuri yra pakankamai apšviesta, švari ir yra netoli elektros lizdo.
 - Palikti minimalius atstumus nuo aparato šonų, kaip parodyta iliustracijoje.

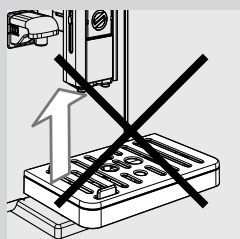
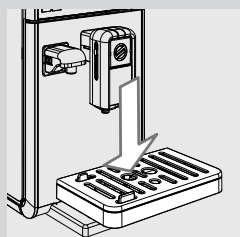
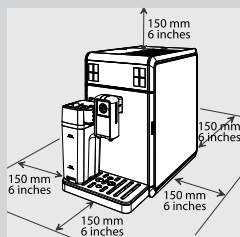

4 Įdėkite lašėjimo padėkliuką (išorinį) su grotelėmis į aparatą. Įsitikinkite, kad jis yra teisingai įdėtas.

Pastaba:

Lašėjimo padėkliuke surenkamas vanduo, ištekantis per lataką kiekvieno skalavimo / savaiminio valymo ciklo metu, taip pat kava, kuri gali išsipilti gėrimo ruošimo metu. Ištuštinkite ir išplaukite lašėjimo padėkliuką kasdien, bei kaskart pakilus pilno lašėjimo padėkliuko indikatoriumi.

Atsargiai:

NIEKUOMET neišimkite lašėjimo padėkliuko vos įjungę aparatą. Palaukite keletą minučių, kol aparatas atliks skalavimo / savaiminio valymo ciklą.

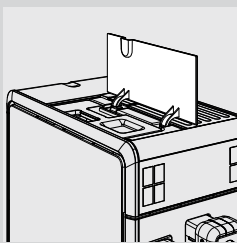

5 Pakelkite kairįjį išorinį dangtelį.

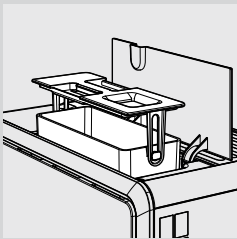

6 Išimkite vandens talpą laikydami už rankenėlės, esančios ant vidinio dangtelio.

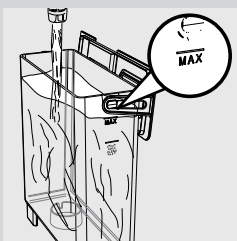

7 Perskalaukite vandens talpą švari vandeniu.

8 Užpildykite vandens talpą šviežiu vandeniu iki MAX žymos ir įstatykite atgal į aparatą. Įsitinkinkite, kad jis yra pilnai įstatytas.

! Atsargiai:

Niekuomet neužpildykite vandens rezervuaro šiltu, karštu, gazuotu vandeniu ar jokių kitu skysčiu, nes taip galite sugadinti talpą ir aparatą.

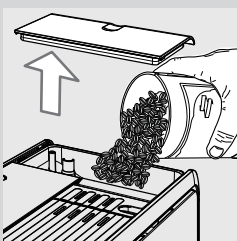

9 Atidarykite kavos pupelių piltuvą dangtelį. Lėtai supilkite kavos pupeles į piltuvą.

! Atsargiai:

Į kavos pupelių piltuvą galima pilti tik kavos pupeles. Malta kava, tirpi kava, karamelizuota kava ar bet kas kitas gali sugadinti prietaisą.

10 Uždėkite kavos pupelių talpos dangtelį.

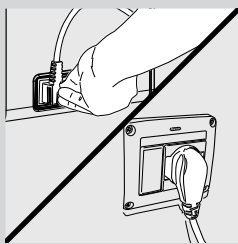

11 Įstatykite elektros laido kištuką į lizdą aparato gale.

12 Įjunkite kištuką kitame laido gale į elektros lizdą su tinkama įtampa.

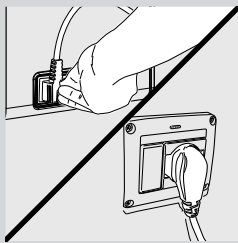

13 Paspauskite įjungimo mygtuką į «**▶**» poziciją, kad įjungtumėte aparatą.

APARATO NAUDOJIMAS PIRMĄ KARTĄ

Naudojantis aparatu pirmą kartą, būtina atlikti šiuos veiksmus:

- 1) Jūs turite pasirinkti pageidaujamą kalbą.
- 2) Aparatas atliks automatinį skalavimo / savaiminio valymo ciklą.
- 3) Jūs turite atlikti neautomatinį skalavimo ciklą.

Kalbos pasirinkimas

Pirmą kartą naudojantis aparatu, jūs turite pasirinkti kalbą.



1 Šis langas parodomas. Pasirinkite pageidaujamą kalbą spausdami naršymo mygtukus «**▼**» arba «**▲**».



2 Spauskite «**✓**» mygtuką, norėdami patvirtinti.



- 3** Aparatas yra apšilimo fazėje.

Automatinis skalavimo / savaiminio valymo ciklas

Kai apšilimas baigiamas, aparatas automatiškai atlieka skalavimo / savaiminio valymo ciklą vidiniam ratui su šviežiu vandeniu. Tai užtrunka mažiau nei minutę.

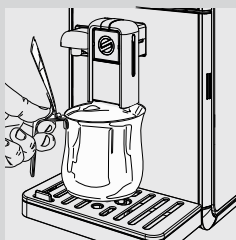

- 1** Pastatykite indą po ištekėjimo lataku, kad surinktų nedidelį kiekį išleidžiamo vandens.



- 2** Šis langas parodomas. Palaukite, kol ciklas automatiškai baigsis.

Pastaba:

Vandens išleidimą galite sustabdyti paspaudę  mygtuką.

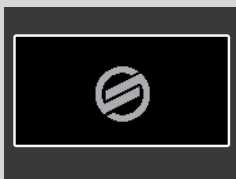

- 3** Kai aukščiau aprašyti žingsniai atliekami, aparatas parodo šį ekraną. Dabar jūs galite pereiti prie neautomatinio skalavimo ciklo.

Rankinis skalavimo ciklas

Tai jūs turite padaryti, kai naudojate aparatą pirmą kartą. Šio proceso metu kavos virimo ciklas yra aktyvuojamas ir šviežias vanduo teka per vandens ratą. Tai užtrunka keletą minučių.

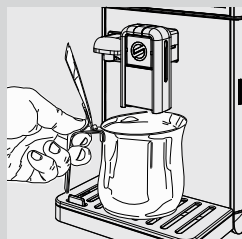

1 Pastatykite indą po ištekėjimo lataku.

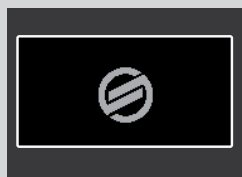



2 Įsitinkinkite, kad aparatas rodo šį langą.



3 Spauskite «» mygtuką, norėdami pasiekti stiprumo pasirinkimo meniu.



4 Norėdami pasirinkti maltos kavos funkciją, spauskite «» arba «» naršymo mygtukus, kol «» piktograma parodoma.

Pastaba:

Nedėkite maltos kavos į skyrelį.



5 Spauskite «» mygtuką.



- 6** Kai pasirenkate produktą, aparatas paprašo patvirtinti, kad įdėjote maltos kavos.
 Spauskite «✓» mygtuką. Aparatas pradės leisti vandenį iš ištekėjimo latakų.

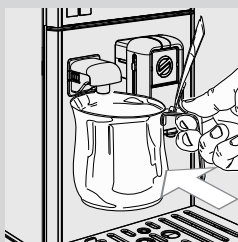

- 7** Kai išleidimas baigiamas, ištuštinkite indą ir pastatykite jį atgal po vandens ištekėjimo latakų.



- 8** Spauskite «☺» mygtuką.



- 9** Spauskite «✓» mygtuką.



- 10** Spauskite «✓» mygtuką. Apšilimo fazės pabaigoje, aparatas pradeda leisti vandenį.

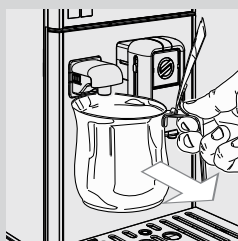

- 11** Pabaigus išleidimą, paimekite ir ištuštinkite talpą.

- 12** Pakartokite 8-11 žingsnius, kol vandens talpa ištuštės, tuomet pereininkite prie 13 žingsnio.

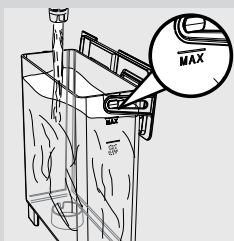

- 13** Galiausiai, užpildykite vandens talpą iki MAX žymos. Dabar aparatas yra paruoštas naudoti.
Ši piktograma parodoma.

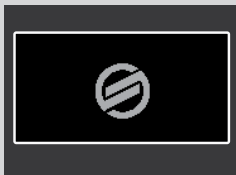

Pastaba:

Jei aparatas nebuvo naudojimas bent dvi savaites, jis automatiškai atliks pradinį skalavimo / savaiminio valymo ciklą. Po to jums reikės atlikti neautomatinį skalavimo ciklą, kaip aprašyta aukščiau.

Automatinis skalavimo / savaiminio valymo ciklas inicijuojamas automatiškai, jei aparatas buvo budėjimo režime arba išjungtas ilgiau nei 15 minučių. Kai šis ciklas baigiamas, jūs galite ruošti gėrimus.

Vandens kietumo matavimas ir programavimas

Vandens kietumo matavimas yra labai svarbus norint teisingai naudotis «INTENZA+» filtru bei žinoti, kaip dažnai reikia šalinti kalkių nuosėdas (norėdami daugiau sužinoti apie vandens filtrą, skaitykite kitą skyrių). Norėdami pamatuoti vandens kietumą, atlikite žingsnius, aprašytus žemiau.

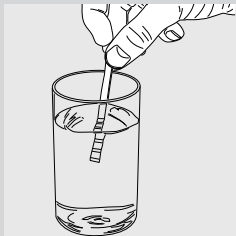

- 1 Vandens kietumo matavimo juostelę, pridėtą prie aparato, įmerkite į vandenį vienai sekundei.



Pastaba:

Juostelė yra tinkama tik vienam vandens kietumo pamatavimui.

- 2 Palaukite vieną minutę.

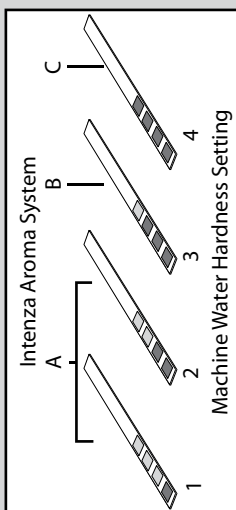

- 3 Patikrinkite, kiek kvadratėlių pakeitė spalvą į raudoną, tuomet žiūrėkite lentelę.



Pastaba:

Skaičiai ant testo juostelės atitinka vandens kietumo nustatymus.

Detaliau:

- 1 = 1 (labai minkštas vanduo)
- 2 = 2 (minkštas vanduo)
- 3 = 3 (kietas vanduo)
- 4 = 4 (labai kietas vanduo)

Raidės atitinka žymes, kurios yra pateiktos ant «INTENZA+» vandens filtro apačios (žiūrėkite kitą skyrių).

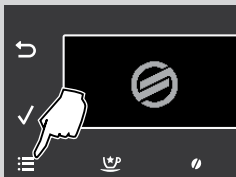

- 4 Spauskite «:iii» mygtuką, norėdami pasiekti pagrindinį aparato meniu.



5 Spauskite «✓» mygtuką, norėdami pasirinkti «**SETTINGS**» (Nustatymai).

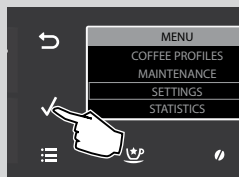

6 Spauskite «✓», norėdami patvirtinti.

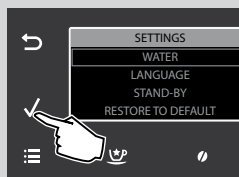

7 Spauskite «✓», norėdami patvirtinti «**WATER**» (Vanduo) pasirinkimą.

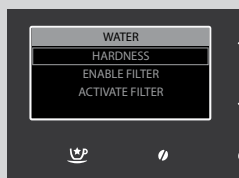

8 Spauskite «✓», norėdami patvirtinti «**HARDNESS**» (Kietumas) pasirinkimą.

Pastaba:

Aparatas yra nustatytas standartiniam vandens kietumui, kuris yra tinkamiausias daugumai vandens tipų.



9 Spauskite «✓» mygtuką, norėdami padidinti reikšmę, arba «^» mygtuką, norėdami sumažinti kietumo reikšmę.

10 Spauskite «✓» mygtuką, norėdami patvirtinti nustatymą.



11 Spauskite «☰» mygtuką, norėdami išeiti iš programavimo meniu. Dabar aparatas yra paruoštas gaminti gėrimus.

«INTENZA+» vandens filtro įdiegimas



Mes rekomenduojame įdiegti «INTENZA+» vandens filtrą, nes tai apsaugo nuo kalkių nuosėdų kaupimosi ir išsaugo intensyvesnį skonį jūsų espresso kavai. Vanduo yra esminė kiekvienos kavos dalis, taigi yra svarbiausia visuomet jį profesionaliai filtruoti. «INTENZA+» filtro naudojimas apsaugos nuo mineralinių nuosėdų kaupimosi ir pagerins jūsų vandens kokybę.



1 Išimkite «INTENZA+» vandens filtrą iš pakuotės ir įstatykite jį vertikaliai (angomis į viršų) į šaltą vandenį ir švelniai paspauskite šonus, kad išeitų oro burbulai.

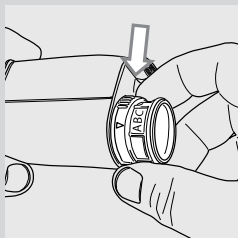

2 Nustatykite INTENZA+» vandens filtrą pagal vandens kietumo matavimą (žiūrėkite prieš tai esantį skyrių) bei nurodytą ant filtro apačios:
 A = minkštas vanduo – atitinka 1 arba 2 testo juostelėje
 B = kietas vanduo (standartas) – atitinka 3 testo juostelėje
 C = labai kietas vanduo – atitinka 4 testo juostelėje



3 Spauskite «☰» mygtuką, norėdami pasiekti pagrindinį aparato meniu.



4 Spauskite «✓» mygtuką, norėdami pasirinkti «**SETTINGS**» (Nustatymai).

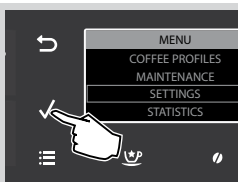

5 Spauskite «✓», norėdami patvirtinti.

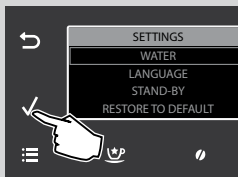

6 Spauskite «✓», norėdami patvirtinti «**WATER**» (Vanduo) pasirinkimą.



7 Spauskite «✓» mygtuką, norėdami pasirinkti «**ACTIVATE FILTER**» (Aktyvuoti filtrą).

8 Spauskite «✓», norėdami patvirtinti.

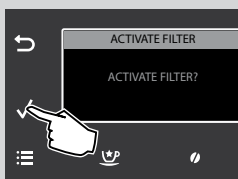

9 Spauskite «✓», norėdami patvirtinti.



Pastaba:

Norėdami nutraukti aktyvumą, spauskite «↶» mygtuką.

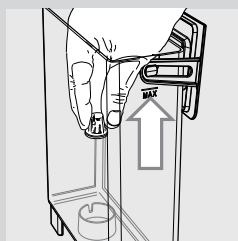

10 Išimkite mažą baltą filtrą iš vandens talpos ir padėkite jį sausoje vietoje.

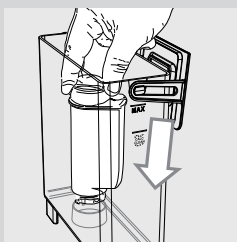

- 11** Įstatykite «INTENZA+» vandens filtrą į tuščią vandens talpą. Paspauskite, kol gerai įsitvirtins.
- 12** Užpildykite vandens talpą iki MAX žymos šviežiu geriamuoju vandeniu ir įstatykite atgal į aparatą.

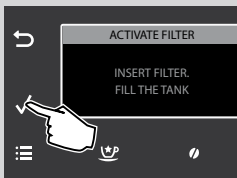

- 13** Spauskite «✓», norėdami patvirtinti.

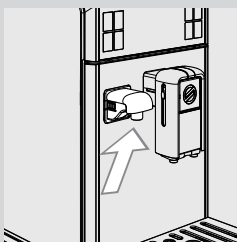

- 14** Patikrinkite, ar vandens ištekėjimo latakas yra teisingai uždėtas.

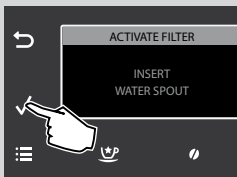

- 15** Spauskite «✓», norėdami patvirtinti.

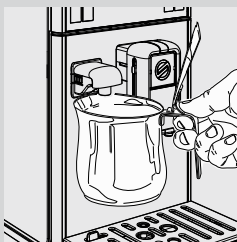

- 16** Padėkite indą po karšto vandens ištekėjimo vamzdeliu.



17 Spauskite «✓», norėdami patvirtinti.

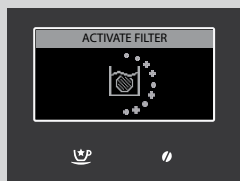

18 Aparatas pradeda leisti vandenį. Šis langas yra rodomas.



19 Kai aparatas nustoja leisti skystį, paimkite ir ištuštinkite indą. Dabar aparatas yra paruoštas gaminti gėrimus.

Tokiu būdu aparatas yra suprogramuojamas jums pranešti, kai reikės pakeisti «INTENZA+» vandens filtrą.

«INTENZA+» vandens filtro keitimas

Kai «INTENZA+» vandens filtrą reikia keisti, ši piktograma rodoma.

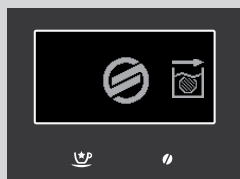

1 Pakeiskite filtrą, kaip aprašyta ankstesniame skyriuje.

2 Aparatas dabar yra suprogramuotas naudoti naują filtrą.



Pastaba:

Jei filtras yra įdiegtas ir jūs norite jį išimti (bet nepakeisti), pasirinkite «**ENABLE FILTER**» (įjungti filtrą) ir pasirinkite OFF.

Jei nenaudojate «INTENZA+» vandens filtro, įstatykite mažą baltą filtrą, kurį prieš tai išėmėte iš vandens talpos.

REGULIAVIMAS

Aparatas leidžia jums atlikti tam tikrus pakeitimus, kad galėtumėte išvirti skaniausią kavą.

Kavos profilis

Aparatas leidžia jums pasirinkti individualius pageidavimus ir nustatymus šešioms skirtingiems profilams.

Aparatas turi vieną iš anksto nustatytą profilį, nurodomą piktograma, esančia kairėje.

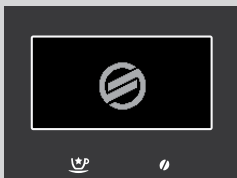

Jūs galite sukurti penkis papildomus profilius, kuriuos galite pilnai keisti. Kad būtų galima greičiau suprasti, naudotojui rodoma unikali piktograma, kurią reikia pasirinkti programavimo metu.



Pastaba:

Jūs galite pasirinkti profilius tik tuomet, kai juos įjungėte (žiūrėkite skyrių «Naujo profilio įjungimas»).





Kai profiliai įjungiami, juos galite pasirinkti spausdami «» arba «» mygtukus. Profiliai bus aktyvūs iškart, pažymėti pasirinkta piktograma.

Naujo profilio įjungimas

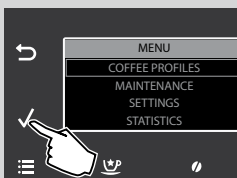

1 Spauskite «» mygtuką, norėdami pasiekti pagrindinį aparato meniu.



2 Spauskite «», norėdami patvirtinti.



- 3 Spauskite «✓» mygtuką, norėdami pasirinkti «**ENABLE PROFILE**» (Ijungti profilį).

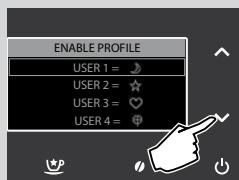

- 4 Spauskite «✓» mygtuką arba «^» mygtuką, norėdami pasirinkti pageidaujimą profilį, kurį žymi unikali piktograma.



Pastaba:

Kai profilis jau yra įjungtas, jis nerodomas pasirinkimų lange.

- 5 Spauskite «✓», norėdami patvirtinti.

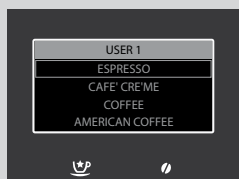

- 6 Dabar jūs galite pasirinkti nustatymus gėrimams (žiūrėkite skyrių «Gėrimų programavimas»).

Vartotojo profilio išjungimas

Jūs galite išjungti vartotojo profilį, išskyrus aparate užprogramuotus numatytuosius profilius.



Pastaba:

Tokiu atveju profilio nustatymai yra išsaugomi atmintyje, tačiau nėra rodomi. Atitinkama piktograma yra vėl galima profilio įjungimo lange. Norėdami vėl įjungti profilį, žiūrėkite skyrių «Naujo profilio įjungimas».

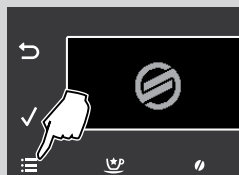

- 1 Spauskite «☰» mygtuką, norėdami pasiekti pagrindinį aparato meniu..



2 Spauskite «✓», norėdami patvirtinti.

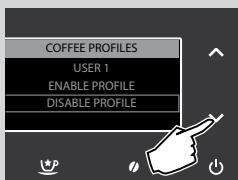

3 Spauskite «✓» mygtuką, norėdami pasirinkti «**DISABLE PROFILE**» (Išjungti profilį).

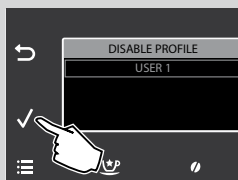

4 Spauskite «✓» mygtuką, norėdami pasirinkti profilį, kurį norite išjungti. Spauskite «✓» mygtuką, norėdami patvirtinti. Profilis dabar yra išjungtas.



Pastaba:

Šiame lange visi įjungti profiliai bus rodomi. Tik pasirinktas profilis bus išjungtas.

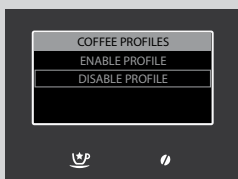

5 Šis langas parodomas.

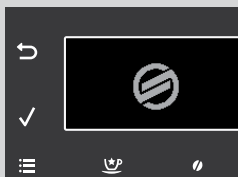

6 Spauskite «☰» mygtuką, norėdami išeiti iš programavimo meniu. Dabar aparatas yra paruoštas gaminti gėrimus.

«Saeco» prisitaikanti sistema

Kava yra natūralus produktas ir jo savybės gali kisti priklausomai nuo kilmės, mišinio bei skrudinimo. «Saeco» kavos aparate yra įdiegta savireguliacinė sistema, kuri leidžia naudoti visus įmanomus kavos tipus, išskyrus karamelizuotus ir aromatizuotus. Aparatas automatiškai pasireguliuoja išviręs keletą puodelių kavos, kad optimizuotų kavos panaudojimą, užtikrintų optimalų maltos kavos suspaudimą.

Kavos malūnėlio reguliavimas

Keraminiai malūnėliai visuomet garantuoja tikslų bet kokio kavos mišinio sumalimą ir rūpumą kiekvienam kavos mišiniui. Tai leidžia išsaugoti pilną aromatą ir mėgautis tikru itališku skoniu kiekviename puodelyje.



Įspėjimas:

Malūnėlyje yra detalių, kurios gali būti pavojingos. Nekiškite į jį pirštų ar kitų objektų. Malūnėlį reguliuokite tik naudodami pridedamą malūnėlio reguliavimo raktelį.

Jūs galite reguliuoti keraminius malūnėlius, norėdami nustatyti jums patinkantį kavos malimą.

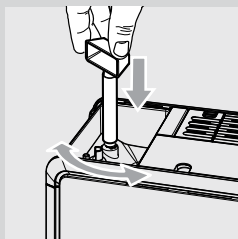

- 1 Paspauskite ir pasukite malūnėlio reguliavimo jungiklį po kavos pupelių talpa **per vieną padalą**. Naudokite prie aparato pridedamą kavos malūnėlio reguliavimo raktelį. Skirtumą pajusite išvirę 2-3 puodelius kavos.



Įspėjimas:

Nesukite malūnėlio daugiau kaip per vieną padalą, kad nesugadintumėte jo.

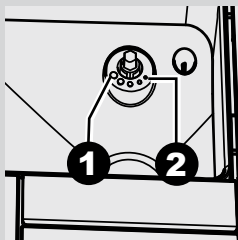

- 2** Žymės ant kavos malūnėlio dangtelio nurodo malimo rūpumo nustatymą. Jūs galite pasirinkti iš 5 skirtingų nustatymų, kur 1 pozicija paveikslėlyje reiškia rupesnę malimą ir švelnesnį kavos skonį, o 2 pozicija reiškia smulkų malimą ir stipresnį skonį.

Kai nureguliuojate kavos malūnėlį smulkesniam malimui, jūsų kava bus stipresnė. Jei norite švelnesnės kavos, nustatykite keraminį kavos malūnėlį, kad maltų stambiau.

Kavos stiprumo reguliavimas

Pasirinkite savo mėgstamiausią kavos mišinį ir pareguliuokite malamos kavos kiekį, kad atitiktų jūsų skonį. Standartinis nustatymas kiekvienam produktui gali būti nustatytas per «**COFFEE PROFILES**» (Kavos profiliai) meniu (žiūrėkite skyrių «**Gėrimų programavimas**», «**STIPRUMAS**» dalį).

- 1** Norėdami laikinai pakeisti maltos kavos kiekį, spauskite «» mygtuką valdymo skydelyje.









Pastaba:

Reguliuoti reikia prieš verdant kavą.



- 2** Spauskite «» arba «» naršymo mygtukus, kol pageidaujamas stiprumas parodomas. Tuomet pasirinkite gėrimą, kurį norite ruošti.

 = ypatingai švelni kava;
 = švelni kava;
 = vidutinio stiprumo kava;
 = stipri kava;
 = labai stipri kava;
 = ypatingai stipri kava;
 = malta kava.



Pastaba:

Ši funkcija lieka aktyvi 30 sekundžių. Po to aparatas grįžta į pradinę būseną.



Pastaba:

Stiprumo negalima pasirinkti šiems specialiems produktams: «Energy coffee» (Energetinė kava), «Espresso Intense» (Intensyvi espresso) ir «Espresso Mild» (Švelni espresso).

Ištekėjimo vamzdelio reguliavimas

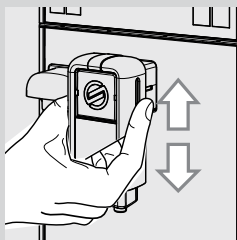

Ištekėjimo vamzdelio aukštis gali būti reguliuojamas, kad geriau atitiktų jūsų naudojamų puodelių dydį.

Rankiniu būdu pastumkite ištekėjimo vamzdelį aukštyn ar žemyn norėdami pareguliuoti jo aukštį, laikydami jį pirštais, kaip parodyta paveikslėlyje.

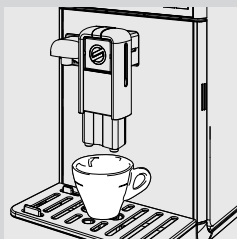

Rekomenduojamos pozicijos yra:
Mažiams puodeliams;

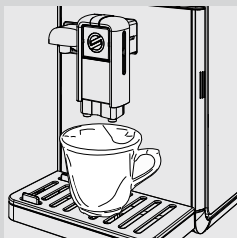

Dideliems puodeliams;

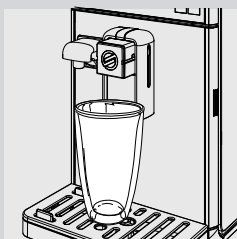

«LatteMacchiato» kavos stiklinėms;

Pastaba:

Tai galima pastūmus ištekėjimo vamzdelį link aparato.

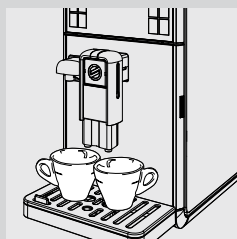

Norint vienu metu virti dvi porcijas kavos, jūs galite padėti du puodelius po ištekėjimo vamzdeliu.

Kavos porcijos dydžio reguliavimas

Aparatas leidžia jums reguliuoti, koks kavos kiekis verdamas ar pieno pašildomas, pagal savo skonį ir puodelių dydį.

Kiekvieną kartą paspaudus espresso «☕»», «Cafe Creme» «☕»», kavos «☕» ir amerikietiškos kavos «☕» mygtuką, aparatas paruoš nustatytą kiekį gėrimo. Kiekvieną mygtuką galima užprogramuoti individualiai tai kavos rūšiai.

Ši procedūra aprašo espresso «☕» mygtuko programavimą.

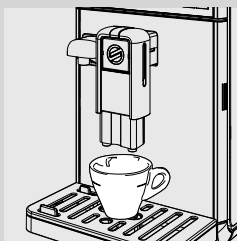

- 1 Padėkite indą po ištekėjimo lataką.



- 2 Nuspauskite palaikykite espresso «☕» mygtuką, kol «MEMO» piktograma yra parodoma, tuomet atleiskite mygtuką. Aparatas dabar yra programavimo režime. Aparatas pradeda ruošti kavą.



- 3 Kai pageidaujamas kavos kiekis pasiektas, spauskite espresso «☕» mygtuką.

Dabar espresso «☕» mygtukas yra užprogramuotas. Kiekvieną kartą jį paspaudus, aparatas virs tą patį espresso kavos kiekį, kurį užprogramavote.



Pastaba:

Atlikite tuos pačius žingsnius, norėdami užprogramuoti «Cafe Creme» «☕»», kavos «☕» ir amerikietiškos kavos «☕» mygtukus.

Kai pageidaujamas kavos kiekis išverdamas, spauskite pasirinktos kavos mygtuką dar kartą, norėdami sustabdyti virimą.

Jūs taip pat galite pakeisti porcijos dydį naudodamiesi «**COFFEE PROFILES**» (Kavos profiliai) meniu (žiūrėkite skyrių «Gėrimų programavimas», dalį «**KAVOS KIEKIS**»).

KAVOS VIRIMAS

Prieš verdant kavą, įsitikinkite, kad ekrane nerodoma jokių įspėjimo ženklų, bei kad vandens talpa ir kavos pupelių talpa yra užpildytos.

Kavos virimas naudojant kavos pupeles

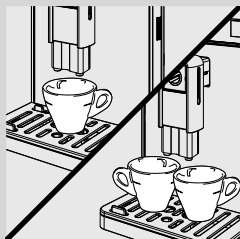

- 1 Padėkite vieną ar du puodelius po ištekėjimo vamzdeliu.

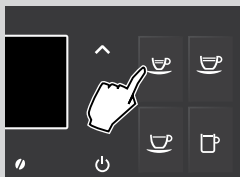

- 2 Spauskite «» mygtuką, norėdami paruošti espresso, «» – «Cafe Creme», «» - kavos ar «» - amerikietiškos kavos.



- 3 Norėdami paruošti vieną puodelį kavos, spauskite reikiamą mygtuką vieną kartą. Ši piktograma rodoma.



- 4 Norėdami paruošti du puodelius espresso ar įprastos kavos, spauskite reikiamą mygtuką du kartus. Ši piktograma rodoma.

Pastaba:

Veikimo režime, aparatas automatiškai sumala ir dozuoja reikiamą kavos kiekį.



- 5 Po virimo ciklo, kava ima bėgti iš ištekėjimo vamzdelio.
- 6 Kavos virimas automatiškai sustoja, kai nustatytas kiekis pasiekiamas. Spauskite tą patį mygtuką, kurį spaudėte, norėdami virti kavą, jei norite sustabdyti jį anksčiau.

Kavos virimas naudojant maltą kavą

Ši funkcija leidžia jums naudoti maltą kavą arba kavą be kofeino. Naudojantis šia funkcija, vienu metu galima išvirti tik vieną puodelį kavos.

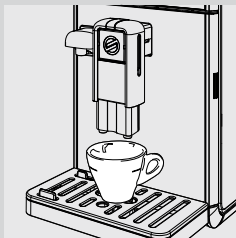



- 1 Padėkite indą po ištekėjimo lataką.





- 2 Spauskite «» mygtuką, norėdami pasiekti stiprumo pasirinkimo meniu.

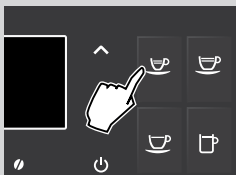

- 3 Norėdami pasirinkti maltos kavos funkciją, spauskite «» arba «» naršymo mygtukus, kol «» piktograma parodoma.



- 4 Spauskite «» mygtuką, norėdami paruošti espresso, «» - «Cafe Creme», «» - kavos.

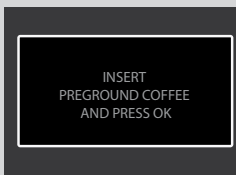

- 5 Kai pasirenkate produktą, aparatas paprašo patvirtinti, kad įdėjote maltos kavos.

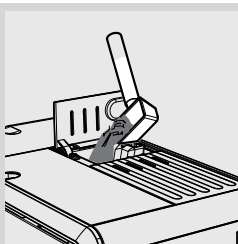

6 Atidarykite maltos kavos skyrelio dangtelį.

7 Pridėkite vieną samtelį maltos kavos į skyrelį. Naudokite tik tą samtelį, kuris yra pridėtas prie aparato. Tuomet uždarykite maltos kavos skyrelio dangtelį.



Įspėjimas:

Į maltos kavos skyrelį dėkite tik maltą kavą. Kitos medžiagos ar daiktai gali rimtai sugadinti prietaisą. Tokiems gedimams garantija negalioja.



8 Spauskite «✓» mygtuką. Po virimo ciklo, kava ima bėgti iš ištekėjimo vamzdelio.

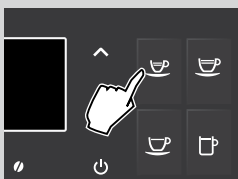

9 Kavos virimas automatiškai sustoja, kai nustatytas kiekis pasiekiamas. Spauskite tą patį mygtuką, kurį spaudėte, norėdami virti kavą, jei norite sustabdyti jį anksčiau.

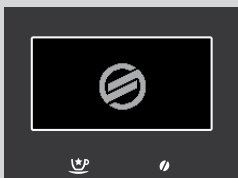

Baigus virimą, aparatas grįžta į pagrindinį meniu.

Pakartokite aukščiau aprašytus žingsnius, norėdami išvirti daugiau kavos naudojant maltą kavą.



Pastaba:

Jei į skyrelį neįdedama kavos, tik vanduo išbėgs per išleidimo vamzdelį.

Jei kavos per daug, arba du (ar daugiau) kavos samteliai buvo įdėti, aparatas kavos perteklių pašalins į maltos kavos stalčiuką.

Naudojant maltą kavą, gėrimo porcijos dydžio reguliuoti negalima.



Pastaba:

Ši funkcija lieka aktyvi 30 sekundžių. Po to aparatas grįžta į pradinę būseną.

PIENO TALPA

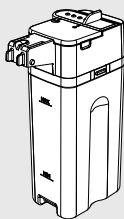

Šiame skyriuje yra paaiškinta, kaip naudoti pieno talpą, norint paruošti gėrimus su pienu.



Pastaba:

Prieš naudodami pieno talpą, kruopščiai išplaukite ją, kaip aprašyta skyriuje «Valymas ir priežiūra».

Mes rekomenduojame užpildyti ją šaltu (apie 5°C) pienu.



Ispėjimas:

Gėrimų ruošimui naudokite tik pieną. Nepilkite jokio kito skysčio valymui, išskyrus vandenį, į pieno talpą.

Pieno talpos užpildymas

Pieno talpą galima užpildyti prieš naudojimą ir net naudojimo metu.

- 1 Pakelkite pieno talpos dangtelį, kaip parodyta paveikslėlyje.

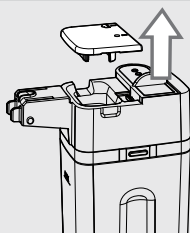

- 2 Supilkite pieną į talpą; pieno lygis turi būti tarp minimalaus (MIN žymė) ir maksimalaus (MAX žymė) indikatorių, esančių ant talpos. Uždėkite dangtelį.

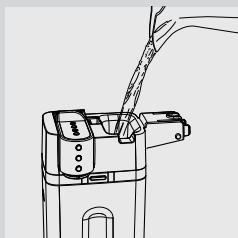

- 3 Dabar pieno talpa yra paruošta naudoti.

Pieno talpos įstatymas

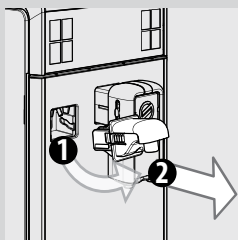

- 1** Jei uždėtas, nuimkite vandens išleidimo lataką, kaip parodyta paveikslėlyje:
 - Paspauskite du mygtukus šonuose, norėdami jį atpalaiduoti ir lengvai kilstelėkite;
 - Patraukite vandens ištekėjimo lataką, norėdami jį nuimti.

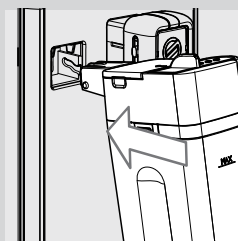

- 2** Lengvai palenkite pieno talpą. Pilnai įstatykite ją į žymas, esančias ant aparato.

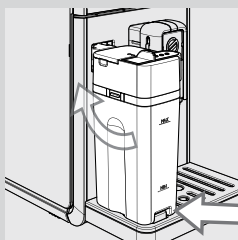

- 3** Stumtelėkite talpą žemyn, tuo pačiu metu ją pasukdami, kol įsitvirtins lašėjimo padėkliuke. Įstatydami pieno talpą, nenaudokite jėgos.

Pieno talpos išėmimas

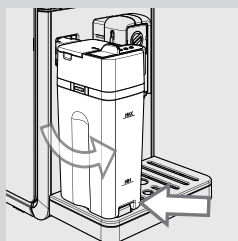

- 1** Kilstelėkite aukštyn ir pasukite, kol talpa išsiims iš lašėjimo padėkliuko. Pilnai išimkite.

Pieno talpos ištuštinimas

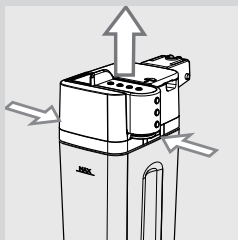

- 1 Spauskite atpalaidavimo mygtukus, norėdami nuimti pieno talpos viršutinę dalį.

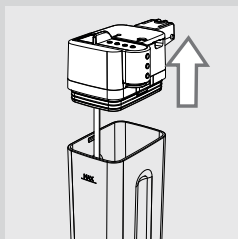

- 2 Pakelkite talpos viršutinę dalį, ištuštinkite ją ir tinkamai išvalykite.

Pastaba:

Po kiekvieno naudojimo, išvalykite pieno talpą, kaip aprašyta skyriuje «Valymas ir priežiūra».

GĖRIMŲ SU PIENU RUOŠIMAS



Įspėjimas:

Nudegimų pavojus! Prieš ruošiant putą, karšto pieno ir garų srovėlės gali išstikėti. Palaukite, kol bus baigtas ciklas, prieš išimdami pieno talpą.

Mygtukai, automatiškai ruošiantys espresso «Macchiato» ☕, kapučino ☕, «Latte Macchiato» ☕ ir karštą pieną ☕, yra rodomi valdymo skydelyje. Kapučino ☕ kavos virimas yra parodytas, kaip pavyzdys.

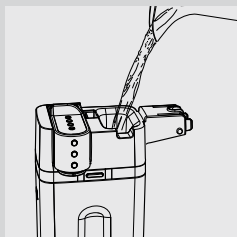

- 1 Užpildykite talpą pienu. Pieno turi būti tarp minimalios (MIN) ir maksimalios (MAX) žymų, esančių ant talpos. Uždėkite dangtelį.



Pastaba:

Naudokite šaltą (5°C) pieną, turinį ne mažiau kaip 3% baltymų, norėdami užtikrinti optimaliausius rezultatus, kai ruošiate kapučino. Jūs galite naudoti nenugriebtą arba liesą pieną, priklausomai nuo jūsų skonio.

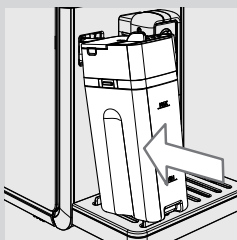

- 2 Įstatykite pieno talpą į aparatą.

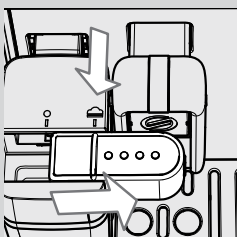

- 3 Patraukite pieno talpos dispenserį į dešinę, iki ☕ žymos.



Pastaba:

Jei pieno talpos dispenseris neištraukiamas iki galo, garai gali veržtis ir pieno putą nebus paruošiama tinkamai.

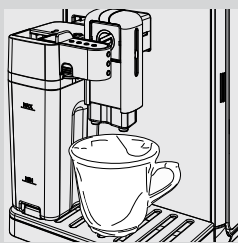

4 Padėkite indą po ištekėjimo lataku.

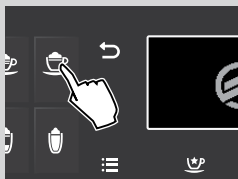

5 Spauskite kapučino «☕» mygtuką, norėdami pradėti ruošti kavą.

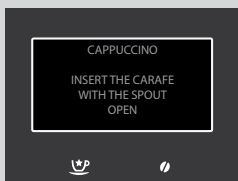

6 Aparatas primena jums, kad įstatytumėte pieno talpą ir ištrauktumėte pieno talpos dispenserį.



7 Aparatas sumala numatytą kiekį kavos.



8 Ši piktograma rodoma, kol aparatas šyla.



9 Aparatas pradeda leisti pieną. Norėdami sustabdyti šį procesą, spauskite tą patį gėrimo mygtuką, kurį spaudėte virimo pradžioje. Pylimas sustos po keleto sekundžių.



- 10** Kai pieno puta išleidžiama, aparatas pradeda virti kavą. Tai galite sustabdyti, paspaudę tą patį mygtuką, kurį spaudėte virimo pradžioje.

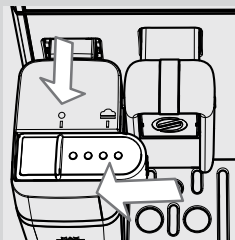

- 11** Pastumkite dispenserį atgal iki «•» žymos.



Pastaba:

Pasinaudoję pieno talpa, išvalykite ją, kaip aprašyta skyriuje «Valymas ir priežiūra».







Pastaba:

Atlikite tuos pačius žingsnius, norėdami užprogramuoti espresso «Macchiato»

«☕», «Latte Macchiato» «☕» ir karšto pieno «☕», mygtukus. Kai pasiekiate 5 žingsnį, spauskite pageidaujamo gėrimo mygtuką.

Gėrimų su pienu porcijos reguliavimas

Kiekvieną kartą paspaudus espreso «Macchiato» , kapučino «», «Latte Machiato»  ir karšto pieno «» mygtuką, aparatas paruoš nustatytą kiekį gėrimo.

Kiekvieną mygtuką galima užprogramuoti individualiai pagal jūsų skonį ir puodelių dydį.

Kapučino «» mygtuko programavimas yra parodytas, kaip pavyzdys.

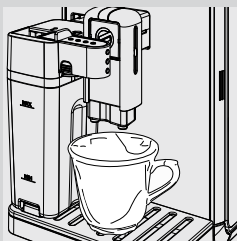

- 1 Užpildykite pieno talpą ir įdėkite ją į aparatą.
- 2 Patraukite pieno talpos dispenserį į dešinę, iki «» žymos. Pastatykite puodelį po ištekėjimo vamzdeliu.

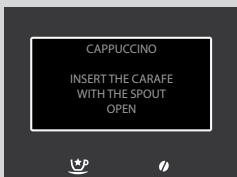
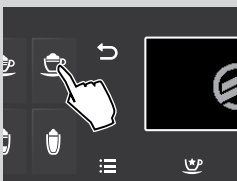

- 3 Nuspauskite ir palaikykite kapučino «» mygtuką, kol šis langas parodomas, tuomet atleiskite mygtuką. Aparatas primena jums, kad įstatytumėte pieno talpą ir patrauktumėte dispenserio jungiklį. Aparatas dabar yra programavimo režime.



- 4 Aparatas sumala numatytą kiekį kavos.



5 Ši piktograma rodoma, kol aparatas šyla.



6 Kai aparatas parodo šią piktogramą, aparatas pradeda leisti pieną. Kai reikiamas pieno putas pasiekiamas, spauskite tą patį gėrimo mygtuką, kurį spaudėte virimo pradžioje. Pylimas sustos po keleto sekundžių.



Pastaba:

Jei ruošiate karštą pieną , procesas baigiasi ties 6 žingsniu.





7 Kai pieno puta išleidžiama, aparatas pradeda virti kavą. Kai reikiamas kavos kiekis pasiekiamas, spauskite tą patį mygtuką, kurį spaudėte virimo pradžioje.

Dabar kapučino  mygtukas yra užprogramuotas. Kaskart jį paspaudus, aparatas paruoš tą patį kiekį kapučino kavos, kurį užprogramavote.



Pastaba:

Atlikite tuos pačius žingsnius, norėdami užprogramuoti espresso «Macchiato» , «Latte Macchiato»  ir karšto pieno  mygtukus. Kai pasiekiate 3 žingsnį, spauskite pageidaujamo produkto mygtuką.

SPECIALIEJI GĖRIMAI

Aparatas yra sukurtas ruošti daugiau rūšių gėrimų, nei aprašėme iki šiol. Norėdami tai padaryti, sekite žingsnius žemiau.

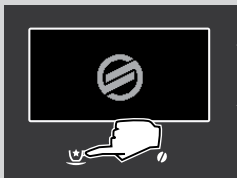

- 1 Spauskite «☉» mygtuką, norėdami pasiekti «**SPECIAL BEVERAGES**» (Specialieji gėrimai) meniu.

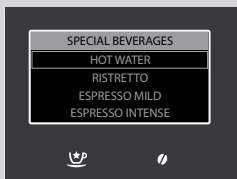

- 2 Pasirinkite gėrimą naudodami «✓» mygtuką arba «^» mygtuką. Tuomet spauskite «✓» norėdami pradėti ruošimą.

- 3 Norėdami sustabdyti gėrimo ruošimą, spauskite specialiųjų gėrimų «☉» mygtuką dar kartą.



Pastaba:

Jei paspaudžiate specialiųjų gėrimų mygtuką «☉» ir nepasirenkate jokio produkto, aparatas grįžta į pradinį meniu po 3 minučių.

Naudodami specialiųjų gėrimų meniu, jūs galite paruošti tik vieną porciją gėrimo vienu metu. Norėdami paruošti daugiau, pakartokite procedūrą.

Karštas vanduo



Įspėjimas:

Nudegimų pavojus! Prieš leidžiant, vandens ir karštų garų srovelės gali išsiveržti. Palaukite ciklo pabaigos, prieš nuimdami vandens ištekėjimo vamzdelį.

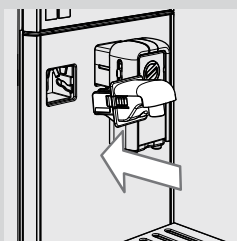

- 1 Išimkite pieno talpą, jei ji yra įdėta. Lengvai palenkite vandens ištekėjimo vamzdelį ir įstatykite jį pagal žymas aparate.

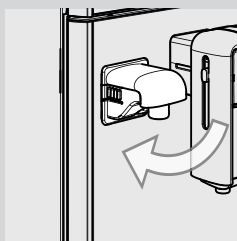

- 2 Spustelėkite vandens ištekėjimo vamzdelį žemyn, tuo pačiu jį sukdami, kol jis įsitvirtins aparate, kaip parodyta paveikslėlyje.



- 3 Padėkite indą po karšto vandens ištekėjimo vamzdeliu.

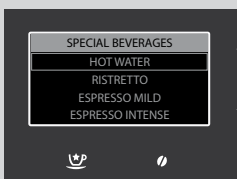

- 4 Spauskite «☕» mygtuką, norėdami pasiekti «**SPECIAL BEVERAGES**» (Specialieji gėrimai) meniu.

- 5 Spauskite «✓» mygtuką, norėdami pradėti gėrimo ruošimą.



- 6 Ši piktograma rodoma. Aparatas primena jums, kad įstatytumėte vandens ištekėjimo vamzdelį. Patikrinkite, ar jis teisingai įstatytas. Spauskite «✓», norėdami patvirtinti. Aparatas pradės leisti karštą vandenį.

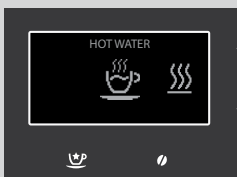

- 7 Ši piktograma rodoma, kol aparatas šyla.



- 8 Išleiskite pageidaujama kiekį karšto vandens. Norėdami sustabdyti karšto vandens leidimą, spauskite specialiųjų gėrimų «☕» mygtuką dar kartą.

Karšto vandens kiekio reguliavimas



Įspėjimas:

Nudegimų pavojus! Prieš leidžiant, vandens ir karštų garų srovėlės gali išsiveržti. Palaukite ciklo pabaigos, prieš nuimdami vandens ištekėjimo vamzdelį.

1 Įsitinkite, kad aparatas yra paruoštas karšto vandens ruošimui.

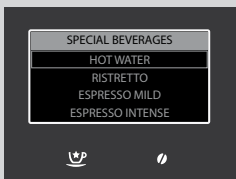

2 Spauskite «☺» mygtuką, norėdami pasiekti «**SPECIAL BEVERAGES**» (Specialieji gėrimai) meniu.

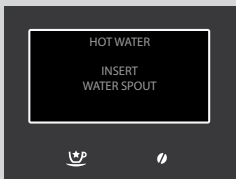

3 Laikykite nuspaustą «✓» mygtuką, kol šis langas parodomas, tuomet atleiskite jį.

4 Spauskite «✓», norėdami patvirtinti. Aparatas pradės leisti karštą vandenį.

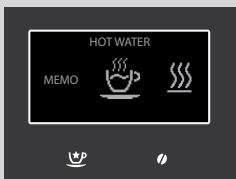

5 Ši piktograma rodoma, kol aparatas šyla.

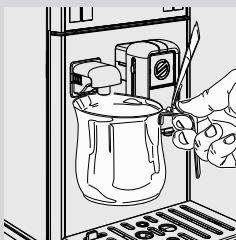

6 Išleiskite pageidaujimą kiekį karšto vandens. Norėdami sustabdyti karšto vandens leidimą, spauskite specialiujų gėrimų «☺» mygtuką dar kartą.

Dabar karšto vandens kiekis yra užprogramuotas. Kaskart pasirinkus šią funkciją, aparatas išleis tą patį kiekį karšto vandens, kurį užprogramavote.

Specialiųjų gėrimų menu kitų gėrimų ruošimui

Šis meniu leidžia jums ruošti kitus gėrimus, pagal jūsų asmeninį skonį. Stiprios kavos regulavimo procedūra yra pateikta kaip pavyzdys.





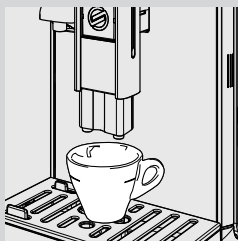

Pastaba:

Sekite tuos pačius žingsnius, norėdami paruošti kitus gėrimus iš meniu. Tik tuomet, jei ruošiate «Flatwhite», jums reikia paruošti aparatą taip pat, kaip kapučino kavos ruošimui.

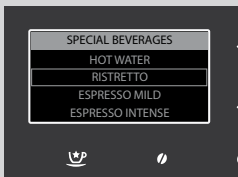

- 1 Padėkite vieną puodelį po ištekėjimo vamzdeliu.



- 2 Spauskite «» mygtuką, norėdami pasiekti «**SPECIAL BEVERAGES**» (Specialieji gėrimai) meniu.
- 3 Pasirinkite pageidaujimą gėrimą, spausdami «» mygtuką, kol pasieksite «**RISTRETTO**».
- 4 Spauskite «» mygtuką, norėdami pradėti gėrimo ruošimą.
- 5 Kavos ruošimas automatiškai sustoja, kai pasiekiamas numatytas kiekis. Spauskite specialiųjų gėrimų mygtuką «» , norėdami sustabdyti anksčiau.

Kitų specialiųjų gėrimų kiekio reguliavimas

Ši procedūra leidžia jums reguliuoti kitų gėrimų, rodomų meniu, kiekį pagal savo asmeninį skonį.

Stiprios kavos reguliavimo procedūra yra pateikta kaip pavyzdys.



Pastaba:

Sekite tuos pačius žingsnius, norėdami paruošti kitus gėrimus iš meniu. Tik tuomet, jei ruošiate «Flatwhite», jums reikia paruošti aparatą taip pat, kaip kapučino kavos ruošimui.

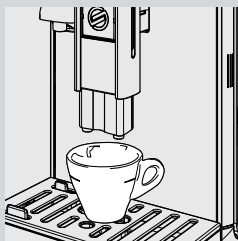

- 1 Padėkite vieną puodelį po ištekėjimo vamzdeliu.



- 2 Spauskite «» mygtuką, norėdami pasiekti «**SPECIAL BEVERAGES**» (Specialieji gėrimai) meniu.

- 3 Pasirinkite pageidaujamą gėrimą, spausdami «» mygtuką, kol pasieksite «**RISTRETTO**».

- 4 Nuspauskite palaikykite espreso «» mygtuką, kol «**MEMO**» piktograma yra parodyama, tuomet atleiskite mygtuką. Aparatas dabar yra programavimo režime.
Aparatas pradeda ruošti kavą.



- 5 Spauskite «» mygtuką, kai tik pageidaujamas kavos kiekis pasiekiamas.

Dabar gėrimas yra užprogramuotas. Kaskart jį pasirinkus, aparatas paruoš tą patį kiekį kavos, kurį užprogramavote.



Pastaba:

Tik tuomet, jei ruošiate «Flatwhite», jums reikia užprogramuoti pieno ir kavos kiekius atskirai, taip pat, kaip kapučino kavos ruošimui.

GĖRIMŲ PROGRAMAVIMAS

Aparatas leidžia jums pakoreguoti kiekvieną gėrimą pagal savo asmeninę skonį ir įsiminti nustatymus jūsų asmeniniame profilyje.



1 Spauskite «☰» mygtuką, norėdami pasiekti pagrindinį aparato meniu.

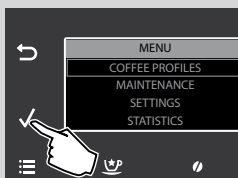

2 Spauskite «✓», norėdami patvirtinti.



3 Spauskite «✓» mygtuką, norėdami pasirinkti įjungtą profilį, kuriame norite programuoti gėrimą.



4 Spauskite «✓», norėdami patvirtinti.



Pastaba:



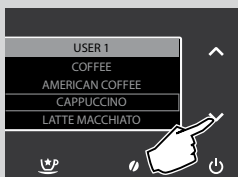

Parametrai, kuriuos galite keisti virdami kapučino, yra pateikti tik kaip pavyzdys. Sekite tuos pačius žingsnius, norėdami pareguliuoti kitus gėrimus. Pieno parametrai nėra galimi gėrimams, kurie yra tik iš kavos.

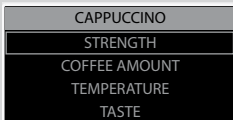

5 Spauskite «✓» mygtuką, norėdami pasirinkti «**CAPPUCCINO**» (Kapučino).

6 Spauskite «✓», norėdami patvirtinti.









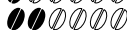

Parametrai, kuriuos galima keisti, yra rodomi.
 Norėdami pasirinkti juos, spauskite «» arba «» naršymo mygtukus.
 Norėdami įeiti į meniu, spauskite «», mygtuką.
 Norėdami grįžti į prieš tai buvusį langą, spauskite «» mygtuką.
 Norėdami grįžti į pradinį langą, spauskite «» mygtuką.

Stiprumas







Šis nustatymas reguliuoja, koks kavos kiekis yra sumalamas.

-  = ypatingai švelni kava;
-  = švelni kava;
-  = vidutinio stiprumo kava;
-  = stipri kava;
-  = labai stipri kava;
-  = ypatingai stipri kava;
-  = malta kava.

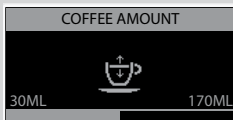
Spauskite «» arba «» naršymo mygtukus, norėdami pasirinkti, tuomet spauskite «» mygtuką, norėdami patvirtinti.

Kavos kiekis



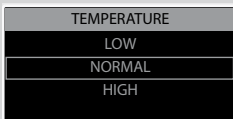

Reguliuodami juostą, esančią ekrane, naudojantis «» arba «» naršymo mygtukais, jūs galite pasirinkti koks vandens kiekis bus naudojamas kavos virimui. Spauskite «», norėdami patvirtinti pakeitimus.

Temperatūra



Šis nustatymas leidžia jums reguliuoti temperatūrą.

- LOW:** žema temperatūra.
- NORMAL:** vidutinė temperatūra.
- HIGH:** aukšta temperatūra.

Spauskite «» arba «» naršymo mygtukus, norėdami pasirinkti, tuomet spauskite «» mygtuką, norėdami patvirtinti.

Skonis

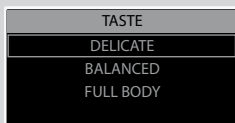



Šis nustatymas įjungia prieš-virimo funkciją. Jos metu, kava yra šiek tiek sudrėkinama, kad pilnai atsiskleistų jos aromatas.

DELICATE: prieš-virimo funkcija yra išjungta.



BALANCED: prieš-virimo funkcija yra įjungta.

FULL BODY: prieš-virimo funkcija trunka ilgiau, kad pagerintų kavos skonį.

Spauskite «» arba «» naršymo mygtukus, norėdami pasirinkti, tuomet spauskite «» mygtuką, norėdami patvirtinti.

Pieno kiekis



Reguliuodami juostą, esančią ekrane, naudojantis «» arba «» naršymo mygtukais, jūs galite pasirinkti koks pieno kiekis bus naudojamas kavos virimui. Spauskite «», norėdami patvirtinti pakeitimus.



Pastaba:

Pieno reguliavimo nustatymai yra rodomi tik gėrimams su pienu.

KARŠTO VANDENS PROGRAMAVIMAS





Ši procedūra aprašo karšto vandens programavimą.

1 Spauskite «» mygtuką, norėdami pasirinkti «**HOT WATER**» (Karštas vanduo).

2 Spauskite «», norėdami patvirtinti.

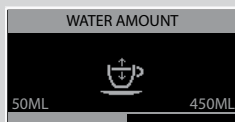
Vandens kiekis



Reguliuodami juostą, esančią ekrane, naudojantis «» arba «» naršymo mygtukais, jūs galite pasirinkti, koks vandens kiekis bus išleidžiamas.

Spauskite «», norėdami patvirtinti pakeitimus.

Temperatūra

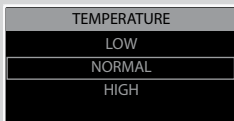



Šis nustatymas leidžia jums reguliuoti temperatūrą.

LOW: žema temperatūra.



NORMAL: vidutinė temperatūra.

HIGH: aukšta temperatūra.

Spauskite «» arba «» naršymo mygtukus, norėdami pasirinkti, tuomet spauskite «» mygtuką, norėdami patvirtinti.

GĖRIMŲ PARAMETRŲ ATKŪRIMAS

Gamykliniai kiekvieno gėrimo nustatymai gali būti atkurti kiekviename profilyje.

- 1 Spauskite «» mygtuką, norėdami pasirinkti «**RESTORE TO DEFAULT**» (Atkurti numatytuosius).
- 2 Spauskite «», norėdami patvirtinti. Visi parametrai atkuriami į gamyklinius.



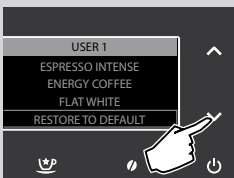

Pastaba:

Naudojant šį nustatymą, visi vartotojo atlikti pakeitimai yra ištrinami.



Gamykliniai kiekvieno gėrimo parametrai taip pat gali būti atkuriami kiekvienas atskirai.

- 1 Kai pageidaujamas gėrimas yra pasirinktas, spauskite «» mygtuką, norėdami pasirinkti «**RESTORE TO DEFAULT**» (Atkurti numatytuosius).
- 2 Spauskite «», norėdami patvirtinti. Visi parametrai atkuriami į gamyklinius.



Pastaba:

Naudojant šį nustatymą, visi tam gėrimui nustatyti vartotojo parametrai yra ištrinami.



APARATO PROGRAMAVIMAS

Aparatas leidžia jums keisti veikimo nustatymus. Šie nustatymai yra taikomi visiems vartotojų profiliams.



- 1 Spauskite «☰» mygtuką, norėdami pasiekti pagrindinį aparato meniu.

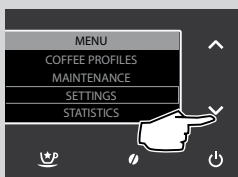

- 2 Spauskite «✓» mygtuką, norėdami pasirinkti «SETTINGS» (Nustatymai).

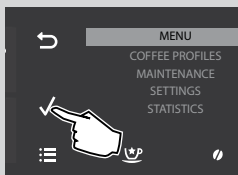

- 3 Spauskite «✓», norėdami patvirtinti.



Parametrai, kuriuos galima keisti, yra rodomi.
Norėdami pasirinkti juos, spauskite «✓» arba «^» naršymo mygtukus.
Norėdami įeiti į meniu, spauskite «✓» mygtuką.
Norėdami grįžti į prieš tai buvusį langą, spauskite «↶» mygtuką.
Norėdami grįžti į pradinį langą, spauskite «☰» mygtuką.

Vandens nustatymai

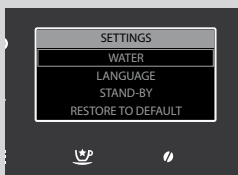

WATER SETTINGS (Vandens nustatymai) nustatymas leidžia jums keisti vandens parametrus, kad paruoštumėte geriausią kavą.



Iš **HARDNESS** (Kietumas) meniu, jūs galite nustatyti vandens kietumo lygį. Norėdami nustatyti vandens kietumą, žiūrėkite skyrių «Vandens kietumo matavimas ir programavimas».

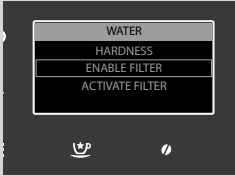

Naudodami **ENABLE FILTER** (Aktyvuoti filtrą) meniu, aparatas perspėja jus, kai vandens filtrą reikia pakeisti.

- OFF:** (Išjungta): perspėjimas apie filtrą yra išjungtas (numatytoji reikšmė). Nustatydami šią reikšmę, jūs išjungiame filtrą ir perspėjimą apie jo keitimą.
- ON:** (Įjungta): filtras ir perspėjimas yra įjungti (šis perspėjimas nustatomas automatiškai, kai filtras yra aktyvuojamas).

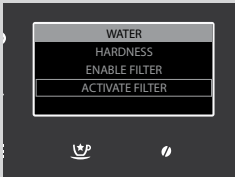

Naudodami **ACTIVATE FILTER** (Aktyvuoti filtrą) meniu, jūs aktyvuojate filtrą po jo įdiegimo arba pakeitimo. Žiūrėkite skyrių «INTENZA+ vandens filtro įdiegimas».

Kalbos nustatymai

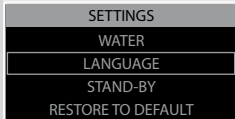

Šis nustatymas yra svarbus, kad aparato parametrai būtų pritaikyti vartotojo šaliai.

Budėjimo režimo nustatymai

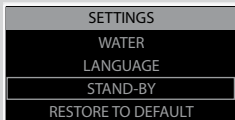

STAND-BY (Budėjimo režimas) nustato laiko tarpą, po kurio aparatas persijungia į budėjimo režimo po paskutinio gėrimo ruošimo. Jį galima keisti į 15, 30, 60 ir 180 minučių.

Numatytoji reikšmė yra 30 minučių.

Gamykliniai nustatymai

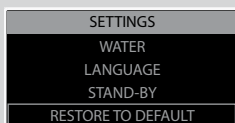

RESTORE TO DEFAULT (Atkurti numatytuosius) aktyvavimas pakeis visus aparato nustatymus į gamyklinius. Tokiu atveju visi pakeisti nustatymai bus ištrinti.

STATISTIKA

Aparatas leidžia jums matyti, kiek gėrimų buvo paruošta. Tai leidžia jums susiplanuoti priežiūros veiksmus, aprašytus šioje naudojimosi instrukcijų knygelėje.



1 Spauskite «☰» mygtuką, norėdami pasiekti pagrindinį aparato meniu.



2 Spauskite «✓» mygtuką, norėdami pasirinkti «**STATISTICS**» (Statistika).

3 Spauskite «✓», norėdami patvirtinti.

Pagamintų gėrimų kiekis, padalintas pagal rūšis, bus rodomas.

PRIEŽIŪRA

Šiame meniu jūs galite valdyti visus automatinius ciklus, reikalingus teisingai aparato priežiūrai.



- 1 Spauskite «☰» mygtuką, norėdami pasiekti pagrindinį aparato meniu.

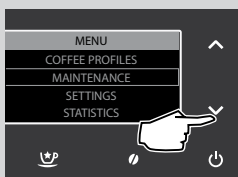

- 2 Spauskite «☑» mygtuką, norėdami pasirinkti «**MAINTENANCE**» (Priežiūra).



- 3 Spauskite «☑», norėdami patvirtinti.
- 4 Spauskite «☑» arba «^» mygtuką, norėdami pasirinkti ciklą, kurį norite aktyvuoti.
Visi ciklai, kuriuos galite aktyvuoti, rodomi čia.

Kalkių nuosėdų šalinimas

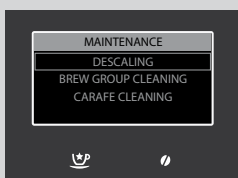

DESCALING (Kalkių nuosėdų šalinimas) funkcija aktyvuoja kalkių nuosėdų šalinimo funkciją (žiūrėkite skyrių «Kalkių nuosėdų šalinimas»).

Virimo prietaiso valymo ciklas

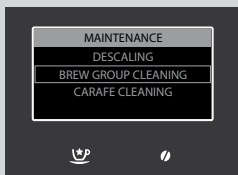

BREW GROUP CLEANING (Virimo prietaiso valymas) funkcija leidžia jums atlikti kasdieninį valymą (žiūrėkite skyrių «Kasdieninis virimo prietaiso valymas»).

Pieno talpos valymas



CARAFE CLEANING (Pieno talpos valymas) funkcija leidžia jums atlikti kas mėnesinį valymą (žiūrėkite skyrių «Kas mėnesinis pieno talpos valymas»).

VALYMAS IR PRIEŽIŪRA

Kasdienis aparato valymas



Atsargiai:

Laiku atliekamas valymas ir priežiūra yra labai svarbūs, nes užtikrina, kad jūsų aparatas tarnautų ilgai. Jūsų aparatas nuolat turi kontaktą su drėgme, kava ir kalkių nuosėdas!

Šiame skyriuje detaliai aprašyta, ką reikia atlikti ir kaip dažnai. Jei to nedarysite, galų gale aparatas nustos tinkamai veikti. Tokiu atveju garantija negalios!



Pastaba:

- Naudokite minkštą, drėgną šluostę aparato valymui.
- Indaplovėje galima plauti (kaip aprašyta skyriuje «Kassavaitinis pieno talpos valymas») puodelių laikiklio groteles, lašėjimo padėkliuką (išorinį), lašėjimo padėkliuką (vidinį), maltos kavos stalčiuką ir pieno talpą. Visas kitas dalis plaukite drungnu vandeniu.
- Nemerkite aparato į vandenį.
- Nenaudokite alkoholio, tirpiklių ir / ar abrazyvinių priemonių aparato valymui.
- Nedžiovinkite aparato ir / ar jo dalių naudojant mikrobangų ar standartinės krosnelės.

Ištuštinkite ir išvalykite kavos tirščių stalčiuką ir lašėjimo padėkliuką kiekvieną dieną įjungę aparatą. Sekite žingsnius žemiau:

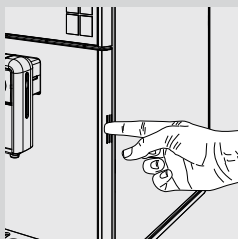

- 1** Paspauskite mygtuką rėmelio šone ir atidarykite serviso dureles.

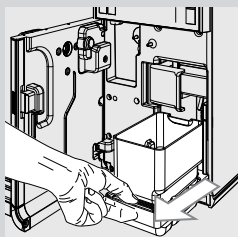

- 2** Išimkite lašėjimo padėkliuką (vidinį) ir maltos kavos stalčiuką.

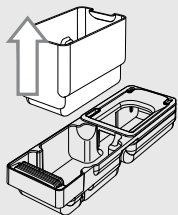

3 Ištuštinkite maltos kavos stalčiuką ir išplaukite jį šviežiu vandeniu.

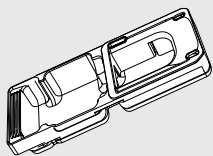

4 Ištuštinkite išorinį lašėjimo padėkliuką ir dangtelį ir išplaukite juos šviežiu vandeniu.

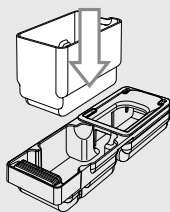

5 Teisingai atgal sudėkite visus komponentus.

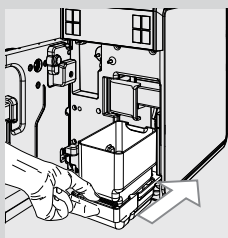

6 Įstatykite lašėjimo padėkliuką ir maltos kavos stalčiuką ir uždarykite serviso dureles.

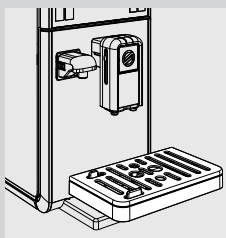

7 Išimkite išorinį lašėjimo padėkliuką, ištuštinkite ir išplaukite jį.

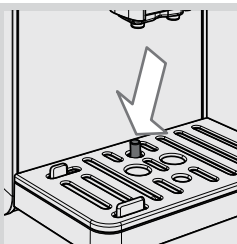
**Pastaba:**

Išimkite ir išplaukite lašėjimo padėkliuką ir kai pilno padėkliuko indikatorius pakyla.

Kasdienis vandens talpos valymas

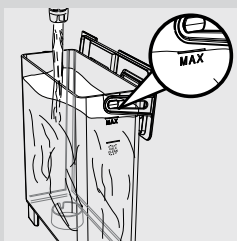

- 1 Išimkite mažą baltą filtrą arba INTENZA+ vandens filtrą (jei įdiegtas) iš vandens talpos ir išplaukite viską šviežiu vandeniu.
- 2 Įstatykite atgal mažą baltą filtrą arba INTENZA+ vandens filtrą (jei įdiegtas) į vietą švelniai paspausdami ir pasukdami tuo pačiu metu.
- 3 Užpildykite vandens talpą šviežiu vandeniu.

Kasdienis pieno talpos valymas

Labai svarbu išvalyti pieno putos ruošimo įrenginį kasdien arba kaskart panaudojus, nes tai užtikrins švarą ir puikų pieno putos paruošimą.

**Įspėjimas:**

Nudegimų pavojus! Prieš leidžiant, vandens ir karštų garų srovėlės gali išsiveržti. Nudegimų pavojus! Palaukite, kol bus baigtas ciklas, prieš išimdami pieno talpą.

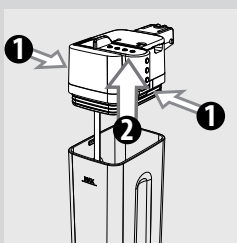

- 1 Spauskite atpalaidavimo mygtukus, norėdami nuimti pieno talpos viršutinę dalį.

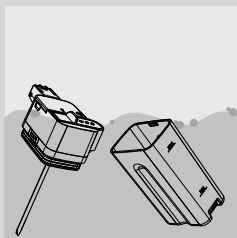

- 2 Išplaukite ją ir pieno talpą šiltu vandeniu. Pašalinkite visus pieno likučius.

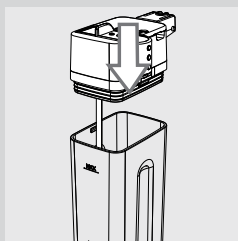

3 Uždėkite viršutinę dalį ant pieno talpos, įsitikinkite, kad ji įsitvirtino.

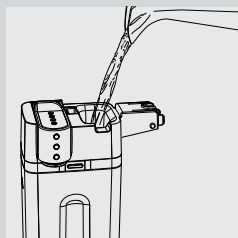

4 Nuimkite dangtelį ir pripildykite pieno talpą šviežiu vandeniu iki MAX žymos.

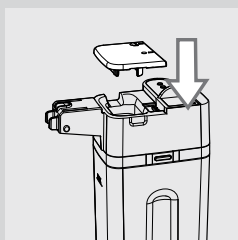

5 Uždėkite dangtelį.

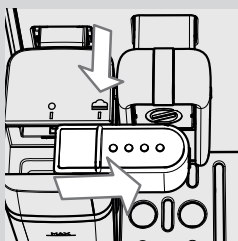

6 Patraukite pieno talpos dispenserį į dešinę, iki «» žymos.

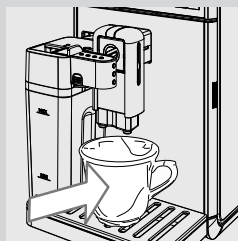

7 Padėkite indą po ištekėjimo lataką.

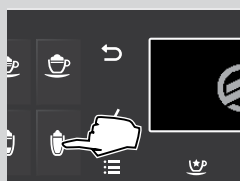

8 Spauskite «☺» mygtuką, norėdami pradėti išleidimo procedūrą.

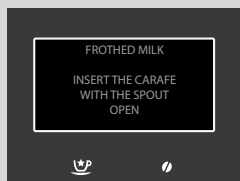

9 Aparatas primena jums, kad įstatytumėte pieno talpą ir ištrauktumėte pieno talpos dispenserį.

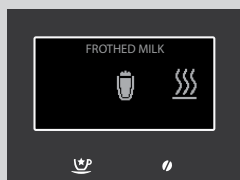

10 Ši piktograma rodoma, kol aparatas šyla.

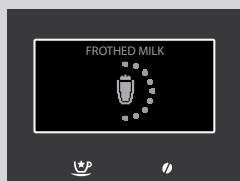

11 Kai aparatas nustoja leisti vandenį, valymas baigtas.

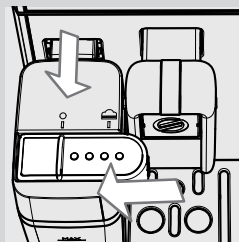

12 Pastumkite dispenserį atgal iki «●» žymos. Išimkite pieno talpą ir ištuštinkite ją.

Kassavaitinis aparato valymas

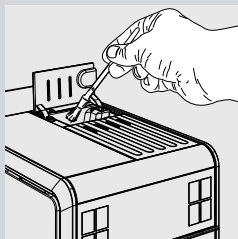

- 1 Išvalykite maltos kavos skyrelį šepetėliu.

Kassavaitinis pieno talpos valymas

Kassavaitinis valymas yra kruopštesnis, leidžiantis pašalinti visas pieno apnašas nuo pieno dispenserio, esančio talpoje.

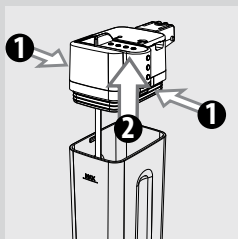

- 1 Spauskite atpalaidavimo mygtukus, norėdami nuimti pieno talpos viršutinę dalį.

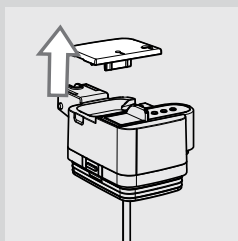

- 2 Nuimkite dangtelį.

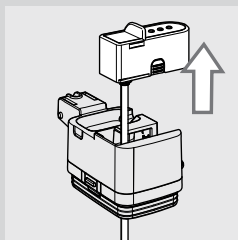

- 3 Pakelkite pieno talpos dispenserį nuo talpos viršaus. Pieno talpos dispenserį sudaro penkios dalys, kurias reikia išardyti. Kiekviena dalis yra pažymėta didžiosiomis raidėmis (A, B, C, D, E) žemiau esančiuose paveikslėliuose.

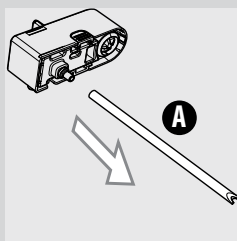

4 Nuimkite įsiurbimo vamzdelį (A).

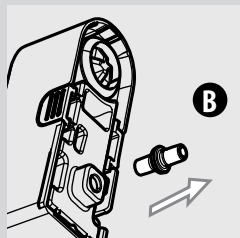

5 Nuimkite movą (B) nuo pieno putos ruošimo įrenginio, patraukdami ją.

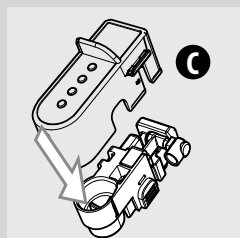

6 Nuimkite dangtelį (C) nuo pieno talpos dispenserio, spaudžiant šonus ir tuo pačiu metu žemyn.

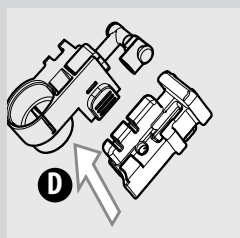

7 Išardykite dispenserį (D) iki galo, kaip parodyta paveikslėlyje.

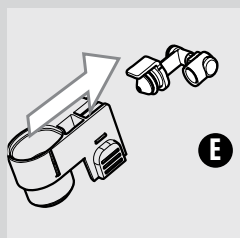

8 Ištraukite detalę (E) iš pieno putos ruošimo įrenginio.

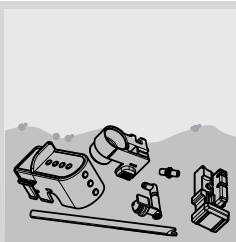

- 9 Kruopščiai išplaukite visas dalis šiltu vandeniu.



Pastaba:

Jūs taip pat galite plauti šias dalis indaplovėje.

- 10 Surinkite visas dalis atvirkštine tvarka.

Kassavaitinis virimo prietaiso valymas

Virimo prietaisas turi būti valomas kaskart, kai pripildote kavos pupelių piltuvą arba bent kartą per savaitę.

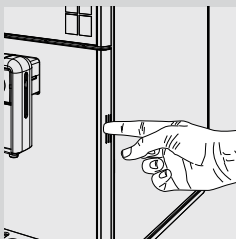

- 1 Išjunkite aparatą paspausdami «» mygtuką ir atjunkite elektros laidą.
- 2 Paspauskite mygtuką rėmelio šone ir atidarykite serviso dureles.

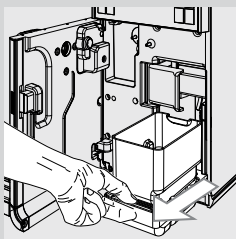

- 3 Išimkite išorinį lašėjimo padėkliuką ir maltos kavos stalčiuką ir išvalykite juos.

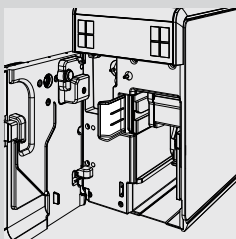

- 4 Atidarykite virimo prietaiso atrakinimo svirtą.

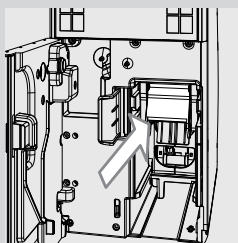

5 Suimkite virimo prietaiso rankenėlę ir patraukite ją nuo prietaiso.

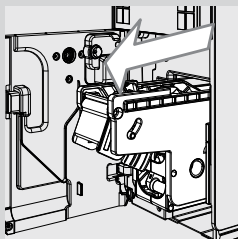

6 Traukdami svertą, išimkite virimo prietaisą.

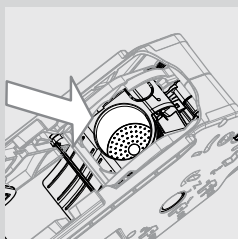

7 Kruopščiai išplaukite virimo prietaisą švari drungnu vandeniu ir atidžiai išvalykite filtrą.

! **Atsargiai:**
Nenaudokite valiklių ar muilo virimo prietaiso valymui.

8 Leiskite virimo prietaisui pilnai išdžiūti.

9 Kruopščiai išvalykite aparato vidų, naudodami minkštą, sudrėkintą šluostę.

10 Kruopščiai išvalykite viršutinį filtrą naudodami minkštą, nebraižančią šluostę, norėdami pašalinti maltos kavos likučius.

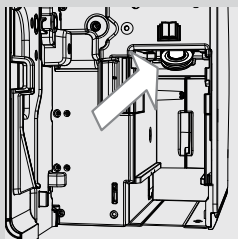

! **Įspėjimas:**
Nudegimų pavojus! Viršutinis filtras gali būti karštas. Įsitikinkite, kad aparatas atvėso prieš jį valydami. Šį veiksmą atlikite, kai aparatas yra išjungtas ne mažiau kaip valandą.

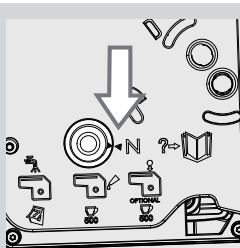

- 11** Įsitinkinkite, kad virimo prietaisas yra išjungtoje pozicijoje; dvi žymos, esančios virimo prietaiso šone, atitinka. Jei jos neatitinka, tęskite, kaip aprašyta 12 ir 13 žingsniuose.

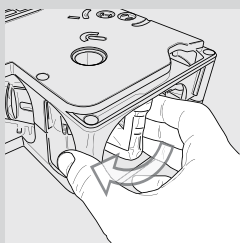

- 12** Išjunkite virimo prietaisą («off» pozicija) rankiniu būdu pasukdami rankenėlę, esančią prie pagrindo, kaip parodyta šiame paveikslėlyje. Sukite ją, kol ji tvirtai bus pozicijoje, aprašytoje sekančiame žingsnyje.

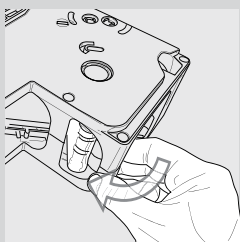

- 13** Kai pasiekiate poziciją, parodytą šiame paveikslėlyje, patikrinkite, ar žymos atitinka ir virimo prietaisas yra įsitvirtinęs savo vietoje.

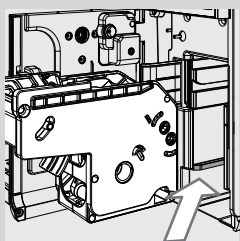

- 14** Įstatykite virimo prietaisą į jo vietą aparate pastumdami jį pagal žymes.

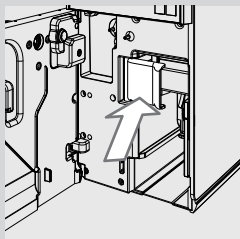

- 15** Uždarykite virimo prietaiso užrakto svirtą į užrakto poziciją.

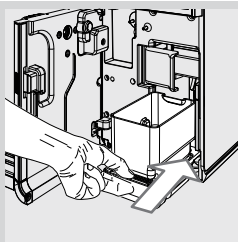

16 Įstatykite lašėjimo padėkliuką (vidinį) ir maltos kavos stalčiuką.

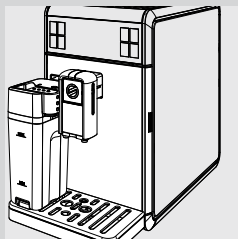

17 Uždarykite serviso dureles.

Kasmėnesinis pieno talpos valymas



Kiekvieną mėnesį reikia atlikti kruopštesnį automatinio pieno putos paruošimo įrenginio valymą naudojant «Saeco Milk Circuit Cleaner» priemonę, kad visame rate būtų išvalytos pieno apnašos. «Saeco Milk Circuit Cleaner» priemonę galite įsigyti atskirai. Norėdami sužinoti daugiau, žiūrėkite skyrių apie priežiūros produktus šioje naudojimosi instrukcijų knygelėje.



Įspėjimas:

Nudegimų pavojus! Prieš leidžiant, vandens ir karštų garų srovėlės gali išsiveržti. Nudegimų pavojus! Palaukite, kol bus baigtas ciklas, prieš išimdami pieno talpą.

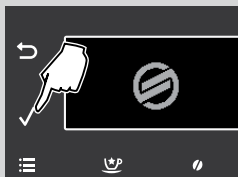

1 Spauskite «☰» mygtuką, norėdami pasiekti pagrindinį aparato meniu.



2 Spauskite «✓» mygtuką, norėdami pasirinkti «**MAINTENANCE**» (Priežiūra).

3 Spauskite «✓», norėdami patvirtinti.

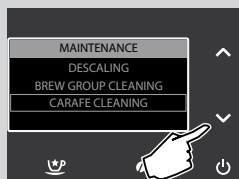

4 Spauskite «✓» mygtuką, norėdami pasirinkti «**CARAFE CLEANING**» (Pieno talpos valymas).

5 Spauskite «✓», norėdami patvirtinti.

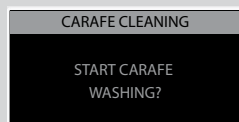

6 Spauskite «✓», norėdami patvirtinti arba spauskite «↶», norėdami grįžti į prieš tai buvusį meniu.

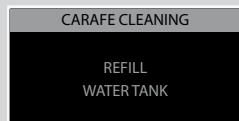

7 Užpildykite vandens talpą šviežiu vandeniu iki MAX žymos. Spauskite «✓» mygtuką, norėdami patvirtinti.

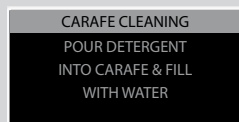

8 Supilkite vieną pieno apnašų valiklio maišelį į pieno talpą. Užpildykite pieno talpą šviežiu geriamuoju vandeniu iki MAX žymos ir leiskite valikliui visiškai ištirpti.

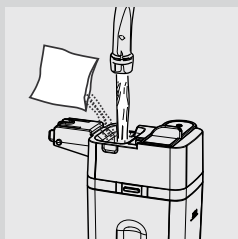

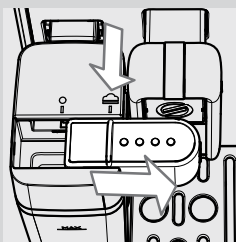

9 Įstatykite pieno talpą į aparatą. Pastumkite pieno talpos dispenserį į dešinę iki «☰» žymos. Spauskite «✓» mygtuką, norėdami patvirtinti.

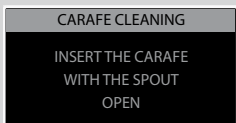

10 Spauskite «✓», norėdami patvirtinti.

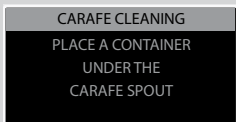

11 Pastatykite tinkamą indą (1,5 l) po ištekėjimo vamzdeliu. Spauskite «✓» mygtuką, norėdami patvirtinti. Aparatas pradeda leisti valymo skystį per pieno ištekėjimo vamzdelį.

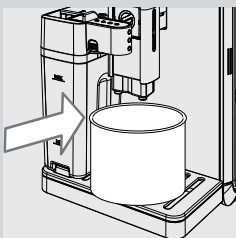

12 Ekrane rodomas ciklo progresas



Įspėjimas:

Niekuomet negerkite skysčio, išleisto šios procedūros metu.

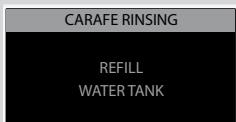

13 Kai aparatas nustoja leisti valymo skystį, pripildykite vandens talpą šviežiu vandeniu iki MAX žymos. Spauskite «✓» mygtuką, norėdami patvirtinti.

CARAFE RINSING

FILL CARAFE
WITH FRESH WATER

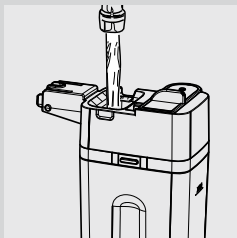

14 Išimkite pieno talpą ir indą iš aparato.

15 Išplaukite pieno talpą ir pripildykite ją šviežiu vandeniu iki MAX žymos. Įstatykite ją į aparatą.

Spauskite «✓» mygtuką, norėdami patvirtinti.

CARAFE RINSING

INSERT THE CARAFE
WITH THE SPOUT
OPEN

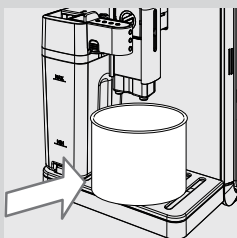

16 Ištuštinkite indą ir pastatykite jį atgal po ištekėjimo vamzdeliu.

Spauskite «✓» mygtuką, norėdami patvirtinti.

CARAFE RINSING

PLACE A CONTAINER
UNDER THE
CARAFE SPOUT

17 Spauskite «✓» mygtuką, norėdami patvirtinti.

CARAFE RINSING



18 Aparatas pradės leisti vandenį per pieno išleidimo vamzdelį. Ši piktograma rodoma.

19 Ciklo pabaigoje, aparatas grįžta į gėrimų ruošimo meniu.

20 Išardykite ir išplaukite pieno talpą, kaip aprašyta skyriuje «Kassavaitinis pieno talpos valymas».

Kasmėnesinis virimo prietaiso sutepimas

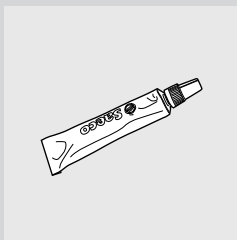

Virimo prietaisą reikia sutepti išvirus apie 500 puodelių kavos arba kartą per mėnesį.

Tepalą, skirtą virimo prietaiso sutepimui galite nusipirkti atskirai.

Norėdami sužinoti daugiau, žiūrėkite skyrių apie priežiūros produktus šioje naudojimosi instrukcijų knygelėje.

! Atsargiai:

Prieš virimo prietaiso sutepimą, išplaukite jį švariu vandeniu ir išdžiovinkite, kaip aprašyta skyriuje «Kassavaitinis virimo prietaiso valymas».

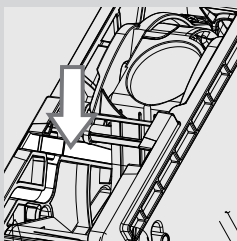

- 1 Užtepkite tepalo tolygiai ant abiejų pusių žymių.

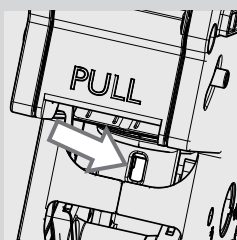
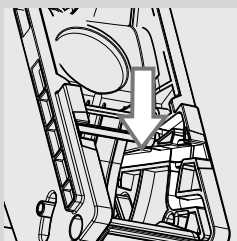

- 2 Taip pat sutepkite vožtuvėlį, kaip parodyta paveikslėlyje.

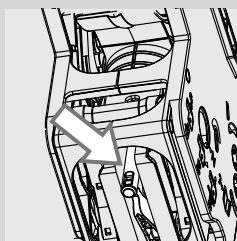

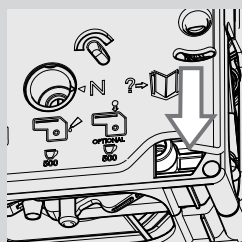
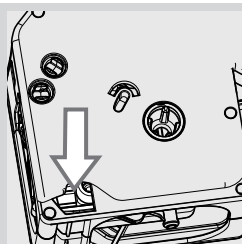

- 3 Sutepkite vidines kreipiančiąsias, esančias abiejose virimo prietaiso pusėse.
- 4 Įstatykite virimo prietaisą į vietą, kol pilnai įsitvirtins (žiūrėkite skyrių «Kasavaitinis virimo prietaiso valymas»).
- 5 Įstatykite lašėjimo padėkliuką (vidinį) ir maltos kavos stalčiuką ir uždarykite serviso dureles.

Kasmėnesinis virimo prietaiso valymas naudojant kavos dervų valiklį



Be kasavaitinio valymo, mes rekomenduojame atlikti valymo ciklą su kavos dervų valikliu («Coffee Oil Remover») išvirus 500 puodelių kavos arba kartą per mėnesį. Šis veiksmas užbaigia virimo prietaiso priežiūros procesą. Kavos dervų valiklį ir priežiūros rinkinį galite nusipirkti atskirai. Norėdami sužinoti daugiau, žiūrėkite skyrių apie priežiūros produktus šioje naudojimosi instrukcijų knygelėje.

! Atsargiai:

Kavos dervų valiklio tabletės yra skirtos tik valymui ir neturi kalkių nuosėdų šalinimo savybių. Norėdami pašalinti kalkių nuosėdas, naudokite kalkių nuosėdų šalinimo priemonę ir sekite nurodymus, esančius skyriuje «Kalkių nuosėdų šalinimas».

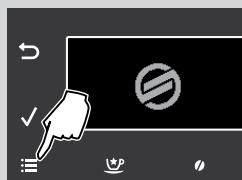

- 1 Spauskite «☰» mygtuką, norėdami pasiekti pagrindinį aparato meniu.



2 Spauskite «✓» mygtuką, norėdami pasirinkti «**MAINTENANCE**» (Priežiūra).

3 Spauskite «✓», norėdami patvirtinti.



4 Spauskite «✓» mygtuką, norėdami pasirinkti «**BREW GROUP CLEANING**» (Virimo prietaiso valymas).

5 Spauskite «✓», norėdami patvirtinti.

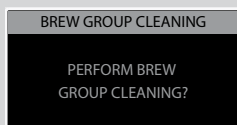

6 Spauskite «✓», norėdami patvirtinti arba spauskite «↶», norėdami grįžti į prieš tai buvusį meniu.

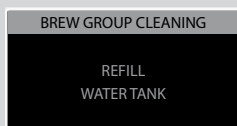

7 Užpildykite vandens talpą šviežiu vandeniu iki MAX žymos. Spauskite «✓» mygtuką.

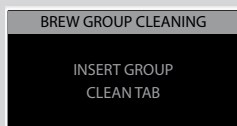

8 Įdėkite «Coffee Oil Remover» (Kavos dervų valiklis) tabletes į maltos kavos skyrelį. Spauskite «✓» mygtuką.

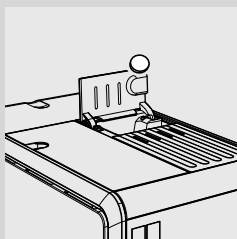

BREW GROUP CLEANING

PLACE A CONTAINER
UNDER THE
DISPENSING SPOUT

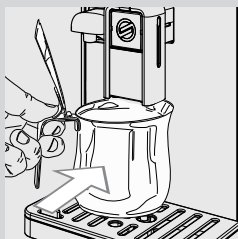

9 Pastatykite tinkamą indą (1,5 l) po ištekėjimo vamzdeliu.

Spauskite «✓» mygtuką, norėdami pradėti valymo ciklą.

**Įspėjimas:**

Niekuomet negerkite skysčio, išleisto šios procedūros metu.

BREW GROUP CLEANING



10 Ši piktograma rodoma. Juostelė ekrane rodo ciklo progresą.

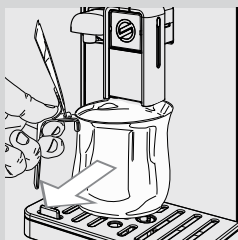

11 Kai aparatas nustoja leisti skystį, paimkite ir ištuštinkite indą.

12 Išvalykite virimo prietaisą, kaip aprašyta skyriuje «Kasavaitinis virimo prietaiso valymas».

Kasmėnesinis kavos pupelių talpos valymas

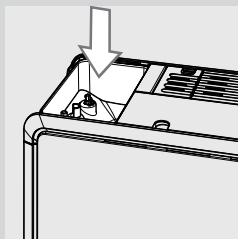

Išvalykite kavos pupelių talpą kartą per mėnesį, naudodami šluostę, kad pašalintume dulkes ir kavos pupelių likučius.

KALKIŲ NUOSĖDŲ ŠALINIMAS



Kalkių nuosėdų šalinimo procesas trunka apie 35 minutes.

Kalkių nuosėdos kaupiasi kavos aparate jį naudojant. Jas pašalinti reikia reguliariai, nes jos gali užkimšti vandens ir kavos ratus. Aparatas jums praneš, kuomet kalkių nuosėdų pašalinimas bus reikalingas. Jei aparato ekrane rodoma ši piktograma, reikalinga šalinti kalkių nuosėdas.



Atsargiai:

Jei nešalinsite kalkių nuosėdų, galų gale jūsų aparatas nustos veikęs tinkamai. Tokiu atveju remontui negalios garantija.



Visuomet naudokite «Saeco» kalkių nuosėdų šalinimo priemonę, nes ji yra sukurta, kad užtikrintų geresnį aparato veikimą.

«Saeco» kalkių nuosėdų šalinimo priemonę galite įsigyti atskirai. Norėdami sužinoti daugiau, žiūrėkite skyrių apie priežiūros produktus šioje naudojimosi instrukcijų knygelėje.



Įspėjimas:

Niekuomet negerkite kalkių nuosėdų šalinimo skysčio ar jokių skysčių, susidarančių kalkių nuosėdų šalinimo proceso metu. Niekuomet nenaudokite acto kalkių nuosėdoms šalinti.



Pastaba:

Neišjunkite aparato kalkių nuosėdų šalinimo proceso metu. Kitu atveju jums reikės iš naujo pradėti kalkių nuosėdų šalinimą.

Norėdami atlikti kalkių nuosėdų šalinimą, atlikite šiuos žingsnius:

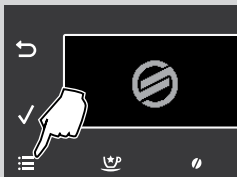

- 1 Spauskite «☰» mygtuką, norėdami pasiekti pagrindinį aparato meniu.

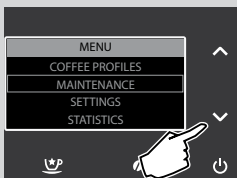

- 2 Spauskite «✓» mygtuką, norėdami pasirinkti «MAINTENANCE» (Priežiūra).
- 3 Spauskite «✓», norėdami patvirtinti.



- 4** Spauskite «✓», norėdami patvirtinti «DESCALING» (Kalkių nuosėdų šalinimas) pasirinkimą.

Pastaba:

Jei «✓» mygtuką paspaudžiate per klaidą, spauskite «↶» mygtuką, norėdami nutraukti veiksmą.

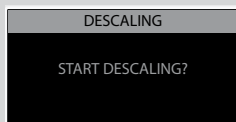

- 5** Spauskite «✓» mygtuką, norėdami patvirtinti.

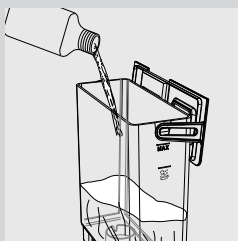
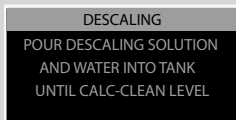

- 6** Išimkite vandens talpą ir «INTENZA+» vandens filtrą (jei įdėtas) ir įstatykite originalų mažą baltą filtrą. Supilkite visą «Saeco» kalkių nuosėdų šalinimo priemonę.

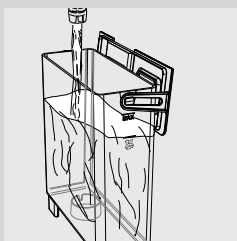

- 7** Užpildykite vandens talpą šviežiu vandeniu iki CALC CLEAN žymos. Įstatykite talpą atgal į aparatą. Spauskite «✓» mygtuką.

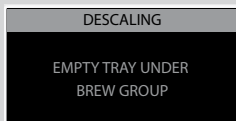

- 8** Ištuštinkite lašėjimo padėkliuką (vidinį ir išorinį). Spauskite «✓» mygtuką.

DESCALING

FILL HALF CARAFE WITH WATER. INSERT IN BREWING POSITION

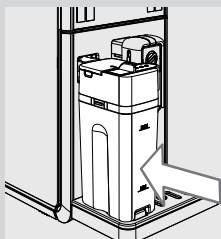

- 9 Užpildykite pusę pieno talpos vandeniu ir įstatykite atgal į aparatą. Pastumkite pieno talpos dispenserį į dešinę iki «▲» žymos. Spauskite «✓» mygtuką.

DESCALING

PLACE A CONTAINER UNDER THE DISPENSING SPOUT

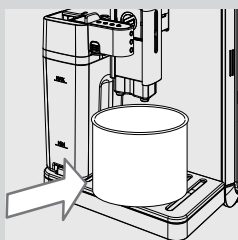

- 10 Pastatykite didelį (1,5 l) indą po pieno talpos ir ištekėjimo vamzdeliais. Spauskite «✓» mygtuką.

DESCALING

PAUSE



- 11 Aparatas pradeda leisti kalkių nuosėdų šalinimo skystį reguliariais intervalais. Juostelė ekrane rodo ciklo progresą.

DESCALING

START



- Pastaba:**
Norėdami ištuštinti indą proceso metu ir padaryti pauzę kalkių nuosėdų šalinimo procedūroje, spauskite «↶» mygtuką. Norėdami tęsti ciklą, spauskite «✓» mygtuką.

RINSING

RINSE TANK & FILL WITH WATER

- 12 Ši žinutė nurodo pirmojo žingsnio pabaigą. Vandens talpą reikia išskalauti. **Užpildykite vandens talpą šviežiu vandeniu iki MAX žymos.** Spauskite «✓» mygtuką.

RINSING

EMPTY TRAY UNDER BREW GROUP

- 13 Ištuštinkite lašėjimo padėkliuką (vidinį) ir įstatykite jį atgal. Tuomet spauskite «✓» mygtuką.

RINSING

FILL HALF CARAFE
WITH WATER. INSERT
IN BREWING POSITION

- 14** Ištuštinkite pieno talpą ir pripildykite pusę jos šviežiu vandeniu. Įstatykite ją atgal, atidarę ištekėjimo vamzdelį. Spauskite «✓» mygtuką.

RINSING

PLACE A CONTAINER
UNDER THE
DISPENSING SPOUT

- 15** Ištuštinkite indą ir pastatykite atgal po pieno ir ištekėjimo vamzdeliais. Spauskite «✓» mygtuką.

RINSING

PAUSE



- 16** Skalavimo ciklas aktyvuojamas.

**Pastaba:**

Norėdami ištuštinti indą proceso metu ir padaryti pauzę kalkių nuosėdų šalinimo procedūroje, spauskite «↶» mygtuką. Norėdami tęsti ciklą, spauskite «✓» mygtuką.

**Pastaba:**

Skalavimo ciklas yra atliekamas norint išskalauti ratą nustatytu kiekiu vandens ir užtikrinti tinkamą aparato veikimą. Jei vandens talpa nepripildyta iki MAX žymos, aparatas gali reikalauti dviejų ar daugiau ciklų.

- 17** Kai vanduo, reikalingas skalavimui, visiškai išleidžiamas, aparatas automatiškai baigia kalkių nuosėdų šalinimo ciklą.

**Pastaba:**

Palaukite, kol skalavimas bus baigtas.

- 18** Kalkių nuosėdų šalinimo proceso pabaigoje aparatas atlieka automatinį skalavimo ciklą. Palaukite, kol jis baigsis, prieš išimdami ir ištuštindami indą.

- 19** Išardykite ir išplaukite pieno talpą, kaip aprašyta skyriuje «Kassavaitinis pieno talpos valymas».







- 20** Ištuštinkite lašėjimo padėkliuką (vidinį) ir įstatykite jį atgal.

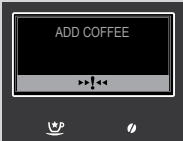
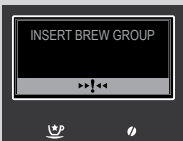
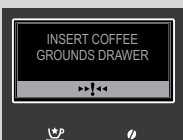
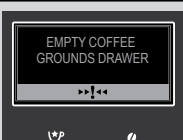

- 21** Išimkite mažą baltą filtrą ir įstatykite «INTENZA+» vandens filtrą atgal į vandens talpą, jei jis naudojamas.

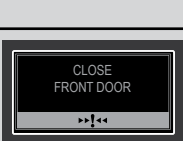
**Pastaba:**

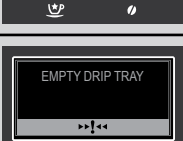
Kalkių nuosėdų šalinimo ciklo pabaigoje, išvalykite virimo prietaisą, kaip aprašyta skyriuje «Kassavaitinis virimo prietaiso valymas».

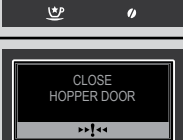
EKRANO ŽINUČIŲ REIKŠMĖS

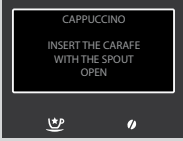
Rodoma žinutė	Kaip pašalinti žinutę
	<p>Pripilkite kavos pupelių į kavos pupelių talpą.</p>
	<p>Istatykite virimo prietaisą į jo vietą.</p>
	<p>Istatykite maltos kavos stalčiuką ir vidinį lašėjimo padėkliuką.</p>
	<p>Ištuštinkite maltos kavos stalčiuką.</p> <p> Pastaba: Maltos kavos stalčiuką reikia ištuštinti tik tuomet, kai aparatas apie tai praneša, ir kai aparatas yra įjungtas. Jei stalčiukas ištuštinamas, kai aparatas yra išjungtas, jis neužregistruos šio veiksmo.</p>
	<p>Uždarykite serviso dureles ir įstatykite kavos tirščių stalčiuką.</p>
	<p>Išimkite vandens talpą ir pripildykite ją šviežiu geriamuoju vandeniu. Jūs taip pat galite pripildyti talpą per angą dangtelyje.</p>
	<p>Atidarykite serviso dureles ir ištuštinkite vidinį lašėjimo padėkliuką.</p> <p> Pastaba: Jei šis veiksmas atliekamas, kai aparatas yra įjungtas, jis užfiksuos maltos kavos stalčiuko ištuštinimą taip pat. Todėl yra svarbu kartu ištuštinti maltos kavos stalčiuką.</p>
	<p>Istatykite kavos pupelių talpą ir / ar dangtelį.</p>

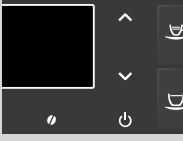
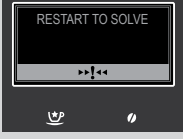
Rodoma žinutė	Kaip pašalinti žinutę
	Įstatykite vandens ištekėjimo vamzdelį. Spauskite «ESC», norėdami išeiti.
	Prieš pradėdami leisti, įstatykite pieno talpą ir atidarykite dispenserį.
	Reikia pašalinti kalkių nuosėdas iš aparato. Sekite žingsnius, aprašytus skyriuje «Kalkių nuosėdų šalinimas». Atkreipkite dėmesį, kad jei to nedarysite, galų gale aparatas nustos tinkamai veikti. <u>Tokiu atveju garantija NEGALIOS!</u>
	Reikia pakeisti «INTENZA+» vandens filtrą.
	Raudona lemputė mirksi. Spauskite bet kurį mygtuką, norėdami išjungti budėjimo režimą.
	Užsirašykite kodą (E xx), parodytą ekrano apačioje. Išjunkite aparatą. Po 30 sekundžių, įjunkite jį vėl. Pakartokite veiksmą 2-3 kartus. Jei aparatas neįsijungia, susisiekite su «Philips» SAECO pagalbos linija savo šalyje ir pasakykite kodą, rodytą ekrane. Kontaktinę informaciją rasite garantijos buklete, supakuotame atskirai arba interneto puslapyje www.philips.com/support .

PROBLEMŲ SPRENDIMAS

Šiame skyriuje rasite dažniausiai galimas problemas, su kuriomis galite susidurti naudodamiesi aparatu. Jei naudojantis šiais patarimais problemos išspręsti nepavyksta, apsilankykite **www.philips.com/support**, kur rasite dažniausiai užduodamų klausimų sąrašą, arba susisieki su «Philips» «Saeco» pagalbos linija jūsų šalyje. Kontaktinę informaciją rasite pridėtame garantijos buklete arba interneto puslapyje **www.philips.com/support**.

Aparato veiksmas	Priežastys	Sprendimai
Aparatas neįsijungia.	Neprijungtas elektros tiekimas. Įjungimo mygtukas nustatytas ties «0».	Prijunkite aparatą prie elektros tinklo. Nustatykite įjungimo mygtuką ties «1».
Lašėjimo padėkliukas užsipildo, nors vanduo neišleidžiamas.	Kartais aparatas automatiškai išleidžia vandenį į lašėjimo padėkliuką, kad suvaldytų skalavimo ciklus ir užtikrintų optimalų aparato veikimą.	Tai yra normalu.
Kava yra nepakankamai karšta.	Puodeliai yra šalti. Gėrimo temperatūra programavimo meniu yra nustatyta žema. Pripylėte šalto pieno į kavą.	Pašildykite puodelius naudodami karštą vandenį arba naudokite karšto vandens išleidimo vamzdelį. Nustatykite normalią ar aukštą temperatūrą. Šaltas pienas sumažina galutinio gėrimo temperatūrą. Pašildykite pieną, prieš pildami jį į gėrimą.
Karštas vanduo nebėga.	Karšto vandens / garų vamzdelis yra užsikimšęs arba purvinas.	Išvalykite karšto vandens ištekėjimo vamzdelį. Patikrinkite garų vamzdelį ir įsitikinkite, kad jis nėra užsikimšęs. Padarykite skylutę kalkių nuosėdose naudodami smeigtuką arba adatą.
Aparatas nepripildo puodelio.	Aparatas nėra suprogramuotas.	Įeikite į programavimo meniu ir pakeiskite gėrimo porcijos dydį, kad jis atitiktų jūsų asmeninį skonį kiekvienam gėrimo tipui.
Kava turi mažai putas (žiūrėkite pastabą).	Kavos mišinys yra netinkamas, kava nešviežiai skrudinta arba malimas yra per rupus. Kavos pupelės arba malta kava yra pasenusi.	Pakeiskite kavos mišinį arba pareguliuokite kavos malūnėlį kaip aprašyta skyriuje «Kavos malūnėlio reguliavimas». Naudokite šviežias kavos pupeles arba šviežią maltą kavą.
Pienas neputoja.	Pieno talpos dispenseris nėra teisingoje pozicijoje. Pieno talpos dalys yra neteisingai surinktos arba trūksta kokios nors dalies.	Patikrinkite, ar dispenseris yra tinkamoje  pozicijoje. Įsitikinkite, kad vamzdelis yra teisingai įdėtas. Visi komponentai turi būti tinkamai surinkti, kaip aprašyta skyriuje «Kassavitinis pieno talpos valymas».
Aparatas labai ilgai šyla arba išleidžiamo vandens kiekis yra per mažas.	Aparatas yra užterštas kalkių nuosėdomis.	Pašalinkite kalkių nuosėdas.

Aparato veiksmai	Priežastys	Sprendimai
Negaliu išimti virimo prietaiso.	Virimo prietaisas yra pasislinkęs.	Ijunkite aparatą. Uždarykite serviso dureles ir įstatykite kavos tirščių stalčiuką. Virimo prietaisas automatiškai grįš į pradinę padėtį.
	Kavos tirščių stalčiukas yra įdėtas.	Pirmiausia išimkite kavos tirščių stalčiuką.
Po virimo prietaisu yra daug maltos kavos.	Kava yra netinkama automatiniams aparatams.	Jums gali reikėti pakeisti kavos tipą arba kavos malūnėlio nustatymą (žiūrėkite skyrių «Kavos malūnėlio reguliavimas»).
	Aparatas pritaiko kavos malūnėlį naujai kavos rūšiai, naujoms kavos pupelėms arba maltai kavai.	Aparatas automatiškai prisitaiko po keleto išvirtų puodelių, kad optimizuotų kavos išskyrimą, priklausomai nuo maltos kavos kompaktiškumo. Gali reikėti išvirti 2 ar 3 puodelius kavos, kad malūnėlis visiškai prisitaikytų. Tai nėra aparato gedimas.
Kavos tirščiai yra pernelyg drėgni arba pernelyg sausi.	Pareguliuokite kavos malūnėlį.	Keraminio malūnėlio reguliavimas veikia kavos tirščių kokybę. Jei tirščiai yra per drėgni, nustatykite rupesnę malimą. Jei tirščiai yra per sausi, nustatykite smulkesnę malimą. Žiūrėkite skyrių «Kavos malūnėlio reguliavimas».
Aparatas sumala kavos pupeles, bet kava nebėga (žiūrėkite pastabą).	Nėra vandens.	Užpildykite vandens talpą ir užpildykite vandens ratą (žiūrėkite skyrių «Neautomatinis skalavimo ciklas»).
	Virimo prietaisas yra purvinas.	Išvalykite virimo prietaisą (skyrius «Kasavaininis virimo prietaiso valymas»).
	Kartais nutinka, kai aparatas automatiškai reguliuoja kavos dozę.	Išvirkite keletą puodelių kavos kaip aprašyta skyriuje «Saeco prisitaikanti sistema».
	Ištekėjimo vamzdelis yra užsiteršęs.	Išvalykite ištekėjimo vamzdelį.
Kava yra per silpna (žiūrėkite pastabą).	Kartais nutinka, kai aparatas automatiškai reguliuoja kavos dozę.	Išvirkite keletą puodelių kavos kaip aprašyta skyriuje «Saeco prisitaikanti sistema».
	Kava sumalta per rupiai.	Pakeiskite kavos mišinį arba pareguliuokite kavos malūnėlį kaip aprašyta skyriuje «Kavos malūnėlio reguliavimas».

Aparato veiksmai	Priežastys	Sprendimai
Kava verdama lėtai (žiūrėkite pastabą).	Kava sumalta per smulkiai.	Pakeiskite kavos mišinį arba pareguliuokite kavos malūnėlį kaip aprašyta skyriuje «Kavos malūnėlio reguliavimas».
	Ratas yra užsikimšęs.	Atlikite kalkių nuosėdų šalinimo ciklą.
	Virimo prietaisas yra purvinas.	Išvalykite virimo prietaisą (skyrius «Kas-savaitinis virimo prietaiso valymas»).
Kava laša iš ištekėjimo vamzdelio.	Kavos ištekėjimo vamzdelis yra užsikimšęs.	Nuvalykite ištekėjimo vamzdelį ir jo angas, ir įstatykite atgal.



Pastaba:

Šios problemos gali būti normalios, jei kavos mišinys buvo pakeistas arba aparatas yra tik pradėtas naudoti. Tokiu atveju palaukite, kol aparatas baigs prisitaikymo programą kaip aprašyta skyriuje «Saeco prisitaikanti sistema».

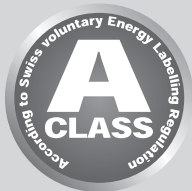

ENERGIJOS TAUPYMAS

Budėjimo režimas



«Saeco» visiškai automatinis espresso kavos aparatas yra sukurtas energijos taupymui, kaip pateikta A klasės energijos ženkliniame.

Jei su aparatu nieko nedaroma, po tam tikro laiko, kurį gali nustatyti vartotojas (žiūrėkite skyrių «Aparato programavimas»), aparatas automatiškai išsijungia. Jei buvo gaminti gėrimai, aparatas atlieka skalavimo ciklą. Budėjimo režime, energijos suvartojimas yra mažesni nei 1 vatvalandė.

Norėdami įjungti aparatą, spauskite «» mygtuką (jei įjungimo mygtukas aparato užpakalinėje dalyje yra «» pozicijoje). Jei boileris yra šaltas, aparatas atlieka skalavimo ciklą.

Aparato būseną galima pakeisti į budėjimo režimą, nuspaudus ir palaikius STAND-BY mygtuką tris sekundes.



Pastaba:

- 1** Budėjimo režimo negalima įjungti, jei serviso durelės yra atviros.
- 2** Kai budėjimo režimas yra aktyvuojamas, jis gali atlikti skalavimo ciklą. Ciklą galima nutraukti paspaudus «» mygtuką.

Aparatą vėl galima įjungti:

- 1** Paspaudus bet kurį mygtuką valdymo skydelyje.
- 2** Atidarius serviso dureles (uždarius dureles, aparatas vėl persijungia į budėjimo režimą).

Raudona indikatoriaus lemputė «» mirksi, kai aparatas yra budėjimo režime.

Išmetimas

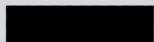

Neišmeskite aparato kartu su buitinėmis atliekomis, kai jis atitarnauja. Perduokite jį į oficialų surinkimo punktą perdirbimui. Taip darydami jūs padėsite apsaugoti aplinką.

- Pakavimo medžiagas galima perdirbti.
- Aparatas: atjunkite aparatą nuo elektros tinklo ir perkirpkite maitinimo laidą.
- Pristatykite aparatą ir maitinimo laidą į aptarnavimo centrą ar atliekų surinkimo įstaigą.

Šis prietaisas atitinka ES direktyvą 2002/96/EB.

Šis simbolis ant produkto ar jo pakuotės nurodo, kad jo negalima išmesti su buitinėmis atliekomis. Jį reikia perduoti į tinkamą atliekų surinkimo centrą elektrinių ir elektroninių prietaisų perdirbimui.

Užtikrindami, kad prietaisu tinkamai atsikratoma, jūs padėsite sumažinti galimas neigiamas pasekmes aplinkai ir žmonių sveikatai, kurias gali sukelti netinkamas elgesys su šiuo prietaisu. Norėdami sužinoti daugiau apie šio prietaiso perdirbimą, susisiekite su savo savivaldybe, atliekų perdirbimo įmone ar parduotuve, kurioje pirkote prietaisą.

TECHNINIAI DUOMENYS

Gamintojas pasilieka teisę keisti techninius duomenis be išankstinio perspėjimo.

Nominali įtampa - Energijos reitingas - Energijos tiekimas	Žiūrėkite etiketę ant prietaiso
Korpuso medžiaga	Termoplastinė medžiaga / Metalas
Matmenys (plotis x aukštis x gylis)	210 x 360 x 460 mm
Svoris	12,5 kg
Elektros laido ilgis	800 - 1200 mm
Valdymo skydelis	Priekinėje dalyje
Puodelio dydis	110 mm
Vandens talpa	1,7 litro - išimamo tipo
Kavos pupelių piltuvo talpa	270 g
Kavos tirščių skyrelio talpa	20
Pompos slėgis	15 barų
Boileris	Nerūdijančio plieno
Saugumo mechanizmai	Boilerio slėgio saugumo vožtuvas - Dvigubo saugumo termostatas - Terminis saugiklis

GARANTIJA IR APTARNAVIMAS

Garantija

Norėdami sužinoti išsamią informaciją apie garantiją ir susijusias sąlygas, skaitykite atskirai pridėtą garantijos bukletą.

Aptarnavimas

Mes norime užtikrinti, kad jūs būtumėte patenkinti savo «Philips» «Saecoexpresso» kavos aparatu. Jei dar to nepadarėte, užregistruokite savo pirkinį www.philips.com/welcome. Taip galėsime susisiekti su jumis ir atsiųsti jums priminimus apie valymą bei kalkių nuosėdų šalinimą.

Jei jums reikia pagalbos ar patarimo, apsilankykite «Philips» interneto puslapyje www.philips.com/support arba susisiekite su «Philips» «Saeco» pagalbos linija jūsų šalyje.

Kontaktinę informaciją rasite pridėtame garantijos buklete arba interneto puslapyje www.philips.com/support.

PRIEŽIŪROS PRODUKTŲ UŽSAKYMAS

Valymui ir kalkių nuosėdų šalinimui naudokite tik SAECO produktus. Jūs galite juos nusipirkti internetu «Philips» internetinėje parduotuvėje www.shop.philips.com/service, iš savo vietinio atstovo ar įgalioto aptarnavimo centro.

Jei susiduriate su problemomis, norėdami įsigyti priežiūros produktus, susisiekite su «Philips» «Saeco» pagalbos linija jūsų šalyje.

Kontaktinę informaciją rasite pridėtame garantijos buklete arba interneto puslapyje www.philips.com/support.

Priežiūros produktų apžvalga

- Kalkių nuosėdų šalinimo priemonė CA6700



- INTENZA+ vandens filtras CA6702



- Alyva HD5061

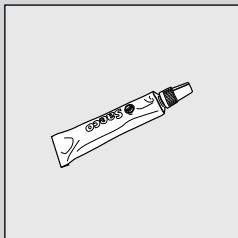

- Kavos dervų valiklis CA6704



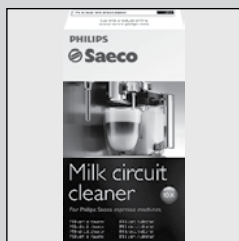

- Pieno rato valiklis CA6705



- Priežiūros rinkinys CA6706



www.philips.lt

Gamintojas pasilieka teisę keisti duomenis be išankstinio perspėjimo.