

Register your product and get support at
www.philips.com/welcome

Full Automatic Espresso Maker

HD5730



PHILIPS

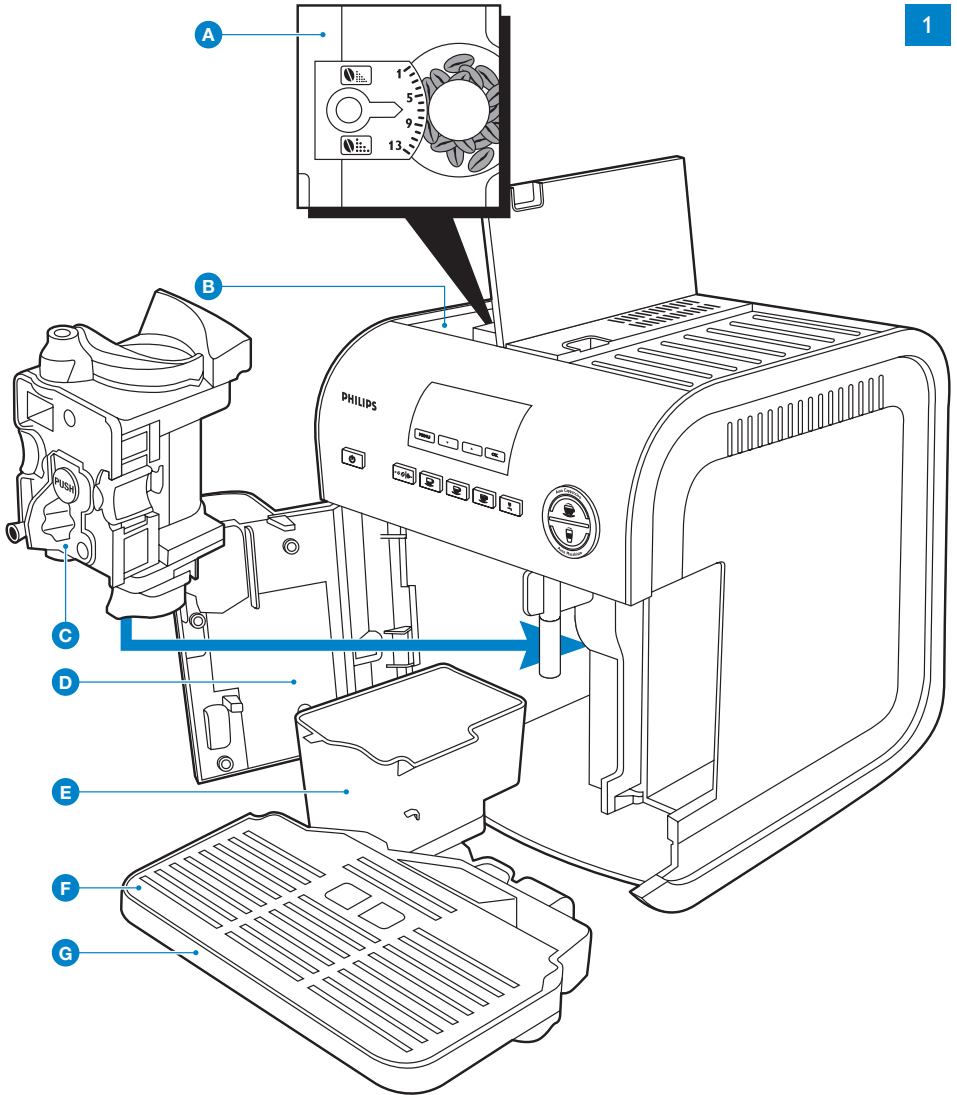

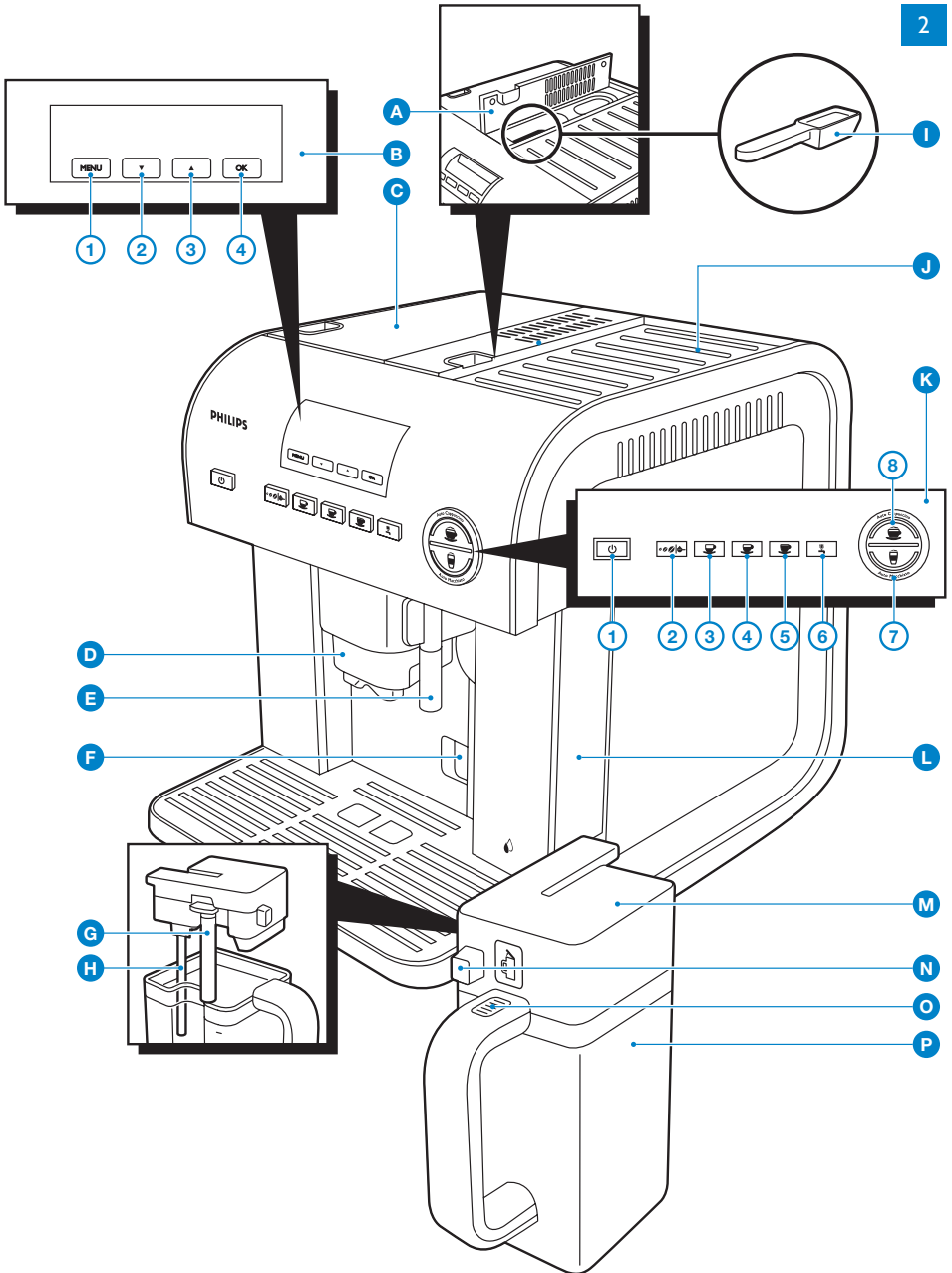

HD5730

ENGLISH 6

DANSK 32

SUOMI 58

NORSK 83

SVENSKA 109

Introduction

Congratulations on your purchase and welcome to Philips! To fully benefit from the support that Philips offers, register your product at www.philips.com/welcome.

With this appliance you can enjoy all kinds of great-tasting espresso variations. For every cup, coffee beans are freshly ground and coffee is brewed at high pressure, which ensures optimal aroma and taste. With this appliance, you can easily make all kinds of variations according to your own preference. In this user manual you find all the information you need to optimally enjoy your espresso maker.

Important

Read this user manual carefully before you use the appliance and save it for future reference.

Danger

- Never immerse the appliance in water or any other liquid.

Warning

- Check if the voltage indicated on the appliance corresponds to the local mains voltage before you connect the appliance.
- If the mains cord is damaged, you must have it replaced by Philips, a service centre authorised by Philips or similarly qualified persons in order to avoid a hazard.
- This appliance is not intended for use by persons (including children) with reduced physical, sensory or mental capabilities, or lack of experience and knowledge, unless they have been given supervision or instruction concerning use of the appliance by a person responsible for their safety.
- Children should be supervised to ensure that they do not play with the appliance.
- Keep the packaging elements (plastic bags, cardboard buffers, etc.) out of the reach of children, as they are not a toy.
- Do not touch the hot surfaces of the appliance when it operates.
- This appliance is designed to make espresso coffee and hot drinks. Use it correctly and with care to avoid scalding by hot water and steam.
- Do not use the appliance if the plug, the cord or the appliance itself is damaged.
- If a problem occurs that you cannot solve by means of this user manual, contact the Customer Care Centre in your country. If the problem cannot be solved, take the appliance to a service centre authorised by Philips for examination or repair. Do not attempt to repair the appliance yourself, otherwise your guarantee becomes invalid.

Caution

- Do not place the appliance on a hot surface and prevent the mains cord from coming into contact with hot surfaces.
- Unplug the appliance if problems occur during brewing and before you clean it.
- This appliance is intended for household use only.

- After unpacking, make sure the appliance is complete and undamaged. If in doubt, do not use the appliance but contact the Customer Care Centre in your country.

Electromagnetic fields (EMF)

This Philips appliance complies with all standards regarding electromagnetic fields (EMF). If handled properly and according to the instructions in this user manual, the appliance is safe to use based on scientific evidence available today.

Inside of espresso maker (Fig. 1)

- A** Grinding coarseness knob
- B** Coffee bean container
- C** Brewing unit
- D** Service door with slide-out tray
- E** Removable waste bin
- F** Drip tray cover
- G** Removable drip tray

Outside of espresso maker (Fig. 2)

- A** Lid of ground coffee compartment
- B** Display
 - 1 MENU button
 - 2 ▼Button down
 - 3 ▲Button up
 - 4 OK button
- C** Lid of coffee bean container
- D** Coffee spout
- E** Hot water spout
- F** Service door latch
- G** Milk frothing pipe
- H** Milk intake tube
- I** Measuring spoon
- J** Cup warmer tray
- K** Control panel
 - 1 ⏻ On/off button
 - 2 Button to select coffee strength and to select ground coffee
 - 3 Button for one or two cups of short coffee
 - 4 Button for one or two cups of standard coffee
 - 5 Button for one or two cups of long coffee
 - 6 Button for hot water
 - 7 Button for automatic latte macchiato or frothed milk
 - 8 Button for automatic cappuccino or frothed milk
- L** Removable water tank
- M** Milk jug lid
- N** CLEAN button
- O** Release button
- P** Milk jug

Getting started

Before first use

Never install the appliance in environments where the temperature may drop to 0° or below. If the water inside the appliance freezes, the appliance will be damaged.

Note: It is normal that there are some traces of coffee and water in the appliance when you use it for the first time. This is because the appliance has been tested in the factory to make sure it is in perfect working order.

Note: If there is a sticker on the display, remove the sticker before you install the appliance.

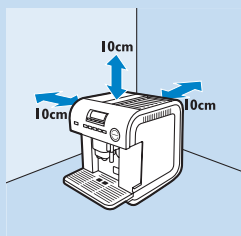

- 1 Place the appliance on a table or worktop away from the tap, the sink and heat sources.
- 2 Leave a free space of at least 10cm above, behind and on both sides of the appliance.
- 3 Carefully follow the step-by-step instructions in the following chapter to learn how to use the appliance correctly.

Preparing for use

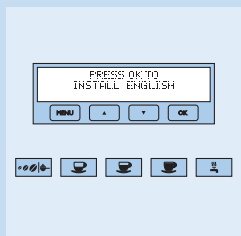

- 1 Put the plug in the wall socket and wait.
 - ▶ Different languages appear on the display.
- 2 Press the OK button for 3 seconds when the desired language appears.
 - ▶ The appliance automatically exits the MENU mode.
 - ▶ The message 'NO WATER! Fill water tank' appears on the display.

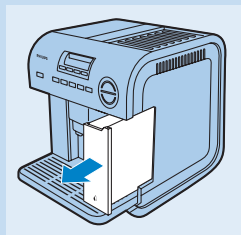

- 3 Remove the water tank from the appliance.

Do not remove the water tank while the appliance is operating.

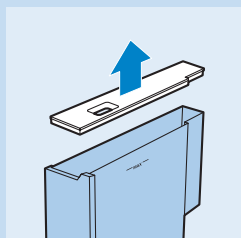

- 4 Rinse the water tank and fill it with fresh water. Remove the lid to create a bigger filling opening.
- 5 Put the water tank back and push it firmly into place.
 - ▶ The message 'INSERT WATER SPOUT' appears.



- 6 Insert the hot water spout into the appliance.



- 7 Place a cup under the hot water spout.

- 8 Press the OK button.

- At first installation, the appliance fills with water and hums loudly in the process.
- The appliance flushes and then switches off automatically.

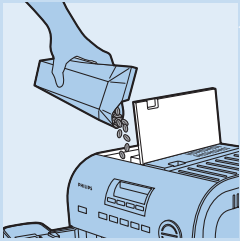

- 9 Fill the coffee bean container with coffee beans.

To prevent malfunction, never fill the coffee bean container with ground coffee, freeze-dried coffee, caramelised coffee or anything else that could damage the appliance.

Optional: setting current time and water hardness

- 1 Switch on the appliance again and press the MENU button.
- 2 Go to 'SET CURRENT TIME?' and press OK.
- 3 Set the hours and minutes of the current time (see section 'Setting current time' in chapter 'Setting menu parameters').
- 4 Press the MENU button again, go to 'SET WATER HARDNESS?' and press OK.
- 5 Set the local water hardness with the ▼ or ▲ and press the OK button.

Note: You can determine the local water hardness with the Total Hardness Test strip. See section 'Setting water hardness' in chapter 'Setting menu parameters'.

Using the espresso maker

Heating up

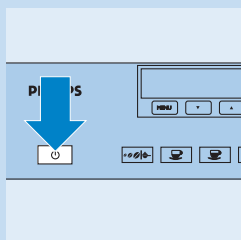

- 1 Press the on/off button .
 - The display shows the message 'HEATING UP...PLEASE WAIT' to indicate that the appliance is heating up.
 - When the appliance has heated up, the display shows 'FLUSHING...' while the appliance performs an automatic flushing cycle. During the flushing cycle, some hot water flows out of the coffee spout into the drip tray below.
 - After the flushing cycle, the display shows the message 'READY TO USE - Normal coffee'.
- 2 If the message 'NO WATER! Fill water tank' appears on the display, fill the water tank.

Note: It is normal that there is still some water in the water tank when this message is displayed. It is also normal that some water spills out of the water tank when you remove the water tank. This water runs into the drip tray.

Brewing espresso

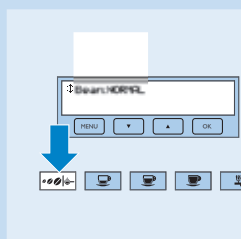

Note: When you use the appliance for the first time, the appliance will yield optimal results after you have brewed 4 to 5 cups of coffee.

Brewing espresso from coffee beans

The appliance is preset to brew normal coffee. You can also brew extra-mild, mild, strong or extra-strong coffee. To choose the desired strength:

- 1 Press the coffee strength/ground coffee button.
 - The display shows the selected coffee strength.
- 2 Press the ▼ or ▲ button to select the desired coffee strength.
- 3 Press OK when the display shows the desired coffee strength.

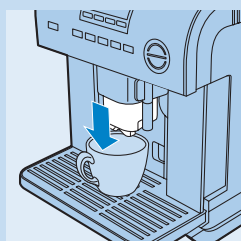
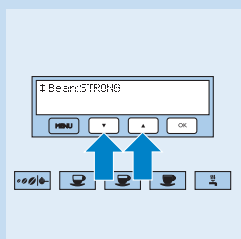

- 4 Place 1 cup under the coffee spout to make 1 cup of coffee or 2 cups to make 2 cups of coffee.
 - For creamier coffee, pull the spout downwards to bring it as close to the cups as possible.

Tip: To keep the coffee hot longer, preheat the cups you use. Especially heat up thick cups, as they absorb a lot of heat. To preheat the cups, put them on the cup warmer tray when the appliance is switched on or rinse them with hot water before use.

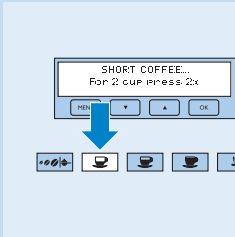

5 Press the button for short coffee, for standard coffee or for long coffee.

- Press the button once for 1 cup or twice within 2 seconds for 2 cups.
- You can interrupt the brewing process at any time by pressing the button for short coffee, for standard coffee or for long coffee, as previously selected.
 - If the coffee comes out one drop at a time, not at all or too fast, adjust the grinding coarseness (see section 'Adjusting the coffee mill').
 - You can also change the standard amount of coffee the appliance brews, see section 'Changing the coffee quantity for espresso'.
- ▶ The appliance grinds the beans and brews coffee.

Note: If you want some extra coffee in your cup, press the previously selected button again within 3 seconds after the appliance has stopped brewing. Keep the button pressed until the cup contains the desired amount of coffee and then release the button.

- ▶ Once the set amount of coffee has been brewed, the appliance automatically stops brewing and ejects the coffee grounds into the waste bin.
- ▶ After a few seconds, 'READY TO USE' appears on the display to indicate that you can brew the next cup of coffee.

6 If the message 'EMPTY WASTE BIN!' appears, remove the waste bin and empty and clean it.

Note: The message 'EMPTY WASTE BIN!' appears after every 14 cups. When it appears, you cannot brew coffee again until you empty and clean the waste bin.

- 1 Open the service door at the front by pulling the latch.
- 2 Remove the drip tray and empty and clean it.
- 3 Remove the waste bin, empty it and clean it thoroughly.

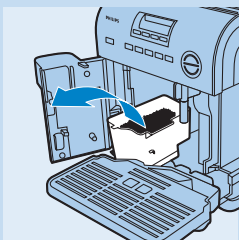
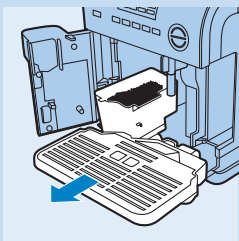
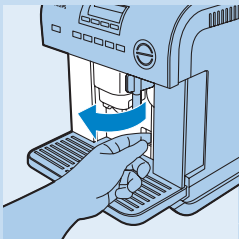

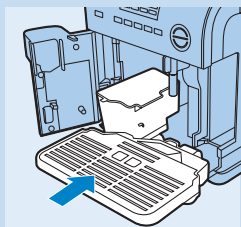

- 4 Reinsert the waste bin, reattach the drip tray and close the service door.

Note: Keep in mind that when you remove the drip tray, you must empty the waste bin, even if it is not completely full. If you don't do this, the coffee grounds in the waste bin will exceed the maximum level and block the appliance.

Never remove the water tank when the appliance is brewing coffee. If you do, the appliance stops brewing and the following messages appear on the display: 'GROUND TOO FINE! Adjust mill' and 'INSERT WATER SPOUT! - Press hot water'.

Take the following steps if you have removed the water tank while the appliance was brewing coffee:

- 1 Reinsert the water tank.
- 2 Remove and insert the hot water spout.
- 3 Press the hot water button and let water run out of the spout for a few seconds.
- 4 If the appliance malfunctions, follow the instructions in chapter 'Troubleshooting'. If you cannot solve the problem, contact the Customer Care Centre in your country.

7 Press the on/off button  to switch off the appliance.

▶ When you switch off the appliance, it performs an automatic flushing cycle.

During the flushing cycle, some hot water flows out of the coffee spout into the drip tray below to clean the whole system.

Brewing espresso from ground coffee

Only add ground coffee after you have switched on the appliance.

Otherwise the ground coffee will be dispersed inside the appliance.

Only use the measuring spoon supplied to add ground coffee.

- Never add more than 1 level spoonful of ground coffee, otherwise the appliance does not brew coffee or the ground coffee is dispersed inside the appliance, soiling it or causing only drops of coffee to come out of the spouts.
- If you have added more than 1 level spoonful of ground coffee, remove the brewing unit. Then clean the brewing unit and the appliance as described in chapter 'Cleaning'. After this, use the handle of a spoon to push the ground coffee down the funnel.

Only fill the ground coffee compartment with ground coffee for espresso makers. Do not use unground coffee beans, freeze-dried coffee, caramelised coffee or other substances that could damage the appliance.

1 Press the coffee strength/ground coffee button.

▶ The ▼ and ▲ buttons and the OK button light up.

2 Use the ▼ or ▲ button to select the ground coffee function.

3 Press the OK button.

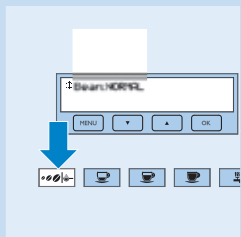
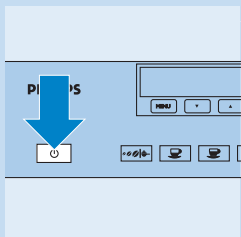

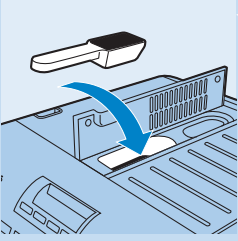

- 4 Open the lid of the ground coffee container and put one level measuring spoon of ground coffee in the funnel.
- 5 Brew 1 cup of coffee as described in 'Brewing espresso from coffee beans'.

When you use ground coffee, you cannot brew 2 cups at the same time.

- 6 If you want to make coffee from beans instead of ground coffee again, press the coffee strength/ground coffee button and select the desired coffee strength with the ▼ or ▲ button.
- 7 Press the OK button to confirm the desired coffee strength.

Changing the coffee quantity for espresso

The appliance is preset to brew the following coffee quantities:

- short coffee: 40ml
- standard coffee: 80ml
- long coffee: 120ml

To change the standard quantities, proceed as follows:

- 1 Put a cup under the coffee spout.
- 2 Press the button for short coffee, standard coffee or long coffee, depending on which quantity you want to change. Press this button for 5 seconds UNTIL the message 'PROGRAM TO SETVOL...' appears on the display and then release it.
 - ▶ The appliance starts to brew coffee.
- 3 When the coffee in the cup reaches the required level, press the same button again to set the new quantity.
 - ▶ 'SETTING DONE!' appears on the display. The appliance now brews the set quantity until you change it again.

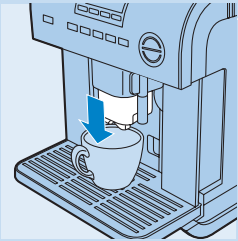

Brewing cappuccino or latte macchiato

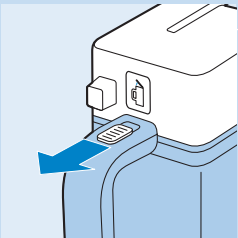

- 1 Move the release slide towards you and remove the lid of the milk jug.
- 2 Fill the milk jug with approx. 150ml milk for each cappuccino or latte macchiato to be prepared.
 - It is advisable to use fresh skimmed or fresh semi-skimmed milk at refrigerator temperature (about 5°C).

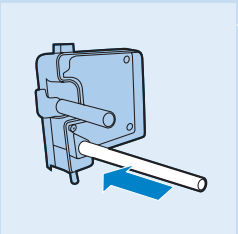

- 3 Make sure the milk intake tube is properly inserted into the rubber ring.

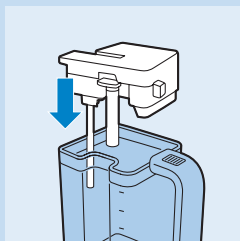

- 4** Put the lid on the milk jug.

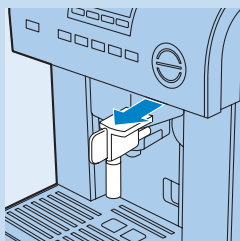

- 5** Remove the hot water spout.



- 6** Attach the milk jug firmly to the nozzle. Put a sufficiently large cup under the coffee spout and move the milk frothing pipe towards the cup.

Tip: For the best frothing result, preheat the milk frothing pipe by pressing the CLEAN button on the milk jug.

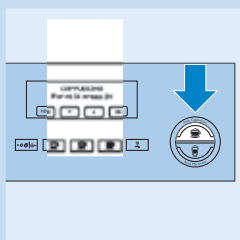

- 7** Press the button for automatic cappuccino or latte macchiato.
 ▶ 'CAPPUCCINO' or 'LATTE MACCHIATO' appears on the display.

Note: You can interrupt the brewing process at any time by pressing the cappuccino button or latte macchiato button again.

If the appliance runs out of milk during brewing:

- 1 Remove the milk jug and refill it.
 - 2 Reinsert the milk jug.
 - 3 Press the cappuccino button or latte macchiato button again for a new cup.
- ▶ The appliance grinds the beans, adds the frothed milk and brews the coffee.

- 8** If there is still milk in the milk jug, put the milk jug with the lid on it in the fridge after use.

Cleaning the milk jug

Clean the milk frothing pipe after brewing cappuccino or latte macchiato, after frothing milk and when the milk jug is empty. You can do this by pressing the CLEAN button. For more thorough cleaning, you can remove the milk jug from the appliance and clean the jug, the lid, the milk frothing pipe and the milk intake tube manually.

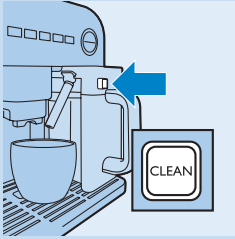

Cleaning the milk frothing pipe with the CLEAN button

- 1 Place a bowl under the milk frothing pipe.
- 2 Press the CLEAN button on the milk jug lid for a few seconds.
 - ▶ Hot water comes out of the milk frothing pipe as long as you press the CLEAN button.

Cleaning the complete milk jug

- 1 Remove the lid from the milk jug and detach the milk frothing pipe and the milk intake tube.
- 2 Clean all parts thoroughly with hot water and some washing-up liquid or in a dishwasher.

Make sure there are no milk residues inside the two holes in the lid of the milk jug.

- 3 Reattach the milk intake tube and the milk frothing pipe, put the lid on the milk jug and put the milk jug back into the appliance.



Changing the coffee and milk quantity for cappuccino or latte macchiato

The appliance is preset to dose specific amounts of coffee and milk for cappuccino and latte macchiato. You can change these quantities as follows:

- 1 Fill the milk jug with milk.
- 2 Put a cup under the coffee spout and the milk frothing pipe.
- 3 Press the cappuccino button or the latte macchiato button for at least 5 seconds.
- 4 Release the button when 'PROGRAM TO SET VOL. - MILK FOR CAPPUCCINO' or 'PROGRAM TO SET VOL. - MILK FOR MACCHIATO' appears on the display.
 - ▶ After a few seconds, milk starts to come out the milk frothing pipe.
- 5 When the milk in the cup reaches the required level, press the same button again to set the new quantity.
 - ▶ After a few seconds, the appliance starts to brew coffee and 'PROGRAM TO SET VOL. - COFF. FOR CAPPUCCINO' or 'PROGRAM TO SET VOL. - COFFEE FOR MACCHIATO' appears on the display.
- 6 When the coffee in the cup reaches the required level, press the same button again to set the new quantity.
 - ▶ 'SETTING DONE' appears on the display. The appliance now produces the set quantities until you change them again.

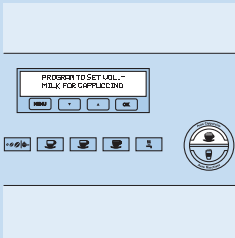

Preparing frothed milk separately

- 1 Fill the milk jug and insert it into the appliance.



- 2 Place a sufficiently large cup under the milk frothing pipe.

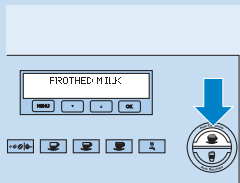

- 3 Press the automatic cappuccino or latte macchiato button twice within 3 seconds.

- ▶ The display reads 'FROTHED MILK' and after a few seconds the appliance starts to produce frothed milk.

Note: If you want some extra frothed milk in your cup, press the previously selected button again within 3 seconds after the appliance has stopped frothing milk. Keep the button pressed until the cup contains the desired amount of frothed milk and then release the button.

Note: You can interrupt the milk frothing process at any time by pressing the cappuccino or latte macchiato button again.

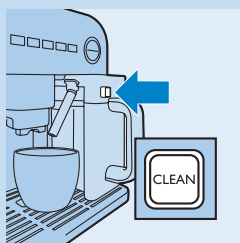

- 4 After frothing milk, clean the milk frothing pipe with the CLEAN button (see section 'Cleaning the milk frothing pipe with the CLEAN button' in this chapter).

Producing hot water



- 1 Attach the hot water spout to the nozzle.

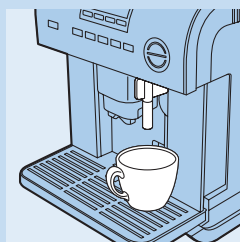

- 2 Place a cup under the hot water spout.



- 3 Press the button for hot water.
 - ▶ The display reads 'HOT WATER' and 125ml of hot water comes out of the hot water spout.

Do not use the hot water function for more than 2 minutes at a time.

Changing the quantity of hot water

The appliance is preset to produce 125ml hot water. You can change this quantity as follows:



- 1 Attach the hot water spout to the nozzle.

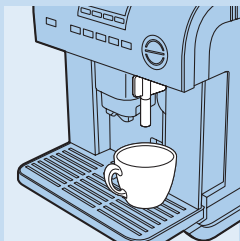

- 2 Place a cup under the spout.

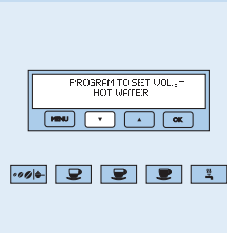

- 3 Press the button for hot water until the message 'PROGRAM TO SET VOL - HOT WATER' appears on the display and then release it.
 - ▶ Hot water comes out of the hot water spout.
- 4 When the water in the cup reaches the required level, press the button for hot water again to set the new quantity.
 - ▶ 'SETTING DONE' appears on the display. The appliance now produces the set quantity until you change it again.

Adjusting the coffee mill

The coffee grinder is preset to the correct coarseness and should not require frequent adjustment. You can select a coarser setting for less foam, a normal aroma and faster brewing. You can select a finer setting for more foam, a more intense aroma and slower brewing.

Only turn the grinding coarseness knob when the coffee mill is grinding.

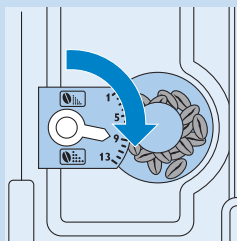

- To select a coarser setting, turn the grinding coarseness knob 1 setting clockwise ('click').

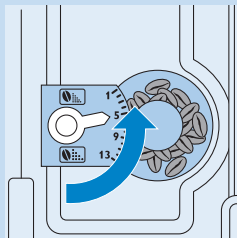

- To select a finer setting, turn the grinding coarseness knob 1 setting anticlockwise ('click').

Do not turn the grinding coarseness knob anticlockwise too far, otherwise the coffee may come out of the spout in drops when you brew 2 cups.

The adjustment only becomes noticeable after you have brewed at least 2 cups of coffee.

Setting menu parameters

When you have switched on the appliance and the appliance is ready for use, you can access the menu to perform certain actions and modify certain parameters.

- Flushing
- Descaling
- Setting coffee temperature
- Setting auto-on time
- Setting auto-off time
- Setting current time
- Cleaning
- Setting water hardness
- Setting language
- Resetting to default settings

You can press the MENU button at any time to exit the menu, except in the descaling or cleaning modes. If you have selected one of these modes and pressed OK, you have to switch off the appliance if you want to exit the menu.

Menu structure

Menu structure	Submenu
START FLUSHING?	<i>(flushing procedure starts)</i>
START DESCALING?	<i>(descaling procedure starts)</i>
SET TEMPERATURE?	TEMPERATURE:
	Low
	Medium
	High

Menu structure	Submenu
SET AUTO-ON?	AUTO-ON:
	Disabled
	0:00
SET AUTO-OFF?	After 1 hour
	After 2 hours
	After 3 hours
SET CURRENT TIME?	0:00
START CLEANING?	<i>(cleaning procedure starts)</i>
SET WATER HARDNESS?	Hardness 1
	Hardness 2
	Hardness 3
	Hardness 4
SET LANGUAGE?	English
	Deutsch
	Nederlands
	Francais
	Espanol
	Suomi
	Svenska
RESET TO DEFAULT?	<i>(resetting procedure starts)</i>

Flushing

- 1 Press the MENU button.
 The button lights up.
- 2 The message 'START FLUSHING?' appears on the display.
- 3 Place a cup under the coffee spout and press the OK button.

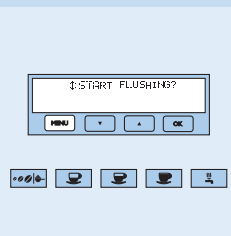

Descaling

Over time, the continuous heating up of the water that is used to make the coffee leads to scale build-up in the inner circuits of the appliance. When the message 'PLEASE DESCALE!' appears on the display, you should run the descaling program. Proceed as follows:

- 1 Press the MENU button.

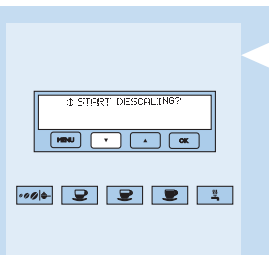

- ▶ The button lights up.
- 2** Press the ▼ button until the message 'START DESCALING?' appears on the display.
- 3** Press the OK button.

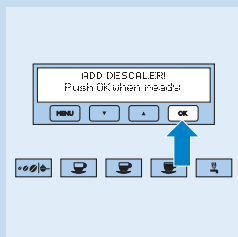

- ▶ The message 'ADD DESCALER! - Push OK when ready' appears on the display.

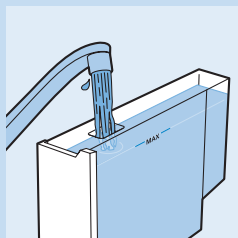

- 4** When you descale the appliance for the first time, use the descaler supplied with the appliance. Fill the water tank with the descaler and 1 litre of water.

If you use a different descaler, follow the instructions on the package of the descaler.

Note: Use the descaler supplied with the appliance or a liquid descaler based on citric acid. Never use a descaler with acetic acid, as this will damage the appliance.

Note: Be careful not to spill descaler on the metal surfaces of the machine and on surfaces sensitive to acid such as marble, limestone and glaze. If you spill descaler on these surfaces, immediately wipe it off with a cloth to prevent stains.

- 5** Attach the hot water spout to the nozzle.
- 6** Place a bowl with a minimum capacity of 1.5 litres under the hot water spout.
- 7** Press the OK button to start the descaling program.
 - ▶ Descaler comes out of the hot water spout and flows into the bowl below. The message 'DESCALING' is shown on the display.
 - ▶ During the descaling program, the appliance pauses a few times to remove scale deposits from the inside of the espresso maker.
 - ▶ After about 35 minutes, the message 'DESCALE DONE - Push OK when ready' appears on the display.

You now have to flush the appliance to remove descaler residues from the inside of the appliance. Proceed as follows:

- 8** Empty the water tank, rinse it and fill it with fresh water.
- 9** Reinsert the water tank.
- 10** Empty the full bowl and then put it back under the hot water spout.
- 11** Press the OK button.

- ▶ Hot water comes out of the spout and flows into the bowl below. The message 'FLUSHING...' is shown on the display.
- ▶ The message 'FLUSHING - Push OK when ready' appears on the display.
- ▶ When the water tank is empty, the message 'FLUSHING DONE' appears on the display.

The descaling program is now finished and the appliance is ready to brew coffee again.

Note: If the descaling program is interrupted before completion, the appliance continues to display the message 'PLEASE DESCALE!' and you have to start the program from the beginning again.

Setting coffee temperature

- 1 Press the MENU button.
 - ▶ The button lights up.
- 2 Press the ▼ button until the message 'SET TEMPERATURE?' appears on the display.
- 3 Press the OK button.
- 4 Press the ▼ or ▲ button until the desired coffee temperature is displayed (low, medium or high).
- 5 Press the OK button to confirm the temperature selected.
 - ▶ The appliance automatically exits the MENU mode.

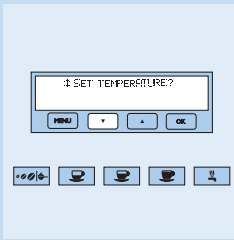

Setting auto-on time

This function allows you to set a time at which the appliance automatically switches on.

- 1 Make sure the clock on the appliance is set as described (see section 'Setting current time' in this chapter).
- 2 Press the MENU button.
 - ▶ The button lights up.
- 3 Press the ▼ button until the message 'SET AUTO-ON?' appears on the display.
- 4 Press the OK button.
 - ▶ The message 'AUTO-ON: Disabled' appears on the display.
- 5 Press the ▼ or ▲ or button to set the hour of the auto-on time.
- 6 Press the OK button to confirm the hour set.
- 7 Press the ▼ or ▲ button to set the minutes of the auto-on time.
- 8 Press the OK button to confirm the minutes set.
 - ▶ The appliance automatically exits the MENU mode.

Note: When you switch off the appliance while an auto-on time is set, the ☹ symbol appears next to the time on the unlit display. The clock and the symbol disappear after 5 minutes.

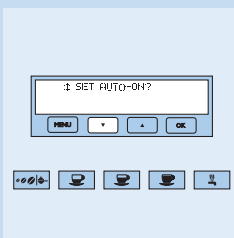

Setting auto-off time

The appliance is factory preset to switch off automatically one hour after the last cup of coffee is brewed. You can increase this time to 2 hours or 3 hours.

- 1 Press the MENU button.
 - ▶ The button lights up.
- 2 Press the ▼ button until the message 'SET AUTO-OFF?' appears on the display.
- 3 Press the OK button.
- 4 Press the ▼ or ▲ button to change the number of hours after which the appliance switches off automatically.
- 5 Press the OK button to confirm the set auto-off time.
 - ▶ The appliance automatically exits the MENU mode.

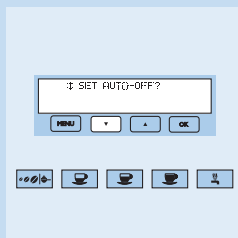

Setting current time

- 1 Press the MENU button.
 - ▶ The button lights up.
- 2 Press the ▼ button until the message 'SET CURRENT TIME?' appears on the display.
- 3 Press the OK button.
 - ▶ The message 'CURRENT TIME: 00:00' appears on the display.
- 4 Press the ▼ or ▲ button to set the hour of the current time.
- 5 Press the OK button to confirm the hour set.
- 6 Press the ▼ or ▲ button to set the minutes of the current time.
- 7 Press the OK button to confirm the minutes set.
 - ▶ The appliance automatically exits the MENU mode.

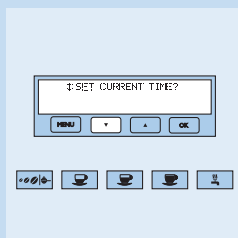

Cleaning

Regular cleaning prolongs the life of the appliance and guarantees optimal brewing results for a long time.

- 1 Press the MENU button.
 - ▶ The button lights up.
- 2 Press the ▼ button until the message 'START CLEANING?' appears on the display.
- 3 Press the OK button.
 - ▶ The message 'ADD DETERGENT - Push OK when ready' appears on the display.



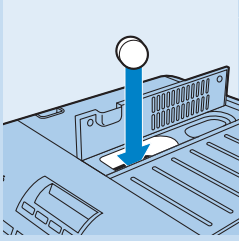

- 4** You can put a special cleaning tablet into the ground coffee funnel.

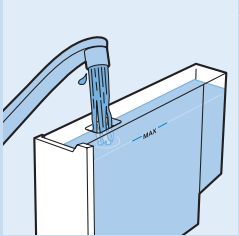

- 5** Fill the water tank to the MAX level.

- 6** Put a bowl with a minimum capacity of 1.5 litres under the spout.

- 7** Press the OK button.

The cleaning cycle takes up to 15 minutes if the water tank is filled to the MAX level.

- ▶ The message 'APPLIANCE IS CLEANING' appears on the display and the cleaning cycle starts
- ▶ When the cleaning cycle is finished, the message 'CLEANING DONE' appears on the display.

Setting water hardness

- 1** Remove the Total Hardness Test strip (attached to page 2) from its wrap. Dip the strip fully into the tap water you use to brew coffee. Keep the strip in the water for a few seconds. Then remove the strip, shake off excess water and wait approx. 30 seconds (until it changes colour and one or more squares turn red).

- 2** Press the MENU button.

- ▶ The button lights up.

- 3** Press the ▼ button until the message 'SET WATER HARDNESS?' appears on the display.

- 4** Press the OK button.

- 5** Press the ▼ button until the number on the display coincides with the number of red squares on the test strip.

For example, if 3 squares on the test strip have turned red, you have to set water hardness 3.

- 6** Press the OK button to confirm the set water hardness.

- ▶ The coffee maker is now programmed to display the 'PLEASE DESCALE!' message based on the actual hardness of the water you use.

Setting language

- 1** Press the MENU button.

- ▶ The button lights up.

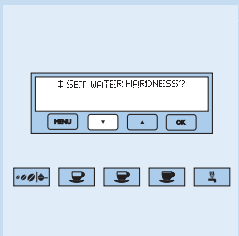

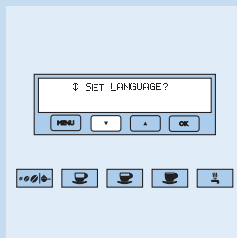

- 2 Press the ▼ button until the message 'SET LANGUAGE?' appears on the display.
- 3 Press the OK button.
- 4 Press the ▼ or ▲ button until the desired language appears on the display.
- 5 Press the OK button.
 - ▶ The appliance automatically exits the MENU mode.

Resetting to default settings

If you have changed the preset settings, you can reset the appliance to the default settings as follows:

Note: The appliance resets all menu parameters except the language and the clock.

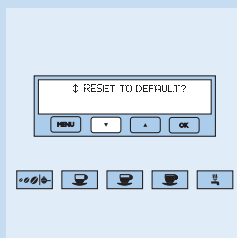

- 1 Press the MENU button.
 - ▶ The button lights up.
- 2 Press the ▼ button until the message 'RESET TO DEFAULT?' appears on the display.
- 3 Press the OK button.
 - ▶ While the appliance is resetting, the message 'SETTING' is shown on the display.
 - ▶ When the reset is complete, the message 'SETTING DONE!' is shown on the display.
 - ▶ The appliance automatically exits the MENU mode.

Cleaning

Let the appliance cool down and unplug it before you clean it.

Never immerse the appliance in water or any other liquid.

Never use scouring pads, abrasive cleaning agents or aggressive liquids such as petrol or acetone to clean the appliance. Only use a damp cloth.

Cleaning the appliance

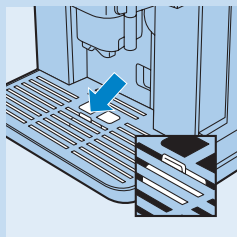

- 1 Clean the waste bin after brewing 14 cups. See chapter 'Using the espresso maker', section 'Brewing espresso'.
- 2 Clean the water tank regularly.
- 3 The drip tray has a red level indicator that shows how much water it contains. Empty and clean the drip tray when the indicator becomes visible.

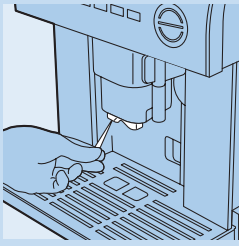

- 4** Make sure that the holes in the coffee spout are not blocked. If they are blocked, unblock them by scraping dried coffee residues away with a needle.

- 5** Clean the spout regularly with a damp cloth.

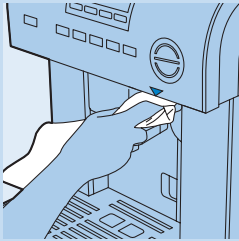

- 6** Clean the connection nozzle for the milk jug regularly with a damp cloth.

Cleaning the brewing unit

The brewing unit must be cleaned regularly to avoid the build-up of caked coffee residues, which could cause the appliance to malfunction.

- 1** Switch off the appliance but leave the plug in the wall socket. Wait until the display goes out.

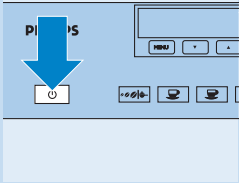

- 2** Open the service door.

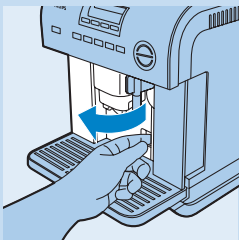

- 3** Remove the drip tray and the waste bin and clean them.

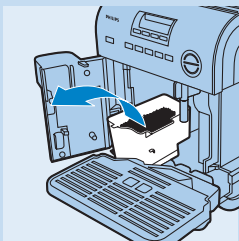

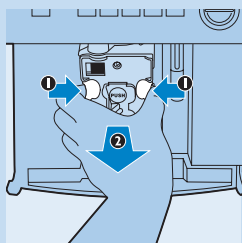

- 4** Press the two red release buttons on the brewing unit towards each other and pull the brewing unit out of the appliance.

Note: The brewing unit can only be removed if the appliance is switched off. Attempting to remove the brewing unit while the appliance is switched on may cause serious damage.

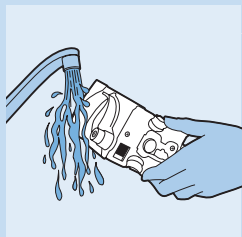

- 5** Clean the brewing unit under a hot tap. Do not use any cleaning agents.

Never clean the brewing unit in the dishwasher.

- 6** Carefully clean the inside of the appliance.

Scrape away coffee residues caked to parts inside the appliance with a plastic or wooden fork. Then suck up all the residues with a vacuum cleaner.

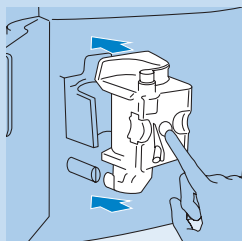

- 7** To put the brewing unit back into the appliance, slide it onto the supports and the pin at the bottom.

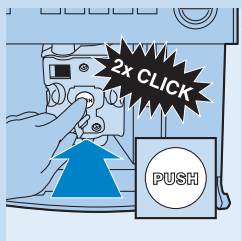

- 8** Press on the 'PUSH' area until the brewing unit snaps into place.

Note: After you hear the clicks, make sure the red buttons have snapped outwards. Otherwise the service door cannot be closed.

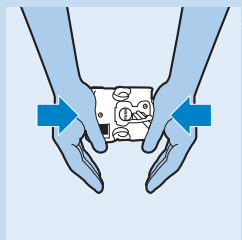

Note: If you cannot insert the brewing unit, press the unit firmly from above and below at the same time and then try to insert it. If you still cannot insert the brewing unit, close the service door, unplug the appliance and then plug it in again. Wait for all the lights to go off after the self-check, then open the service door and reinsert brewing unit.

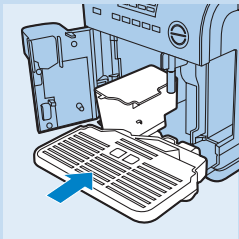

9 Reinsert the waste bin and the drip tray and close the service door.

Descaling

Regular descaling prolongs the life of the appliance and guarantees an optimal coffee flavour.
Run the descaling program when the message 'PLEASE DESCALE!' appears on the display (see section 'Descaling' in chapter 'Setting menu parameters').

Replacement

You can order various removable parts from your Philips dealer or a Philips service centre.

Disposal

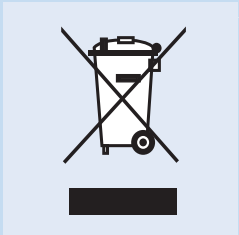

- Do not throw away the appliance with the normal household waste at the end of its life, but hand it in at an official collection point for recycling. By doing this, you help to preserve the environment.

Guarantee and service

If you need service or information or if you have a problem, please visit the Philips website at www.philips.com or contact the Philips Consumer Care Centre in your country (you find its phone number in the worldwide guarantee leaflet). If there is no Consumer Care Centre in your country, go to your local Philips dealer.

Explanation of display messages

Message	Meaning	What to do
NO WATER! -Fill water tank-	The water tank is empty or is positioned incorrectly.	Fill the water tank (see section 'Preparing for use' in chapter 'Getting started') and insert it properly.
	The water tank is dirty or scale has deposited in the water tank.	Rinse or descale the water tank.

Message	Meaning	What to do
GROUND TOO FINE! Adjust mill - INSERT WATER SPOUT - Press hot water	The appliance cannot brew coffee.	Insert the hot water spout, press the button and let water run out of the spout for a few seconds.
	The coffee is brewed too slowly.	Turn the grinding coarseness knob clockwise one setting (see section 'Regulating the coffee mill' in chapter 'Using the espresso maker').
INSERT WASTE BIN	After cleaning, the waste bin has not been reinserted into the appliance.	Open the service door and insert the waste bin.
NO GROUND COFFEE! -Fill container-	You have selected the ground coffee function but you have not put ground coffee in the appliance.	Add ground coffee (see section 'Brewing espresso from ground coffee' in chapter 'Using the espresso maker').
NO COFFEE BEANS! -Fill container-	The coffee beans have run out.	Fill the coffee bean container.
	If the coffee grinder is very noisy, this means a small stone in the coffee beans has blocked the mill.	Contact an authorised Philips service centre.
LESS GROUND COFFEE!	The ground coffee funnel is clogged.	Switch off the appliance and empty the funnel with the handle of a spoon. Be careful not to damage the funnel.
	You have put too much ground coffee in the appliance.	Reduce the quantity of ground coffee. Then brew coffee again.
PLEASE DESCALE!	This indicates the presence of scale in the appliance.	Perform the descaling procedure as soon as possible (see section 'Descaling' in chapter 'Setting menu parameters').
CLOSE DOOR!	The service door is open.	Close the service door. If the service door cannot be closed, make sure that the brewing unit is inserted correctly (see section 'Cleaning the brewing unit' in chapter 'Cleaning').
INSERT BREWING UNIT!	You have probably not reinserted the brewing unit after you cleaned it.	Insert the brewing unit (see section 'Cleaning the brewing unit' in chapter 'Cleaning').
GENERIC ALARM!	The inside of the appliance is very dirty.	Switch off the appliance and clean the inside of the appliance thoroughly, as described in chapter 'Cleaning'. If the message is still displayed after you have cleaned the appliance, contact an authorised Philips service centre.
INSERT WATER SPOUT!	The hot water spout is not inserted.	Place the hot water spout in the appliance.

Message	Meaning	What to do
NO MILK JUG!	The milk jug is not inserted.	Place the milk jug in the appliance.

Troubleshooting

If you are unable to solve the problem with the information below, contact the Consumer Care Centre in your country (see chapter 'Guarantee and service').

Problem	Possible cause	Solution
The display does not work.	You have not removed the sticker from the display.	Remove the sticker from the display.
The text on the display is in the wrong language.	You have set the wrong language.	If you set the wrong language during the initial installation procedure, you first have to complete the installation procedure before the language can be changed. Consult the Quick Start Guide guide or the user manual on how to complete the installation procedure. The installation is complete when the appliance switches off automatically. To select another language: (1) Press the on/off button to switch on the appliance. (2) Press the MENU button. (3) Press the ▲ button twice. (4) Press the OK button. (4) Select the preferred language with the ▲ and ▼ buttons. (5) Press the OK button.
The coffee is not hot enough.	The cups have not been preheated.	To preheat the cups, rinse them with hot water or leave them on the cup warmer tray on top of the switched-on appliance for at least 20 minutes.
	The coffee temperature is set too low in the menu.	Increase the coffee temperature in the menu (see chapter 'Setting menu parameters').
The coffee is not creamy enough.	The coffee is ground too coarsely.	Turn the grinding adjustment knob one setting anticlockwise.
	You have used a wrong type of coffee.	Use a type of coffee suitable for espresso coffee makers.
The coffee flows out of the spout too slowly.	The coffee is ground too finely.	Turn the grinding adjustment knob one setting clockwise.
The coffee flows out of the spout too quickly.	The coffee is ground too coarsely.	Turn the grinding adjustment knob one setting anticlockwise.
The coffee only comes out of one of the two spout holes.	One of the spout holes is blocked.	Use a needle to scrape dried coffee residues out of the blocked spout hole.

Problem	Possible cause	Solution
When I press the button for short, standard or long coffee, water instead of coffee comes out of the appliance.	The funnel for ground coffee is blocked.	Switch off the appliance and unblock the funnel with the handle of a spoon. Then clean the brewing unit and the inside of the appliance (see chapter 'Cleaning').
The appliance does not come on when I press the on/off button  .	The appliance is not plugged in.	Make sure that the mains plug is in the wall socket.
I cannot remove the brewing unit to clean it.	The appliance is switched on. You can only remove the brewing unit if the appliance is switched off.	Switch off the appliance and remove the brewing unit. Never try to remove the brewing unit when the appliance is switched on, as this may cause damage to the appliance.
I want to brew espresso from ground coffee, but no espresso comes out of the appliance.	You have put too much ground coffee in the ground coffee compartment.	Switch off the appliance and remove the brewing unit and thoroughly clean the inside of the appliance. Brew espresso from ground coffee again, but do not put more than one level spoonful of ground coffee in the ground coffee compartment.
	You have not selected the ground coffee function. As a result, the appliance has become blocked because it has tried to brew coffee using both the pre-ground coffee and the coffee from its own grinder.	Switch off the appliance and thoroughly clean the inside of the appliance. Brew espresso from ground coffee again, but make sure you select the ground coffee function.
	You have put ground coffee in the ground coffee compartment while the appliance was switched off.	Thoroughly clean the inside of the appliance. Brew espresso from ground coffee again, but switch on the appliance before you put the ground coffee in the ground coffee compartment.
The coffee does not come out of the coffee spout but around the edges of the service door.	The spout holes are clogged with dried coffee residues.	Scrape the dried coffee residues out of the spout holes with a needle.
	The slide-out tray inside the service door is blocked and cannot slide in and out of the service door.	Thoroughly clean the slide-out tray, particularly near the hinges to ensure that it slides smoothly in and out of the service door.
No milk comes out of the milk frothing spout.	The milk intake tube is not inserted or not properly inserted into the milk jug lid.	Insert the milk intake tube in the rubber ring in the milk jug lid.
The milk is not properly frothed.	The milk jug lid is dirty.	Clean the milk jug lid.

Problem	Possible cause	Solution
		Clean the nozzle for the milk jug.
	The milk jug is not placed correctly.	Place the milk jug correctly into the appliance.
The milk contains bubbles or squirts out of the milk frothing spout.	The milk is not cold enough or you have not used skimmed or semi-skimmed milk.	Use skimmed or semi-skimmed milk at refrigerator temperature. If you still do not get the desired result, try a different milk brand.
Some water is spilled when I place or remove the water tank.	It is normal that some water is spilled when you place and remove the water tank.	The spilled water automatically flows into the drip tray.
The grinder makes a rattling noise and the message 'NO COFFEE BEANS!' appears.	There is a stone or a twig in the grinder.	Contact an authorised Philips service centre. Always return the appliance to an authorised Philips service centre for examination or repair. Do not attempt to repair the appliance yourself.
The appliance makes a loud banging noise.	Air is trapped inside the appliance.	Perform the 4 steps described in chapter 'Using the espresso maker', section 'Brewing espresso, right above action 7.
Water drops or condensation on the outside of the appliance.	Due to the use of steam, condensation or water drops may appear on the outside of the appliance.	Dry the outside of the appliance with a dry cloth.

Introduktion

Tillykke med dit køb og velkommen til Philips! For at få fuldt udbytte af den støtte, Philips tilbyder, skal du registrere dit produkt på www.philips.com/welcome.

Med denne maskine kan du nyde en lang række smagfulde espressovarianter. Den formaler kaffebønner til hver ny kop, som brygges under højt tryk, hvilket sikrer den bedste aroma og smag. Og du kan nemt lave enhver type kaffe helt efter din egen smag. Brugsvejledningen indeholder alle de oplysninger, du skal bruge for at få størst mulig glæde og fornøjelse af din espressomaskine.

Vigtigt

Læs denne brugsvejledning omhyggeligt igennem, inden apparatet tages i brug, og gem den til eventuelt senere brug.

Fare

- Kom aldrig apparatet ned i vand eller anden væske.

Advarsel

- Kontrollér, om den angivne netspænding på apparatet svarer til den lokale netspænding, før du slutter strøm til apparatet.
- Hvis netledningen beskadiges, må den kun udskiftes af Philips, et autoriseret Philips-serviceværksted eller en tilsvarende kvalificeret fagmand for at undgå enhver risiko.
- Dette apparat er ikke beregnet til at blive brugt af personer (herunder børn) med nedsatte fysiske og mentale evner; nedsat følesans eller manglende erfaring og viden, medmindre de er blevet vejledt eller instrueret i apparatets anvendelse af en person, der er ansvarlig for deres sikkerhed.
- Apparatet bør holdes uden for børns rækkevidde for at sikre, at de ikke kan komme til at lege med det.
- Hold alle dele fra emballagen (plastikposer; pap, karton osv.) uden for børns rækkevidde, da det ikke er legetøj.
- Rør aldrig ved apparatets varme dele under betjening.
- Apparatet er designet til at lave espresso og varme drikke. Brug det korrekt og med omhu for at undgå skoldning fra varmt vand og damp.
- Brug aldrig apparatet, hvis netstik, netledning eller selve apparatet er beskadiget.
- Hvis der opstår problemer, du ikke kan løse ved hjælp af brugsvejledningen, bedes du kontakte det lokale Philips Kundecenter. Forsøg aldrig selv at reparere apparatet, da reklamationsretten i så fald bortfalder.

Forsigtig

- Stil aldrig apparatet på et varmt underlag, og sørg for, at netledningen ikke kommer i berøring med varme flader.
- Tag stikket ud af apparatet, hvis der opstår problemer under brygningen, og før rengøring.
- Dette apparat er kun beregnet til almindelig husholdningsbrug.
- Efter udpakningen skal du kontrollere, at apparatet er helt og ubeskadiget. Hvis du er i tvivl, må du ikke anvende apparatet, men bedes i stedet kontakte det lokale Philips Kundecenter.

Elektromagnetiske felter (EMF)

Dette Philips-apparat overholder alle standarder for elektromagnetiske felter (EMF). Ved korrekt anvendelse i overensstemmelse med instruktionerne i denne brugsvejledning, er apparatet sikkert at anvende, ifølge den videnskabelige viden, der er tilgængelig i dag.

Espressomaskinens indre (fig. 1)

- A** Knap for formalingsgrad
- B** Beholder til kaffebønner
- C** Bryggeenhed
- D** Låge med udtrækskuffe
- E** Aftagelig affaldsbøtte
- F** Dæksel til drypbakke
- G** Aftagelig drypbakke

Espressomaskinens ydre (fig. 2)

- A** Låg til rum med formalet kaffe
- B** Display
- 1 MENU-tast
- 2 ▼Tast: Ned
- 3 ▲Tast: Op
- 4 OK-tast
- C** Låg til beholderen til kaffebønner
- D** Kaffeudløb
- E** Varmtvandsrør
- F** Lås til lågen
- G** Rør til mælkeskum
- H** Mælkeindsugningsrør
- I** Måleske
- J** Bakke til forvarmning af kopper
- K** Betjeningspanel
- 1 ⏻ On/off-knap
- 2 Knap til valg af kaffestyrke og valg af formalet kaffe
- 3 Knap til en eller to små kopper
- 4 Knap til en eller to standardkopper
- 5 Knap til en eller to store kopper
- 6 Knap til varmt vand
- 7 Knap til automatisk latte macchiato eller mælkeskum
- 8 Knap til automatisk cappuccino eller mælkeskum
- L** Aftagelig vandtank
- M** Låg til mælkekanden
- N** CLEAN-knap
- O** Udløserknap
- P** Mælkekande

Kom godt i gang

Før apparatet tages i brug

Installér aldrig apparatet i omgivelser, hvor temperaturen kan falde til 0° C eller derunder. Hvis vandet inde i apparatet fryser til is, vil det beskadige apparatet.

Bemærk: Det er normalt, at der er spor af kaffe og vand i apparatet, når du bruger det første gang. Dette skyldes, at apparatet er blevet testet på fabrikken for at sikre, at det fungerer perfekt.

Bemærk: Hvis der er et klistermærke på displayet, skal det fjernes, før apparatet installeres.

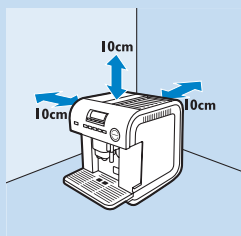

- 1 Stil apparatet på et bord eller køkkenbord i sikker afstand fra vandhane, vask og varmekilder.
- 2 Sørg for, at der er mindst 10 cm luft over, bag ved og på begge sider af apparatet.
- 3 Følg omhyggeligt trin-for-trin instruktionerne i det følgende afsnit for at lære at betjene apparatet korrekt.

Klargøring

- 1 Sæt stikket i en stikkontakt, og vent.
 - Forskellige sprog vises på displayet.
- 2 Tryk på knappen OK i 3 sekunder, når det ønskede sprog vises.
 - Apparatet går automatisk ud af MENU-funktionen.
 - Meddelelsen "NO WATER! Fill water tank" (INTET VAND! Fyld vandtanken) ses i displayet.

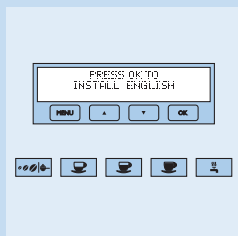

- 3 Fjern vandtanken fra apparatet.

Tag aldrig vandtanken af, når apparatet er i brug.

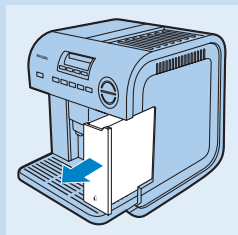

- 4 Skyl vandtanken, og fyld den med friskt vand. Tag låget af vandtanken for at gøre åbningen til påfyldning større.
- 5 Sæt vandtanken på igen, og skub den fast på plads.
 - Beskeden "INSERT WATER SPOUT" (isæt røret) vises.

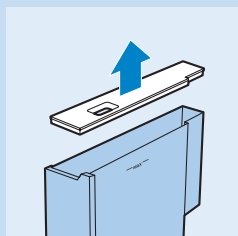



- 6 Sæt røret til det varme vand på apparatet.



- 7 Sæt en kop under røret.

- 8 Tryk OK.

- ▶ Ved den første installation fyldes apparatet med vand og brummer højt imens.
- ▶ Apparatet skylles og slukker derefter automatisk.

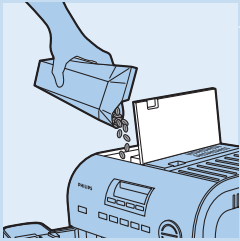

- 9 Fyld beholderen til kaffebønner med bønner.

For at undgå funktionsfejl må beholderen til kaffebønner aldrig fyldes med formålet, frysetørret eller karameliseret kaffe eller andet, der kan beskadige apparatet.

Valgfrit: Indstilling af ur og vandets hårdhedsgrad

- 1 Tænd for apparatet igen, og tryk på MENU-tasten.
- 2 Gå til "SET CURRENT TIME?" (INDSTIL UR?), og tryk på OK.
- 3 Indstil time- og minuttal (se afsnittet "Indstilling af ur" i kapitlet "Indstilling af menuparametre").
- 4 Tryk på MENU-tasten igen, gå til "SET WATER HARDNESS?" (INDSTIL VANDETS HÅRDHEDSGRAD?), og tryk OK.
- 5 Indstil det lokale vands hårdhedsgrad med knappen ▼ eller ▲, og tryk OK.

Bemærk: Vandets hårdhedsgrad kan måles vha. Total Hardness-teststrimmelen. Se afsnittet "Indstilling af vandets hårdhedsgrad" i kapitlet "Indstilling af menuparametre".

Sådan bruges espressomaskinen

Opvarming

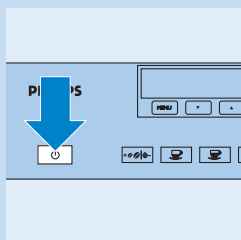

- 1** Tryk på on/off-knappen .
 - ▮ Displayet viser meddelelsen "HEATING UP...PLEASE WAIT" (VARMER OP...VENT), hvilket indikerer, at apparatet varmer op.
 - ▮ Når apparatet er varmet op, viser displayet "FLUSHING..." (SKYLLER), mens apparatet udfører en automatisk skyllecycklus. Under skyllecyklussen løber der varmt vand ud af kaffeudløbet og ned i drypbakken.
 - ▮ Efter skyllecyklussen viser displayet meddelelsen "READY TO USE - Normal coffee" (KLAR TIL BRUG - Normal kaffe).
- 2** Hvis meddelelsen "NO WATER! Fill water tank" (INTET VAND! Fyld vandtanken) ses i displayet, skal vandtanken fyldes.



Bemærk: Det er normalt, at der stadig er lidt vand i vandtanken, når denne besked fremkommer. Det er også normalt, at der løber lidt vand ud af vandtanken, når den tages ud. Vandet løber ned i drypbakken.

Espressobrygning

Bemærk: Når apparatet tages i brug første gang, giver det optimale resultater, efter der er brygget 4 til 5 kopper kaffe.

Espressobrygning med kaffebønner

Apparatet er forudindstillet til at brygge normal kaffe. Man kan også brygge ekstra mild, mild, stærk eller ekstra stærk kaffe. Vælg den ønskede styrke:

- 1** Tryk på knappen for kaffestyrke/formålet kaffe.
 - ▮ Displayet viser den valgte kaffestyrke.
- 2** Tryk på knappen  eller  for at vælge den ønskede kaffestyrke.
- 3** Tryk OK, når displayet viser den ønskede kaffestyrke.

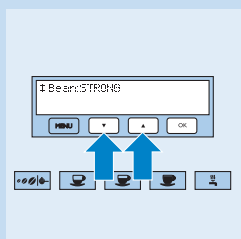
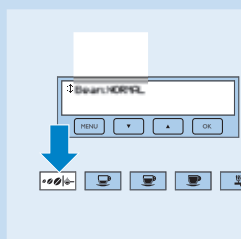

- 4** Sæt 1 kop under kaffeudløbet, hvis du skal lave 1 kop kaffe, eller 2 kopper, hvis du skal lave 2 kopper kaffe. Du kan lave en mere cremet kaffe ved at trække røret ned, så tæt på kopperne som muligt.

Tip: Kaffen holder sig varm længere, hvis kopperne forvarmes. Dette er specielt vigtigt, hvis du bruger tykke kopper, da de absorberer en del varme. Stil kopperne på opvarmningsbakken, når apparatet er tændt, eller skyl dem med varmt vand.

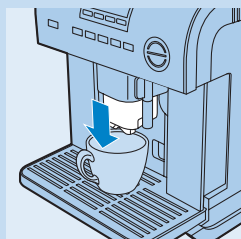

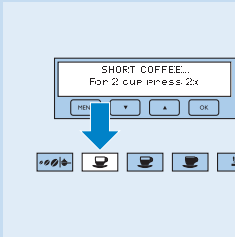

5 Tryk på knappen til en lille, standard eller stor kop kaffe.

Tryk på kaffeknappen en gang for 1 kop eller to gange indenfor 2 sekunder for 2 kopper:

- Du kan til enhver tid afbryde brygningen manuelt ved igen at trykke på den valgte kaffeknap – lille, standard eller stor kop kaffe.
- Hvis kaffen løber ud en dråbe ad gangen, slet ikke eller alt for hurtigt, skal formalingsgraden justeres (se afsnittet "Justering af kaffemøllen").
- Man kan også justere den standardmængde, apparatet brygger; se afsnittet "Ændring af kaffemængden til espresso".

► Apparatet maler bønnerne og brygger kaffen.

Bemærk: Hvis du vil have mere kaffe i koppen, trykker du blot en gang mere på den valgte kaffeknap, inden for 3 sekunder efter apparatet er stoppet med at brygge. Hold knappen trykket ind, indtil koppen indeholder den ønskede mængde kaffe, og slip så.

- Når den indstillede kaffemængde er brygget, holder apparatet automatisk op med at brygge og presser kaffegrumsset i affaldsbøtten.
- Efter et par sekunder ses "READY TO USE" (KLAR TIL BRUG) i displayet for at indikere, at du kan brygge den næste kop kaffe.

6 Hvis meddelelsen "EMPTY WASTE BIN!" (TØM AFFALDSBØTTEN) vises, skal affaldsbøtten tages ud, tømmes og skylles ren.

Bemærk: Beskeden "EMPTY WASTE BIN!" (TØM AFFALDSBØTTEN!) vises efter hver 14. kop, og du kan ikke brygge kaffe igen, før affaldsbøtten er tømt og rengjort.

1 Åbn lågen på forsiden ved at trække i låsen.

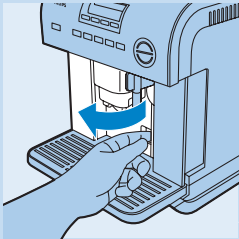

2 Fjern drypbakken, tøm og rengør den.

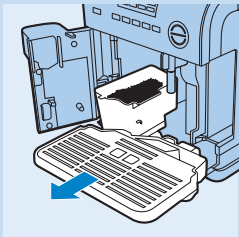

3 Tag affaldsbøtten ud, tøm og rengør den grundigt.

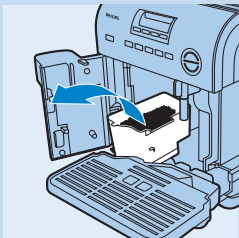

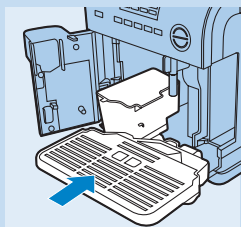

- 4 Sæt affaldsbøtten i igen, sæt drypbakken på plads, og luk lågen.

Bemærk: Husk at tømme affaldsbøtten, hver gang du fjerner drypbakken, også selvom den ikke er helt fuld. Derved undgår du, at kaffegrumset i affaldsbøtten overstiger max. niveauet og blokerer apparatet.

Fjern aldrig vandtanken, mens apparatet brygger kaffe. Ellers stopper apparatet med at brygge, og følgende meddelelse ses i displayet: "GROUND TOO FINE! Adjust mill" (MALET FOR FINT! Justér møllen) og "INSERT WATER SPOUT! - Press hot water" (ISÆT RØRET TIL VAND! - Tryk på varmt vand).

Kommer du alligevel til at tage vandtanken af apparatet under brygningen, gøres følgende:

- 1 Sæt vandtanken på igen.
- 2 Tag røret til varmt vand af, og sæt det på igen.
- 3 Tryk på varmtvands-knappen, og lad vandet løbe et par sekunder.
- 4 Ved funktionsfejl på apparatet bedes du følge vejledningen i afsnittet "Fejlfinding". Kan du ikke løse problemet, bedes du kontakte det lokale Philips Kundecenter.

7 Sluk for apparatet ved at trykke på on/off-knappen .

► I det apparatet slukkes, gennemføres en automatisk skyllecycclus.

Under skyllecycklusen løber der varmt vand ud af kaffeudløbet og ned i drypbakken for at rense hele systemet.

Espressobrygning med formalet kaffe

Kom kun formalet kaffe i, efter du har tændt for apparatet. Ellers spredes den formalede kaffe inde i apparatet.

Brug kun den medfølgende måleske til at tilsætte formalet kaffe.

- Kom aldrig mere end 1 strøget måleske formalet kaffe i. Ellers brygger apparatet ikke kaffe, eller den formalede kaffe spredes inde i apparatet, så det skal rengøres, eller kaffen kommer kun ud af udløbene i dryp.
- Hvis du har kommet mere end 1 strøget måleske formalet kaffe i, skal du fjerne bryggeenheden. Rengør den og apparatet som beskrevet i afsnittet "Rengøring". Brug derefter skaftet på en ske til at skubbe den formalede kaffe ned gennem tragten.

Fyld kun rummet til formalet kaffe med formalet kaffe beregnet til espressomaskiner. Brug ikke umalede kaffebønner, frysetørret kaffe, karameliseret kaffe eller andet, der kan beskadige apparatet.

1 Tryk på knappen for kaffestyrke/formalet kaffe.

► Knapperne ▼ og ▲ samt OK-tasten lyser.

2 Brug ▼- eller ▲-knappen til at vælge funktionen formalet kaffe.

3 Tryk OK.

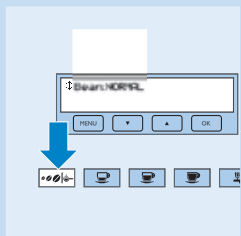
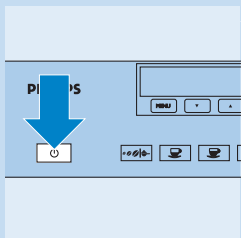

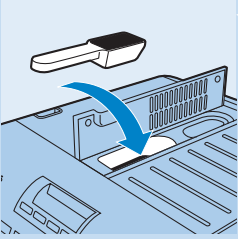

- 4 Åbn låget til beholderen til formalet kaffe, og kom en strøget måleske formalet kaffe i tragten.
- 5 Bryg 1 kop kaffe som beskrevet under "Espressobrygning med kaffebønner".

Når du bruger formalet kaffe, kan du ikke brygge 2 kopper ad gangen.

- 6 Hvis du vil lave kaffe af bønner i stedet for formalet kaffe igen, skal du trykke på knappen kaffestyrke/formalet kaffe og vælge den ønskede kaffestyrke med knappen ▼ eller ▲.
- 7 Tryk OK for at bekræfte den ønskede kaffestyrke.

Ændring af kaffemængden til espresso

Apparatet er forudindstillet til at brygge følgende mængder kaffe:

- lille kop: 40 ml
- standard kop: 80 ml
- stor kop: 120 ml

Standardmængderne kan ændres således:

- 1 Sæt en kop under kaffeudløbet.
- 2 Tryk på knappen for en lille, standard eller stor kop kaffe, afhængigt af den indstilling du vil ændre. Tryk på knappen i 5 sekunder, INDTIL meddelelsen "PROGRAM TO SET VOL..." (PROGRAM TIL INDSTILLING AF MÆNGDE) ses i displayet, og slip så.
 - ▶ Apparatet begynder at brygge kaffe.
- 3 Når mængden i kaffekoppen er, som du ønsker, skal du trykke på den samme knap igen for at indstille den nye mængde.
 - ▶ "SETTING DONE!" (INDSTILLET!) ses i displayet. Herefter brygger apparatet den indstillede mængde, indtil du ændrer den igen.

Brygning af cappuccino eller latte macchiato

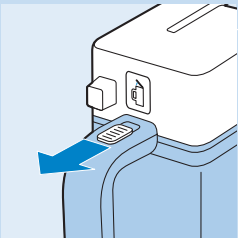

- 1 Træk udløseren ind mod dig selv, og tag låget af mælkekanden.
- 2 Fyld mælkekanden med ca. 150 ml mælk pr. kop cappuccino eller latte macchiato, der skal laves.
 - Det anbefales at benytte frisk skummetmælk eller letmælk ved køleskabstemperatur (ca. 5° C).

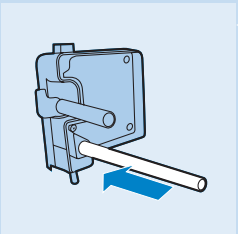

- 3 Sørg for, at mælkeindsugningsrøret er sat korrekt ind i gummiringen.

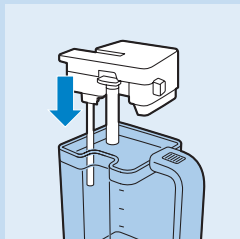

4 Sæt låget på mælkekanden.

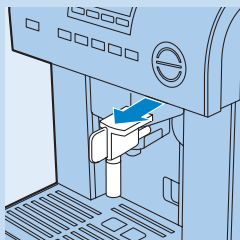

5 Tag varmtvandsrøret af.



6 Sæt mælkekanden fast på mundstykket. Sæt en tilstrækkelig stor kop under kaffeudløbet, og drej mælkeskumrøret hen mod koppen.

Tip: Det bedste resultat opnås ved at forvarme mælkeskumrøret ved at trykke på CLEAN-knappen på mælkekanden.

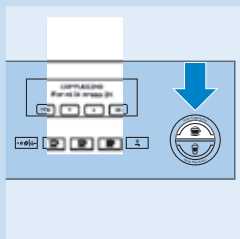

7 Tryk på knappen til automatisk cappuccino eller latte macchiato.
 ▶ "CAPPUCCINO" eller "LATTE MACCHIATO" ses i displayet.

Bemærk: Brygningen kan til enhver tid afbrydes manuelt ved at trykke på cappuccino- eller latte macchiato-knappen igen.

Hvis apparatet løber tør for mælk under brygningen:

- 1 Fjern mælkekanden, og fyld den igen.
 - 2 Sæt mælkekanden ind igen.
 - 3 Tryk på cappuccino- eller latte macchiato-knappen igen for en ny kop.
- ▶ Apparatet maler bønnerne, tilsætter mælkeskummet og brygger kaffen.

8 Hvis der stadig er mælk i kanden, sættes kanden med låg på i køleskabet efter brug.

Rengøring af mælkekanden

Rengør røret til skumning af mælk, når du har brygget cappuccino eller latte macchiato, når du har lavet mælkeskum, og når mælkekanden er tom. Dette gøres ved at trykke på CLEAN-knappen. For ekstra grundig rengøring fjernes mælkekanden fra apparatet og kanden, låget, rørene til mælkeskum og mælkeindsugning vaskes i hånden.

Rengøring af mælkeskumrøret med CLEAN-knappen

1 Sæt en skål under røret til skumning af mælk.

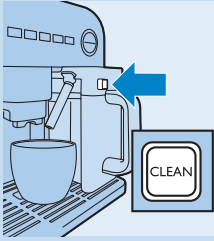

- 2 Tryk på CLEAN-knappen på mælkekandens låg i et par sekunder.
 - ▮ Der kommer varmt vand ud af mælkeskumrøret, så længe du trykker på CLEAN-knappen.

Rengøring af hele mælkekanden

- 1 Tag låget af mælkekanden, og tag rørene til skumning og ind sugning af mælk af.
 - 2 Vask alle dele omhyggeligt i varmt vand med lidt opvaskemiddel eller i opvaskemaskinen.
- Sørg for, at der ikke er nogen mælkerester i de to huller i låget på mælkekanden.
- 3 Sæt rørene til ind sugning og skumning af mælk på igen, sæt låget på mælkekanden, og sæt mælkekanden i apparatet igen.

Ændring af kaffe- og mælkemængden til cappuccino eller latte macchiato

Apparatet er forudindstillet til at dosere bestemte mængder kaffe og mælk til cappuccino og latte macchiato. Disse mængder kan ændres således:

- 1 Fyld mælkekanden med mælk.
- 2 Sæt en kop under kaffeudløbet og røret til skumning af mælk.
- 3 Tryk på cappuccino- eller latte macchiato-knappen i mindst 5 sekunder.
- 4 Slip knappen, når "PROGRAM TO SET VOL. - MILK FOR CAPPUCCINO" (PROGRAM TIL MÆNGDEINDSTILLING - MÆLK TIL CAPPUCCINO) eller "PROGRAM TO SET VOL. - MILK FOR MACCHIATO" (PROGRAM TIL MÆNGDEINDSTILLING - MÆLK TIL MACCHIATO) ses i displayet.
 - ▮ Efter et par sekunder kommer der mælk ud af røret til skumning af mælk.
- 5 Når mælken i koppen når den ønskede mængde, skal du trykke på den samme knap igen for at indstille den nye mængde.
 - ▮ Efter et par sekunder begynder apparatet at brygge kaffe, og "PROGRAM TO SET VOL. - COFF. FOR CAPPUCCINO;" (PROGRAM TIL MÆNGDEINDSTILLING - KAFFE TIL CAPPUCCINO.) eller "PROGRAM TO SET VOL. - COFFEE FOR MACCHIATO" (PROGRAM TIL MÆNGDEINDSTILLING - KAFFE TIL MACCHIATO.) ses i displayet.
- 6 Når mængden i kaffekoppen er, som du ønsker, skal du trykke på den samme knap igen for at indstille den nye mængde.
 - ▮ "SETTING DONE" (INDSTILLET) ses i displayet. Herefter brygger apparatet de indstillede mængder, indtil de eventuelt ændres igen.

Separat fremstilling af mælkeskum

- 1 Fyld mælkekanden, og sæt den i apparatet.

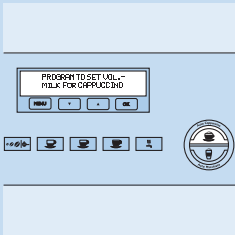
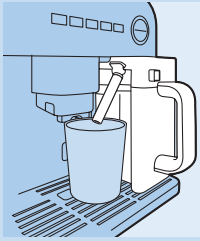



- 2** Sæt en tilstrækkelig stor kop under røret til mælkeskum.

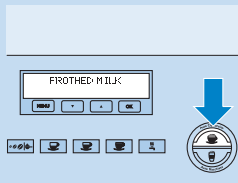

- 3** Tryk på knappen til cappuccino eller latte macchiato to gange inden for 3 sekunder.

- ▶ Displayet viser "FROTHED MILK" (MÆLKESKUM), og efter et par sekunder begynder apparatet at lave mælkeskum.

Bemærk: Hvis du ønsker ekstra mælkeskum i din kop, trykker du blot en gang mere på den tidligere valgte knap, inden for 3 sekunder efter apparatet er stoppet med at lave mælkeskum. Hold knappen inde, indtil koppen indeholder den ønskede mængde mælkeskum, og slip så.

Bemærk: Skumning af mælk kan til enhver tid afbrydes manuelt ved at trykke på cappuccino- eller latte macchiato-knappen igen.

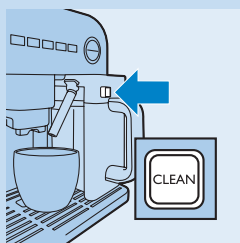

- 4** Efter skumning af mælk skal mælkeskumrøret rengøres ved hjælp af CLEAN-knappen (se afsnittet "Rengøring af mælkeskumrøret med CLEAN-knappen" i dette kapitel).

Varmt vand



- 1** Sæt varmtvandsrøret på mundstykket.

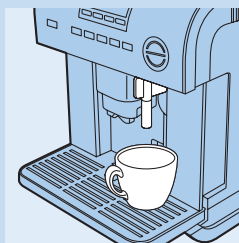

- 2** Sæt en kop under varmtvandsrøret.



3 Tryk på knappen til varmt vand.

- Displayet viser "HOT WATER" (VARMT VAND), og der kommer 125 ml varmt vand ud af røret.

Brug ikke varmtvandsfunktionen i mere end 2 minutter ad gangen.

Justering af mængden af varmt vand

Apparatet er forudindstillet til at producere 125 ml varmt vand. Denne mængde kan ændres således:

1 Sæt varmtvandsrøret på mundstykket.

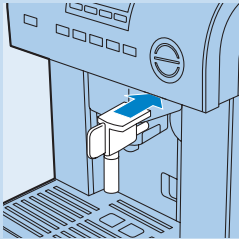

2 Sæt en kop under røret.



3 Tryk på knappen for varmt vand, indtil meddelelsen "PROGRAM TO SET VOL. - HOT WATER" (PROGRAM TIL MÆNGDEINDSTILLING - VARMT VAND) ses i displayet, og slip så.

- Der kommer varmt vand ud af røret.

4 Når vandet i koppen når den ønskede mængde, skal du trykke på den samme knap igen for at indstille den nye mængde.

- "SETTING DONE!" (INDSTILLET!) ses i displayet. Herefter brygger apparatet den indstillede mængde, indtil du ændrer den igen.



Justering af kaffemøllen

Kaffekvæmen er forudindstillet til den rigtige formalingsgrad og burde sjældent kræve justering. Man kan vælge en grovere indstilling for at få mindre skum, normal aroma og hurtigere brygning – eller en finere indstilling for at få mere skum, mere intens aroma og langsommere brygning.

Drej kun på knappen til formalingsgrad, når kaffemøllen er i gang.

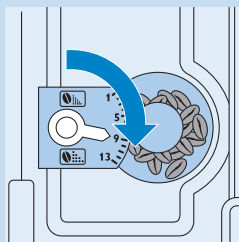

- For at vælge en grovere formalingsgrad drejes indstillingsknappen 1 indstilling til højre ("klik").

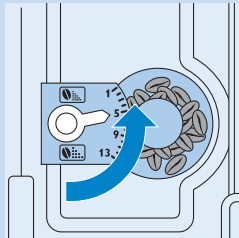

- For at vælge en finere formalingsgrad drejes indstillingsknappen 1 indstilling til venstre ("klik").

Drej ikke knappen til formalingsgrad for langt mod venstre, da kaffen derved risikerer at komme ud dråbevis, når du brygger 2 kopper. Justeringen bliver først mærkbar, når der er brygget mindst 2 kopper kaffe.

Indstilling af menuparametre

Når du har tændt for apparatet, og det er klart til brug, kan du gå ind i menuen for at udføre eller ændre bestemte parametre.

- Gennemskylning
- Afkalkning
- Indstilling af kaffetemperatur
- Tidsindstilling af auto-start
- Tidsindstilling af auto-sluk
- Indstilling af ur
- Rengøring
- Indstilling af vandets hårdhedsgrad
- Sprogvalg
- Nulstilling til standardindstillinger

Du kan til enhver tid trykke på MENU-tasten for at forlade menuen, undtagen når du afkalker eller rengør. Har du valgt en af disse funktioner og trykket OK, er du nødt til at slukke for apparatet for at komme ud af menuen.

Menustruktur

Menustruktur	Undermenu
START FLUSHING? (START SKYLNING?)	(skylleproceduren starter)
START DESCALING? (START AFKALKNING?)	(afkalkningsproceduren starter)
SET TEMPERATURE? (INDSTIL TEMPERATUR?)	TEMPERATUR:
	Lav
	Medium
	Høj

Menustruktur	Undermenu
SET AUTO-ON? (INDSTIL AUTO-START?)	AUTO-ON (AUTO-START): Disabled (Deaktiveret) 0:00
SET AUTO-OFF? (INDSTIL AUTO-SLUK?)	Efter 1 time Efter 2 timer Efter 3 timer
SET CURRENT TIME? (INDSTIL URET?)	0:00
START CLEANING? (START RENGØRING?)	<i>(rengøringsprocedure starter)</i>
SET WATER HARDNESS? (INDSTIL VANDETS HÅRDHEDSGRAD?)	Hårdhedsgrad 1 Hårdhedsgrad 2 Hårdhedsgrad 3 Hårdhedsgrad 4
SET LANGUAGE? (INDSTIL SPROG?)	English Deutsch Nederlands Francais Espanol Suomi Svenska
RESET TO DEFAULT? (NULSTIL?)	<i>(nulstillingsprocedure starter)</i>

Gennemskylning

- 1 Tryk MENU.
Tasten lyser.
- 2 Meddelelsen "START FLUSHING?" (START SKYLNING?) ses i displayet.
- 3 Sæt en kop under kaffeudløbet, og tryk OK.

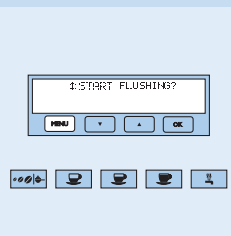

Afkalkning

Med tiden vil den kontinuerlige opvarmning af vand til kaffebrygning medføre kalkaflejringer i apparatets indre kredsløb. Når meddelelsen "PLEASE DESCALE!" (TID TIL AFKALKNING!) ses i displayet, skal afkalkningsprogrammet gennemføres. Fortsæt således:

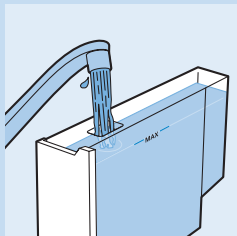
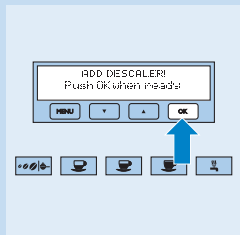
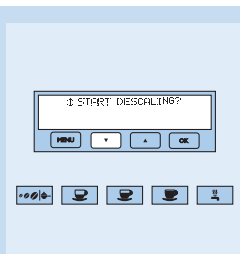

1 Tryk MENU.

► Tasten lyser.

2 Tryk på ▼-knappen, indtil meddelelsen "START DESCALING?" (START AFKALKNING?) ses i displayet.

3 Tryk OK.

► Meddelelsen "ADD DESCALER! - Push OK when ready" (TILSÆT AFKALKNINGSMIDDEL! - Tryk OK, når du er klar) ses i displayet.

4 Når du afkalker apparatet første gang, skal du bruge det medfølgende afkalkningsmiddel. Fyld vandtanken med afkalkningsmidlet og 1 liter vand.

Hvis du bruger et andet afkalkningsmiddel, skal du følge vejledningen på afkalkningsmidlets emballage.

Bemærk: Benyt det medfølgende afkalkningsmiddel eller et, der er baseret på citronsyre. Brug aldrig afkalkningsmidler, der er baseret på eddikesyre, da det vil beskadige apparatet.

Bemærk: Undgå omhyggeligt at spilde afkalkningsmiddel på maskinens metaloverflader og på overflader, der er følsomme over for syre, f.eks. marmor, kalksten og højglanspolerede flader. Spildes der afkalkningsmiddel på den type materialer, skal du øjeblikkeligt tørre det af med en klud for at undgå pletter.

5 Sæt varmtvandsrøret på mundstykket.

6 Sæt en skål, der kan rumme mindst 1,5 l under varmtvandsrøret.

7 Tryk OK for at starte afkalkningsprogrammet.

► Afkalkningsblandingen kommer ud af varmtvandsrøret og løber ned i skålen. Meddelelsen "DESCALING" (AFKALKER) ses i displayet.

► I løbet af afkalkningsprogrammet holder apparatet pause et par gange for at fjerne kalkaflejringer fra espressomaskinens inderside.

► Efter ca. 35 minutter, vises meddelelsen "DESCALE DONE - Push OK when ready" (AFKALKNING FÆRDIG - tryk på OK, når du er klar) på displayet.

Du skal nu skylle apparatet for at fjerne rester af afkalkningsmiddel fra apparatets indre. Det gøres således:

8 Tøm vandtanken, skyl og fyld den med rent vand.

9 Sæt vandtanken på igen.

10 Tøm den fyldte skål, og sæt den derefter tilbage under varmtvandsrøret.

11 Tryk OK.

- ▶ Der kommer varmt vand ud af røret og ned i skålen. Meddelelsen "FLUSHING..." (SKYLLER) ses i displayet.
- ▶ Meddelelsen "FLUSHING - Push OK when ready" (SKYLLER - Tryk på OK, når du er klar) ses i displayet.
- ▶ Når vandtanken er tom, ses meddelelsen "FLUSHING DONE" (SKYLLING GENNEMFØRT) i displayet.

Afkalkningsprogrammet er nu gennemført, og apparatet er klar til at brygge kaffe igen.

Bemærk: Hvis afkalkningsprogrammet afbrydes i utide, bliver apparatet ved med at vise meddelelsen "PLEASE DESCALE!" (TID TIL AFKALKNING!), og du er nødt til at starte programmet forfra igen.

Indstilling af kaffetemperatur

1 Tryk MENU.

- ▶ Tasten lyser.

2 Tryk på ▼-knappen, indtil meddelelsen "SET TEMPERATURE?" (INDSTIL TEMPERATUR?) ses i displayet.**3** Tryk OK.**4** Tryk på ▼- eller ▲-knappen, indtil den ønskede kaffetemperatur ses (lav, mellem eller høj).**5** Tryk OK for at bekræfte den valgte temperatur.

- ▶ Apparatet går automatisk ud af MENU-funktionen.

Tidsindstilling af auto-start

Med denne funktion kan du indstille et tidspunkt, hvor apparatet skal tænde automatisk.

1 Sørg for, at apparatets ur er indstillet som beskrevet (se afsnittet "Indstilling af ur" i dette kapitel).**2** Tryk MENU.

- ▶ Tasten lyser.

3 Tryk på ▼-knappen, indtil meddelelsen "SET AUTO-ON?" (INDSTIL AUTO-START?) ses i displayet.**4** Tryk OK.

- ▶ Meddelelsen "AUTO-ON: Disabled" (AUTO-START: Deaktiveret) ses i displayet.

5 Tryk på ▼- eller ▲-knappen for at indstille timetallet for auto-start.**6** Tryk OK for at bekræfte indstillingen.**7** Tryk på ▼- eller ▲-knappen for indstilling af minuttallet for auto-start.**8** Tryk OK for at bekræfte minuttallet.

- ▶ Apparatet går automatisk ud af MENU-funktionen.

Bemærk: Når du slukker for apparatet, mens funktionen auto-start er aktiveret, vises ⏸-symbolet ved siden af klokkeslættet på det slukkede display. Ur og symbol forsvinder efter 5 minutter.

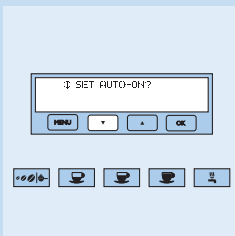
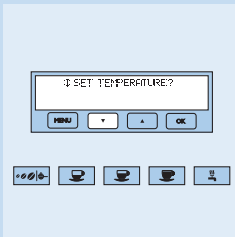

Tidsindstilling af auto-sluk

Apparatet er fra fabrikkens side indstillet til at slukke automatisk 1 time efter den sidste kop kaffe er brygget. Denne tidsindstilling kan ændres til 2 eller 3 timer.

- 1 Tryk MENU.
 D Tasten lyser.
- 2 Tryk på ▼-knappen, indtil meddelelsen "SET AUTO-OFF?" (INDSTIL AUTO-SLUK?) ses i displayet.
- 3 Tryk OK.
- 4 Tryk på ▼- eller ▲-knappen for at ændre det antal timer, apparatet må stå ubenyttet hen, inden det slukkes automatisk.
- 5 Tryk OK for at bekræfte auto-sluk-indstillingen.
 D Apparatet går automatisk ud af MENU-funktionen.

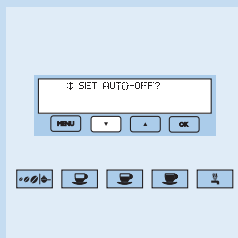

Indstilling af ur

- 1 Tryk MENU.
 D Tasten lyser.
- 2 Tryk på ▼-knappen, indtil meddelelsen "SET CURRENT TIME?" (INDSTIL UR) ses i displayet.
- 3 Tryk OK.
 D Meddelelsen "CURRENT TIME: 00:00" (KLOKKEN ER: 00:00) ses i displayet.
- 4 Tryk på ▼- eller ▲-knappen for at indstille det aktuelle timetal.
- 5 Tryk OK for at bekræfte indstillingen.
- 6 Tryk på ▼- eller ▲-knappen for at indstille det aktuelle minuttal.
- 7 Tryk OK for at bekræfte minuttallet.
 D Apparatet går automatisk ud af MENU-funktionen.

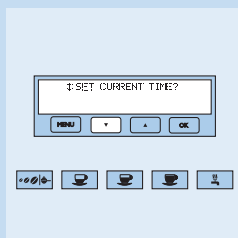

Rengøring

Regelmæssig rengøring forlænger apparatets levetid og sikrer optimal kaffebrygning i lang tid.

- 1 Tryk MENU.
 D Tasten lyser.
- 2 Tryk på ▼-knappen, indtil meddelelsen "START CLEANING?" (START RENGØRING?) ses i displayet.
- 3 Tryk OK.
 D Meddelelsen "ADD DETERGENT! - Push OK when ready" (TILFØJ OPVASKEMIDDEL! - Tryk OK, når du er klar) ses i displayet.

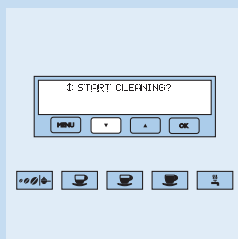

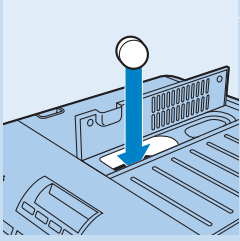

- 4** Du kan komme en speciel vasketablet i tragten til formalet kaffe.

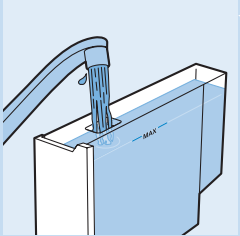

- 5** Fyld vandtanken op til MAX-markeringen.

- 6** Sæt en skål, der kan rumme mindst 1,5 l, under kaffedløbet.

- 7** Tryk OK.

Rengøringscyklussen tager op til 15 minutter; hvis vandtanken er fyldt til MAX-markeringen.

- ▮ Meddelelsen "APPLIANCE IS CLEANING" (APPARATET RENGØRES) ses i displayet, og rengøringscyklussen starter
- ▮ Når rengøringscyklussen er gennemført, vises meddelelsen "CLEANING DONE" (RENGØRING GENNEMFØRT) i displayet.

Indstilling af vandets hårdhedsgrad

- 1** Tag Total Hardness-teststrimlen (fasthæftet på side 2) ud af indpakningen. Dyp strimlen helt ned i det postevand, du anvender til at brygge kaffe. Hold strimlen i vandet nogle sekunder. Tag derefter strimlen op, ryst overskydende vand af, og vent ca. 30 sekunder (indtil den skifter farve, og en eller flere firkanter bliver røde).

- 2** Tryk MENU.

- ▮ Tasteren lyser.

- 3** Tryk på ▼-knappen, indtil meddelelsen "SET WATER HARDNESS?" (INDSTIL VANDETS HÅRDHED) ses i displayet.

- 4** Tryk OK.

- 5** Tryk på ▼-knappen, indtil tallet i displayet passer med antallet af de røde felter på teststrimmelen.

Hvis der f.eks. er 3 røde felter, skal du indstille vandets hårdhedsgrad til 3.

- 6** Tryk OK for at bekræfte indstillingen.

- ▮ Kaffemaskinen er nu programmeret til at vise meddelelsen "PLEASE DESCALE!" (TID TIL AFKALKNING!) baseret på vandets faktiske hårdhedsgrad.

Sprogvalg

- 1** Tryk MENU.

- ▮ Tasteren lyser.

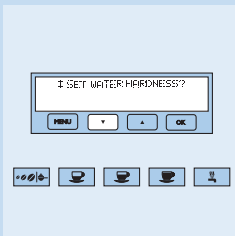

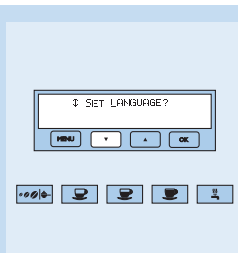

- 2** Tryk på ▼-knappen, indtil meddelelsen "SET LANGUAGE?" (SPROGVALG?) ses i displayet.
- 3** Tryk OK.
- 4** Tryk på ▼- eller ▲-knappen, indtil det ønskede sprog ses i displayet.
- 5** Tryk OK.
 - ▶ Apparatet går automatisk ud af MENU-funktionen.

Nulstilling til standardindstillinger

Hvis du har ændret de foruddefinerede indstillinger, kan du nulstille apparatet til fabriksindstillingerne således:

Bemærk: Apparatet nulstiller alle parametre i menuen, undtagen sprog og ur.

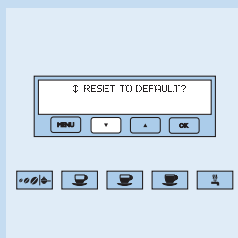

- 1** Tryk MENU.
 - ▶ Tasten lyser.
- 2** Tryk på ▼-knappen, indtil meddelelsen "RESET TO DEFAULT?" (NULSTIL) ses i displayet.
- 3** Tryk OK.
 - ▶ Mens apparatet nulstiller, vises meddelelsen "SETTING" (INDSTILLER) i displayet.
 - ▶ Når nulstillingen er gennemført, vises meddelelsen "SETTING DONE!" (INDSTILLET) i displayet.
 - ▶ Apparatet går automatisk ud af MENU-funktionen.

Rengøring

Lad apparatet køle af, og tag stikket ud af stikkontakten, før du rengør det.

Kom aldrig apparatet ned i vand eller anden væske.

Brug aldrig skuresvampe eller skræppe rengøringsmidler så som benzin, acetone eller lignende til rengøring af apparatet. Benyt kun en fugtig klud.

Rengøring af apparatet

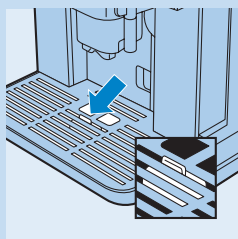

- 1** Rengør affaldsbøtten efter hver 14. kop. Se afsnittet "Sådan bruges espressomaskinen", "Espressobrygning".
- 2** Rengør vandtanken regelmæssigt.
- 3** Drypbakken har en rød vandstandsindikator, der viser, hvor meget vand der er i. Tøm og rengør drypbakken, når indikatoren bliver synlig.

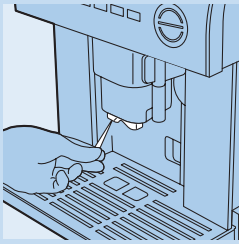

4 Sørg for, at hullerne i kaffeudløbet ikke er blokerede. Hvis de er blokerede, kan du skrabe indtørret kaffegrums væk med en nål.

5 Rengør udløbet regelmæssigt med en fugtig klud.

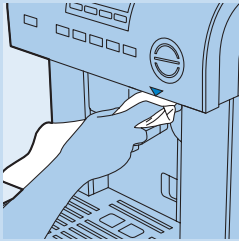

6 Rengør mundstykket til mælkekanden regelmæssigt med en fugtig klud.

Rengøring af bryggenheden

Bryggenheden skal rengøres regelmæssigt, for at der ikke samler sig kafferester, som kan forårsage fejlfunktion i apparatet.

1 Sluk for apparatet, men lad stikket sidde i stikkontakten. Vent, til displayet slukker.

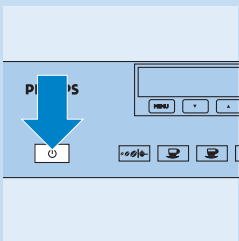

2 Åbn lågen.

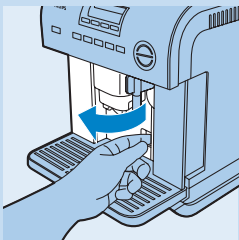

3 Fjern drypbakken og affaldsbøtten, og rengør dem.

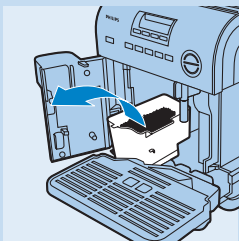

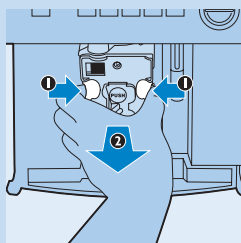

- 4** Tryk de to røde udløserknapper på bryggeenheden mod hinanden, og træk bryggeenheden ud af apparatet.

Bemærk: Bryggeenheden kan kun fjernes, hvis der er slukket for apparatet. Prøver man at fjerne bryggeenheden, mens der er tændt for apparatet, risikerer man at beskadige det alvorligt.

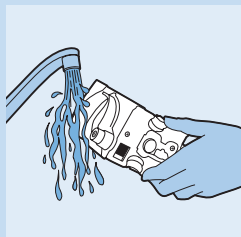

- 5** Skyl bryggeenheden under den varme hane. Der må ikke anvendes nogen former for rengøringsmidler.

Rengør aldrig bryggeenheden i opvaskemaskinen.

- 6** Indersiden af apparatet skal rengøres grundigt.

Skrab aflejret, fastsiddende kaffegrums af apparatets indre dele med en plastik- eller træspatel. Sug derefter resterne op med en støvsuger.

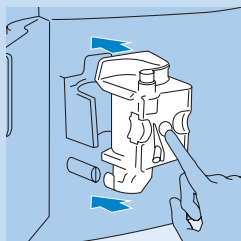

- 7** Bryggeenheden sættes tilbage i apparatet ved at skubbe den ind på støtterne og pinden i bunden.

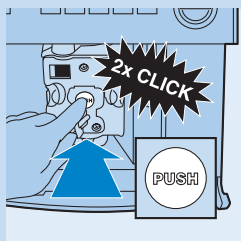

- 8** Tryk på "PUSH" området, indtil bryggeenheden klikker på plads.

Bemærk: Når du hører klikkene, skal du kontrollere, om de røde knapper er klikket ud ad. Ellers kan lågen ikke lukkes.

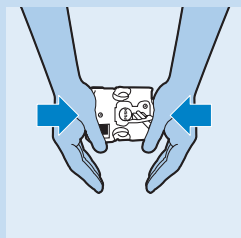

Bemærk: Hvis du ikke kan få bryggeenheden på plads, skal du trykke fast på den oppe- og nedefra samtidigt og så prøve at sætte den ind. Kan du stadig ikke få den på plads, så luk lågen, tag stikket ud af stikkontakten, og sæt det i igen. Vent til alle lysdioder slukker efter den automatiske kontrol, åbn derefter lågen, og sæt bryggeenheden på plads.

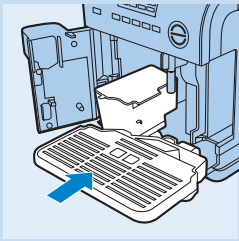

- 9 Sæt affaldsbøtten og drypbakken på plads igen, og luk lågen.

Afkalkning

Regelmæssig afkalkning forlænger apparatets levetid og garanterer optimal kaffesmag.

Udfør afkalkningsprogrammet, når meddelelsen "PLEASE DESCALE!" (TID TIL AFKALKNING!) ses i displayet (se afsnittet "Afkalkning" under "Indstilling af menuparametre").

Udskiftning

Forskellige aftagelige dele kan bestilles via din Philips-forhandler.

Bortskaffelse

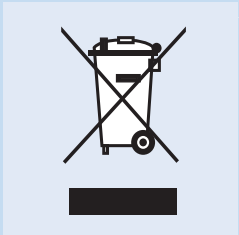

- Apparatet må ikke smides ud sammen med almindeligt husholdningsaffald, når det til sin tid kasseres. Aflever det i stedet på en kommunal genbrugsstation. På den måde er du med til at beskytte miljøet.

Reklamationsret og service

For alle yderligere oplysninger eller ved eventuelle problemer med apparatet henvises til Philips hjemmeside på adressen www.philips.com eller det lokale Philips Kundecenter (telefonnumre findes i vedlagte "Worldwide Guarantee"-folder). Hvis der ikke findes et kundecenter i dit land, bedes du venligst kontakte din lokale Philips-forhandler.

Forklaring på meddelelser i displayet

Meddelelse	Betydning	Handling
NO WATER! -Fill water tank- (INTET VAND! -Fyld vandtanken-)	Vandtanken er tom eller sat forkert på.	Fyld vandtanken (se afsnittet "Klargøring" under "Kom godt i gang"), og sæt den korrekt i.
	Vandtanken er snavset eller tilkalket.	Skyl eller afkalk vandtanken.

Meddelelse	Betydning	Handling
GROUND TOO FINE! Adjust mill - INSERT WATER SPOUT - Press hot water (MALET FOR FINT! Justér møllen - ISÆT RØRET TIL VAND! - Tryk på varmt vand)	Apparatet kan ikke brygge kaffe.	Sæt varmtvandsrøret på, tryk på knappen, og lad vandet løbe et par sekunder.
	Kaffen brygges for langsomt.	Drej knappen til formalingsgrad én indstilling til højre (se afsnittet "Justering af kaffemøllen" under "Sådan bruges espressomaskinen").
INSERT WASTE BIN (SÆT AFFALDSBØTTEN I)	Affaldsbøtten er ikke blevet sat tilbage i apparatet efter rengøring.	Åbn lågen, og sæt affaldsbøtten i.
NO GROUND COFFEE! -Fill container- (INGEN FORMALET KAFFE! -Fyld beholderen-)	Du har valgt funktionen til formalet kaffe, men der er ikke kommet formalet kaffe i.	Kom formalet kaffe i (se afsnittet "Espressobrygning med formalet kaffe" under "Sådan bruges espressomaskinen").
NO COFFEE BEANS! -Fill container- (INGEN KAFFEBØNNER! -Fyld beholderen-)	Apparatet er løbet tør for kaffebønner.	Kom kaffebønner i beholderen.
	Hvis kaffekværnen støjer meget, kan det være fordi en lille sten i kaffebønnerne har blokeret kværnen.	Kontakt dit lokale Philips Kundecenter.
LESS GROUND COFFEE! (MINDRE FORMALET KAFFE!)	Tragten til formalet kaffe er tilstoppet.	Sluk for apparatet, og tøm tragten med skaffet på en ske. Vær forsigtig, så du ikke beskadiger tragten.
	Du har kommet for meget formalet kaffe i apparatet.	Kom mindre formalet kaffe i. Bryg så kaffe en gang til.
PLEASE DESCALE! (TID TIL AFKALKNING!)	Dette indikerer, at der er kalkaflejringer i apparatet.	Foretag afkalkning hurtigst muligt (se afsnittet "Afkalkning" under "Indstilling af menuparametre").
CLOSE DOOR! (LUK LÅGEN!)	Lågen er åben.	Luk lågen. Hvis lågen ikke kan lukkes, skal du kontrollere, om bryggeenheden sidder korrekt (se afsnittet "Rengøring af bryggeenheden" under "Rengøring").
INSERT BREWING UNIT! (SÆT BRYGGEENHEDEN I!)	Bryggeenheden er sikkert ikke blevet sat i efter rengøring.	Sæt bryggeenheden i (se afsnittet "Rengøring af bryggeenheden" under "Rengøring").

Meddelelse	Betydning	Handling
GENERIC ALARM! (GENEREL ALARM!)	Apparatets indre er meget snavset.	Sluk for apparatet, og rengør det grundigt indvendigt, som beskrevet i afsnittet "Rengøring". Hvis meddelelsen stadig ses, når du har rengjort apparatet, skal du kontakte Philips via din Philips-forhandler.
INSERT WATER SPOUT (ISÆT RØRET TIL VAND)	Varmtvandsrøret er ikke påsat.	Sæt varmtvandsrøret på.
NO MILK JUG! (INGEN MÆLKEKANDEI)	Mælkekanen er ikke sat i.	Sæt mælkekanen i apparatet.

Fejlfinding

Skulle der opstå problemer, som du ikke kan løse ved hjælp af nedenstående oplysninger, bedes du kontakte det lokale Philips Kundecenter (se afsnittet Reklamationsret og service).

Problem	Mulig årsag	Løsning
Displayet virker ikke.	Du har ikke fjernet klistermærket fra displayet.	Fjern klistermærket fra displayet.
Teksten på displayet står på det forkerte sprog.	Du har indstillet det forkerte sprog.	Hvis du har indstillet det forkerte sprog under den indledende installation, skal du gennemføre installationsproceduren, før sproget kan ændres. Se i Quick Start Guide eller brugervejledningen, hvordan installationsproceduren gennemføres. Installationen er færdig, når apparatet slukker automatisk. Sådan vælges et andet sprog: (1) Tryk på on/off-knappen for at tænde for apparatet. (2) Tryk på knappen MENU. (3) Tryk på knappen ▲ to gange. (4) Tryk på knappen OK. (4) Vælg det ønskede sprog med knapperne ▲ og ▼. (5) Tryk på knappen OK.
Kaffen er ikke tilstrækkelig varm.	Kopperne er ikke blevet forvarmet.	Kopperne forvarmes ved at skylle dem med varmt vand eller stille dem på bakken til forvarmning oven på det tændte apparat i mindst 20 minutter.
	Kaffetemperaturen i menuen er indstillet for lavt.	Sæt kaffetemperaturen op i menuen (se afsnittet "Indstilling af menuparametre").
Kaffen er ikke tilstrækkelig cremet.	Kaffen er malet for groft.	Drej knappen til formalingsgrad én indstilling til venstre.
	Du har anvendt en forkert kaffetype.	Der skal anvendes en type, der er beregnet til espressomaskiner.
Kaffen løber for langsomt ud.	Kaffen er malet for fint.	Drej knappen til formalingsgrad én indstilling til højre.

Problem	Mulig årsag	Løsning
Kaffen løber for hurtigt ud.	Kaffen er malet for groft.	Drej knappen til formalingsgrad én indstilling til venstre.
Kaffen løber kun ud af et af de to huller i kaffeudløbet.	Det ene hul er blokeret.	Brug en nål til at skrabe indtørrede kafferester ud af det blokerede udløb.
Når jeg trykker på knappen for en lille, standard eller stor kop kaffe, kommer der vand ud i stedet for kaffe.	Tragten til formalet kaffe er blokeret.	Sluk for apparatet og skab frit gennemløb i tragten med skaflet på en ske. Rengør derefter apparatets inderside (se afsnittet "Rengøring").
Apparatet tænder ikke, når jeg trykker på on/off-knappen  .	Apparatet er ikke sat i stikkontakten.	Sørg for, at stikket er sat i stikkontakten.
Jeg kan ikke få bryggeenheden ud og rengøre den.	Der er tændt for apparatet. Du kan kun tage bryggeenheden ud, når der er slukket for apparatet.	Sluk for apparatet, og fjern bryggeenheden. Forsøg aldrig at fjerne bryggeenheden, mens der er tændt for apparatet, da det kan beskadige apparatet.
Jeg ønsker at brygge espresso af formalet kaffe, men der kommer ingen espresso ud af apparatet.	Du har kommet for meget formalet kaffe i beholderen til formalet kaffe.	Sluk for apparatet, fjern bryggeenheden og rengør apparatets inderside grundigt. Bryg espresso af formalet kaffe igen, men kom ikke mere end en strøget måleske formalet kaffe i beholderen til formalet kaffe.
	Du har ikke valgt funktionen til formalet kaffe. Derfor er apparatet blevet blokeret, da det prøvede at brygge kaffe både med formalet kaffe og kaffe fra dets egen kværn.	Sluk for apparatet, og rengør det grundigt indvendigt. Bryg espresso af formalet kaffe igen, men sørg for at vælge funktionen til formalet kaffe.
	Der er kommet formalet kaffe i beholderen til formalet kaffe, mens der var slukket for apparatet.	Rengør apparatet grundigt indvendigt. Bryg espresso af formalet kaffe igen, men sørg for at tænde for apparatet, før du kommer formalet kaffe i beholderen.
Kaffen kommer ikke ud af kaffeudløbet, men langs kanterne af lågen.	Hullerne i kaffeudløbet er blokerede af indtørret kaffegrums.	Skrab den indtørrede kaffegrums ud af de blokerede udløb.
	Udtræksskuffen bag lågen er blokeret og kan ikke trækkes ind eller ud.	Rengør udtræksskuffen grundigt, specielt ved hængslerne, for at den kan trækkes jævnt ind og ud af lågen.
Der kommer ingen mælk ud af røret til skumning af mælk.	Mælkeindsugningsrøret er ikke indsat eller ikke indsat korrekt i mælkekandens låg.	Sørg for, at røret til indsugning af mælk sidder ordentligt i gummiringen på låget af mælkekanden.

Problem	Mulig årsag	Løsning
Mælken er ikke ordentligt skummet.	Mælkekandens låg er snavset.	Rengør mælkekandens låg. Rengør mundstykket til mælkekanden.
	Mælkekanden står ikke rigtigt.	Sæt mælkekanden ordentligt på plads i apparatet.
Der er bobler i mælken, eller den sprøjter ud af røret.	Mælken er ikke kold nok, eller også har du ikke brugt skummet- eller letmælk.	Brug skummet- eller letmælk ved køleskabstemperatur. Hvis du stadig ikke opnår det ønskede resultat, kan du prøve mælk fra et andet mejeri.
Der løber lidt vand ud, når jeg fjerner eller sætter vandtanken i.	Det er normalt, at der kommer lidt vand, når du fjerner eller sætter vandtanken i.	Vandet løber automatisk ned i drypbakken.
Kværnen laver en skramlende støj, og der står "NO COFFEE BEANS!" (INGEN KAFFEBØNNER!).	Der er en sten eller stilk i kværnen.	Kontakt Philips via din Philips forhandler. Reparation og eftersyn af apparatet skal altid foretages på et autoriseret Philips-serviceværksted. Forsøg aldrig selv at reparere apparatet.
Apparatet laver en høj, smældende lyd.	Der er luft klemt inde i apparatet.	Udfør de 4 trin, som findes beskrevet i "Sådan bruges espressomaskinen", afsnittet "Espressobrygning", lige over trin 7.
Der er vanddråber eller kondens på apparatets yderside.	Da der bruges damp, kan der forekomme kondens eller vanddråber på apparatets yderside.	Tør apparatets yderside af med en tør klud.

Johdanto

Onnitellut ostoksestasi ja tervetuloa Philips-tuotteiden käyttäjäksi! Hyödynnä Philipsin tuki ja rekisteröi tuotteesi osoitteessa www.philips.com/welcome.

Tämän laitteen avulla voit nauttia monista makoisista espressomuunnelmista. Espresson ihanteellinen aromi ja maku syntyvät, kun kahvipavut jauhetaan erikseen jokaista kuppia varten ja kahvi suodatetaan korkealla paineella. Laitteen avulla on helppo valmistaa lukuisia eri muunnelmia oman mieltymyksesi mukaan. Tämän käyttöohjeen avulla pystyt hyödyntämään espressokeitintäsi parhaimmalla mahdollisella tavalla.

Tärkeää

Lue tämä käyttöopas huolellisesti ennen käyttöä ja säilytä se vastaisen varalle.

Vaara

- Älä upota laitetta veteen tai muuhun nesteeseen.

Tärkeää

- Tarkista, että laitteeseen merkitty käyttöjännite vastaa paikallista verkkojännitettä, ennen kuin liität laitteen pistorasiaan.
- Jos virtajohto on vahingoittunut, vaihdata se oman turvallisuutesi vuoksi Philipsin valtuuttamassa huoltoliikkeessä tai muulla ammattitaitoisella korjaajalla.
- Laitetta ei ole tarkoitettu lasten tai sellaisten henkilöiden käyttöön, joiden fyysinen tai henkinen toimintakyky on rajoittunut tai joilla ei ole kokemusta tai tietoa laitteen käytöstä, muuten kuin heidän turvallisuudestaan vastaavan henkilön valvonnassa ja ohjauksessa.
- Pienten lasten ei saa antaa leikkiä laitteella.
- Laitteen pakkaustarvikkeet (kuten muovipussit ja pähvipakkaukset) eivät ole leikkikaluja. Pidä ne poissa lasten ulottuvilta.
- Älä koske kuumiin pintoihin laitteen ollessa päällä.
- Laite on tarkoitettu espressokahvin sekä kuumien juomien valmistukseen. Ole huolellinen käyttäessäsi laitetta, sillä kuuma vesi ja höyry voivat aiheuttaa palovammoja.
- Älä käytä laitetta, jos pistoke, johto tai itse laite on vaurioitunut.
- Jos et voi ratkaista ongelmatilannetta tämän käyttöohjeen ohjeiden avulla, ota yhteyttä Philipsin asiakaspalveluun. Jos ongelmaa ei voi ratkaista, toimita laite tutkittavaksi tai korjattavaksi Philipsin valtuuttamaan huoltoliikkeeseen. Jos yrität korjata laitetta itse, sen takuu mitätöidään.

Varoitus

- Älä aseta laitetta kuumalle alustalle ja pidä huoli, ettei virtajohto kosketa mitään kuumaa pintaa.
- Irrota pistoke pistorasiasta ennen laitteen puhdistamista tai jos suodattamisen aikana on ilmennyt ongelmia.
- Tämä laite on tarkoitettu vain kotitalouksien käyttöön.
- Kun poistat laitteen pakkauksesta, varmista, että laite on ehjä ja kaikki osat ovat tallella. Jos et ole varma laitteen toiminnasta, älä käytä laitetta, vaan ota yhteyttä Philips asiakaspalveluun.

Sähkömagneettiset kentät (EMF)

Tämä Philips-laite vastaa kaikkia sähkömagneettisia kenttiä (EMF) koskevia standardeja. Jos laitetta käytetään oikein ja tämän käyttöohjeen ohjeiden mukaisesti, sen käyttäminen on turvallista tämänhetkisten tieteellisten tutkimusten perusteella.

Espressokeitin sisäosat (Kuva 1)

- A** Jauhatuksen karkeudensäätönappi
- B** Kahvipapusailiö
- C** Kahvinsuodatusyksikkö
- D** Huoltoluukku ja liukualusta
- E** Irrotettava jäteastia
- F** Tipparitilän suojus
- G** Irrotettava tipparitilä

Espressokeitin ulko-osat (Kuva 2)

- A** Kahvijauhesäiliön kansi
- B** Näyttö
 - 1 MENU-valikkopainike
 - 2 ▼Alanuolipainike
 - 3 ▲Ylänuolipainike
 - 4 OK-painike
- C** Kahvipapusailiön kansi
- D** Suutin
- E** Vesisuutin
- F** Huoltoluukun salpa
- G** Maitovaahdotusputki
- H** Maidon syöttöputki
- I** Mittalusikka
- J** Kupin lämmitysalusta
- K** Ohjauspaneeli
 - 1 ☰ Käynnistyspainike
 - 2 Kahvin vahvuuden ja jauhetun kahvin valintapainike
 - 3 Painike, jolla valitaan yksi tai kaksi pientä kahvikuppia
 - 4 Painike, jolla valitaan yksi tai kaksi tavallista kahvikuppia
 - 5 Painike, jolla valitaan yksi tai kaksi isoa kahvikuppia
 - 6 Kuumavesipainike
 - 7 Latte macchiato tai vaahdotettu maito -painike
 - 8 Cappuccino tai vaahdotettu maito -painike
- L** Irrotettava vesisäiliö
- M** Maitokannun kansi
- N** Puhdistuspainike
- O** Vapautuspainike
- P** Maitokannu

Käyttöönotto

Käyttöönotto

Älä koskaan asenna laitetta ympäristöön, jonka lämpötila voi laskea 0 °C: seen tai tätä alhaisempaan lämpötilaan. Jos laitteen sisällä oleva vesi pääsee jäätymään, laite vahingoittuu.

Huomautus: On normaalia, että laitteessa on valmiiksi jäänteitä kahvista ja vedestä. Tämä johtuu siitä, että laitteen toimivuus on varmistettu tehtaalla.

Huomautus: Poista näytössä mahdollisesti oleva tarra ennen laitteen käyttöönottoa.

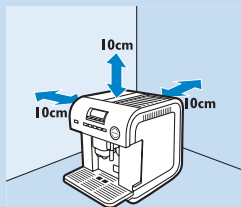

- 1 Aseta laite pöydälle tai työtasolle kauas hanasta, tiskialtaasta ja lämpölähteistä.
- 2 Jätä laitteen yläpuolelle, taakse sekä molemmille sivuille vähintään 10 cm tyhjää tilaa.
- 3 Noudata seuraavan kappaleen vaiheittaisia ohjeita huolellisesti, jotta opit käyttämään laitettasi oikein.

Käyttöönotto

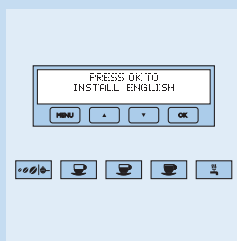

- 1 Työnnä pistoke pistorasiaan ja odota.
 - ▶ Näytössä näkyy eri kieliä.
- 2 Paina OK-painiketta 3 sekuntia, kun haluamasi kieli on näkyvässä.
 - ▶ Laite siirtyy automaattisesti pois MENU-tilasta.
 - ▶ Näytöllä näkyy teksti EIVETTÄ! Täytä vesitankki.

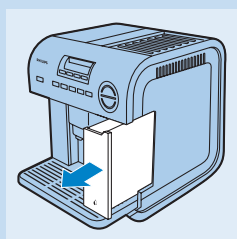

- 3 Poista vesisäiliö laitteesta.

Älä irrota vesisäiliötä laitteen ollessa käynnissä.

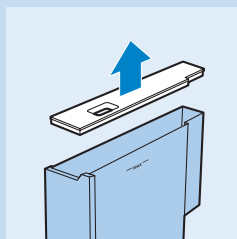

- 4 Huuhtele vesisäiliö ja täytä se puhtaalla vedellä. Avaa kansi, jotta saat suuremman täyttöaukon.
- 5 Aseta vesisäiliö takaisin laitteeseen ja työnnä se tiukasti paikalleen.
 - ▶ Näytössä näkyy teksti INSERT WATER SPOUT (KIINNITÄ VESISUUTIN).



6 Aseta vesisuutin laitteeseen.

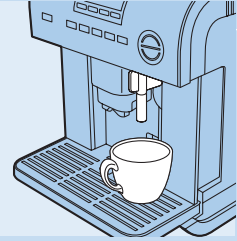

7 Aseta kuppi vesisuuttimen alle.

8 Paina OK-painiketta.

- ▶ Ensiasennuksen jälkeen laite täyttyy vedellä ja hurisee kovaäänisesti.
- ▶ Laite huuhtelee ja sammuu sitten automaattisesti.

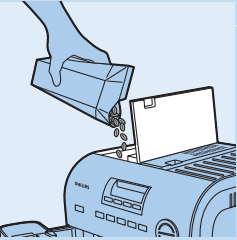

9 Täytä kahvipapusaaliö.

Jotta laite toimisi oikein, älä koskaan täytä kahvipapusaaliötä jauhetulla kahvilla, pakastekuivatulla kahvilla, sokeroidulla kahvilla tai millään muulla laitetta mahdollisesti vahingoittavalla aineella.

Valinnainen: kellonajan ja veden kovuuden säätäminen

- 1** Kytke laitteeseen uudestaan virta ja paina MENU-painiketta.
- 2** Siirry SÄÄDÄ KELLONAIKA? -valintaan ja paina OK-painiketta.
- 3** Määritä kellonaika (tunnit ja minuutit) (katso kohta Kellonajan määrittäminen luvussa Valikkoasetusten määrittäminen).
- 4** Paina MENU-painiketta uudestaan, siirry SÄÄDÄ VEDENKOVUUS? -valintaan ja paina sitten OK-painiketta.
- 5** Säädä paikkakuntasi veden kovuus painikkeilla ▼ tai▲ ja paina sitten OK-painiketta.

Huomautus: Voit määrittää paikkakuntasi veden kovuuden määritysliuskan avulla. Katso kohta Veden kovuuden määrittäminen luvussa Valikkoasetusten määrittäminen.

EspressokeitTIMEN KÄYTTÖ

Lämmitys

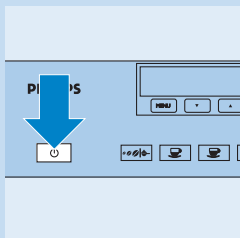

- 1 Paina käynnistyspainiketta **⏻**.
 - ▮ Näyttöön tulee teksti **LÄMPENEE...ODOTA**, joka merkitsee sitä, että laite lämpenee.
 - ▮ Kun laite on lämmennyt, näytössä on teksti **HUUHTELEE...** laitteen suorittaessa automaattisen huuhtelun. Huuhtelun aikana kahvin suuttimesta tulee jonkin verran kuumaa vettä, joka valuu alla olevaan tipparitulään.
 - ▮ Huuhtelutoiminnon jälkeen näyttöön tulee teksti **KÄYTTÖVALMIS** - Tavallinen kahvi.

- 2 Jos näytössä on teksti **EIVETTÄ!** Täytä vesitankki, täytä vesitankki.

Huomautus: Vesisäiliössä voi olla vielä hieman vettä, kun teksti on näkyvässä. On myös tavallista, että vesisäiliöstä tulee hieman vettä, kun irrotat säiliön. Tämä vesi valuu tipparitulään

Espresson keittäminen

Huomautus: Laite antaa parhaan tuloksen ensimmäisellä kerralla vasta 4–5 kupillisen jälkeen.

Espresson keittäminen kahvipavuista

Laitteen esiasetuksena on tavallinen kahvi. Voit silti valita myös erittäin miedon, miedon, vahvan tai erittäin vahvan kahvin. Kahvin vahvuuden valitseminen:

- 1 Paina kahvin vahvuus / jauhettu kahvi -painiketta.
 - ▮ Näytössä näkyy valittu kahvin vahvuus.
- 2 Valitse haluamasi kahvin vahvuus painamalla painiketta **▼** tai **▲**.
- 3 Kun näyttöön tulee haluamasi kahvin vahvuus, paina **OK**-painiketta.

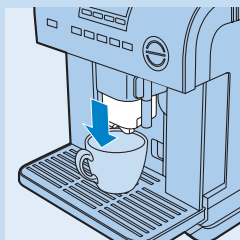
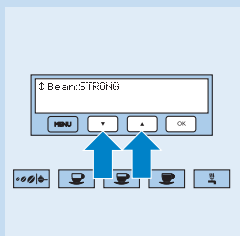
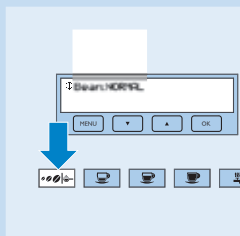

- 4 Aseta 1 kuppi kahvin suuttimen alle, jos haluat yhden kupillisen kahvia, tai 2 kuppia, jos haluat kaksi kupillista kahvia.

Jos haluat kahviin enemmän vaahtoa, vedä suutinta alaspäin, kunnes se on niin lähellä kuppeja kuin mahdollista.

Vinkki: Kahvi säilyy kuumana pidempään, kun lämmität käyttämäsi kupit. Lämmitä varsinkin paksut kupit, sillä ne imevät paljon lämpöä. Voit lämmitellä kupit asettamalla ne kupin lämmitysalueelle, kun laitteen virta on kytkettyä tai huuhtelemalla kuppeja kuumalla vedellä ennen käyttöä.

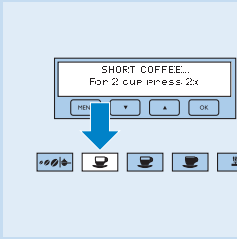

5 Valitse painiketta painamalla joko pieni kahvi, tavallinen kahvi tai iso kahvi.

Paina painiketta kerran, jos haluat vain yhden kupin, tai kaksi kertaa, jos haluat kaksi kuppia kahvia.

- Voit keskeyttää keittämisen milloin tahansa, kun painat aikaisemmin valitsemaasi pienen kahvin, tavallisen kahvin tai ison kahvin painiketta.
- Jos kahvia tulee vain tippa kerrallaan, ei ollenkaan tai liian nopeasti, säädä jauhatuskarkeutta (katso kohta Kahvimyllyn säätäminen).
- Voit säätää myös laitteen peruskeittomäärää, katso jäljempänä oleva kohta Espresso kahvimäärän muuttaminen.

☛ Laite jauhaa kahvipavut ja keittää kahvin.

Huomautus: Jos haluat lisää kahvia kuppiisi, paina aiemmin painettua painiketta kolmen sekunnin sisällä siitä, kun laite on lopettanut kahvin keittämisen. Pidä painiketta alhaalla, kunnes kupissasi on tarpeeksi kahvia, ja vapauta painike.

- ☛ Kun valittu määrä kahvia on keitetty, laite lopettaa keittämisen automaattisesti ja laskee kahvinporot jäteastiaan.
- ☛ Muutaman sekunnin kuluttua näyttöön tulee teksti KÄYTTÖVALMIS, joka merkitsee sitä, että laitteella voi keittää seuraavan kahvikupillisen.

6 Jos näytössä on teksti TYHJENNÄ JÄTEASTIA!, irrota jäteastia sekä tyhjennä ja puhdista se.

Huomautus: Teksti TYHJENNÄ JÄTEASTIA! tulee näyttöön joka 14 kupin jälkeen. Kun ilmoitus on näytössä, kahvia ei voi keittää, ennen kuin jäteastia on tyhjennetty ja puhdistettu.

- 1 Avaa huoltoluukku vetämällä salvasta.
- 2 Irrota tipparitilä sekä tyhjennä ja puhdista se.

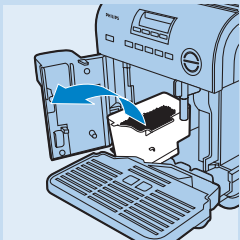
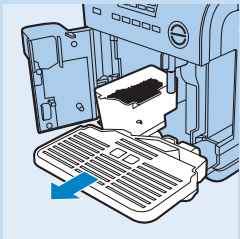
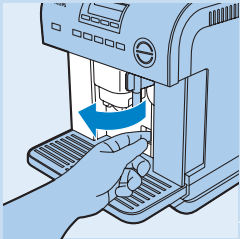

- 3 Irrota jäteastia sekä tyhjennä ja puhdista se huolellisesti.

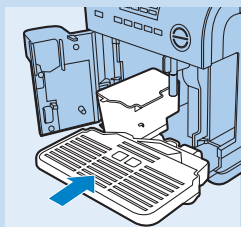

- 4 Aseta jätteastia ja tipparitilä takaisin paikoilleen ja sulje huoltoluukku.

Huomautus: Kun tipparitilä on irrotettu, jätettä on tyhjennettävä, vaikkei se olisikaan vielä täynnä. Jos jätettä ei tyhjenetä, jätteen kahvinporomäärä ylittää sallitun määrän ja tukkii laitteen.

Älä koskaan irrota vesisäiliötä, kun kahvin keittäminen on kesken. Jos vesisäiliö irrotetaan, laite lopettaa keittämisen ja näyttöön tulee teksti LIIAN HIENOJAKOISTA!. Säädä mylly ja ASETA VESILETKU! -Paina kuuma vesi-

Jos irrotit vesisäiliön kesken kahvin keittämisen, noudata seuraavia ohjeita:

- 1 Aseta vesisäiliö takaisin paikoilleen.
- 2 Irrota kuumavesisuutin ja aseta se takaisin laitteeseen.
- 3 Paina kuumen veden painiketta ja anna veden valua suuttimesta muutaman sekunnin ajan.
- 4 Jos laite ei toimi oikein, noudata luvussa Vianmääritys olevia ohjeita. Jos et pysty ratkaisemaan ongelmaa, ota yhteys paikalliseen asiakaspalveluun.

- 7** Katkaise laitteesta virta painamalla käynnistypainiketta **0**.
D Kun laitteesta katkaistaan virta, laite suorittaa automaattisen huuhtelun.

Huuhtelun aikana kahvin suuttimesta tulee jonkin verran vettä, joka puhdistaa koko järjestelmän ja valuu alla olevaan tipparitilään.

Espresson keittäminen jauhetusta kahvista

Lisää jauhettu kahvi vasta, kun olet kytkenyt laitteeseen virran. Muutoin jauhettu kahvi leviää laitteen sisälle.

Käytä jauhetun kahvin lisäämisessä vain laitteen mukana tulevaa mittalusikkaa.

- Älä koskaan lisää enempää kuin yksi mittalusikallinen jauhettua kahvia kerrallaan, sillä laite ei välttämättä keitä kahvia tai jauhettu kahvi saattaa levitä laitteen sisäosiin, jolloin sisäosat voivat likaantua tai kahvia tulee suuttimista vain tippa kerrallaan.
- Jos lisäsit enemmän kuin yhden mitallisen jauhettua kahvia, irrota kahvinsuodatusyksikkö. Puhdista kahvinsuodatusyksikkö ja laite luvussa Puhdistaminen annettujen ohjeiden mukaisesti. Työnnä tämän jälkeen lusikan varren avulla jauhettua kahvia suppilon läpi.

Lisää kahvijauhesäiliöön vain espressokeittimiin tarkoitettua jauhettua kahvia. Älä käytä jauhamattomia kahvipapuja, pakastekuivattua kahvia, sokeroitua kahvia tai aineita, jotka voivat vahingoittaa laitetta.

- 1 Paina kahvin vahvuus / jauhettu kahvi -painiketta.
D Painikkeiden ▼ ja ▲ sekä OK valot syttyvät.
- 2 Valitse painikkeella ▼ tai ▲ jauhettu kahvi -toiminto.
- 3 Paina OK-painiketta.

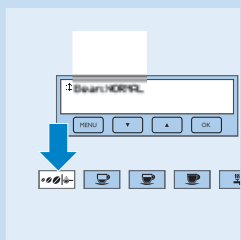
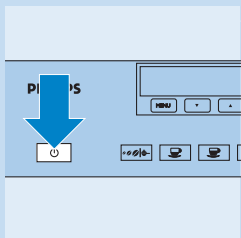

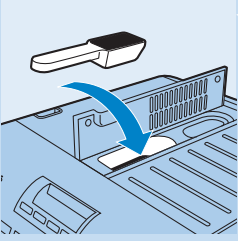

- 4 Avaa kahvijauhesäiliön kansi ja lisää supploon yksi mittalusikallinen jauhettua kahvia.
- 5 Keitä yksi kuppi kahvia luvussa Espressoon keittäminen kahvipavuista annettujen ohjeiden mukaisesti.

Kun käytät jauhettua kahvia, et voi keittää samanaikaisesti kahta kahvikupillista kahvia.

- 6 Jos tahdot keittää kahvin pavuista jauhetun kahvin sijaan, paina kahvin vahvuus / jauhettu kahvi -painiketta ja valitse haluamasi kahvin voimakkuus painikkeella ▼ tai ▲ .

- 7 Vahvista kahvin vahvuus painamalla OK-painiketta.

Espresson kahvimäärän muuttaminen

Laitteen esiasetuksena on seuraavien kahvimäärien keittäminen:

- pieni kahvi: 40 ml
- tavallinen kahvi: 80 ml
- iso kahvi: 120 ml

Jos haluat muuttaa vakiomääriä, noudata seuraavia ohjeita:

- 1 Aseta kuppi kahvin suuttimen alle.
- 2 Paina joko pienen kahvin, tavallisen kahvin tai ison kahvin painiketta sen mukaan, minkä määrää haluat muuttaa. Paina valitsemaasi painiketta 5 sekuntia, kunnes näyttöön tulee teksti VAHVUUDEN SÄÄTÖOHJ. Vapauta painike.
 - ▶ Laite alkaa keittää kahvia.
- 3 Kun kupissa on haluamasi määrä kahvia, paina samaa painiketta uudelleen, jotta uusi kahvimäärä tallentuu muistiin.
 - ▶ Näyttöön tulee teksti SÄÄTÖ VALMIS! Laite keittää tämän jälkeen säätämäsi määrän kahvia siihen asti, kunnes muutat asetusta.

Cappuccinon tai latte macchiaton keittäminen

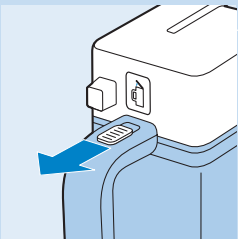

- 1 Vedä vapautuskytkintä itseäsi kohti ja poista maitokannun kansi.
- 2 Kaada maitokannuun noin 1,5 dl maitoa jokaista cappuccino- tai latte macchiato -kupillista kohden.
 - Suosittelemme käyttämään tuoretta rasvatonta tai vähärasvaista jääkaappikylmää maitoa (noin 5 °C).

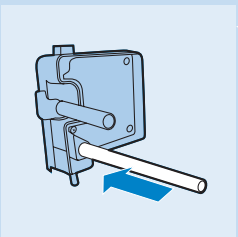

- 3 Varmista, että tiiviste on asetettu oikein maidon syöttöputkeen.

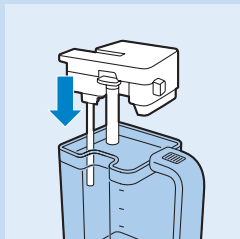

4 Aseta kansi maitokannun päälle.

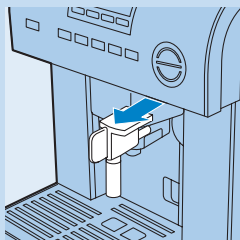

5 Poista vesisuutin.



6 Kiinnitä maitokannu tiukasti suuttimeen. Aseta riittävän suuri kuppi kahvisuuttimen alle ja käännä maitovaahdotutki kuppia kohti.

Vinkki: Saat parhaan vaahdon, kun esilämmität maitovaahdotutken painamalla maitokannun puhdistuspainiketta.

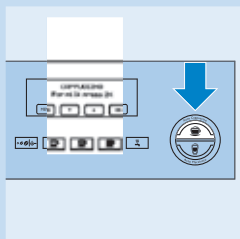

7 Paina cappuccino- tai latte macchiato -painiketta.

☛ Näytössä näkyy CAPPUCCINO- tai LATTE MACCHIATO -teksti.

Huomaus: Voit keskeyttää kahvin keittämisen milloin tahansa painamalla cappuccino- tai latte macchiato -painiketta uudelleen.

Jos laitteesta loppuu maito kesken keittämisen:

- 1 Irrota maitokannu ja täytä se.
- 2 Aseta maitokannu takaisin paikalleen.
- 3 Saat uuden kahvikupillisen painamalla uudelleen cappuccino- tai latte macchiato -painiketta.

☛ Laite jauhaa kahvinpavut, lisää vaahdotetun maidon ja keittää kahvin.

8 Jos maitokannussa on vielä käytön jälkeen maitoa, aseta kansi paikalleen ja aseta maitokannu jääkaappiin.

Maitokannun puhdistus

Puhdista maitovaahdotutki cappuccinon tai latte macchiaton keittämisen jälkeen, maidon vaahdottamisen jälkeen ja kun kannu on tyhjä.

Puhdista kannu painamalla puhdistuspainiketta. Irrota maitokannu laitteesta perusteellisempaa puhdistusta varten ja puhdista kannu, kansi, vaahdotusputki ja maidon syöttöputki käsin.

Maitovaahdotutken puhdistaminen puhdistuspainikkeella

1 Aseta maitovaahdotutken alle kulho.



- 2 Paina maitokannun kannessa olevaa puhdistuspainiketta muutaman sekunnin ajan.
- Maitovaahdotuksesta tulee kuumaa vettä, niin kauan kuin painat puhdistuspainiketta.

Koko maitokannun puhdistus

- 1 Poista maitokannun kansi ja irrota maitovaahdotutki sekä maidon syöttöputki.
 - 2 Puhdista kaikki osat huolellisesti kuumalla vedellä ja tiskinpesuaineella tai pese osat tiskikoneessa.
- Varmista, että maitokannun kannen kahteen reikään ei jää maitoa.
- 3 Aseta maidon syöttöputki ja maitovaahdotutki takaisin paikoilleen, aseta kansi kannu ja kannu takaisin laitteeseen.



Kahvin ja maidon määrän muuttaminen cappuccinossa tai latte macchiatoissa.

Laiteeseen on esiasetettu tietty määrä kahvia ja maitoa cappuccino- ja latte macchiato -kahveissa. Voit muuttaa määriä seuraavasti:

- 1 Täytä maitokannu maidolla.
- 2 Aseta kahvin suuttimen ja maitovaahdotutken alle kuppi.
- 3 Paina cappuccino- tai latte macchiato -painiketta vähintään 5 sekuntia.
- 4 Vapauta painike, kun näyttöön tulee teksti VAHVUUDEN SÄÄTÖOHJ. - MAITO CAPPUCCINOLLE tai VAHVUUDEN SÄÄTÖOHJ. - MAITO MACCHIATOLLE.
- Muutaman sekunnin kuluttua maitovaahdotuksesta tulee maitoa.
- 5 Kun kupissa on haluamasi määrä maitoa, paina samaa painiketta uudelleen, jotta uusi maitomäärä tallentuu muistiin.
- Muutaman sekunnin kuluttua laite alkaa keittämään kahvia ja näyttöön tulee teksti VAHVUUDEN SÄÄTÖOHJ. - KAHVI CAPPUCCINOLLE tai VAHVUUDEN SÄÄTÖOHJ. - KAHVI MACCHIATOLLE.
- 6 Kun kupissa on haluamasi määrä kahvia, paina samaa painiketta uudelleen, jotta uusi kahvimäärä tallentuu muistiin.
- Näyttöön tulee teksti SÄÄTÖ VALMIS. Laite keittää tämän jälkeen säätämäsi määrän kahvia, kunnes muutat asetusta.

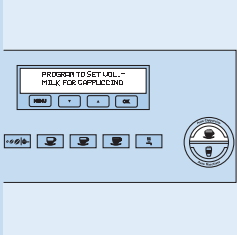

Vaahdotetun maidon valmistus erikseen

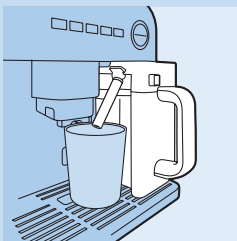

- 1 Täytä maitokannu ja aseta se laitteeseen.
- 2 Aseta maitovaahdotutken alle tarpeeksi suuri kuppi.

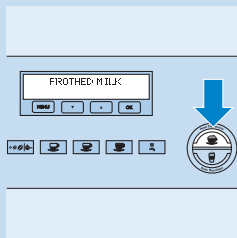

3 Paina cappuccino- tai latte macchiato -painiketta kahdesti kolmen sekunnin aikana.

► Näytössä on teksti VAAHDOTETTU MAITO ja muutaman sekunnin kuluttua laite vaahdottaa maitoa.

Huomautus: Jos haluat lisää vaahdotettua maitoa kuppiisi, paina aiemmin painettua painiketta kolmen sekunnin kuluessa siitä, kun laite on lopettanut kahvin keittämisen. Paina painiketta, kunnes kupissasi on tarpeeksi kahvia, ja vapauta painike.

Huomautus: Voit keskeyttää kahvin keittämisen milloin tahansa painamalla cappuccino- tai latte macchiato -painiketta uudelleen.

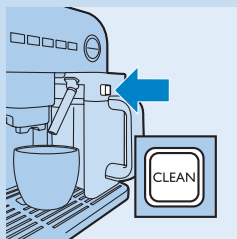

4 Puhdista maitovaahdotusputki käytön jälkeen painamalla puhdistuspainiketta (katso tämän luvun kohta Maitovaahdotusputken puhdistaminen puhdistuspainikkeella).

Veden keittäminen



1 Kiinnitä vesisuutin nokkaan.

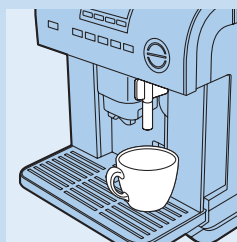

2 Aseta kuppi vesisuuttimen alle.

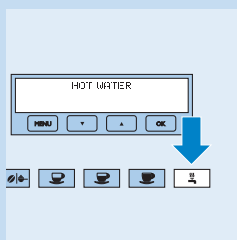

3 Paina kuumavesipainiketta.

► Näytössä lukee KUUMA VESI ja vesisuuttimesta tulee 1,25 dl kuumaa vettä.

Älä keitä vettä yli 2 minuuttia kerrallaan.

Kuuman veden määrän muuttaminen

Laiteeseen on esiasetettu kuuman veden määräksi 1,25 dl. Voit muuttaa määrää seuraavasti:



1 Kiinnitä vesisuutin nokkaan.



2 Aseta kuppi suuttimen alle.

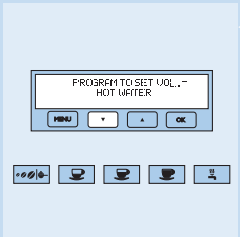

3 Paina kuumavesipainiketta, kunnes näyttöön tulee teksti VAHVUUDEN SÄÄTÖHJ. - KUUMA VESI, ja vapauta painike.

► Vesisuuttimesta tulee kuumaa vettä.

4 Kun kupissa on haluamasi määrä vettä, paina kuumavesipainiketta uudelleen, jotta uusi vesimäärä tallentuu muistiin.

► Näyttöön tulee teksti SÄÄTÖ VALMIS!. Laite keittää tämän jälkeen määrittämäsi määrän vettä siihen asti, kunnes muutat asetusta.

Kahvimyllyn säätäminen

Kahvimylly on esiasetettu oikealle karkeudelle, eikä myllyä pitäisi joutua säätämään usein. Lisää karkeutta, jos haluat vähemmän vaahtoa, tavallisen aromin ja nopeamman keittoajan. Vähennä karkeutta, jos haluat enemmän vaahtoa, voimakkaamman aromin ja hitaamman keittoajan.

Jauhatuksen säätönuppia saa kääntää vain myllyn jauhaessa kahvia.

- Voit lisätä karkeutta kääntämällä jauhatuksen säätönuppia yhden pykälän (napsahduksen) verran myötäpäivään.

- Voit vähentää karkeutta kääntämällä jauhatuksen säätönuppia yhden pykälän (napsahduksen) verran vastapäivään.

Älä käännä jauhatuksen säätönuppia liikaa vastapäivään. Jos nuppia käännetään liikaa, kahvia saattaa kahta kuppia keitetessä tulla ulos vain pisaroina.

Huomaat säädön vasta, kun olet keittänyt vähintään kaksi kuppia kahvia.

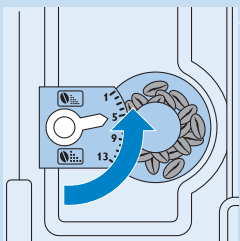
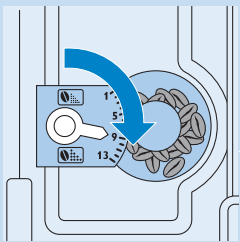

Valikkoasetusten määrittäminen

Kun olet kytkenyt laitteeseen virran ja laite on käyttövalmis, voit avata valikon ja suorittaa sen avulla tiettyjä toimenpiteitä ja muokata tiettyjä asetuksia.

- Huuhtelu
- Kalkinpoisto
- Kahvin lämpötilan määrittäminen
- Automaattisen käynnistysajan määrittäminen
- Automaattisen sammutusajan määrittäminen
- Kellonajan määrittäminen
- Puhdistaminen
- Veden kovuuden säätäminen
- Kielen määrittäminen
- Oletusasetusten palauttaminen

Voit poistua valikosta koska tahansa painamalla MENU-painiketta. Tämä ei kuitenkaan ole mahdollista kalkinpoisto- ja puhdistustiloissa. Jos olet valinnut jommankumman näistä tiloista ja painanut OK-painiketta, sinun on katkaistava laitteesta virta, jos haluat poistua valikosta.

Valikkorakenne

Valikkorakenne	Alivalikko
ALOITA HUUHTELU?	<i>(huuhtelu alkaa)</i>
ALOITA KALKINPOISTO?	<i>(kalkinpoisto alkaa)</i>
SÄÄDÄ LÄMPÖTILA?	LÄMPÖTILA:
	Matala
	Normaali
	Korkea
SÄÄDÄ AUTO-ON?	AUTO-ON:
	Pois päältä
	0:00
SÄÄDÄ AUTO-OFF?	tunnin kuluttua
	2 tunnin kuluttua
	3 tunnin kuluttua
SÄÄDÄ KELLONAIKA?	0:00
ALOITA PUHDISTUS?	<i>(puhdistus alkaa)</i>
SÄÄDÄ VEDEN KOVUUS?	Kovuus 1
	Kovuus 2
	Kovuus 3
	Kovuus 4
VALITSE KIELI?	English

Valikkorakenne

Alivalikko

Deutsch

Nederlands

Français

Español

Suomi

Svenska

PALAUTA OLETUS?

(oletusasetuksen palauttaminen alkaa)

Huuhtelu

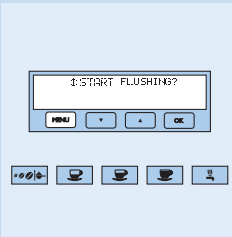

- 1 Paina MENU-painiketta.
- ▶ Painikkeeseen syttyy valo.
- 2 Näyttöön tulee teksti ALOITA HUUHTELU?.
- 3 Aseta kahvin suuttimen alle kuppi ja paina OK-painiketta.

Kalkinpoisto

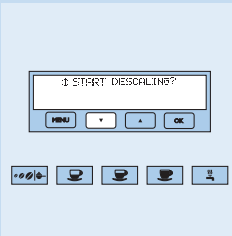

Kahvin keittämisessä käytettävän veden jatkuva kuumennus aiheuttaa ajan mittaan kalkin kertymistä laitteen sisäosiin. Suorita kalkinpoisto-ohjelma, kun näyttöön tulee teksti PUHDISTA OLE HYVÄ!.

- 1 Paina MENU-painiketta.
- ▶ Painikkeeseen syttyy valo.
- 2 Paina painiketta ▼, kunnes näytössä on teksti ALOITA KALKINPOISTO?.
- 3 Paina OK-painiketta.

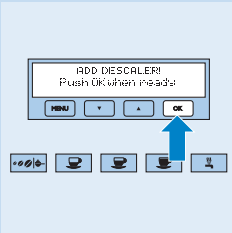

- ▶ Näyttöön tulee teksti LISÄÄ KALKINPOISTAJA - Paina OK kun valmis.

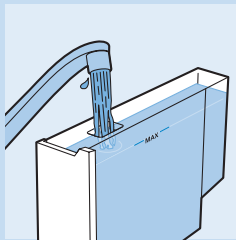

- 4** Kun poistat laitteesta kalkin ensimmäisen kerran, käytä laitteen mukana toimitettua kalkinpoistoainetta. Kaada vesisäiliöön kalkinpoistoaine ja 1 litra vettä.

Jos käytät eri kalkinpoistoainetta, noudata kalkinpoistoainepakkauksen ohjeita.

Huomautus: Käytä laitteen mukana toimitettua tai nestemäistä sitruunahappopohjaista kalkinpoistoainetta. Älä koskaan käytä etikkahappoa sisältävää kalkinpoistoainetta, sillä se vahingoittaa laitetta.

Huomautus: Varo läikyttämästä kalkinpoistoainetta laitteen metallipinnoille ja pinnoille, jotka ovat herkkiä hapolle, kuten marmori, kalkkikivi ja lasite. Jos kalkinpoistoainetta läikkyä tällaisille pinnoille, pyyhi se välittömästi liinalla tahrojen ehkäisemiseksi.

- 5** Kiinnitä vesisuutin nokkaan.

- 6** Aseta vesisuuttimen alle astia, jonka tilavuus on vähintään 1,5 litraa.

- 7** Aloita kalkinpoisto-ohjelma painamalla OK-painiketta.

- Vesisuuttimesta tulee kalkinpoistoainetta, joka virtaa alla olevaan astiaan. Näyttöön tulee teksti POISTAA KALKKIA.
- Kalkinpoisto-ohjelman aikana laite pysähtyy muutaman kerran poistaakseen kalkkikertymät espressokeittimen sisältä.
- Noin 35 minuutin kuluttua näyttöön tulee ilmoitus PUHDISTUS VALMIS - Paina OK kun valmis.

Huuhtele laite, jotta kalkinpoistoaineen jäämät poistuvat laitteen sisältä. Toimi seuraavasti:

- 8** Tyhjennä vesisäiliö, huuhtele se ja täytä se puhtaalla vedellä.

- 9** Aseta vesisäiliö takaisin paikoilleen.

- 10** Tyhjennä täynnä oleva astia ja aseta se takaisin vesisuuttimen alle.

- 11** Paina OK-painiketta.

- Suuttimesta tulee kuumaa vettä, joka valuu alla olevaan astiaan. Näyttöön tulee teksti HUUHTELEE...
 - Näyttöön tulee teksti HUUHTELU - Paina OK kun valmis.
 - Kun vesisäiliö on tyhjä, näyttöön tulee teksti HUUHTELU VALMIS.
- Kalkinpoisto-ohjelma on nyt valmis, ja laitteella voidaan taas keittää kahvia.

Huomautus: Jos kalkinpoisto-ohjelma keskeytetään ennen sen loppumista, teksti PUHDISTA OLE HYVÄ! pysyy näkyvissä näytössä ja ohjelma on käynnistettävä uudelleen alusta.

Kahvin lämpötilan määrittäminen

- 1** Paina MENU-painiketta.

- Painikkeeseen syttyy valo.

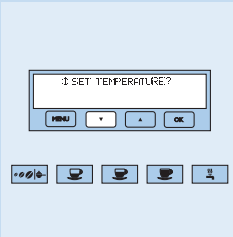

- 2 Paina painiketta ▼, kunnes näytössä on teksti SÄÄDÄ LÄMPÖTILA?.
- 3 Paina OK-painiketta.
- 4 Paina painiketta ▼ tai ▲, kunnes näytössä näkyy kahvin haluttu lämpötila (alhainen, keskilämpö tai korkea).
- 5 Vahvista valittu lämpötila painamalla OK-painiketta.
 - ▶ Laite siirtyy automaattisesti pois MENU-tilasta.

Automaattisen käynnistysajan määrittäminen

Tällä toiminnolla voit määrittää, milloin laite kytkeytyy automaattisesti päälle.

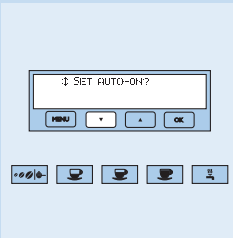

- 1 Varmista, että laitteen kellonaika on määritetty ohjeiden mukaisesti (katso tässä luvussa kohta Kellonajan määrittäminen).
- 2 Paina MENU-painiketta.
 - ▶ Painikkeeseen syttyy valo.
- 3 Paina painiketta ▼, kunnes näytössä on teksti SÄÄDÄ AUTO-ON?.
- 4 Paina OK-painiketta.
 - ▶ Näyttöön tulee teksti AUTO-ON: Pois päältä.
- 5 Määritä automaattisen käynnistysajan tunnit painamalla painiketta ▼ tai ▲.
- 6 Vahvista tunnit painamalla OK-painiketta.
- 7 Määritä automaattisen käynnistysajan minuutit painamalla painiketta ▼ tai ▲.
- 8 Vahvista minuutit painamalla OK-painiketta.
 - ▶ Laite siirtyy automaattisesti pois MENU-tilasta.

Huomaus: Kun laitteesta on katkaistu virta ja kun laitteeseen on määritetty automaattinen käynnistysaika, valaisemattomassa näytössä on kellonajan vieressä tätä kuvaava symboli ☹️. Kellonaika ja symboli häviävät näkyvistä 5 minuutin kuluttua.

Automaattisen sammutusajan määrittäminen

Laitteen tehdasasetuksena on, että laitteesta katkaistaan virta tunnin kuluttua viimeisen kahvikupin keittämisestä. Voit nostaa tämän ajan 2 tai 3 tuntiin.

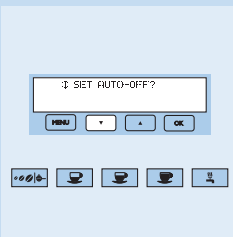

- 1 Paina MENU-painiketta.
 - ▶ Painikkeeseen syttyy valo.
- 2 Paina painiketta ▼, kunnes näytössä on teksti SÄÄDÄ AUTO-OFF?.
- 3 Paina OK-painiketta.
- 4 Muuta tuntimäärä painamalla painiketta ▼ tai ▲, jonka jälkeen laite sammuu automaattisesti.
- 5 Vahvista automaattinen sammutusaika painamalla OK-painiketta.
 - ▶ Laite siirtyy automaattisesti pois MENU-tilasta.

Kellonajan määrittäminen

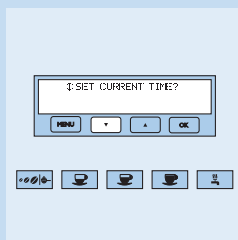

- 1 Paina MENU-painiketta.
 - ▶ Painikkeeseen syttyy valo.
- 2 Paina painiketta ▼, kunnes näytössä on teksti SÄÄDÄ KELLONAIKA?.
- 3 Paina OK-painiketta.
 - ▶ Näyttöön tulee teksti KELLONAIKA: 00:00.
- 4 Määritä kellonajan tunnit painamalla painiketta ▼ tai ▲.
- 5 Vahvista tuntilukema painamalla OK-painiketta.
- 6 Määritä kellonajan minuutit painamalla painiketta ▼ tai ▲.
- 7 Vahvista minuuttilukema painamalla OK-painiketta.
 - ▶ Laite siirtyy automaattisesti pois MENU-tilasta.

Puhdistaminen

Säännöllinen puhdistaminen pidentää laitteen käyttöikää ja takaa korkeatasoisen kahvinsuodatuksen pitkäksi ajaksi.

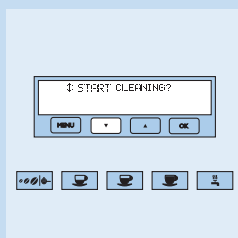

- 1 Paina MENU-painiketta.
 - ▶ Painikkeeseen syttyy valo.
- 2 Paina painiketta ▼, kunnes näytössä on teksti ALOITA PUHDISTUS?.
- 3 Paina OK-painiketta.
 - ▶ Näyttöön tulee teksti LISÄÄ PUHDISTUSJAUHE - Paina OK kun valmis.
- 4 Voit lisätä kahvijauhesuppiloon erityisen puhdistustabletin.

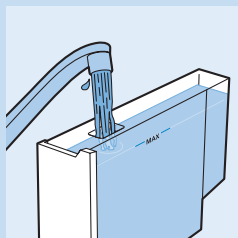
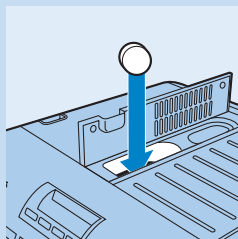

- 5 Täytä vesisäiliö sen enimmäistason osoittavaan MAX-merkkiin asti.
- 6 Aseta suuttimen alle astia, jonka tilavuus on vähintään 1,5 litraa.
- 7 Paina OK-painiketta.

Puhdistus kestää noin 15 minuuttia, jos vesisäiliö on täytetty enimmäistasolle.

 - ▶ Näyttöön tulee teksti LAITETTA PUHDISTETAAN ja puhdistus alkaa
 - ▶ Kun puhdistus on suoritettu, näyttöön tulee teksti PUHDISTUS VALMIS.

Veden kovuuden säätäminen

- 1 Poista veden kovuuden määrittysliuska (kiinnitetty sivuun 2) pakkauksesta. Kasta liuska kokonaan kahvin valmistuksessa

käytettävään vesijohtoveteen. Pidä liuska vedessä muutaman sekunnin ajan. Poista sitten liuska, ravista liika vesi pois ja odota noin 30 sekuntia, kunnes väri vaihtuu ja vähintään yksi ruuduista on muuttunut punaiseksi.

- 2 Paina MENU-painiketta.
 - ▶ Painikkeeseen syttyy valo.
- 3 Paina painiketta ▼, kunnes näytössä on teksti SÄÄDÄ VEDEN KOVUUS.
- 4 Paina OK-painiketta.
- 5 Paina painiketta ▼, kunnes näytössä näkyvä numero on yhtä suuri kuin määrittelyliuskassa näkyvien punaisten ruutujen määrä. Jos määrittelyliuskassa on esimerkiksi 3 punaista ruutua, veden kovuuden arvoksi on määritettävä 3.
- 6 Vahvista veden kovuus painamalla OK-painiketta.
 - ▶ Kahvinkeitin on nyt ohjelmoitu näyttämään teksti PUHDISTA OLE HYVÄ! käytettävän veden todellisen kovuuden perusteella.

Kielen määrittäminen

- 1 Paina MENU-painiketta.
 - ▶ Painikkeeseen syttyy valo.
- 2 Paina painiketta ▼, kunnes näytössä on teksti VALITSE KIELI.
- 3 Paina OK-painiketta.
- 4 Paina painiketta ▼ tai ▲, kunnes näytössä näkyy haluttu kieli.
- 5 Paina OK-painiketta.
 - ▶ Laite siirtyy automaattisesti pois MENU-tilasta.

Oletusasetusten palauttaminen

Jos olet muuttanut esiasetuksia, voit palauttaa laitteen oletusasetukset toimimalla seuraavasti:

Huomautus: Laite palauttaa kielä ja kellonaikaa lukuun ottamatta kaikki valikkoasetukset.

- 1 Paina MENU-painiketta.
 - ▶ Painikkeeseen syttyy valo.
- 2 Paina painiketta ▼, kunnes näytössä näkyy teksti ASETA OLETUKSESI?
- 3 Paina OK-painiketta.
 - ▶ Kun laite palauttaa oletusasetuksia, näytössä näkyy teksti SÄÄTÄÄ.
 - ▶ Kun palautus on suoritettu, näyttöön tulee teksti SÄÄTÖ VALMIS!
 - ▶ Laite siirtyy automaattisesti pois MENU-tilasta.

Puhdistaminen

Anna laitteen jäähtyä ja irrota se pistorasiasta ennen puhdistamista.

Älä koskaan upota laitetta veteen tai muuhun nesteeseen.

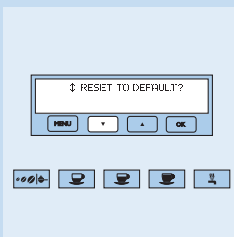
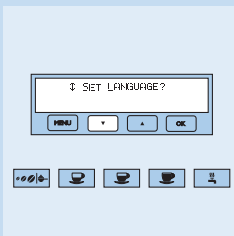
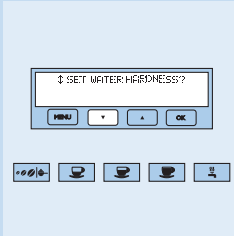

Älä koskaan käytä laitteen puhdistamiseen hankaussieniä, hankaavia puhdistusaineita tai reaktiivisia nesteitä, kuten bensiiniä tai asetonia. Puhdista laite vain kostealla liinalla.

Laitteen puhdistaminen

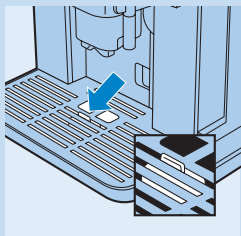

1 Puhdista jäteastia joka 14. kahvikupin keittämisen jälkeen. Puhdistamisohjeet ovat luvun Espressokeitin käyttö kohdassa Espresson keittäminen.

2 Puhdista vesisäiliö säännöllisesti.

3 Tipparitulässä on punainen merkki, joka näyttää ritilässä olevan vesimäärän. Kun punainen merkki tulee näkyviin, tyhjennä ja puhdista tipparitulä.

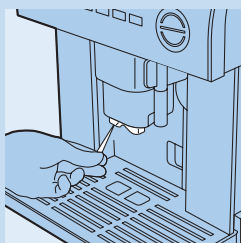

4 Tarkista, etteivät kahvin suuttimen reiät ole tukkeutuneet. Jos ne ovat tukossa, avaa kuivan kahvin jäämistä syntyneet tukokset kaapimalla ne neulalla.

5 Puhdista kahvin suutin säännöllisesti kostealla liinalla.

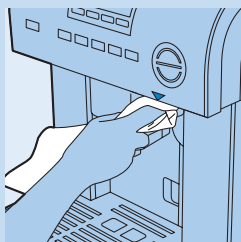

6 Puhdista maitokannun yhdyssuutin säännöllisesti kostealla liinalla.

Kahvinsuodatusyksikön puhdistaminen

Kahvinsuodatusyksikkö on puhdistettava säännöllisesti, jottei kahvijäämien aiheuttamia tukoksia pääse syntymään. Kahvijäämätukokset voivat rikkoa laitteen.

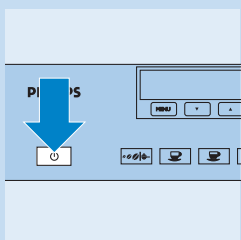

1 Katkaise laitteesta virta, mutta jätä pistoke pistorasiaan. Odota, kunnes näytöstä sammuu virta.

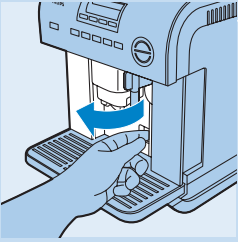

2 Avaa huoltoluukku.

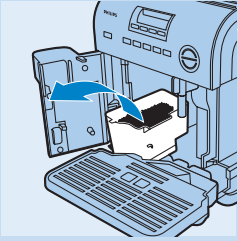

3 Irrota tipparitilä ja jätteastia sekä puhdista ne.

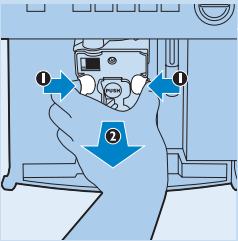

4 Paina kahvinsuodatusyksikön kahta punaista vapautuspainiketta toisiaan kohti ja vedä yksikkö irti laitteesta.

Huomautus: Kahvinsuodatusyksikön saa poistaa vain, kun laitteen virta on katkaistu. Jos kahvinsuodatusyksikkö yritetään poistaa, kun laitteeseen on kytketty virta, laite voi vaurioitua vakavasti.

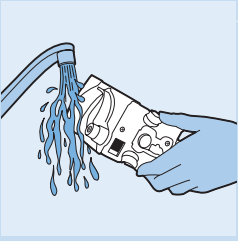

5 Puhdista kahvinsuodatusyksikkö hanan alla kuumalla vedellä. Älä käytä puhdistusaineita.

Älä koskaan puhdista kahvinsuodatusyksikköä astianpesukoneessa.

6 Puhdista laitteen sisäpuoli huolellisesti.

Poista mahdolliset kahvijäämät laitteen sisäosista muovisella tai puisella haarukalla raaputtaen. Ime sen jälkeen jäämät pois pölynimurilla.

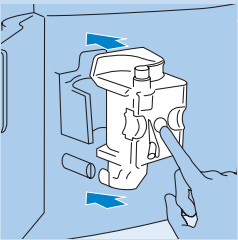

7 Aseta kahvinsuodatusyksikkö takaisin paikoilleen liu'uttamalla se pohjalla olevien tukien ja tapin päälle.

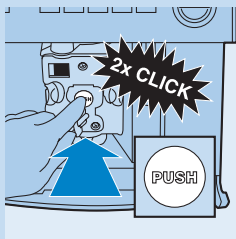

- 8** Paina PUSH-merkittyä aluetta, kunnes kahvinsuodatusyksikkö napsahtaa paikoilleen.

Huomautus: Kun olet kuullut napsahdukset, tarkista, että punaiset painikkeet ovat auenneet ulospäin. Muutoin huoltoluukku ei saa kiinni.

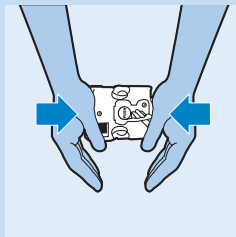

Huomautus: Jos et saa kahvinsuodatusyksikköä paikoilleen, paina yksikköä samanaikaisesti napakasti ylhäältä ja alhaalta päin ja yritä asettaa se paikoilleen. Jos et vieläkään saa kahvinsuodatusyksikköä paikoilleen, sulje huoltoluukku, irrota pistoke pistorasiasta ja kytke pistoke takaisin. Odota, kunnes kaikki valot sammuvat itsetarkistuksen jälkeen. Avaa sitten huoltoluukku ja aseta kahvinsuodatusyksikkö paikoilleen.

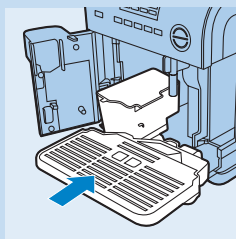

- 9** Aseta jäteastia ja tipparitila takaisin paikoilleen ja sulje huoltoluukku.

Kalkinpoisto

Säännöllinen kalkinpoisto pidentää laitteen käyttöikää ja takaa ihanteellisen kahvin maun.

Suorita kalkinpoisto-ohjelma, kun näyttöön tulee teksti PUHDISTA OLE HYVÄ! (katso luvun Valikkoasetusten määrittäminen kohta Kalkinpoisto).

Varaosat

Irrotettavia osia voi ostaa Philips-myyjältä tai Philipsin valtuuttamasta huoltoliikkeestä.

Hävittäminen

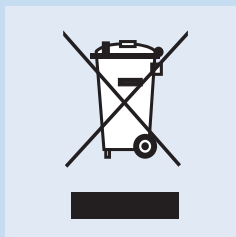

- Älä hävitä vanhoja laitteita tavallisen talousjätteen mukana, vaan toimita ne valtuutettuun kierrätyspisteeseen. Näin autat vähentämään ympäristölle aiheutuvia haittavaikutuksia.

Takuu ja huolto

Jos haluat lisätietoja tai laitteen kanssa tulee ongelmia, tutustu Philipsin verkkosivustoon osoitteessa www.philips.com tai kysy neuvoa Philipsin kuluttajapalvelukeskuksesta (puhelinumero on kansainvälisessä takuulehtisessä). Jos maassasi ei ole kuluttajapalvelukeskusta, ota yhteyttä Philipsin jälleenmyyjään.

Näyttötekstien merkitys

Teksti	Merkitys	Toimenpiteet
EIVETTÄ! -Täytä vesisäiliö-	Vesisäiliö on tyhjä tai väärässä asennossa.	Täytä vesisäiliö (katso luvusta Käyttöönotto kohta Ennen käyttöä) ja aseta se oikein.
	Vesisäiliö on likainen tai vesisäiliöön on kertynyt kalkkia.	Huuhtele tai puhdistä säiliö.
LIIAN HIENOJAKOISTA! Säädä mylly - ASETA VESILETKU! - Paina kuuma vesi	Laite ei keitä kahvia.	Aseta vesisuutin, paina painiketta ja anna veden valua suuttimesta muutaman sekunnin ajan.
	Kahvi valmistuu liian hitaasti.	Käännä jauhatuksen karkeudensäätönuppia myötöpäivään yhden pykälän verran (katso luvusta Espressokeitin käyttö kohta Kahvimyllyn säätäminen).
LISÄÄ JÄTEASTIA	Jäteastia ei ole asetettu takaisin laitteeseen puhdistuksen jälkeen.	Avaa huoltoluukku ja aseta jätesäiliö paikalleen.
EI KAHVIJAUHETTA! -Täytä säiliö -	Olet valinnut jauhettu kahvi -toiminnon, mutta et ole lisännyt laitteeseen jauhetta kahvia.	Lisää jauhetta kahvia (katso luvusta Espressokeitin käyttö kohta Espresson valmistus kahvijauheesta).
EI KAHVIPAPUJA! -Täytä säiliö -	Kahvipavut ovat loppuneet.	Täytä kahvipapusäiliö.
	Jos kahvimylly pitää kovaa ääntä, kahvipapujen joukossa oleva pieni kivi on tukkinut myllyn.	Ota yhteys valtuutettuun Philips-huoltokeskukseen.
VÄHEMMÄN KAHVIJAUH.!	Kahvijauhesuppilo on tukossa.	Katkaise laitteesta virta ja tyhjennä suppilo lusikanvarrella. Varo, ettet vahingoita suppiloa.
	Olet lisännyt laitteeseen liikaa jauhetta kahvia.	Vähennä jauhetun kahvin määrää. Keitä kahvi uudelleen.
PUHDISTA OLE HYVÄ!	Tämä tarkoittaa sitä, että laitteessa on kalkkia.	Suorita kalkinpoisto mahdollisimman pian (katso luvun Valikkoasetusten määrittäminen kohta Kalkinpoisto).

Teksti	Merkitys	Toimenpiteet
SULJE LUUKKU!	Huoltoluukku on auki.	Sulje huoltoluukku. Jos huoltoluukku ei voi sulkea, varmista, että kahvinsuodatusyksikkö on asetettu laitteeseen oikein (katso luvussa Puhdistus kohta Kahvinsuodatusyksikön puhdistus).
ASETA KAHVINSUODATUSYKSIKÖ!	Et ole todennäköisesti asettanut kahvinsuodatusyksikköä takaisin laitteeseen puhdistamisen jälkeen.	Aseta kahvinsuodatusyksikkö paikalleen (katso luvusta Puhdistus kohta Kahvinsuodatusyksikön puhdistus).
YLEINEN VAROITUS!	Laite on sisältä erittäin likainen.	Katkaise laitteesta virta ja puhdista sen sisäosat huolellisesti luvussa Puhdistus kuvatulla tavalla. Jos tämä teksti on edelleen näytössä laitteen puhdistuksen jälkeen, ota yhteys valtuutettuun Philips-huoltokeskukseen.
ASETA VESILETKU!	Vesisuutin ei ole paikallaan.	Aseta vesisuutin laitteeseen.
EI MAITOKANNUA!	Maitokannu ei ole paikallaan.	Aseta maitokannu laitteeseen.

Vianmääritys

Ellet onnistu ratkaisemaan ongelmaa alla olevien ohjeiden avulla, ota yhteys Philipsin maakohtaiseen kuluttajapalvelukeskukseen (katso luku Takuu ja huolto).

Ongelma	Mahdollinen syy	Ratkaisu
Näyttö ei toimi.	Et ole irrottanut tarraa näytöstä.	Irrota tarra näytöstä.
Näytössä näkyvä teksti on vääränkielinen.	Olet valinnut väärän kielen.	Jos valitsit ensiasennuksessa väärän kielen, asennus on suoritettava loppuun ennen kuin kieltä voi vaihtaa. Asennusohjeet ovat pikaoppaassa tai käyttöoppaassa. Asennus on valmis, kun laitteen virta katkeaa automaattisesti. Kielivalinnan muuttaminen: (1) Kytke laitteeseen virta painamalla virtakytkintä. (2) Paina MENU-painiketta. (3) Paina ▲-painiketta kahdesti. (4) Paina OK-painiketta. (4) Valitse haluamasi kieli ▲- ja ▼-painikkeilla. (5) Paina OK-painiketta.
Kahvi ei ole tarpeeksi kuumaa.	Kuppeja ei ole lämmitetty etukäteen.	Voit lämmittää kupit etukäteen huuhtelemalla ne kuumalla vedellä tai jättämällä ne laitteen päälle kupin lämmitysalustalle vähintään 20 minuutin ajaksi (silloin kun laitteeseen on kytketty virta).

Ongelma	Mahdollinen syy	Ratkaisu
	Kahvin lämpötila on määritetty valikossa liian matalaksi.	Nosta kahvin lämpötilaa valikossa (katso luku Valikkoasetusten määrittäminen).
Kahvissa ei ole tarpeeksi vaahtoa.	Kahvi on liian karkeaksi jauhetta.	Käännä jauhatuksen säätönuppia yhden pykälän verran vastapäivään.
	Olet käyttänyt väärentyypistä kahvia.	Käytä espressokahvinkeitinissä käytettävää kahvia.
Kahvi valuu liian hitaasti kahvin suuttimesta.	Kahvi on liian hienojakoista.	Käännä jauhatuksen säätönuppia yhden pykälän verran myötäpäivään.
Kahvi valuu liian nopeasti kahvin suuttimesta.	Kahvi on liian karkeaksi jauhetta.	Käännä jauhatuksen säätönuppia yhden pykälän verran vastapäivään.
Kahvia tulee vain toisesta suutinaukosta.	Toinen suutinaukoista on tukossa.	Raaputa kahvinjäämät neulalla pois tukkeutuneesta suutinaukosta.
Kun painan pienen, tavallisen tai ison kahvin painiketta, laitteesta tulee kahvin sijasta vettä.	Kahvijauhesuppilo on tukossa.	Katkaise laitteesta virta ja poista suppilon tukkeuma lusikanvarrella. Puhdista kahvinsuodatusyksikkö ja laitteen sisäosat (katso luku Puhdistaminen).
Laitteeseen ei käynnisty, kun painan käynnistyspainiketta  .	Laitetta ei ole kytketty verkkovirtaan.	Varmista, että virtajohto on kytketty pistorasiaan.
En voi poistaa kahvinsuodatusyksikköä puhdistusta varten.	Laitteeseen on kytketty virta. Voit poistaa kahvinsuodatusyksikön vain, kun laite on sammutettu.	Katkaise laitteesta virta ja poista kahvinsuodatusyksikkö. Älä koskaan yritä poistaa kahvinsuodatusyksikköä, kun laitteeseen on kytketty virta, sillä se voi vahingoittaa laitetta.
Haluan keittää espressoa jauhetusta kahvista, mutta laitteesta ei tule espressokahvia.	Olet lisännyt kahvijauhesäiliöön liikaa kahvijauhetta.	Katkaise laitteesta virta ja poista kahvinsuodatusyksikkö. Puhdista laitteen sisäpuoli perusteellisesti. Keitä uudelleen espressoa jauhetusta kahvista, mutta älä lisää kahvijauhesäiliöön enemmän kuin yksi lusikallinen jauhetta kahvia.
	Olet valinnut jauhettu kahvi -toiminnon. Laitte on tukkeutunut tämän seurauksena, koska se on yrittänyt keittää kahvia sekä valmiisijauhetusta kahvista että sen omassa myllyssä olevasta kahvista.	Katkaise laitteesta virta ja puhdista laitteen sisäpuoli perusteellisesti. Keitä uudelleen kahvia jauhetusta kahvista, mutta varmista, että valitset jauhettu kahvi -toiminnon.
	Olet lisännyt jauhetta kahvia kahvijauhesäiliöön, kun virta oli katkaistu laitteesta.	Puhdista laitteen sisäpuoli perusteellisesti. Keitä uudelleen espressoa jauhetusta kahvista, mutta kytke laitteeseen virta, ennen kuin lisää jauhetta kahvia kahvijauhesäiliöön.

Ongelma	Mahdollinen syy	Ratkaisu
Kahvia ei tule kahvin suuttimesta, vaan sitä tulee huoltoluukun reunoilta.	Suutinaukot ovat tukkeutuneet kuivuneista kahvijäämistä.	Raaputa kuivuneet kahvijäämät pois suutinaukoista neulan avulla.
	Huoltoluukun sisällä olevan liukualusta on juuttunut, eikä se pääse liukumaan sisään ja ulos huoltoluukun kautta.	Puhdista liukualusta huolellisesti, erityisesti saranoiden vierestä, jotta se liukuu taas tasaisesti sisään ja ulos huoltoluukusta.
Maitovaahdotuksesta ei tule maitoa.	Maidon syöttöputki ei ole paikallaan tai sitä ei ole kunnolla asetettu maitokannun kanteen.	Aseta maidon syöttöputki maitokannun kannen tiivisteeseen.
Maito ei vaahdotu kunnolla.	Maitokannun kansi on likainen.	Puhdista maitokannun kansi.
		Puhdista maitokannun suutin.
	Maitokannu ei ole oikein laitteessa.	Aseta maitokannu oikein laitteeseen.
Maidossa on kuplia tai maito roiskuu maitovaahdotuksesta.	Maito ei ollut tarpeeksi kylmää, tai et ole käyttänyt rasvatonta tai vähärasvaista maitoa.	Käytä jääkaappikylmää rasvatonta tai vähärasvaista maitoa. Jos ongelma jatkuu, kokeile toisenlaista maitoa.
Vesisäiliötä asetettaessa tai poistettaessa vuotaa vettä.	On aivan normaalia, että vesisäiliötä asetettaessa tai poistettaessa vuotaa vettä.	Vuotanut vesi valuu automaattisesti tipparitilään.
Mylly pitää helisevää ääntä ja näyttöön tulee teksti EI KAHVIPAPUJA!	Myllyssä on kivi tai puuainesta.	Ota yhteys Philipsin valtuuttamaan huoltoliikkeeseen. Toimita laite vianmääritystä ja korjaamista varten Philipsin valtuuttamaan huoltoliikkeeseen. Älä yritä korjata laitetta itse.
Laitteesta kuuluu voimakas paukahdus.	Laitteeseen on jäänyt ilmaa.	Suorita Espressokeitin käyttö -luvun Espressoon keittäminen -osan kohdan 7 edellä olevat 4 vaihetta.
Laitteen ulkokuoressa on vesipisaroita tai tiivistynyttä höyryä.	Laitteen ulkopuolelle voi tiivistyä vettä tai vesipisaroita höyryn käytön vuoksi.	Kuivaa laitteen ulkopuoli kuivalla liinalla.

Innledning

Gratulerer med kjøpet og velkommen til Philips! Du får best mulig nytte av støtten som Philips tilbyr, hvis du registrerer produktet ditt på www.philips.com/welcome.

Med dette apparatet kan du nyte alle typer velsmakende espressovarianter. Kaffebønnene males for hver kopp, og kaffen brygges under høyt trykk, slik at du får optimal aroma og smak. Med dette apparatet kan du enkelt lage den kaffevarianten du har lyst på. I denne brukerhåndboken finner du all informasjonen du trenger for virkelig å få mest mulig ut av espressomaskinen.

Viktig

Les denne brukerveiledningen nøye før du bruker apparatet, og ta vare på den for senere referanse.

Fare

- Senk aldri apparatet ned i vann eller annen væske.

Advarsel

- Før du kobler til apparatet, må du kontrollere at spenningen som er angitt på apparatet, stemmer overens med nettspenningen.
- Hvis ledningen er ødelagt, må den alltid skiftes ut av Philips, et servicesenter som er godkjent av Philips, eller lignende kvalifisert personell for å unngå farlige situasjoner.
- Dette apparatet er ikke tiltenkt bruk av personer (inkludert barn) som har nedsatt sanseevne eller fysisk eller psykisk funksjonsevne, eller personer som ikke har erfaring eller kunnskap, unntatt hvis de får tilsyn eller instruksjoner om bruk av apparatet av en person som er ansvarlig for sikkerheten.
- Pass på at barn er under tilsyn, slik at de ikke leker med apparatet.
- Oppbevar emballasjen (plastposer, pappmellomlegg osv.) utenfor barns rekkevidde – den er ikke et leketøy.
- Ikke berør de varme overflatene på apparatet mens det er i bruk.
- Dette apparatet er utviklet for å lage espressokaffe og varme drikker. Bruk det riktig og forsiktig for å unngå å bli skåldet av varmt vann og damp.
- Du må ikke bruke apparatet hvis støpselet, ledningen eller selve apparatet er ødelagt.
- Hvis det oppstår et problem du ikke kan løse ved hjelp av denne brukerhåndboken, tar du kontakt med kundesenteret i landet der du bor. Hvis problemet ikke kan løses, tar du apparatet med til et servicesenter som er godkjent av Philips, for å få det undersøkt eller reparert. Ikke prøv å reparere apparatet selv. Hvis du gjør det, vil garantien ikke lenger gjelde.

Viktig

- Ikke plasser apparatet på en varm overflate, og pass på at ledningen ikke kommer i kontakt med varme overflater.
- Koble fra apparatet før du rengjør det, og hvis det oppstår problemer under traktningen.
- Dette apparatet skal kun brukes i husholdningen.

- Etter at du har pakket ut apparatet, må du kontrollere at det er helt og uskadet. Hvis du er i tvil, må du ikke bruke apparatet, men ta kontakt med kundesenteret i landet der du bor.

Elektromagnetiske felt (EMF)

Dette Philips-apparatet overholder alle standarder som gjelder for elektromagnetiske felt (EMF). Hvis det håndteres riktig og i samsvar med instruksjonene i denne brukerveiledningen, er det trygt å bruke det ut fra den kunnskapen vi har per dags dato.

Innsiden av espressomaskinen (fig. 1)

- A** Knapp for grovhet på maling
- B** Kaffebønnebeholder
- C** Bryggeenhet
- D** Servicedør med uttakbart brett
- E** Avtagbar avfallsbeholder
- F** Deksel til dryppbrett
- G** Avtagbart dryppbrett

Utsiden av espressomaskinen (fig. 2)

- A** Lukk til beholder for malt kaffe
- B** Skjerm
- 1 MENU-knapp (Meny)
- 2 ▼Ned-knapp
- 3 ▲Opp-knapp
- 4 OK-knapp
- C** Lukk til kaffebønnebeholder
- D** Kaffetut
- E** Varmtvannstut
- F** Servicedørlås
- G** Melkeskummerrør
- H** Melkeinntaksrør
- I** Måleskje
- J** Koppevarmerbrett
- K** Kontrollpanel
- 1 ⏻ Av/på-knapp
- 2 Knapp for å velge kaffestyrke og for å velge malt kaffe
- 3 Knapp for én eller to kopper med enkel kaffe
- 4 Knapp for én eller to kopper med vanlig kaffe
- 5 Knapp for én eller to kopper med dobbel kaffe
- 6 Knapp for varmt vann
- 7 Knapp for automatisk latte macchiato eller skummet melk
- 8 Knapp for automatisk cappuccino eller skummet melk
- L** Avtagbar vannbeholder
- M** Melkekanelokk
- N** CLEAN-knapp (Rengjør)
- O** Utløserknapp
- P** Melkekanne

Komme i gang

Før første gangs bruk

Du må aldri installere apparatet i et miljø der temperaturen kan falle til 0 °C eller mindre. Hvis vannet inne i apparatet fryser, vil apparatet bli skadet.

Merk: Det er normalt at det finnes rester av vann og kaffe i apparatet første gang du bruker det. Dette skyldes at apparatet har blitt testet på fabrikken for å kontrollere at det fungerer perfekt.

Merk: Hvis det er et klistremerke på skjermen, fjerner du dette før du installerer apparatet.

- 1** Plasser apparatet på et bord eller en arbeidsoverflate borte fra kranen, oppvaskkummen og varmekilder.
- 2** La det være minst 10 cm ledig plass over, bak og på begge sider av apparatet.
- 3** Følg de trinnvise instruksjonene i det følgende avsnittet nøye for å lære hvordan du bruker apparatet riktig.

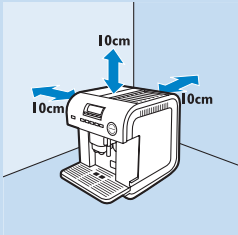

Før bruk

- 1** Sett støpselet i veggkontakten og vent.
 - ▶ Det vises forskjellige språk på skjermen.
- 2** Trykk på OK-knappen i tre sekunder når det ønskede språket vises.
 - ▶ Apparatet går automatisk ut av menymodus.
 - ▶ Meldingen NO WATER! Fill water tank (Tomt for vann! Fyll vannbeholderen) vises på skjermen.



- 3** Ta vannbeholderen av apparatet.

Ikke fjern vannbeholderen mens apparatet er i bruk.

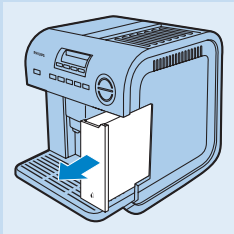

- 4** Skyll vannbeholderen og fyll den med friskt vann. Ta av lokket for å få en større påfyllingsåpning.

- 5** Sett vannbeholderen tilbake, og skyv den godt på plass.
 - ▶ Beskjeden INSERT WATER SPOUT (sett inn vanntuten) vises.

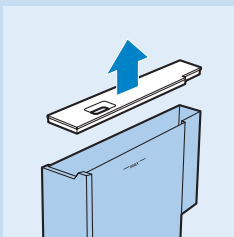

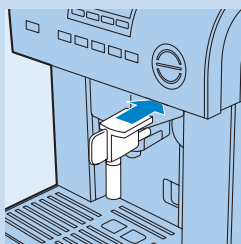

- 6 Sett varmtvannstuten inn i apparatet.



- 7 Plasser en kopp under varmtvannstuten.

- 8 Trykk på OK-knappen.

- ▶ Ved installasjon første gang fylles apparatet med vann og durer høyt.
- ▶ Apparatet skylles og slås deretter av automatisk.

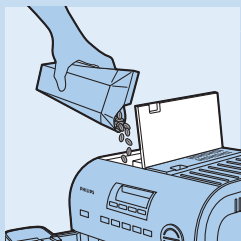

- 9 Fyll kaffebønnebeholderen med kaffebønner.

Du kan forhindre funksjonsfeil ved aldri å fylle kaffebønnebeholderen med malt kaffe, frysetørket kaffe, karamellisert kaffe eller noe annet som kan skade apparatet.

Valgfritt: angi gjeldende klokkeslett og vannhardhet

- 1 Slå på apparatet på nytt, og trykk på MENU-knappen (Meny).
- 2 Gå til SET CURRENT TIME? (Angi gjeldende klokkeslett?), og trykk på OK.
- 3 Angi timer og minutter for gjeldende klokkeslett (se delen Angi gjeldende klokkeslett i avsnittet Angi menyparametre).
- 4 Trykk på MENU-knappen (Meny) igjen, gå til SET WATER HARDNESS? (Angi vannhardhet?), og trykk på OK.
- 5 Angi den lokale vannhardheten med ▼ eller ▲, og trykk på OK-knappen.

Merk: Du kan finne ut hva som er den lokale vannhardheten, med teststrimmelen Total Hardness Test. Se delen Angi vannhardhet i avsnittet Angi menyparametre.

Bruke espressomaskinen

Oppvarming

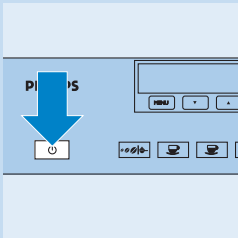

- 1** Trykk på av/på-knappen .
 - ▮ Skjermen viser meldingen HEATING UP...PLEASE WAIT (Varmes opp ...Vent litt) for å vise at apparatet varmes opp.
 - ▮ Når apparatet er varmet opp, viser skjermen FLUSHING... (Skylles ...) mens apparatet utfører en automatisk skyllesekvens. Under skyllesekvensen renner noe varmt vann fra kaffetuten og ned på dryppbrettet under.
 - ▮ Etter skyllesekvensen viser skjermen meldingen READY TO USE – Normal coffee (Klar til bruk – vanlig kaffe).
- 2** Hvis meldingen NO WATER! Fill water tank (Tomt for vann! Fyll vannbeholderen) vises på skjermen, må du fylle vannbeholderen.

Merk: Det er vanlig at det fortsatt er noe vann igjen i vannbeholderen når denne meldingen vises. Det er også vanlig at noe vann renner ut av vannbeholderen når du fjerner den. Dette vannet renner ned i dryppbrettet.

Brygge espresso

Merk: Når du bruker apparatet for første gang, vil apparatet gi et optimalt resultat etter at du har brygget fire til fem kopper kaffe.

Brygge espresso med kaffebønner

Apparatet er forhåndsinnstilt til å lage vanlig kaffe. Du kan også brygge ekstra mild, mild, sterk eller ekstra sterk kaffe. Slik velger du ønsket styrke:

- 1** Trykk på knappen for kaffestyrke / malt kaffe.
 - ▮ Skjermen viser den valgte kaffestyrken.
- 2** Trykk på ▼- eller ▲-knappen for å velge ønsket kaffestyrke.
- 3** Trykk på OK når skjermen viser ønsket kaffestyrke.

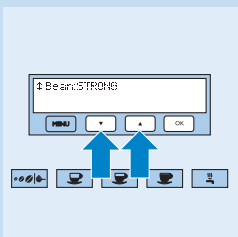
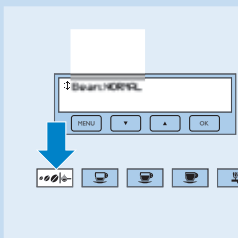

- 4** Plasser én kopp under kaffetuten for å lage én kopp kaffe eller to kopper for å lage to kopper kaffe.

Hvis du vil ha mer kremet kaffe, drar du tuten nedover så den kommer så nært koppene som mulig.

Tips: Hvis du vil holde kaffen varm lenger, kan du varme opp koppene på forhånd. Tykke kopper tar til seg mye varme, så det er spesielt viktig å varme opp dem. Du varmer opp kopper på forhånd ved å sette dem på koppevarmerbrettet når apparatet er slått på, eller skylle dem i varmt vann før bruk.

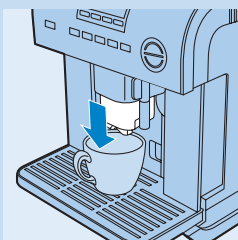

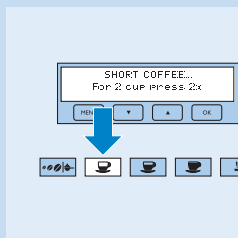

5 Trykk på knappen for enkel kaffe, for vanlig kaffe eller for dobbel kaffe.

Trykk på knappen én gang for én kopp eller to ganger innen to sekunder for to kopper:

- Du kan når som helst avbryte bryggeprosessen ved å trykke på knappen for enkel kaffe, vanlig kaffe eller dobbel kaffe, avhengig av hva du har valgt tidligere.
- Hvis det bare kommer ut én dråpe kaffe om gangen, hvis det ikke kommer ut noe kaffe, eller hvis kaffen kommer ut for fort, justerer du grovheten på malingen (se delen Justere kaffekvernen).
- Du kan også endre standardmengden med kaffe som apparatet brygger. Se delen Endre kaffemengden for espresso.

► Apparatet maler bønnene og brygger kaffe.

Merk: Hvis du vil ha ekstra kaffe i koppen, trykker du på den tidligere valgte knappen én gang til innen tre sekunder etter at apparatet har sluttet å brygge. Hold knappen inne til koppen inneholder ønsket mengde kaffe, og slipp deretter knappen.

► Når den angitte mengden kaffe er ferdig brygget, stopper apparatet automatisk å brygge og tømmer kaffegruten i avfallsbeholderen.

► Etter noen sekunder vises **READY TO USE** (Klar til bruk) på skjermen for å vise at du kan brygge den neste kaffekoppen.

6 Hvis meldingen **EMPTY WASTE BIN!** (Tøm avfallsbeholder!) vises, fjerner du avfallsbeholderen, tømmer den og rengjør den.

*Merk: Meldingen **EMPTY WASTE BIN!** (Tøm avfallsbeholder!) vises etter hver 14. kopp. Når den vises, kan du ikke brygge kaffe før du har tømt og rengjort avfallsbeholderen.*

1 Åpne servicedøren på forsiden ved å dra i låsen.

2 Fjern dryppbrettet, og tøm og rengjør det.

3 Fjern avfallsbeholderen, tøm den, og rengjør den grundig.

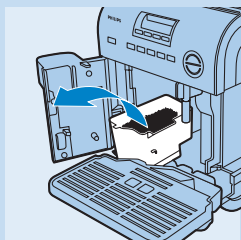
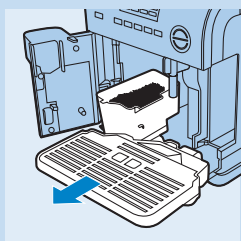
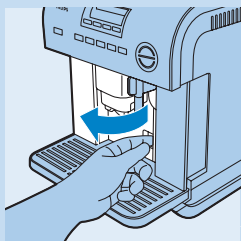

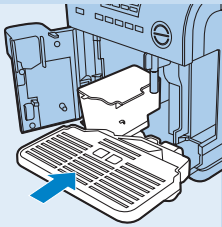

- 4 Sett avfallsbeholderen og dryppbrettet tilbake på plass, og lukk servicedøren.

MerK: Husk at når du fjerner dryppbrettet, må du tømme avfallsbeholderen selv om den ikke er helt full. Hvis du ikke gjør dette, vil kaffegruten i avfallsbeholderen overskride maksimumsgrensen og tette til apparatet.

Ikke fjern vannbeholderen mens apparatet brygger kaffe. Hvis du gjør det, stopper apparatet å brygge og følgende meldinger vises på skjermen: GROUND TOO FINE! Adjust mill (For fint malt! Juster kvernen) og INSERT WATER SPOUT! – Press hot water (Sett inn vanntut! – Trykk på varmtvann).

Foreta følgende trinn hvis du har fjernet vannbeholderen mens apparatet brygger kaffe:

- 1 Sett vannbeholderen tilbake på plass.
- 2 Fjern og sett på plass varmtvannstuten.
- 3 Trykk på varmtvannsknappen, og la vannet renne ut av tuten i noen sekunder.
- 4 Hvis apparatet ikke virker som det skal, følger du instruksjonene i avsnittet Feilsøking. Hvis du ikke klarer å løse problemet, kan du ta kontakt med kundesenteret i landet der du bor.

7 Trykk på av/på-knappen for å slå av apparatet.

▶ Når du slår av apparatet, utfører det en automatisk skyllesekvens.

Under skyllesekvensen renner det noe varmt vann ut av kaffetuten og ned i dryppbrettet under for å rengjøre hele systemet.

Brygge espresso med malt kaffe

Du må bare ha i malt kaffe etter at du har slått på apparatet. Hvis ikke vil den malte kaffen spres utover inne i apparatet.

Bruk bare den medfølgende måleskjeen når du har i malt kaffe.

- Ha aldri i mer enn én strøken skje med malt kaffe. Ellers brygger ikke apparatet kaffe eller den malte kaffen spres utover inne i apparatet, slik at det blir tilskitnet, eller slik at det bare kommer noen få dråper kaffe ut av tuten.
- Hvis du har hatt i mer enn én strøken skje med malt kaffe, fjerner du bryggeenheten. Deretter rengjør du bryggeenheten og apparatet som beskrevet i avsnittet Rengjøring. Etter dette bruker du håndtaket på en skje til å skyve den malte kaffen ned i traktet.

Du må bare fylle opp beholderen for malt kaffe med malt kaffe for espressomaskiner. Ikke bruk umalte kaffebønner, frysetørket kaffe, karamellisert kaffe eller andre stoffer som kan skade apparatet.

1 Trykk på knappen for kaffestyrke / malt kaffe.

▶ Knappene ▼, ▲ og OK begynner å lyse.

2 Bruk knappene ▼ eller ▲ til å velge funksjonen for malt kaffe.

3 Trykk på OK-knappen.

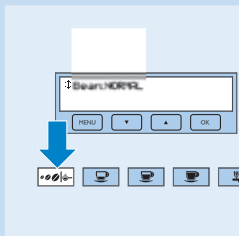
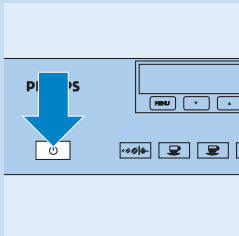

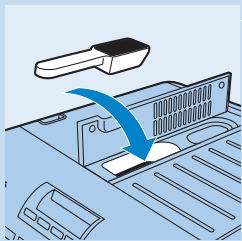

4 Åpne lokket til beholderen for malt kaffe, og ha én strøken måleskje med malt kaffe i trakten.

5 Brygg én kopp kaffe som beskrevet under Brygge espresso med kaffebønner.

Når du bruker malt kaffe, kan du ikke brygge to kopper kaffe samtidig.

6 Hvis du vil lage kaffe med kaffebønner i stedet for med malt kaffe én gang til, trykker du på knappen for kaffestyrke / malt kaffe og velger ønsket kaffestyrke med knappen ▼ eller ▲.

7 Trykk på OK-knappen for å bekrefte ønsket kaffestyrke.

Endre kaffemengden for espresso

Apparatet er forhåndsinnstilt til å brygge de følgende kaffemengdene:

- enkel kaffe: 40 ml
- vanlig kaffe: 80 ml
- dobbel kaffe: 120 ml

Slik endrer du standardmengdene:

1 Plasser en kopp under kaffetuten.

2 Trykk på knappen for enkel kaffe, vanlig kaffe eller dobbel kaffe, avhengig av hvilken mengde du ønsker å endre. Trykk på denne knappen i fem sekunder HELT TIL meldingen PROGRAM TO SET VOL... (Programmer til angitt mengde ...) vises på skjermen. Slipp knappen.

▶ Apparatet begynner å brygge kaffe.

3 Når kaffen i koppen når det ønskede nivået, trykker du på den samme knappen på nytt for å angi den nye mengden.

▶ SETTING DONE! (Innstilling fullført!) vises på skjermen. Apparatet brygger nå den angitte mengden til du endrer den igjen.

Brygge cappuccino eller latte macchiato

1 Skyv utløsermekanismen mot deg, og fjern lokket på melkekannen.

2 Fyll melkekannen med cirka 1,5 dl melk for hver cappuccino eller latte macchiato du skal lage.

- Det anbefales at du bruker frisk skummet melk eller lettmeik med kjøleskapstemperatur (ca. 5 °C).

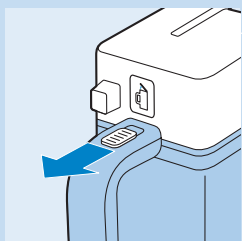

3 Kontroller at melkeinntaksrøret sitter godt på plass i gummiringen.

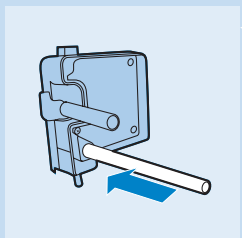

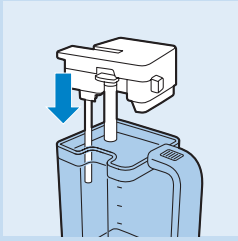

4 Sett lokket på melkekannen.



5 Fjern varmtvannstuten.

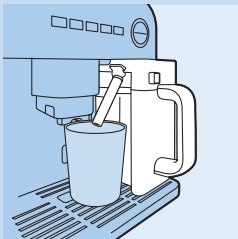

6 Fest melkekannen godt til munnstykket. Sett en stor nok kopp under kaffetuten, og skyv melkeskummerrøret mot koppen.

Tips: For best mulig skummeresultat bør du varme opp melkeskummerrøret ved å trykke på CLEAN-knappen (Rengjør) på melkekannen.

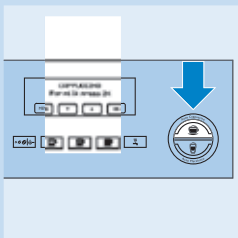

7 Trykk på knappen for automatisk cappuccino eller latte macchiato.
 ▶ CAPPUCCINO eller LATTE MACCHIATO vises på skjermen.

Merk: Du kan når som helst avbryte bryggeprosessen ved å trykke på cappuccino-knappen eller latte macchiato-knappen én gang til.

Slik gjør du hvis apparatet går tomt for melk under traktning:

- 1 Fjern melkekannen, og fyll den opp på nytt.
- 2 Sett melkekannen tilbake på plass.
- 3 Trykk på cappuccino-knappen eller på latte macchiato-knappen én gang til for en ny kopp.

▶ Apparatet maler bønnene, tilsetter skummet melk og brygger kaffen.

8 Hvis det fortsatt er melk igjen i melkekannen, setter du melkekannen med lokket på i kjøleskapet etter bruk.

Rengjøre melkekannen

Rengjør melkeskummerrøret etter at du har brygget cappuccino eller latte macchiato, etter at du har skummet melk, og når melkekannen er tom. Dette gjør du ved å trykke på CLEAN-knappen (Rengjør). Når du skal foreta en mer grundig rengjøring, fjerner du melkekannen fra apparatet og rengjør kannen, lokket, melkeskummerrøret og melkeinntaksrøret manuelt.

Rengjøre melkeskummerrøret med CLEAN-knappen (Rengjør)

1 Plasser en bolle under melkeskummerrøret.

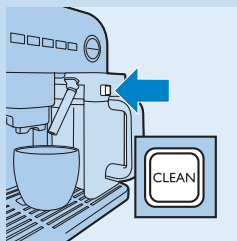

- 2 Trykk på CLEAN-knappen (Rengjør) på melkekanelokket i noen sekunder.
- Varmt vann kommer ut av melkeskummerrøret så lenge du trykker på CLEAN-knappen (Rengjør).

Rengjøre hele melkekannen

- 1 Fjern lokket fra melkekannen, og koble fra melkeskummerrøret og melkeinntaksrøret.
- 2 Rengjør alle delene godt med varmt vann og oppvaskmiddel eller i en oppvaskmaskin.

Kontroller at det ikke er noen melkerester igjen i de to hullene i melkekanelokket.

- 3 Sett melkeinntaksrøret tilbake på plass, sett lokket på melkekannen, og sett melkekannen tilbake i apparatet.

Endre kaffe- eller melkemengden for cappuccino eller latte macchiato

Apparatet er forhåndsinnstilt til å dosere bestemte mengder kaffe og melk for cappuccino og latte macchiato. Slik endrer du disse mengdene:

- 1 Fyll melkekannen med melk.
- 2 Sett en kopp under kaffetuten og melkeskummerrøret.
- 3 Trykk på cappuccino-knappen eller latte macchiato-knappen i minst fem sekunder.
- 4 Slipp knappen når PROGRAM TO SET VOL. – MILK FOR CAPPUCCINO (Programmer til angitt mengde – melk for cappuccino) eller PROGRAM TO SET VOL. – MILK FOR MACCHIATO (Programmer til angitt mengde – melk for macchiato) vises på skjermen.
- Etter noen sekunder begynner det å komme melk ut av melkeskummerrøret.
- 5 Når melken i koppen når det ønskede nivået, trykker du på den samme knappen på nytt for å angi den nye mengden.
- Etter noen sekunder begynner apparatet å brygge kaffe og PROGRAM TO SET VOL. – COFF. FOR CAPPUCCINO. (Programmer til angitt mengde – kaffe for cappuccino) eller PROGRAM TO SET VOL. – COFFEE FOR MACCHIATO (Programmer til angitt mengde – kaffe for macchiato) vises på skjermen.
- 6 Når kaffen i koppen når det ønskede nivået, trykker du på den samme knappen på nytt for å angi den nye mengden.
- SETTING DONE (Innstilling fullført) vises på skjermen. Apparatet lager nå de angitte mengdene til du endrer dem på nytt.

Skumme melk separat

- 1 Fyll melkekannen, og sett den tilbake på plass i apparatet.

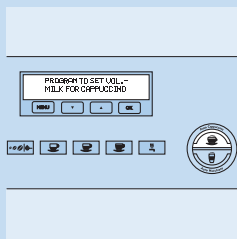



- 2** Plasser en stor nok kopp under melkeskummerrøret.

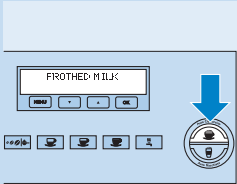

- 3** Trykk på knappen for automatisk cappuccino eller latte macchiato to ganger innen tre sekunder.
 ▶ Skjermen viser FROTHED MILK (Skummet melk), og etter noen sekunder begynner apparatet å skumme melken.

Merk: Hvis du vil ha ekstra skummet melk i koppen, trykker du på den tidligere valgte knappen én gang til innen tre sekunder etter at apparatet har sluttet å skumme melk. Fortsett å holde inne knappen til koppen inneholder ønsket mengde skummet melk, og slipp deretter knappen.

Merk: Du kan når som helst avbryte melkeskummeprosessen ved å trykke på cappuccino-knappen eller latte macchiato-knappen én gang til.

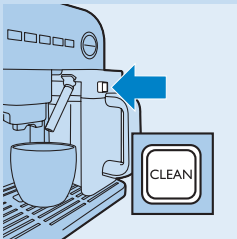

- 4** Etter at du har skummet melk, må du rengjøre melkeskummerrøret med CLEAN-knappen (Rengjør) (se delen Rengjøre melkeskummerrøret med CLEAN-knappen i dette avsnittet).

Varme vann



- 1** Fest varmtvannstuten til munnstykket.



- 2** Plasser en kopp under varmtvannstuten.

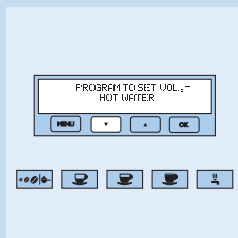
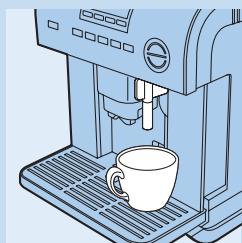
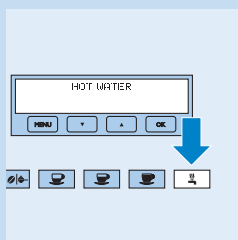

- 3** Trykk på knappen for varmt vann.
 ► På skjermen står det HOT WATER (Varmt vann), og 125 ml varmt vann kommer ut av varmtvannstuten.

Ikke bruk varmtvannsfunksjonen i mer enn to minutter om gangen.

Endre mengden varmt vann

Apparatet er forhåndsinnstilt til å lage 125 ml varmt vann. Slik endrer du denne mengden:

- 1** Fest varmtvannstuten til munnstykket.

- 2** Plasser en kopp under tuten.

- 3** Trykk på knappen for varmt vann til meldingen PROGRAM TO SET VOL – HOT WATER (Programmer til angitt mengde – varmt vann) vises på skjermen. Slipp knappen.

- Varmt vann kommer ut av varmtvannstuten.

- 4** Når vannet i koppen når det ønskede nivået, trykker du på knappen for varmt vann på nytt for å angi den nye mengden.

- SETTING DONE (Innstilling fullført) vises på skjermen.

Apparatet lager nå den angitte mengden til du endrer den på nytt.

Justere kaffekvernen

Kaffekvernen er forhåndsinnstilt til riktig grovhet, og det skal ikke være nødvendig å justere den ofte. Du kan velge en grovere innstilling hvis du vil ha mindre skum, vanlig aroma og raskere traktning. Du kan velge en finere innstilling hvis du vil ha mer skum, en mer intens aroma og saktere brygging.

Du kan bare vri på knappen for grovhet på maling når kaffekvernen kverner.

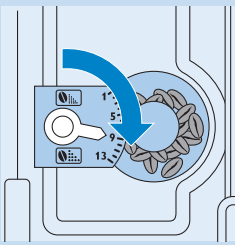

- Hvis du vil velge en grovere innstilling, vrir du knappen for grovhet på maling en innstilling med klokken (til du hører et klikk).

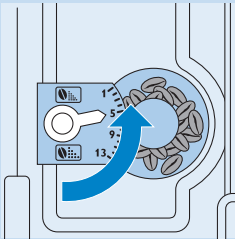

- Hvis du vil velge en finere innstilling, vrir du knappen for grovhet på maling en innstilling mot klokken (til du hører et klikk).

Ikke vri knappen for grovhet på maling for langt mot klokken. Da kan det komme kaffe ut av tuten i dråper når du brygger to kopper.

Justeringen blir ikke merkbar før du har brygget minst to kopper kaffe.

Angi menyparametre

Når du har slått på apparatet og det er klart til å brukes, kan du få tilgang til menyen for å utføre visse handlinger og endre visse parametre.

- Skylling
- Avkalking
- Angi kaffetemperatur
- Angi klokkeslett for automatisk påslåing
- Angi klokkeslett for automatisk avstenging
- Angi gjeldende klokkeslett
- Rengjøring
- Angi vannhardhet
- Angi språk
- Tilbakestille til standardinnstillingene

Du kan når som helst trykke på MENU-knappen (Meny) for å gå ut av menyen, med unntak av når apparatet er i modus for avkalking eller rengjøring. Hvis du har valgt en av disse modusene og trykt på OK, må du slå av apparatet hvis du ønsker å gå ut av menyen.

Menystruktur

Menystruktur	Undermeny
START FLUSHING? (Begynn skylling?)	(skyllingen begynner)
START DESCALING? (Begynn avkalking?)	(avkalkingen begynner)
SET TEMPERATURE? (Angi temperatur?)	TEMPERATUR:
	Lav
	Medium
	Høy

Menystruktur	Undermeny
SET AUTO-ON? (Angi automatisk påslåing?)	AUTOMATISK PÅSLÅING: Deaktivert 0.00
SET AUTO-OFF? (Angi automatisk avstenging?)	Etter 1 time Etter 2 timer Etter 3 timer
SET CURRENT TIME? (Angi gjeldende klokkeslett?)	0.00
START CLEANING? (Begynn rengjøring?)	<i>(rengjøringen begynner)</i>
SET WATER HARDNESS? (Angi vannhardhet?)	Hardhet 1 Hardhet 2 Hardhet 3 Hardhet 4
SET LANGUAGE? (Angi språk?)	Norsk Deutsch Nederlands Francais Espanol Suomi Svenska
RESET TO DEFAULT? (Tilbakestill til standard?)	<i>(tilbakestillingen begynner)</i>

Skylling

- 1 Trykk på MENU-knappen (Meny).
Knappen begynner å lyse.
- 2 Meldingen START FLUSHING? (Begynn skylling?) vises på skjermen.
- 3 Plasser en kopp under kaffetuten, og trykk på OK-knappen.

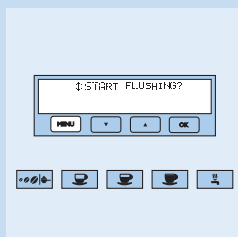

Avkalking

Med tiden vil den stadige oppvarmingen av vann som brukes til å lage kaffe, føre til oppsamling av kalk inne i apparatet. Når meldingen PLEASE DESCALE! (Foreta avkalking!) vises på skjermen, bør du kjøre avkalkingsprogrammet. Slik går du frem:

- 1 Trykk på MENU-knappen (Meny).

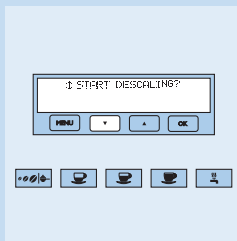

1 Knappen begynner å lyse.

2 Trykk på ▼-knappen til meldingen START DESCALING? (Begynn avkalking?) vises på skjermen.

3 Trykk på OK-knappen.

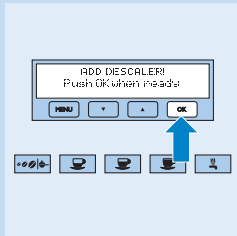

4 Meldingen ADD DESCALER! – Push OK when ready (Ha i avkalkingsmiddel! – Trykk på OK når det er klart) vises på skjermen.

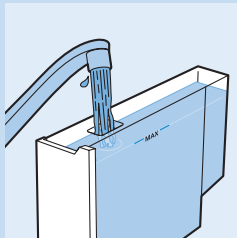

4 Når du avkalker apparatet for første gang, bruker du avkalkingsmiddelet som fulgte med apparatet. Fyll vanntanken med avkalkingsmiddelet og 1 liter vann.

Hvis du bruker et annet avkalkingsmiddel følger du instruksjonene på pakningen.

Merke: Bruk avkalkingsmiddelet som fulgte med apparatet, eller et avkalkingsmiddel basert på sitronsyre. Bruk aldri et avkalkingsmiddel med eddiksyre, da dette vil skade apparatet.

Merke: Pass på at du ikke søler avkalkingsmiddel på maskinens metalloverflater og overflater som er sensitive for syre, som marmor, kalkstein og maling. Hvis du søler avkalkingsmiddel på disse overflatene må du straks tørke det av med en klut for å forhindre flekker.

5 Fest varmtvannstuten til munnstykket.

6 Plasser en bolle som tar minst 1,5 liter, under varmtvannstuten.

7 Trykk på OK-knappen for å starte avkalkingsprogrammet.

- 1 Avkalkingsmiddel kommer ut av varmtvannstuten og renner ned i bollen under. Meldingen DESCALING (Avkalker) vises på skjermen.
- 2 I løpet av avkalkingsprogrammet stopper apparatet midlertidig et par ganger for å fjerne kalkrester på innsiden av espressomaskinen.
- 3 Etter cirka 35 minutter vises meldingen DESCALE DONE – Push OK when ready (Avkalking ferdig – trykk på OK når du er klar) på skjermen.

Nå må du skylle apparatet for å fjerne rester av avkalkingsmiddel fra innsiden av apparatet. Slik går du frem:

8 Tøm vannbeholderen, skyll den, og fyll den med friskt vann.

9 Sett vannbeholderen tilbake på plass.

10 Tøm den fulle bollen, og sett den deretter tilbake under varmtvannstuten.

11 Trykk på OK-knappen.

- ▶ Varmt vann kommer ut av tuten og renner ned i bollen under. Meldingen FLUSHING... (Skyller ...) vises på skjermen.
- ▶ Meldingen FLUSHING – Push OK when ready (Skyller – trykk på OK når du er klar) vises på skjermen.
- ▶ Når vannbeholderen er tom, vises meldingen FLUSHING DONE (Ferdig å skylle) på skjermen.

Avkalkingsprogrammet er nå fullført, og apparatet er klart til å brygge kaffe igjen.

Merk: Hvis avkalkingsprogrammet avbrytes før det er ferdig, fortsetter apparatet å vise meldingen PLEASE DESCAL! (Foreta avkalking!), og du må starte programmet fra begynnelsen igjen.

Angi kaffetemperatur**1** Trykk på MENU-knappen (Meny).

- ▶ Knappen begynner å lyse.

2 Trykk på ▼-knappen til meldingen SET TEMPERATURE? (Angi temperatur?) vises på skjermen.**3** Trykk på OK-knappen.**4** Trykk på ▼- eller ▲-knappen til ønsket kaffetemperatur vises (lav, middels eller høy).**5** Trykk på OK-knappen for å bekrefte den valgte temperaturen.

- ▶ Apparatet går automatisk ut av menymodus.

Angi klokkeslett for automatisk påslåing

Med denne funksjonen kan du angi et klokkeslett da apparatet slår seg på automatisk.

1 Kontroller at klokken på apparatet er riktig angitt (se delen Angi gjeldende klokkeslett i dette avsnittet).**2** Trykk på MENU-knappen (Meny).

- ▶ Knappen begynner å lyse.

3 Trykk på ▼-knappen til meldingen SET AUTO ON? (Angi automatisk påslåing?) vises på skjermen.**4** Trykk på OK-knappen.

- ▶ Meldingen AUTO ON: Disabled (Automatisk påslåing: deaktivert) vises på skjermen.

5 Trykk på ▼- eller ▲-knappen for å angi timen for automatisk påslåing.**6** Trykk på OK-knappen for å bekrefte den valgte timen.**7** Trykk på ▼- eller ▲-knappen for å angi minuttene for automatisk påslåing.**8** Trykk på OK-knappen for å bekrefte de valgte minuttene.

- ▶ Apparatet går automatisk ut av menymodus.

Merk: Når du slår av apparatet mens det er angitt et klokkeslett for automatisk påslåing, vises ⏰-symbolet ved siden av klokkeslettet på skjermen

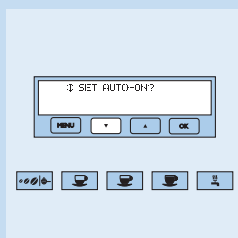
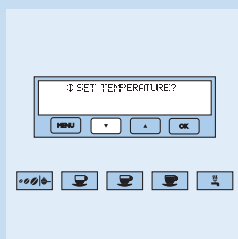

som ikke lyser. Klokkeslettet og symbolet forsvinner etter fem minutter.

Angi klokkeslett for automatisk avstenging

Apparatet er forhåndsinnstilt fra fabrikk til å slå seg av automatisk én time etter den siste kaffekoppen ble brygget. Du kan øke denne tiden til to eller tre timer:

- 1 Trykk på MENU-knappen (Meny).
 - ▮ Knappen begynner å lyse.
- 2 Trykk på ▼-knappen til meldingen SET AUTO-OFF? (Angi automatisk avstenging?) vises på skjermen.
- 3 Trykk på OK-knappen.
- 4 Trykk på ▼- eller ▲-knappen for å endre antall timer som skal gå før apparatet slår seg av automatisk.
- 5 Trykk på OK-knappen for å bekrefte tiden for automatisk avstenging.
 - ▮ Apparatet går automatisk ut av menymodus.

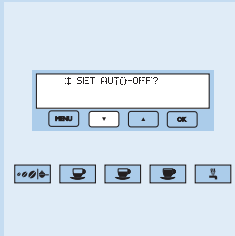

Angi gjeldende klokkeslett

- 1 Trykk på MENU-knappen (Meny).
 - ▮ Knappen begynner å lyse.
- 2 Trykk på ▼-knappen til meldingen SET CURRENT TIME? (Angi gjeldende klokkeslett?) vises på skjermen.
- 3 Trykk på OK-knappen.
 - ▮ Meldingen CURRENT TIME: 00:00 (Gjeldende klokkeslett: 00:00) vises på skjermen.
- 4 Trykk på ▼- eller ▲-knappen for å angi timer for det gjeldende klokkeslettet.
- 5 Trykk på OK-knappen for å bekrefte den valgte timen.
- 6 Trykk på ▼- eller ▲-knappen for å angi minutter for det gjeldende klokkeslettet.
- 7 Trykk på OK-knappen for å bekrefte de valgte minuttene.
 - ▮ Apparatet går automatisk ut av menymodus.

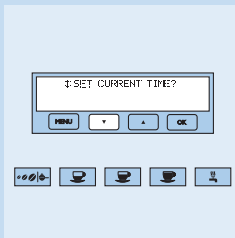

Rengjøring

Regelmessig rengjøring forlenger apparatets levetid og garanterer best mulig bryggeresultat i lang tid.

- 1 Trykk på MENU-knappen (Meny).
 - ▮ Knappen begynner å lyse.
- 2 Trykk på ▼-knappen til meldingen START CLEANING? (Begynn rengjøring?) vises på skjermen.
- 3 Trykk på OK-knappen.
 - ▮ Meldingen ADD DETERGENT! – Push OK when ready (Ha i rengjøringsmiddel! – Trykk på OK når det er klart) vises på skjermen.

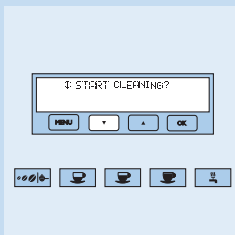

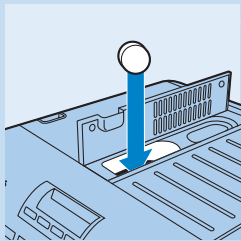

- 4** Du kan legge en spesiell rengjøringstablett i trakten for malt kaffe.

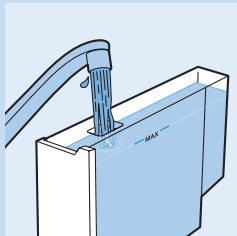

- 5** Fyll vannbeholderen til maksimumsnivået.

- 6** Plasser en bolle som tar minst 1,5 liter, under tuten.

- 7** Trykk på OK-knappen.

Rengjøringssekvensen tar opptil 15 minutter hvis vannbeholderen er fylt til maksimumsnivået.

- ▮ Meldingen **APPLIANCE IS CLEANING** (Apparatet rengjøres) vises på skjermen og rengjøringssekvensen starter.
- ▮ Når rengjøringssekvensen er fullført, vises meldingen **CLEANING DONE** (Rengjøring fullført) på skjermen.

Angi vannhardhet

- 1** Fjern teststrimmelen Total Hardness Test (festet til side 2) fra innpakningen. Senk strimmelen ned i springvannet som du bruker til å brygge kaffe. Hold den der i noen sekunder. Ta den så opp igjen, rist av overflødig vann og vent ca. 30 sekunder (til den skifter farge og én eller flere firkanter blir røde).

- 2** Trykk på MENU-knappen (Meny).

- ▮ Knappen begynner å lyse.

- 3** Trykk på ▼-knappen til meldingen **SET WATER HARDNESS?** (Angi vannhardhet?) vises på skjermen.

- 4** Trykk på OK-knappen.

- 5** Trykk på ▼-knappen til tallet på skjermen tilsvarer antallet røde firkanter på teststrimmelen.

Hvis det for eksempel er tre røde firkanter på teststrimmelen, må du velge vannhardhet 3.

- 6** Trykk på OK-knappen for å bekrefte den valgte vannhardheten.

- ▮ Kaffemaskinen er nå programmert til vise meldingen **PLEASE DESCALE!** (Foreta avkalking!) basert på den faktiske hardheten på vannet du bruker.

Angi språk

- 1** Trykk på MENU-knappen (Meny).

- ▮ Knappen begynner å lyse.

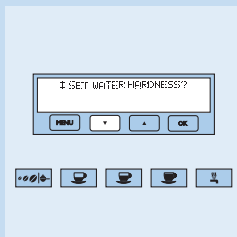

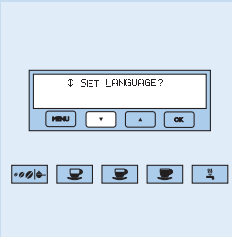

- 2 Trykk på ▼-knappen til meldingen SET LANGUAGE? (Angi språk?) vises på skjermen.
 - 3 Trykk på OK-knappen.
 - 4 Trykk på ▼- eller ▲-knappen til ønsket språk vises på skjermen.
 - 5 Trykk på OK-knappen.
- Apparatet går automatisk ut av menymodus.

Tilbakestille til standardinnstillingene

Hvis du har endret forhåndsinnstillingene, kan du tilbakestille apparatet til standardinnstillingene som følger:

Merk: Apparatet tilbakestiller alle menyparametre med unntak av språket og klokken.

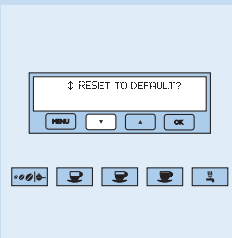

- 1 Trykk på MENU-knappen (Meny).
 - Knappen begynner å lyse.
- 2 Trykk på ▼-knappen til meldingen RESET TO DEFAULT? (Tilbakestill til standard?) vises på skjermen.
- 3 Trykk på OK-knappen.
 - Mens apparatet tilbakestilles, vises meldingen SETTING (Stiller inn) på skjermen.
 - Når tilbakestillingen er fullført, vises meldingen SETTING DONE! (Innstilling fullført!) på skjermen.
 - Apparatet går automatisk ut av menymodus.

Rengjøring

La apparatet kjøles ned, og koble det fra før du rengjør det.

Senk aldri apparatet ned i vann eller annen væske.

Bruk aldri skurebørster, skuremidler eller væsker som bensin eller aceton til å rengjøre apparatet. Bruk bare en fuktig klut.

Rengjøre apparatet

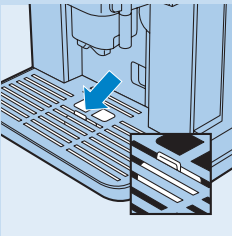

- 1 Rengjør avfallsbeholderen etter at du har brygget 14 kopper. Se avsnittet Bruke espressomaskinen under delen Brygge espresso.
- 2 Rengjør vannbeholderen regelmessig.
- 3 Dryppbrettet har en rød nivåindikator som viser hvor mye vann det inneholder. Tøm og rengjør dryppbrettet når indikatoren blir synlig.

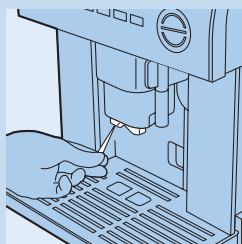

4 Kontroller at åpningene i kaffetuten ikke er tette.

Hvis de er tette, åpner du dem ved å skrape ut rester av tørr kaffe med en nål.

5 Rengjør tuten regelmessig med en fuktig klut.



6 Rengjør tilkoblingsmunnstykket for melkekannen regelmessig med en fuktig klut.

Rengjøre bryggeenheten

Bryggeenheten må rengjøres regelmessig for å unngå at det samler seg opp klumper med kafferester som kan føre til funksjonsfeil på apparatet.

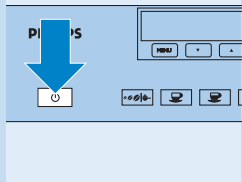

1 Slå av apparatet, men la støpselet stå i veggkontakten. Vent til lyset på skjermen slukkes.

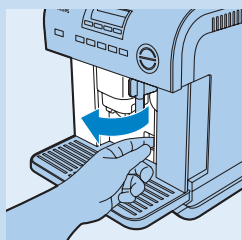

2 Åpne servicedøren.

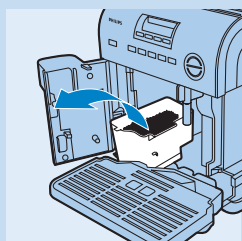

3 Fjern dryppbrettet og avfallsbeholderen, og rengjør dem.

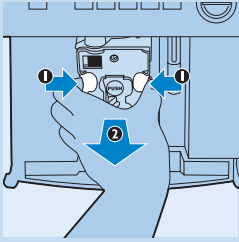

- 4** Press de to røde utløserknappen på bryggeenheten mot hverandre, og trekk bryggeenheten ut av apparatet.

Merk: Bryggeenheten kan bare fjernes når apparatet er slått av. Hvis du prøver å fjerne bryggeenheten når apparatet er slått på, kan det føre til alvorlige skader.

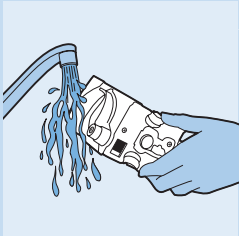

- 5** Rengjør bryggeenheten under en kran med varmt vann. Ikke bruk rengjøringsmiddel.

Du må aldri vaske bryggeenheten i oppvaskmaskinen.

- 6** Rengjør innsiden av apparatet forsiktig.

Skrap vekk kafferester fra deler inne i apparatet med en gaffel av plast eller tre. Deretter suger du opp alle restene med en støvsuger.

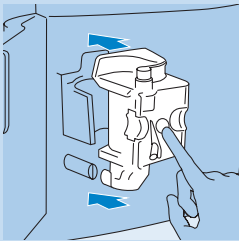

- 7** Når du skal sette bryggeenheten tilbake i apparatet, skyver du den inn på støttene og pinnen nederst.

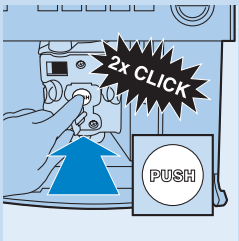

- 8** Trykk på PUSH-området (Skyv) til bryggeenheten klikker på plass.

Merk: Etter at du har hørt klikkene, kontrollerer du at de røde knappene har sprettet ut. Hvis ikke er det ikke mulig å lukke servicedøren.

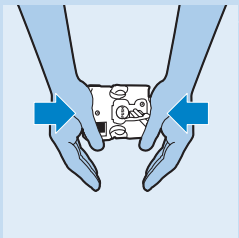

Merk: Hvis du ikke klarer å sette på plass bryggeenheten, trykker du hardt på enheten fra over- og undersiden samtidig, og deretter prøver du å sette den inn. Hvis du fremdeles ikke klarer å sette på plass bryggeenheten, lukker du servicedøren og kobler fra apparatet, og deretter kobler du det til igjen. Vent på at alle lysene slukkes etter egenkontrollen, og åpne deretter servicedøren og sett bryggeenheten tilbake på plass.

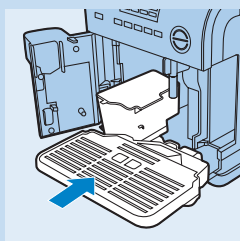

- 9** Sett avfallsbeholderen og dryppbrettet tilbake på plass, og lukk servicedøren.

Avkalking

Regelmessig avkalking forlenger levetiden til apparatet og garanterer best mulig smak på kaffen.

Kjør avkalkingsprogrammet når meldingen PLEASE DESCAL! (Foreta avkalking!) vises på skjermen (se delen Avkalking i avsnittet Angi menyparametre).

Utskifting

Ulike avtagbare deler kan bestilles hos din Philips-forhandler eller et Philips-servicesenter.

Avfallshåndtering

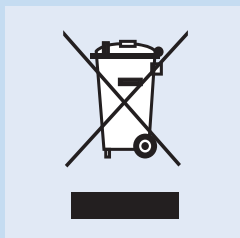

- Ikke kast apparatet som restavfall når det ikke kan brukes lenger. Lever det på en gjenvinningsstasjon. Ved å gjøre dette hjelper du til med å ta vare på miljøet.

Garanti og service

Hvis du trenger service eller informasjon, eller hvis du har et problem med produktet, kan du gå til nettsidene til Philips på www.philips.com. Du kan også ta kontakt med Philips' forbrukertjeneste der du bor (du finner telefonnummeret i garantiheftet). Hvis det ikke finnes noen forbrukertjeneste i nærheten, kan du kontakte din lokale Philips-forhandler.

Forklaring på skjermmeldingene

Melding	Betydning	Hva du må gjøre
NO WATER! – Fill water tank (Tomt for vann! – Fyll vannbeholderen)	Vanntanken er tom eller plassert feil.	Fyll vannbeholderen (se delen Før bruk i avsnittet Komme i gang), og sett den ordentlig på plass.

Melding	Betydning	Hva du må gjøre
	Vannbeholderen er skitten, eller det har samlet seg opp kalk på innsiden av vannbeholderen.	Skyll eller avkalk vannbeholderen.
GROUND TOO FINE! Adjust mill – INSERT WATER SPOUT – Press hot water (For fint malt! Juster kvernen – Sett inn vanntut – Trykk på varmtvann)	Apparatet kan ikke brygge kaffe.	Sett på plass varmtvannstuten, og la det renne vann ut av tuten i noen sekunder.
	Kaffen brygges for sakte.	Vri knappen for grovhet på maling én innstilling med klokken (se delen Justere kaffekvernen i avsnittet Bruke espressomaskinen).
INSERT WASTE BIN (Sett inn avfallsbeholder)	Avfallsbeholderen har ikke blitt satt inn i apparatet igjen etter rengjøring.	Åpne servicedøren, og sett inn avfallsbeholderen.
NO GROUND COFFEE! – Fill container (Tomt for malt kaffe! – Fyll beholder)	Du har valgt funksjonen for malt kaffe, men du har ikke fylt malt kaffe i apparatet.	Fyll på med malt kaffe (se delen Brygge espresso med malt kaffe i avsnittet Bruke espressomaskinen).
NO COFFEE BEANS! – Fill container (Tomt for kaffebønner! – Fyll beholder)	Det er tomt for kaffebønner.	Fyll opp kaffebønnebeholderen.
	Hvis kaffekvernen bråker svært mye, betyr det at en liten stein blant kaffebønnene har tettet til kvernen.	Kontakt et godkjent Philips-servicесenter.
LESS GROUND COFFEE! (Mindre malt kaffe!)	Trakten for malt kaffe er tett.	Slå av apparatet, og tøm trakten med håndtaket på en skje. Vær forsiktig så du ikke skader trakten.
	Du har hatt for mye malt kaffe i apparatet.	Reduser mengden med malt kaffe. Brygg deretter kaffe på nytt.
PLEASE DESCALE! (Foreta avkalking!)	Dette indikerer at det finnes kalk inne i apparatet.	Kjør avkalkingsprogrammet så snart du kan (se delen Avkalking i avsnittet Angi menyparametre).
CLOSE DOOR! (Lukk døren!)	Serviceдøren står åpen.	Lukk servicedøren. Hvis servicedøren ikke kan lukkes, må du kontrollere at bryggeenheten er riktig satt inn (se delen Rengjøre bryggeenheten i avsnittet Rengjøring).

Melding	Betydning	Hva du må gjøre
INSERT BREWING UNIT! (Sett inn bryggeenheten!)	Du har sannsynligvis ikke satt inn bryggeenheten etter at du rengjorde den.	Sett inn bryggeenheten (se delen Rengjøre bryggeenheten i avsnittet Rengjøring).
GENERIC ALARM! (Generell alarm!)	Innsiden av apparatet er svært skitten.	Slå av apparatet, og rengjør innsiden av apparatet grundig, som beskrevet i avsnittet Rengjøring. Hvis meldingen fortsatt vises etter at du har rengjort apparatet, kan du ta kontakt med et godkjent Philips-servicesenter.
INSERT WATER SPOUT! (Sett inn vanntut!)	Varmtvannstuten er ikke satt inn.	Sett varmtvannstuten på plass på apparatet.
NO MILK JUG! (Ingen melkekanne!)	Melkekannen er ikke satt på plass.	Plasser melkekannen i apparatet.

Feilsøking

Hvis du ikke klarer å løse problemet med informasjonen nedenfor, kontakter du forbrukerstøtten i landet der du bor (se avsnittet Garanti og service).

Problem	Mulig årsak	Løsning
Skjermen virker ikke.	Du har ikke fjernet klistremerket fra skjermen.	Fjern klistremerket fra skjermen.
Teksten på skjermen er på feil språk.	Du har angitt feil språk.	Hvis du har angitt feil språk under installeringen, må du først fullføre installeringen før språket kan endres. Se i hurtigstartveiledningen eller brukerhåndboken om hvordan du fullfører installeringen. Installeringen er fullført når apparatet slår seg av automatisk. Slik velger du et annet språk: (1) Trykk på av/på-knappen for å slå på apparatet. (2) Trykk på MENU-knappen (Meny). (3) Trykk på ▲-knappen to ganger. (4) Trykk på OK-knappen. (5) Velg det ønskede språket med ▲- og ▼-knappen. (6) Trykk på OK-knappen.
Kaffen er ikke varm nok.	Koppene er ikke varmet opp på forhånd.	Du varmer opp koppene ved å skylle dem i varmt vann eller la dem stå på koppevarmerbrettet oppå det påslåtte apparatet i minst 20 minutter.
	Kaffetemperaturen er stilt inn for lavt på menyen.	Øk kaffetemperaturen på menyen (se avsnittet Angi menyparametre).
Kaffen er ikke kremet nok.	Kaffen er malt for grovt.	Vri knappen for justering av maling én innstilling mot klokken.
	Du har brukt feil kaffetype.	Bruk en kaffetype som egner seg for kaffemaskiner.

Problem	Mulig årsak	Løsning
Kaffen renner for sakte ut av tuten.	Kaffen er malt for fint.	Vri knappen for justering av maling én innstilling med klokken.
Kaffen renner for fort ut av tuten.	Kaffen er malt for grovt.	Vri knappen for justering av maling én innstilling mot klokken.
Det kommer kaffe ut av bare én av de to åpningene i kaffetuten.	En av åpningene i tuten er tett.	Bruk en nål til å skrape rester av tørr kaffe ut av den tette åpningen i tuten.
Når jeg trykker på knappen for enkel, vanlig eller dobbel kaffe, kommer det vann i stedet for kaffe ut av apparatet.	Trakten for malt kaffe er tett.	Slå av apparatet, og fjern det som tetter til trakten, med håndtaket på en skje. Deretter rengjør du bryggeenheten og innsiden av apparatet (se avsnittet Rengjøring).
Apparatet slår seg ikke på når jeg trykker på av/på-knappen  .	Apparatet er ikke koblet til veggkontakten.	Kontroller at støpselet står i veggkontakten.
Jeg kan ikke fjerne bryggeenheten for å rengjøre den.	Apparatet er slått på. Du kan bare fjerne bryggeenheten når apparatet er slått av.	Slå av apparatet, og fjern bryggeenheten. Du må aldri prøve å fjerne bryggeenheten når apparatet er slått på, da dette kan skade apparatet.
Jeg vil brygge espresso med malt kaffe, men det kommer ikke espresso ut av apparatet.	Du har hatt for mye malt kaffe i beholderen for malt kaffe.	Slå av apparatet, ta ut bryggeenheten, og rengjør innsiden av apparatet grundig. Brygg espresso med malt kaffe på nytt, men ikke ha mer enn én strøken skje med malt kaffe i beholderen for malt kaffe.
	Du har ikke valgt funksjonen for malt kaffe. Dermed har apparatet blitt tett fordi det har prøvd å brygge kaffe ved å bruke både den forhåndsmalte kaffen og kaffen fra kvernen i apparatet.	Slå av apparatet, og rengjør innsiden av apparatet grundig. Trakt espresso med malt kaffe på nytt, men forsikre deg om at du bruker funksjonen for malt kaffe.
	Du har hatt malt kaffe i beholderen for malt kaffe mens apparatet var slått av.	Rengjør innsiden av apparatet grundig. Brygg espresso med malt kaffe på nytt, men slå på apparatet før du har malt kaffe i beholderen for malt kaffe.
Kaffen kommer ikke ut av kaffetuten, men ut rundt kantene på servicedøren.	Åpningene i kaffetuten er tilstoppet med rester av tørr kaffe.	Skrap restene av tørr kaffe ut av åpningene i tuten med en nål.

Problem	Mulig årsak	Løsning
	Det uttakbare brettet innenfor servicedøren er blokkert og kan ikke gli inn og ut av servicedøren.	Rengjør det uttakbare brettet, spesielt ved hengslene, for å sikre at det glir lett inn og ut av servicedøren.
Det kommer ikke melk ut av melkeskummerrøret.	Melkeinntaksrøret er ikke satt på plass eller ikke satt ordentlig på plass i melkekannelokket.	Sett melkeinntaksrøret i gummiringen på melkekannelokket.
Melken skummes ikke skikkelig.	Melkekannelokket er skittent.	Rengjør melkekannelokket.
		Rengjør munnstykket for melkekannen.
	Melkekannen er ikke satt riktig på plass.	Sett melkekannen riktig på plass i apparatet.
Melken inneholder bobler eller spruter ut av melkeskummerrøret.	Melken er ikke kald nok, eller du har ikke brukt skummet melk eller lettmelk.	Bruk skummet melk eller lettmelk med kjøleskapstemperatur. Hvis du fortsatt ikke får ønsket resultat, kan du prøve med melk fra et annet merke.
Det renner ut litt vann når jeg setter på plass eller tar ut vannbeholderen.	Det er normalt at det renner ut litt vann når du setter på plass eller tar ut vannbeholderen.	Dette vannet renner automatisk ned på dryppbrettet.
Kvernen lager en skranglende lyd og meldingen NO COFFEE BEANS! (Tomt for kaffebønner!) vises.	Det er en stein eller en kvist i kvernen.	Kontakt et godkjent Philips-servicesenter. Lever alltid apparatet tilbake til et godkjent Philips-servicesenter når det må undersøkes eller repareres. Ikke forsøk å reparere apparatet selv.
Apparatet lager en høy bankende lyd.	Det sitter fast luft inne i apparatet.	Utfør de fire trinnene som beskrives i avsnittet Bruke espressomaskinen, delen Brygge espresso, rett over handling 7.
Vanndråper eller kondens på utsiden av apparatet.	Siden det brukes damp, kan kondens eller vanndråper oppstå på utsiden av apparatet.	Tørk utsiden av apparatet med en tørr klut.

Introduktion

Grattis till inköpet och välkommen till Philips! För att dra maximal nytta av den support som Philips erbjuder kan du registrera din produkt på www.philips.com/welcome.

Med den här apparaten kan du göra alla typer av välsmakande espressovarianter. Kaffebönor mals för varje ny kopp och kaffet bryggs med högt tryck, vilket ger optimal arom och smak. Med den här apparaten kan du enkelt göra olika typer av kaffe beroende på dina egna önskemål. I den här handboken hittar du all information du behöver för att använda din espressobryggare på bästa sätt.

Viktigt

Läs användarhandboken noggrant innan du använder apparaten och spara den för framtida bruk.

Fara

- Sänk aldrig ned apparaten i vatten eller någon annan vätska.

Varning

- Kontrollera att den spänning som anges på apparaten överensstämmer med den lokala nätspänningen innan du ansluter apparaten.
- Om nätsladden är skadad måste den alltid bytas ut av Philips, ett av Philips auktoriserade serviceombud eller liknande behöriga personer för att undvika olyckor.
- Apparaten är inte avsedd för användning av personer (inklusive barn) med olika funktionshinder, eller av personer som inte har kunskap om hur apparaten används, om de inte övervakas eller får instruktioner angående användning av apparaten av en person som är ansvarig för deras säkerhet.
- Små barn ska övervakas så att de inte kan leka med apparaten.
- Förvara förpackningsmaterialet (plastpåsar, kartong osv.) utom räckhåll för barn eftersom det inte är en leksak.
- Rör inte vid apparatens varma delar när den används.
- Apparaten är utvecklad för att göra espressokaffe och varma drycker. Använd den på rätt sätt och med varsamhet så att du inte bränner dig på hett vatten eller ånga.
- Använd inte apparaten om stickkontakten, nätsladden eller själva apparaten är skadad.
- Om ett problem uppstår som du inte kan lösa med hjälp av den här användarhandboken kontaktar du Philips kundtjänst i ditt land. Om problemet fortfarande inte kan lösas tar du med apparaten till ett av Philips auktoriserade serviceombud för undersökning och reparation. Försök inte reparera apparaten själv. Om du gör det upphör garantin att gälla.

Varning!

- Placera inte apparaten på en varm yta, och förhindra att nätsladden kommer i kontakt med varma ytor.
- Dra ur sladden om problem uppstår under bryggningen och innan du rengör apparaten.
- Apparaten är endast avsedd för hushållsbruk.

- Se till att delar är med och att apparaten är oskadd när du har packat upp den. Om du känner dig osäker ska du inte använda apparaten utan kontakta Philips kundtjänst i ditt land.

Elektromagnetiska fält (EMF)

Den här apparaten från Philips uppfyller alla standarder för elektromagnetiska fält (EMF). Om apparaten hanteras på rätt sätt och enligt instruktionerna i den här användarhandboken är den säker att använda enligt de vetenskapliga belägg som finns i dagsläget.

Espressobryggarens insida (Bild 1)

- A** Vred för malningsgrovlek
- B** Behållare för kaffeböner
- C** Bryggenhet
- D** Servicelucka med utskjutbar bricka
- E** Löstagbar skräpbehållare
- F** Lock till droppbricka
- G** Löstagbar droppbricka

Espressobryggarens utsida (Bild 2)

- A** Lock till behållare för malet kaffe
- B** Teckenfönster
 - 1 MENU-knapp (meny)
 - 2 ▼Nedknapp
 - 3 ▲Uppknapp
 - 4 OK-knapp
- C** Lock till behållare för kaffeböner
- D** Kaffepip
- E** Pip för varmt vatten
- F** Spärr till servicelucka
- G** Rör för mjölkskum
- H** Påfyllningsrör för mjölk
- I** Kaffemått
- J** Bricka för koppvärmning
- K** Kontrollpanel
 - 1 ⏻ På/av-knapp
 - 2 Knapp för att välja kaffestyrka och välja malet kaffe.
 - 3 Knapp för en eller två koppar short coffee
 - 4 Knapp för en eller två koppar standardkaffe
 - 5 Knapp för en eller två koppar long coffee
 - 6 Knapp för varmt vatten
 - 7 Knapp för automatisk latte macchiato eller mjölkskum
 - 8 Knapp för automatisk cappuccino eller mjölkskum
- L** Löstagbar vattentank
- M** Lock till mjölkkanna
- N** CLEAN-knapp
- O** Frigöringsknapp
- P** Mjölkkanna

Så här gör du

Före första användningen

Använd aldrig apparaten i miljöer där temperaturen kan falla till 0 °C eller lägre. Om vattnet inuti apparaten fryser skadas den.

Obs! Det är normalt att det finns spår av kaffe och vatten i apparaten när du använder den första gången. Det beror på att apparaten har testas i fabriken för att garantera att den fungerar som den ska.

Obs! Om det sitter ett klistermärke på teckenfönstret tar du bort det innan du installerar apparaten.

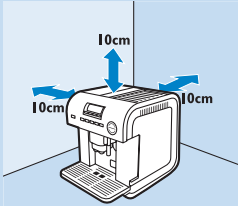

- 1 Ställ apparaten på ett bord eller en arbetsbänk. Placera den inte i närheten av kranen, vasken eller någon värmekälla.
- 2 Lämna minst 10 cm fritt utrymme ovanför, bakom och på båda sidor av apparaten.
- 3 Följ de stegvisa instruktionerna i följande kapitel noggrant så att du lär dig att använda apparaten på rätt sätt.

Förberedelser inför användning

- 1 Sätt in kontakten i vägguttaget och vänta.
 - ▶ Olika språk visas i teckenfönstret.
- 2 Tryck på OK-knappen i tre sekunder när önskat språk visas.
 - ▶ Menyläget stängs automatiskt.
 - ▶ Meddelandet INGET VATTEN! Fyll vattentanken visas i teckenfönstret.

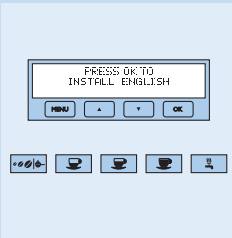

- 3 Ta bort vattentanken från apparaten.

Ta inte bort vattentanken när apparaten används.

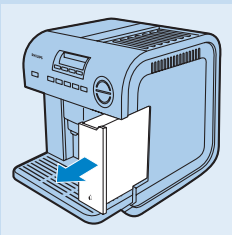

- 4 Skölj vattentanken och fyll den med rent vatten. Ta bort locket så att påfyllningsöppningen blir större.
- 5 Sätt tillbaka vattentanken och tryck den på plats.
 - ▶ Meddelandet SÄTT IN VATTENRÖRET visas.

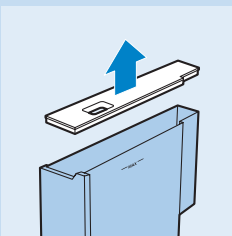



- 6 Sätt i pipen för varmt vatten i apparaten.

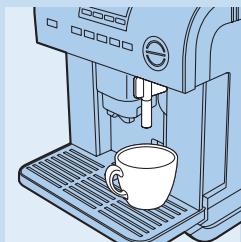

- 7 Sätt en kopp under pipen för varmt vatten.

- 8 Tryck på OK-knappen.

- Vid den första installationen fylls apparaten med vatten och brummar under tiden.
- Apparaten sköljs igenom och stängs sedan av automatiskt.

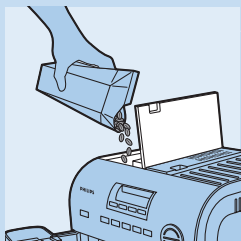

- 9 Fyll behållaren för kaffeböner med kaffeböner.

För att förhindra driftfel ska du aldrig hålla malet kaffe, frystorkat kaffe, karamelliserat kaffe eller något annat som kan skada apparaten i behållaren för kaffeböner.

Valfritt: ställa in aktuell tid och vattnets hårdhetsgrad

- 1 Slå på apparaten igen och tryck på MENU-knappen.
- 2 Gå till SET AKTUELL TID? och tryck på OK.
- 3 Ställ in timmar och minuter (se avsnittet Ställa in aktuell tid i kapitlet Ställa in menyparametrar).
- 4 Tryck på MENU-knappen igen, gå till SET VATTENHÅRDHET? och tryck på OK.
- 5 Ställ in vattnets hårdhetsgrad med ▼ eller ▲ och tryck sedan på OK-knappen.

Obs! Du kan avgöra vattnets hårdhetsgrad med remsan för hårdhetstestning. Se avsnittet Ställa in vattnets hårdhetsgrad i kapitlet Ställa in menyparametrar.

Använda espressobryggaren

Uppvärmning

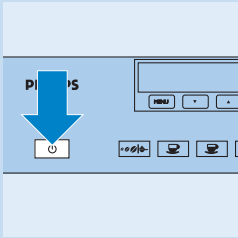

- 1 Tryck på på/av-knappen .
 - Meddelandet VÄRMER UPP...V.G.VÄNTA visas i teckenfönstret, vilket indikerar att apparaten värms upp.
 - När apparaten har värmts upp visas RENSPOLNING... i teckenfönstret medan apparaten utför en automatisk sköljning. Under sköljningen rinner det lite varmt vatten ut ur kaffepipen och ned i droppbrickan under.
 - När sköljningen är klar visas meddelandet KLAR ATT ANVÄNDAS - Normalt kaffe i teckenfönstret.

- 2 Om meddelandet INGET VATTEN! Fyll vattentanken visas fyller du vattentanken.

Obs! Det är normalt att det fortfarande finns lite vatten kvar i vattentanken när det här meddelandet visas. Det är också normalt att lite vatten rinner ut ur vattentanken när du tar bort den. Vattnet rinner ned i droppbrickan.

Brygga espresso

Obs! När du använder apparaten första gången ger den bäst resultat när du har bryggt mellan fyra och fem koppar kaffe.

Brygga espresso av kaffeböner

Apparaten är förinställd på att brygga normalt kaffe. Du kan även brygga extra mildt, mildt, starkt eller extra starkt kaffe. Gör så här för att välja önskad inställning:

- 1 Tryck på knappen för kaffestyрка/malet kaffe.
 - Den inställda kaffestyрkan visas i teckenfönstret.
- 2 Tryck på knappen eller för att välja önskad kaffestyрka.
- 3 Tryck på OK när önskad kaffestyрka visas i teckenfönstret.

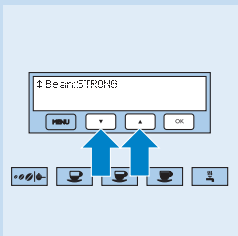
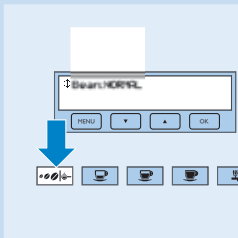

- 4 Sätt en kopp under kaffepipen om du vill göra en kopp kaffe och två koppar om du vill göra två koppar kaffe.

Om du vill ha krämigare kaffe drar du pipen nedåt så att den kommer så nära kopporna som möjligt.

Tips: Om du värmer kopporna du ska använda håller sig kaffet varmt längre. Särskilt tjocka koppar kan behöva värmas eftersom de absorberar mycket värme. Värm kopporna genom att placera dem på brickan för koppvärmning när apparaten är påslagen eller skölj dem med varmt vatten innan du använder dem.

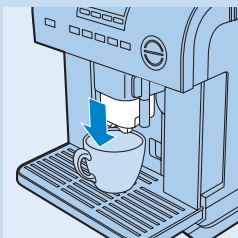

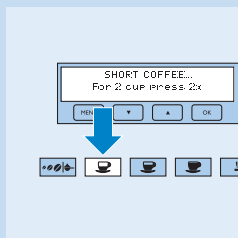

5 Tryck på knappen för short coffee, för standardkaffe eller för long coffee.

Tryck en gång på knappen för en kopp eller två gånger inom två sekunder för två koppar:

- Du kan avbryta bryggningen när som helst genom att trycka på knappen för short coffee, för standardkaffe eller för long coffee, beroende på vad du tidigare valt.
- Om endast en droppe kaffe kommer ut i taget, om inget kaffe alls kommer ut eller om kaffet kommer ut för snabbt justerar du malningsgrovleken (se avsnittet Justera kaffekvarnen).
- Du kan även ändra standardmängden kaffe som apparaten brygger. Mer information finns i avsnittet Ändra kaffemängden för espresso.

☛ Apparaten malar bönorna och brygger kaffe.

Obs! Om du vill ha lite mer kaffe i koppen trycker du på samma knapp igen inom tre sekunder efter att apparaten har slutat brygga. Håll knappen nedtryckt tills önskad mängd kaffe har fyllts på i koppen och släpp sedan knappen.

- ☛ När den inställda mängden kaffe har bryggets slutar apparaten brygga automatiskt och kaffesumpen hamnar i skräpbehållaren.
- ☛ Efter några sekunder visas **KLAR ATT ANVÄNDAS** i teckenfönstret, vilket anger att du kan brygga nästa kopp kaffe.

6 Om meddelandet TÖM SKRÄPBEHÅLLARE! visas tar du bort behållaren och tömmer och rengör den.

Obs! Meddelandet TÖM SKRÄPBEHÅLLARE! visas efter var 14:e kopp. När det visas kan du inte brygga mer kaffe förrän du har tömt och rengjort skräpbehållaren.

- 1 Öppna serviceluckan på framsidan genom att dra i spärren.
- 2 Ta bort droppbrickan och töm och rengör den.

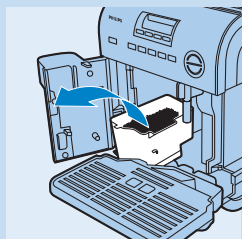
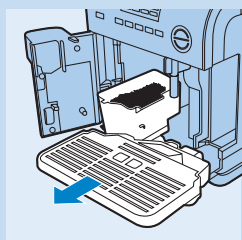
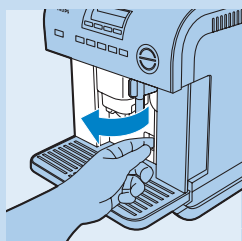

- 3 Ta bort skräpbehållaren, töm den och rengör den ordentligt.

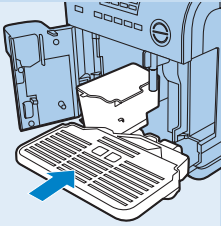

- 4 Sätt tillbaka skräpbehållaren och droppbrickan och stäng serviceluckan.

Obs! Kom ihåg att du måste tömma skräpbehållaren när du tar bort droppbrickan, även om den inte är helt full. Om du inte gör det kommer kaffesumpen i skräpbehållaren att överstiga maxnivån och tappa igen apparaten.

Ta aldrig bort vattentanken när apparaten brygger kaffe. Om du gör det avbryts bryggningen och följande meddelande visas i teckenfönstret: "FÖR FINT MALT KAFFE! Justera kvarn" och "SÄTT IN VATTENRÖRET! - Tryck varmt vatten".

Gör följande om du har tagit bort vattentanken när apparaten bryggde kaffe:

- 1 Sätt tillbaka vattentanken.
- 2 Ta ut och sätt tillbaka pipen för varmt vatten.
- 3 Tryck på knappen för varmt vatten och låt vatten rinna genom pipen några sekunder.
- 4 Om apparaten inte fungerar på rätt sätt följer du instruktionerna i kapitlet Felsökning. Om du inte kan lösa problemet kontaktar du Philips kundtjänst i ditt land.

7 Stäng av apparaten genom att trycka på på/av-knappen .

► När du stänger av apparaten utförs en automatisk sköljning.

Under sköljningen rinner det lite varmt vatten ut ur kaffepipen och ned i droppbrickan under. På så sätt rengörs hela systemet.

Brygga espresso av malet kaffe

Slå på apparaten innan du lägger i malet kaffe. Annars sprids kaffet inuti apparaten.

Använd det medföljande kaffemåttet när du lägger i malet kaffe.

- Lägg aldrig i mer än ett struket mått malet kaffe, annars kan apparaten inte brygga kaffe eller så sprids kaffet inuti apparaten, vilket kan göra att apparaten blir igentäppt eller att bara några droppar kaffe kommer ut ur piparna.
- Om du har lagt i mer än ett struket mått malet kaffe tar du bort bryggenheten. Rengör sedan bryggenheten och apparaten enligt beskrivningen i kapitlet Rengöring. Tryck sedan ned kaffet i tratten med hjälp av ett skedhandtag.

Lägg endast malet kaffe för espressobryggare i behållaren för malet kaffe. Använd inte omalda kaffeböner, frystorkat kaffe, karamelliserat kaffe eller andra ämnen som kan skada apparaten.

1 Tryck på knappen för kaffestyrka/malet kaffe.

► Knapparna ▼ och ▲ samt OK-knappen tänds.

2 Välj funktionen för malet kaffe med knappen ▼ eller ▲.

3 Tryck på OK-knappen.

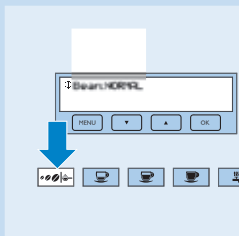
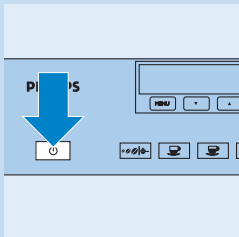

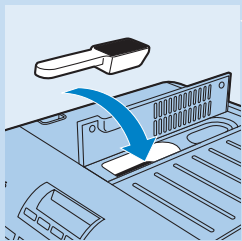

4 Öppna locket till behållaren för malet kaffe och lägg ett struket mått malet kaffe i tratten.

5 Brygg en kopp kaffe enligt beskrivningen i Brygga espresso av kaffeböner.

När du använder malet kaffe kan du inte brygga två koppar samtidigt.

6 Om du vill brygga kaffe av böner istället för malet kaffe igen trycker du på knappen för kaffestyrka/malet kaffe och väljer önskad kaffestyrka med knappen ▼ eller ▲.

7 Bekräfta önskad kaffestyrka genom att trycka på OK-knappen.

Ändra kaffemängden för espresso

Apparaten är förinställd på att brygga följande kaffemängder:

- short coffee: 40 ml
- standardkaffe: 80 ml
- long coffee: 120 ml

Om du vill ändra standardmängderna gör du följande:

1 Sätt en kopp under kaffepipen.

2 Tryck på knappen för short coffee, standardkaffe eller long coffee, beroende på vilken mängd du vill ändra. Tryck på knappen i fem sekunder tills meddelandet PROGRAM FÖR INSTÄLL... visas i teckenfönstret. Släpp sedan upp knappen.

☛ Apparaten börjar brygga kaffe.

3 När kaffet i koppen når rätt nivå trycker du på samma knapp igen och ställer in den nya mängden.

☛ INSTÄLLNING GJORD! visas i teckenfönstret. Den inställda mängden bryggs nu tills du ändrar den igen.

Brygga cappuccino eller latte macchiato

1 För frigöringsknappen mot dig och ta bort mjölkkanans lock.

2 Fyll mjölkkanan med ca 1,5 dl mjölk för varje cappuccino eller latte macchiato som ska tillredas.

- Vi rekommenderar att du använder kylskåpskall, färsk lätt- eller mellanmjölk (cirka 5 °C).

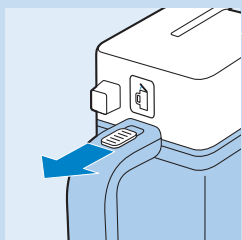

3 Se till att påfyllningsröret för mjölk är ordentligt isatt i gummiringen.

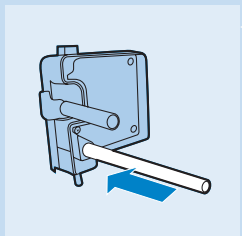

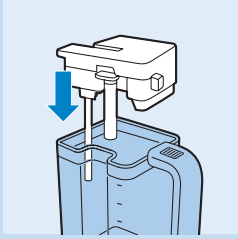

- 4** Sätt på locket på mjölkkanan.



- 5** Ta bort pipen för varmt vatten.



- 6** Sätt fast mjölkkanan ordentligt på munstycket. Sätt en tillräckligt stor kopp under kaffepipen och flytta mjölkskumningsröret mot koppen.

Tips: Du får bäst skumningsresultat om du värmer mjölkskumningsröret genom att trycka på CLEAN-knappen på mjölkkanan.

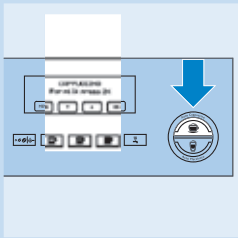

- 7** Tryck på knappen för automatisk cappuccino eller latte macchiato.
 ▶ CAPPUCCINO eller LATTE MACCHIATO visas i teckenfönstret.

Obs! Du kan avbryta bryggningen när du vill genom att trycka på cappuccino- eller latte macchiato-knappen igen.

Om mjölken tar slut under bryggningen:

- 1 Ta ur mjölkkanan och fyll på den igen.
- 2 Sätt tillbaka mjölkkanan.
- 3 Tryck på cappuccino- eller latte macchiato-knappen igen när du vill brygga en ny kopp.

▶ Apparaten maler bönorna, tillsätter mjölkskummet och brygger kaffet.

- 8** Om det finns mjölk kvar i mjölkkanan när du är klar kan du spara mjölken i kannan med locket på i kylskåpet.

Rengöra mjölkkanan

Rengör mjölkskumningsröret efter att du har bryggt cappuccino eller latte macchiato, efter att du har skummat mjölk och när mjölkkanan är tom. Det kan du göra genom att trycka på CLEAN-knappen. Om du vill göra en grundligare rengöring av mjölkkanan tar du bort den från apparaten och rengör kannan, locket, mjölkskumningsröret och påfyllningsröret manuellt.

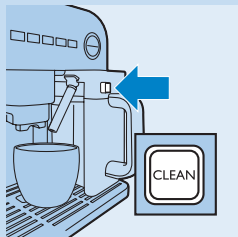

Rengöra mjölkskumningsröret med CLEAN-knappen

- 1 Ställ en skål under mjölkskumningsröret.
- 2 Tryck på CLEAN-knappen på locket till mjölkkanan i några sekunder.
 - ▮ Varmt vatten rinner ut genom mjölkskumningsröret så länge du trycker på CLEAN-knappen.

Rengöra hela mjölkkanan

- 1 Ta bort locket från mjölkkanan och lossa skumningsröret och påfyllningsröret.
- 2 Rengör alla delar noggrant i varmt vatten med lite diskmedel eller i diskmaskinen.

Kontrollera att det inte finns några mjölkrester kvar i de två hålen i locket till mjölkkanan.

- 3 Sätt tillbaka påfyllningsröret och skumningsröret, sätt locket på mjölkkanan och sätt tillbaka mjölkkanan i apparaten.

Ändra mängden kaffe eller mjölk för cappuccino eller latte macchiato

Apparaten är förinställd att tillsätta specifika mängder kaffe och mjölk för cappuccino och latte macchiato. Du kan ändra de mängderna på följande sätt:

- 1 Fyll mjölkkanan med mjölk.
- 2 Sätt en kopp under kaffepipen och mjölkskumningsröret.
- 3 Tryck på cappuccino- eller latte macchiato-knappen minst fem sekunder.
- 4 Släpp knappen när PROGRAM FÖR INSTÄLL. - MJÖLK FÖR CAPPUCCINO eller PROGRAM FÖR INSTÄLL. - MJÖLK FÖR MACCHIATO visas i teckenfönstret.
 - ▮ Efter några sekunder börjar det rinna mjölk från mjölkskumningsröret.
- 5 När mjölken i koppen når önskad nivå trycker du på samma knapp igen och ställer in den nya mängden.
 - ▮ Efter några sekunder börjar apparaten brygga kaffet och PROGRAM FÖR INSTÄLL. - KAFFE FÖR CAPPUCCINO eller PROGRAM FÖR INSTÄLL. - KAFFE FÖR MACCHIATO visas i teckenfönstret.
- 6 När kaffet i koppen når rätt nivå trycker du på samma knapp igen och ställer in den nya mängden.
 - ▮ INSTÄLLNING GJORD visas i teckenfönstret. De inställda mängderna används nu tills du ändrar dem igen.

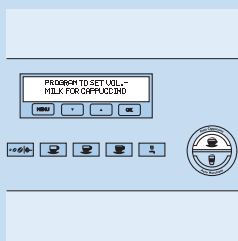

Förbereda mjölkskum separat

- 1 Fyll kannan med mjölk och ställ in den i apparaten.



- 2** Ställ en tillräckligt stor kopp under mjölkskumningsröret.

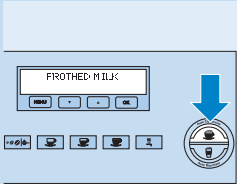

- 3** Tryck på knappen för automatisk cappuccino eller latte macchiato två gånger inom tre sekunder.

- ▶ I teckenfönstret visas MJÖLKSUM och efter några sekunder börjar apparaten framställa mjölksum.

Obs! Om du vill ha lite mer mjölksum i koppen trycker du på samma knapp igen inom tre sekunder efter att apparaten har slutat skumma mjölk. Håll knappen nedtryckt tills önskad mängd mjölksum har fyllts på i koppen och släpp sedan knappen.

Obs! Du kan avbryta mjölkskumningen när du vill genom att trycka på cappuccino- eller latte macchiato-knappen igen.

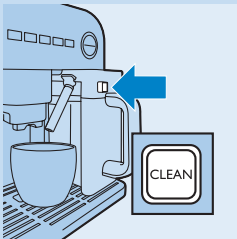

- 4** När du har skummat mjölken rengör du mjölkskumningsröret med hjälp av CLEAN-knappen (se avsnittet Rengöra mjölkskumningsröret med CLEAN-knappen, i det här kapitlet).

Värma vatten

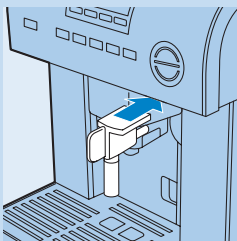

- 1** Fäst pipen för varmt vatten vid munstycket.



- 2** Sätt en kopp under pipen för varmt vatten.

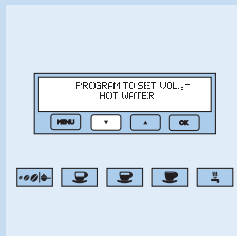
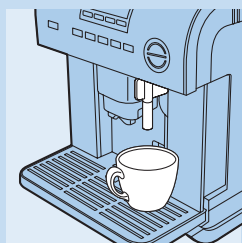

3 Tryck på knappen för varmt vatten.

- I teckenfönstret visas VARMT VATTEN och 125 ml varmt vatten rinner ut ur pipen för varmt vatten.

Använd inte funktionen för varmt vatten längre än två minuter åt gången.

Ändra mängden varmt vatten

Apparaten är förinställd att värma 125 ml vatten. Du kan ändra mängden på följande sätt:

1 Fäst pipen för varmt vatten vid munstycket.

2 Sätt en kopp under pipen.

3 Tryck på knappen för varmt vatten tills meddelandet PROGRAM FÖR INSTÄLL. - VARMT VATTEN visas i teckenfönstret och släpp sedan knappen.

- Det kommer varmt vatten ur pipen för varmt vatten.

4 När vattnet i koppen når önskad nivå trycker du på knappen för varmt vatten igen och ställer in den nya mängden.

- INSTÄLLNING GJORD visas i teckenfönstret. Den inställda mängden värms nu tills du ändrar den igen.

Justera kaffekvarnen

Kaffekvarnen är förinställd på rätt grovlek och behöver i allmänhet inte justeras. Du kan välja en grövre inställning för mindre skum, normal arom och snabbare bryggning. Du kan välja en finare inställning för mer skum, intensivare arom och långsammare bryggning.

Vrid bara på vredet för malningsgrovlek när kaffekvarnen är igång.

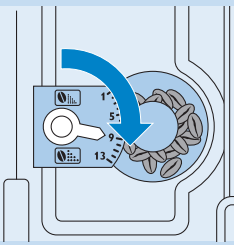

- Om du vill välja en grövre inställning vrider du vredet för malningsgrovlek medurs ett steg (ett klickljud hörs).

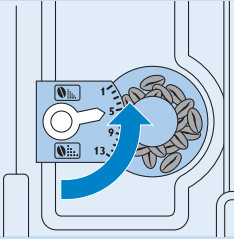

- Om du vill välja en finare inställning vrider du vredet för malningsgrovlek moturs ett steg (ett klickljud hörs).

Vrid inte vredet för malningsgrovlek för långt moturs. I så fall kan det hända att kaffet endast kommer ut i droppar när du brygger två koppar. Justeringen syns inte förrän du har bryggt minst två koppar kaffe.

Ställa in menyparametrar

När du har slagit på apparaten och den är klar att använda kan du öppna menyn och utföra vissa åtgärder samt ändra vissa parametrar:

- Sköljning
- Avkalkning
- Ställa in kaffetemperatur
- Ställa in automatisk påslagningstid
- Ställa in automatisk avstängningstid
- Ställa in aktuell tid
- Rengöring
- Ställa in vattnets hårdhetsgrad
- Ställa in språk
- Återställa till standardinställningar

Du kan trycka på MENU-knappen när som helst om du vill stänga menyn, förutom i lägena för avkalkning och rengöring. Om du har valt något av dessa lägen och tryckt på OK måste du stänga av apparaten om du vill stänga menyn.

Menystruktur

Menystruktur	Undermeny
STARTA RENSPOLNING?	(renspolningen startar)
STARTA AVKALKNING?	(avkalkningen startar)
SET TEMPERATUR?	TEMPERATUR:
	Låg
	Medelstor
	Hög

Menystruktur	Undermeny
SET AUTO-ON?	AUTO-ON: Avaktiverad 0:00
SET AUTO-OFF?	Efter 1 timme Efter 2 timmar Efter 3 timmar
SET AKTUELL TID?	0:00
STARTA RENGÖRING?	<i>(rengöringen startar)</i>
SET VATTENHÅRDHET?	Hårdhetsgrad 1 Hårdhetsgrad 2 Hårdhetsgrad 3 Hårdhetsgrad 4
SET SPRÅK?	Svenska Deutsch Nederlands Francais Espanol Suomi Svenska
ÅTERSTÄLL?	<i>(återställningen startar)</i>

Sköljning

- Tryck på MENU-knappen.
Knappen börjar lysa.
- Meddelandet STARTA RENSPLNING? visas i teckenfönstret.
- Sätt en kopp under kaffepipen och tryck på OK-knappen.

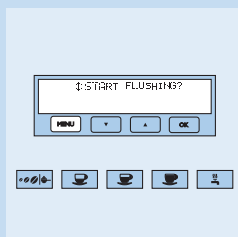

Avkalkning

Med tiden leder uppvärmningen av vatten till kaffet till att kalkavlagringar bildas på apparatens inre kretsar. När meddelandet AVKALKKA! visas i teckenfönstret ska du köra avkalkningsprogrammet. Gör följande:

- Tryck på MENU-knappen.
Knappen börjar lysa.

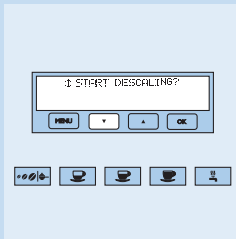

- 2 Tryck på knappen ▼ tills meddelandet START AVKALKNING? visas i teckenfönstret.
- 3 Tryck på OK-knappen.

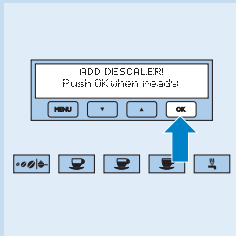

- Meddelandet HÅLL I AVKALKNING! - Tryck OK vid klart visas i teckenfönstret.

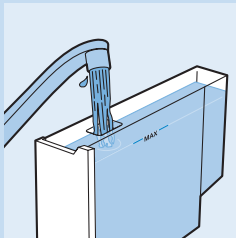

- 4 När du avkalkar apparaten första gången använder du medföljande avkalkningsmedel. Fyll vattentanken med avkalkningsmedlet och 1 liter vatten.

Om du använder ett annat avkalkningsmedel följer du instruktionerna på förpackningen.

Obs! Använd avkalkningsmedlet som medföljer apparaten eller ett flytande avkalkningsmedel som är baserat på citronsyra. Använd aldrig ett avkalkningsmedel med ättiksyra eftersom det skadar apparaten.

Obs! Var försiktig så att du inte spiller avkalkningsmedel på apparatens metalltytor eller på ytor som är känsliga för syra, t.ex. marmor, kalksten och lasyr. Om du spiller avkalkningsmedel på sådana ytor torkar du omedelbart bort det med en trasa för att undvika fläckar.

- 5 Fäst pipen för varmt vatten vid munstycket.
- 6 Ställ en skål som rymmer minst 1,5 liter under pipen för varmt vatten.
- 7 Tryck på OK-knappen så startar avkalkningsprogrammet.
 - Avkalkningsmedlet kommer ut ur pipen för varmt vatten och rinner ned i skålen under. Meddelandet AVKALKAR visas i teckenfönstret.
 - Under avkalkningen stannar apparaten några gånger för att ta bort kalkavlagringar från espressobryggarens insida.
 - Efter ca 35 minuter visas meddelandet AVKALKNING KLAR - Tryck OK vid klart i teckenfönstret.

Du måste nu skölja igenom apparaten för att ta bort rester av avkalkningsmedlet från apparatens insida. Gör följande:

- 8 Töm vattentanken, skölj den och fyll den med rent vatten.
- 9 Sätt tillbaka vattentanken.
- 10 Töm den fulla skålen och sätt sedan tillbaka den under pipen för varmt vatten.

- 11** Tryck på OK-knappen.
 - ▶ Varmt vatten kommer ut ur pipen och rinner ned i skålen under. Meddelandet RENSPOLNING... visas i teckenfönstret.
 - ▶ Meddelandet RENSPOLNING - Tryck OK vid klart - visas i teckenfönstret.
 - ▶ När vattentanken är tom visas meddelandet RENSPOLNING KLAR. Avkalkningen är nu slutförd och du kan brygga kaffe igen.

Obs! Om avkalkningsprogrammet avbryts innan det slutförts fortsätter meddelandet AVKALKKA! att visas och du måste starta programmet från början igen.

Ställa in kaffetemperatur

- 1** Tryck på MENU-knappen.
 - ▶ Knappen börjar lysa.
- 2** Tryck på knappen ▼ tills meddelandet SET TEMPERATURE? visas i teckenfönstret.
- 3** Tryck på OK-knappen.
- 4** Tryck på knappen ▼ eller ▲ tills önskad kaffetemperatur visas (låg, medium eller hög).
- 5** Bekräfta den valda temperaturen genom att trycka på OK.
 - ▶ Menyläget stängs automatiskt.

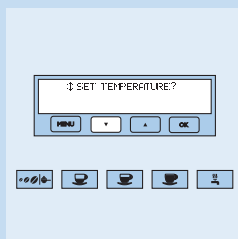

Ställa in automatisk påslagningstid

Med den här funktionen kan du ställa in en tid när apparaten automatiskt ska slås på.

- 1** Se till att apparatens klocka är inställd enligt beskrivningen (se avsnittet Ställa in aktuell tid i det här kapitlet).
- 2** Tryck på MENU-knappen.
 - ▶ Knappen börjar lysa.
- 3** Tryck på knappen ▼ tills meddelandet SET AUTO ON? visas i teckenfönstret.
- 4** Tryck på OK-knappen.
 - ▶ Meddelandet AUTO ON:AV visas i teckenfönstret.
- 5** Tryck på knappen ▼ eller ▲ och ställ in timtid för den automatiska påslagningstiden.
- 6** Bekräfta den inställda timtiden genom att trycka på OK.
- 7** Tryck på knappen ▼ eller ▲ och ställ in minuttid för den automatiska påslagningstiden.
- 8** Bekräfta den inställda minuttiden genom att trycka på OK.
 - ▶ Menyläget stängs automatiskt.

Obs! Om du stänger av apparaten när en automatisk påslagningstid är inställd visas symbolen ⌚ bredvid tiden i det släckta teckenfönstret. Klockan och symbolen försvinner efter fem minuter.

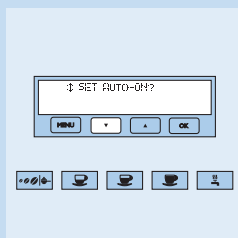

Ställa in automatisk avstängningstid

Apparaten är förinställd på att stängas av automatiskt en timme efter att den senaste koppen kaffe har bryggets. Du kan öka tiden till två eller tre timmar.

- 1 Tryck på MENU-knappen.
 - ▮ Knappen börjar lysa.
- 2 Tryck på knappen ▼ tills meddelandet SET AUTO-OFF? visas i teckenfönstret.
- 3 Tryck på OK-knappen.
- 4 Tryck på knappen ▼ eller ▲ om du vill ändra antalet timmar för när apparaten ska stängas av automatiskt.
- 5 Bekräfta den inställda automatiska avstängningstiden genom att trycka på OK-knappen.
 - ▮ Menyläget stängs automatiskt.

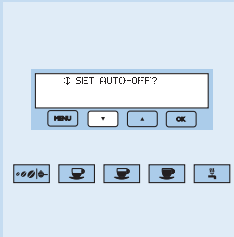

Ställa in aktuell tid

- 1 Tryck på MENU-knappen.
 - ▮ Knappen börjar lysa.
- 2 Tryck på knappen ▼ tills meddelandet SET AKTUELL TID? visas i teckenfönstret.
- 3 Tryck på OK-knappen.
 - ▮ Meddelandet AKTUELL TID: 00:00 visas.
- 4 Tryck på knappen ▼ eller ▲ och ställ in timtid för den aktuella tiden.
- 5 Bekräfta den inställda timtiden genom att trycka på OK.
- 6 Tryck på knappen ▼ eller ▲ och ställ in minuttid för den aktuella tiden.
- 7 Bekräfta den inställda minuttiden genom att trycka på OK.
 - ▮ Menyläget stängs automatiskt.

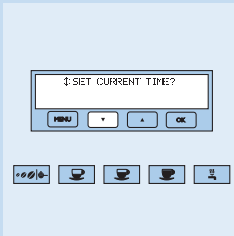

Rengöring

Om apparaten rengörs regelbundet håller den längre och ger garanterat bättre resultat under längre tid.

- 1 Tryck på MENU-knappen.
 - ▮ Knappen börjar lysa.
- 2 Tryck på knappen ▼ tills meddelandet STARTA RENGÖRING? visas i teckenfönstret.
- 3 Tryck på OK-knappen.
 - ▮ Meddelandet TILLSÄTT TVÄTTMEDEL - Tryck OK vid klart - visas i teckenfönstret.



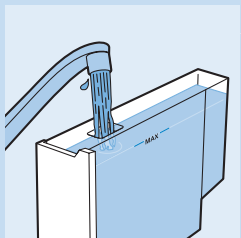
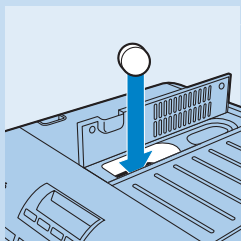

- 4** Du kan lägga en särskild rengöringstablett i tratten för malet kaffe.

- 5** Fyll vattentanken upp till MAX-nivån.

- 6** Ställ en skål som rymmer minst 1,5 liter under pipen.

- 7** Tryck på OK-knappen.

Rengöringen tar upp till 15 minuter om vattentanken är fylld till MAX-nivån.

- ▶ Meddelandet MASKINEN UNDER RENGÖRING visas i teckenfönstret och rengöringen startar.
- ▶ När rengöringen är slutförd visas meddelandet RENGÖRING KLAR.

Ställa in vattnets hårdhetsgrad

- 1** Ta ut remsan för hårdhetstestning (fastsatt på sidan 2) ur omslaget. Doppa remsan helt i kranvattnet som du använder för att brygga kaffe. Håll remsan i vattnet i några sekunder. Ta sedan bort den, skaka av överflödigt vatten och vänta i ca 30 sekunder (tills den ändrar färg och en eller fler fyrkanter blir röda).

- 2** Tryck på MENU-knappen.

- ▶ Knappen börjar lysa.

- 3** Tryck på knappen ▼ tills meddelandet SET VATTENHÅRDHET? visas i teckenfönstret.

- 4** Tryck på OK-knappen.

- 5** Tryck på knappen ▼ tills siffran i teckenfönstret överensstämmer med antalet röda fyrkanter på testremsan.

Om exempelvis tre fyrkanter på testremsan är röda ska du ställa in vattenhårdhet 3.

- 6** Bekräfta inställningen för vattnets hårdhetsgrad genom att trycka på OK-knappen.

- ▶ Kaffebryggaren är nu inställd på att visa meddelandet AVKALK! utifrån hårdhetsgraden för vattnet du använder.

Ställa in språk

- 1** Tryck på MENU-knappen.

- ▶ Knappen börjar lysa.

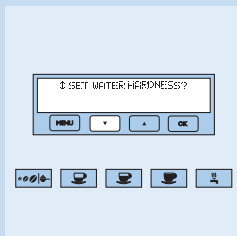

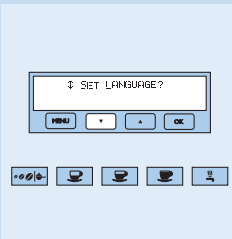

- 2 Tryck på knappen ▼ tills meddelandet SET SPRÅK? visas i teckenfönstret.
 - 3 Tryck på OK-knappen.
 - 4 Tryck på knappen ▼ eller ▲ tills önskat språk visas.
 - 5 Tryck på OK-knappen.
- Menyläget stängs automatiskt.

Återställa till standardinställningar

Om du har ändrat de förinställda inställningarna kan du återställa apparaten till standardinställningarna på följande sätt:

Obs! Alla menyparametrar utom språk och klocka återställs.

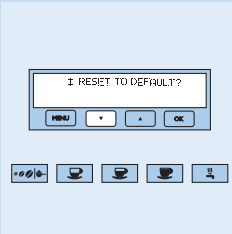

- 1 Tryck på MENU-knappen.
 - Knappen börjar lysa.
- 2 Tryck på knappen ▼ tills meddelandet ÅTERSTÄLL? visas i teckenfönstret.
- 3 Tryck på OK-knappen.
 - När apparaten återställs visas meddelandet INSTÄLLNING.
 - När återställningen är slutförd visas meddelandet INSTÄLLNING GJORD!.
 - Menyläget stängs automatiskt.

Rengöring

Låt apparaten svalna och dra ur nätsladden innan du rengör den.

Sänk aldrig ned apparaten i vatten eller någon annan vätska.

Använd aldrig skursvampar, slipande rengöringsmedel eller vätskor som bensin eller aceton till att rengöra apparaten. Använd bara en fuktig trasa.

Rengöring av apparaten

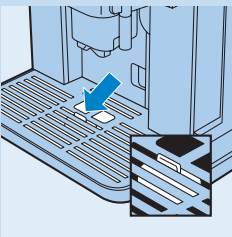

- 1 Rengör skräpbehållaren när du har bryggt 14 koppor. Se kapitlet Använda espressobryggaren, avsnittet Brygga espresso.
- 2 Rengör vattentanken regelbundet.
- 3 Droppbrickan har en röd nivåindikator som visar hur mycket vatten den innehåller. Töm och rengör droppbrickan när indikatorn blir synlig.

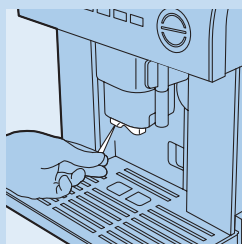

4 Se till att hålen i kaffepipen inte är tilltäppta. Om de är tilltäppta skrapar du bort torkade kafferester med en nål.

5 Rengör pipen regelbundet med en fuktig trasa.

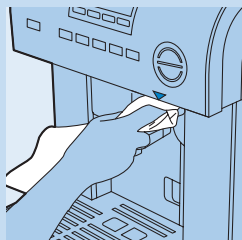

6 Rengör anslutningsmunstycket för mjölkkanan regelbundet med en fuktig trasa.

Rengöra bryggenheten

Bryggenheten måste rengöras regelbundet för att undvika ansamling av kafferester som kan göra att apparaten inte fungerar ordentligt.

1 Stäng av apparaten men låt kontakten sitta kvar i vägguttaget. Vänta tills teckenfönstret slocknar.

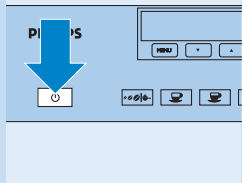

2 Öppna serviceluckan.

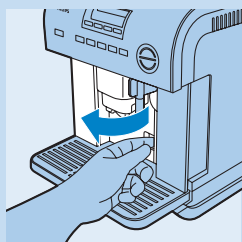

3 Ta bort droppbrickan och skräpbehållaren och rengör dem.

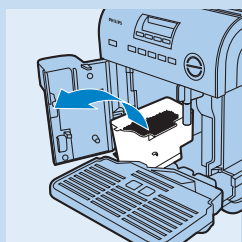

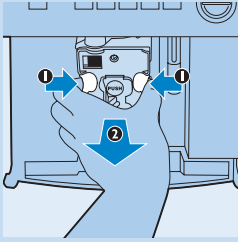

- 4** Tryck de två röda frigöringsknapparna på bryggenheten mot varandra och dra ut bryggenheten ur apparaten.

Obs! Bryggenheten kan bara tas bort när apparaten är avstängd. Om du försöker ta bort bryggenheten när apparaten är påslagen kan det leda till allvarliga skador.

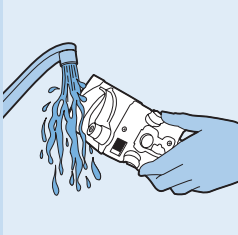

- 5** Rengör bryggenheten under rinnande varmt vatten. Använd inte något rengöringsmedel.

Diska aldrig bryggenheten i diskmaskin.

- 6** Rengör insidan av apparaten försiktigt.

Skrapa bort kafferester som samlats inuti apparaten med en plast- eller trägaffel. Sug sedan upp alla rester med dammsugaren.

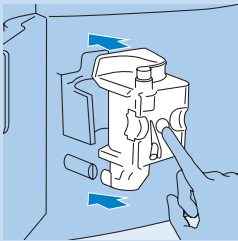

- 7** Sätt tillbaka bryggenheten i apparaten genom att sätta på den på stöden och på stiftet längst ned.

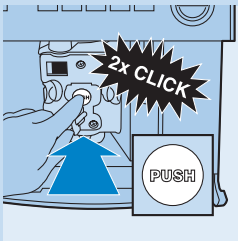

- 8** Tryck på PUSH-området tills bryggenheten knäpps på plats.

Obs! När du har hört klickljuden ser du till att de röda knapparna har knäppts utåt. Annars kan inte serviceluckan stängas.

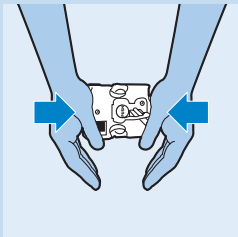

Obs! Om du inte kan sätta i bryggenheten trycker du bestämt på enheten både uppifrån och nedifrån samtidigt och försöker sedan sätta i den. Om du fortfarande inte kan sätta i bryggenheten stänger du serviceluckan, drar ur nätsladden och sätter sedan in den igen. Vänta tills alla lampor har slocknat efter självtestet och öppna sedan serviceluckan och sätt tillbaka bryggenheten.

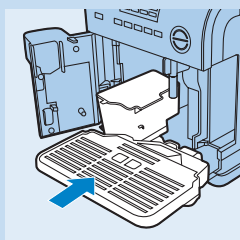

- 9** Sätt tillbaka skräpbehållaren och droppbrickan och stäng serviceluckan.

Avkalkning

Regelbunden avkalkning förlänger apparatens livslängd och ger optimal kaffesmak.

Kör avkalkningsprogrammet när meddelandet AVKALK! visas i teckenfönstret (se avsnittet Avkalkning i kapitlet Ställa in menyparametrar).

Byten

Du kan beställa olika löstagbara delar från en Philips-återförsäljare eller ett av Philips serviceombud.

Kassering

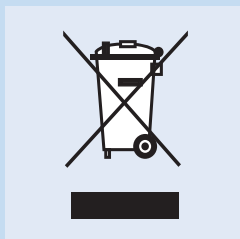

- Kasta inte apparaten i hushållssoporna när den är förbrukad. Lämna in den för återvinning vid en officiell återvinningsstation, så hjälper du till att skydda miljön.

Garanti och service

Om du behöver service eller information eller har problem med apparaten kan du besöka Philips webbplats på www.philips.com eller kontakta Philips kundtjänst i ditt land (du hittar telefonnumret i garantibroschyren). Om det inte finns någon kundtjänst i ditt land vänder du dig till din lokala Philips-återförsäljare.

Förklaring av meddelande i teckenfönstret

Meddelande	Innebörd	Åtgärd
INGET VATTEN! - Fyll vattentanken -	Vattentanken är tom eller felaktigt placerad.	Fyll vattentanken (se avsnittet Förberedelser inför användning i kapitlet Så här gör du) och sätt in den på rätt sätt.
	Vattentanken är smutsig eller så har kalkavlagringar fastnat i vattentanken.	Skölj eller kalka av vattentanken.

Meddelande	Innebörd	Åtgärd
FÖR FINT MALT KAFFE! Justera kvarn - SÄTT IN VATTENRÖRET - Tryck varmt vatten	Det går inte att brygga kaffe.	Fäst pipen för varmt vatten, tryck på knappen och låt vatten rinna genom pipen några sekunder.
	Kaffet bryggs för långsamt.	Vrid vredet för malningsgrovlek medurs ett steg (se avsnittet Justera kaffekvarnen i kapitlet Använda espressobryggaren).
SÄTT IN SKRÄPBEHÅLLARE	Skräpbehållaren har inte satts tillbaka i apparaten efter rengöring.	Öppna serviceluckan och sätt in skräpbehållaren.
INGET MALET KAFFE! - Fyll behållaren -	Du har valt funktionen för malet kaffe men inte lagt något malet kaffe i apparaten.	Lägg i malet kaffe (se avsnittet Brygga espresso av malet kaffe i kapitlet Använda espressobryggaren).
INGA KAFFEBÖNOR! - Fyll behållaren -	Det är slut på kaffebönor.	Fyll på behållaren för kaffebönor.
	Om det låter mycket om kaffekvarnen kan det bero på att en liten sten i kaffebönorna har täppt till kvarnen.	Kontakta ett av Philips auktoriserade serviceombud.
MINDRE MALET KAFFE!	Tratten för malet kaffe är igentäppt.	Stäng av apparaten och töm tratten med ett skedhandtag. Var försiktig så att du inte skadar tratten.
	Du har lagt i för mycket malet kaffe i apparaten.	Minska mängden malet kaffe. Brygg sedan kaffe igen.
AVKALKKA!	Det här meddelandet innebär att det finns kalk i apparaten.	Utför avkalkningsproceduren så snart som möjligt (se avsnittet Avkalkning i kapitlet Ställa in menyparametrar).
STÄNG DÖRREN!	Serviceluckan är öppen.	Stäng serviceluckan. Om det inte går att stänga serviceluckan ser du till att bryggenheten är ordentligt isatt (se avsnittet Rengöra bryggenheten i kapitlet Rengöring).
SÄTT I BRYGGENHETEN!	Du har förmodligen inte satt i bryggenheten efter att du rengjort den.	Sätt i bryggenheten (se avsnittet Rengöra bryggenheten i kapitlet Rengöring).
ALLMÄN VARNING!	Apparatens insida är mycket smutsig.	Stäng av apparaten och rengör insidan ordentligt, enligt beskrivningen i kapitlet Rengöring. Om meddelandet fortfarande visas när du har rengjort apparaten kontaktar du ett av Philips auktoriserade serviceombud.
SÄTT IN VATTENRÖRET!	Pipen för varmt vatten är inte på plats.	Sätt i pipen för varmt vatten i apparaten.

Meddelande	Innebörd	Åtgärd
INGEN MJÖLKKANNA!	Mjölkkannan är inte på plats.	Sätt i mjölkkannan i apparaten.

Felsökning

Om du inte kan lösa problemet med hjälp av nedanstående information kan du kontakta Philips kundtjänst i ditt land (se avsnittet Garanti och service).

Problem	Möjlig orsak	Lösning
Teckenfönstret fungerar inte.	Du har inte tagit bort etiketten från teckenfönstret.	Ta bort etiketten från teckenfönstret.
Texten i teckenfönstret visas på fel språk.	Du har ställt in fel språk.	Om du ställer in fel språk vid första installationen måste du slutföra installationen innan det går att byta språk. Läs i snabbstartshandboken eller användarhandboken hur du slutför installationen. Installationen är slutförd när apparaten slås av automatiskt. Välj ett annat språk så här: (1) Tryck på av/på-knappen för att slå på apparaten. (2) Tryck på MENU-knappen. (3) Tryck på ▲-knappen två gånger. (4) Tryck på OK-knappen. (5) Välj önskat språk med knapparna ▲ och ▼. (5) Tryck på OK-knappen.
Kaffet är inte tillräckligt varmt.	Du har inte förvärmat kopporna.	Förvärm kopporna genom att skölja dem i varmt vatten eller ställa dem på brickan för koppvärmning ovanpå den påslagna bryggaren i minst 20 minuter.
	Kaffetemperaturen är inställd på för låg nivå i menyn.	Höj kaffetemperaturen i menyn (se kapitlet Ställa in menyparametrar).
Kaffet är inte tillräckligt krämigt.	Kaffet har malts för grovt.	Vrid vredet för malningsgrovlek moturs ett steg.
	Du har använt fel typ av kaffe.	Använd en kaffetyper som passar för espressobryggare.
Kaffet rinner ut ur pipen för långsamt.	Kaffet har malts för fint.	Vrid vredet för malningsgrovlek medurs ett steg.
Kaffet rinner ut ur pipen för snabbt.	Kaffet har malts för grovt.	Vrid vredet för malningsgrovlek moturs ett steg.
Kaffet kommer bara ut ur ett av de två piphålen.	Ett av hålen är tilltäppt.	Peta ut torkade kafferester ur det tilltäppta hålet med en nål.

Problem	Möjlig orsak	Lösning
När jag trycker på knappen för short coffee, standardkaffe eller long coffee kommer det vatten istället för kaffe.	Tratten för malet kaffe är tilltäppt.	Stäng av apparaten och ta bort det som blockerar tratten med ett skedhandtag. Rengör sedan bryggenheten och apparatens insida (se kapitlet Rengöring).
Apparaten startar inte när jag trycker på på/av-knappen  .	Apparaten är inte ansluten till elnätet.	Se till att stickkontakten sitter i vägguttaget.
Jag kan inte ta bort bryggenheten och rengöra den.	Apparaten är påslagen. Du kan bara ta bort bryggenheten om apparaten är avstängd.	Stäng av apparaten och ta bort bryggenheten. Försök aldrig ta bort bryggenheten när apparaten är påslagen eftersom det kan skada apparaten.
Jag vill brygga espresso av malet kaffe men det kommer ingen espresso ur apparaten.	Du har lagt för mycket malet kaffe i behållaren för malet kaffe.	Stäng av apparaten, ta bort bryggenheten och rengör insidan av apparaten noggrant. Brygg espresso från malet kaffe igen, men lägg inte mer än ett struket mått malet kaffe i behållaren.
	Du har inte valt funktionen för malet kaffe. P.g.a. det har apparaten blivit tilltäppt eftersom den har försökt brygga kaffe av både det förmalda kaffet och kaffet från sin egen kvarn.	Stäng av apparaten och rengör insidan ordentligt. Brygg espresso från malet kaffe igen, men se till att du väljer funktionen för malet kaffe.
	Du har lagt malet kaffe i behållaren för malet kaffe när apparaten var avslagen.	Rengör apparatens insida noggrant. Brygg espresso av malet kaffe igen, men slå på apparaten innan du lägger kaffe i behållaren för malet kaffe.
Kaffet kommer inte ut ur kaffepipen utan runt serviceluckans kanter.	Piphålen är tilltäppta av torkade kafferester.	Skrapa ut de torkade kafferesterna ur piphålen med en nål.
	Den utskjutbara brickan på serviceluckans insida är blockerad och kan inte skjutas in och ut ur luckan.	Rengör den utskjutbara brickan ordentligt, särskilt runt gångjärnen så att den lätt kan skjutas in och ut ur serviceluckan.
Det kommer ingen mjölk ur mjölkskumningsröret.	Mjölkpåfyllningsröret är inte på plats eller så sitter det inte som det ska i locket till mjölkkannan.	För in mjölkpåfyllningsröret i gummiringen i locket till mjölkkannan.
Mjölken skummas inte som den ska.	Locket till mjölkkannan är smutsigt.	Rengör locket till mjölkkannan.
		Rengör munstycket till mjölkkannan.
	Mjölkkannan är inte rätt placerad.	Placera mjölkkannan rätt i apparaten.

Problem	Möjlig orsak	Lösning
Mjölken innehåller bubblor eller så sprutar det mjölk ur mjölkskumningsröret.	Mjölken är inte tillräckligt kall eller så har du inte använt lätt- eller mellanmjölk.	Använd kylskåpskall lätt- eller mellanmjölk. Om du fortfarande inte får önskat resultat kan du prova med en annan mjölksort.
Lite vatten rinner ut när jag sätter fast eller tar bort vattentanken.	Det är normalt att lite vatten rinner ut när du sätter fast eller tar bort vattentanken.	Det utspillda vattnet rinner automatiskt ned i droppbrickan.
Ett skramlande ljud hörs från kvarnen och meddelandet INGA KAFFEBÖNOR visas.	Det ligger en sten eller liten pinne i kvarnen.	Kontakta ett av Philips auktoriserade serviceombud. Lämna alltid in apparaten hos ett av Philips auktoriserade serviceombud för undersökning eller reparation. Försök inte reparera apparaten själv.
Apparaten avger ett högt bankande ljud.	Det har kommit in luft i apparaten.	Utför de fyra stegen som beskrivs i kapitlet Använda espressobryggaren, i avsnittet Brygga espresso, precis ovanför steg 7.
Vattendroppar eller kondens på apparatens utsida.	Eftersom ånga används kan kondens eller vattendroppar uppkomma på apparatens utsida.	Torka apparatens utsida med en torr trasa.

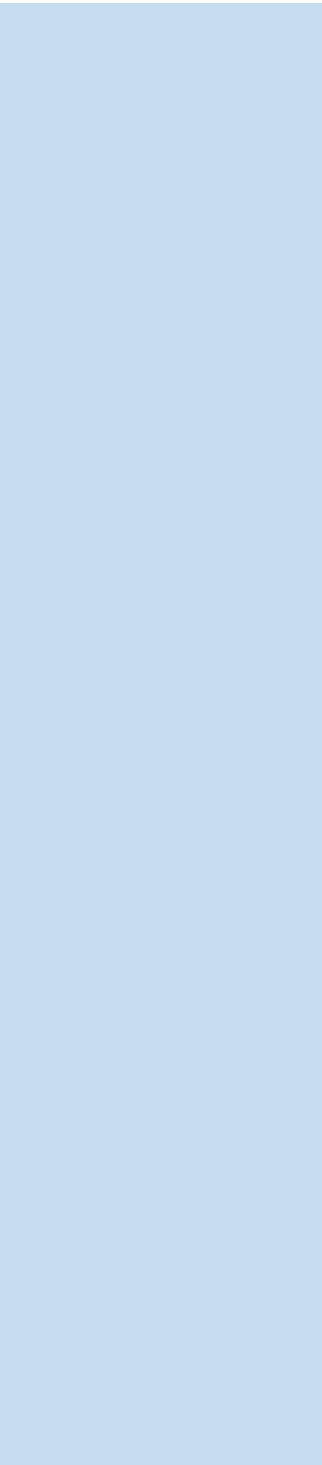







www.philips.com

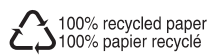

4222.002.6506.3