

Always there to help you

Register your product and get support at
www.philips.com/welcome

Question?
Contact
Philips

GC4922
GC4924
GC4926
GC4928
GC4929



User manual



www.philips.com



4239 000 8859 2

PHILIPS



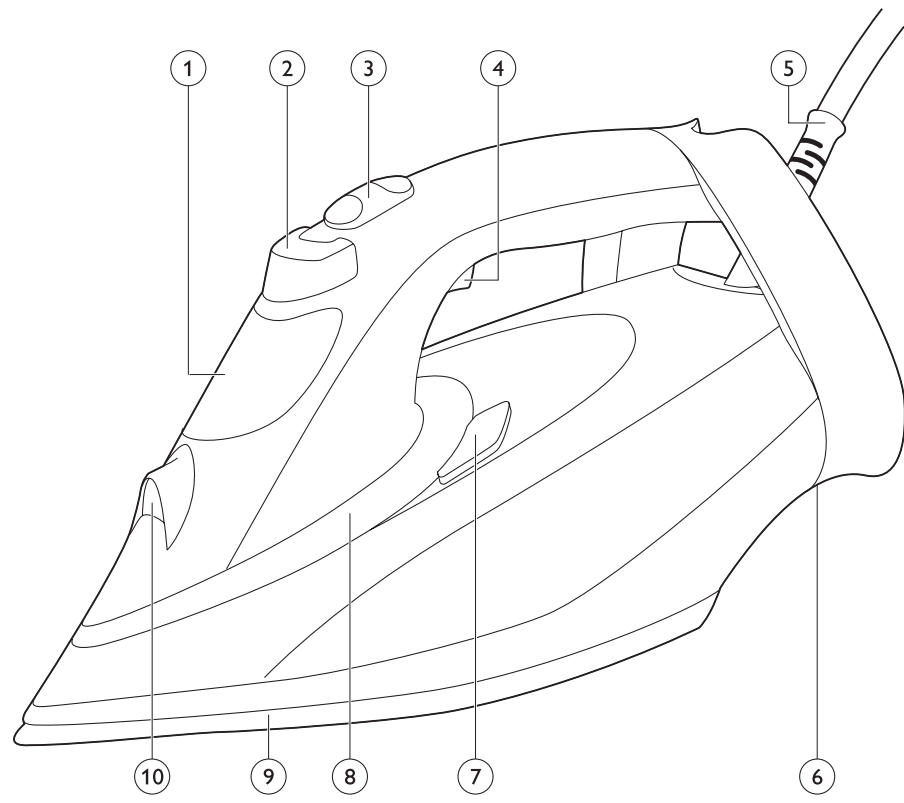

GC4922, GC4924, GC4926, GC4928, GC4929

ENGLISH 6

FRANÇAIS 14

PORTUGUÊS 22

فارسی 36

العربية 43

Introduction

Congratulations on your purchase and welcome to Philips!

To fully benefit from the support that Philips offers, register your product at www.philips.com/welcome.

The new Philips PerfectCare Azur steam iron offers you an innovative way to iron garments. We all know the fuss with traditional irons: choosing the right temperature for tough and delicate fabrics, waiting for the iron to warm up and cool down to avoid the risk of damaging clothes with a too hot iron. Those hassles are things of the past with the new Philips PerfectCare Azur steam iron.

Historically, wrinkle removal was done with a very hot soleplate, then steam was added to enhance heat transfer and we could iron much faster.

Our research confirmed that the best way to remove wrinkles effectively is a perfect combination of intense steam and optimal soleplate temperature. The key to effective wrinkle removal is the steam, not the soleplate temperature. To get optimal steam, the soleplate temperature needs to be just above the steam temperature.

In the past, a large amount of steam at this optimal temperature would have led to water leakage. We have developed a unique steam chamber that generates a consistent output of moisture-rich steam that penetrates deep into the fabric for fast ironing with no risk of water leakage.

- Ironing is now really simple: no temperature adjustment, no scorching, no waiting for the iron to heat up or cool down. Ironing takes less time, no matter who does it. With this OptimalTEMP technology, every single garment can be ironed effectively and safely.

This iron has been approved by The Woolmark Company Pty Ltd for the ironing of wool-only products, provided that the garments are ironed according to the instructions on the garment label and those issued by the manufacturer of this iron, R1302. In the United Kingdom, Eire, Hong Kong and India, the Woolmark trademark is a certification trademark.



General description (Fig. 2)

- 1 Water tank lid
- 2 Spray button
- 3 Steam slider
- 4 Steam boost trigger
- 5 Mains cord
- 6 Cord winding area
- 7 Calc-Clean button
- 8 SmartLight/Calc-Clean reminder light
- 9 Soleplate
- 10 Spray nozzle

Preparing for use

Filling the water tank

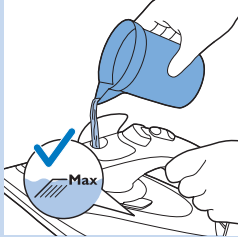

- 1 Flip open the water tank lid, then fill the water tank up to the MAX indication.

Type of water to be used

This appliance has been designed to be used with tap water. If you live in an area with hard water, fast scale build-up may occur. Therefore, it is recommended to use distilled or de-mineralized water to prolong the lifetime of the appliance.

Note: Do not put perfume, vinegar, starch, descaling agents, ironing aids or other chemicals in the water tank, as your appliance is not designed to work with these chemicals.

Heating up

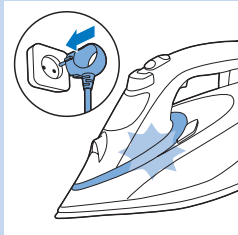

- 1 Insert the plug into an earthed wall socket. The SmartLight starts flashing blue to indicate that the iron is heating up.
- 2 The SmartLight lights up blue steadily when the iron is ready for use.

*Note: If the colour of the SmartLight is amber instead of blue, this is a reminder that you should perform **Calc-Clean** function. See chapter 'Cleaning and maintenance section 'Using the **Calc-Clean** function'.*

OptimalTemp technology

The OptimalTemp technology enables you to iron all types of ironable fabrics, in any order, without the need to adjust any temperature setting.

- Fabrics with these symbols are ironable, for example linen, cotton, polyester, silk, wool, viscose and rayon.

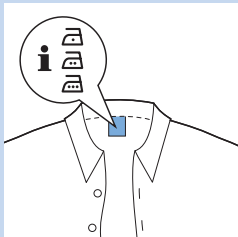

- Fabrics with this symbol are not ironable. These fabrics include synthetic fabrics such as Spandex or elastane, Spandex-mixed fabrics and polyolefins (e.g. polypropylene), but also prints on garments.
- Do not iron non-ironable fabrics.

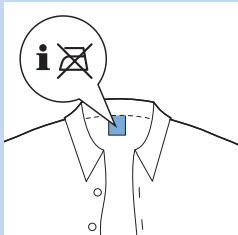

Steam settings

You can set different steam settings with the steam slider:

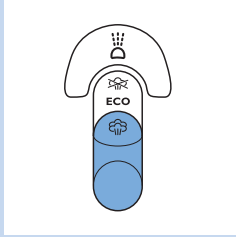

- **No steam:** to stop steam output when the iron is not in use.
During ironing, always choose ECO or MAX setting.
- **ECO:** (specific types only) to save energy, reduce the steam output, and still have sufficient steam to iron your garments.
- **MAX:** to set the maximum steam output, perfect combination with OptimalTemp setting.

For the best results and shortest ironing time, we strongly recommend that you iron all ironable fabrics at the setting for maximum steam output.

- 1** Make sure there is enough water in the water tank.
- 2** Push the steam slider to the desired steam setting.

Using the appliance

Ironing



With the OptimalTemp technology, you can iron every single garment effectively and safely, even delicate fabrics like silk without having to worry about temperature settings.

- 1** You can start ironing when the SmartLight stops flashing and lights up blue steadily. (See chapter 'Preparing for use', section 'Heating up').

Note: When resting the iron on heel, it makes a sputtering sound as water gets evaporated by the hot soleplate. This is normal.

Features

Spray function

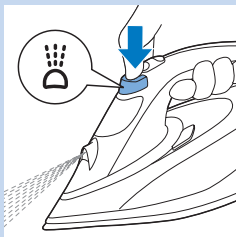

You can use the spray function to moisten the garment to be ironed. This helps to remove stubborn creases.

- 1** Make sure there is enough water in the water tank.
- 2** Press the spray button several times to moisten the garment to be ironed.

Steam boost function

A steam boost from the soleplate helps removing stubborn creases. The steam boost enhances the distribution of steam into every part of the garment.

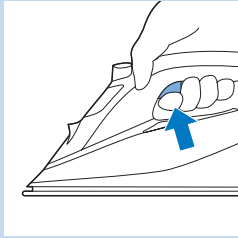

1 Press and release the steam boost trigger.

For optimal steam boost performance, it is recommend to press the steam boost trigger at intervals of 5 seconds.

Ironing with extra steam

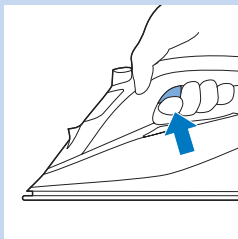

1 For extra steam during ironing, press and hold the steam boost trigger.

Vertical steam boost

You can also use the steam boost function when you hold the iron in vertical position.

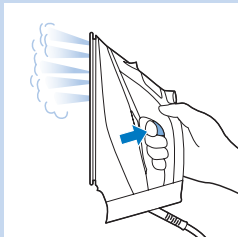

1 Hold the iron in vertical position, press and release the steam trigger and touch the garment lightly with the soleplate.

Tip: Pull the garment with one hand to stretch it for more effective wrinkle removal.

Hot steam comes out of the iron. Do not remove wrinkles from a garment while you are wearing it or somebody else is wearing it. To prevent burns, do not direct the steam at people.

Safety Auto off

To save energy, the appliance switches off automatically when it has not been moved for 2 minutes in horizontal position, or 5 minutes when is standing on its heel.

1 The SmartLight starts pulsating slowly when Safety Auto off mode has been activated.

2 To reactivate the iron, simply move it. The SmartLight flashes blue to indicate that the iron is heating up, and it lights up steadily when the iron is ready for use.

Note: The steam iron is not switched off completely when it is in Safety Auto off mode. Unplug the iron to switch it off.

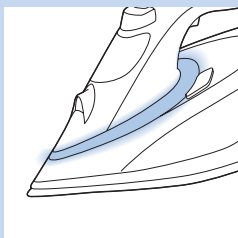

Ironing tips

Minimising wrinkles while drying

Start wrinkle removal early in the drying process by spreading out the laundry properly after washing. Put the garments on hangers to make them dry naturally with less wrinkles.

Shirt ironing

Start with the time-consuming parts such as collar, cuff links and sleeves. Next, iron the bigger parts like front and back. By doing this, you prevent wrinkling the bigger parts when you are busy ironing the time-consuming ones.

Collar: When you iron a collar, start on its underside and iron from the outside (the pointy end) inwards. Turn over and repeat. Fold down the collar and press the edge for a crisp finish.

Buttons: Iron on the reverse side of the buttons for more effective and faster ironing.

Cleaning and maintenance

Cleaning



- 1 Set the steam slider to the 'no steam' position, remove the plug from the wall socket and let the iron cool down.
- 2 Wipe flakes and any other deposits off the soleplate with a damp cloth and a non-abrasive (liquid) cleaning agent.

To keep the soleplate smooth, avoid hard contact with metal objects. Never use a scouring pad, vinegar or other chemicals to clean the soleplate.

- 3 Clean the upper part of the iron with a damp cloth.
- 4 Regularly rinse the water tank with water. Empty the water tank after you have rinsed it.

Calc-Clean System

- The Anti-Calc tablet prevents scale from clogging the steam vents. This tablet is constantly active and does not need to be replaced.
- The Calc-Clean function removes the scale particles from the iron.
- The Calc-Clean reminder light reminds you to use the Calc-Clean function after a certain period of use.

Tip: Use the Calc-Clean function every month (for specific types only, without the Calc-Clean reminder light).

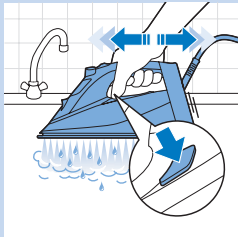
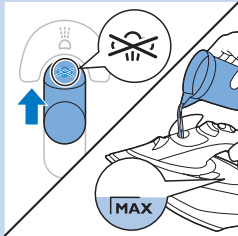

Calc-Clean reminder light (specific types only)

- After a certain period of use, the colour of the SmartLight changes to amber. Then you need to perform the Calc-Clean process.

Tip: If the water in your area is hard (e.g. when flakes come out of the soleplate during ironing), use the Calc-Clean function more frequently.

Note: The SmartLight resets itself automatically and lights up blue the next time you plug in the iron, even if you have not performed the Calc-Clean process.

Do not put vinegar or other descaling agents in the water tank.

Using the Calc-Clean function

- 1 Make sure the appliance is unplugged.
- 2 Set the steam slider to 'no steam'.
- 3 Fill the water tank to the MAX level.
- 4 Insert the plug in an earthed wall socket.
- 5 Wait for the SmartLight to light up steadily, then unplug the iron.
- 6 Hold the iron over the sink, press and hold the Calc-Clean button and gently shake the iron to and fro.

Note: Steam and boiling water come out of the soleplate. Impurities and flakes (if any) are flushed out.

- 7 Release the Calc-Clean button as soon as all the water in the tank has been used up.
- 8 Repeat steps 1 to 7.

After the Calc-Clean process

- 1 Put the plug back into the wall socket, and let the iron heat up to let the soleplate dry.
- 2 When the SmartLight lights up steadily, move the iron gently over a piece of used cloth to remove any water stains that may have formed on the soleplate.
- 3 Unplug the iron and let it cool down before you store it.

Storage

- 1 Slide the steam slider to 'no steam'.
- 2 Remove the plug from the wall socket.
- 3 Empty the water tank and let the iron cool down in a safe place.

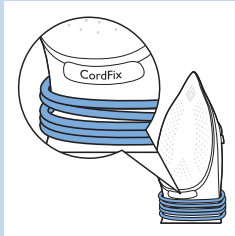

- 4 Wind the mains cord around the cord winding area and fix it with the cord clip. Put the mains cord below the CordFix indication to ensure the mains cord does not touch the hot soleplate during storage.
- 5 Store the iron on its heel in a safe and dry place.

Troubleshooting

This chapter summarises the most common problems you could have with the appliance. If you are unable to solve the problem with the information below, visit www.philips.com/support for a list of frequently asked questions or contact the Consumer Care Centre in your country.

Problem	Possible cause	Solution
The iron cannot remove wrinkles from the garment.	There is no steam during ironing.	Put water inside the water tank. Set the steam slider to MAX.
Water drips from the soleplate after the iron has been unplugged or has been stored.	The steam slider is set to MAX.	Set the steam slider to 'no steam'.
	You have put the iron in horizontal position with water still left in the water tank.	Empty the water tank.
The light on the iron is amber instead of blue, and keeps flashing.	The Calc-Clean reminder light has been activated. This is a regular reminder for you to descale the appliance.	Perform the Calc-Clean process (see chapter 'Cleaning and maintenance', section 'Calc-Clean System').
The SmartLight pulsates slowly.	The Safety Auto-off mode is active. The iron has switched to standby mode (see chapter 'Safety Auto-off').	Move the iron to reactivate it. The iron starts heating up again. Start ironing again only when the SmartLight lights up steadily.
Dirty water and impurities come out of the soleplate during ironing.	Hard water with impurities or chemicals has formed flakes inside the soleplate.	Use the Calc-Clean function one or more times (see chapter 'Cleaning and maintenance', section 'Calc-Clean System').
The iron is plugged in, but the soleplate is cold.	There is a connection problem.	Check the mains cord, the plug and the wall socket.
The iron does not produce any steam.	There is not enough water in the water tank.	Fill the water tank (see chapter 'Preparing for use', section 'Filling the water tank').
	The steam slider is set to 'no steam'.	Set the steam slider to MAX (see chapter 'Preparing for use', section 'Steam settings').

Problem	Possible cause	Solution
	The iron is not hot enough yet to produce steam.	Wait until the SmartLight has stopped flashing and lights up steadily.
The iron does not produce a steam boost.	You have used the steam boost function too often within a very short period.	Continue ironing in horizontal position and wait a while before you use the steam boost function again.
	The iron is not hot enough yet to produce a steam boost.	Wait until the SmartLight has stopped flashing and lights up steadily.
Water droplets drip onto the fabric during ironing.	You have not closed the water tank lid properly.	Press the lid until you hear a click.
	You are ironing while the SmartLight is blinking.	Wait until the SmartLight lights up steadily before ironing.
	You have put a chemical into the water tank.	Rinse the water tank and do not put any perfume or chemical into the water tank.
The iron leaves a shine or an imprint on the garment.	The surface to be ironed was uneven, for instance because you ironed over a seam or a fold in the garment.	The iron is safe to use on all ironable garments. The shine or imprint is not permanent and disappears when you wash the garment. Avoid ironing over seams or folds. You can also place a cotton cloth over the area to be ironed to avoid imprints.

Introduction

Félicitations pour votre achat et bienvenue dans l'univers Philips ! Pour profiter pleinement de l'assistance Philips, enregistrez votre produit sur le site à l'adresse suivante : www.philips.com/welcome.

Le nouveau fer vapeur PerfectCare Azur de Philips vous propose une façon innovante de repasser vos vêtements. Nous connaissons tous les tracas liés aux fers traditionnels : choisir la température adéquate pour vos tissus les plus difficiles et les plus délicats, attendre que le fer chauffe ou refroidisse pour éviter d'abîmer vos vêtements à cause d'un fer trop chaud. Ces problèmes appartiennent désormais au passé grâce au nouveau fer vapeur PerfectCare Azur de Philips.

À l'origine, l'élimination des plis était effectuée avec une semelle très chaude. Alors la vapeur a été ajoutée pour améliorer le transfert de chaleur et rendre le repassage beaucoup plus rapide. **Nos recherches ont confirmé que la meilleure façon d'enlever les plis efficacement était de combiner la vapeur intense et la température de semelle optimale. Il suffit que la semelle soit légèrement au-dessus de la température de vapeur pour obtenir la vapeur optimale.**

Dans le passé, une grande quantité de vapeur avec cette température optimale aurait entraîné des fuites d'eau. Nous avons développé une chambre à vapeur unique, qui produit un débit régulier de vapeur humide pénétrant en profondeur dans le tissu pour un repassage rapide sans aucun risque de fuites.

- Le repassage est maintenant vraiment simple : aucun réglage de température n'est nécessaire, plus besoin d'attendre que le fer chauffe ou refroidisse. C'est plus rapide, quelle que soit la personne qui repasse. Grâce à la technologie OptimalTEMP, tous vos vêtements sont parfaitement repassés et en toute sécurité.

Ce fer a été approuvé par The Woolmark Company Pty Ltd pour le repassage de vêtements en laine à condition que ceux-ci soient repassés selon les instructions indiquées sur l'étiquette du vêtement et celles fournies par le fabricant du fer, R1302. Au Royaume-Uni, en République d'Irlande, à Hong-Kong et en Inde, la marque commerciale Woolmark est une marque de certification.

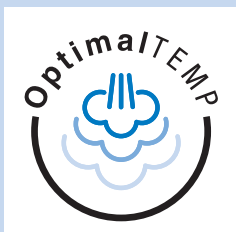

Description générale (fig. 2)

- 1 Couvercle du réservoir d'eau
- 2 Bouton spray
- 3 Glissière de vapeur
- 4 Gâchette vapeur
- 5 Cordon d'alimentation
- 6 Zone d'enroulement du cordon
- 7 Bouton Calc-Clean
- 8 Voyant de rappel SmartLight/Calc-Clean
- 9 Semelle
- 10 Spray

Avant utilisation

Remplissage du réservoir

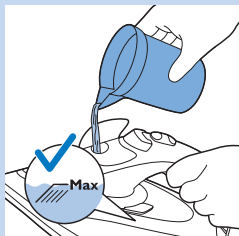

- 1 Ouvrez le couvercle du réservoir d'eau, puis remplissez le réservoir d'eau jusqu'au niveau MAX.

Type d'eau préconisé

Cet appareil a été conçu pour être utilisé avec l'eau du robinet. Si vous habitez dans une région où l'eau est calcaire, des dépôts peuvent se former rapidement. Il est dès lors recommandé d'utiliser de l'eau distillée ou déminéralisée afin de prolonger la durée de vie de l'appareil.

Remarque : Ne mettez pas de parfum, de vinaigre, d'amidon, de détartrants, de produits d'aide au repassage ou autres agents chimiques dans le réservoir d'eau, car votre appareil n'est pas conçu pour fonctionner avec ces produits chimiques.

Temps de chauffe

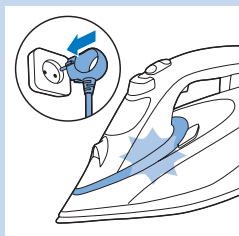

- 1 Branchez la fiche sur une prise murale mise à la terre. Le voyant SmartLight commence à clignoter en bleu pour indiquer que le fer chauffe.
- 2 Le voyant SmartLight reste allumé en bleu lorsque le fer est prêt à l'emploi.

*Remarque : Si la couleur du voyant SmartLight est orange au lieu de bleu, il s'agit d'un rappel pour exécuter la fonction **Calc-Clean**. Consultez le chapitre « Nettoyage et entretien » section « Utilisation de la fonction **Calc-Clean** ».*

Technologie OptimalTemp

La technologie OptimalTemp vous permet de repasser tous les types de tissus repassables, dans l'ordre que vous souhaitez, sans avoir à régler la température.

- Les tissus avec les symboles suivants sont repassables. Par exemple, le lin, le coton, le polyester, la soie, la laine, la viscose et la rayonne (soie artificielle).
- Les tissus avec les symboles suivants ne sont pas repassables. C'est le cas des tissus synthétiques tels que l'élasthanne, des tissus comprenant de l'élasthanne et des polyoléfines (p.ex., du polypropylène), mais également les impressions sur les vêtements.
- Ne repassez pas des tissus non repassables.

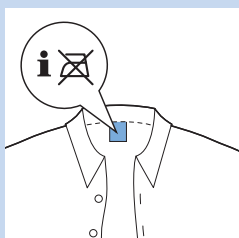
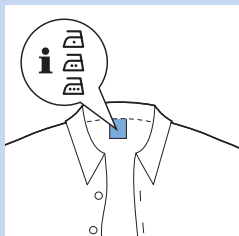

Réglages vapeur

Vous pouvez sélectionner différents réglages de vapeur avec la glissière de vapeur :

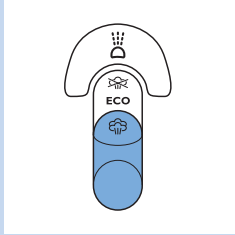

- Aucune vapeur : pour arrêter le débit de vapeur lorsque le fer n'est pas utilisé.

Pendant le repassage, choisissez toujours ECO ou MAX.

- ECO : (certains modèles uniquement) pour économiser de l'énergie, réduire le débit de vapeur et toujours avoir suffisamment de vapeur pour repasser vos vêtements.
- MAX : pour sélectionner le débit de vapeur maximal, la combinaison parfaite avec le réglage OptimalTemp.

Pour des résultats optimaux et un temps de repassage le plus court possible, nous vous recommandons vivement de repasser tous les tissus repassables avec le réglage de débit de vapeur maximal.

- 1 Assurez-vous qu'il y a suffisamment d'eau dans le réservoir.
- 2 Réglez la glissière de vapeur sur le réglage de vapeur souhaité.

Utilisation de l'appareil

Repassage



Avec la technologie OptimalTemp, vous pouvez repasser chaque vêtement de manière efficace et en toute sécurité, même les tissus délicats comme la soie, sans devoir vous soucier des réglages de température.

- 1 Vous pouvez commencer le repassage lorsque le voyant SmartLight cesse de clignoter et reste allumé en bleu. (Voir le chapitre « Avant utilisation », section « Temps de chauffe »).

Remarque : Lorsque le fer repose sur son talon, il produit un son de pulvérisation et de l'eau s'évapore par la semelle chaude. Ceci est normal.

Caractéristiques

Fonction Spray

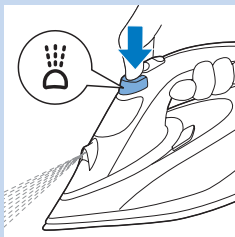

Vous pouvez utiliser la fonction Spray afin d'humidifier le vêtement à repasser et favoriser l'élimination des faux plis.

- 1 Assurez-vous qu'il y a suffisamment d'eau dans le réservoir.
- 2 Appuyez à plusieurs reprises sur le bouton du spray afin d'humidifier le vêtement à repasser.

Fonction Effet pressing

Le jet de vapeur de la semelle permet d'éliminer les faux plis. Il améliore la distribution de la vapeur : vous pouvez ainsi atteindre les moindres recoins de vos vêtements.

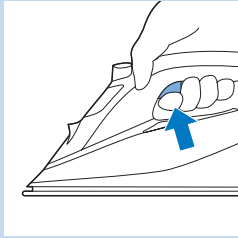

1 Appuyez sur la gâchette vapeur, puis relâchez-la.

Pour des performances de vapeur optimales, il est recommandé d'appuyer sur la gâchette vapeur par intervalles de 5 secondes.

Repassage avec plus de vapeur

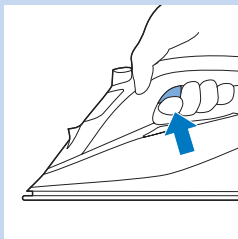

1 Pour plus de vapeur lors du repassage, maintenez la gâchette vapeur enfoncée.

Effet pressing vertical

Vous pouvez également utiliser la fonction Effet pressing lorsque vous tenez le fer en position verticale.

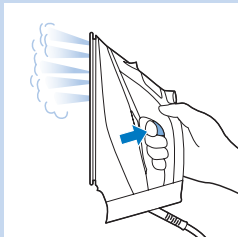

1 Maintenez le fer en position verticale, appuyez sur la gâchette vapeur et relâchez-la, puis effleurez le vêtement avec la semelle.

Conseil : Tirez le vêtement avec une main afin de l'étirer et obtenir ainsi une meilleure élimination des plis.

De la vapeur brûlante s'échappe du fer. N'enlevez pas les plis d'un vêtement lorsque vous le portez ou lorsque quelqu'un d'autre le porte. Pour éviter toute brûlure, ne dirigez pas la vapeur vers quelqu'un.

Arrêt automatique

Pour économiser de l'énergie, l'appareil s'éteint automatiquement lorsqu'il n'a pas été déplacé pendant 2 minutes en position horizontale ou 5 minutes lorsqu'il repose sur son talon.

1 Le voyant SmartLight commence à clignoter lentement lorsque le mode d'arrêt automatique a été activé.

2 Pour réactiver le fer, il vous suffit de le déplacer. Le voyant SmartLight clignote en bleu pour indiquer que le fer chauffe et il reste allumé lorsque le fer est prêt à l'emploi.

Remarque : Le fer vapeur n'est pas complètement éteint lorsqu'il est en mode d'arrêt automatique. Débranchez le fer pour l'éteindre.

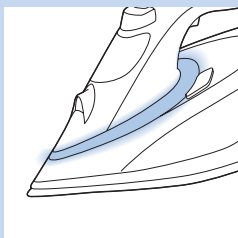

Conseils pour le repassage

Réduire les plis pendant le séchage

Commencez par éliminer les plis dès le séchage des vêtements en les étendant correctement après le lavage. Placez-les sur des cintres pour les faire sécher naturellement et éviter la formation de plis.

Repassage de chemise

Commencez par les parties prenant le plus de temps, notamment le col, les boutons de manchette et les manches. Ensuite, repassez les plus grandes parties comme les parties avant et arrière de la chemise. En faisant cela, vous évitez de les plisser lorsque vous repassez les parties les plus contraignantes.

Col : lorsque vous repassez un col, commencez par le dessous du col et repassez de l'extérieur (l'extrémité pointue) vers l'intérieur. Retournez le col et renouvelez l'opération. Repliez le col et appuyez sur le bord pour obtenir un résultat net.

Boutons : repassez sur l'envers des boutons pour obtenir de meilleurs résultats de repassage.

Nettoyage et entretien

Nettoyage



- 1 Réglez la glissière de vapeur sur la position « aucune vapeur », débranchez la fiche de la prise secteur et laissez le fer refroidir.
- 2 Ôtez les particules de calcaire et autres impuretés de la semelle au moyen d'un chiffon humide et d'un détergent (liquide) non-abrasif.

Évitez le contact de la semelle avec tout objet métallique afin de ne pas l'endommager. N'utilisez jamais de tampons à récurer, vinaigre ou autres produits chimiques pour nettoyer la semelle.

- 3 Nettoyez la partie supérieure du fer à repasser avec un chiffon humide.
- 4 Rincez régulièrement le réservoir avec de l'eau. Videz le réservoir après l'avoir rincé.

Système Calc-Clean

- La tablette anticalcaire empêche l'accumulation de dépôts sur les événements à vapeur. Elle agit de manière permanente et ne doit pas être remplacée.
- La fonction Calc-Clean permet d'éliminer les particules de calcaire.
- Le voyant de rappel Calc-Clean vous rappelle d'utiliser la fonction Calc-Clean après une certaine période d'utilisation.

Conseil : Utilisez la fonction Calc-Clean chaque mois (pour certains modèles uniquement, sans le voyant de rappel Calc-Clean).

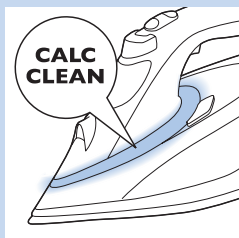

Voyant de rappel Calc-Clean (certains modèles uniquement)

- Après une certaine période d'utilisation, la couleur du voyant SmartLight devient orange. Vous devez alors effectuer la procédure de détartrage.

Conseil : Si l'eau de votre zone est calcaire (par exemple, si des particules de calcaire s'écoulent de la semelle pendant le repassage), utilisez la fonction Calc-Clean plus fréquemment.

Remarque : Le voyant SmartLight se réinitialise automatiquement et s'allume en bleu lors du branchement suivant du fer, et ce même si vous n'avez pas effectué la procédure de détartrage.

Ne versez pas de vinaigre ni d'autres agents détartrants dans le réservoir d'eau.

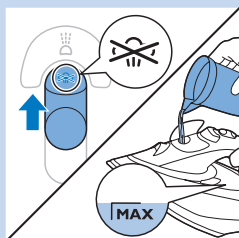

Utilisation de la fonction Calc-Clean

- 1 Assurez-vous que l'appareil est débranché.
- 2 Réglez la glissière de vapeur sur la position « aucune vapeur ».
- 3 Remplissez le réservoir d'eau jusqu'au niveau MAX.
- 4 Branchez la fiche sur une prise murale avec mise à la terre.
- 5 Attendez que le voyant SmartLight reste allumé, puis débranchez le fer.
- 6 Tenez le fer au-dessus de l'évier, maintenez le bouton Calc-Clean enfoncé et secouez légèrement le fer.

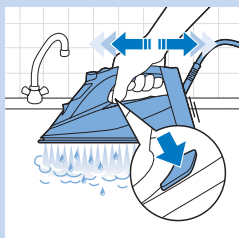

Remarque : De la vapeur et de l'eau bouillante sortent de la semelle. Les impuretés et particules sont évacuées en même temps.

- 7 Relâchez le bouton Calc-Clean lorsque le réservoir est vide.
- 8 Répétez les étapes 1 à 7.

Après le traitement anticalcaire

- 1 Rebranchez l'appareil sur la prise secteur et laissez le fer chauffer afin de sécher la semelle.
- 2 Lorsque le voyant SmartLight reste allumé, repassez un morceau de tissu afin d'éliminer les dernières gouttes d'eau qui se sont formées sur la semelle.
- 3 Débranchez le fer et laissez-le refroidir avant de le ranger.

Rangement

- 1 Réglez la glissière de vapeur sur la position « aucune vapeur ».
- 2 Débranchez l'appareil.
- 3 Videz le réservoir d'eau et laissez refroidir le fer en lieu sûr.

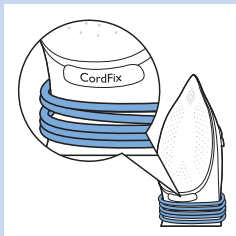

- 4 Enroulez le cordon d'alimentation à l'emplacement prévu à cet effet sur le fer et fixez l'extrémité à l'aide du clip. Disposez le cordon d'alimentation sous l'indication CordFix pour garantir qu'il ne touche pas la semelle chaude lors du stockage.
- 5 Posez le fer sur son talon et placez-le dans un endroit sûr et sec.

Dépannage

Cette rubrique présente les problèmes les plus courants que vous pouvez rencontrer avec votre appareil. Si vous ne parvenez pas à résoudre le problème à l'aide des informations ci-dessous, rendez-vous sur www.philips.com/support pour consulter les questions fréquemment posées, ou contactez le Service Consommateurs de votre pays.

Problème	Cause possible	Solution
Le fer ne permet pas d'enlever les plis du vêtement.	Il n'y a pas de vapeur lors du repassage.	Versez de l'eau dans le réservoir d'eau. Réglez la glissière de vapeur sur MAX.
De l'eau s'écoule de la semelle après que le fer a été débranché ou rangé.	La glissière de vapeur est réglée sur MAX.	Réglez la glissière de vapeur sur la position « aucune vapeur ».
	Vous avez peut-être rangé le fer en position horizontale alors que le réservoir n'était pas vide.	Videz le réservoir d'eau.
Le voyant du fer est orange au lieu de bleu et continue de clignoter.	Le voyant de rappel Calc-Clean a été activé. Il s'agit d'un rappel régulier pour le détartrage de l'appareil.	Effectuez la procédure de détartrage (voir le chapitre « Nettoyage et entretien », section « Système Calc-Clean »).
Le voyant SmartLight clignote lentement.	Le mode d'arrêt automatique est actif. Le fer a basculé en mode veille (voir le chapitre « Arrêt automatique »).	Déplacez le fer pour le réactiver. Le fer recommence à chauffer. Ne reprenez le repassage que lorsque le voyant SmartLight reste allumé.
De l'eau sale et des impuretés s'écoulent de la semelle pendant le repassage.	De l'eau calcaire avec des impuretés ou produits chimiques a formé des dépôts calcaires dans la semelle.	Utilisez la fonction Calc-Clean (anticalcaire) une ou plusieurs fois (voir le chapitre « Nettoyage et entretien », section « Système Calc-Clean »).
Le fer à repasser est branché, mais la semelle est froide.	Il s'agit d'un problème de branchement.	Vérifiez le cordon d'alimentation, la fiche et la prise secteur.

Problème	Cause possible	Solution
L'appareil ne produit pas de vapeur.	Il n'y a pas assez d'eau dans le réservoir d'eau.	Remplissez le réservoir d'eau (voir le chapitre « Avant utilisation », section « Remplissage du réservoir d'eau »).
	La glissière de vapeur est réglée sur la position « aucune vapeur ».	Réglez la glissière de vapeur sur MAX (voir le chapitre « Avant utilisation », section « Réglages vapeur »).
Le fer ne produit pas de jet de vapeur.	Le fer n'a pas suffisamment chauffé pour produire de la vapeur.	Patiencez jusqu'à ce que le voyant SmartLight cesse de clignoter et s'allume de manière continue.
	Vous avez utilisé la fonction Effet pressing trop souvent dans un laps de temps trop court.	Continuez à utiliser le fer en position horizontale et patientez quelques instants avant d'utiliser de nouveau la fonction Effet pressing.
Des gouttes d'eau tombent sur le tissu lors du repassage.	Le fer n'a pas suffisamment chauffé pour produire un jet de vapeur.	Patiencez jusqu'à ce que le voyant SmartLight cesse de clignoter et s'allume de manière continue.
	Vous n'avez pas fermé le couvercle du réservoir d'eau correctement.	Appuyez sur le couvercle jusqu'à ce que vous entendiez un clic.
	Vous repassez alors que le voyant SmartLight clignote.	Attendez que le voyant SmartLight s'allume de manière continue avant de repasser.
	Vous avez ajouté un produit chimique dans le réservoir d'eau.	Rincez le réservoir d'eau et ne mettez aucun parfum ni produit chimique dans le réservoir d'eau.
Le fer laisse un voile ou une marque sur le vêtement.	La surface à repasser était non plane, par exemple parce que vous repassiez sur une couture ou un pli dans le vêtement.	Le fer peut être utilisé en toute sécurité sur tous les vêtements repassables. Le voile ou la marque n'est pas permanent(e) et partira si vous lavez le vêtement. Évitez de repasser sur les coutures ou plis. Vous pouvez aussi placer un chiffon en coton sur la zone à repasser afin d'éviter des marques.

Introdução

Parabéns pela sua compra e seja bem-vindo à Philips! Para tirar todo o partido da assistência fornecida pela Philips, registre o seu produto em www.philips.com/welcome.

O novo ferro a vapor Philips PerfectCare Azur apresenta uma forma inovadora de passar a roupa a ferro. Todos conhecemos as confusões com os ferros tradicionais: escolher a temperatura correcta para os tecidos difíceis e delicados, aguardar que o ferro aqueça e arrefeça para evitar o risco de danificar a roupa com um ferro demasiado quente. Esses incómodos são uma coisa do passado com o novo ferro a vapor Philips PerfectCare Azur.

No início, a remoção de vincos era efectuada com uma base muito quente; mais tarde, foi adicionado vapor para melhorar a transferência de calor e foi possível tornar o engomar muito mais rápido. **A nossa pesquisa confirmou que a melhor forma para remover vincos eficazmente é uma combinação perfeita de vapor intenso e de uma temperatura ideal da base. O segredo para a remoção eficaz de vincos é o vapor, não a temperatura da base. Para obter o vapor ideal, a temperatura da base deve ser apenas um pouco superior à temperatura do vapor.**

No passado, uma grande quantidade de vapor a esta temperatura ideal provocaria fugas de água. Nós desenvolvemos uma câmara de vapor exclusiva que gera uma saída consistente de vapor rico em humidade que penetra profundamente no tecido para um engomar rápido sem riscos de fuga de água.

- Agora passar a ferro é verdadeiramente simples: sem ajustes de temperatura, sem queimar, sem tempo de espera para o ferro aquecer e arrefecer. O engomar demora menos tempo, independentemente de quem passa a ferro. Com esta tecnologia OptimalTemp, todas as peças de roupa podem ser passadas a ferro de forma eficaz e segura.

Este ferro foi aprovado pela The Woolmark Company Pty Ltd para engomar produtos totalmente em lã, desde que estas peças de roupa possam ser passadas a ferro de acordo com as indicações na etiqueta da peça de roupa e com as instruções fornecidas pelo fabricante deste ferro, R1302. No Reino Unido, na Irlanda, em Hong Kong e na Índia, a marca comercial Woolmark é uma marca comercial de certificação.



Descrição geral (fig. 2)

- 1 Tampa do reservatório da água
- 2 Botão de pulverização
- 3 Selector de vapor
- 4 Botão do jacto de vapor
- 5 Cabo de alimentação
- 6 Área de enrolamento do cabo
- 7 Botão Calc-Clean
- 8 SmartLight/luz de alerta Calc-Clean
- 9 Base
- 10 Bocal de pulverização

Preparar para a utilização

Encher o depósito da água

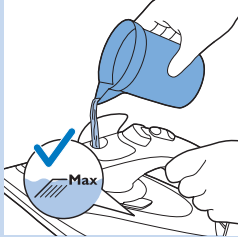

- 1 Abra a tampa do depósito da água e, em seguida, encha o depósito da água até à indicação MAX.

Tipo de água a utilizar

Este aparelho foi concebido para ser utilizado com água canalizada. Se viver numa área com água dura, pode ocorrer uma acumulação rápida de calcário. Neste caso, recomendamos a utilização de água destilada ou desmineralizada para prolongar a vida útil do seu aparelho.

Nota: Não coloque perfume, vinagre, goma, agentes descalcificadores, produtos para ajudar a engomar ou outros produtos químicos no depósito da água, visto que o seu aparelho não foi concebido para funcionar com estes químicos.

Aquecimento

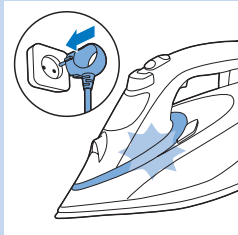

- 1 Introduza a ficha numa tomada com terra. A SmartLight fica intermitente a azul para indicar que o ferro está a aquecer.
- 2 A SmartLight permanece continuamente acesa a azul quando o ferro está pronto para ser utilizado.

*Nota: Se a cor do SmartLight for âmbar em vez de azul, isto serve para alertar que deve executar a função **Calc-Clean**. Consulte o capítulo "Limpeza e manutenção" secção "Utilizar a função **Calc-Clean**".*

Tecnologia OptimalTemp

A tecnologia OptimalTemp permite-lhe passar a ferro todos os tipos de tecidos que podem ser engomados, em qualquer ordem, sem precisar de ajustar a regulação da temperatura.

- Os tecidos com estes símbolos podem ser passados a ferro, por exemplo, linho, algodão, poliéster, seda, lã, viscose e rayon.

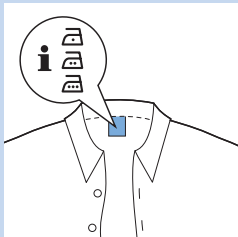

- Os tecidos com este símbolo não podem ser passados a ferro. Estes tecidos incluem tecidos sintéticos como spandex ou elastano, tecidos com uma percentagem spandex e poliolefinas (por exemplo polipropileno), mas também impressões em peças de roupa.
- Não passe a ferro tecidos que não podem ser passados a ferro.

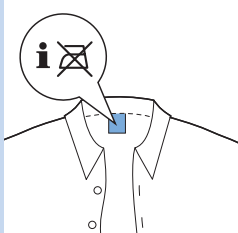

Regulações de vapor

Pode definir diferentes regulações de vapor com o selector de vapor:

- Sem vapor: para parar a saída de vapor quando o ferro não está a ser utilizado.

Durante o engomar, seleccione sempre a regulação ECO ou MAX.

- ECO: (apenas em modelos específicos) para poupar energia, reduza a saída de vapor e continue a ter vapor suficiente para passar a ferro as suas peças de roupa.
- MAX: para regular a saída máxima de vapor, a combinação perfeita para a regulação OptimalTemp.

Para obter os melhores resultados e o tempo de engomar mais curto, recomendamos vivamente que engome todos os tipos de tecidos que podem ser engomados na regulação da saída máxima de vapor.

- 1 Certifique-se de que o depósito tem água suficiente.
- 2 Desloque o selector de vapor para a regulação de vapor pretendida.

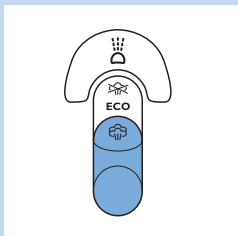

Utilizar o aparelho

Passar a ferro

Com a tecnologia OptimalTemp, pode passar todas as peças de roupa de forma eficaz e segura, mesmo os tecidos delicados como a seda sem ter de se preocupar com as regulações de temperatura.

- 1 Pode começar a passar a ferro quando a intermitência da SmartLight parar e esta permanecer continuamente acesa a azul. (Consulte o capítulo “Preparar para a utilização, secção “Aquecimento”).

Nota: Ao colocar o ferro no descanso, este faz um som de crepitação quando a água é evaporada pela base quente. Isto é normal.

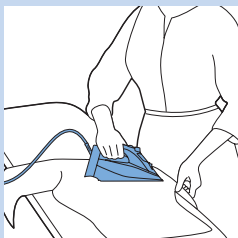

Funções

Função de borrifador

Pode utilizar a função de borrifador para humedecer a peça de roupa a engomar. Isto ajuda a eliminar os vincos mais persistentes.

- 1 Certifique-se de que o depósito tem água suficiente.
- 2 Prima o botão do borrifador várias vezes para humedecer a peça de roupa que estiver a engomar.

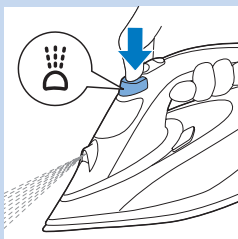

Função de jacto de vapor

Um jacto de vapor libertado pela base ajuda a remover os vincos persistentes. O jacto de vapor melhora a distribuição do vapor por toda a peça de roupa.

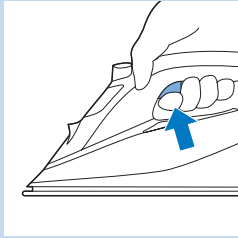

1 Prima e solte o botão do jacto de vapor.

Para um desempenho perfeito do jacto de vapor, recomendamos que prima o botão do jacto de vapor em intervalos de 5 segundos.

Engomar com vapor extra

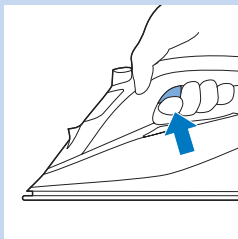

1 Para obter vapor extra durante o engomar, mantenha premido o botão do jacto de vapor.

Jacto de vapor vertical

Também pode utilizar a função de jacto de vapor quando utilizar o ferro na posição vertical.

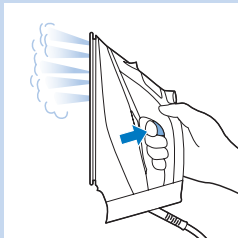

1 Segure o ferro na posição vertical, prima e solte o botão de vapor e toque ligeiramente na peça de roupa com a base do ferro.

Sugestão: Puxe a peça de roupa com uma mão para a esticar para eliminar os vincos de forma mais eficaz.

O ferro liberta vapor quente. Não elimine vincos de uma peça de roupa enquanto está a utilizá-la nem quando outra pessoa a está a usar. Para evitar queimaduras, não direcione o vapor para pessoas.

Desactivação automática de segurança

Para poupar energia, o aparelho desliga-se automaticamente se não for movido durante 2 minutos na posição horizontal ou durante 5 minutos caso se encontre na posição de descanso.

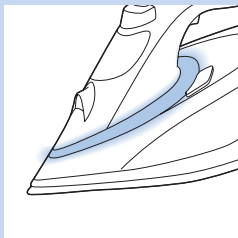

1 A SmartLight apresenta uma intermitência lenta quando o modo de desactivação automática de segurança é activado.

2 Para reactivar o ferro, basta movê-lo. A SmartLight fica intermitente a azul para indicar que o ferro está a aquecer e mantém-se continuamente acesa quando o ferro está pronto para ser utilizado.

Nota: O ferro a vapor não está totalmente desligado quando se encontra no modo de desactivação automática de segurança. Retire a ficha do ferro da tomada para o desligar.

Sugestões sobre engomar

Reduzir vincos ao secar

Comece a eliminar os vincos logo no processo de secagem, estendendo a roupa correctamente depois da lavagem. Coloque as peças de roupa em cabides para estas secarem naturalmente com menos vincos.

Passar camisas a ferro

Comece com as partes que exigem um maior cuidado, como o colarinho, os punhos e as mangas. Em seguida, passe a ferro as partes maiores, como frente e as costas. Desta forma, evita a criação de vincos nas partes maiores, enquanto passa as partes que exigem um maior cuidado.

Colarinho: Quando passa um colarinho a ferro, comece pela face interior e desloque-se das pontas exteriores (os bicos) para o centro. Volte e repita. Dobre o colarinho e pressione o rebordo para um acabamento perfeito.

Botões: Passe a ferro do avesso na zona dos botões para um engomar mais eficaz e mais rápido.

Limpeza e manutenção

Limpeza



- 1 Defina o selector de vapor para a posição “sem vapor”, retire a ficha da tomada eléctrica e deixe o ferro arrefecer.
- 2 Limpe os resíduos de calcário e outros da base do ferro com um pano húmido e um produto de limpeza (líquido) não abrasivo.

Para conservar a base do ferro macia, deve evitar o contacto com objectos metálicos. Nunca utilize esfregões, vinagre ou produtos químicos para limpar a base do ferro.

- 3 Limpe a parte de cima do ferro com um pano húmido.
- 4 Enxagúe regularmente o depósito de água com água. Esvazie o depósito depois de o limpar.

Sistema Calc-Clean

- A pastilha anticalcário evita que o calcário obstrua as saídas do vapor. A pastilha está sempre activa e não precisa de ser substituída.
- A função Calc-Clean remove as partículas de calcário do ferro.
- A luz de alerta Calc-Clean lembra-o que deve utilizar a função Calc-Clean depois de um determinado período de utilização.

Sugestão: Utilize a função Calc-Clean mensalmente (apenas para modelos específicos, sem luz de alerta Calc-Clean).

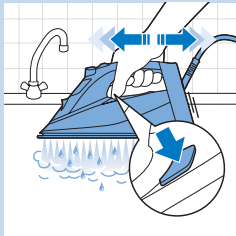
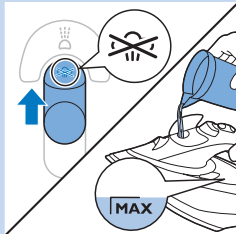
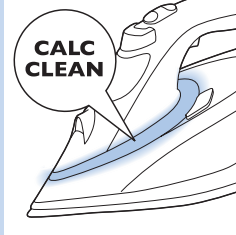

Luz de alerta Calc-Clean (apenas em modelos específicos)

- Depois de um determinado período de utilização, a cor da SmartLight muda para âmbar. Nesse caso, deve executar o processo Calc-Clean.

Sugestão: Se a água na sua área for dura (por ex. se saírem flocos de calcário pela base do ferro quando estiver a engomar), utilize a função Calc-Clean com maior frequência.

Nota: A SmartLight repõe-se automaticamente e acende-se a azul da próxima vez que ligar a ficha do ferro, mesmo se ainda não tiver executado o processo Calc-Clean.

Não junte vinagre nem outros produtos descalcificantes no reservatório da água.

Utilizar a função Calc-Clean

- 1 Certifique-se de que o aparelho está desligado da tomada.
- 2 Regule o selector de vapor para “sem vapor”.
- 3 Encha o depósito com água até ao nível MAX.
- 4 Introduza a ficha numa tomada com terra.
- 5 Aguarde até a SmartLight permanecer continuamente acesa e, em seguida, desligue a ficha do ferro.
- 6 Segure o ferro sobre o lava-loiça, pressione e mantenha pressionado o botão da função Calc-Clean e agite suavemente o ferro de um lado para o outro.

Nota: O vapor e a água a ferver saem pela base do ferro. As impurezas e os resíduos de calcário (se os houver) também são expelidos.

- 7 Solte o botão da função Calc-Clean logo que a água do depósito tiver acabado.
- 8 Repita os passos 1 a 7.

Após o processo Calc-Clean

- 1 Ligue a ficha à tomada eléctrica e deixe o ferro aquecer para permitir que a base seque.
- 2 Quando a SmartLight permanecer continuamente acesa, mova o ferro suavemente sobre um pedaço de pano usado para eliminar eventuais manchas de água que se tenham formado na base.
- 3 Antes de guardar o ferro, desligue-o da tomada e deixe-o arrefecer.

Arrumação

- 1 Desloque o selector de vapor para “sem vapor”.
- 2 Retire a ficha da tomada eléctrica.
- 3 Esvazie o depósito da água e deixe o ferro arrefecer num local seguro.

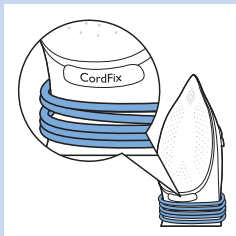

- 4 Enrole o cabo de alimentação à volta da área de enrolamento do cabo e fixe-o com a mola para fio. Coloque o cabo de alimentação por baixo da indicação CordFix para se assegurar de que o cabo de alimentação não entra em contacto com a base quente durante o armazenamento.
- 5 Arrume o ferro na posição de descanso, num local seguro e seco.

Resolução de problemas

Este capítulo resume os problemas mais comuns que podem surgir no aparelho. Se não conseguir resolver o problema com as informações fornecidas abaixo, visite www.philips.com/support para consultar uma lista de perguntas frequentes ou contacte o Centro de Apoio ao Cliente no seu país.

Problema	Possível causa	Solução
O ferro não consegue eliminar vincos da peça de roupa.	Não é libertado vapor durante o engomar.	Coloque água dentro do depósito de água. Regule o selector de vapor para MAX.
A base liberta gotas de água depois da ficha do ferro ser desligada ou depois de este ser arrumado.	O selector de vapor está definido para MAX.	Regule o selector de vapor para "sem vapor".
	O ferro foi colocado na posição horizontal contendo ainda alguma água no reservatório.	Esvazie o depósito de água.
A luz no ferro é âmbar em vez de azul e está intermitente.	A luz de alerta Calc-Clean foi activada. Trata-se de um alerta regular para executar a descalcificação do aparelho.	Efectue o procedimento Calc-Clean (consulte o capítulo "Limpeza e manutenção", secção "Sistema Calc-Clean").
A SmartLight apresenta uma intermitência lenta.	O modo da desactivação automática de segurança está activo. O ferro passou para o modo de espera (consulte o capítulo "Desactivação automática de segurança").	Mova o ferro para o reactivar. O ferro começa a aquecer novamente. Comece a passar a ferro novamente apenas quando a SmartLight permanecer continuamente acesa.
Saem impurezas e água suja da base do ferro durante o engomar.	Água dura com impurezas ou químicos formou resíduos dentro da base.	Utilize a função Calc-Clean uma ou mais vezes (consulte o capítulo "Limpeza e manutenção", secção "Sistema Calc-Clean").

Problema	Possível causa	Solução
O ferro está ligado mas a base continua fria.	Ocorreu um problema com a ligação.	Verifique o cabo de alimentação eléctrica, a ficha e a tomada de parede.
O ferro não produz vapor.	Não existe água suficiente no depósito da água.	Encha o depósito com água (consulte o capítulo "Preparar para a utilização", secção "Encher o depósito da água").
	O selector de vapor está regulado para "sem vapor".	Regule o selector de vapor para MAX (consulte o capítulo "Preparar para a utilização", secção "Regulações de vapor").
	O ferro ainda não está suficientemente quente para produzir vapor.	Aguarde até a intermitência da SmartLight parar e esta permanecer acesa continuamente.
O ferro não produz um jacto de vapor.	Utilizou a função de jacto de vapor com demasiada frequência num curto espaço de tempo.	Continue a engomar na horizontal e aguarde um pouco antes de voltar a utilizar a função jacto de vapor.
	O ferro ainda não está suficientemente quente para produzir um jacto de vapor.	Aguarde até a intermitência da SmartLight parar e esta permanecer acesa continuamente.
Caem pingos de água nos tecidos enquanto estou a engomar.	A tampa do depósito da água não está fechada correctamente.	Prima a tampa até ouvir um estalido.
	Está a passar a ferro enquanto a SmartLight está intermitente.	Aguarde até a SmartLight permanecer continuamente acesa antes de passar a ferro.
	Colocou um químico no depósito da água.	Enxagúe o depósito da água e não coloque qualquer perfume ou produto químico no depósito de água.
O ferro deixa brilho ou marcas na peça de roupa.	A superfície para passar a ferro era irregular; por ex., passou o ferro sobre uma costura ou uma dobra na peça de roupa.	O ferro é seguro para utilizar em todas as peças de roupa que podem ser engomadas. O brilho ou a marca não é permanente e desaparece quando lavar a peça de roupa. Evite passar o ferro sobre costuras ou dobras. Também pode colocar um pano de algodão sobre a área a passar a ferro para evitar marcas.

مشکل	علت احتمالی	راه حل
	صبر کنید تا SmartLight دیگر چشمک نزند و به صورت ممتد روشن باقی بماند.	این اتو به اندازه کافی داغ نشده است تا بخار تولید کند.
اتو بخار فشار قوی تولید نمی کند.	ممکن است شما از عملکرد افزایش بخار در مدت زمان کوتاه بیش از حد استفاده کرده باشید.	به اتو کشیدن در وضعیت افقی ادامه دهید و قبل از استفاده مجدد از عملکرد پاشش بخار قدری صبر کنید.
	اتو به اندازه کافی داغ نمی باشد تا برای عملکرد افزایش بخار، بخار تولید کند.	صبر کنید تا SmartLight دیگر چشمک نزند و به صورت ممتد روشن باقی بماند.
قطرات کوچک آب در حین اتوکشی روی پارچه می چکد.	شما در مخزن آب را به طرز صحیح نبسته اید.	در را فشار دهید تا صدای کلیک به گوشتان برسد.
	شما هنگامی که SmartLight چشمک می زند از اتو استفاده کرده اید.	قبل از اتوکشی صبر کنید تا چراغ SmartLight به صورت ممتد روشن باقی بماند.
	شما در مخزن آب مواد شیمیایی ریخته اید.	مخزن آب را با آب بشویید و عطریا مواد شیمیایی در مخزن آب نریزید.
اتو روی پارچه برق می اندازد یا جای اتو روی پارچه می ماند.	سطحی که قرار بود اتو نشود ناصاف بوده است، برای مثال روی یک درز یا محل تاخوردگی در پارچه اتو می کرده اید.	می توانید از دستگاه برای اتو کردن کلیه البسه قابل اتو استفاده کنید. برق یا اتریکه روی پارچه مانده است دائمی نیست و هنگامیکه لباس را بشویید مرتفع خواهد شد. از اتوکشی روی درزها یا محل تاخوردگی خودداری کنید. همچنین می توانید یک پارچه نخی روی سطحی که باید اتو نشود قرار دهید تا از ججا ماندن اثراتوکشی جلوگیری بعمل آورید.

نگهداری

- ۱ کشویی بخار را روی "no steam" قرار دهید.
- ۲ دو شاخه برق را از پریز خارج کنید.
- ۳ مخزن آب را خالی کنید و اتو را در محلی مطمئن قرار دهید تا خنک شود.
- ۴ سیم برق را دور منطقه پیچیدن سیم ببیچانید و آن را با گیره سیم ثابت کنید. سیم برق را زیر علامت CordFix قرار دهید و مطمئن شوید که سیم برق هنگام انبار کردن اتو با کف اتو تماس پیدا نمی کند.
- ۵ اتو را روی پاشنه قرار داده و آن را در محل مطمئن و خشک نگهداری کنید.

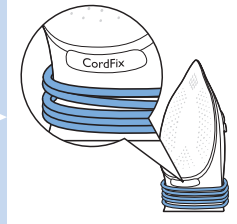

عیب یابی

این فصل خلاصه معمولترین مشکلاتی که ممکن است در دستگاه ایجاد شود را خلاصه می کند. اگر نتوانستید مشکل را با استفاده از اطلاعات زیر برطرف نمایید، به www.philips.com/support مراجعه کنید تا لیست سؤالات معمول را مطالعه کرده یا با مرکز مراقبت از مصرف کننده در کشور خود تماس بگیرید.

مشکل	علت احتمالی	راه حل
اتو نمی تواند چروکهای لباس را برطرف نماید.	بخاری هنگام اتوکشی از اتو خارج نمی شود.	آب درون مخزن آب بریزید. کشویی بخار را روی علامت MAX قرار دهید.
پس از اینکه دوشاخه اتو از پریز بیرون کشیده شد یا هنگامی که اتو انبار شده است، از کف اتو قطرات آب خارج می شود.	کشوی بخار روی MAX تنظیم شده است.	کشوی بخار را روی "no steam" قرار دهید.
مخزن آب را تخلیه کنید.	ممکن است هنگامی که هنوز آب در مخزن آب وجود دارد، اتو در وضعیت افقی قرار داده شده باشد.	
چراغ روی اتو بجای رنگ آبی، به رنگ کهربایی روشن می شود و چشمک می زند.	چراغ یادآوری Calc-Clean فعال شده است. این یک یادآوری برای جرمگیری دستگاه است.	عملکرد Calc-Clean را اجرا کنید (به فصل "تمیز کردن و نگهداری" بخش "سیستم Calc-Clean" مراجعه کنید).
چراغ SmartLight به آرامی روشن و خاموش می شود.	حالت خاموش کردن اتوماتیک ایمنی فعال است. اتو وارد حالت استند بای شده است (به فصل "خاموشی ایمنی اتوماتیک") مراجعه کنید.	اتو را حرکت دهید تا فعال شود. اتو مجددا شروع به گرم شدن می کند. فقط هنگامی که چراغهای SmartLight به صورت ممتد روشن شدند، اتوکشی را مجددا شروع کنید.
آب کثیف و ناخالصی در حین اتوکشی از صفحه اتو خارج می شود.	آب سخت دارای ناخالصی یا مواد شیمیایی در داخل صفحه اتو جرم تشکیل داده است.	از عملکرد Calc-Clean یک یا چند بار استفاده کنید (به فصل "تمیز کردن و نگهداری" بخش "سیستم Calc-Clean" مراجعه کنید).
اتو به برق وصل شده است اما صفحه اتو سرد است.	مشکل اتصال به برق وجود دارد.	سیم برق، دو شاخه و پریز برق را بازرسی کنید.
اتو بخاری تولید نمی کند.	آب کافی در مخزن آب وجود ندارد.	مخزن آب را پر کنید (به فصل "آماده کردن دستگاه برای استفاده" بخش "پر کردن مخزن آب" مراجعه کنید).
کشوی بخار روی "no steam" قرار دارد.	کشوی بخار روی "no steam" قرار دارد.	کشویی بخار را روی MAX قرار دهید (به بخش "آماده کردن برای استفاده"، بخش "تنظیمات بخار" مراجعه کنید).

۴ بطور منظم مخزن آب اتو را با آب بشوئید. مخزن آب را قبل از آب کشیده تمیز کنید.

سیستم Calc-Clean

- قرص ضد رسوب مانع از مسدود شدن منافذ بخار بتوسط رسوب می شود. این قرص بطور دائم فعال بوده و نیاز به تعویض ندارد.
- عملکرد Calc-Clean ذرات جرم را از اتو پاک می کند.
- چراغ Calc-Clean به شما یادآوری می کند تا پس از مدت زمانی مشخص از عملکرد Calc-Clean استفاده کنید.

نکته: هر ماه از عملکرد Calc-Clean استفاده کنید (فقط برای مدل‌های خاص بدون چراغ یادآوری Calc-Clean).

چراغ یادآوری Calc-Clean (فقط مدل‌های خاص)

- پس از مدتی مشخص، رنگ چراغ SmartLight کهربایی رنگ می شود. پس از اینکار باید عملکرد Calc-Clean را اجرا کنید.
- نکته: اگر آب منطقه شما دارای سختی است (مثلاً، هنگام اتوکشی ذرات جرم از کف اتو خارج می شوند)، از عملکرد Calc-Clean بیشتر استفاده کنید.
- توجه: SmartLight خود را به صورت اتوماتیک بازنشانی کرده و نوبت بعد هنگامی که اتو را به برق وصل کنید به صورت اتوماتیک روشن خواهد شد حتی اگر عمل پاک کردن جرم را انجام ندهید.

بسرکه یا سایر مواد جرم زدا در مخزن آب نریزید.

استفاده از عملکرد پاک کردن رسوب

- ۱ مطمئن شوید که دستگاه به برق وصل نمی باشد.
- ۲ کشویی بخار را روی وضعیت 'no steam' قرار دهید.
- ۳ مخزن آب را تا میزان MAX (حداکثر) پر کنید.
- ۴ دوشاخه دستگاه را در پریز ارت قرار دهید.

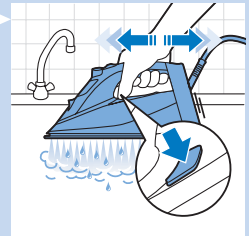
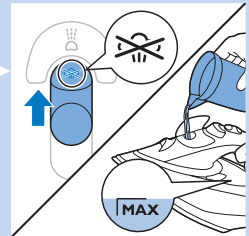
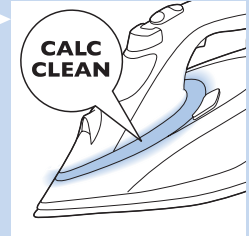

- ۱ صبر کنید که SmartLight به طور ممتد روشن شود، سپس دوشاخه را از پریز بیرون بکشید.
- ۲ اتو را روی سینک ظرفشویی گرفته، دکمه تمیز کردن رسوب را فشار داده و نگاه دارید و به نرمی اتو را به جلو و عقب حرکت دهید.
- توجه: بخار و آب جوش از صفحه اتو خارج خواهد شد. ناخالصی و رسوبات (در صورت وجود داشتن) به خارج ریخته خواهد شد.
- ۳ بمحض اینکه آب درون مخزن تمام شد، دکمه Calc-Clean را رها کنید.
- ۴ مراحل ۱ تا ۷ را تکرار کنید.

بعد از عمل پاک کردن رسوبات

- ۱ دوشاخه را مجدداً به پریز وصل کرده و بگذارید اتو داغ شود تا کف اتو خشک نشود.
- ۲ هنگامی که چراغ SmartLight به صورت ممتد روشن شد، اتو را به آرامی روی یک تکه پارچه استفاده شده قرار دهید تا هرگونه لکه آبی که ممکن است در کف اتو تشکیل شده باشد، پاک گردد.
- ۳ دوشاخه را از پریز بیرون بکشید و قبل از انبار کردن آن اجازه دهید تا اتو خنک شود.

پاشش بخار عمودی

از عملکرد افزایش بخار می توان در هنگامی که اتو را بصورت عمودی گرفته اید نیز استفاده کرد.

۱ اتو را در وضعیت عمودی نگاه دارید، اهرم بخار را فشار داده و رها کنید و صفحه اتو را اندکی به پوشاک بچسبانید.

نکته: پوشاک را با یک دست گرفته و بکشید تا چروکها مؤثرتر برطرف گردند.

بخار داغ از اتو خارج خواهد شد. چروکهای لباس را هنگامی که فردی آن را پوشیده است یا خود شما آن را پوشیده اید صاف نکنید. برای جلوگیری از سوختگی، بخار را به صورت مستقیم به طرف کسی نگیرید.

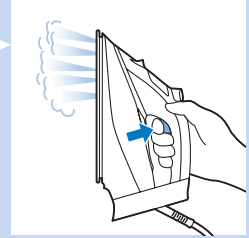

خاموشی اتوماتیک ایمنی

برای صرفه جویی در انرژی دستگاه هنگامی که به مدت ۲ دقیقه در وضعیت افقی یا به مدت ۵ دقیقه روی پاشنه بدون حرکت قرار داده شود به صورت اتوماتیک خاموش خواهد شد.

۱ چراغ SmartLight هنگامی که حالت خاموش شدن ایمنی خودکار فعال شده باشد به آرامی روشن و خاموش می شود.

۲ برای فعال کردن مجدد اتو فقط کافی است که آن را حرکت دهید. SmartLight هنگامی که اتو در حال داغ شدن است به رنگ آبی چشمک می زند و هنگامی که چراغ به صورت ممتد روشن باقی ماند، اتو برای استفاده آماده است.

توجه: اتو بخار هنگامی که در حالت خاموش شدن اتوماتیک ایمنی قرار دارد، کاملاً خاموش نشده است. دوشاخه دستگاه را از پریز بیرون بکشید تا دستگاه خاموش شود.

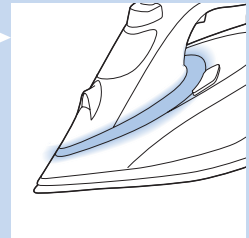

نکاتی در مورد اتوکشی

به حداقل رساندن چروکها هنگام خشک کردن

برای رفع چروکهای سخت هنگامی که لباس شسته شد در اوایل مرحله خشک کردن، چروکهای لباس را باز کنید. پوشاک را روی چوب لباسی آویزان کنید و بگذارید به صورت طبیعی با چروک کمتر خشک شوند.

اتو کردن پیراهن

با بخشهای وقت گیر مانند یقه، سرآستین و آستینها کار را آغاز کنید. سپس، بخشهای بزرگتر مانند جلو و پشت را اتو کنید. با انجام اینکار، از چروک خوردن بخشهای بزرگتر هنگامی که مشغول اتوکشی قسمتهای وقت گیر هستید جلوگیری بعمل می آورید.

یقه: هنگامی که یقه را اتو می کنید از بخش زیر شروع کرده و از خارج به داخل شروع کنید (از بخش نوک تیز). برگردانید و تکرار کنید. یقه را تا کنید و لبه را فشار دهید تا یقه صاف اتو شود.

دکمه ها: بخش پشت دکمه ها را برای اتوکشی مؤثرتر و سریعتر اتو کنید.

تمیز کردن و نگهداری

تمیز کردن

۱ کشویی بخار را روی وضعیت "no steam" قرار دهید، دوشاخه را از پریز بیرون بکشید و بگذارید اتو خنک شود.

۲ رسوبات و هر گونه مواد بجا مانده را با استفاده از یک پارچه نمادار و یک ماده تمیز کننده غیر ساینده (مایع) از روی صفحه اتو پاک کنید.

برای صیقلی نگاه داشتن صفحه اتو، از تماس محکم صفحه با اشیاء فلزی جلوگیری بعمل آورید. هرگز از سیم ظرف شویی، سرکه یا مواد شیمیایی دیگر برای تمیز کردن صفحه اتو استفاده نکنید.

۳ قسمت بالای اتو را با یک تکه پارچه نمادار تمیز کنید.



استفاده از دستگاه

اتو کشی

با استفاده از فناوری OptimalTemp می توانید هر لباسی را به طرز مؤثر اتو کنید حتی پارچه های ظریف مانند ابریشم را بدون نگرانی در مورد وضعیت درجه حرارت، اتو کنید.

۱ می توانید اتوکشی را هنگام توقف چشمک زدن SmartLight و آبی رنگ شدن ممتد چراغ آغاز نمایید. (به فصل "آماده کردن برای استفاده" بخش "داغ شدن" مراجعه کنید).

توجه: هنگام قرار دادن اتو روی پاشنه قرار داده می شود هنگام بخار شدن آب روی صفحه اتو صدای پاشیده شده به گوش خواهد رسید. این مسئله طبیعی است.

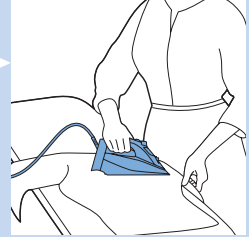

خصوصیتها

عملکرد اسپری

می توانید از عملکرد اسپری برای مرطوب کردن پارچه ای که باید اتو شود استفاده کنید. این کار به رفع چروکهای سخت کمک می کند.

۱ مطمئن شوید که در مخزن آب، آب به مقدار کافی وجود دارد.

۲ دکمه اسپری را چند بار فشار دهید تا پارچه ای که می خواهید اتو کنید، مرطوب شود.

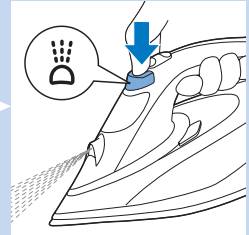

عملکرد افزایش بخار

افزایش خروج بخار از کف اتو به رفع چروکهای سخت کمک می کند. افزایش بخار توزیع بخار را در کلیه بخشهای لباس بهبود می بخشد.

۱ اهرم افزایش بخار را فشار داده و نگه دارید.

برای کسب عملکرد مطلوب افزایش بخار، توصیه می شود اهرم افزایش بخار را هر ۵ ثانیه یکبار فشار دهید.

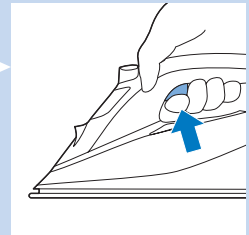

اتو کشی با بخار اضافه

۱ برای کسب بخار اضافه هنگام اتو کشی، اهرم افزایش بخار را فشار داده و نگه دارید.

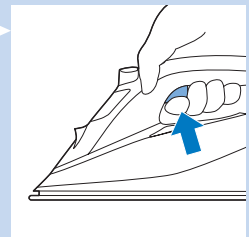

داغ کردن

- ۱ دوشاخه برق را به یک پریزارت دار بزنید. SmartLight به رنگ آبی چشمک خواهد زد که نشان دهنده داغ شدن اتو می باشد.
 - ۲ چراغهای SmartLight هنگامی که اتو برای استفاده آماده شود به صورت ممتد روشن خواهد شد.
- توجه: اگر رنگ چراغ SmartLight به جای آبی، کهربایی رنگ شد، نشان دهنده این است که باید عملکرد **Calc-Clean** را اجرا کنید. به بخش "تمیز کردن و نگهداری" بخش "استفاده از عملکرد **Calc-Clean**" مراجعه کنید.

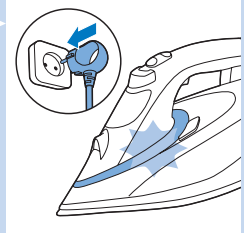

فناوری OptimalTemp

فناوری OptimalTemp به شما امکان می دهد تا انواع پارچه های قابل اتو کشی را بدون در نظر گرفتن ترتیب کار یا نیاز به تنظیم درجه حرارت، اتو کنید.

- پارچه هایی که دارای این علامت هستند مانند پارچه های نخ، پنبه ای، پلی استر، ابریشمی، پشمی، ویسکوز و ریون قابل اتو کشی می باشند.

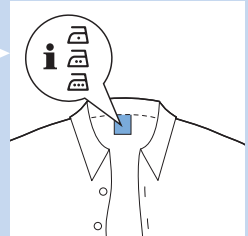

- پارچه های که دارای این علامت هستند قابل اتو کشی نمی باشند. این پارچه ها دارای پارچه های مصنوعی مانند اسپاندکس یا الاستین، پارچه های دارای اسپاندکس و پلیو افین (مثلا پلی پروپیلن) بوده و همچنین دارای چاپ روی پارچه می باشند.
- پارچه هایی که اتو کشی نمی شوند را اتو نکنید.

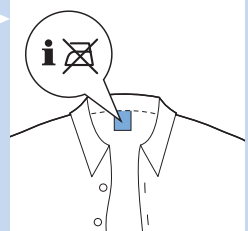

تنظیمات بخار

می توانید با استفاده از کشویی بخار تنظیمات بخار را در حالات مختلف تنظیم کنید:

- ۱ بدون بخار: برای توقف خروجی بخار هنگامی که اتو استفاده نمی شود.
 - ۲ **ECO**: (فقط مدل های خاص) برای صرفه جویی در انرژی، خروجی بخار را کاهش دهید و باز هم انرژی کافی برای اتو کردن پوشاک با بخار خواهید داشت.
 - ۳ **MAX**: برای تنظیم خروجی بخار روی حالت حداکثر، ترکیبی مطلوب با حالت **OptimalTemp**.
- برای کسب بهترین نتیجه و کوتاهترین زمان اتو کشی، قویا توصیه می کنیم کلیه پارچه های قابل اتو کردن را در حالت حداکثر خروجی بخار اتو کنید.

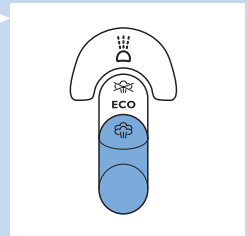

- ۱ مطمئن شوید که در مخزن آب، آب به مقدار کافی وجود دارد.
- ۲ کشویی بخار را روی حالت بخار دلخواه قرار دهید.

مقدمه

بخاطر این خرید به شما تبریک می گوئیم و به Philips خوش آمدید! برای استفاده کامل از پشتیبانی ارائه شده از جانب Philips دستگاه خود را در نشانی www.philips.com/welcome ثبت کنید.

اتو بخار جدید Philips PerfectCare Azur روش مبتکرانه ای را برای اتو کردن لباسهایتان ارائه می نماید. همه می دانیم که اتو کردن با اتوهای سنتی چقدر مشکل و پردردسراست؛ انتخاب درجه حرارت مناسب برای پارچه های خشن و ظریف، منتظر گرم شدن و خشک شدن برای جلوگیری از خطر آسیب رسیدن به پارچه ها با یک اتوی بیش از حد داغ. این دردسرها با استفاده از اتو بخار Philips PerfectCare Azur به گذشته تعلق دارد.

در گذشته رفع چروک با استفاده از کف اتوی بسیار داغ انجام می شد و پس از آن بخار برای بهبود انتقال حرارت اضافه می شد و می توانستیم سریعتر اتو بزنیم.

تحقیقات ما تایید کرده است بهترین راه از بین بردن چروک به طرز مؤثر ترکیبی مطلوب از بخار شدید و درجه حرارت مطلوب کف اتو می باشد. کلید رفع چروک مؤثر در بخار است نه در درجه حرارت کف اتو. برای کسب بخار مطلوب درجه حرارت کف اتو باید قدری بالاتر از درجه حرارت بخار باشد.

در گذشته داشتن بخار زیاد در درجه حرارت مطلوب باعث چکیدن آب می گردید. ما محفظه بخار منحصر بفردی را طراحی کرده ایم که خروجی بخار پررطوبت آن یکسان بوده و به عمق پارچه برای اتو کشی بدون خطر چکه آب نفوذ می کند.

اکنون اتو کشیدن واقعا آسان است؛ بدون تنظیم درجه حرارت، بدون سوزاندن، بدون نیاز به صبر کردن برای اینکه اتو داغ شود یا خشک شود. اتو کشی به زمان کمتری نیاز دارد، حال هر کس که این کار را انجام دهد. با استفاده از فناوری OptimalTEMP هر نوع پارچه به طرز مؤثر و ایمن اتو می شود.

این اتو توسط شرکت Woolmark با مسئولیت محدود برای اطو کردن محصولات پشمی مورد تایید قرار گرفته است به شرطی که پوشاکها بر اساس دستورالعملهای روی برچسب و دستورالعملهای ارائه شده توسط سازنده اتو R1302 اتو شوند. نشان تجاری Woolmark نشانه تأییدیه در انگلستان، ایرلند، هنگ کنگ و هند می باشد.

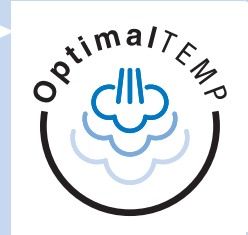

شرح کلی (شکل ۲)

- 1 در مخزن آب
- 2 دکمه اسپری
- 3 کشویی بخار
- 4 اهرم افزایش بخار
- 5 سیم برق
- 6 منطقه پیچیدن سیم
- 7 دکمه زدودن جرم
- 8 چراغ SmartLight/یادآوری جرم گیری
- 9 صفحه اتو
- 10 دهانگ اسپری

آماده ساختن دستگاه برای استفاده

پر کردن مخزن آب

1 در مخزن آب را باز کنید، سپس مخزن آب را تا علامت MAX پر کنید.

نوع آبی که باید استفاده شود

این دستگاه برای استفاده با آب شیرطراحی شده است. اگر در منطقه ای زندگی می کند که آب آن املاح داشته باشد، جرم به سرعت تشکیل خواهد شد. بنابراین توصیه می شود از آب مقطر یا آب جرم گیری شده استفاده کنید تا طول عمر دستگاه افزایش پیدا کند.

توجه: آب داغ، عطر، سرکه، ننشاسته، مواد جرم زدا، مواد کمکی اتو کشی یا سایر مواد شیمیایی را درون مخزن آب نریزید چون دستگاه برای کار با این مواد شیمیایی طراحی نشده است.

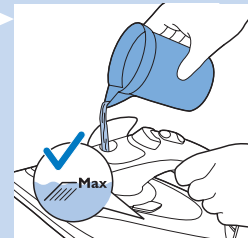

المشكلة	السبب المحتمل	الحل
يتقطر الماء على القماش أثناء الكي.	لم تغلق غطاء خزان الماء بشكل مناسب.	اضغط فوق الغطاء إلى أن تسمع صوت طرقة.
	أنت تقوم بالكي أثناء إطلاق مصباح SmartLight لوميض.	انتظر حتى يضيء مصباح SmartLight بشكل ثابت قبل الكي.
	لقد وضعت مادةً كيميائيةً في خزان الماء.	اشطف خزان الماء ولا تضع أي مادة عطرية أو كيميائية فيه.
تترك المكواة بريقًا أو بصمة على الملابس.	السطح المراد كيه غير مستو، مثلًا تقوم بالكي فوق جعدة أو ثنية في الثوب.	هذه المكواة آمنة للاستخدام مع جميع الملابس القابلة للكي. لا يدوم البريق أو البصمة على الملابس بل يختفيان بغسله. تجنب الكي فوق جعدات أو ثنايا. يمكنك أيضًا وضع قطعة قماش قطنية فوق المنطقة المراد كيه لتفادي البصمات.

٣ قم بتفريغ خزان الماء واثرك المكواة تبرد في مكان آمن.

٤ قم بلف سلك المنبع حول منطقة لفة السلك وثبتها باستخدام مشبك السلك. ضع سلك المنبع أسفل علامة تثبيت السلك CordFix لضمان عدم ملامسة سلك المنبع لقاعدة الكي الساخنة أثناء التخزين.

٥ احرص دائماً على وضع المكواة على قاعدتها الخلفية وخزنها في مكان جاف وآمن.

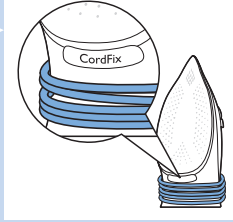

استكشاف الأعطال وإصلاحها

يوجز هذا الفصل أكثر المشكلات التي قد تصادفها مع هذا الجهاز شيوعاً. وإذا لم تتمكن من حل المشكلة باستخدام المعلومات الواردة أدناه، يُرجى زيارة www.philips.com/support للحصول على قائمة بالأسئلة الشائعة أو اتصل بمركز رعاية المستهلك في بلدك.

المتكلة	السبب المحتمل	الحل
يتعذر على المكواة إزالة التجعدات من الملابس.	لا تصدر المكواة أي بخارات أثناء الكي.	ضع ماءً داخل خزان الماء. عيّن مزلق البخار على الوضع MAX.
قاعدة الكي تقطر بالماء بعد فصل المكواة من مصدر التيار أو تخزينها.	مزلق البخار تم تعيينه على الوضع MAX.	عيّن مزلق البخار على الخيار "دون بخار".
المصباح في المكواة يضيء باللون الأصفر بدلاً من الأزرق ويواصل الوميض.	ربما قمت بتثبيت المكواة في وضع أفقي بينما لا يزال خزان الماء ممتلئاً.	افرج خزان الماء.
مصباح SmartLight ينبض ببطء.	تم تنشيط مصباح التذكير بوظيفة Calc-Clean. إنه تذكير انتظم بإزالة الترسبات من الجهاز.	نفذ عملية التنظيف بوظيفة Calc-Clean (راجع فصل "التنظيف والصيانة"، قسم "نظام Calc-Clean").
مياه داكنة ورواسب تخرج من قاعدة الكي أثناء عملية الكي.	وضع إيقاف التشغيل التلقائي قيد التشغيل. تحولت المكواة إلى وضع الاستعداد (راجع فصل "إيقاف التشغيل التلقائي الوقائي").	حرك المكواة لإعادة تنشيطها. تبدأ المكواة في التسخين مرة ثانية. ابدأ الكي مرة ثانية فقط عندما يضيء مصباح SmartLight بشكل ثابت.
المكواة موصلة بالكهرباء ولكن قاعدة الكي باردة.	ماء عسر مخلوط برواسب أو مواد كيميائية تشكل شوائب داخل قاعدة الكي.	استخدم عملية التنظيف بوظيفة Calc-Clean مرة واحدة أو عدة مرات (راجع فصل "التنظيف والصيانة"، قسم "نظام Calc-Clean").
لا تضخ المكواة أية كمية من البخار.	لا توجد كمية كافية من الماء في الخزان.	افحص سلك التيار الكهربائي والقابض ومقبس الحائط.
مزلق البخار تم تعيينه على الوضع "دون بخار".	مزلق البخار تم تعيينه على الوضع "دون بخار".	املا خزان الماء (اطلع على فصل "التجهيز للاستخدام"، قسم "ملء خزان الماء").
المكواة ليست ساخنة إلى الآن بما يكفي لإخراج بخار.	المكواة ليست ساخنة إلى الآن بما يكفي لإخراج بخار.	عيّن مزلق البخار على الوضع MAX (راجع فصل "التحضير للاستخدام"، قسم "إعدادات البخار").
لا تضخ المكواة أي كمية من البخار.	ربما استخدمت وظيفة ضخ البخار أكثر من اللازم وعلى فترات زمنية قصيرة.	انتظر حتى يتوقف مصباح SmartLight عن الوميض ويضيء بشكل ثابت.
المكواة ليست ساخنة الآن بما يكفي لضخ البخار.	المكواة ليست ساخنة الآن بما يكفي لضخ البخار.	استمر في الكي في الوضع الأفقي وانتظر لفترة قبل استخدام وظيفة الكي بالبخار مرة أخرى.
		انتظر حتى يتوقف مصباح SmartLight عن الوميض ويضيء بشكل ثابت.

نظام تنظيف الترسبات Calc-Clean

- يساعد قرص منع تراكم الترسبات Calc-Clean على منع الترسبات المتراكمة من سد فتحات البخار. تحتفظ هذه الطبقة دائماً بمفعولها ولا تحتاج لاستبدالها.
- تعمل وظيفة Calc-Clean على إزالة جزيئات الترسبات المتراكمة من المكواة.
- يضيء مصباح التذكير بوظيفة Calc-Clean ليذكرك باستخدام وظيفة Calc-Clean بعد فترة معينة من الاستخدام.

نصيحة: استخدم وظيفة Calc-Clean بصفة شهرية (بالنسبة لأنواع محددة فقط، دون مصباح التذكير بوظيفة Calc-Clean).

مصباح التذكير بوظيفة Calc-Clean (أنواع محددة فقط)

- بعد فترة استخدام معينة، يتغير لون مصباح SmartLight إلى اللون الأصفر. حينئذ ستحتاج إلى إجراء عملية التنظيف باستخدام وظيفة Calc-Clean.

نصيحة: إذا كان الماء في منطقتك عسراً (عندما تخرج الشوائب من قاعدة الكي، على سبيل المثال، أثناء الكي)، فاستخدم وظيفة Calc-Clean بمعدل تكرار أكبر.

ملاحظة: يعيد مصباح SmartLight تعيين نفسه تلقائياً ويضيء باللون الأزرق في المرة التالية التي تقوم فيها بتوصيل مقبس المكواة، حتى إذا لم تنفذ عملية التنظيف بوظيفة Calc-Clean.

لا تضع الخل أو أي مواد أخرى مزيلة للترسبات في خزان الماء.

استخدام وظيفة Calc-Clean

- 1 تأكد من أن الجهاز غير موصل بالكهرباء.
- 2 عتّن مزلق البخار على الخيار "دون بخار".
- 3 قم بتعبئة خزان الماء حتى مستوى MAX (الحد الأقصى).
- 4 أدخل القابيس في المقبس الجداري المؤرض.

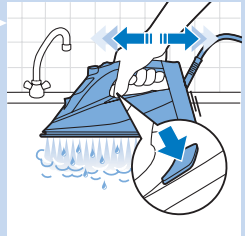
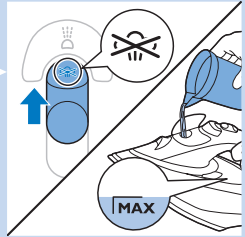

- 1 انتظر حتى يضيء مصباح SmartLight بشكل ثابت ثم افصل المكواة عن مصدر التيار.
- 2 ارفع المكواة أعلى الحوض واضغط باستمرار على زر تنظيف الترسبات ثم حرك المكواة برفق إلى الأمام والخلف.
- 3 ملاحظة: يخرج البخار والماء المغلي من قاعدة الكي. في ذلك الوقت يتم طرد الرواسب والشوائب (إن وجدت).
- 4 حرر زر تنظيف الكلس بمجرد نفاذ كل كمية الماء من الخزان.
- 4 كرر الخطوات من ١ إلى ٧.

بعد عملية التنظيف بوظيفة Calc-Clean

- 1 ضع القابيس في مقبس الحائط مرة أخرى وارك المكواة تسخن حتى تجف قاعدة الكي.
- 2 عندما يضيء مصباح SmartLight بشكل ثابت، حرك المكواة برفق فوق قطعة من القماش المستعمل لإزالة أي بقع ناتجة عن الماء والتي ربما تكون قد تشكلت فوق قاعدة الكي.
- 3 افصل المكواة من مصدر التيار واركها تبرد قبل تخزينها.

التخزين

- 1 حرك مزلق البخار إلى الخيار "دون بخار".
- 2 انزع القابيس من مقبس الحائط.

ضخ البخار في الاتجاه الرأسي

يمكنك أيضًا استخدام وظيفة ضخ البخار عند الإمساك بالمكواة في وضع رأسي.

1 امسك المكواة في وضع رأسي، واضغط على زناد البخار ثم حرره، والمس قطعة الملابس برفق باستخدام قاعدة الكي.

نصيحة: شد قطعة الملابس بيد واحدة لفردتها للتمكن من إزالة التجعد بفعالية أكبر.

المكواة تصدر بخارًا ساخنًا. لا تحاول إزالة التجعدات من قطعة ملابس أثناء ارتدائك أو غيرك لها. لتجنب الاحتراق، لا توجه البخار إلى الأشخاص مباشرةً.

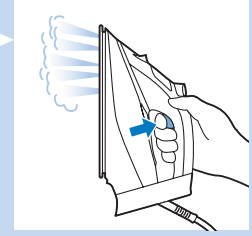

إيقاف التشغيل التلقائي لدواعي الأمان

لتوفير الطاقة، يتم إيقاف الجهاز تلقائيًا إذا لم يتم تحريكه لمدة دقيقتين في الوضع الأفقي، أو ه دقائق أثناء انتصابها على قاعدتها.

1 يبدأ مصباح SmartLight في الخفان ببطء عند تنشيط وضع إيقاف التشغيل التلقائي للتوفير.

2 لإعادة تنشيط المكواة، قم بتحريكها فحسب. يومض مصباح SmartLight باللون الأزرق للإشارة إلى أن المكواة قيد التسخين، ثم يضيء بشكل ثابت عندما تكون جاهزة للاستخدام.

ملاحظة: لا يتم إيقاف تشغيل مكواة البخار تمامًا عندما تكون في وضع إيقاف التشغيل التلقائي لدواعي الأمان. لإيقاف تشغيل المكواة، افصل التيار الكهربائي عنها.

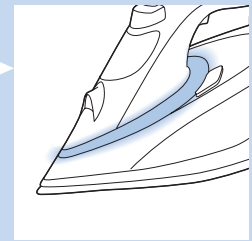

نصائح حول الكي

تقليل التجعد أثناء التجفيف

يمكنك البدء في إزالة التجعد مبكرًا أثناء عملية التجفيف من خلال فرد الملابس المغسولة بطريقة صحيحة بعد غسلها. علق الملابس على الشماعات لتجعلها تجف بشكل طبيعي مع أقل قدر من التجعدات.

كي القمصان

ابدأ بالأجزاء المستهلكة للوقت مثل الياقة وأزرار كم القميص والأكمام. ثم اتبع ذلك بكي الأجزاء الأكبر حجمًا مثل مقدمة القميص وظهره. وبذلك، تتجنب تجعد الأجزاء الأكبر حجمًا عندما تنتشل بكي الأجزاء المستهلكة للوقت.

الياقة: عند كي الياقة، ابدأ بالجزء السفلي منها مبتدئًا من الخارج (الطرف المستدق) إلى الداخل. اقلبها وكرر ذلك. اطو الياقة واضغط على الطرف للحصول على لمسة نهائية حادة.

الأزرار: قم بالكي على الوجه العكسي للأزرار للكي بصورة أسرع وأكثر فعالية.

التنظيف والصيانة

التنظيف

1 اضبط مزلق البخار على الوضع "دون بخار"، وأخرج القابض من المقبس الجداري ودع المكواة تبرد.

2 امسح الأوساخ وأية رواسب أخرى تخرج من قاعدة المكواة بقطعة قماش مبللة ومنظف (سائل) غير كاوشط.

يجب أن تتجنب الاحتكاك الشديد لقاعدة الكي مع الأشياء المعدنية حتى تظل ملساء. لا تستخدم أبدًا سلك تنظيف الصحون أو الخل أو المواد الكيماوية الأخرى لتنظيف قاعدة الكي.

3 نظف الجزء العلوي من المكواة باستخدام قطعة قماش مبللة.

4 اشطف خزان الماء بشكل منتظم بالمياه. أفرغ خزان الماء بعد شطفه.



استخدام الجهاز

الكي

من خلال تقنية OptimalTemp، يمكنك كي كل قطعة ملابس بفاعلية وأمان - حتى أكثر الأقمشة رقة مثل الحرير - دون أن تقلق بشأن أوضاع درجة الحرارة.

- 1 يمكنك البدء في الكي عندما يتوقف مصباح SmartLight عن الوميض ويطلق ضوءًا أزرق اللون بشكل ثابت. (راجع الفصل بعنوان "التحضير للاستخدام"، قسم "التسخين").
- ملاحظة: عند وضع المكواة على مؤخرتها، فإنها تصدر صوت مزعج إذ يتم تبخير الماء بفعل قاعدة الكي الساخنة. هذا أمر طبيعي.

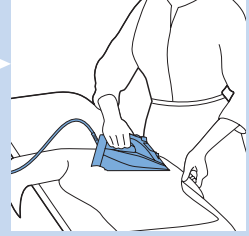

الميزات

وظيفة البخاخ

يمكنك استخدام وظيفة البخاخ لترطيب قطعة الملابس التي يراد كيها. فهذه الوظيفة تساعد على إزالة التجعدات المستعصية.

- 1 تأكد من وجود الكمية الكافية من الماء في خزان الماء.
- 2 اضغط على زر البخاخ عدة مرات لترطيب الملابس التي يراد كيها.

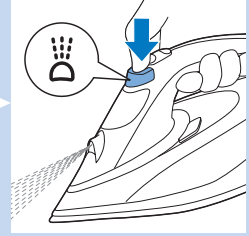

وظيفة ضخ البخار

يساعد ضخ البخار من قاعدة الكي على إزالة التجعدات المستعصية. يحسن ضخ البخار توزيع البخار في كل جزء من قطعة الملابس.

- 1 اضغط على زناد ضخ البخار ثم حرره.
- للحصول على الأداء الأمثل لوظيفة ضخ البخار، يوصى بالضغط على زناد ضخ البخار بفواصل زمنية تبلغ ٥ ثوانٍ.

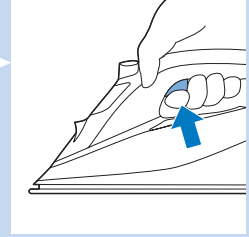

الكي بكميات إضافية من البخار

- 1 للحصول على كميات إضافية من البخار أثناء عملية الكي، اضغط مع الاستمرار على زناد ضخ البخار.

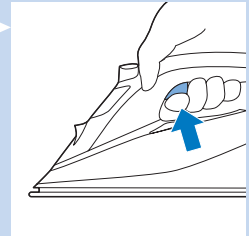

مرحلة التسخين

- 1 أدخل القابس في المقبس الجداري المؤرض. يبدأ مصباح SmartLight في إطلاق وميض أزرق للإشارة إلى أن المكواة قيد التسخين.
 - 2 ضيء مصباح SmartLight إضاءة زرقاء ثابتة عندما تكون المكواة جاهزة للاستخدام.
- ملاحظة: إذا تحول لون مصباح SmartLight إلى اللون الأصفر بدلاً من الأزرق، فهذا تذكير بضرورة استخدام وظيفة **Calc-Clean**. راجع الفصل بعنوان "التنظيف والصيانة"، قسم "استخدام وظيفة **Calc-Clean**".

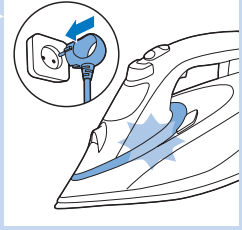

تقنية OptimalTemp

تتيح تقنية OptimalTemp كي جميع الأقمشة القابلة للكي وبأي ترتيب، دون الحاجة إلى ضبط أي وضع من أوضاع درجة الحرارة.

- الأقمشة، التي تحمل هذه الرموز، مثل التان والقطن والبوليستر والحرير والصوف والفيسكوز والرايون، هي أقمشة قابلة للكي.

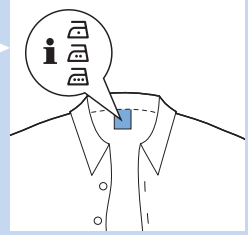

- الأقمشة التي تحمل هذه الرموز غير قابلة للكي. وهي تشمل الأقمشة المصنوعة من الألياف الصناعية مثل إسباندكس أو إيلاستين والأقمشة التي يدخل في تصنيعها إسباندكس والأقمشة المصنوعة من ألياف البولي أولفين (البولي بروبيلين مثلاً) فضلاً عن المطبوعات الموجودة على الملابس.

- لا تستخدم المكواة في كي أقمشة غير قابلة للكي.

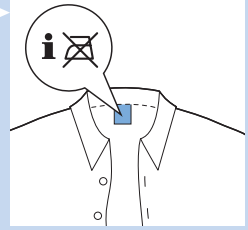

إعدادات البخار

يمكن تعيين إعدادات مختلفة للبخار من خلال مزلق البخار:

- 1 دون بخار: لإيقاف خروج البخار عند توقفك عن استخدام المكواة.
 - أثناء الكي، احرص دائماً على اختيار الوضع **ECO** أو **MAX**.
 - 2 الوضع **ECO**: (أنواع محددة فقط) لتوفير الطاقة وتقليل معدل البخار مع الاستمرار في الحصول على الكمية الكافية من البخار لكي الملابس.
 - 3 الوضع **MAX**: لتعيين أقصى معدل من البخار، ويعبئ مع وضع **OptimalTemp** توليفة مثالية.
- للحصول على أفضل النتائج ولإنجاز عملية الكي في أقل وقت ممكن، نوصي بكي جميع الأقمشة القابلة للكي باستخدام هذا الوضع للحصول على أقصى معدل للبخار.
- 1 تأكد من وجود الكمية الكافية من الماء في خزان الماء.
 - 2 ادفع مزلق البخار إلى وضع البخار المطلوب.

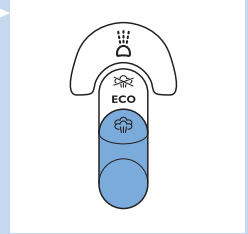

مقدمة

هنيئًا لك على شراء هذا المنتج ومرحبًا في عالم Philips! الاستفادة الكاملة من الدعم الذي تقدمه Philips، سجل منتجك على www.philips.com/welcome. تقدم لك مكواة البخار PerfectCare Azur الجديدة من Philips طريقة مبتكرة لكي ملايسك. نعلم جميعًا المخاوف التي نتناهبنا من المكواة التقليدية: اختيار درجة الحرارة المناسبة للأقمشة الجامدة والناعمة والانتظار إلى أن تسخن المكواة ثم تبريدها لتفادي خطر إنلاف الملابس بسبب السخونة الكبيرة للغاية للمكواة. هذه المخاوف أصبحت شيئًا من الماضي بفضل مكواة البخار PerfectCare Azur الجديدة من Philips.

تاريخيًا، كان التخلص من التجعد يتم من خلال السخونة الشديدة لقاعدة الكي، ثم أضيف البخار لتعزيز نقل الحرارة، ولإضفاء المزيد من السرعة على عملية الكي.

وقد أكدت الأبحاث التي نجريها أن أفضل سبيل للتخلص من التجعد بفعالية من على الملابس هو الجمع الرائع بين البخار الكثيف ودرجة الحرارة المثالية لقاعدة الكي. علمًا أن البخار، وليس درجة حرارة قاعدة الكي، هو السبيل الأساسي لإزالة التجعد بصورة فعالة. للحصول على الشكل الأمثل من البخار، يجب أن تكون درجة حرارة قاعدة الكي أعلى من درجة حرارة البخار.

في الماضي، كان هذا المقدار الكبير من البخار عند هذه الدرجة المثالية للحرارة سيؤدي إلى حدوث تسرب للمياه. وقد طورنا حجيرة بخار فريدة تقوم بتوليد معدل ثابت من البخار الغني بالرطوبة والذي يخترق نسيج القماش للأعماق مما يتيح سرعة في الكي دون التعرض لخطر تسرب المياه. الآن أصبح الكي بسيطًا للغاية: فلست مضطرًا بعدً لضبط درجة الحرارة، ولا لخطر التعرض للسفع الحراري، فضلًا عن الانتظار لتسخين المكواة أو تبريدها. كما أن عملية الكي تستغرق وقتًا أقل، بغض النظر عن يقوم بهذه المهمة. من خلال تقنية OptimalTEMP، يمكن كي كل قطعة ملابس بفاعلية وأمان.

لقد اعتمدت شركة Woolmark Company Pty Ltd هذه المكواة في كي المنتجات المصنوعة من الصوف الخالص، شريطة أن يتم كي هذه الملابس طبقًا للتعليمات المكتوبة على الملصق الموجود على الملابس والتعليمات الصادرة عن الشركة المصنعة لهذه المكواة، R1302. العلامة التجارية Woolmark هي علامة تجارية معتمدة في المملكة المتحدة وأيرلندا وهونج كونج والهند.



الوصف العام (شكل ٢)

- 1 غطاء خزان الماء
- 2 زر البخار
- 3 مزلق البخار
- 4 زناد ضخ البخار
- 5 سلك التيار الكهربائي
- 6 منطقة لف السلك
- 7 زر Calc-Clean
- 8 مصباح التذكير بوظيفة Calc-Clean/SmartLight
- 9 قاعدة الكي
- 10 فوهة البخار

التجهيز للاستخدام

تعبئة خزان الماء

1 انقر لفتح غطاء خزان الماء ثم امأ الخزان حتى العلامة MAX.

نوع المياه المستخدمة

تم تصميم الجهاز بحيث يمكن استخدامه مع مياه الصنبور. إذا كنت تعيش في منطقة تتسم بعسر المياه (مياه غير معالجة)، فسوف تتكون الرواسب بسرعة. لذلك يوصى باستخدام مياه مرشحة أو منزوعة المركبات المعدنية لإطالة العمر الافتراضي للجهاز.

ملاحظة: لا تضع العطر أو الخل أو النشا أو مواد إزالة الترسبات أو المواد المساعدة في الكي أو أية مواد كيميائية أخرى داخل خزان الماء لأن جهازك غير مصمم ليستخدم مع هذه المواد الكيميائية.

