

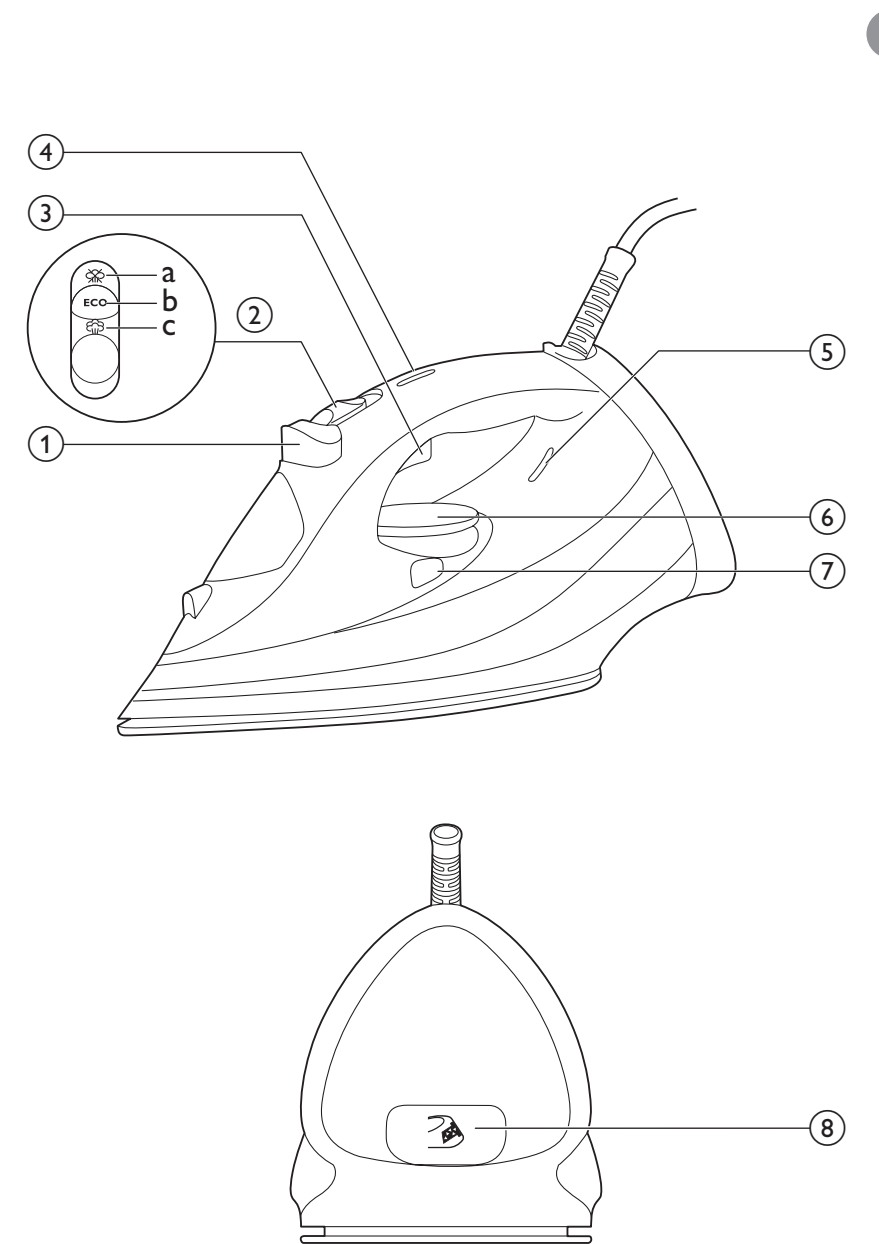

**PHILIPS**  
GC4500 series



User manual  
Mode d'emploi

Manuale utente  
Manual del usuario



**Quick Start Guide** – Start here

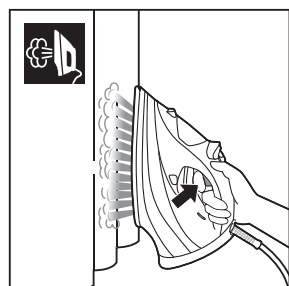
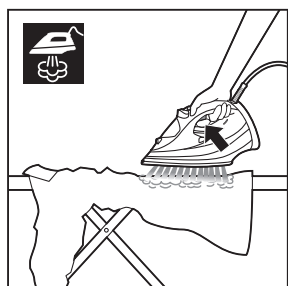
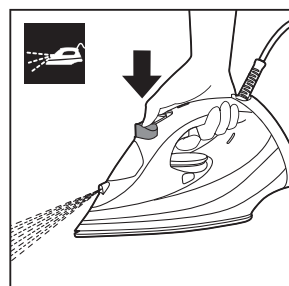
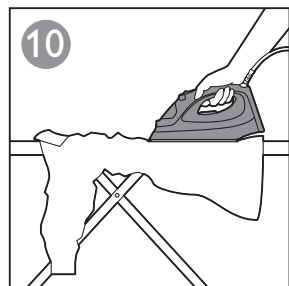
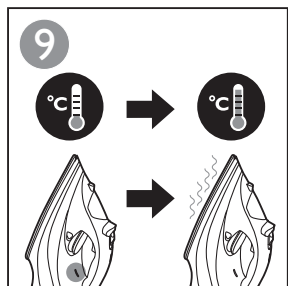
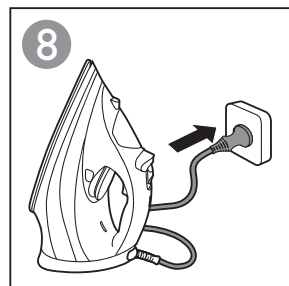
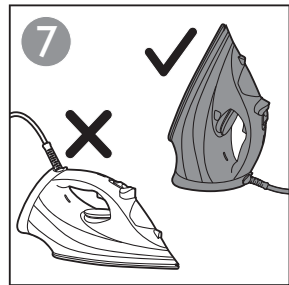
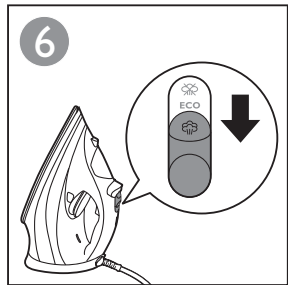
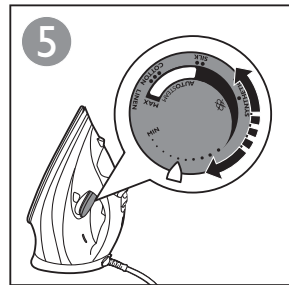
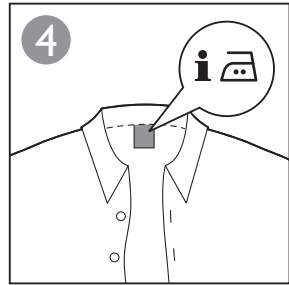
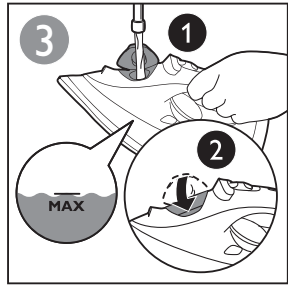
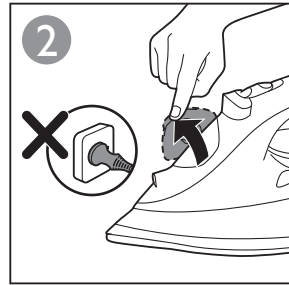

**Quick Start Guide** – Calc clean

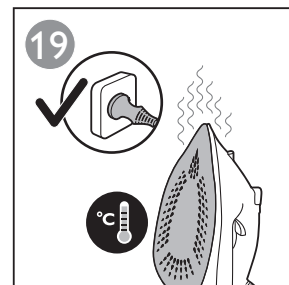
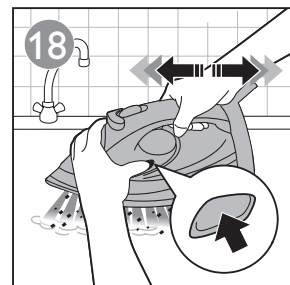
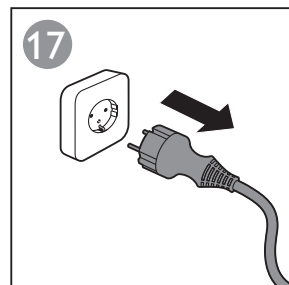
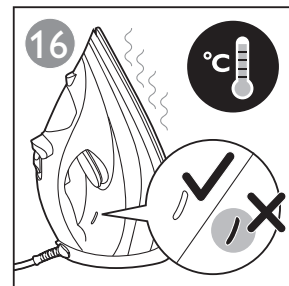
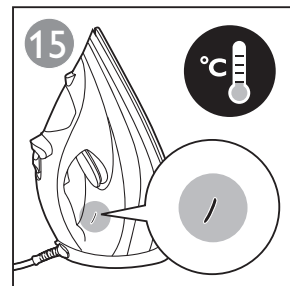
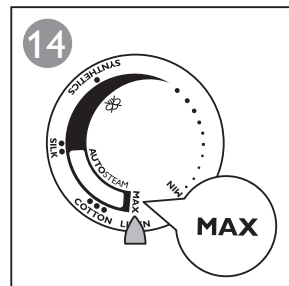
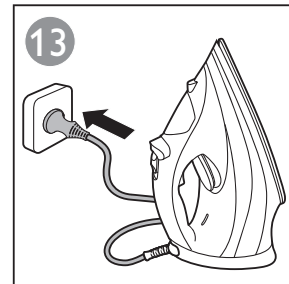
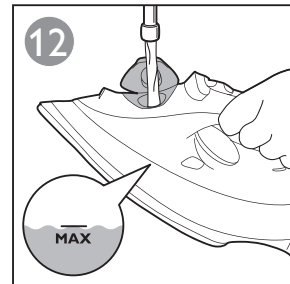
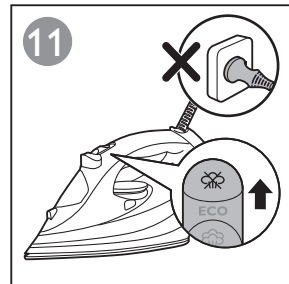

**Quick Start Guide** – Storage

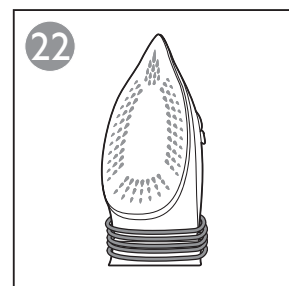
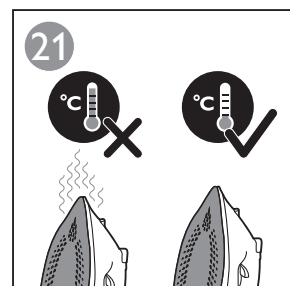
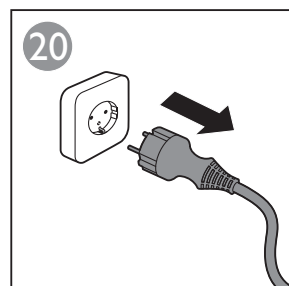

**GC4500 series**

**ENGLISH 6**  
**FRANÇAIS 9**  
**ITALIANO 12**  
**ESPAÑOL 15**

## Important

Congratulations on your purchase and welcome to Philips! To fully benefit from the support that Philips offers, register your product at [www.philips.com/welcome](http://www.philips.com/welcome).

Read the separate important information leaflet and this user manual carefully before you use the appliance. Keep both documents for future reference.

## Product overview (Fig. 1)

- 1 Spray button
- 2 Steam slider
  - a. Dry setting
  - b. ECO setting
  - c. Auto steam setting
- 3 Steam boost trigger
- 4 Safety auto-off light (specific types only)
- 5 Temperature indicator light
- 6 Temperature dial with Auto steam control
- 7 Calc clean button
- 8 Built-in calc container

## Type of water to use

Your appliance has been designed to be used with tap water. If you live in an area with hard water, fast scale build-up may occur. Therefore, it is recommended to use distilled or demineralized water to prolong the lifetime of your appliance.

Do not put perfume, vinegar, starch, descaling agents, ironing aids or other chemicals in the water tank.

## Ironing

**Please read the quick start guide in this user manual carefully to start using your appliance (Fig. 2-10).**

### Temperature setting

Select the temperature to the appropriate setting for your garment according to table 1 below:

Table 1:

Fabric type	Temperature setting	Auto steam control	Steam boost
Linen	MAX	Automatically adjusted to the optimal amount	Yes
Cotton	●●●		Yes
Wool	●●		No
Silk	●●		No
Synthetic fabric (e.g. acrylic, nylon, polyamide, polyester)	●	Automatically adjusted to no steam	No

### Steam setting

---

- **Auto steam:** The iron automatically adjusts the steam output according to the selected temperature to provide the best ironing result.
- **ECO:** This steam setting enables you to reduce the steam output to save energy and still have sufficient steam to iron your garments.
- **Dry:** This steam setting enables you to iron without steam or to stop steam when the iron is not in use.
- **Iron with extra steam:** Press and hold the steam boost trigger to get more steam to remove stubborn creases.

### Steam boost function and vertical steaming

---

- Press and release the steam boost trigger for a powerful boost steam. This can be used to remove targeted stubborn creases or creases from a hanged garment.

*Note: The steam boost function should only be used at temperature setting between ●●● to MAX. Leaking may appear if you use steam boost at too low a temperature.*

Hot steam comes out of the iron. Do not remove wrinkles from a garment while some one is wearing it. To prevent burns, do not direct the steam at people.

### Safety auto-off (specific types only)

The safety auto-off function automatically switches off the iron if it has not been used for 30 seconds resting on its soleplate or 8 minutes resting on its backplate. The auto-off light will light up.

- To let the iron heat up again, pick up the iron or move it slightly. The auto-off light goes out.

### Cleaning and maintenance

#### Cleaning

---

- 1** Unplug the iron and let it cool down.
- 2** Pour any remaining water out of the water tank from the water filling door.
- 3** Wipe flakes and any other deposit off the soleplate with a damp cloth and a non-abrasive (liquid) cleaning agent.

To keep the soleplate smooth, avoid hard contact with metal objects. Never use a scouring pad, vinegar or other chemicals to clean the soleplate.

#### Calc clean function

---

*IMPORTANT: This iron comes with a Built-in calc container, which collects loose scale particles during ironing. The calc container is not meant for removal by the user. The scale particles are flushed out of the iron during calc clean process. Perform calc clean once every 1 month to maintain good steam performance and prolong the life of your iron. If water in your area is hard, or you see scales coming out from the soleplate during ironing, use calc clean more frequently.*

- 1** Make sure the iron is unplugged and the steam slider is set to dry setting (Fig. 11).
- 2** Fill the water tank to the MAX indication (Fig. 12).

Do not pour vinegar or other descaling agents into the water tank.

## 8 ENGLISH

- 3 Plug in the iron and set the temperature dial to **MAX** (Fig. 13-14).
- 4 Unplug the iron when the temperature light goes out (Fig. 15-17).
- 5 Hold the iron over the sink. Keep pushing the calc clean button and gently shake the iron forth and back until all water in the water tank has been used up (Fig. 18).

Scales is flushed out, steam and boiling water also come out of the soleplate.

*Note: Repeat steps 2 to 5 if the water that comes out of the iron still contains scale particles.*

- 6 Plug in the iron and let the iron heat up to dry the soleplate (Fig. 19).
- 7 Unplug the iron when the temperature indicator light goes out.
- 8 Move the iron gently over a piece of cloth to remove any water stains on the soleplate.

### Troubleshooting

This chapter summarises the most common problems you could encounter with the appliance. If you are unable to solve the problem with the information below, visit [www.philips.com/support](http://www.philips.com/support) for a list of frequently asked questions or contact the Consumer Care Centre in your country (see the worldwide guarantee leaflet for contact details).

Problem	Possible cause	Solution
Water leaks from the water filling door.	You have overfilled the water tank.	Do not fill the water tank beyond the <b>MAX</b> indication. Pour excess water out of the water tank.
Water drips from the soleplate after the iron has been unplugged or has been stored.	The steam slider is set to <b>MAX</b> or <b>ECO</b> .	Set the steam slider to dry setting.
	You have put the iron in horizontal position with water still left in the water tank.	Empty the water tank.
The steam boost function does not work properly (water leaks out of the soleplate).	You have used the steam boost function too often within a very short period.	Wait for a few seconds before you use the steam boost function again.
	You have used the steam boost function at too low a temperature.	Set an ironing temperature at which the steam boost function can be used ( <b>●●●</b> to <b>MAX</b> ).
Flakes and impurities come out of the soleplate during ironing.	Calc are formed inside the soleplate.	Use the calc clean function (see chapter 'Cleaning and maintenance', section 'Calc clean function').

## Important

Félicitations pour votre achat et bienvenue dans l'univers Philips ! Pour profiter pleinement de l'assistance offerte par Philips, enregistrez votre produit à l'adresse suivante : [www.philips.com/welcome](http://www.philips.com/welcome).

Veillez lire la brochure séparée sur les informations importantes et ce mode d'emploi avant d'utiliser l'appareil. Conservez les deux documents afin de pouvoir vous y référer ultérieurement.

## Présentation du produit (Fig. 1)

- 1 Bouton spray
- 2 Curseur de vapeur
  - a. Réglage à sec
  - b. Réglage ECO
  - c. Réglage de vapeur automatique
- 3 Gâchette vapeur
- 4 Voyant d'arrêt automatique de sécurité (certains modèles uniquement)
- 5 Voyant de température
- 6 Thermostat avec contrôle automatique de vapeur
- 7 Bouton calc clean
- 8 Réservoir à calcaire intégré

## Type d'eau à utiliser

Votre appareil a été conçu pour être utilisé avec de l'eau du robinet. Si vous habitez dans une zone où l'eau est très calcaire, des dépôts de calcaire peuvent se former rapidement. Par conséquent, il est recommandé d'utiliser de l'eau distillée ou déminéralisée pour prolonger la durée de vie de votre appareil.

Ne mettez pas de parfum, de vinaigre, d'amidon, de détartrants, de produits d'aide au repassage ou autres agents chimiques dans le réservoir d'eau.

## Repassage

**Veillez lire attentivement le guide de démarrage rapide de ce mode d'emploi avant d'utiliser votre appareil (Fig. 2-10).**

### Réglage de température

Sélectionnez le réglage de température adapté à votre vêtement conformément au tableau 1 ci-dessous :

Tableau 1 :

Type de tissu	Réglage de température	Contrôle automatique de vapeur	Effet pressing
Lin	MAX		Oui
Coton	●●●	Adaptation automatique à la quantité optimale	Oui
Laine	●●		Non
Soie	●●		Non
Fibres synthétiques (par ex. acrylique, nylon, polyamide, polyester)	●	Adaptation automatique à l'absence de vapeur	Non

## 10 FRANÇAIS

### Réglage de vapeur

---

- **Vapeur automatique** : le fer adapte automatiquement le débit de vapeur en fonction de la température sélectionnée pour un résultat optimal.
- **ECO** : ce réglage de vapeur vous permet de réduire le débit de vapeur pour économiser de l'énergie tout en assurant une vapeur suffisante pour repasser vos vêtements.
- **Repassage à sec** : ce réglage de vapeur vous permet de repasser sans vapeur ou de stopper la vapeur lorsque vous n'utilisez pas le fer.
- **Repassage avec plus de vapeur** : maintenez la gâchette vapeur enfoncée pour produire plus de vapeur et éliminer les faux plis les plus tenaces.

### Effet pressing et défroissage vertical

---

- Appuyez sur la gâchette vapeur, puis relâchez-la pour un jet de vapeur puissant. Cette fonction peut être utilisée pour éliminer les faux plis les plus tenaces de manière ciblée ou pour défroisser un vêtement suspendu.

*Remarque : la fonction Effet pressing ne peut être utilisée qu'à une température située entre ●●● et MAX. Une fuita peut survenir si vous utilisez la fonction Effet pressing à une température trop basse.*

De la vapeur brûlante s'échappe du fer. Ne défroissez pas un vêtement lorsque quelqu'un le porte. Pour éviter toute brûlure, ne dirigez pas la vapeur vers quelqu'un.

### Arrêt automatique (certains modèles uniquement)

La fonction d'arrêt automatique éteint le fer s'il n'a pas été utilisé pendant 30 secondes et posé sur sa semelle ou pendant 8 minutes et posé sur son talon. Le voyant d'arrêt automatique s'allume.

- Pour que le fer chauffe à nouveau, prenez-le en main ou déplacez-le légèrement. Le voyant d'arrêt automatique s'éteint.

### Nettoyage et entretien

#### Nettoyage

---

- 1 Débranchez le fer et laissez-le refroidir.
- 2 Videz l'eau restante du réservoir d'eau par l'ouverture de remplissage d'eau.
- 3 Ôtez les particules de calcaire et autres impuretés de la semelle au moyen d'un chiffon humide et d'un détergent (liquide) non abrasif.

Évitez le contact de la semelle avec tout objet métallique afin de ne pas l'endommager. N'utilisez jamais de tampons à récurer, vinaigre ou autres produits chimiques pour nettoyer la semelle.

#### Fonction calc clean

---

*IMPORTANT : ce fer à repasser est équipé d'un réservoir à calcaire intégré, qui collecte les particules de calcaire pendant le repassage. Le réservoir à calcaire n'est pas destiné à être enlevé par l'utilisateur. Les particules de calcaire sont évacuées du fer à repasser durant le processus de détartrage. Procédez au détartrage 1 fois par mois pour maintenir de bonnes performances de vapeur et prolonger la durée de vie de votre fer à repasser. Si l'eau de votre région est calcaire ou si du calcaire s'écoule de la semelle lors du repassage, utilisez la fonction anticalcaire plus fréquemment.*



**1** Assurez-vous que le fer est débranché et que le curseur de vapeur est réglé sur le réglage à sec (Fig. 11).

**2** Remplissez le réservoir d'eau jusqu'à l'indication MAX (Fig. 12).

Ne versez pas de vinaigre ou d'autres détartrants dans le réservoir d'eau.

**3** Branchez le fer et réglez le thermostat sur MAX (Fig. 13-14).

**4** Lorsque le voyant de température s'éteint, débranchez le fer (Fig. 15-17).

**5** Tenez le fer au-dessus de l'évier. Maintenez enfoncé le bouton calc clean et secouez légèrement le fer en avant et en arrière jusqu'à ce que toute l'eau du réservoir d'eau soit vidée (fig. 18).

Les résidus de calcaire sont évacués, de la vapeur et de l'eau bouillante sortent également de la semelle.

*Remarque : répétez les étapes 2 à 5 aussi souvent que nécessaire.*

**6** Branchez le fer et laissez-le chauffer pour que la semelle soit sèche (fig. 19).

**7** Lorsque le voyant de température s'éteint, débranchez le fer.

**8** Repassez un morceau de tissu afin d'éliminer les dernières gouttes d'eau qui se sont formées sur la semelle, le cas échéant.

## Dépannage

Cette rubrique présente les problèmes les plus courants que vous pouvez rencontrer avec votre appareil. Si vous ne parvenez pas à résoudre le problème à l'aide des informations ci-dessous, rendez-vous sur [www.philips.com/support](http://www.philips.com/support) pour consulter les questions fréquemment posées, ou contactez le Service Consommateurs de votre pays (voir le dépliant de garantie internationale pour les coordonnées).

Problème	Cause possible	Solution
De l'eau s'écoule de l'ouverture de remplissage d'eau.	Vous avez trop rempli le réservoir d'eau.	Ne remplissez pas le réservoir d'eau au-delà de l'indication <b>MAX</b> . Videz l'eau restant dans le réservoir d'eau.
De l'eau s'écoule de la semelle après que le fer a été débranché ou rangé.	Le curseur de vapeur est réglé sur <b>MAX</b> ou <b>ECO</b> .	Réglez le curseur de vapeur sur le réglage à sec.
	Vous avez mis le fer en position horizontale alors que le réservoir n'était pas vide.	Videz le réservoir d'eau.
La fonction Effet pressing ne fonctionne pas correctement (de l'eau s'écoule de la semelle).	Vous avez utilisé la fonction Effet pressing trop souvent dans un laps de temps trop court.	Patiencez quelques secondes avant d'utiliser de nouveau la fonction Effet pressing.
	Vous avez utilisé la fonction Effet pressing à une température trop basse.	Sélectionnez une température de repassage adaptée à la fonction Effet pressing (●●● à <b>MAX</b> ).
Des particules de calcaire et des impuretés s'écoulent de la semelle pendant le repassage.	Du calcaire s'est formé dans la semelle.	Utilisez la fonction anticalcaire (voir le chapitre « Nettoyage et entretien », section « Fonction anticalcaire »).

### Importante

Congratulazioni per l'acquisto e benvenuto da Philips! Per trarre il massimo vantaggio dall'assistenza offerta da Philips, registrare il prodotto sul sito Web: [www.philips.com/welcome](http://www.philips.com/welcome).

Prima di utilizzare l'apparecchio, leggere attentamente la brochure informativa e il presente manuale dell'utente. Conservare entrambi i documenti come riferimento futuro.

### Panoramica del prodotto (Fig. 1)

- 1 Pulsante spray
- 2 Cursore del vapore
  - a. Impostazione stiratura a secco
  - b. Impostazione ECO
  - c. Impostazione vapore automatico
- 3 Pulsante colpo di vapore
- 4 Luce spegnimento automatico di sicurezza (solo alcuni modelli)
- 5 Spia di indicazione della temperatura
- 6 Termostato con regolatore di vapore automatico
- 7 Pulsante calc clean
- 8 Recipiente per calcare integrato

### Tipo di acqua da utilizzare

L'apparecchio è stato progettato per essere usato con l'acqua del rubinetto. Se nella zona in cui si abita l'acqua è molto dura, potrebbe accumularsi rapidamente del calcare. Si consiglia quindi di utilizzare acqua distillata o demineralizzata per prolungare la durata dell'apparecchio.

Non aggiungere mai profumo, aceto, amido, agenti disincrostanti, prodotti per la stiratura o altre sostanze chimiche nel serbatoio dell'acqua.

### Stiratura

**Leggere attentamente la guida rapida contenuta in questo manuale dell'utente per iniziare a utilizzare l'apparecchio (Fig. 2-10).**

#### Regolazione della temperatura

Impostare il termostato sull'impostazione corretta per il tessuto da stirare consultando la tabella 1 qui sotto:

Tabella 1:

Tipo di tessuto	Regolazione della temperatura	Regolatore di vapore automatico	Colpo di vapore
Lino	MAX		Sì
Cotone	●●●	Regolazione automatica della quantità ottimale	Sì
Lana	●●		No
Seta	●●		No
Tessuti sintetici (ad es. acrilico, nylon, poliammide, poliestere)	●	Regolazione automatica senza vapore	No

## Impostazione vapore

- **Vapore automatico:** il ferro da stiro regola automaticamente l'emissione del vapore in base alla temperatura selezionata per fornire il miglior risultato di stiratura.
- **ECO:** questa impostazione del vapore consente di ridurre l'emissione del vapore per risparmiare energia e avere comunque vapore a sufficienza per stirare i propri indumenti.
- **Stiratura a secco:** questa impostazione del vapore consente di stirare senza vapore o di interrompere l'emissione di vapore quando il ferro non viene utilizzato.
- **Stiratura con una quantità di vapore maggiore:** tenere premuto il pulsante colpo di vapore per ottenere una quantità di vapore maggiore e rimuovere le pieghe più ostinate.

## Funzione colpo di vapore e stiratura verticale

- Premere e rilasciare il tasto colpo di vapore per un getto di vapore potente. Questa funzione può essere utilizzata per rimuovere le pieghe più ostinate da un capo appeso.

*Nota: la funzione colpo di vapore dovrebbe essere utilizzata solamente con una temperatura compresa tra ●●● e MAX. Utilizzando il colpo di vapore con una temperatura troppo bassa potrebbero verificarsi delle perdite.*

Il ferro emette vapore caldo. Non stirare i capi quando sono ancora indossati. Per evitare ustioni, non dirigere il getto di vapore verso le persone.

## Funzione spegnimento automatico di sicurezza (solo per alcuni modelli)

Questa funzione consente di spegnere automaticamente l'apparecchio dopo 30 secondi di immobilità in posizione orizzontale o 8 minuti di immobilità in posizione verticale. La spia dello spegnimento automatico si illumina.

- Per riscaldare nuovamente il ferro, impugnarlo o muoverlo leggermente. La spia dello spegnimento automatico si spegne.

## Pulizia e manutenzione

### Pulizia

- 1** Scollegare il ferro da stiro e lasciarlo raffreddare.
- 2** Svuotare il serbatoio dell'acqua rimanente attraverso lo sportello di riempimento dell'acqua.
- 3** Per eliminare pelucchi o altri residui depositati sulla piastra, utilizzare un panno umido e un detergente liquido non abrasivo.

Per mantenere la piastra perfettamente liscia, evitare il contatto con oggetti metallici. Non utilizzate pagliette, aceto o altre sostanze chimiche per pulire la piastra.

### Funzione calc clean

**IMPORTANTE:** questo ferro è dotato di un recipiente per calcare integrato, che raccoglie le particelle di calcare durante la stiratura. Il recipiente per calcare non deve essere rimosso dall'utente. Le particelle di calcare vengono espulse dal ferro durante il processo di rimozione del calcare. Eseguire il processo di rimozione del calcare una volta al mese per mantenere ottimali le prestazioni del vapore e aumentare la durata del ferro. Se l'acqua utilizzata è dura, o se si notano delle particelle di calcare fuoriuscire dalla piastra durante la stiratura, utilizzare la funzione calc clean con maggiore frequenza.

**1** Assicurarsi che il ferro sia scollegato e che il cursore del vapore sia impostato sulla stiratura a secco (Fig. 11).

**2** Riempire d'acqua il serbatoio fino al livello massimo indicato (MAX) (Fig. 12).

non aggiungete aceto o altri agenti disincrostanti nel serbatoio dell'acqua.

**3** Collegare il ferro e impostare il termostato su MAX (Fig. 13-14).

**4** Scollegare l'apparecchio non appena la spia della temperatura si spegne (Fig. 15-17).

**5** Tenere il ferro sospeso sopra il lavandino. Tenere premuto il pulsante calc clean e scuotere delicatamente il ferro fino all'esaurimento di tutta l'acqua contenuta nel serbatoio (Fig. 18).

Mentre viene espulso il calcare, dalla piastra fuoriescono anche vapore e acqua bollente.

*Nota: ripetere i passaggi da 2 a 5 se l'acqua che fuoriesce dal ferro contiene ancora depositi di calcare.*

**6** Collegare il ferro alla presa elettrica e farlo riscaldare per asciugare la piastra (Fig. 19).

**7** Scollegare il ferro non appena la spia di indicazione della temperatura si spegne.

**8** Far scorrere delicatamente il ferro su un panno per rimuovere eventuali macchie di acqua dalla piastra.

### Risoluzione dei problemi

Questo capitolo riassume i problemi più comuni riscontrabili con l'apparecchio. Se non si riesce a risolvere il problema con le informazioni riportate sotto, visitare il sito [www.philips.com/support](http://www.philips.com/support) per un elenco di domande frequenti o contattare il centro assistenza clienti del paese di residenza (per i dettagli di contatto, consultate l'opuscolo della garanzia internazionale).

Problema	Possibile causa	Soluzione
Ci sono fuoriuscite d'acqua dallo sportello di riempimento dell'acqua.	Il serbatoio dell'acqua è stato riempito troppo.	Non superare il livello <b>massimo di riempimento del serbatoio</b> . Rimuovere l'acqua in eccesso dal serbatoio.
Anche dopo aver scollegato il ferro o dopo averlo riposto, fuoriescono gocce d'acqua dalla piastra.	Il cursore del vapore è impostato su <b>MAX</b> o <b>ECO</b> .	Impostare il cursore del vapore sulla stiratura a secco.
	Il ferro è stato messo in posizione orizzontale con ancora dell'acqua nel serbatoio.	Svuotate il serbatoio dell'acqua.
La funzione colpo di vapore non funziona correttamente (dalla piastra fuoriesce dell'acqua).	La funzione colpo di vapore è stata usata troppo frequentemente in un breve lasso di tempo.	Attendere alcuni secondi prima di utilizzare nuovamente la funzione colpo di vapore.
	La funzione colpo di vapore è stata utilizzata a una temperatura troppo bassa.	Impostare una temperatura del ferro adatta per la funzione colpo di vapore (da ●●● a <b>MAX</b> ).
Durante la stiratura fuoriescono impurità e residui di calcare dalla piastra.	Si sono formati dei depositi di calcare all'interno della piastra.	Utilizzare la funzione calc clean (vedere capitolo "Pulizia e manutenzione", sezione "Funzione calc clean").

### Importante

Enhorabuena por su adquisición y bienvenido a Philips Para sacar el mayor partido a la asistencia que Philips le ofrece, registre el producto en [www.philips.com/welcome](http://www.philips.com/welcome).

Lea con atención el folleto de información importante independiente y este manual de usuario antes de utilizar el aparato. Guarde ambos documentos para consultarlos en el futuro.

### Descripción del producto (Fig. 1)

- 1 Botón pulverizador
- 2 Control deslizante
  - a. Posición en seco
  - b. Posición ECO
  - c. Ajuste de vapor automático
- 3 Botón de golpe de vapor
- 4 Piloto de desconexión automática (solo modelos específicos)
- 5 Piloto indicador de temperatura
- 6 Control de temperatura con control de vapor automático
- 7 Botón calc clean
- 8 Depósito de cal integrado

### Tipo de agua que puede utilizar

El aparato se ha diseñado para utilizarse con agua del grifo. Si vive en una zona con agua dura, la cal se puede acumular rápidamente. Por lo tanto, es recomendable utilizar agua destilada o desmineralizada para prolongar la vida útil del aparato.

No eche en el depósito de agua perfume, vinagre, almidón, productos desincrustantes, productos que ayuden al planchado ni otros productos químicos.

### Planchado

Lea la guía de inicio rápido de este manual de usuario con detenimiento para comenzar a utilizar el aparato (Imagen 2-10).

### Ajuste de temperatura

Establezca la temperatura en el ajuste adecuado para la ropa tomando como referencia la tabla 1:

Tabla 1:

Tipo de tejido	Ajuste de temperatura	Control de vapor automático	Golpe de vapor
Lino	MAX		Sí
Algodón	●●●	Se ajusta automáticamente a la cantidad óptima	Sí
Lana	●●		No
Seda	●●		No
Fibras sintéticas (por ejemplo, acrílico, nylon, poliamida, poliéster)	●	Se ajusta automáticamente a la ausencia de vapor	No

## 16 ESPAÑOL

### Posición de vapor

---

- **Vapor automático:** la plancha ajusta automáticamente la salida del vapor en función de la temperatura seleccionada para proporcionar unos resultados de planchado óptimos.
- **ECO:** este ajuste de vapor le permite reducir la salida de vapor para ahorrar energía mientras utiliza el vapor suficiente para planchar sus prendas.
- **En seco:** este ajuste de vapor le permite planchar sin vapor o detenerlo mientras la plancha no se utiliza.
- **Planchado con vapor adicional:** si desea eliminar las arrugas más difíciles, mantenga pulsado el botón de golpe de vapor para conseguir más vapor.

### Función de golpe de vapor y vapor vertical

---

- Pulse y suelte el botón de golpe de vapor para obtener una salida de vapor potente. Esto puede servir para eliminar las arrugas más difíciles o las arrugas de una prenda colgada en una percha.

*Nota: La función de golpe de vapor solo debe utilizarse con un ajuste de temperatura que oscile entre ●●● y MAX. Si utiliza el golpe de vapor a una temperatura demasiado baja, puede que la plancha gotee.*

La plancha emite vapor caliente. No elimine arrugas de una prenda mientras alguien la lleve puesta. Para evitar quemaduras, no emita vapor hacia otras personas.

### Desconexión automática de seguridad (solo modelos específicos)

La función de desconexión automática de seguridad apaga automáticamente la plancha si no se utiliza durante 30 segundos mientras está sobre la base de apoyo o la suela o durante 8 minutos sobre su placa posterior. El piloto de desconexión automática se iluminará.

- Para que la plancha se caliente de nuevo, levántela o muévala ligeramente. El piloto de desconexión automática se apagará.

### Limpieza y mantenimiento

#### Limpieza

---

- 1** Desenchufe la plancha y deje que se enfríe.
- 2** Vacíe el agua restante del depósito a través de la abertura de llenado de agua.
- 3** Limpie con un paño húmedo y un limpiador líquido no abrasivo los restos de cal y las impurezas que puedan haber quedado en la suela.

Con el fin de mantener la suela lisa, evite un contacto fuerte con objetos metálicos. No utilice nunca estropajos, vinagre ni productos químicos para limpiar la suela.

#### Función calc clean

---

*IMPORTANTE: Esta plancha incorpora un depósito de cal integrado, que recoge las partículas de cal sueltas durante el planchado. El depósito de cal no es apto para su extracción por parte del usuario. Las partículas de cal se eliminan de la plancha durante proceso calc clean. Use la función calc clean una vez al mes para mantener el correcto rendimiento de vapor y prolongar la vida útil de su plancha. Si el agua de su zona es dura o nota que sale cal de la suela mientras plancha, utilice la función calc clean con mayor frecuencia.*

- 1** Asegúrese de que la plancha está desenchufada y el botón deslizante de vapor está ajustado en la posición en seco (Fig. 11).
- 2** Llene el depósito de agua hasta la indicación MAX (Fig. 12).  
No eche vinagre ni otros agentes desincrustantes en el depósito del agua.
- 3** Enchufe la plancha y ajuste el control de temperatura en MAX (Fig. 13-14).
- 4** Desenchufe la plancha cuando el piloto de temperatura se apague (Fig. 15-17).
- 5** Sujete la plancha sobre el fregadero. Siga pulsando el botón calc clean y agite suavemente la plancha hacia delante y hacia atrás hasta que se vacíe el depósito de agua (Fig. 18).

Mientras se elimina la cal, también sale vapor y agua hirviendo por la suela.

*Nota: Repita los pasos del 2 al 5 si el agua que sale de la plancha sigue conteniendo partículas de cal.*

- 6** Enchufe la plancha y deje que se caliente para secar la suela (Fig. 19).
- 7** Desenchufe la plancha cuando el piloto indicador de temperatura se apague.
- 8** Para eliminar las manchas de agua que hayan quedado en la suela, pase suavemente la plancha sobre un trozo de tela.

## Solución de problemas

En este capítulo se resumen los problemas más frecuentes que pueden surgir con el aparato. Si no puede resolver el problema con la siguiente información, visite [www.philips.com/support](http://www.philips.com/support) para consultar una lista de preguntas más frecuentes o póngase en contacto con el Servicio de Atención al Cliente en su país (consulte el folleto de garantía mundial para encontrar los datos de contacto).

Problema	Posible causa	Solución
Hay fugas de agua en la abertura de llenado de agua.	Ha llenado en exceso el depósito de agua.	No llene el depósito de agua por encima de la indicación <b>MAX</b> . Vacíe el exceso de agua del depósito.
Salen gotas de agua de la suela después de desenchufarla y guardarla.	El control deslizante de vapor está en la posición <b>MAX</b> o <b>ECO</b> .	Mueva el control deslizante a la posición en seco.
	Se ha colocado la plancha en posición horizontal cuando aún quedaba agua en el depósito.	Vacíe el depósito de agua.
La función de golpe de vapor no funciona correctamente (gotea agua por la suela).	Ha utilizado la función golpe de vapor con demasiada frecuencia en un período de tiempo muy corto.	Espere unos segundos antes de volver a utilizar la función de golpe de vapor.
	Ha utilizado la función de golpe de vapor a una temperatura demasiado baja.	Ajuste una temperatura de planchado en la que se pueda utilizar la función de golpe de vapor (●●● a <b>MAX</b> ).
Durante el planchado salen partículas de cal e impurezas por la suela.	En el interior de la suela se forman partículas de cal.	Utilice la función calc clean (consulte la sección "Función calc clean" del capítulo "Limpieza y mantenimiento").







