

Saeco

Gran Baristo

Gran Baristo Avanti

BEDIENUNGSANLEITUNG

Type HD8969 - HD8975 - HD8977 - HD8978

Lesen Sie diese Bedienungsanleitung vor dem Gebrauch des Geräts aufmerksam durch.

03

Deutsch



Tablet nicht inbegriffen

 **Bluetooth®**

Nur für die Typen HD8969, HD8977 und HD8978



Saeco Avanti App

 Available on the
App Store

Saeco Avanti App

GET IT ON
 **Google play**

Saeco Avanti App

CE 0051

Registrieren Sie Ihr Produkt und erhalten Sie den entsprechenden Support unter

www.saeco.com/welcome

Avanti App ist kompatibel mit iPad 3/4/Air/mini mit Retina-Display, mit Betriebssystem iOS7 und höher; mit Samsung Galaxy Tab 3 (8.0")/Tab 4 (10.1")/Note pro LTE (12.2"), Nexus 7 2013 (7"), Sony Xperia Z LTE (10.1") mit Betriebssystem Android v.4.3 und höher, sowie mit Einrichtungen Bluetooth 4.0 und höheren Versionen.

DE

03

Herzlichen Glückwunsch zu Ihrem Kauf eines Saeco Kaffeevollautomaten GranBaristo Avanti!

Um die Unterstützung von Saeco optimal nutzen zu können, registrieren Sie Ihr Produkt bitte unter www.saeco.com/welcome.

Die vorliegende Bedienungsanleitung gilt für das Modell HD8969 - HD8975 - HD8977 - HD8978.

Das Gerät dient der Zubereitung von Espresso mit ganzen Kaffeebohnen und verfügt über eine Milchkaraffe für die einfache und schnelle Zubereitung eines perfekten Cappuccino oder Latte Macchiato. In dieser Bedienungsanleitung finden Sie alle erforderlichen Informationen für die Inbetriebnahme, den Gebrauch, die Reinigung und Entkalkung Ihres Geräts.

Auf www.philips.com/support können die aktuellste Version der Bedienungsanleitung und die CE-Konformitätserklärung heruntergeladen werden (siehe Artikelnummer auf dem Deckblatt).

INHALT

WICHTIG	4
Sicherheitshinweise	4
Achtung	4
Hinweise	6
Elektromagnetische Felder	8
Entsorgung	8
Konformitätserklärung	9
INSTALLATION	10
Vollständige Ansicht des Produktes	10
Allgemeine Beschreibung	11
VORBEREITUNG	12
Verpackung des Geräts	12
Inbetriebnahme des Geräts	12
Funktion Demo-Modus	14
ERSTE EINSCHALTUNG	15
Auswahl der Sprache	15
Automatischer Spülzyklus/Reinigung	16
Manueller Spülzyklus	17
MESSEN UND PROGRAMMIERUNG DER WASSERHÄRTE	20
WASSERFILTER AQUACLEAN	22
Vorbereitung und Installation des Filters AquaClean	22
Aktivierung des Filters AquaClean	23
Austausch des Filters AquaClean	25
Angaben bezüglich der Filterkapazität	26
Austauschen des Filters	27
Austausch des Filters nach Gebrauch der 8 Filter	28
BLUETOOTH-VERBINDUNG NUR FÜR MODELLE: HD8969, HD8977 UND HD8978	29
KAFFEEPROFIL	32
Freigabe eines neuen Profils	32
Anwahl Profil	33
Sperren eines Benutzerprofils	34
EINSTELLUNGEN	36
Saeco Adapting System	36
Einstellung Keramikmahlwerk	36
Aromaeinstellungen (Kaffeestärke)	37
Einstellung des Kaffeeauslaufs	38
Einstellung Kaffeemenge in der Tasse	40

KAFFEEAUSGABE	41
Ausgabe von Kaffee mit Kaffeebohnen	41
Ausgabe von Kaffee mit vorgemahlenem Kaffee	42
MILCHKARAFFE	44
Füllen der Milchkaraffe	44
Einsetzen der Milchkaraffe	45
Entnehmen der Milchkaraffe	45
Leeren der Milchkaraffe	46
AUSGABE VON GETRÄNKEN MIT MILCH	47
SELBSTREINIGUNGSZYKLUS der Karaffe	50
Mengeneinstellung Getränk mit Milch	51
GETRÄNKE SPEZIAL	53
Heißwasser	53
Einstellung Ausgabe Heißwasser	55
Ausgabe andere Getränke Menü "Getränke Spezial"	56
Einstellung Ausgabemenge andere Getränke Menü "Getränke Spezial"	57
GETRÄNKEPROGRAMMIERUNG	58
Aroma	59
Kaffeemenge	59
Temperatur	59
Geschmack	60
Milchmenge	60
PROGRAMMIERUNG HEISSWASSER	60
Wassermenge	60
ZURÜCKSETZUNG GETRÄNKEPARAMETER	61
GERÄTEPROGRAMMIERUNG	62
Wassereinstellungen	63
Sprachwahl	63
Standby-Einstellungen	63
Tastenton	63
Bluetooth (nur für die Modelle: HD8969, HD8977 und HD8978)	64
Werkseinstellungen	64
STATISTIKEN	65
WARTUNG	66
Entkalken	66
Reinigungszyklus Brühgruppe	67
Reinigung Karaffe	67
REINIGUNG UND WARTUNG	68
Tägliche Reinigung des Geräts	68
Tägliche Reinigung des Wassertanks	70
Tägliche Reinigung der Milchkaraffe	70
Wöchentliche Reinigung der Milchkaraffe	73
Wöchentliche Reinigung der Brühgruppe	77
Monatliche Reinigung der Milchkaraffe	81
Monatliche Schmierung der Brühgruppe	85
Monatliche Reinigung der Brühgruppe mit Kaffeefettlöser-Tabletten	86
ENTKALKEN	89
Unterbrechung des Entkalkungszyklus	94
DISPLAYANZEIGEN	95
PROBLEMLÖSUNG	97
ENERGIESPARMODUS	100
Standby	100
TECHNISCHE EIGENSCHAFTEN	101
GARANTIE UND KUNDENDIENST	102
Garantie	102
Kundendienst	102
BESTELLUNG VON PFLEGE-PRODUKTEN	102

WICHTIG

Sicherheitshinweise

Das Gerät ist mit Sicherheitsvorrichtungen ausgestattet. Dennoch sollten Sie die beschriebenen Sicherheitshinweise in dieser Bedienungsanleitung aufmerksam lesen und umsetzen, um eventuelle Personen- und Sachschäden durch einen falschen Gebrauch des Geräts zu vermeiden. Bewahren Sie diese Bedienungsanleitung für eine spätere Verwendung auf.



Der Begriff **ACHTUNG** und dieses Symbol weisen den Benutzer auf Gefahrensituationen hin, die zu schweren Verletzungen, auch verbunden mit Lebensgefahr, und/oder Schäden am Gerät führen können.



Der Begriff **HINWEIS** und dieses Symbol weisen den Benutzer auf Gefahrensituationen hin, die zu leichteren Verletzungen und/oder Schäden am Gerät führen können.



Dieses Symbol fordert zur aufmerksamen Lektüre der Bedienungsanleitung vor der Benutzung oder der Wartung auf.

Achtung

- Beim Betrieb des Geräts über die Fernbedienung der mobilen Anwendung muss der Benutzer folgendes sicherstellen:
 - Das Gerät ist korrekt installiert;
 - Das Gerät wird nur über eine kurze Entfernung eingeschaltet (d.h. der Benutzer hat das Gerät im Blick);
 - Während des Betriebs befinden sich keine gefährdeten Personen/Kinder in der Nähe des Geräts.
- Schließen Sie das Gerät an einer geeigneten Wandsteckdose an, deren Hauptspannung den technischen Daten des Geräts entspricht.

- Das Gerät an eine Steckdose mit Erdungsanlage anschließen.
- Ein Herabhängen des Netzkabels vom Tisch oder der Arbeitsfläche oder die Auflage desselben auf heißen Flächen sollte vermieden werden.
- Das Gerät, die Steckdose oder das Netzkabel dürfen nicht in Wasser getaucht werden: Gefahr von Stromschlägen!
- Keine Flüssigkeiten auf den Stecker des Netzkabels gießen.
- Den Heißwasserstrahl nicht auf Körperteile richten: Verbrennungsgefahr!
- Berühren Sie keine heißen Oberflächen. Benutzen Sie die vorgesehenen Griffe und Drehknöpfe.
- Nach dem Ausschalten des Geräts über den Hauptschalter auf der Rückseite den Stecker von der Steckdose abziehen:
 - wenn Störungen auftreten;
 - wenn das Gerät für einen längeren Zeitraum nicht benutzt wird;
 - bevor das Gerät gereinigt wird.
- Am Stecker, und nicht am Netzkabel ziehen.
- Den Stecker nicht mit nassen Händen berühren.
- Verwenden Sie das Gerät nicht, wenn der Netzstecker, das Netzkabel oder das Gerät selbst defekt oder beschädigt sind.
- Das Gerät oder das Netzkabel dürfen keinesfalls modifiziert werden. Alle Reparaturen müssen durch ein von Philips autorisiertes Kundendienstzentrum ausgeführt werden, um jede Gefahr zu vermeiden.
- Das Gerät darf nicht von Kindern unter 8 Jahren benutzt werden.
- Das Gerät darf von Kindern ab 8 Jahren benutzt werden,

wenn diese zuvor in den korrekten Betrieb des Geräts eingewiesen wurden und sich der entsprechenden Gefahren bewusst sind oder durch einen Erwachsenen überwacht werden.

- Die Reinigung und die Wartung dürfen nicht durch Kinder unter 8 Jahren und ohne das Beisein eines Erwachsenen ausgeführt werden.
- Das Gerät und dessen Netzkabel sollten außerhalb der Reichweite von Kindern unter 8 Jahren aufgestellt werden.
- Dieses Gerät darf von Personen mit körperlichen, mentalen oder sensorischen Einschränkungen sowie mangelnder Erfahrung und/oder Wissen verwendet werden, sofern sie zuvor in den korrekten Betrieb des Geräts eingewiesen wurden und sich der entsprechenden Gefahren bewusst sind oder durch einen Erwachsenen überwacht werden.
- Achten Sie darauf, dass Kinder nicht mit dem Gerät spielen.
- Führen Sie weder Finger noch andere Gegenstände in das Mahlwerk ein.

Hinweise

- Dieses Gerät ist nur für den Gebrauch im privaten Haushalt bestimmt. Es ist z.B. nicht für die Verwendung in Personalküchen von Geschäften, Büros, Betrieben oder anderen Arbeitsbereichen vorgesehen.
- Stellen Sie das Gerät auf eine waagerechte, ebene und stabile Fläche.
- Das Gerät nicht auf heißen Flächen, in der Nähe von heißen Öfen, Heizgeräten oder ähnlichen Wärmequellen abstellen.

- In den Behälter dürfen ausschließlich geröstete Kaffeebohnen eingefüllt werden. Wenn Pulver- oder Instantpulver, Rohkaffee oder andere Gegenstände in den Kaffeebohnenbehälter eingefüllt werden, können Schäden am Gerät verursacht werden.
- Bevor Teile eingebaut oder herausgenommen werden, sollte abgewartet werden, bis das Gerät abkühlt. Die Heizflächen weisen nach der Benutzung Restwärme auf.
- Keinesfalls heißes oder kochendes Wasser in den Tank füllen. Verwenden Sie ausschließlich kaltes Trinkwasser ohne Kohlensäure.
- Für die Reinigung sollten keine Scheuerpulver oder aggressive Reinigungsmittel verwendet werden. Für die Reinigung des Geräts ist ein weiches, leicht mit Wasser getränktes Tuch ausreichend.
- Das Gerät muss regelmäßig entkalkt werden. Diesen Vorgang nicht auszuführen, führt dazu, dass das Gerät nicht mehr störungsfrei funktioniert. Eine entsprechende Reparatur ist nicht durch die Garantie gedeckt!
- Das Gerät darf keiner Temperatur unter 0 °C ausgesetzt werden. Das im Heizsystem verbliebene Restwasser kann gefrieren und das Gerät beschädigen.
- Entleeren Sie den Wassertank, wenn das Gerät für einen längeren Zeitraum nicht verwendet wird. Das Wasser könnte verunreinigt werden. Bei jeder Verwendung des Geräts ist frisches Wasser zu benutzen.
- Denken Sie daran, dass diese Vorrichtung über eine Verbindung verfügt, und damit das Risiko eines Zugriffs von unbefugten Personen besteht. Sollten Sie abweichende Verhaltensweisen des Geräts feststellen, so wenden Sie sich bitte an den Kundendienst Philips.

- Achten Sie bei der Aufstellung des Geräts in Ihrer Wohnung darauf, den Aktionsradius bei der Bedienung über die App nicht zu reduzieren (bspw. nicht in der unmittelbaren Nähe von Routern, Mikrowellengeräten, Dockingstations usw.).

Elektromagnetische Felder

Dieses Gerät entspricht allen Standards und anwendbaren Vorschriften zum Einfluss elektromagnetischer Felder.

Entsorgung



Dieses Symbol weist darauf hin, dass das Produkt in den Geltungsbereich der europäischen Richtlinie 2012/19/EG fällt. Informieren Sie sich über die geltenden Bestimmungen zur getrennten Sammlung elektrischer und elektronischer Geräte. Örtliche Vorschriften beachten und das Produkt nicht als Hausmüll entsorgen. Die korrekte Entsorgung von Altgeräten ist ein Beitrag zur Vermeidung möglicher negativer Folgen für die Umwelt und die menschliche Gesundheit.

Konformitätserklärung

Philips Consumer Lifestyle B.V.

PHILIPS

1030

2014/07

(Document No. /Bericht Nr.)

(Year, Month (yyyy/mm) in which the CE mark is affixed /Jahr der CE
Zeichenerteilung)

EUROPEAN DECLARATION OF CONFORMITY

(EG - Konformitätserklärung)

We, PHILIPS CONSUMER LIFESTYLE B.V.

(Company name / Name)

TUSSENDIEPEN 4, 9206 AD DRACHTEN, THE NETHERLANDS

(address / Anschrift)

declare under our responsibility that the product(s) HD8978,HD8977, HD8969, HD8968, HD8967
erklären als Verantwortliche, daß folgende(s) elektrische(n) Produkt(e)

Philips

(brand name, Markenname)

(Type version or model, Typenbezeichnung oder Modell)

ESPRESSO COFFEE MAKER WITH GRINDER

(product description, Produktbezeichnung)

to which this declaration relates is in conformity with the following harmonized standards:

(auf die sich diese Konformitätserklärung bezieht, allen nachstehenden harmonisierten Normen entspricht.)

EN 60335-1: (2012), Am11 (2014), EN 60335-2-15:(2002), Am1 (2005), Am2 (2008), A11 (2012)
EN 62233: (2008)
EN 55014-1: (2006), Am1 (2009), Am2 (2011)
EN 61000-3-2: (2014), EN 61000-3-3: (2013)
EN 55014-2: (1997), Am1 (2001), Am2 (2008)
EN 50564: (2011), EN 50581: (2012)
EN 300 328: (2012) V1.8.1 & V1.7.1
EN 301 489-1: (2011) V1.9.2, EN 301 489-17: (2012) V2.2.1
EN 62479: (2010)

following the provisions of :

(Entsprechend den Bestimmungen der)

2014/35/EU, 2014/30/EU
2009/125/EC
EC/1275/2008
2011/65/EC
1999/5/EC

And are produced under a quality scheme at least in conformity with ISO 9001 or CENELEC Permanent Documents

(und die gemäß eines Qualitätssystems produziert werden, dass mindestens der ISO 9001 oder CENELEC Permanent Documents entspricht)

Only for Medical Devices produced under a quality scheme at least in conformity with EN13485:	
The Notified Body:	performed:
(benannte Stelle)	(ausgeführt) (description of intervention / Beschreibung des Verfahrens)
and issued the certificate:	
(und stellen das Zertifikat)	(certificate number / Zertifikatnummer)

Remarks:



Drachten, 07-mrt-16

(place, date / Ort, Datum)

A. Speelman, CL Compliance Manager

(signature, name and function / Unterschrift, Name und Funktion des Unterzeichners)

INSTALLATION

Vollständige Ansicht des Produktes

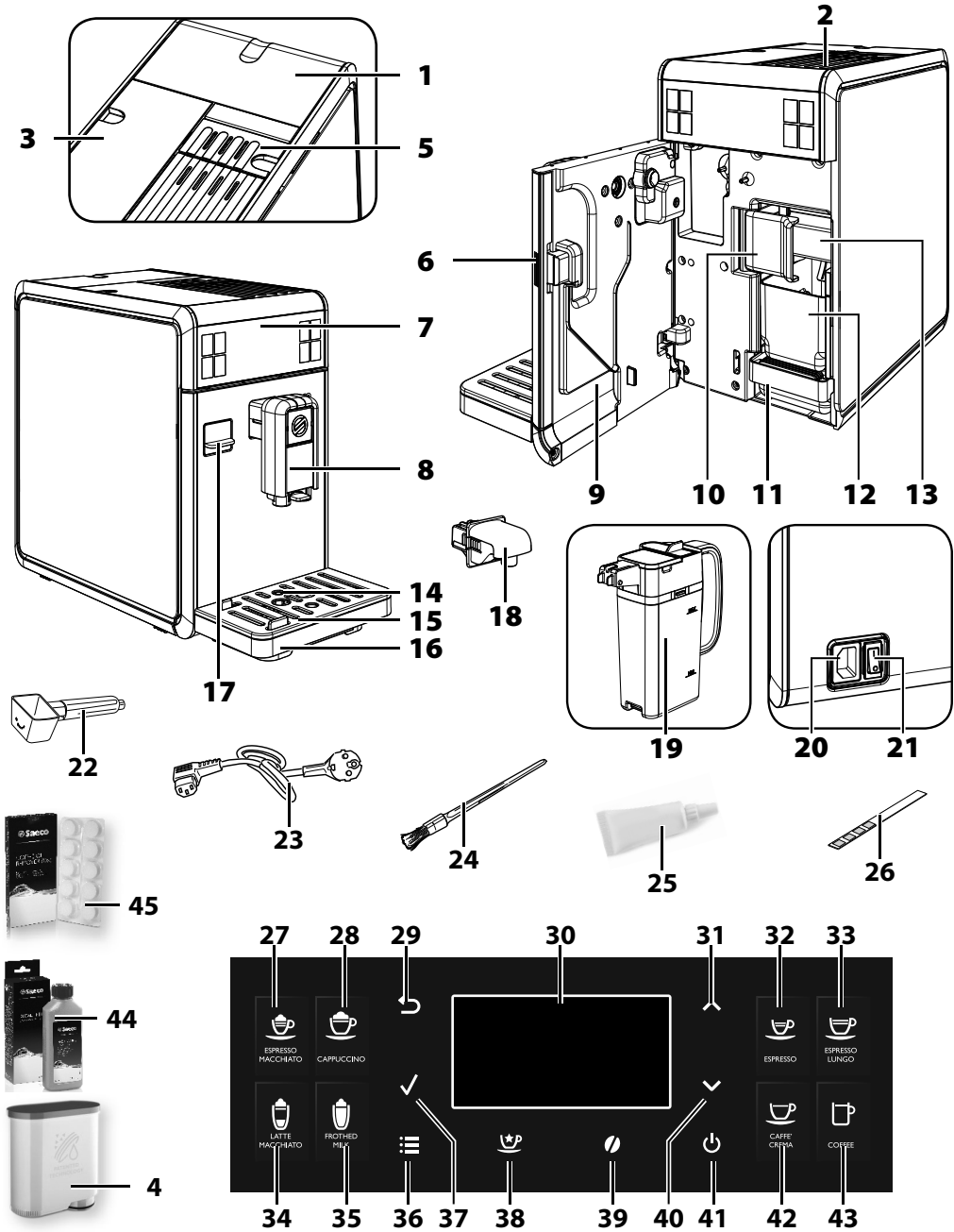

Allgemeine Beschreibung

1. Deckel + Kaffeebohnenbehälter
2. Beheizte Tassenabstellfläche
3. Wassertank + Deckel
4. Filter AquaClean (optional)
5. Fach für vorgemahlene Kaffeebohnen
6. Taste Servicetür
7. Bedienfeld
8. Abnehmbarer Kaffeeauslauf
9. Servicetür
10. Griff für Sperrung/Abnahme Brühgruppe
11. Abtropfschale (intern)
12. Kaffeesatzbehälter
13. Brühgruppe
14. Anzeige Abtropfschale voll
15. Tassenabstellrost
16. Abtropfschale (extern)
17. Schutzabdeckung
18. Wasserdüse (herausnehmbar)
19. Milchkaraffe
20. Steckdose Netzkabel
21. Hauptschalter
22. Messlöffel für vorgemahlene Kaffeebohnen / Schlüssel für Einstellung Mahlgrad
23. Netzkabel
24. Reinigungspinsel (optional)
25. Fett für die Brühgruppe (optional)
26. Teststreifen Wasserhärte
27. Taste Espresso Macchiato
28. Taste Cappuccino
29. Taste "ESC"
30. LCD-Display
31. Taste "OBEN"
32. Taste Espresso
33. Taste Großer Espresso
34. Taste Latte Macchiato
35. Taste aufgeschäumte Milch
36. Taste "MENÜ"
37. Taste "OK"
38. Taste "Getränke Spezial"
39. Taste "Aroma" - vorgemahlene Kaffeebohnen
40. Taste "UNTEN"
41. Taste Standby
42. Taste Caffè Crema
43. Taste Kaffee
44. Entkalkungsmittel (optional)
45. Kaffeeentkalkungstabletten (optional)

VORBEREITUNG

Verpackung des Geräts

Die Original-Verpackung wurde für den Schutz des Geräts während des Versandes entwickelt und hergestellt. Es wird empfohlen, diese Verpackung für eventuelle zukünftige Transporte aufzubewahren.

Inbetriebnahme des Geräts

- 1 Die Abtropfschale mit dem Rost und die Karaffe aus der Verpackung nehmen.
- 2 Das Gerät aus der Verpackung herausnehmen.

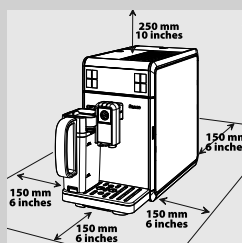

- 3 Für einen optimalen Betrieb wird Folgendes empfohlen:
 - Einen Standort mit sicherer und ebener Auflagefläche auswählen, an dem nicht die Gefahr des Umkippens des Geräts oder der Verletzung von Personen besteht;
 - Der Raum sollte ausreichend beleuchtet und hygienisch unbedenklich sein und die Steckdose muss leicht zugänglich sein;
 - Gemäß der Angaben in der Abbildung einen Mindestabstand von den Gerätewänden berücksichtigen.

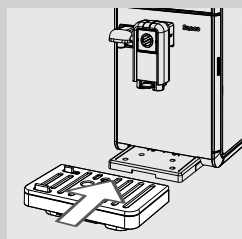

- 4 Die Abtropfschale (extern) mit dem Rost vollständig in das Gerät einsetzen. Sicherstellen, dass diese korrekt eingesetzt wurde. Das Einrasten wird mit einem "KLICK" bestätigt.



Hinweis:

Die Abtropfschale dient der Aufnahme des Wassers, das während der Spülzyklen/Selbstreinigung aus dem Auslauf fließt, und des Kaffees, der eventuell während der Zubereitung der Getränke verschüttet wurde. Die Abtropfschale täglich und immer dann entleeren und reinigen, wenn die Anzeige Abtropfschale voll anzeigt.



- 5 Den linken äußeren Deckel abnehmen.

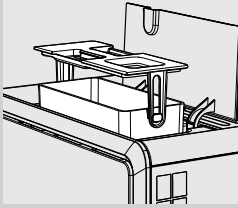

- 6** Den Wassertank am Griff, der im inneren Deckel integriert ist, entnehmen.

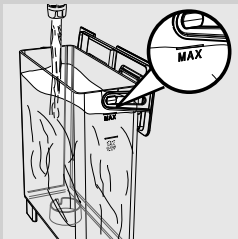

- 7** Den Wassertank mit frischem Wasser spülen.

- 8** Den Tank mit frischem Trinkwasser bis zum Füllstand MAX füllen und wieder in das Gerät einsetzen. Überprüfen, ob dieser vollständig eingesetzt wurde.

! **Hinweis:**

Den Tank keinesfalls mit heißem oder kochendem Wasser, Wasser mit Kohlensäure oder anderen Flüssigkeiten füllen. Dadurch könnte der Tank oder das Gerät beschädigt werden.

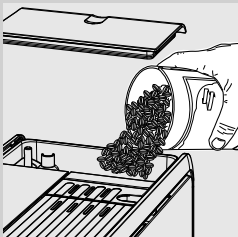

- 9** Den Deckel vom Kaffeebohnenbehälter abnehmen. Die Kaffeebohnen langsam einfüllen.

☰ **Hinweis:**

Die Schale im Kaffeebohnenbehälter vibriert während dem Mahlvorgang und erleichtert den Bohnenfluss in das Mahlwerk.

! **Hinweis:**

In den Behälter dürfen ausschließlich Kaffeebohnen eingefüllt werden. Wenn Pulver- oder Instantpulver, karamellisierter Kaffee, Rohkaffee oder andere Gegenstände in den Kaffeebohnenbehälter eingefüllt werden, können Schäden am Gerät verursacht werden.

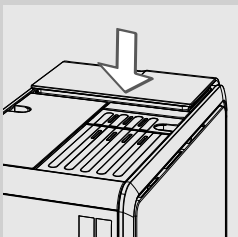

- 10** Den Deckel wieder auf den Kaffeebohnenbehälter setzen.

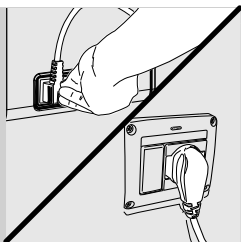

11 Den Stecker in die Steckdose auf der Rückseite des Geräts einstecken.

12 Den Stecker am gegenüber liegenden Ende des Netzkabels in eine Wandsteckdose mit geeigneter Spannung einstecken.

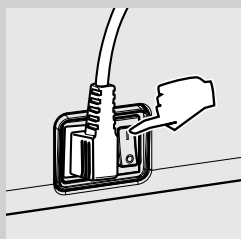

13 Den Hauptschalter auf der Rückseite in Position "I" stellen, um das Gerät einzuschalten.

Funktion Demo-Modus

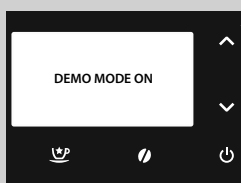

Das Gerät verfügt über ein Programm für die Simulation des Betriebs. Wird die Taste "⏻" länger als acht Sekunden gedrückt gehalten, schaltet das Gerät in das Demo-Programm um. Um den Demo-Modus zu verlassen, wird das Netzkabel abgenommen und das Gerät wieder eingeschaltet.

ERSTE EINSCHALTUNG

Vor dem ersten Gebrauch müssen folgende Bedingungen vorliegen:

- 1) die Sprache muss angewählt werden;
- 2) das Gerät führt einen automatischen Spülzyklus/Selbstreinigung durch;
- 3) der manuelle Spülzyklus muss gestartet werden.

Auswahl der Sprache

Bei der ersten Benutzung muss die gewünschte Sprache angewählt werden.

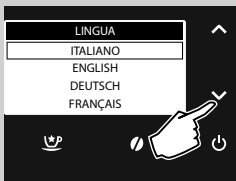

- 1 Das nebenstehende Display wird angezeigt. Die gewünschte Sprache durch Druck der Tasten "✓" oder "∧" anwählen.



- 2 Zur Bestätigung die Taste "✓" drücken.



- 3 Das Gerät befindet sich in der Aufheizphase.



- 4 Nach Abschluss des Aufheizens führt das Gerät automatisch die Entlüftung des Wassersystems aus.

Automatischer Spülzyklus/Reinigung

Nach Abschluss der Aufheizphase führt das Gerät einen automatischen Spülzyklus/Selbstreinigung der internen Systeme mit frischem Wasser durch. Der Vorgang dauert weniger als eine Minute.

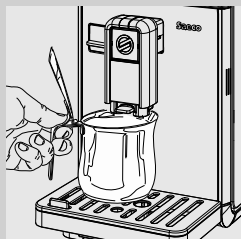

- 1 Einen Behälter unter dem Kaffeeauslauf aufstellen, um die kleine Wassermenge aufzunehmen, die ausgegeben wird.

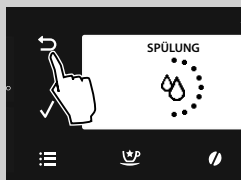

- 2 Das nebenstehende Display wird angezeigt. Abwarten, bis der Zyklus automatisch beendet wird.



Hinweis:

Die Taste "↶" drücken, wenn die Ausgabe gestoppt werden soll.



- 3 Nach Beendigung der oben beschriebenen Vorgänge zeigt das Gerät das seitlich abgebildete Display an. Auf dem Display wird dieses Symbol angezeigt, und weist darauf hin, dass der Filter AquaClean installiert werden muss.



Hinweis:

Für weitere Informationen zum Filter und die Vorgehensweise zur Installation siehe Kapitel "Wasserfilter AquaClean". Soll dieser zu einem anderen Zeitpunkt installiert werden, so wird die Taste "↶" gedrückt und der manuelle Spülzyklus fortgesetzt.



Hinweis:

Das Symbol "⌘" scheint nur dann auf, wenn das Gerät mit Bluetooth-Schnittstelle ausgestattet ist und dieses auch aktiviert worden ist.

Manueller Spülzyklus

Bei der ersten Benutzung des Geräts muss ein Spülzyklus gestartet werden. Während diesem Vorgang wird der Kaffeeausgabezyklus gestartet und frisches Wasser läuft durch den Auslauf. Der Vorgang dauert einige Minuten.



- 1 Einen Behälter unter den Kaffeeauslauf stellen.



- 2 Überprüfen, ob das Gerät das seitlich abgebildete Display anzeigt.

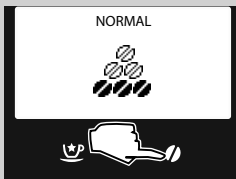

- 3 Die Taste "☉" drücken, um das Menü für die Aromaanwahl zu öffnen.

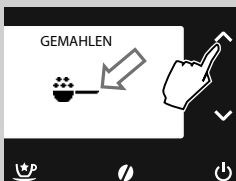

- 4 Für die Anwahl der Funktion Ausgabe Vorgemahlener Kaffee werden die Tasten "✓" oder "∧" gedrückt, bis das Symbol "☉" angezeigt wird.



Hinweis:

Keinen vorgemahlene Kaffee in das Fach einfüllen.



- 5 Die Taste "☉" drücken.

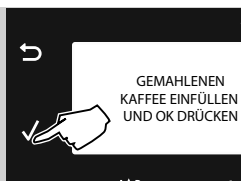

- 6 Bei der Auswahl des Produkts fordert das Gerät zur Bestätigung der Einfüllung des Pulverkaffees auf. Die Taste "✓" drücken. Das Gerät beginnt mit der Wasserausgabe aus dem Kaffeeauslauf. Nach der Ausgabe den Behälter leeren.

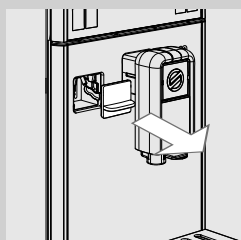

- 7 Die Schutzabdeckung abnehmen.



Hinweis:

Die Abdeckung sorgfältig aufbewahren.

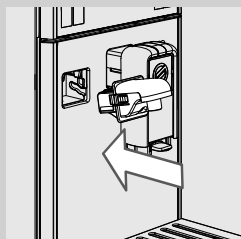

- 8 Die Wasserdüse leicht schräg halten und vollständig in die Führungen des Geräts einsetzen. Die Wasserdüse nach unten drehen, bis sie auf dem Gerät einrastet, wie in der Abbildung gezeigt.

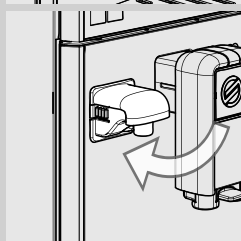

- 9 Den leeren Behälter unter die Heißwasserdüse stellen.

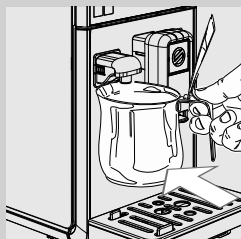

- 10 Die Taste "☺" drücken.



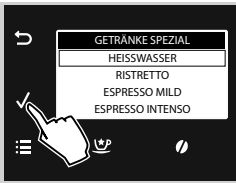

11 Die Taste "✓" drücken.

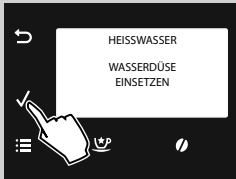

12 Die Taste "✓" drücken. Nach Beendigung der Aufheizphase startet das Gerät die Ausgabe von Wasser.



13 Nach der Wasserausgabe den Behälter entfernen und leeren.

14 Die Schritte ab Punkt 10 bis Punkt 13 so lange ausführen, bis kein Wasser mehr im Tank vorhanden ist. Dann zu Punkt 15 übergehen.

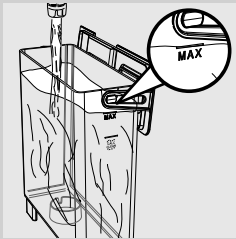

15 Anschließend den Wassertank erneut bis zum Füllstand MAX füllen. Nun ist das Gerät für die Ausgabe von Kaffee bereit. Dann wird das seitlich abgebildete Symbol angezeigt.



Hinweis:

Wurde das Gerät für mehr als zwei Wochen nicht benutzt, so wird beim Einschalten ein automatischer Spülzyklus/Selbstreinigung durchgeführt. Anschließend muss der manuelle Spülzyklus gestartet werden, wie oben beschrieben.

Der automatische Spülzyklus/die Selbstreinigung wird auch gestartet, wenn das Gerät länger als 15 Minuten im Standby-Modus befindet oder ausgeschaltet war.

Nach Beendigung des Zyklus können die Produkte ausgegeben werden.

MESSEN UND PROGRAMMIERUNG DER WASSERHÄRTE

Die Messung der Wasserhärte ist äußerst wichtig für die Festlegung der Häufigkeit des Entkalkens des Geräts und für die Installation des "AquaClean" Filters (für weitere Einzelheiten zum Wasserfilter siehe folgendes Kapitel). Für das Messen der Wasserhärte sollten die folgenden Hinweise beachtet werden:

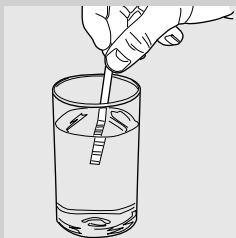

- 1 Den Teststreifen zum Bestimmen der Wasserhärte (im Lieferumfang des Geräts enthalten) für einen Zeitraum von 1 Sekunde in das Wasser eintauchen.



Hinweis:

Der Teststreifen kann für jeweils eine Messung verwendet werden.

- 2 Eine Minute abwarten.

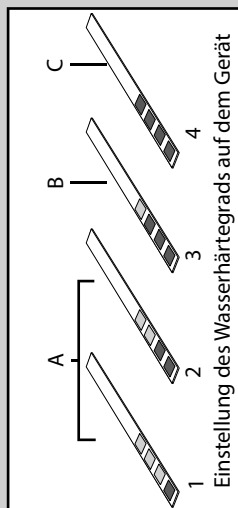

- 3 Die Anzahl der Quadrate, die die Farbe Rot annehmen, ablesen und mit der seitlichen Tabelle vergleichen.





Hinweis:

Die Nummern auf dem Teststreifen entsprechen den Einstellungen für die Wasserhärte.

- D.h. genauer gesagt:
- 1 = 1 (sehr weiches Wasser)
 - 2 = 2 (weiches Wasser)
 - 3 = 3 (hartes Wasser)
 - 4 = 4 (sehr hartes Wasser)

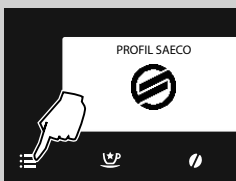
Die Buchstaben entsprechen den Bezugnahmen auf der Basis des Wasserfilters "AquaClean" (siehe folgendes Kapitel).



- 4 Die Taste  drücken, um das Hauptmenü des Geräts zu öffnen.

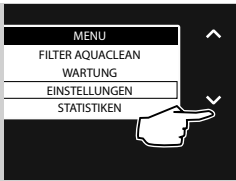

5 Die Taste "✓" drücken, um "EINSTELLUNGEN" anzuwählen.



6 Zur Bestätigung "✓" drücken.



7 "✓" drücken, um die Anwahl "WASSERHÄRTE" zu bestätigen.

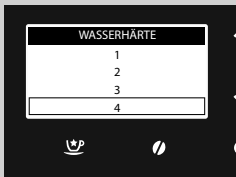

8 "✓" drücken, um die Anwahl "WASSERHÄRTE" zu bestätigen.

Hinweis:

Das Gerät wird mit der Einstellung einer Standard-Wasserhärte geliefert, die für einen Großteil der Wasserversorgungen geeignet ist.

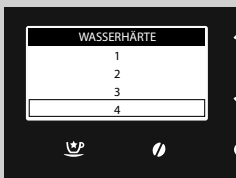

9 Die Taste "✓" für die Erhöhung des Werts oder die Taste "∧" für die Verringerung des Werts drücken.

10 Die Taste "✓" drücken, um die Einstellung zu bestätigen.

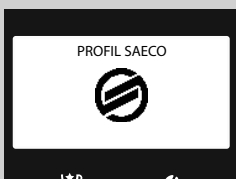

11 Die Taste "☰" drücken, um das Programmmenü zu verlassen. Das Gerät ist bereit für die Ausgabe.

WASSERFILTER AQUACLEAN



Der Filter AquaClean wurde für die Reduzierung der Bildung von Kalkablagerungen in Ihrem Gerät und die Ausgabe von filtriertem Wasser entwickelt, um das Aroma und den Geschmack jeder einzelnen Tasse Kaffee zu bewahren. Durch die Verwendung der Serie mit 8 Filtern AquaClean wie im vorliegenden Benutzerhandbuch angeführt, ist das Entkalken des Geräts in den ersten 2 Jahren oder vor Ausgabe von 5000 Tassen (mit Fassungsvermögen 100 ml) nicht mehr notwendig.



Hinweis:

den Filter AquaClean austauschen, wenn das Filtersymbol auf dem Display aufzublinsen beginnt. Der Filter AquaClean muss mindestens alle 3 Monate ausgetauscht werden, auch wenn das Gerät noch nicht angezeigt hat, dass ein Austauschen erforderlich ist.

Nach einer bestimmten Einsatzdauer zeigt das Gerät an, dass der Filter ausgetauscht werden muss. Auf diese Weise kann der Filter 8 mal ausgetauscht werden, bevor das Entkalken des Geräts durchgeführt werden muss, dies entspricht ca. 5000* Ausgaben.

(*) gilt für Tassen mit jeweils 100 ml.

Vorbereitung und Installation des Filters AquaClean



- 1 Den Filter AquaClean aus der Verpackung herausnehmen, ihn 5 Sekunden lang schütteln und dann senkrecht mit der Öffnung nach oben in kaltes Wasser tauchen. Den Filter leicht an den Seiten zusammendrücken, um die Luftblasen zu entfernen.

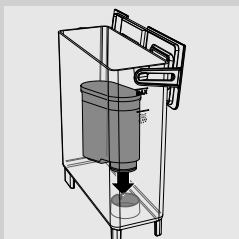

- 2 Den Filter AquaClean in den leeren Wassertank einsetzen. Der kleine Wasserfilter kann ebenfalls beibehalten werden. Den Filter AquaClean so weit wie möglich nach unten drücken.

Aktivierung des Filters AquaClean

Der Filter AquaClean kann gleich bei der Ersteinstallation im Rahmen der allgemeinen Installationsvorgänge montiert werden. Wenn der Filter AquaClean nicht schon bei der Erstverwendung eingesetzt wurde, kann dieser nachträglich montiert werden, indem man folgendes Menü öffnet.



- 1 Die Taste "☰" drücken, um das Hauptmenü des Geräts zu öffnen.



- 2 Die Taste "✓" drücken, um "FILTER AQUACLEAN" anzuwählen.

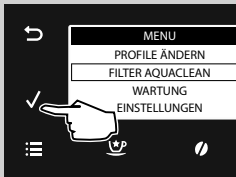

- 3 Zur Bestätigung "✓" drücken.

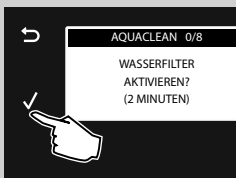

- 4 Auf dem Display wird nun die Anzahl von 0 bis 8 der Filter AquaClean angezeigt, die bereits installiert wurden. Auf dem Display scheint die Frage auf, ob die Aktivierung des Filters gewünscht wird. Die Taste "✓" drücken, um den Aktivierungsvorgang des Filters zu bestätigen.



Hinweis:

Wenn man den Filter nicht aktivieren möchte, verlässt man das Menü durch Drücken der Taste "↶".



Hinweis:

Auf dem Display oben rechts wird die Anzahl der bereits auf dem Gerät installierten Filter angezeigt. In diesem speziellen Fall wird angezeigt, dass es

sich um den ersten Filter handelt, der installiert wurde. Es ist wichtig, diese Anzeige immer im Auge zu behalten, da nach dem achten Filter (wenn die Schrift **8/8** aufscheint), das Durchführen eines Entkalkungszyklus verlangt wird, nachdem der Filter installiert wurde.

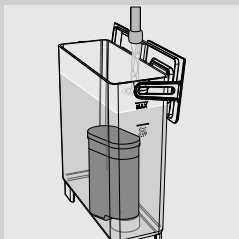

- 5** Auf dem Display erscheint die Aufforderung, den Filter einzusetzen und den Wassertank zu füllen. Den Filter AquaClean vorbereiten und ihn im Wassertank installieren (dazu ist auf den Abschnitt "Vorbereitung und Installation des Filters AquaClean" Bezug zu nehmen). Den Wassertank bis zum Füllstand MAX füllen.

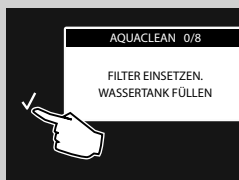

- 6** Zur Bestätigung "✓" drücken.

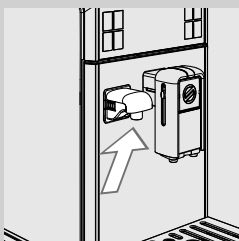

- 7** Überprüfen, ob die Wasserdüse korrekt positioniert wurde.

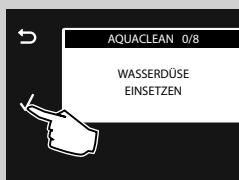

- 8** Zur Bestätigung "✓" drücken.

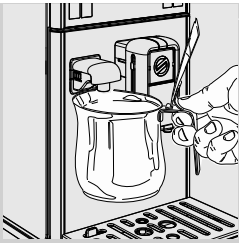

9 Einen Behälter unter die Heißwasserdüse stellen.

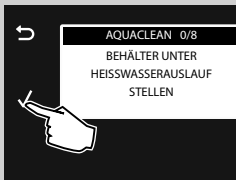

10 Zur Bestätigung "✓" drücken.



11 Das Gerät beginnt Wasser auszugeben. Die nebenstehende Ansicht wird angezeigt.



12 Nach der Ausgabe den Behälter entfernen und leeren. Das Gerät zeigt das seitlich abgebildete Display an. Das Symbol zeigt die Filterkapazität des soeben installierten Filters AQUACLEAN an. Auf der Displayansicht Gerät betriebsbereit scheint das Symbol AquaClean 100% auf, diese Anzeige gibt an, dass der Filter aktiviert wurde.

Austausch des Filters AquaClean

Den Filter AquaClean austauschen, wenn das Filtersymbol auf dem Display aufzublinken beginnt.

Angaben bezüglich der Filterkapazität



- 1 Wenn ein neuer Filter installiert wird, lautet die Angabe bezüglich des Filterzustands 100%.



- 2 Dieser Prozentsatz verringert sich mit dem Gebrauch des Geräts allmählich von 100% auf 20%.



- 3 Der Filter des Symbols beginnt aufzublinken bzw. schaltet sich abwechselnd für 2 Sekunden ein und aus, wenn die Filterkapazität unter 10% absinkt. Dies ist der Hinweis darauf, dass die Filterleistung soweit gesunken ist, dass er ausgetauscht und durch einen neuen ersetzt werden muss.



- 4 Wenn der Filter nicht ausgetauscht wird, beginnt das Filtersymbol aufzublinken bzw. schaltet sich abwechselnd für 1 Sekunden ein und aus, die Filterkapazität sinkt auf 0%. Wird dieser Hinweis ignoriert, zeigt das Display das Filtersymbol nicht mehr an.



- 5 Wenn das Display das Filtersymbol nicht mehr anzeigt, so muss das Gerät vor der Installation eines neuen Filters vom Kalk befreit werden.

! Hinweis:

Wird der Filter nicht rechtzeitig ausgetauscht, fordert das Gerät dazu auf, einen Entkalkungszyklus durchzuführen.

Austauschen des Filters



- 1 Die Taste "☰" drücken, um das Hauptmenü des Geräts zu öffnen. Die Taste "✓" drücken, um "FILTER AQUACLEAN" anzuwählen. Zur Bestätigung "✓" drücken.

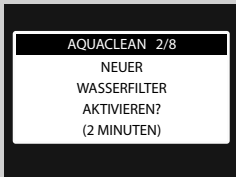

- 2 Auf dem Display wird nun die Anzahl von 0 bis 8 der Filter AquaClean angezeigt, die bereits installiert wurden. Auf dem Display scheint die Frage auf, ob die Aktivierung eines neuen Filters gewünscht wird. Zur Bestätigung die Taste "✓" drücken.

- 3 Die auf dem Display angegebenen Anweisungen befolgen, um den neuen Filter zu installieren, dann den Wassertank füllen und die Heißwasserdüse einsetzen. Die Taste "✓" drücken, um jede Eingabe zu bestätigen.

- 4 Auf der Ansicht der Filteraktivierung erscheint eine Leiste, die den Fortschrittsstatus der Filteraktivierung anzeigt.



- 5 Nach Beendigung der oben beschriebenen Vorgänge zeigt das Gerät das seitlich abgebildete Display an. Auf der Displayansicht Gerät betriebsbereit scheint das Symbol AquaClean 100% auf, diese Anzeige gibt an, dass der Filter aktiviert wurde.

! Hinweis:

Wenn der letzte der acht vorgesehenen Filter der Serie verwendet wird, so wird vor der Aktivierung des Filters ein Entkalken gefordert. Dazu bitte im entsprechenden Kapitel Entkalken des Gerätes nachsehen.

Austausch des Filters nach Gebrauch der 8 Filter



- 1 Die Taste "☰" drücken, um das Hauptmenü des Geräts zu öffnen. Die Taste "✓" drücken, um "FILTER AQUACLEAN" anzuwählen. Zur Bestätigung "✓" drücken.

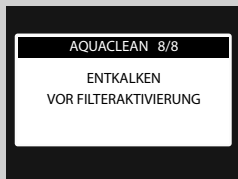

- 2 Die Displayansicht zeigt an, dass das Gerät vor der Aktivierung des neuen Filters vom Kalk befreit werden muss. Zum Starten des Entkalkungsvorgangs die Taste "✓" drücken.



Hinweis:

Wenn der Entkalkungsvorgang nicht sofort ausgeführt werden möchte, drückt man mehrmals die Taste "↶", um das Filtermenü zu verlassen.

- 3 Am Ende des Entkalkungsvorgangs erscheint die Anfrage, ob der Filter AquaClean installiert werden möchte. Die unter "Austausch des Filters AquaClean" angeführten Vorgänge ausführen. Den Filteraustausch vornehmen, wie im vorigen Abschnitt beschrieben.

BLUETOOTH-VERBINDUNG nur für Modelle: HD8969, HD8977 und HD8978

Für den Zugriff auf die Funktionen des Geräts muss die App auf die jeweilige mobile Einrichtung heruntergeladen werden.

Um GranBaristo Avanti mit Ihrem mobilen Gerät zu verbinden, laden Sie die App Saeco Avanti aus dem App Store oder Google Play herunter oder lesen den QR-Code mit Ihrem mobilen Gerät ein, der auf dem Deckblatt abgebildet ist. Alternativ können Sie mit dem Gerät, auf das Sie die App herunterladen wollen, die Webseite www.saeco.com/Avanti-app öffnen.

**Hinweis:**

Bevor die Verbindung aufgebaut wird, ist sicherzustellen, dass die Bluetooth-Funktion auf Ihrer mobilen Einrichtung aktiviert wurde.

Die Bluetooth-Funktion von GranBaristo Avanti ist in der Default-Einstellung eingeschaltet. Wurde sie ausgeschaltet, so sind die nachfolgenden Hinweise zu befolgen, um diese erneut einzuschalten:



- 1 Die Taste "☰" drücken, um das Hauptmenü des Geräts zu öffnen.

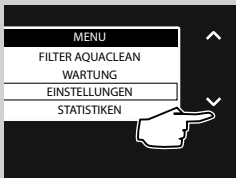

- 2 Die Taste "✓" drücken, um "EINSTELLUNGEN" anzuwählen. Zur Bestätigung "✓" drücken.

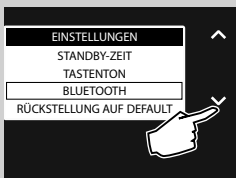

- 3 Die Taste "✓" drücken, um "BLUETOOTH" anzuwählen.

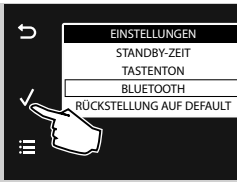

4 Zur Bestätigung "✓" drücken.

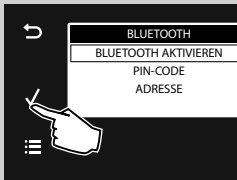

5 Daraufhin wird das Steuer Menü der Funktion "BLUETOOTH" geöffnet. Die Taste "✓" drücken, um die Funktion auf dem Gerät einzuschalten und die Verbindung mit der mobilen Einrichtung zu ermöglichen.

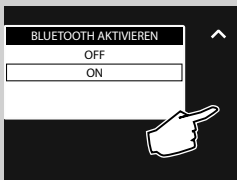

6 Die Taste "✓" drücken, um "ON" anzuwählen.

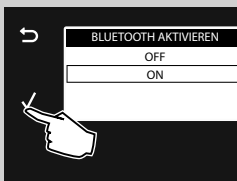

7 Zur Bestätigung "✓" drücken. Nun ist die Bluetooth-Einrichtung aktiviert.

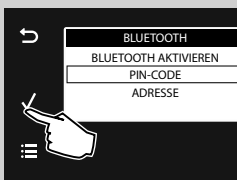

8 Die Taste "✓" drücken, um "PIN-CODE" anzuwählen. Zur Bestätigung "✓" drücken.

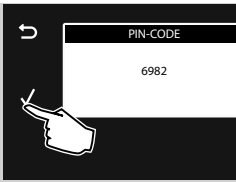

- 9** Den Code aufschreiben, der während der Verbindung mit dem mobilen Gerät eingegeben werden muss.

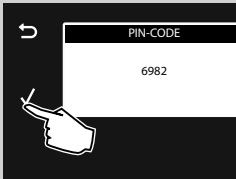

- 10** Zur Bestätigung "✓" drücken. Zum Verlassen der Funktion "☰" drücken.

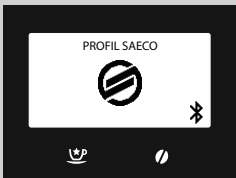

- 11** Den PIN-Code eingeben, wenn die App dazu auffordert, und abwarten, bis die Verbindung erfolgreich hergestellt wird.

Das Symbol "☑", das auf dem Display angezeigt wird, gibt an, dass die Verbindung korrekt hergestellt wurde. Nun können Sie Ihre Kaffeemaschine direkt über Ihr mobiles Gerät bedienen.



Achtung:

Die App Saeco Avanti für die Steuerung Ihrer Gran Baristo sollte nur dann benutzt werden, wenn Sie das Gerät sehen können, um Personen oder Sachschäden zu vermeiden!

Bei der Steuerung des Geräts über die App kann die Funktion Vorge-mahlener Kaffee nicht benutzt werden.



Hinweis:

Wird der PIN-Code 5 Mal hintereinander falsch eingegeben, wird die Bluetooth-Verbindung aus Sicherheitsgründen ausgeschaltet. Dann ist eine erneute Einschaltung, wie oben erläutert, erforderlich.



Hinweis:

Avanti App ist kompatibel mit iPad 3/4/Air/mini mit Retina-Display, mit Betriebssystem iOS7 und höher; mit Samsung Galaxy Tab 3 (8.0")/Tab 4 (10.1")/Note pro LTE (12.2"), Nexus 7 2013 (7"), Sony Xperia Z LTE (10.1") mit Betriebssystem Android v.4.3 und höher, sowie mit Einrichtungen Bluetooth 4.0 und höheren Versionen.

KAFFEEPROFIL

Auf dem Gerät kann jeder Benutzer seine individuellen Geschmackspräferenzen einstellen. Die persönlichen Einstellungen sind für maximal 6 unterschiedliche Profile möglich.

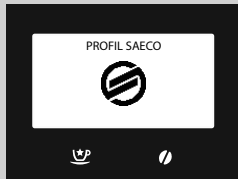

Auf dem Gerät ist 1 Profil voreingestellt, das mit dem Symbol links gekennzeichnet ist.

Es können 5 weitere Profile freigegeben werden, die vollständig personalisiert werden können. Für eine einfache Benutzung wird jeder Benutzer mit einem persönlichen Symbol dargestellt, das während der Programmierung angewählt werden kann.

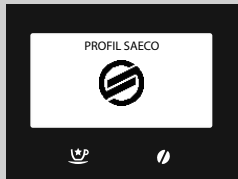

Hinweis:

Zum Erstellen der anderen 5 Profile für die Ausgabe der Getränke je nach Geschmackspräferenz ist auf das Kapitel "**Freigabe eines neuen Profils**" Bezug zu nehmen.

Freigabe eines neuen Profils



1 Die Taste "☰" drücken, um das Hauptmenü des Geräts zu öffnen.

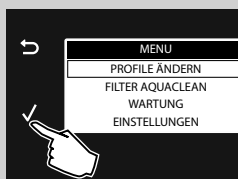

2 Zur Bestätigung "✓" drücken.

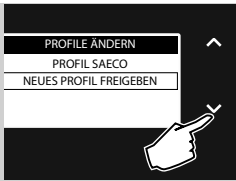

3 Die Taste "✓" drücken, um "NEUES PROFIL FREIGEBEN" anzuwählen.

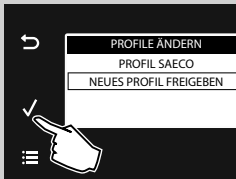

4 Zur Bestätigung "✓" drücken.

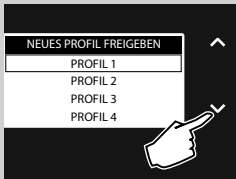

5 Die Taste "✓" oder die Taste "∧" drücken, um das gewünschte Profil anzuwählen, dem ein eigenes Symbol zugeordnet wird.



Hinweis:

Wurde ein Profil bereits eingerichtet, so wird es nicht in den möglichen Optionen angezeigt.

6 Zur Bestätigung "✓" drücken.



7 Nun können die Getränke personalisiert werden (siehe Kapitel "Getränkprogrammierung").



Hinweis:

Zum Verlassen der Option die Taste "☰" drücken.

Anwahl Profil

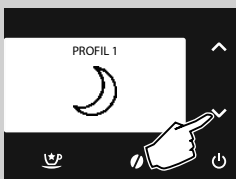

Die Taste "✓" oder die Taste "∧" für die Anwahl der im Gerät gespeicherten Profile drücken. Die dem angezeigten Profil zugeordneten Einstellungen werden sofort aktiviert.



Hinweis:

Wenn 1 oder mehrere Profile freigegeben sind, ist die Taste "✓" und die Taste "∧" auf der Hauptansicht aktiv.

Sperrung eines Benutzerprofils

Ein bereits freigegebenes Benutzerprofil kann gesperrt werden, dies gilt jedoch nicht für die voreingestellten Profile.



Hinweis:

In diesem Falle werden die entsprechenden Einstellungen im Speicher erhalten, aber nicht angezeigt. Das Symbol ist in den Optionen für die Freigabe erneut verfügbar. Für die erneute Aktivierung siehe Abschnitt **“Freigabe eines neuen Profils”**.

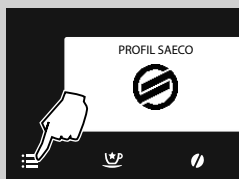

- 1 Die Taste “☰” drücken, um das Hauptmenü des Geräts zu öffnen.

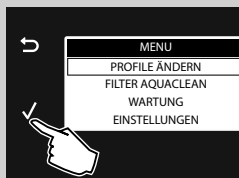

- 2 Zur Bestätigung “✓” drücken.



- 3 Die Taste “✓” drücken, um **“PROFIL SPERREN”** auszuwählen.

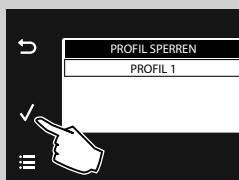

- 4 Die Taste “✓” drücken, um das zu löschende Profil auszuwählen. Zur Bestätigung die Taste “✓” drücken. Nun ist das Profil gesperrt.



Hinweis:

Auf dem seitlich gezeigten Display können so viele Profile angezeigt werden, wie zuvor freigegeben wurden. Nur das ausgewählte Profil wird gesperrt.



PROFILE ÄNDERN
PROFIL SAECO
NEUES PROFIL FREIGEBEN

5 Das nebenstehende Display wird angezeigt.



PROFIL SAECO



☰ ☺ 🔍

6 Die Taste  drücken, um das Programmmenü zu verlassen. Das Gerät ist bereit für die Ausgabe.

EINSTELLUNGEN

Das Gerät ermöglicht die Ausführung einiger Einstellungen für die Ausgabe eines stets optimalen Kaffees.

Saeco Adapting System

Kaffee ist ein Naturprodukt und seine Eigenschaften können je nach Herkunft, Mischung und Röstung unterschiedlich sein. Das Gerät ist mit einem System zur Selbsteinstellung ausgestattet, mit dem alle handelsüblichen Kaffeebohnsorten verwendet werden können (mit Ausnahme von karamellisierten oder aromatisierten Sorten).

Das Gerät reguliert sich automatisch nach der Ausgabe von einigen Tassen Kaffee, um die Extraktion des Kaffees zu optimieren.

Einstellung Keramikmahlwerk

Die Keramikmahlwerke garantieren einen stets perfekten Mahlgrad und eine spezifische Korngröße für jede Kaffeespezialität. Diese Technologie garantiert eine vollständige Bewahrung des Aromas und damit einen echten italienischen Kaffeegenuss.



Achtung:

Das Keramikmahlwerk enthält beweglichen Teile, die gefährlich sein können. Aus diesem Grunde dürfen Finger oder andere Gegenstände nicht in den Innenbereich eingeführt werden. Für die Einstellung des Keramikmahlwerks darf ausschließlich der Schlüssel für die Einstellung des Mahlgrads verwendet werden.

Die Keramikmahlwerke können eingestellt werden, um den Mahlgrad des Kaffees an Ihren persönlichen Geschmack anzupassen.

1 Den Deckel des Kaffeebohnenbehälters herausnehmen.

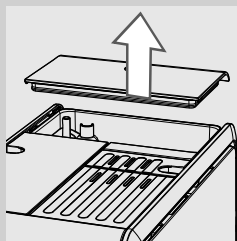

2 Den Drehknopf für die Mahlgradeinstellung unter dem Kaffeebohnenbehälter jeweils nur um **maximal einen Grad** verstellen. Für die Einstellung muss der Schlüssel für die Einstellung des Mahlwerks, der im Lieferumfang des Geräts enthalten ist, benutzt werden. Der Geschmacksunterschied ist nach der Ausgabe von 2-3 Tassen Kaffee wahrnehmbar.

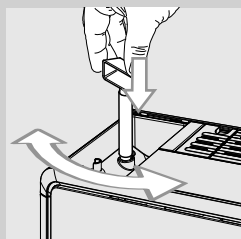

Achtung:

Um Schäden am Gerät zu vermeiden, das Mahlwerk jeweils nur um maximal einen Grad verstellen.

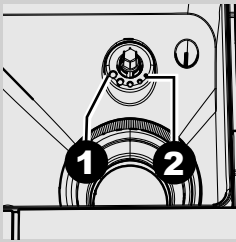

- 3** Die Markierungen im Inneren des Fachs des Kaffeebehälters geben die Einstellung des Mahlgrads an. Es können 5 unterschiedliche Mahlgrade von der Position 1 für einen groben Mahlgrad und ein leichteres Aroma bis zur Position 2 für einen feinen Mahlgrad und ein stärkeres Aroma eingestellt werden.

Wird das Keramikmahlwerk auf einen feineren Mahlgrad eingestellt, so wird das Aroma des Kaffees stärker. Um einen Kaffee mit leichterem Aroma zuzubereiten, wird das Keramikmahlwerk auf einen gröberen Mahlgrad eingestellt.

Aromaeinstellungen (Kaffeestärke)



Auf dem Gerät kann die richtige Menge an gemahlenem Kaffee für jedes Produkt eingestellt werden. Die Standard-Einstellung für jedes Produkt kann über **“PROFILE ÄNDERN”** programmiert werden (siehe Kapitel “Getränkprogrammierung”, Option **“AROMA”**).

- 1** Um die Menge des gemahlten Kaffees zeitweise zu ändern, wird die Taste  auf dem Bedienfeld gedrückt.



Hinweis:

Die Anwahl muss vor der Auswahl des Kaffees erfolgen.

- 2** Die Tasten  oder  drücken, bis das gewünschte Aroma angezeigt wird. Dann das Getränk anwählen.



-  = sehr mildes Aroma
-  = mildes Aroma
-  = normales Aroma
-  = starkes Aroma
-  = sehr starkes Aroma
-  = extra-starkes Aroma
-  = gemahlener Kaffee



Hinweis:

Diese Funktion bleibt für 30 Sekunden aktiv, danach löscht das Gerät die Anwahl und schaltet auf den vorigen Status um.



Hinweis:

Die Anwahl des Aromas ist für die Produkte Special “Energie-Kaffee”, “Starker Espresso” und “Leichter Espresso” nicht möglich.

Einstellung des Kaffeeauslaufs

Der Kaffeeauslauf kann in der Höhe eingestellt werden, um ihn an die Abmessungen der verwendeten Tassen anzupassen.

Für diese Einstellung wird der Kaffeeauslauf mit dem entsprechenden Griff nach oben oder nach unten geschoben, wie in der Abbildung gezeigt.

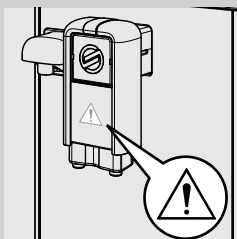
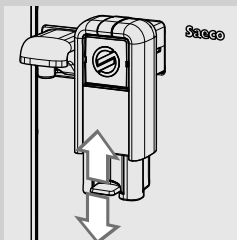

Hinweis:

Wurde der Auslauf für die Benutzung von großen Behältern oder für Reinigungszwecke abgenommen, so ist auf die Richtung zu achten, in die er während der Montage eingesetzt wird. Ist das seitliche Dreieck sichtbar, so wurde der Auslauf falsch montiert.

Folgende Positionen werden empfohlen:
Für die Verwendung von kleinen Tassen.

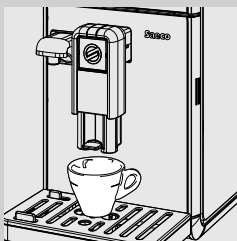

Für die Verwendung von großen Tassen.

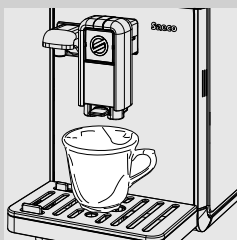

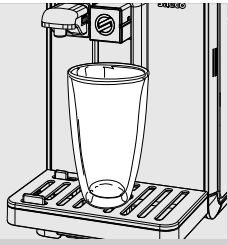

Für die Verwendung von Latte Macchiato-Gläsern.



Hinweis:

Der Auslauf kann zum Gerät hin verschoben werden.

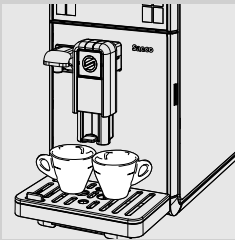

Unter dem Kaffeeauslauf können auch zwei Tassen aufgestellt werden, um gleichzeitig zwei Tassen Kaffee auszugeben.

Einstellung Kaffeemenge in der Tasse

Bei diesem Gerät kann die ausgegebene Menge von Kaffee oder Milch je nach Geschmackspräferenz und der Tassengröße eingestellt werden. Bei jedem Druck der Tasten Espresso "☺", Großer Espresso "☺", Caffè crema "☺" und amerikanischer Kaffee "☺" gibt das Gerät eine festgelegte Produktmenge aus. Jeder Taste ist eine unabhängige Ausgabe zugeordnet.

Im folgenden Text wird die Programmierung der Taste Espresso "☺" erläutert.

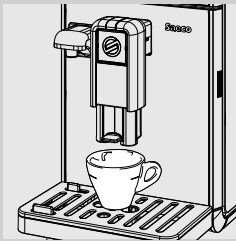

- 1 Eine Tasse unter den Kaffeeauslauf stellen.

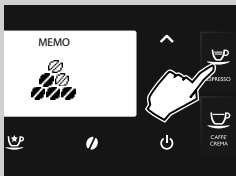

- 2 Die Taste Espresso "☺" gedrückt halten, bis das Symbol "MEMO" angezeigt wird. Dann die Taste loslassen. Nun befindet sich das Gerät im Programmiermodus. Das Gerät startet die Kaffeeausgabe.

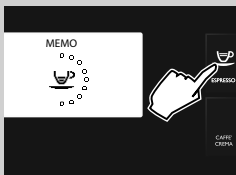

- 3 Die Taste Espresso "☺" drücken, sobald die gewünschte Kaffeemenge erreicht wird.

Nun ist die Taste Espresso "☺" programmiert. Jedes Mal, wenn die Taste danach ausgewählt wird, gibt das Gerät die programmierte Menge aus.

Hinweis:

Die Programmierung der Tasten Großer Espresso "☺", Caffè crema "☺" und amerikanischer Kaffee "☺" erfolgt mit der gleichen Vorgehensweise. Durch den erneuten Druck der angewählten Kaffeetaste kann die Kaffeeausgabe stets abgebrochen werden, wenn die gewünschte Menge erreicht ist.

Darüber hinaus kann die ausgegebene Getränkemenge über "PROFILE ÄNDERN" eingestellt werden (siehe Kapitel "Getränkeprogrammierung", Option "KAFFEEMENGE").

KAFFEEAUSGABE

Vor der Ausgabe des Kaffees überprüfen, ob keine Anzeigen auf dem Display vorhanden sind und ob der Wassertank und der Kaffeebohnenbehälter vollständig gefüllt sind.

Ausgabe von Kaffee mit Kaffeebohnen

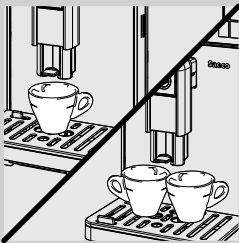

- 1 1 oder 2 Tassen unter den Kaffeeauslauf stellen.



- 2 Die Taste "☕" für einen Espresso, die Taste "☕" für einen großen Espresso, die Taste "☕" für einen Caffè crema oder die Taste "☕" für einen amerikanischen Kaffee drücken.



- 3 Für die Ausgabe von 1 Tasse Kaffee wird die gewünschte Taste ein einziges Mal gedrückt. Das nebenstehende Display wird angezeigt.

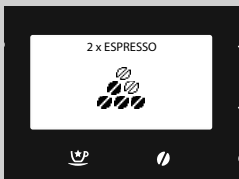

- 4 Für die Ausgabe von 2 Tassen Kaffee wird die gewünschte Taste zwei Mal nacheinander gedrückt. Das nebenstehende Display wird angezeigt.

Hinweis:

In dieser Betriebsart übernimmt das Gerät automatisch die Mahlung und Dosierung der richtigen Kaffeemenge.

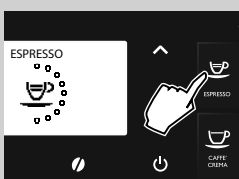

- 5 Nach dem Vorbrühzyklus beginnt der Kaffee aus dem Kaffeeauslauf zu fließen.
- 6 Die Kaffeeausgabe wird automatisch beendet, wenn die eingestellte Menge erreicht ist. Sie kann jedoch auch durch Druck der Taste, mit der die Ausgabe gestartet wurde, vorzeitig abgebrochen werden.

Ausgabe von Kaffee mit vorgemahlenem Kaffee

Diese Funktion ermöglicht die Verwendung von vorgemahlenem und koffeinfreiem Kaffee. Mit der Funktion Vorgemahlener Kaffee kann lediglich jeweils ein Kaffee ausgegeben werden.

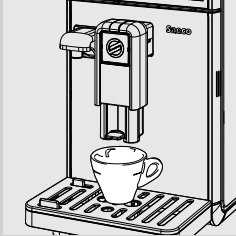

- 1 Eine Tasse unter den Kaffeeauslauf stellen.



- 2 Die Taste "☉" drücken, um das Menü für die Aromaanwahl zu öffnen.



- 3 Für die Auswahl der Funktion Ausgabe Vorgemahlener Kaffee werden die Taste "∨" oder "∧" gedrückt, bis das Symbol "☉" angezeigt wird.



- 4 Die Taste "☕" für einen Espresso, die Taste "☕" für einen großen Espresso oder die Taste "☕" für einen Caffè crema drücken.

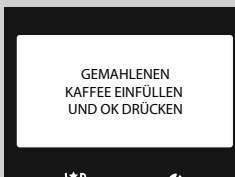

- 5 Bei der Auswahl des Produkts fordert das Gerät zur Bestätigung der Einfüllung des Pulverkaffees auf.

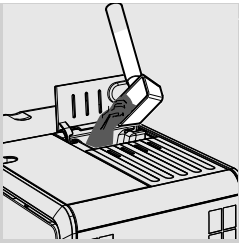

6 Den Deckel des Fachs für den vorgemahlene Kaffee öffnen.

7 Einen Messlöffel vorgemahlene Kaffee in das Fach einfüllen. Ausschließlich den mit dem Gerät gelieferten Messlöffel benutzen. Abschließend den Deckel des Fachs für den vorgemahlene Kaffee wieder schließen.



Achtung:

In das Fach für den vorgemahlene Kaffee darf ausschließlich vorgemahlene Kaffee eingefüllt werden. Die Einfüllung anderer Substanzen und Gegenstände kann zu schweren Schäden am Gerät führen. Diese Reparaturen sind nicht durch die Garantie gedeckt.

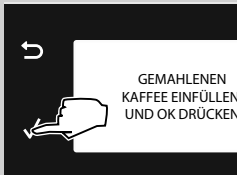

8 Die Taste "✓" drücken. Nach dem Vorbrühzyklus beginnt der Kaffee aus dem Kaffeeauslauf zu fließen.



9 Die Kaffeeausgabe wird automatisch beendet, wenn die eingestellte Menge erreicht ist. Sie kann jedoch auch durch erneuten Druck der Taste des angewählten Getränks vorzeitig abgebrochen werden.

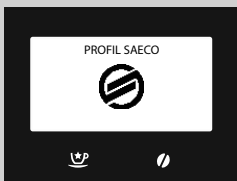

Nach Abschluss der Ausgabe kehrt das Gerät zum Hauptmenü zurück.

Für die Ausgabe von weiteren Kaffees mit vorgemahlene Kaffee werden die soeben beschriebene Vorgänge wiederholt.



Hinweis:

Wird kein vorgemahlene Kaffee in das entsprechende Fach eingefüllt, erfolgt lediglich die Ausgabe von Wasser. Ist die Portion zu groß oder werden 2 oder mehr volle Messlöffel eingefüllt, entlädt das Gerät den überschüssigen vorgemahlene Kaffee in den Kaffeesatzbehälter. Die Länge der Ausgabe mit vorgemahlene Kaffee kann nicht gespeichert werden.



Hinweis:

Diese Funktion bleibt für 30 Sekunden aktiv, danach löscht das Gerät die Anwahl und schaltet auf den vorigen Status um.

MILCHKARAFFE

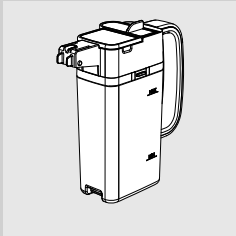

In diesem Kapitel wird erläutert, wie die Milchkaraffe für die Zubereitung von Milchgetränken verwendet wird.



Hinweis:

Vor der Verwendung muss die Milchkaraffe sorgfältig gereinigt werden, wie im Kapitel "Reinigung und Wartung" beschrieben. Es wird empfohlen, die Milchkaraffe mit kalter Milch (ca. 5°C) zu füllen.



Achtung:

Für die Zubereitung der Getränke sollte ausschließlich die Karaffe benutzt werden. Diese sollte nur mit Trinkwasser gereinigt werden.

Füllen der Milchkaraffe

Die Milchkaraffe kann vor oder während der Benutzung gefüllt werden.

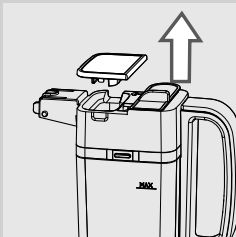

- 1 Den Deckel der Karaffe anheben, wie in der Abbildung gezeigt.

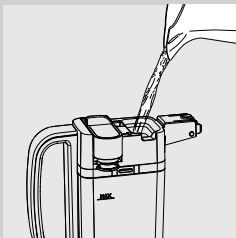

- 2 Die Milch in die Karaffe einfüllen: Der Füllstand der Milch muss zwischen dem Mindestfüllstand (MIN) und dem maximalen Füllstand (MAX) liegen, die auf der Karaffe markiert sind. Den Deckel wieder auf der Karaffe anbringen.

- 3 Die Milchkaraffe kann nun benutzt werden.

Einsetzen der Milchkaraffe

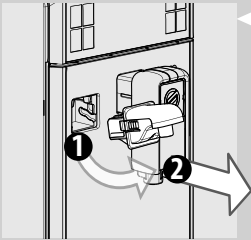

- 1** Soweit diese installiert ist, wird die Wasserdüse entfernt, wie in der Abbildung gezeigt:
 - auf die beiden seitlichen Tasten drücken, um die Düse zu entriegeln, und leicht anheben;
 - An der Heißwasserdüse ziehen, um diese zu entfernen.

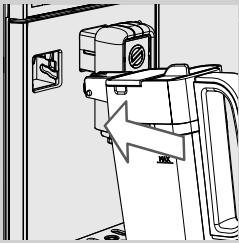

- 2** Die Milchkaraffe leicht schräg neigen. Diese vollständig in die Führungen des Geräts einsetzen.

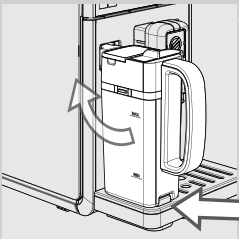

- 3** Die Karaffe nach unten drehen, bis sie in der Abtropfschale einrastet. Die Karaffe nicht mit Kraft einschieben.

Entnehmen der Milchkaraffe

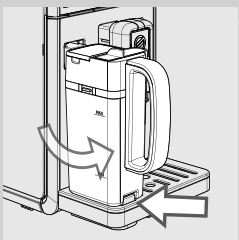

- 1** Die Karaffe nach oben drehen, bis sie sich aus dem Einsatz auf der Abtropfschale löst. Dann die Karaffe entnehmen.

Leeren der Milchkaraffe

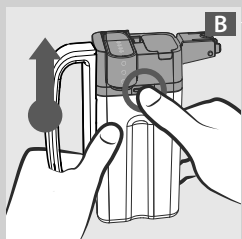
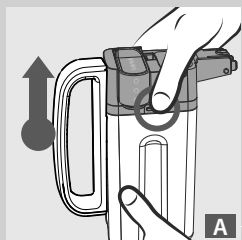

- 1 Eine der beiden Ausklintasten drücken, um den oberen Teil der Karaffe zu entfernen, wie in den Abbildungen (A oder B) dargestellt.

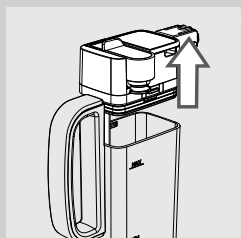

- 2 Den oberen Teil der Karaffe anheben. Die Karaffe leeren und sorgfältig reinigen.



Hinweis:

Nach jeder Benutzung muss die Milchkaraffe gemäß der Beschreibung im Kapitel "Reinigung und Wartung" gereinigt werden.

AUSGABE VON GETRÄNKEN MIT MILCH



Achtung:

Verbrennungsgefahr! Zu Beginn der Ausgabe können Milch- und Dampfspritzer auftreten. Das Ende des Zyklus abwarten, bevor die Milchkaraffe entfernt wird.

Auf dem Bedienfeld befinden sich die Tasten für die automatische Zubereitung von Espresso Macchiato "☕", Cappuccino "☕", Latte Macchiato "☕" und aufgeschäumter Milch "☕".

Als Beispiel wird die Zubereitung eines Cappuccino "☕" erläutert.

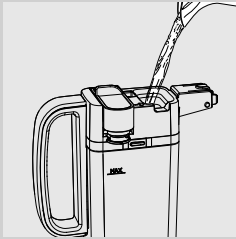

- 1 Die Karaffe mit Milch füllen. Der Füllstand der Milch muss zwischen dem Mindestfüllstand (MIN) und dem maximalen Füllstand (MAX) liegen, die auf der Karaffe markiert sind. Den Deckel wieder auf der Karaffe anbringen.



Hinweis:

Für einen Cappuccino mit optimaler Qualität sollte kalte Milch (~5 °C / 41°F) mit einem Proteingehalt von mindestens 3% verwendet werden. Je nach persönlicher Vorliebe kann sowohl Vollmilch wie entrahmte Milch verwendet werden.

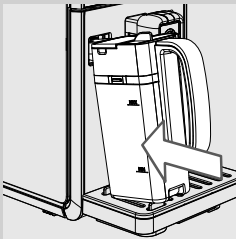

- 2 Die Karaffe in das Gerät einsetzen.

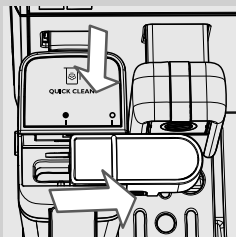

- 3 Den Auslauf der Karaffe nach rechts bis zum Symbol "☉" herausziehen. Sicherstellen, dass der Griff des Auslaufs mit dem Symbol "☉" übereinstimmt.

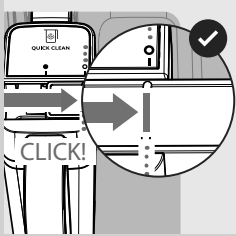

4 Wenn der Auslauf der Karaffe sich in der korrekten Position befindet, ist ein CLICK zu hören!

Hinweis:

Wird der Auslauf der Karaffe nicht vollständig herausgezogen, so tritt eventuell Dampf aus und die Milch wird nicht korrekt aufgeschäumt.

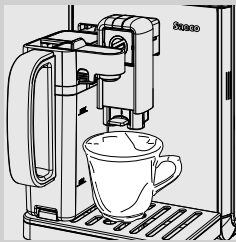

5 Eine Tasse unter den Auslauf der Karaffe stellen.



6 Die Taste Cappuccino “☕” drücken, um die Ausgabe zu starten.

Hinweis:

Wird bei der Ausgabe von Getränken mit Milch die Taste ESC “↶” gedrückt, so wird der Ausgabezyklus vollständig abgebrochen.



7 Das Gerät weist darauf hin, dass die Karaffe eingesetzt und der Auslauf der Karaffe herausgezogen werden muss.

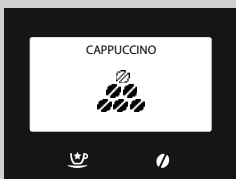

8 Das Gerät mahlt die programmierte Kaffeemenge.



9 Das Gerät benötigt eine Vorwärmzeit: In dieser Phase wird das seitlich abgebildete Display angezeigt.

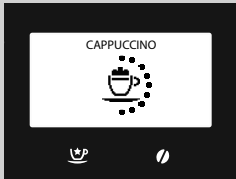

10 Das Gerät beginnt die Milchausgabe. Um die Ausgabe abubrechen, wird erneut die Taste des angewählten Getränks gedrückt. Die Ausgabe wird nach wenigen Sekunden beendet.

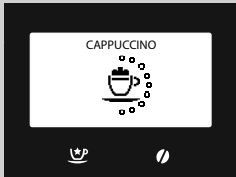

11 Nach Abschluss der Ausgabe der aufgeschäumten Milch gibt das Gerät den Kaffee aus. Um die Ausgabe abubrechen, wird erneut die Taste des angewählten Getränks gedrückt.

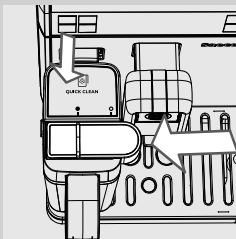

12 Wenn der automatische Spülzyklus der Karaffe nach der Ausgabe nicht ausgeführt werden soll, die Taste "↺" drücken.



Hinweis:

Nach der Verwendung muss die Milchkaraffe gereinigt werden, wie im Kapitel "Reinigung und Wartung" beschrieben.



Hinweis:

Für die Zubereitung eines Espresso Macchiato "☕", eines Latte Macchiato "☕" oder einer aufgeschäumten Milch "☕" sind die oben aufgeführten Schritte auszuführen. Am Punkt 5 ist dann die Taste des gewünschten Getränks zu drücken.

SELBSTREINIGUNGSZYKLUS der Karaffe

Nach der Zubereitung von einem oder mehreren Produkten mit Milch ermöglicht das Gerät eine Schnellreinigung der Leitungen der Karaffe.



- 1 Die folgende Ansicht wird für 20 Sekunden gezeigt. Die Taste "✓" drücken, um den Zyklus zu starten.



Hinweis:

Soll ein weiteres Getränk mit Milch zubereitet oder kein Spülzyklus durchgeführt werden, so wird die Taste "↶" gedrückt.

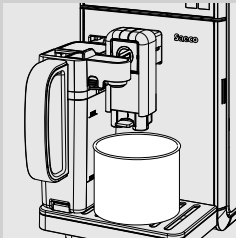

- 2 Den Auslauf der Karaffe nach rechts bis zum Symbol "●" herausziehen. Einen Behälter unter den Auslauf der Karaffe stellen.

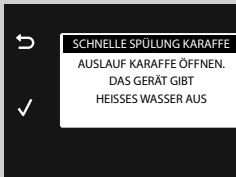

- 3 Die Taste "✓" drücken.

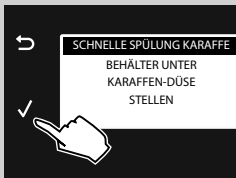

- 4 Das Display zeigt die Ausführung des Zyklus an. Abschließend wird der Auslauf der Karaffe wieder geschlossen, indem er bis zum Symbol "●" zurück geschoben wird. Dann wird der Behälter geleert.



Mengeneinstellung Getränk mit Milch

Bei jedem Druck der Taste Espresso Macchiato “☕”, Cappuccino “☕”, Latte Macchiato “☕” und Aufgeschäumte Milch “☕” gibt das Gerät eine voreingestellte Menge des angewählten Getränks in die Tasse aus.

Auf dem Gerät kann die Menge jedes Getränks entsprechend den eigenen Vorlieben und der Tassengröße eingestellt werden.

Als Beispiel wird die Programmierung eines Cappuccino “☕” erläutert.

- 1 Die Karaffe mit Milch füllen und in das Gerät einsetzen.
- 2 Den Auslauf der Karaffe nach rechts bis zum Symbol “●” herausziehen. Eine Tasse unter den Auslauf der Karaffe stellen.

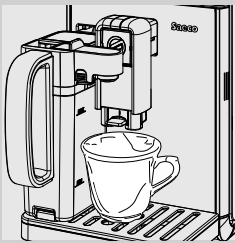

- 3 Die Taste Cappuccino “☕” gedrückt halten, bis das seitliche Display angezeigt wird, dann die Taste loslassen. Das Gerät weist darauf hin, dass die Karaffe eingesetzt und der Auslauf der Karaffe herausgezogen werden muss. Nun befindet sich das Gerät in der Programmierphase.

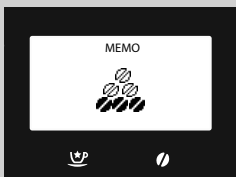

- 4 Das Gerät mahlt die programmierte Kaffeemenge.

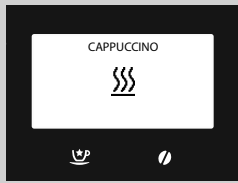

- 5** Das Gerät benötigt eine Vorwärmzeit: In dieser Phase wird das seitlich abgebildete Symbol angezeigt.

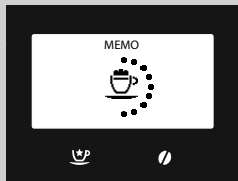

- 6** Sobald das Gerät das seitlich abgebildete Symbol anzeigt, startet die Ausgabe der aufgeschäumten Milch in die Tasse. Nach Erreichen der gewünschten Menge aufgeschäumter Milch wird erneut die Taste des angewählten Getränks gedrückt. Die Ausgabe wird nach wenigen Sekunden beendet.



Hinweis:

Bei der Ausgabe einer aufgeschäumten Milch  endet die Einstellung mit dem Punkt 6.

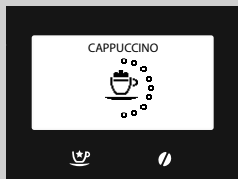



- 7** Nach Abschluss der Ausgabe der aufgeschäumten Milch beginnt das Gerät mit der Kaffeeausgabe. Sobald die gewünschte Menge erreicht wurde, erneut die Taste des angewählten Getränks drücken.

Nun ist die Taste Cappuccino  programmiert. Jedes Mal, wenn die Taste nachfolgend ausgewählt wird, gibt das Gerät die programmierte Menge Cappuccino aus.



Hinweis:

Für die Programmierung eines Espresso Macchiato , eines Latte Macchiato  oder einer aufgeschäumten Milch  sind die oben aufgeführten Schritte auszuführen. Am Punkt 3 ist dann die Taste des gewünschten Getränks zu drücken.

GETRÄNKE SPEZIAL

Das Gerät kann mehr Produkte ausgeben, als die oben beschriebenen. Hierfür sind die folgenden Hinweise zu beachten:



- 1 Die Taste "☕" drücken, um das Menü "GETRÄNKE SPEZIAL" zu öffnen.



- 2 Das Getränk anwählen, indem die Taste "▼" oder die Taste "▲" gedrückt wird. Danach die Taste "✓" drücken, um die Zubereitung zu starten.

- 3 Um die Zubereitung des Getränks abzubrechen, wird erneut die Taste Getränke Spezial "☕" oder die Taste "↶" gedrückt.



Hinweis:

Wird die Taste Getränke Spezial "☕" gedrückt, ohne dass ein Produkt angewählt wird, kehrt das Gerät nach 3 Minuten in das Hauptmenü zurück.

Mit der Funktion Getränke Spezial kann lediglich jeweils ein Getränk ausgegeben werden. Für die Ausgabe von mehreren Getränken muss der gesamte Vorgang jeweils wiederholt werden.

Heißwasser



Achtung:

Verbrennungsgefahr! Beim Start können heiße Wasser- und Dampfspritzer austreten. Das Ende des Zyklus abwarten, bevor die Wasserdüse entfernt wird.

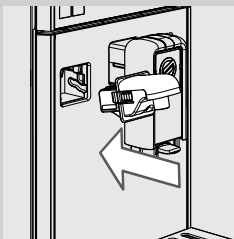

- 1 Die Milchkaraffe abnehmen, soweit sie zuvor eingesetzt wurde. Die Wasserdüse leicht schräg halten und vollständig in die Führungen des Geräts einsetzen.

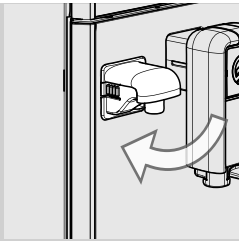

2 Die Wasserdüse nach unten drehen, bis sie auf dem Gerät einrastet, wie in der Abbildung gezeigt.

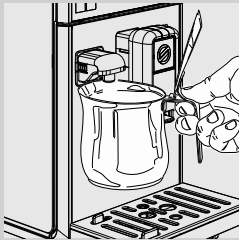

3 Einen Behälter unter die Heißwasserdüse stellen.



4 Die Taste "☺" drücken, um das Menü "GETRÄNKE SPEZIAL" zu öffnen.

5 Die Taste "✓" drücken, um die Zubereitung zu starten.

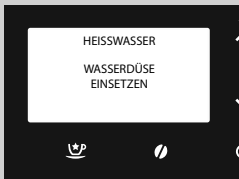

6 Das nebenstehende Symbol wird angezeigt. Das Gerät zeigt an, dass die Wasserdüse installiert werden muss. Überprüfen, ob die Wasserdüse korrekt positioniert wurde. Zur Bestätigung "✓" drücken. Das Gerät beginnt, heißes Wasser auszugeben.

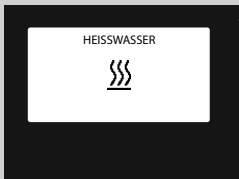

7 Das Gerät benötigt eine Vorwärmzeit: In dieser Phase wird das seitlich abgebildete Symbol angezeigt.



8 Die gewünschte Menge heißes Wasser ausgeben. Um die Ausgabe von heißem Wasser abzubrechen, die Taste "↶" drücken.

Einstellung Ausgabe Heißwasser



Achtung:

Verbrennungsgefahr! Beim Start können heiße Wasser- und Dampfspritzer austreten. Das Ende des Zyklus abwarten, bevor die Wasserdüse entfernt wird.

1 Sicherstellen, dass das Gerät für die Heißwasserausgabe bereit ist.

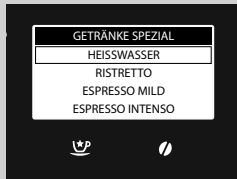

2 Die Taste "☺" drücken, um das Menü "GETRÄNKE SPEZIAL" zu öffnen.

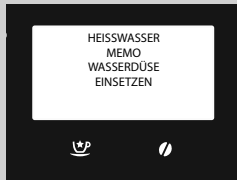

3 Die Taste "✓" mindestens 3 Sekunden lang gedrückt halten, bis die Ansicht auf der Seite aufscheint.

4 Anschließend erneut die Taste "✓" zur Bestätigung drücken.

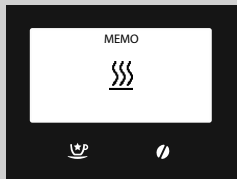

5 Das Gerät benötigt eine Vorwärmzeit: In dieser Phase wird das seitlich abgebildete Symbol angezeigt.

6 Die gewünschte Menge heißes Wasser ausgeben.

Um die Ausgabe von heißem Wasser abzubrechen, die Taste Getränke Spezial "☺" erneut drücken.

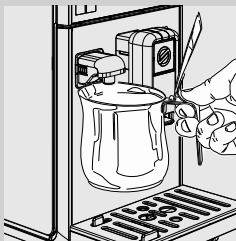

Nun ist die Wasserausgabemenge programmiert. Jedes Mal, wenn die Taste nachfolgend ausgewählt wird, gibt das Gerät die programmierte Menge Heißwasser aus.

Ausgabe andere Getränke Menü "Getränke Spezial"

In diesem Menü können andere Getränke entsprechend den persönlichen Vorlieben ausgegeben werden.

Als Beispiel wird die Zubereitung eines starken Espressos erläutert.



Hinweis:

Für die Ausgabe anderer Getränke des Menüs wird in gleicher Weise vorgegangen. Nur bei der Zubereitung des Produktes "Flat White" muss das Gerät vorbereitet werden, wie bei der Zubereitung eines Cappuccino.

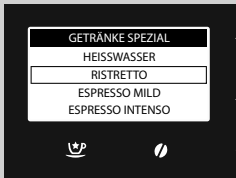
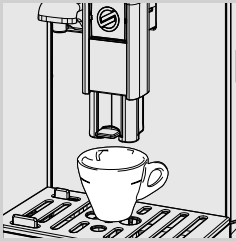

1 1 Tasse unter den Kaffeeauslauf stellen.

2 Die Taste "☰" drücken, um das Menü "GETRÄNKE SPEZIAL" zu öffnen.

3 Das Getränk auswählen, indem die Taste "✓" gedrückt wird, bis die Option "RISTRETTO" angezeigt wird.

4 Die Taste "✓" drücken, um die Zubereitung zu starten.

5 Die Kaffeeausgabe wird automatisch beendet, wenn die eingestellte Menge erreicht ist. Sie kann jedoch auch durch erneuten Druck der Taste "Getränke Spezial" "☰" vorzeitig abgebrochen werden.

Einstellung Ausgabemenge andere Getränke Menü "Getränke Spezial"

Mit diesem Vorgang kann die Ausgabemenge der anderen Getränke des Menüs entsprechend den persönlichen Vorlieben eingestellt werden.

Als Beispiel wird die Zubereitung eines starken Espressos erläutert.



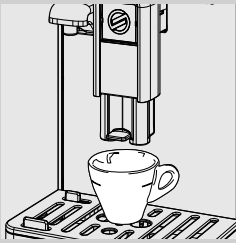

Hinweis:

Für die Ausgabe anderer Getränke des Menüs wird in gleicher Weise vorgegangen. Nur bei der Zubereitung des Produktes "Flat White" muss das Gerät vorbereitet werden, wie bei der Zubereitung eines Cappuccino.

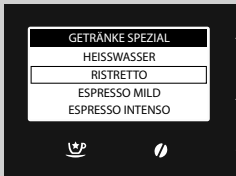

- 1 Tasse unter den Kaffeeauslauf stellen.



- 2 Die Taste "P" drücken, um das Menü "GETRÄNKE SPEZIAL" zu öffnen.

- 3 Das Getränk anwählen, indem die Taste "" gedrückt wird, bis die Option "RISTRETTO" angezeigt wird.

- 4 Die Taste "" gedrückt halten, bis die Angabe "MEMO" angezeigt wird. Dann die Taste loslassen. Nun befindet sich das Gerät im Programmiermodus. Das Gerät startet die Kaffeeausgabe.



- 5 Die Taste "P" drücken, sobald die gewünschte Kaffeemenge erreicht wird.

Nun ist das Getränk programmiert. Jedes Mal, wenn die Taste danach ausgewählt wird, gibt das Gerät die programmierte Menge aus.



Hinweis:

Lediglich bei der Zubereitung des Produktes "FLAT WHITE" müssen die Milch- und die Kaffeemengen einzeln programmiert werden, wie für die Programmierung des Cappuccino erläutert.

GETRÄNKEPROGRAMMIERUNG

Auf diesem Gerät kann jedes Getränk entsprechend den eigenen Vorlieben eingestellt werden. Diese Präferenzen können in einem persönlichen Profil gespeichert werden.

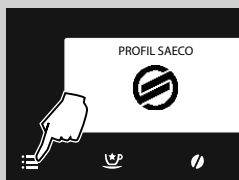

1 Die Taste "☰" drücken, um das Hauptmenü des Geräts zu öffnen.

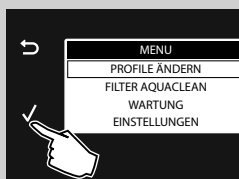

2 Zur Bestätigung "✓" drücken.

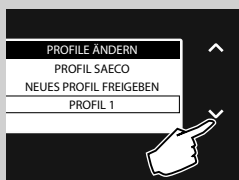

3 Die Taste "✓" für die Auswahl des freigegebenen Profils drücken, unter dem das Getränk programmiert werden soll.

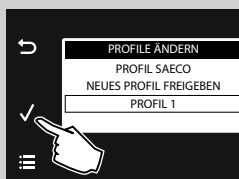

4 Zur Bestätigung "✓" drücken.



Hinweis:

In diesem Beispiel werden die Parameter erläutert, die für die Zubereitung eines Cappuccino eingestellt werden können. Für die Einstellung der anderen Getränke ist in gleiche Weise vorzugehen. Bei den Getränken, die ohne Milch zubereitet werden, sind die Milchparameter nicht vorhanden.



5 Die Taste "✓" drücken, um "CAPPUCCINO" auszuwählen.

6 Zur Bestätigung "✓" drücken.

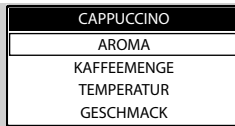

Die für die Einstellung freigegebenen Parameter werden erläutert.
Um diese auszuwählen, werden die Tasten "▼" oder "▲" gedrückt.

Um diese zu bearbeiten, wird die Taste "✓" gedrückt.

Für die Rückkehr zur vorigen Displayansicht, wird die Taste "↶" gedrückt.

Für die Rückkehr zur Anfangs-Displayansicht, wird die Taste "≡" gedrückt.

Aroma



Die Einstellung reguliert die zu mahlende Kaffeemenge.

●●●●●●●● = sehr mildes Aroma

●●●●●●●● = mildes Aroma

●●●●●●●● = normales Aroma

●●●●●●●● = starkes Aroma

●●●●●●●● = sehr starkes Aroma

●●●●●●●● = extra-starkes Aroma

☞ = gemahlener Kaffee

Die Tasten "▼" oder "▲" für die Anwahl drücken und mit der Taste "✓" bestätigen.

Kaffeemenge



Durch Einstellung des Balkens auf dem Display mit den Tasten "▼" oder "▲" kann die Wassermenge für die Kaffeeausgabe angewählt werden.
Die Taste "✓" drücken, um die Einstellung zu bestätigen.

Temperatur

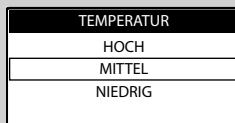

Mit dieser Einstellung kann die Temperatur des Kaffees reguliert werden.

HOCH: hohe Temperatur.

MITTEL: mittlere Temperatur.

NIEDRIG: geringe Temperatur.

Die Tasten "▼" oder "▲" für die Anwahl drücken und mit der Taste "✓" bestätigen.

Geschmack



Mit dieser Einstellung kann die Funktion der Vorbrührung ausgeführt werden. Während der Vorbrührung wird der Kaffee leicht angefeuchtet, damit er sein volles Aroma entfalten kann.

MILD: Die Funktion der Vorbrührung wird nicht ausgeführt.

AUSGEGLICHEN: Die Funktion der Vorbrührung ist aktiv.

STARK: Die Funktion der Vorbrührung dauert länger, um das Aroma des Kaffees voll zu entfalten.

Die Tasten "▼" oder "▲" für die Anwahl drücken und mit der Taste "✓" bestätigen.

Milchmenge

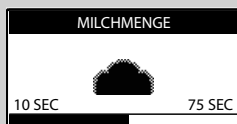

Durch Einstellung des Balkens auf dem Display mit den Tasten "▼" oder "▲" kann die Milchmenge für die Zubereitung des angewählten Getränks angewählt werden. Die Taste "✓" drücken, um die Einstellung zu bestätigen.



Hinweis:

Die Optionen für die Steuerung der Milch werden nur für Milchgetränke angezeigt.

PROGRAMMIERUNG HEISSWASSER

Im folgenden Text wird die Programmierung des heißen Wassers beschrieben.

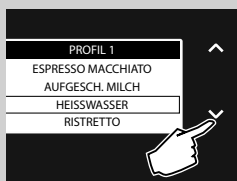

1 Die Taste "▼" drücken, um "HEISSWASSER" anzuwählen.

2 Zur Bestätigung "✓" drücken.

Wassermenge



Durch Einstellung des Balkens auf dem Display mit den Tasten "▼" oder "▲" kann die ausgegebene Wassermenge angewählt werden. Die Taste "✓" drücken, um die Einstellung zu bestätigen.

ZURÜCKSETZUNG GETRÄNKEPARAMETER

Jedes Profil kann auf die werkseitigen Einstellungen für alle Getränke zurückgesetzt werden.

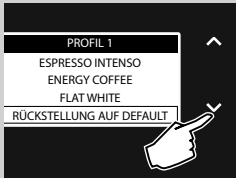

1 Die Taste "✓" drücken, um "RÜCKSTELLUNG AUF DEFAULT" anzuwählen.

2 Zur Bestätigung "✓" zwei Mal drücken. Alle Parameter werden auf die werkseitigen Werte eingestellt.

Hinweis:

Mit dieser Option werden alle persönlichen Einstellungen, die vom Benutzer programmiert wurden, gelöscht.

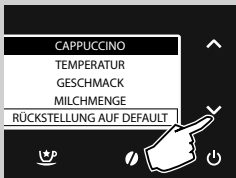

Für jedes Getränk können die werkseitigen Einstellungen aller Parameter wiederhergestellt werden.

1 Nach der Anwahl des gewünschten Getränks die Taste "✓" drücken, um "RÜCKSTELLUNG AUF DEFAULT" anzuwählen.

2 Zur Bestätigung "✓" zwei Mal drücken. Alle Parameter werden auf die werkseitigen Werte eingestellt.

Hinweis:

Mit dieser Option werden alle persönlichen Einstellungen, die für das angewählte Produkt vom Benutzer programmiert wurden, gelöscht.

Hinweis:

Um die Funktion zu verlassen, die Taste "☰" drücken.

GERÄTEPROGRAMMIERUNG

Bei diesem Gerät können die Betriebseinstellungen benutzerspezifisch vorgenommen werden. Diese Einstellungen werden auf alle Benutzerprofile angewandt.

- 1 Die Taste "☰" drücken, um das Hauptmenü des Geräts zu öffnen.



- 2 Die Taste "▼" drücken, um "EINSTELLUNGEN" anzuwählen.

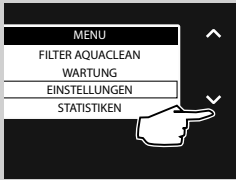

- 3 Zur Bestätigung "✓" drücken.



Nachfolgend werden die für die Einstellung freigegebenen Parameter erläutert.

Um diese anzuwählen, werden die Tasten "▼" oder "▲" gedrückt.

Um diese zu bearbeiten, wird die Taste "✓" gedrückt.

Für die Rückkehr zur vorigen Displayansicht, wird die Taste "↶" gedrückt.

Für die Rückkehr zur Anfangs-Displayansicht, wird die Taste "☰" gedrückt.



Wassereinstellungen



In **WASSEREINSTELLUNGEN** können die Parameter des Wassers für einen optimalen Kaffee eingestellt werden.

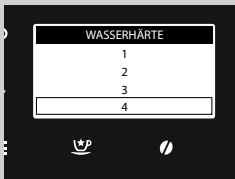

In **WASSERHÄRTE** kann der Härtegrad des Wassers eingestellt werden. Für die Messung der Wasserhärte ist auf das Kapitel "Messen und Programmierung der Wasserhärte" Bezug zu nehmen.

Sprachwahl



Diese Einstellung ist wichtig für die automatische Regulierung der Parameter des Geräts je nach Land des Benutzers.

Standby-Einstellungen



Mit **STAND-BY** wird festgelegt, nach welchem Zeitraum das Gerät nach der letzten Getränkeausgabe in den Standby-Modus geschaltet wird. Die Standby-Einstellung kann auf 15, 30, 60 oder 180 Minuten eingestellt werden.

Die Default-Einstellung ist 15 Minuten.

Tastenton



Mit dieser Einstellung setzt das Gerät einen Ton ab, wenn eine Taste gedrückt wird.

OFF: Tonsignal aus

ON: Tonsignal ein

Bluetooth (nur für die Modelle: HD8969, HD8977 und HD8978)

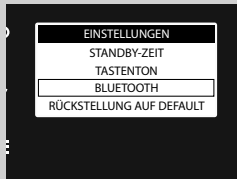

Das Menü **BLUETOOTH** ermöglicht die Verbindung des Geräts mit einer mobilen Einrichtung, die mit dieser Technologie kompatibel ist.



In **BLUETOOTH AKTIVIEREN** befinden sich die Steuerbefehle für die Aktivierung der Funktion.

OFF: Bluetooth aus (das Gerät kann nicht mit mobilen Einrichtungen verbunden werden).

ON: Bluetooth ein (das Gerät kann mit mobilen Einrichtungen verbunden werden).

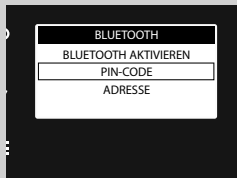

In **PIN-CODE** befindet sich der Code, der während der Verbindung mit den mobilen Einrichtungen eingegeben werden muss.



In **ADRESSE** befindet sich die Kennnummer des Bluetooth-Moduls auf dem Gerät.

Werkseinstellungen



Mit der Option **RÜCKSTELLUNG AUF DEFAULT** werden alle Einstellungen des Geräts wieder auf die Defaultwerte gesetzt. In diesem Fall werden alle persönlichen Einstellungen der Parameter gelöscht.

STATISTIKEN

Auf dem Gerät kann die Anzahl der zubereiteten Getränke angezeigt werden. Anhand dieser Daten können die verschiedenen, in der Bedienungsanleitung aufgeführten Wartungsvorgänge geplant werden.



- 1 Die Taste "☰" drücken, um das Hauptmenü des Geräts zu öffnen.

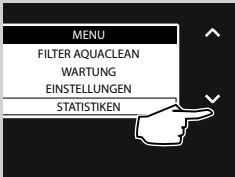

- 2 Die Taste "▼" drücken, um "STATISTIKEN" anzuwählen.

- 3 Zur Bestätigung "✓" drücken.

Die Anzahl der verschiedenen, ausgegebenen Getränke wird je nach Produkt angezeigt.

WARTUNG

In diesem Menü werden alle automatischen Zyklen für die korrekte Wartung des Geräts gesteuert.



- 1 Die Taste "☰" drücken, um das Hauptmenü des Geräts zu öffnen.

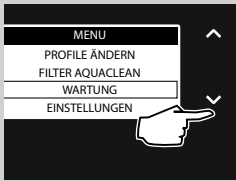

- 2 Die Taste "✓" drücken, um "WARTUNG" anzuwählen.

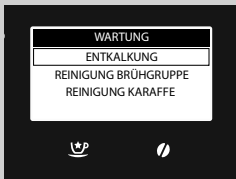

- 3 Zur Bestätigung "✓" drücken.

- 4 Die Tasten "✓" oder "▲" drücken, um den zu aktivierenden Zyklus anzuwählen.

Nachfolgend werden die verschiedenen Zyklen erläutert, die aktiviert werden können.

Entkalken

Die Funktion **ENTKALKUNG** aktiviert den Entkalkungszyklus (siehe Kapitel "Entkalken").

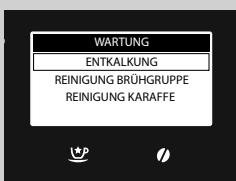

Reinigungszyklus Brühgruppe

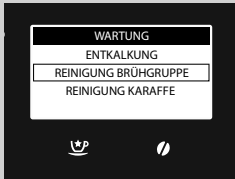

Die Funktion **REINIGUNG BRÜHGRUPPE** ermöglicht die monatliche Reinigung der Brühgruppe (Siehe Kapitel "Monatliche Reinigung der Brühgruppe mit Kaffeeentfänger-Tabletten").

Reinigung Karaffe

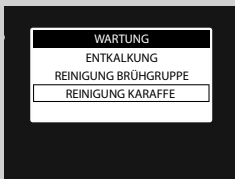

Mit dem Menü **REINIGUNG KARAFFE** kann die Reinigung der Karaffe gesteuert werden.

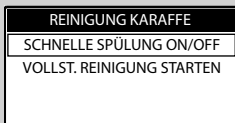

In **SCHNELLE SPÜLUNG ON/OFF** befinden sich die Steuerungen für die Ausführung des "**Schnellspülzyklus**", der nach der Ausgabe eines Getränks mit Milch angezeigt wird.

OFF: Zyklus aus

ON: Zyklus ein.

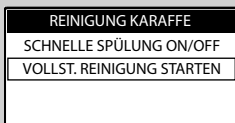

In **VOLLST. REINIGUNG STARTEN** wird die Reinigung der Milchkaraffe gestartet (siehe Kapitel "Monatliche Reinigung der Milchkaraffe").

REINIGUNG UND WARTUNG

Tägliche Reinigung des Geräts



Hinweis:

Die regelmäßige Reinigung und Wartung des Geräts sind von wesentlicher Bedeutung für die Verlängerung des Betriebslebens desselben. Das Gerät ist ständig Feuchtigkeit, Kaffee und Kalk ausgesetzt! Dieses Kapitel beschreibt in detaillierter Weise, welche Arbeitsvorgänge wie oft auszuführen sind. Werden diese nicht beachtet, so treten Betriebsstörungen beim Gerät auf. Diese Art von Reparaturen sind NICHT durch die Garantie gedeckt!



Hinweis:

- Für die Reinigung des Geräts sollte ein weiches feuchtes Tuch verwendet werden.
- Der Tassenabstellrost, die interne Abtropfschale, der Kaffeesatzbehälter und die Teile der Karaffe, die im Abschnitt "Wöchentliche Reinigung der Milchkaraffe" angegeben werden, können in der Geschirrspülmaschine gereinigt werden. Alle anderen Teile müssen mit lauwarmem Wasser gereinigt werden.
- Das Gerät keinesfalls in Wasser tauchen.
- Für die Reinigung des Geräts dürfen kein Alkohol, Lösungsmittel und/oder scheuernde Produkte verwendet werden.
- Die Vorrichtung und deren Bestandteile nicht unter Verwendung einer Mikrowelle und/oder eines herkömmlichen Backofens trocknen.

Der Kaffeesatzbehälter und die Abtropfschale (innen) müssen täglich bei eingeschaltetem Gerät geleert und gereinigt werden. Hierfür sind die folgenden Hinweise zu beachten:

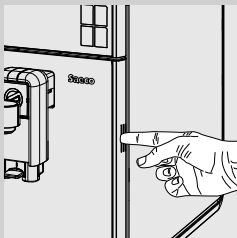

- 1** Die im Rahmen integrierte Taste drücken und die Servicetür öffnen.

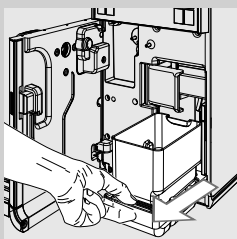

- 2** Die Abtropfschale (intern) und den Kaffeesatzbehälter entfernen.

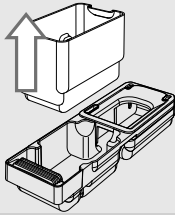

3 Den Kaffeesatzbehälter leeren und mit frischem Wasser reinigen.

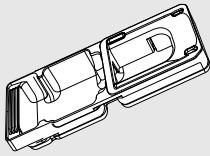

4 Die Abtropfschale (intern) leeren und gemeinsam mit der Abdeckung mit frischem Wasser reinigen.

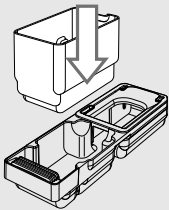

5 Alle Teile wieder korrekt einsetzen.

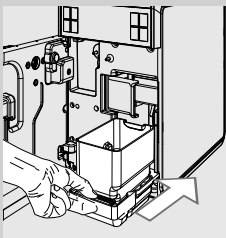

6 Die Abtropfschale und den Kaffeesatzbehälter einsetzen und die Servicetür schließen.

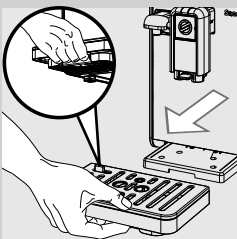

7 Den Hebel im unteren Bereich drücken und die (externe) Abtropfschale herausnehmen, leeren und reinigen.

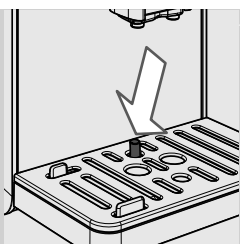
**Hinweis:**

Dieser Vorgang muss auch dann durchgeführt werden, wenn die Anzeige "Abtropfschale voll" angehoben wird.

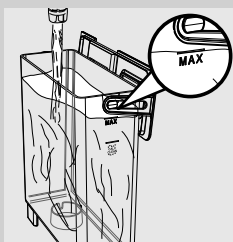
Tägliche Reinigung des Wassertanks

- 1** Den kleinen weißen Filter oder den Wasserfilter AQUACLEAN (soweit vorhanden) aus dem Tank herausnehmen und unter frischem Wasser reinigen.
- 2** Den kleinen, weißen Filter oder den Wasserfilter AQUACLEAN (soweit vorhanden) wieder in seine Aufnahme einsetzen, indem er leicht ange-drückt und gedreht wird.
- 3** Den Wassertank mit frischem Wasser füllen.

Tägliche Reinigung der Milchkaraffe

Neben dem Schnellspülzyklus der Karaffe muss täglich auch die Reinigung der Karaffe vorgenommen werden, wie nachfolgend erläutert. Damit werden die erforderliche Hygiene und die Zubereitung von aufgeschäumter Milch mit perfekter Konsistenz gewährleistet.

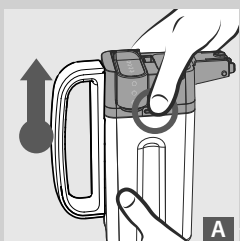
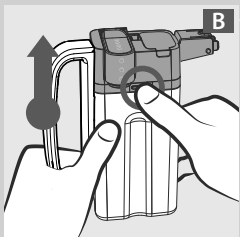
**A****B**

- 1** Eine der beiden Ausklintasten drücken, um den oberen Teil der Karaffe zu entfernen, wie in den Abbildungen (A oder B) dargestellt.

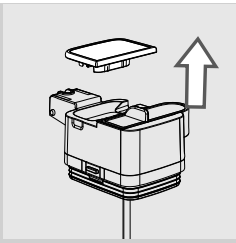

2 Den Deckel entfernen.

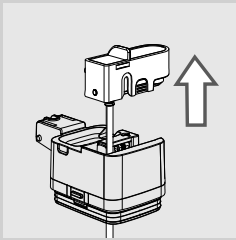

3 Den Auslauf der Karaffe anheben, um ihn vom oberen Teil der Karaffe abzunehmen.

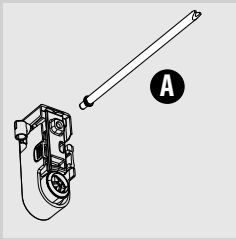

4 Den Ansaugschlauch mit dem Anschlussstück (A) vom Milchaufschäumer abnehmen.

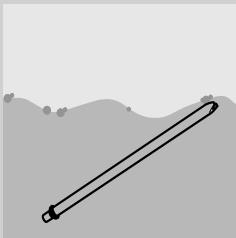

5 Den Schlauch und das Anschlussstück sorgfältig mit frischem Wasser reinigen.

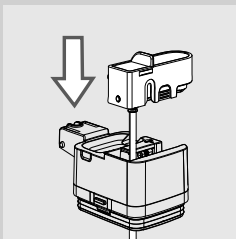

6 Nach der Installation des Ansaugschlauchs mit dem Anschlussstück wird der Auslauf der Karaffe in den oberen Bereich der Karaffe eingesetzt.

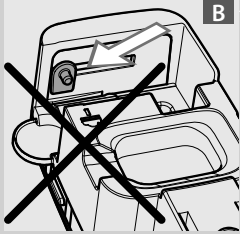
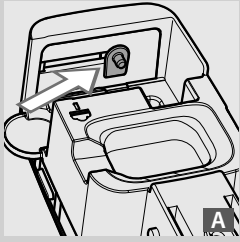

Hinweis:

Wenn sich der Auslauf nicht im oberen Bereich der Karaffe montieren lässt, bedeutet dies, dass sich der Bolzen in einer falschen Position (B) befindet. Vor der Anbringung des Auslaufs den Bolzen in Position (A) bringen, indem er manuell verschoben wird.

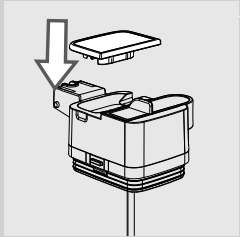

7 Die Abdeckung einsetzen.

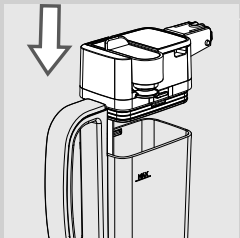

8 Den oberen Teil wieder in die Karaffe einsetzen.

Wöchentliche Reinigung der Milchkaraffe

Die wöchentliche Reinigung ist gründlicher, da dabei alle Milchrückstände aus dem Auslauf entfernt werden.

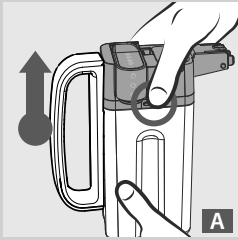

A

- 1** Eine der beiden Ausklinktasten drücken, um den oberen Teil der Karaffe zu entfernen, wie in den Abbildungen (A oder B) dargestellt.

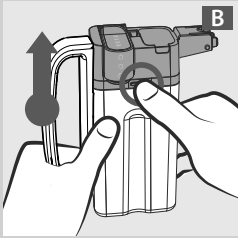

B

- 2** Den Deckel entfernen.

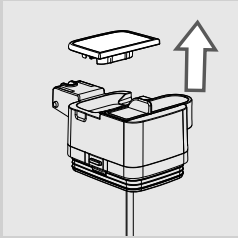

- 3** Den Auslauf der Karaffe anheben, um ihn vom oberen Teil der Karaffe abzunehmen. Der Auslauf der Karaffe besteht aus sechs Teilen, die auseinander gebaut werden müssen. Jedes Teil wird mit einem Großbuchstaben (A, B, C, D, E, F) gekennzeichnet.

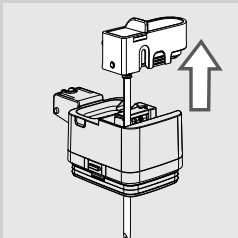

- 4** Den Ansaugschlauch mit dem Anschlussstück (A) vom Milchaufschäumer abnehmen.

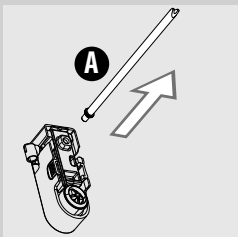

A

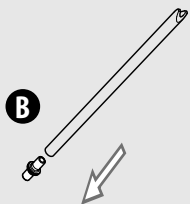

5 Das Anschlussstück (B) vom Ansaugschlauch abnehmen.

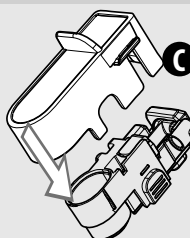

6 Den Deckel (C) vom Auslauf der Milchkaraffe abnehmen, indem ein leichter Druck auf die Seiten ausgeübt und der Deckel nach unten gedrückt wird.

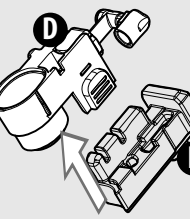

7 Den Milchaufschäumer (D) vom Flansch (E) abnehmen.

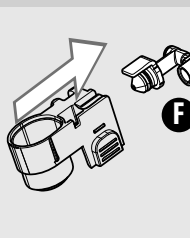

8 Den Anschluss (F) vom Milchaufschäumer nach außen abziehen.

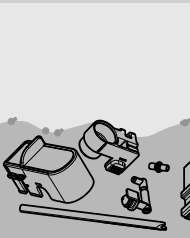

9 Alle Teile sorgfältig mit lauwarmem Wasser reinigen.



Hinweis:

Die Teile können in der Spülmaschine gereinigt werden.

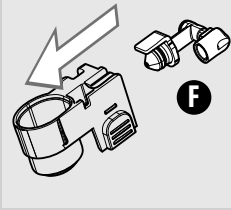

10 Den Anschluss (F) bis zum Anschlag in den Milchaufschäumer einsetzen.

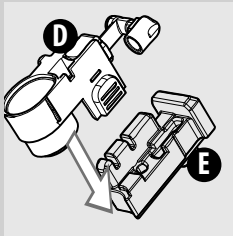

11 Den Aufschäumer (D) in den Flansch (E) einsetzen.

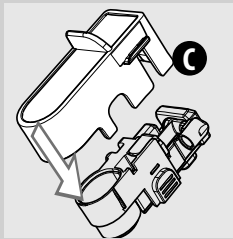

12 Die Abdeckung (C) am Auslauf der Karaffe einrasten lassen.

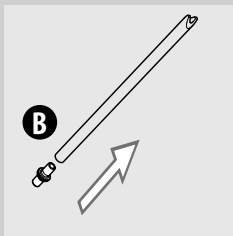

13 Das Anschlussstück (B) in den Ansaugschlauch stecken.

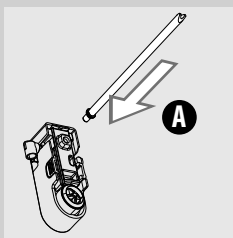

14 Den Ansaugschlauch mit dem Anschlussstück (A) in den Milchaufschäumer einstecken.

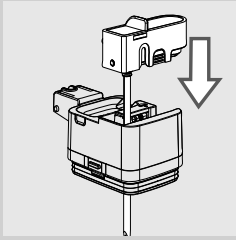

15 Den Auslauf in den oberen Teil der Karaffe einsetzen.

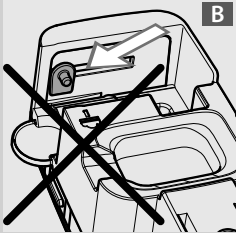
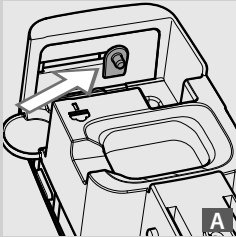

Hinweis:

Wenn sich der Auslauf nicht im oberen Bereich der Karaffe montieren lässt, bedeutet dies, dass sich der Bolzen in einer falschen Position (B) befindet. Vor der Anbringung des Auslaufs den Bolzen in Position (A) bringen, indem er manuell verschoben wird.

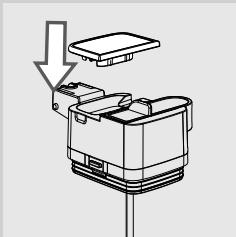

16 Die Abdeckung einsetzen.

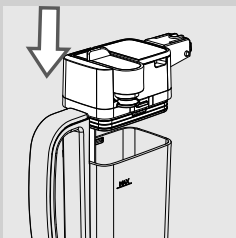

17 Den oberen Teil der Milchkaraffe montieren und sicherstellen, dass dieser gut befestigt ist.

Wöchentliche Reinigung der Brühgruppe

Die Brühgruppe muss immer dann gereinigt werden, wenn der Kaffeebohnenbehälter nachgefüllt wird, oder zumindest einmal pro Woche.

- 1 Die Kaffeemaschine ausschalten, indem die Taste "⏻" gedrückt wird, und den Stecker von der Steckdose abziehen.

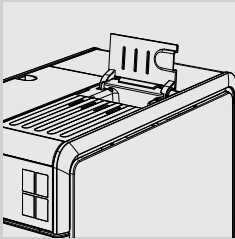

- 2 Den Deckel des Fachs für den vorgemahlene Kaffee öffnen.

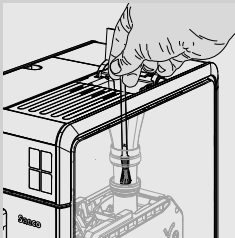

- 3 Das Fach für den vorgemahlene Kaffee mit dem Reinigungspinsel reinigen und sicherstellen, dass sich keine Kaffeereste in der Zufuhr befinden.

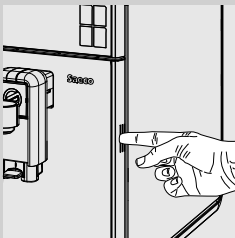

- 4 Die im Rahmen integrierte Taste drücken und die Servicetür öffnen.

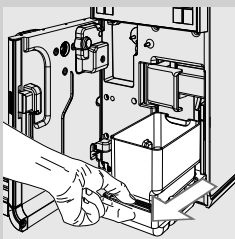

- 5 Die Abtropfschale (innen) und den Kaffeesatzbehälter entfernen und beide reinigen.

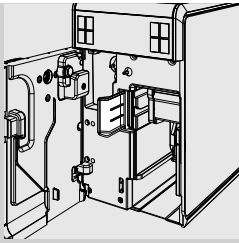

6 Den Entriegelungshebel der Brühgruppe öffnen.

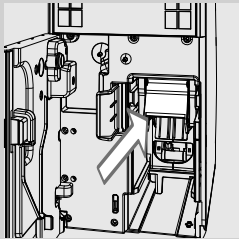

7 Die Brühgruppe an ihrem Griff nach außen ziehen.

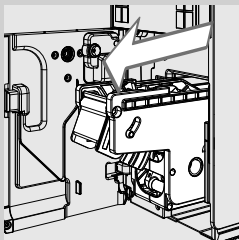

8 Den Hebel geöffnet halten und die Brühgruppe herausziehen.

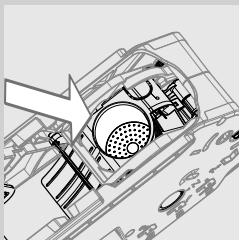

9 Die Brühgruppe mit lauwarmem Wasser reinigen. Den Filter der Brühgruppe sorgfältig reinigen.

! Hinweis:

Für die Reinigung der Brühgruppe dürfen keine Reinigungsmittel oder Seife verwendet werden.

10 Die Brühgruppe vollständig an der Luft trocknen lassen.

11 Den Innenbereich des Geräts mit einem weichen, feuchten Tuch reinigen.

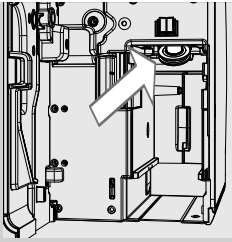

- 12** Das obere Filtersieb sorgfältig reinigen und eventuelle Kaffeepulverrückstände mit einem nicht scheuernden Lappen entfernen.



Achtung:

Verbrennungsgefahr! Das obere Filtersieb wird heiß. Sicherstellen, dass das Gerät abgekühlt ist, bevor mit der Reinigung begonnen wird. Diese sollte ausgeführt werden, wenn das Gerät bereits seit mindestens einer Stunde ausgeschaltet ist.

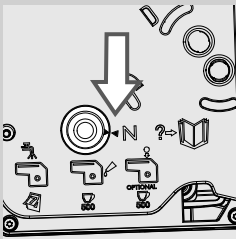

- 13** Sicherstellen, dass sich die Brühgruppe in der Ruheposition befindet; die zwei Bezugspunkte müssen übereinstimmen. Andernfalls den unter den Punkten (14 und 15) beschriebenen Vorgang ausführen.

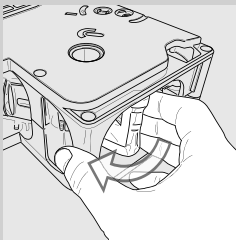

- 14** Die Brühgruppe in die Ruheposition schieben, indem der Bolzen auf der Basis von Hand, wie in der nebenstehenden Abbildung gezeigt, bis in die Sperrposition gedreht wird, die im folgenden Punkt beschrieben wird.

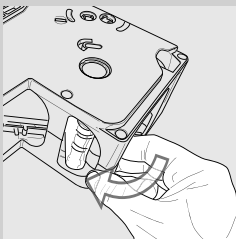

- 15** Ist die in der nebenstehenden Abbildung gezeigte Position erreicht, wird überprüft, ob die beiden Bezugsmarken übereinstimmen und ob die Brühgruppe blockiert ist.

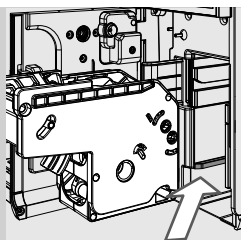

16 Die Brühgruppe wieder in die Aufnahme einsetzen, bis sie einrastet. Dabei wird sie auf die Führungen aufgesetzt.

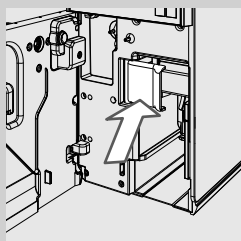

17 Den Verriegelungshebel der Brühgruppe schließen.

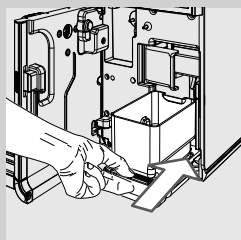

18 Die Abtropfschale (innen) und den Kaffeesatzbehälter einsetzen.



19 Die Servicetür schließen.

Monatliche Reinigung der Milchkaraffe



Beim monatlichen Reinigungszyklus wird empfohlen, den Reiniger des Milchsystems "Saeco Milk Circuit Cleaner" für die Entfernung eventueller Milchrückstände im System zu verwenden. Der "Saeco Milk Circuit Cleaner" ist separat erhältlich. Für weitere Einzelheiten ist auf die Seite der Pflege-Produkte Bezug zu nehmen.



Achtung:

Verbrennungsgefahr! Beim Start können heiße Wasser- und Dampfspritzer austreten. Verbrennungsgefahr! Das Ende des Zyklus abwarten, bevor die Milchkaraffe entfernt wird.

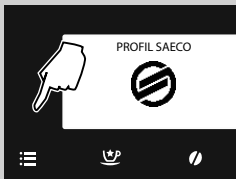

1 Die Taste "☰" drücken, um das Hauptmenü des Geräts zu öffnen.

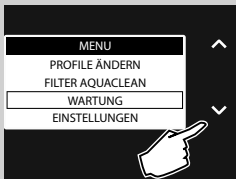

2 Die Taste "▼" drücken, um "WARTUNG" anzuwählen.

3 Zur Bestätigung "✓" drücken.

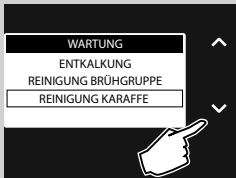

4 Die Taste "▼" drücken, um "REINIGUNG KARAFFE" anzuwählen.

5 Zur Bestätigung "✓" drücken.

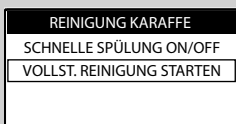

6 Die Taste "▼" drücken, um "VOLLST. REINIGUNG STARTEN" anzuwählen.

7 Zur Bestätigung "✓" drücken.

VOLLST. REINIGUNG STARTEN

VOLLST. REINIGUNG
KARAFFE STARTEN?
(~ 5 MINUTI)

- 8 Die Taste "✓" zur Bestätigung oder "↶" drücken, wenn zum vorigen Menü zurückgekehrt werden soll.

REINIGUNG KARAFFE

WASSERTANK
FÜLLEN

- 9 Den Wassertank bis zum Füllstand MAX mit frischem Wasser füllen. Zur Bestätigung die Taste "✓" drücken.

REINIGUNG KARAFFE

REINIGER IN KARAFFE
GEBEN UND MIT
WASSER FÜLLEN

- 10 Eine Packung des Produktes für die Reinigung in die Milchkaraffe schütten. Die Milchkaraffe bis zum Füllstand MAX mit frischem Trinkwasser füllen und abwarten, bis sich das Reinigungsprodukt vollständig auflöst.

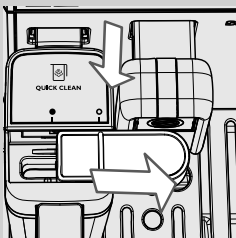
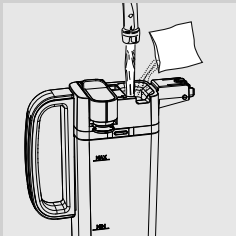

- 11 Die Karaffe in das Gerät einsetzen. Den Auslauf der Karaffe nach rechts bis zum Symbol "○" schieben. Zur Bestätigung die Taste "✓" drücken.

REINIGUNG KARAFFE

KARAFFE EINSETZEN
UND DÜSE ÖFFNEN

- 12 Zur Bestätigung "✓" drücken.

REINIGUNG KARAFFE

BEHÄLTER UNTER
KARAFFEN-DÜSE
STELLEN

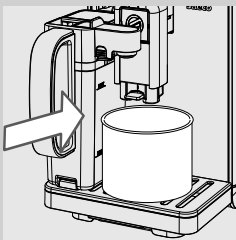

- 13** Einen großen Behälter (1,5 l) unter den Auslauf stellen. Zur Bestätigung die Taste "✓" drücken. Das Gerät beginnt, die Lösung über den Milchauslauf auszugeben.

REINIGUNG KARAFFE



- 14** Dann wird das seitliche Display angezeigt, auf dem der Fortschritt des Zyklus angezeigt wird.

**Achtung:**

Die bei der Reinigung ausgegebene Lösung darf nicht getrunken werden.

SPÜLUNG KARAFFE

WASSERTANK
FÜLLEN

- 15** Nach Abschluss der Ausgabe den Tank bis zum Füllstand MAX mit frischem Wasser füllen. Zur Bestätigung die Taste "✓" drücken.

SPÜLUNG KARAFFE

KARAFFE MIT
FRISCHEM WASSER
FÜLLEN

- 16** Die Milchkaraffe und den Behälter vom Gerät entfernen.

- 17** Die Milchkaraffe sorgfältig reinigen und bis zum Füllstand MAX mit frischem Trinkwasser füllen. Die Milchkaraffe in das Gerät einsetzen. Zur Bestätigung die Taste "✓" drücken.

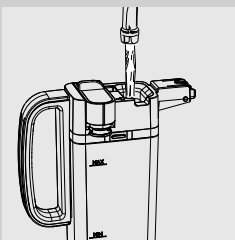



18 Den Behälter leeren und unter den Kaffeeauslauf stellen. Zur Bestätigung die Taste "✓" drücken.

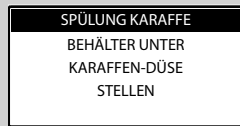

19 Zur Bestätigung "✓" drücken.



20 Das Gerät beginnt mit der Wasserausgabe aus dem Milchauslauf. Das nebenstehende Display wird angezeigt.

21 Nach Abschluss des Zyklus ist das Gerät für die Produktausgabe bereit.

22 Die Milchkaraffe abnehmen und reinigen, wie im Kapitel "Wöchentliche Reinigung der Milchkaraffe" beschrieben.

Monatliche Schmierung der Brühgruppe



Die Brühgruppe sollte nach jeweils 500 Ausgaben oder einmal monatlich geschmiert werden. Das für die Schmierung der Brühgruppe verwendete Fett Saeco ist separat erhältlich. Weitere Details sind auf der Seite für Pflege-Produkte in dieser Bedienungsanleitung zu finden.

! Hinweis:

Vor der Schmierung der Brühgruppe muss diese mit frischem Wasser gereinigt und getrocknet werden, wie im Kapitel "Wöchentliche Reinigung der Brühgruppe" erläutert.

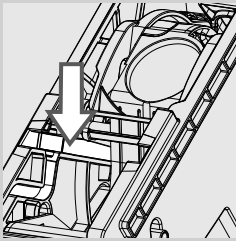

- 1** Das Schmiermittel gleichmäßig auf beide seitlichen Führungen auftragen.

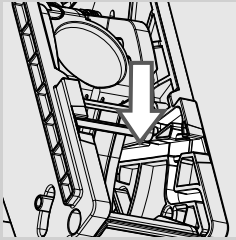

- 2** Auch den Kolben schmieren, wie in der Abbildung gezeigt.

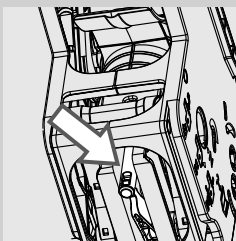
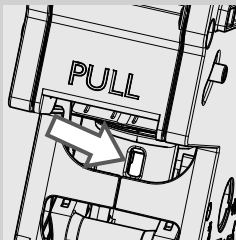

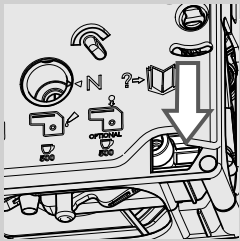
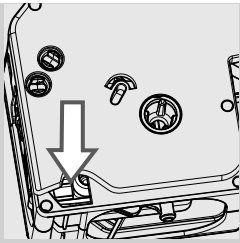

- 3 Die inneren Führungen auf beiden Seite der Brühgruppe schmieren.
- 4 Die Brühgruppe in die Aufnahme einsetzen, bis sie einrastet (siehe Kapitel "Wöchentliche Reinigung der Brühgruppe").
- 5 Die Abtropfschale (intern) und den Kaffeesatzbehälter einsetzen und die Servicetür schließen.

Monatliche Reinigung der Brühgruppe mit Kaffeeentfetter-Tabletten



Neben der wöchentlichen Reinigung wird empfohlen, diesen Reinigungszyklus mit den Kaffeeentfetter-Tabletten nach jeweils 500 Tassen Kaffee oder einmal monatlich auszuführen. Mit diesem Vorgang wird die Wartung der Brühgruppe abgeschlossen.

Die Kaffeeentfetter-Tabletten und das Wartungs-Set sind separat erhältlich. Für weitere Einzelheiten ist auf die Seite der Pflege-Produkte Bezug zu nehmen.

! Hinweis:

Die Kaffeeentfetter-Tabletten sind ausschließlich für die Reinigung bestimmt, sie haben keinerlei entkalkende Funktion. Für das Entkalken sollte der Entkalker Saeco verwendet werden. Dabei ist der im Kapitel "Entkalken" beschriebene Vorgang auszuführen.



- 1 Die Taste "☰" drücken, um das Hauptmenü des Geräts zu öffnen.

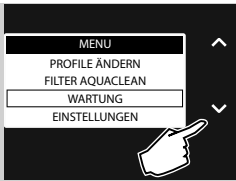

2 Die Taste "✓" drücken, um "WARTUNG" anzuwählen.

3 Zur Bestätigung "✓" drücken.

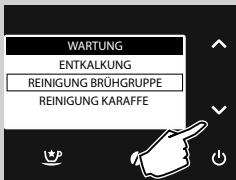

4 Die Taste "✓" drücken, um "REINIGUNG BRÜHGRUPPE" anzuwählen.

5 Zur Bestätigung "✓" drücken.

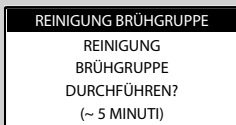

6 Die Taste "✓" zur Bestätigung oder "↶" drücken, wenn zum vorigen Menü zurückgekehrt werden soll.

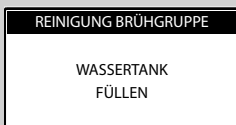

7 Den Wassertank bis zum Füllstand MAX mit frischem Wasser füllen. Die Taste "✓" drücken.

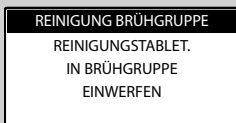

8 Eine Kaffee fettlöser-Tablette in das Fach für den vorgemahlene Kaffee werfen. Die Taste "✓" drücken.

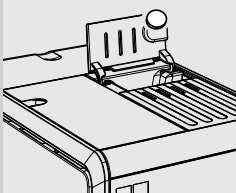

REINIGUNG BRÜHGRUPPE
BEHÄLTER UNTER
KAFFEEAUSLAUF
STELLEN

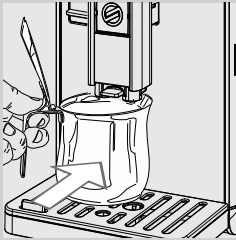

- 9** Einen Behälter (1,5 l) unter den Kaffeeauslauf stellen.
Die Taste "✓" drücken, um den Reinigungszyklus zu starten.



Achtung:

Die bei der Reinigung ausgegebene Lösung darf nicht getrunken werden.

REINIGUNG BRÜHGRUPPE

- 10** Das nebenstehende Symbol wird angezeigt. Das Display zeigt den Fortschritt des Zyklus an.



- 11** Nach der Ausgabe den Behälter entfernen und leeren.

- 12** Die Reinigung der Brühgruppe, wie im Kapitel "Wöchentliche Reinigung der Brühgruppe" beschrieben, ausführen.

ENTKALKEN

Wird das Symbol "⚠️" angezeigt, so muss das Entkalken vorgenommen werden.

Der Entkalkungszyklus dauert ca. 30 Minuten.

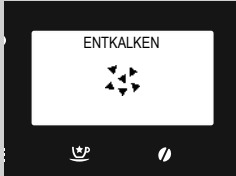

! Hinweis:

Diesen Vorgang nicht auszuführen, führt dazu, dass das Gerät nicht mehr ordnungsgemäß funktioniert. Eine entsprechende Reparatur ist NICHT durch die Garantie gedeckt.

⚠️ Achtung:

Es sollte ausschließlich das Entkalkungsmittel von Saeco verwendet werden, das speziell für die Optimierung der Leistungen des Geräts entwickelt wurde. Die Verwendung anderer Produkte kann zu Schäden am Gerät und zu Rückständen im Wasser führen.



Das Entkalkungsmittel Saeco ist separat erhältlich. Weitere Details sind auf der Seite für Pflege-Produkte in dieser Bedienungsanleitung zu finden.

⚠️ Achtung:

Das Entkalkungsmittel und die bis zum Abschluss des Zyklus ausgegebenen Produkte dürfen keinesfalls getrunken werden. Keinesfalls darf Essig als Entkalker verwendet werden.

☰ Hinweis:

Die Brühgruppe während dem Vorgang des Entkalkens nicht ausschalten.

Für die Ausführung des Entkalkungszyklus sollten die folgenden Hinweise beachtet werden:

1 Die Taste "☰" drücken, um das Hauptmenü des Geräts zu öffnen.



2 Die Taste "✓" drücken, um "WARTUNG" anzuwählen.

3 Zur Bestätigung "✓" drücken.

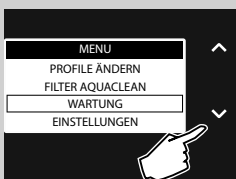



4 "✓" drücken, um die Anwahl "ENTKALKUNG" zu bestätigen.



Hinweis:

Wurde die Taste "✓" versehentlich gedrückt, so erfolgt der Abbruch durch Druck der Taste "↶".

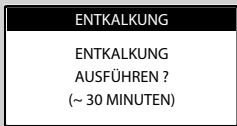

5 Zur Bestätigung die Taste "✓" drücken.

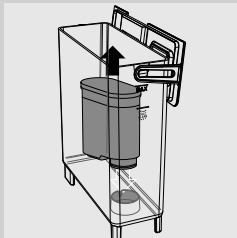

6 Den Wassertank herausnehmen und entleeren. Den Filter AquaClean herausnehmen.

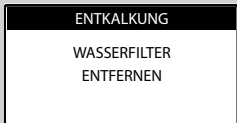

7 Zur Bestätigung die Taste "✓" drücken.

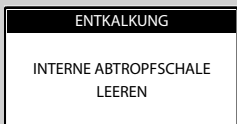

8 Die interne Abtropfschale, die externe Abtropfschale und den Kaffeesatzbehälter entfernen. Zur Bestätigung die Taste "✓" drücken.

ENTKALKUNG

DIE KARAFFE HALB MIT
WASSER FÜLLEN UND
EINSETZEN

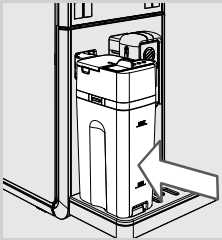

- 9** Die Milchkaraffe zur Hälfte mit Wasser füllen und in das Gerät einsetzen.
Den Auslauf der Karaffe nach rechts bis zum Symbol "○" schieben.
Zur Bestätigung die Taste "✓" drücken.

ENTKALKUNG

BEHÄLTER UNTER
KAFFEEAUSLAUF
STELLEN

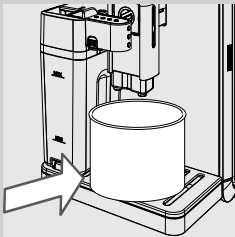

- 10** Einen großen Behälter (1,5 l) unter den Auslauf der Milchkaraffe und den Kaffeeauslauf stellen.
Zur Bestätigung die Taste "✓" drücken.

ENTKALKUNG

ENTKALKER UND WASSER
BIS ZUM FÜLLSTAND CALC-
CLEAN IN DEN TANK FÜLLEN

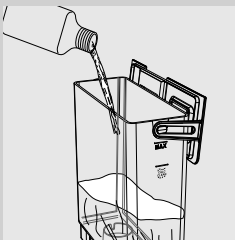

- 11** Den gesamten Inhalt des Entkalkers Saeco einfüllen.
- 12** Den Tank mit frischem Wasser bis zum Füllstand CALC CLEAN füllen.
Den Tank wieder in das Gerät einsetzen.
Zur Bestätigung die Taste "✓" drücken.

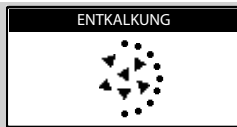

- 13** Das Gerät beginnt, das Entkalkungsmittel in regelmäßigen Intervallen auszugeben. Das Display zeigt den Fortschritt des Zyklus an.

**Hinweis:**

Um den Entkalkungszyklus kurzzeitig zu unterbrechen und den Behälter während des Vorgangs zu entleeren, wird die Taste "↶" gedrückt. Um den Zyklus fortzusetzen, die Taste "✓" drücken.

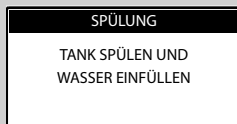

- 14** Die Meldung zeigt an, dass die erste Phase abgeschlossen ist. Der Wassertank muss gespült werden. **Den Wassertank bis zum Füllstand CALC CLEAN mit frischem Wasser füllen.** Die Taste "✓" drücken.

**Hinweis:**

Das System muss mit einer voreingestellten Wassermenge gereinigt werden.

Wird der Wassertank nicht bis zum Füllstand CALC CLEAN gefüllt, besteht die Möglichkeit, dass das Gerät für die Spülung fordert, den Tank mehrmals nachzufüllen.

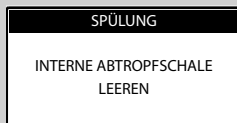

- 15** Die Abtropfschale (intern) leeren und wieder einsetzen. Dann die Taste "✓" drücken.

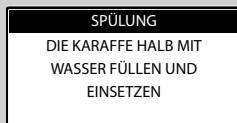

- 16** Die Milchkaraffe entleeren und zur Hälfte mit frischem Wasser füllen. Mit geöffnetem Auslauf wieder in das Gerät einsetzen. Die Taste "✓" drücken.

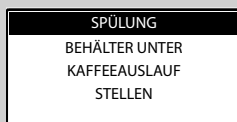

- 17** Den Behälter leeren und erneut unter den Auslauf der Milchkaraffe und den Kaffeeauslauf stellen. Die Taste "✓" drücken.

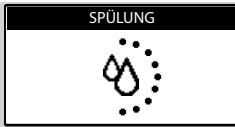

- 18** Der Spülzyklus wird gestartet. Die Leiste zeigt den Fortschrittsstatus des Vorgangs an.



Hinweis:

Um den Spülzyklus kurzzeitig zu unterbrechen und den Behälter während des Vorgangs zu entleeren, wird die Taste "↶" gedrückt. Um den Zyklus fortzusetzen, die Taste "✓" drücken.



Hinweis:

Der Spülzyklus reinigt das System mit einer voreingestellten Wassermenge für die Gewährleistung optimaler Leistungen des Geräts. Wird der Tank nicht bis zum Füllstand CALC CLEAN gefüllt, besteht die Möglichkeit, dass das Gerät die Ausführung von mehreren Zyklen fordert.

- 19** Ist die gesamte, für den Spülzyklus erforderliche Wassermenge ausgegeben worden, beendet das Gerät automatisch den Entkalkungsvorgang.
- 20** Am Ende des Entkalkungsvorgangs führt das Gerät einen automatischen Spülzyklus aus. Dessen Ende abwarten, bevor der Behälter entfernt und geleert wird.
- 21** Die Milchkaraffe abnehmen und reinigen, wie im Kapitel "Wöchentliche Reinigung der Milchkaraffe" beschrieben.
- 22** Die Abtropfschale (intern) leeren und wieder einsetzen.
- 23** Den Wasserfilter AquaClean (soweit vorhanden) wieder in den Wassertank einsetzen.



Hinweis:

Nach Abschluss des Entkalkungszyklus wird die Brühgruppe gemäß der Beschreibung im Kapitel "Wöchentliche Reinigung der Brühgruppe" gereinigt.

Unterbrechung des Entkalkungszyklus

Sobald der Entkalkungszyklus begonnen wird, muss dieser vollständig durchlaufen werden. Es ist zu vermeiden, dass das Gerät ausgeschaltet wird.





Sollte das Gerät blockieren, so kann der Zyklus durch Druck der Taste On/Off verlassen werden.



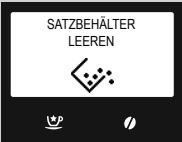

In diesem Fall oder im Fall dass der Strom ausgefallen oder das Netzkabel versehentlich abgenommen wurde, den Wassertank leeren, sorgfältig ausspülen und bis zum Füllstand CALC CLEAN füllen.

Die im Kapitel „Manueller Spülzyklus“ aufgeführten Hinweise beachten, bevor Getränke ausgegeben werden.

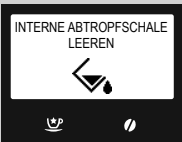
Wurde der Zyklus nicht abgeschlossen, fordert das Gerät weiterhin zur Ausführung eines Entkalkungszyklus auf. Dieser sollte so bald wie möglich vorgenommen werden.

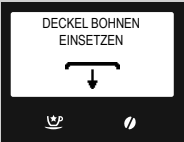
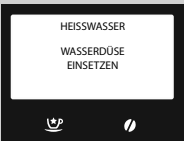
DISPLAYANZEIGEN

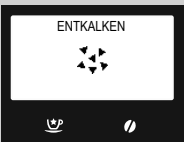
Angezeigte Meldung	Bedeutung der Meldung
	Den Kaffeebohnenbehälter auffüllen.
	Die Brühgruppe muss in das Gerät eingesetzt werden.
	Den Kaffeesatzbehälter und die innere Abtropfschale einsetzen.
	<p>Den Kaffeesatzbehälter leeren.</p> <p>Hinweis: Der Kaffeesatzbehälter darf nur bei eingeschaltetem Gerät und wenn das Gerät dazu auffordert, entleert werden. Wird der Kaffeesatzbehälter bei ausgeschaltetem Gerät entleert, so kann das Gerät die erfolgte Leerung nicht erfassen.</p>
	Die Servicetür schließen.
	Den Wassertank herausnehmen und füllen. Der Tank kann auch über die entsprechende Öffnung im Deckel gefüllt werden.
	<p>Die Servicetür öffnen und die innere Abtropfschale leeren.</p> <p>Hinweis: Wenn dieser Vorgang bei eingeschaltetem Gerät ausgeführt wird, wird die erfolgte Leerung des Kaffeesatzbehälters vom Gerät erfasst und der Zähler auf Null gestellt. Aus diesem Grunde muss auch der Kaffeesatzbehälter geleert werden.</p>

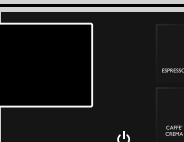
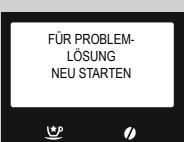
Angezeigte Meldung	Bedeutung der Meldung
	Den Deckel des Kaffeebohnenbehälters und/oder den Bohnendeckel einsetzen.
	Die Wasserdüse einsetzen, um die Ausgabe zu starten. Die Taste "ESC" drücken, um die Funktion zu verlassen.
	Die Milchkaraffe mit offenem Auslauf einsetzen, bevor die Ausgabe gestartet wird.
	Das Gerät muss entkalkt werden. Hierzu sind die Vorgänge, die im Kapitel "Entkalken" der vorliegenden Bedienungsanleitung beschrieben werden, zu beachten. <u>Hinweis: Den Entkalkungsvorgang nicht auszuführen, führt dazu, dass das Gerät nicht mehr störungsfrei funktioniert. Eine entsprechende Reparatur ist nicht durch die Garantie gedeckt.</u>
	Das Gerät zeigt an, dass der Wasserfilter AquaClean ausgetauscht werden muss.
	Das Gerät führt die Entlüftung des Wassersystems durch. Abwarten, bis dieser Vorgang beendet ist.
	Die rote LED blinkt. Eine beliebige Taste drücken, um den Modus Stand-by zu verlassen.
	Den Code (E xx) notieren, der unten auf dem Display aufgeführt wird. Das Gerät ausschalten. Nach 30 Sekunden erneut einschalten. Den Vorgang 2 oder 3 Mal wiederholen. Kann das Gerät nicht gestartet werden, so ist die Hotline Philips SAECO im jeweiligen Land zu kontaktieren, dort wird der auf dem Display angezeigte Code genannt. Die jeweiligen Kontaktdaten werden im separat gelieferten Garantieheft oder unter der Adresse www.philips.com/support genannt.

PROBLEMLÖSUNG

Im vorliegenden Kapitel werden die häufigsten Probleme, die auf Ihrem Gerät auftreten können, zusammengefasst. Helfen Ihnen die nachfolgend aufgeführten Informationen nicht bei der Behebung des Problems, so besuchen Sie die Seite FAQ auf der Webseite www.saeco.com/support oder wenden Sie sich an die Hotline Philips Saeco in Ihrem Land. Die jeweiligen Kontaktdaten werden im separat gelieferten Garantieheft oder unter der Adresse www.saeco.com/support genannt.

Verhalten	Ursachen	Abhilfen
Das Gerät schaltet sich nicht ein.	Das Gerät ist nicht an das Stromnetz angeschlossen.	Das Gerät an das Stromnetz anschließen.
	Hauptschalter in Position "0".	Überprüfen, ob der Hauptschalter sich in Position "I" befindet.
Die Abtropfschale füllt sich, auch wenn kein Wasser abgelassen wird.	Manchmal lässt das Gerät automatisch Wasser in die Abtropfschale ab, um die Spülung der Systeme zu steuern und einen optimalen Betrieb des Geräts zu gewährleisten.	Dieser Vorgang ist völlig normal.
Der Kaffee ist nicht heiß genug.	Die Tassen sind kalt.	Die Tassen mit heißem Wasser oder über die Heißwasserdüse aufwärmen.
	Die Temperatur des Getränks im Programmnenü ist auf Niedrig eingestellt.	Sicherstellen, dass die Temperatur im Programmnenü auf Mittel oder Hoch eingestellt ist.
	Dem Kaffee wird kalte Milch zugegeben.	Die kalte Milch senkt die Temperatur des Endproduktes ab: die Milch erhitzen, bevor sie in das Getränk gegeben wird.
Es erfolgt keine Ausgabe von Heißwasser.	Die Heißwasser-/Dampfdüse ist verstopft oder verschmutzt.	Die Heißwasserdüse reinigen. Die Düse überprüfen und sicherstellen, dass diese nicht verstopft ist. Mit einer Nadel ein Loch in den Kalk stechen.
Das Gerät füllt die Tasse nicht.	Das Gerät ist nicht programmiert.	Das Programmnenü der Getränke öffnen und die Einstellung der ausgegebenen Kaffeemenge je nach eigener Vorliebe für jede Getränkeart einstellen.
Der Kaffee hat wenig Crema (siehe Hinweis).	Die Kaffeemischung ist nicht geeignet, der Kaffee ist nicht röstfrisch oder das Kaffeepulver wurde zu grob gemahlen.	Die Kaffeemischung wechseln oder den Mahlgrad einstellen, wie im Kapitel "Einstellung Keramikmahlwerk" beschrieben.
	Die Kaffeebohnen oder der vorge-mahlene Kaffee sind zu alt.	Sicherstellen, dass frische Kaffeebohnen oder vorgemahlener Kaffee benutzt werden.
Die Milch wird nicht aufgeschäumt.	Der Milchauslauf wurde nicht herausgezogen.	Überprüfen, ob der Milchauslauf korrekt bis zum Symbol "●" herausgezogen wurde.
	Die Karaffe wurde nicht korrekt oder nicht vollständig zusammengebaut.	Sicherstellen, dass der Schlauch eingesteckt wurde. Alle Teile müssen korrekt wieder zusammengebaut werden, wie im Abschnitt "Wöchentliche Reinigung der Milchkaraffe" beschrieben.

Verhalten	Ursachen	Abhilfen
Das Gerät benötigt zu lange Aufwärmzeiten oder die Wassermenge, die aus der Düse kommt, ist begrenzt.	Das Gerätesystem ist verkalkt.	Das Gerät entkalken.
Die Brühgruppe kann nicht herausgenommen werden.	Die Brühgruppe wurde falsch eingesetzt.	Das Gerät einschalten. Die Servicetür schließen. Die Brühgruppe kehrt automatisch in die Ausgangsposition zurück.
	Der Kaffeesatzbehälter ist eingesetzt.	Nehmen Sie den Kaffeesatzbehälter heraus, bevor Sie die Brühgruppe abnehmen.
Über und unter der Brühgruppe befindet sich zu viel gemahlener Kaffee.	Der verwendete Kaffee ist eventuell nicht für die Verwendung auf Kaffeeautomaten geeignet.	Entweder muss der Kaffeetyp gewechselt oder die Einstellungen des Mahlwerks müssen geändert werden (siehe Kapitel "Einstellung Keramikmahlwerk").
	Das Gerät reguliert das Mahlwerk für eine neue Sorte Kaffeebohnen oder vorgemahlene Kaffeebohnen.	Das Gerät reguliert sich automatisch nach der Ausgabe von einigen Tassen Kaffee, um die Extraktion entsprechend der Komprimierung des gemahlene Kaffees zu optimieren. Eventuell müssen 2 oder 3 Produkte für die vollständige Einstellung des Mahlwerks ausgegeben werden. Es handelt sich hierbei nicht um eine Betriebsstörung des Geräts.
Der Kaffeesatz ist zu feucht oder zu trocken.	Das Mahlwerk einstellen.	Die Einstellung des Keramikmahlwerks hat Einfluss auf die Qualität des Kaffeesatzes. Ist der Kaffeesatz zu feucht, wird ein gröberer Mahlgrad eingestellt. Ist der Kaffeesatz zu trocken, wird ein feinerer Mahlgrad eingestellt. Hierzu ist auf Kapitel "Einstellung Keramikmahlwerk" Bezug zu nehmen.
Das Gerät führt den Mahlvorgang der Kaffeebohnen aus, aber es wird kein Kaffee ausgegeben (siehe Hinweis).	Wasser fehlt.	Den Wassertank auffüllen und das System erneut entlüften (siehe Kapitel "Manueller Spülzyklus").
	Die Brühgruppe ist verschmutzt.	Die Brühgruppe reinigen (Kapitel "Wöchentliche Reinigung der Brühgruppe").
	Dies kann geschehen, wenn das Gerät automatisch die Portion einstellt.	Einige Kaffees ausgeben, wie im Kapitel "Saeco Adapting System" beschrieben.
Der Kaffee ist zu wässrig (siehe Hinweis).	Der Auslauf ist verschmutzt.	Den Auslauf reinigen.
	Dies kann geschehen, wenn das Gerät automatisch die Portion einstellt.	Einige Kaffees ausgeben, wie im Kapitel "Saeco Adapting System" beschrieben.
	Der Kaffee ist zu grob gemahlen.	Die Kaffeemischung wechseln oder den Mahlgrad einstellen, wie im Kapitel "Einstellung Keramikmahlwerk" beschrieben.
	Der Wahlschalter des Kaffeebohnenbehälters wurde verstellt.	Den Wahlschalter in Position  stellen.

Verhalten	Ursachen	Abhilfen
Langsame Kaffeeausgabe (siehe Hinweis).	Der Kaffee ist zu fein gemahlen.	Die Kaffeemischung wechseln oder den Mahlgrad einstellen, wie im Kapitel "Einstellung Keramikmahlwerk" beschrieben.
	Die Systeme sind verstopft.	Einen Entkalkungszyklus ausführen.
	Die Brühgruppe ist verschmutzt.	Die Brühgruppe reinigen (Siehe Kapitel "Wöchentliche Reinigung der Brühgruppe").
Der Kaffee tritt neben dem Auslauf aus.	Der Auslauf ist verstopft oder wurde falsch montiert.	Den Auslauf und die Ausgabeöffnungen reinigen und den Auslauf wieder korrekt anbringen.
Der Auslauf der Milchkaraffe kann nicht montiert werden.	Der Bolzen befindet sich nicht in der korrekten Position.	Den Bolzen von Hand in die korrekte Position stellen und den Auslauf in die Karaffe einsetzen.
Das Gerät verbindet sich nicht mit der Anwendung.	Die mobile Einrichtung befindet sich zu weit weg vom Gerät.	Während der Benutzung der mobilen Einrichtung darf diese nicht mehr als 5 m vom Gerät entfernt werden.

**Hinweis:**

Diese Probleme stellen keine Störung dar, wenn die Kaffeemischung geändert wurde oder wenn diese Störungen im Rahmen der ersten Installation auftreten. In diesem Falle sollte abgewartet werden, bis das Gerät eine Selbsteinstellung durchführt, wie im Kapitel "Saeco Adapting System" beschrieben.

ENERGIESPARMODUS

Standby

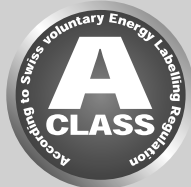

Der Saeco Espresso-Vollautomat wurde umweltfreundlich entwickelt, wie die Energieeffizienzkenzeichnung der Klasse A zeigt.

Nach einer bestimmten Zeit, die vom Benutzer programmiert werden kann, in der keine Vorgänge ausgeführt werden (siehe Kapitel "Geräteprogrammierung"), wird das Gerät automatisch ausgeschaltet. Nach der Ausgabe eines Produktes führt das Gerät einen Spülzyklus durch. Im Standby-Modus liegt der Energieverbrauch unter 1Wh.

Um das Gerät einzuschalten, wird die Taste "⏻" für einige Sekunden gedrückt (wenn sich der Hauptschalter auf der Rückseite des Geräts in Position "I" befindet). Ist der Durchlauferhitzer kalt, führt das Gerät einen Spülzyklus durch.

Das Gerät kann manuell auf Standby umgeschaltet werden, indem die Taste STAND-BY für einen Zeitraum von 3 Sekunden gedrückt gehalten wird.



Hinweis:

- 1 Das Gerät schaltet nicht in den Modus Standby, wenn die Servicetür geöffnet ist.
- 2 Bei der Einschaltung des Modus Standby kann das Gerät einen Spülzyklus ausführen. Um den Zyklus abubrechen, wird die Taste "↶" gedrückt.

Das Gerät kann erneut aktiviert werden:

- 1 durch Druck einer beliebigen Taste auf dem Bedienfeld;
- 2 durch Öffnung der Servicetür (bei Schließung der Tür schaltet das Gerät in den Standby-Modus).

Befindet sich das Gerät im Modus Standby, blinkt die rote Kontrolllampe auf der Taste "⏻".

TECHNISCHE EIGENSCHAFTEN

Der Hersteller behält sich das Recht vor, technische Änderungen am Produkt vorzunehmen.

Nennspannung - Nennleistung - Versorgung	Siehe Typenschild auf dem Gerät
Gehäusematerial	Thermoplastisches Material/Metall
Abmessungen (L x H x T)	210 x 360 x 460 mm
Gewicht	13 kg
Kabellänge	800-1200 mm
Bedienfeld	Front
Tassenmaße	110 mm
Wassertank	1,7 Liter - herausnehmbar
Fassungsvermögen Kaffeebohnenbehälter	270 g
Fassungsvermögen Kaffeesatzbehälter	20
Pumpendruck	15 bar
Durchlauferhitzer	Rostfreier Edelstahl
Sicherheitsvorrichtungen	Überdruckventil Durchlauferhitzer - Doppelter Sicherheitsthermostat - Thermosicherung
Bluetooth	Bluetooth Smart (low energy)
Max. Abstand	5 m
Kompatibilität Tablets	Avanti App ist kompatibel mit iPad 3/4/Air/mini mit Retina-Display, mit Betriebssystem iOS7 und höher; mit Samsung Galaxy Tab 3 (8.0")/Tab 4 (10.1")/Note pro LTE (12.2"), Nexus 7 2013 (7"), Sony Xperia Z LTE (10.1") mit Betriebssystem Android v.4.3 und höher, sowie mit Einrichtungen Bluetooth 4.0 und höheren Versionen.

GARANTIE UND KUNDENDIENST

Garantie

Für ausführliche Informationen zur Garantie und der damit verbundenen Bedingungen ist auf das separat gelieferte Garantieheft Bezug zu nehmen.

Kundendienst

Wir möchten sicherstellen, dass Sie mit Ihrem Gerät zufrieden sind. Sollten Sie dies nicht bereits getan haben, so registrieren Sie das Produkt bitte unter www.saeco.com/welcome. Auf diese Weise können wir mit Ihnen in Kontakt bleiben und Ihnen die Erinnerungen für die Reinigungs- und Entkalkungsvorgänge zusenden.

Für den Kundendienst oder technische Unterstützung besuchen Sie die Webseite Philips unter www.saeco.com/support oder kontaktieren die Hotline Philips Saeco im jeweiligen Land. Die Kontaktdaten werden im separat gelieferten Garantieheft oder unter der Adresse www.saeco.com/support genannt.

BESTELLUNG VON PFLEGE-PRODUKTEN

Für die Reinigung und das Entkalken dürfen ausschließlich die Pflege-Produkte von Saeco benutzt werden. Diese Produkte sind im Online-Shop Philips unter www.shop.philips.com/service (soweit in Ihrem Land vorhanden), beim Händler Ihres Vertrauens oder bei autorisierten Kundendienstzentren erhältlich.

Sind die Pflege-Produkte für das Gerät nicht erhältlich, so wenden Sie sich an die Hotline Philips Saeco in Ihrem Land.

Die jeweiligen Kontaktdaten werden im separat gelieferten Garantieheft oder unter der Adresse www.saeco.com/support genannt.

Übersicht über die Pflege-Produkte

- Entkalker CA6700





- Filter AquaClean CA6903



- Fett HD5061



- Kaffeefettlöser-Tabletten CA6704



- Reiniger Milchsystem CA6705

Name	Display-Symbole	Kaffeemenge in der Tasse (ca.)	Zeit Milchausgabe (ca.)
Espresso		Standardmenge: 50 ml Mengenvariation: 30÷70 ml	
Espresso Lungo		Standardmenge: 70 ml Mengenvariation: 40÷110 ml	
Caffè Crema		Standardmenge: 125 ml Mengenvariation: 70÷280 ml	
Kaffee		Standardmenge: 110 ml Mengenvariation: 70÷140 ml	
Espresso Macchiato		Standardmenge: 50 ml Mengenvariation: 30÷70 ml	Standardzeit: 5 Sek. Zeitvariation: 5÷30 Sek.
Cappuccino		Standardmenge: 54 ml Mengenvariation: 30÷170 ml	Default: 20 Sek. Zeitvariation: 10÷50 Sek.
Latte Macchiato		Standardmenge: 32 ml Mengenvariation: 30÷170 ml	Default: 25 Sek. Zeitvariation: 10÷75 Sek.
Aufgeschäumte Milch			Default: 30 Sek. Zeitvariation: 10÷75 Sek.

Name	Display-Symbole	Kaffeemenge in der Tasse (ca.)	Zeit Milchausgabe (ca.)
Ristretto		Standardmenge: 30 ml Mengenvariation: 20÷40 ml	
Espresso intenso		Standardmenge: 70 ml Mengenvariation: 40÷110 ml	
Espresso mild		Standardmenge: 40 ml Mengenvariation: 30÷70 ml	
Energy Coffee		Standardmenge: 190 ml Mengenvariation: 110÷320 ml	
Flat White (Café au lait)		Standardmenge: 70 ml Mengenvariation: 30÷260 ml	Standardmenge: 20 Sek. Zeitvariation: 10÷50 Sek.
Heißwasser		Standardmenge: 300 ml Mengenvariation: 50÷450 ml	

03

Rev.01 del 15-04-16



421946029311

03 DE

Der Hersteller behält sich das Recht vor, Änderungen jeder Art ohne Vorankündigung vorzunehmen.



www.philips.com/saeco