

**PHILIPS**

HR1504, HR1507

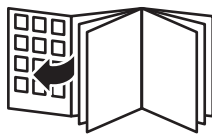







English 6  
Čeština 25  
Dansk 45  
Deutsch 65  
Eesti 87  
Español 107  
Français 127  
Hrvatski 147  
Italiano 167  
Latviešu 187  
Lietuviškai 207  
Magyar 227  
Nederlands 247  
Norsk 267  
Polski 286  
Português 306  
Română 326  
Shqip 346  
Slovenščina 366  
Slovensky 386  
Srpski 406  
Suomi 426  
Svenska 446  
Türkçe 466  
Ελληνικά 486  
Български 507  
Македонски 527  
Русский 547  
Українська 568  
Қазақша 589  
עברית 609

# Introduction

Congratulations on your purchase and welcome to Philips!

To fully benefit from the support that Philips offers, register your product at [www.philips.com/welcome](http://www.philips.com/welcome).

## General description

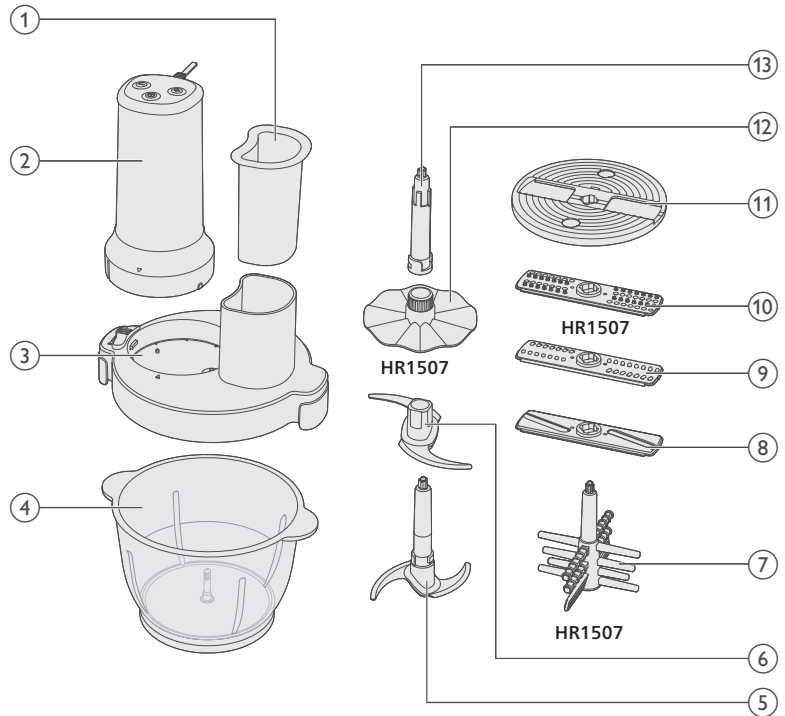

- 1 Pusher
- 2 Motor unit
- 3 Chopper bowl lid
- 4 Chopper bowl
- 5 Main blade
- 6 Additional blade
- 7 Garlic peeler (HR1507 only)
- 8 Slicing insert
- 9 Shredding insert
- 10 Granulating insert (HR1507 only)
- 11 Insert holder
- 12 Whisking disc (HR1507 only)
- 13 Shaft

## Important

- Keep hands and utensils out of the bowl connected to the power supply. If food needs to be pushed down use a suitable utensil such as a spatula.
- Never fit the blade assembly to the power unit without the bowl/lid fitted.

## Danger

- Never immerse the motor unit in water or any other liquid, nor rinse it under the tap. Use only a moist cloth to clean the motor unit.

## Warning

- Do not misuse the appliance to avoid potential injury.
- Switch off the appliance and disconnect from supply before changing accessories or approaching parts that move in use
- Check if the voltage indicated on the appliance corresponds to the local mains voltage before you connect the appliance.
- Do not use the appliance if the plug, the mains cord or other parts are damaged or have visible cracks.
- If the supply cord is damaged, it must be replaced by Philips, its service agent or similarly qualified persons in order to avoid a hazard.
- Appliances can be used by persons with reduced physical, sensory or mental capabilities or lack of experience and knowledge if they have been given supervision or instruction concerning use of the appliance in a safe way and if they understand the hazards involved.
- This appliance shall not be used by children. Keep the appliance and its cord out of the reach of children.
- Children shall not play with the appliance.
- Be very careful when you handle a blade unit. Be especially careful when you remove it from the bowl, when you empty the bowl and when you clean it. Its cutting edges are very sharp.
- DO NOT touch the sharp blades. The blades are very sharp, handle with care. Always hold by the finger grip/disc hole at the top, away from the cutting edge, when handling the sharp cutting blades, emptying the bowl and during cleaning.
- If one of the blade units gets stuck, switch off the appliance before you remove the ingredients that block the blade unit.
- Be careful when you pour hot liquid into the beaker, as hot liquid and steam may cause scalding.
- The plug must be removed from the socket outlet before cleaning or maintaining the appliance.
- Never use a chopper blade unit without a chopper bowl.

## Caution

- Always disconnect the appliance from the supply if it is left unattended and before you assemble, disassemble, store or clean it.

- Never use any accessories or parts from other manufacturers or that Philips does not specifically recommend. If you use such accessories or parts, your guarantee becomes invalid.
- Only use this appliance for its intended purpose as shown in the user manual.
- This appliance is intended for normal household use only. It is not intended for use in environments such as staff kitchens of shops, offices, farms or other work environments. Nor is it intended to be used by clients in hotels, motels, bed and breakfasts and other residential environments.
- Do not exceed the quantities and processing times indicated in the table.
- Do not exceed the quantities indicated in the Chopping Bowl.
- Cut large ingredients into pieces of approximately 2cm before you process them.
- DO NOT process hot ingredients.
- If ingredients stick to the wall of the bowl, remove the motor unit and the lid. Then loosen the ingredients with a spatula or add some liquid.
- Do not operate your appliance for longer than the times specified below without a rest period. Processing continuously for longer periods can damage your appliance.
- Never use scouring pads, abrasive cleaning agents or aggressive liquids such as petrol or acetone to clean the appliance.
- Thoroughly clean the parts that come into contact with food before you use the appliance for the first time. Refer to the instructions for cleaning given in the manual.
- Noise level: LC – 85 dB(A)

## Electromagnetic fields (EMF)

This appliance complies with the applicable standards and regulations regarding exposure to electromagnetic fields.

## Recycling



- This symbol means that electrical products shall not be disposed of with normal household waste.
- Follow your country's rules for the separate collection of electrical products.

## Warranty and support

Versuni Netherlands B.V., registered at Claude Debussylaan 88, Amsterdam, NL, offers a two-year warranty on this product after the date of purchase (or the

date of delivery, if later). This warranty is not valid if a defect is due to incorrect use or poor maintenance. Our warranty does not affect your rights under law as a consumer. For more information, for spare parts, or for invoking the warranty, please visit our website [home.id/support](http://home.id/support).

## Before first use

Before the first use, wash the appliance and accessories with warm soapy water. Rinse them thoroughly and dry them completely before assembling.

Place the chopper bowl on a stable and flat surface.

Avoid placing it near heat sources, water, or flammable materials.

## Using the appliance

### Using the chopper

This appliance is intended for chopping ingredients such as nuts, raw meat, onions, hard cheese, herbs, etc.

To use the chopper, follow the steps below:

- 1 Attach the additional blade to the main blade.

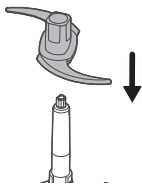

**DO NOT touch the sharp blades.**

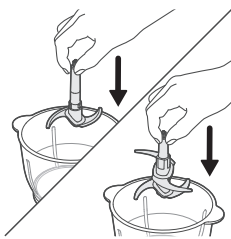

- 2 Insert the assembled chopper blades into the chopper bowl.
  - You can also use the main blade without the additional blade.

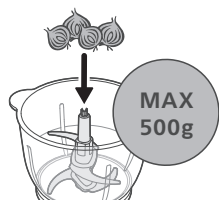

- 3 Place the ingredients into the chopper bowl.

**Do not exceed the max capacity of the chopper bowl.**

**Cut ingredients into small shapes and sizes (2 x 2 cm).**

10 English

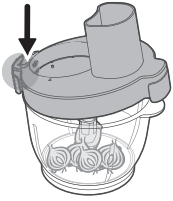

4 Close and lock the lid.

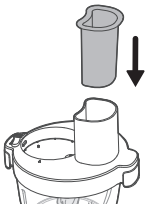
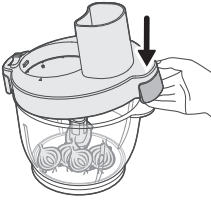

5 Put the pusher in the feeding tube.

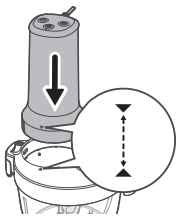

6 Attach the motor unit to the lid.

- Make sure the mark on the motor unit aligns with the mark on the lid.

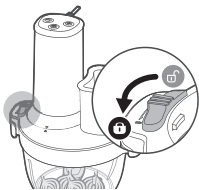

7 Slide the switch to the lock position to secure the motor unit to the lid.

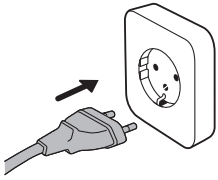

- 8** Put the plug in the wall socket.  
- The appliance is ready.

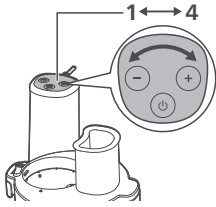

- 9** Press + or - button to select a processing speed (1 to 4).  
Speed 1: the appliance will work at the lowest speed.  
Speed 4: the appliance will work at the highest speed.

**Do not operate the appliance without ingredients.**

**Do not leave the motor running for more than 60 consecutive seconds; wait about 2 minutes before starting it up again.**

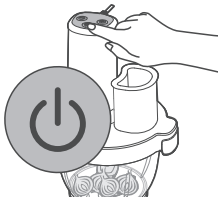

- 10** Press the on/off button to start processing.  
**11** Press the on/off button again to stop.

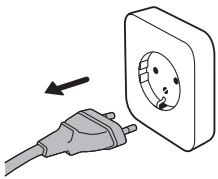

- 12** Disconnect the plug from the socket.

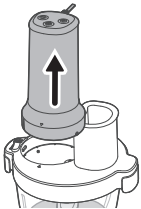

- 13** Slide the switch to the unlock position to release the motor unit.  
**14** Remove the motor unit from the lid.

## 12 English

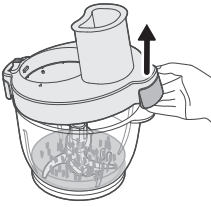

15 Remove the lid.

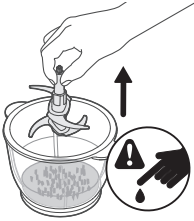

16 Remove the assembled blade from the bowl.

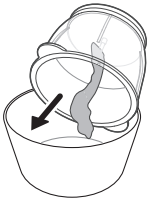

17 Empty the bowl

## Using the slicing/shredding/granulating inserts

To use the slicing/shredding/granulating inserts, follow the steps below:

1 Attach the shaft to the chopper bowl.

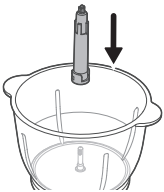

2 Attach the desired insert to the insert holder.

**DO NOT touch the sharp blades.**

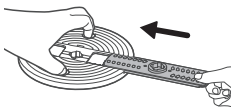

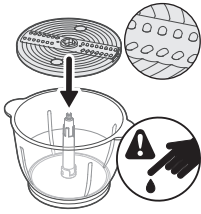

3 Attach the assembled insert holder to the shaft in the chopper bowl.

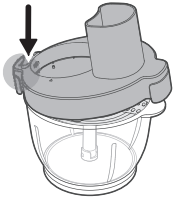

4 Close and lock the lid.

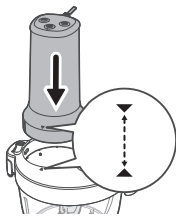
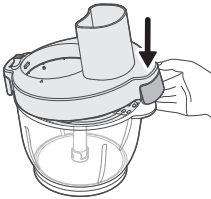

5 Attach the motor unit to the lid.  
- Make sure the mark on the motor unit aligns with the mark on the lid.

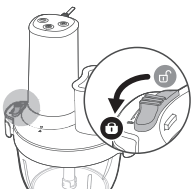

6 Slide the switch to the lock position to secure the motor unit to the lid.

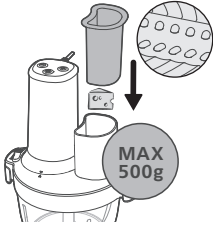

7 Add ingredients through the feeding tube and push them down with the pusher.

**Do not exceed the maximum capacity of the chopper bowl (500 g).**

8 Put the pusher in the feeding tube.

9 Put the plug in the wall socket.

- The appliance is ready.

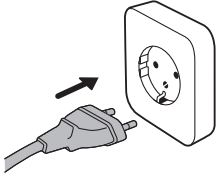

10 Press + or - button to select a processing speed (1 to 4).

Speed 1: the appliance will work at the lowest speed.

Speed 4: the appliance will work at the highest speed.

**Do not operate the appliance without ingredients.**

**Do not leave the motor running for more than 60 consecutive seconds; wait about 2 minutes before starting it up again.**

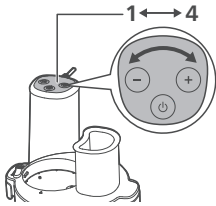

11 Press the on/off button to start processing.

12 Press the on/off button again to stop.

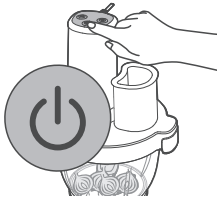

13 Disconnect the plug from the socket.

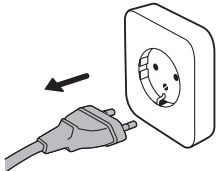



- 14 Slide the switch to the unlock position to release the motor unit from the lid.
- 15 Remove the motor unit from the lid.
- 16 Remove the lid.

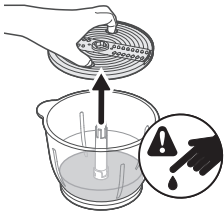

- 17 Remove the assembled insert holder and shaft from the bowl.

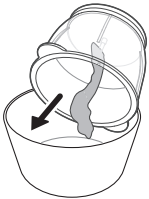

- 18 Empty the bowl.

## Using the whisking disc

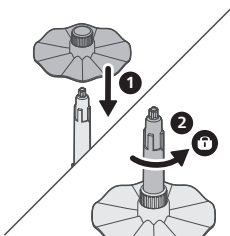

To use the whisking disc, follow the steps below:

- 1 Attach the whisking disc to the shaft.
- 2 Turn the whisking disc counterclockwise to lock it in place.

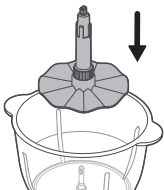

- 3 Attach the assembled whisking disc to the chopper bowl.

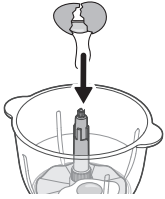

4 Add ingredients to the chopper bowl.

**Do not exceed the maximum level of the chopper bowl.**

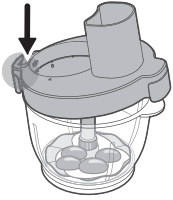

5 Close and lock the lid

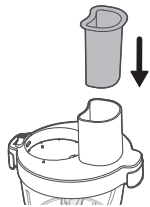
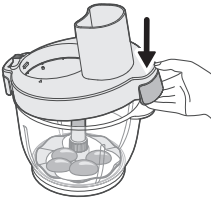

6 Put the pusher in the feeding tube.

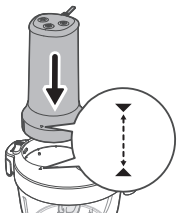

7 Attach the motor unit to the lid.

- Make sure the mark on the motor unit aligns with the mark on the lid.

- 8 Slide the switch to the lock position to secure the motor unit to the lid.

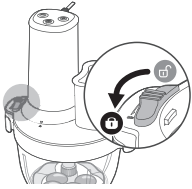

- 9 Put the plug in the wall socket.  
- The appliance is ready to use.

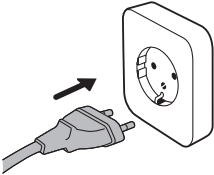

- 10 Press + or - button to select a processing speed (1 to 4).  
Speed 1: the appliance will work at the lowest speed.  
Speed 4: the appliance will work at the highest speed.

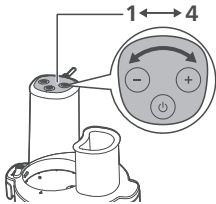

**Do not operate the appliance without ingredients.**

**Do not leave the motor running for more than 60 consecutive seconds; wait about 2 minutes before starting it up again.**

- 11 Press the on/off button to start processing.  
12 Press the on/off button again to stop.



- 13 Disconnect the plug from the socket.

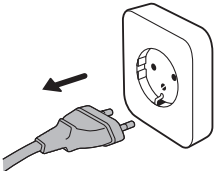

18 English



- 14 Slide the switch to the unlock position to remove the motor unit from the lid.
- 15 Remove the motor unit from the lid.

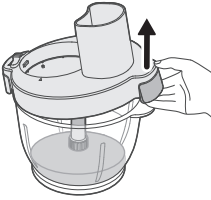

- 16 Remove the lid.

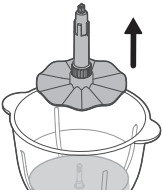

- 17 Remove the assembled whisking disc from the bowl.

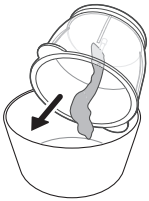

- 18 Empty the bowl.

## Using the garlic peeler

To use the garlic peeler, follow the steps below:

**Use peeled garlic cloves only. Do not use whole garlic bulbs.**



- 1 Attach the garlic peeler to the chopper bowl.

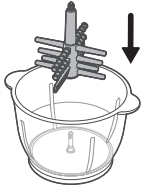

- 2 Add up to 60 garlic cloves to the bowl.

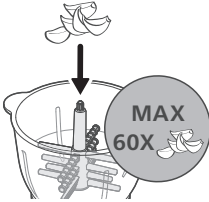

- 3 Close and lock the lid

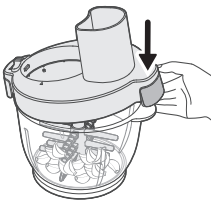
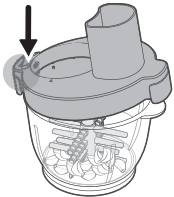

- 4 Put the pusher in the feeding tube.

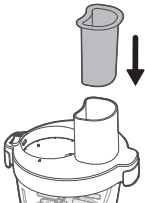

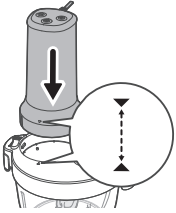

- 5 Attach the motor unit to the lid.
  - Make sure the mark on the motor unit aligns with the mark on the lid.

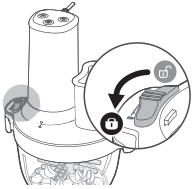

- 6 Slide the switch to the lock position to secure the motor unit to the lid.

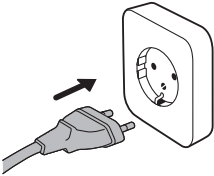

- 7 Put the plug in the wall socket.
  - The appliance is ready.

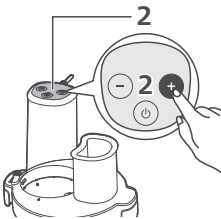

- 8 Press + or - button to select speed 2.

**Process for no more than 30 seconds.**

**If some cloves remain unpeeled, process again at Speed 2 for up to 30 seconds.**

**If the garlic appears too moist, it may have been over-processed. Reduce processing time in the next round.**

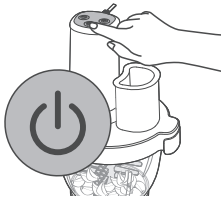

- 9 Press the on/off button to start processing.
- 10 Press the on/off button again to stop.

**11** Disconnect the plug from the socket.

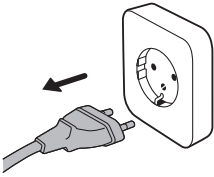

**12** Slide the switch to the unlock position to release the motor unit.

**13** Remove the motor unit from the lid.

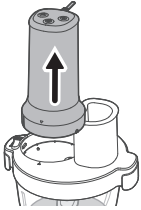

**14** Remove the lid.

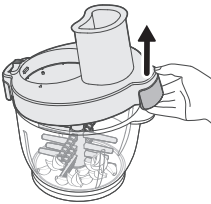

**15** Remove the garlic peeler from the chopper bowl.

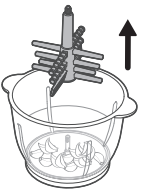





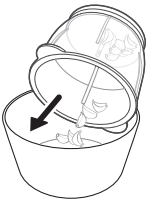













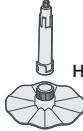







**16** Dispose of the excess peel.

- The peeled garlic cloves are ready for use.



# Processing quantities and processing time

Do not exceed the maximum quantities and processing times indicated.

		 Kg (MAX)	 (MAX)		
		400 g	10P	1	
		400 g	10 sec.	4	
		400 g	30 sec.	4	
		400 g	60 sec.	4	
		500 g+200 ml	60 sec.	1>4	
 HR1507		250 ml	60 sec.	4	
		4 x 	90 sec.	4	
 HR1507	 HR1507		500 g	20 sec.	1
			250 g	30 sec.	1
	 HR1507		500 g	20 sec.	2
			1 piece	20 sec.	2
			250 g	30 sec.	2
	 HR1507		200 g	20 sec.	1
			1 piece	20 sec.	1
	 HR1507	10 x 	10 Cloves	15 sec.	2
60 x 		60 Cloves	30-60 sec.	2	

## Recipes

Honey Mashed Potatoes

**This recipe can be prepared with the regular blade unit.**

450g honey



200g frozen butter

100g freshly cooked potatoes

- 1 Pour 450g of honey into a bowl and place it in the refrigerator at 0°C (prepare 3 bowls).
- 2 Cut 200g of frozen butter into 2-3 cm cubes, and 100g of freshly cooked potatoes into 3-4 cm pieces.
- 3 Put the bowls to the table, add the butter and freshly cooked potato pieces into the beaker, and operate at the highest setting for 5 seconds.

## Cleaning and Maintenance

- 1 Always disconnect the appliance from the power source before cleaning.
- 2 Disassemble the appliance and carefully remove the blades and any other detachable parts.
- 3 Wipe the motor unit with a damp cloth only.
- 4 Clean the accessories with warm water and detergent.
- 5 Dry all the chopper parts with a clean towel.

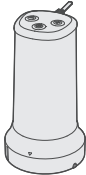
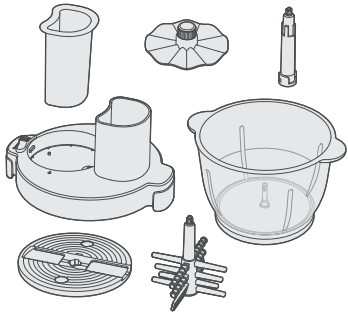
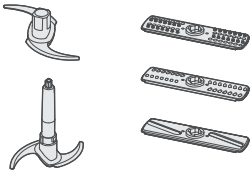
			
	✗	✓	✗
	✓	✓	✓
	✓	✗	✓

## Clean and dry the lid

Rinse the lid under running water.

Do not immerse the lid in water.

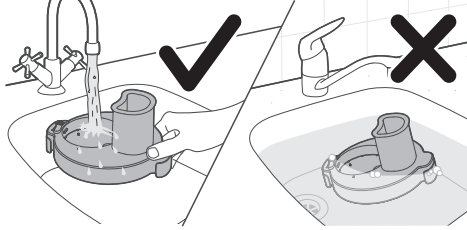

Dry the lid at an angle on the rack.

Do not dry the lid upside down or on a flat surface.

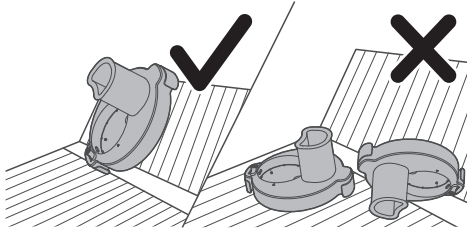

# Úvod

Gratuluje k nákupu a vítáme vás mezi uživateli výrobků společnosti Philips!  
 Chcete-li plně využívat výhod, které nabízí podpora společnosti Philips,  
 zaregistrujte svůj výrobek na adrese [www.philips.com/welcome](http://www.philips.com/welcome).

## Všeobecný popis

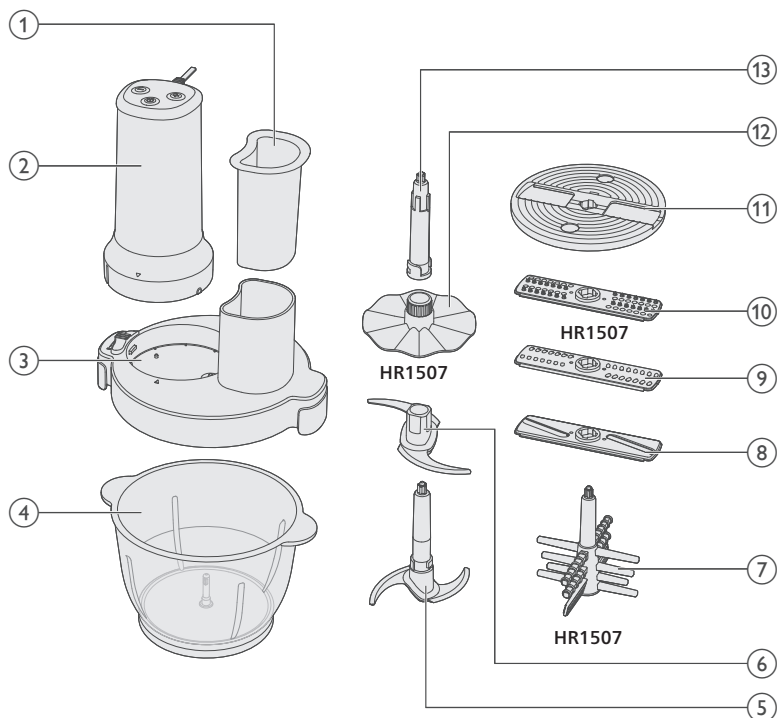

- 1 Přehovač
- 2 Motorová jednotka
- 3 Víko misky sekáčku
- 4 Miska sekáčku
- 5 Hlavní nůž
- 6 Přídavný nůž
- 7 Loupací nůž na česnek (pouze HR1507)
- 8 Krájecí nástavec
- 9 Strouhací nástavec
- 10 Nástavec na drčení (pouze model HR1507)
- 11 Držák nástavce
- 12 Disk na šlehání (pouze model HR1507)
- 13 Hřídel

## Důležité informace

- Když je miska připojena ke zdroji napájení, nestrkejte do ní ruce ani náčiní. Pokud potřebujete suroviny postrčit, použijte vhodné náčiní, např. obracečku.
- Nikdy nenasazujte sestavu nožů na napájecí jednotku bez misky/víka.

## Nebezpečí

- Motorovou jednotku nikdy neponořujte do vody nebo jiné kapaliny ani ji neproplachujte pod tekoucí vodou. Motorovou jednotku čistěte pouze navlhčeným hadříkem.

## Varování

- Přístroj používejte pouze k účelu, ke kterému je určen. Předejdete tak možnému zranění.
- Před výměnou příslušenství, nebo než se přiblížíte k dílům, které se během provozu pohybují, vypněte přístroj a odpojte napájení
- Dříve než přístroj připojíte do sítě, zkontrolujte, zda napětí uvedené na přístroji souhlasí s napětím v místní elektrické síti.
- Pokud byste zjistili, že zástrčka, napájecí kabel nebo jiný díl je poškozený nebo má praskliny, přístroj nepoužívejte.
- Pokud by byl poškozen napájecí kabel, musí jeho výměnu provést společnost Philips, její servisní pracovníci nebo obdobně kvalifikovaní pracovníci, abyste předešli možnému nebezpečí.
- Přístroje mohou používat osoby se sníženými fyzickými, smyslovými nebo duševními schopnostmi nebo nedostatkem zkušeností a znalostí, pokud jsou pod dohledem nebo byly poučeny o bezpečném používání přístroje a rozumí všem rizikům spojeným s používáním přístroje.
- Přístroj nesmějí používat děti. Přístroj a napájecí kabel udržujte mimo dosah dětí.
- Děti si s přístrojem nesmí hrát.
- Při nakládání s nožovou jednotkou dbejte zvýšené opatrnosti. Zvláštní opatrnosti dbejte zejména při vyjímání z misky, při vyprazdňování misky a při jejím čištění. Její čepele jsou velmi ostré.
- **NEDOTÝKEJTE se ostří nožů.** Nože jsou velmi ostré, zacházejte s nimi proto opatrně. Při manipulaci s ostrými noži, při vyprazdňování misky a při čištění je vždy držte za úchyt pro prsty / otvor v horní části disků, abyste se vyhnuli čepelím.
- Pokud se některá z nožových jednotek zasekne, vypněte přístroj ještě před odstraňováním surovin, které ji zablokovaly.
- Při nalévání horké tekutiny do nádoby dbejte zvýšené opatrnosti, horká tekutina a pára vás mohou opařit.
- Před čištěním nebo údržbou přístroje je nutné odpojit zástrčku od síťové zásuvky.
- Nožovou jednotku sekáčku požívejte výhradně s miskou sekáčku.

## Upozornění

- Při ponechání přístroje bez dozoru a před nasazením příslušenství, jeho odnímáním, uskladněním nebo čištěním ho vždy odpojte od napájení.
- Nikdy nepoužívejte příslušenství nebo díly od jiných výrobců nebo takové, které nebyly doporučeny společností Philips. Použijete-li takové příslušenství nebo díly, pozbývá záruka platnosti.
- Přístroj používejte pouze k účelu, ke kterému je určen, jak je vyobrazeno v uživatelské příručce.
- Tento přístroj je určen pouze pro běžné použití v domácnosti. Není určen pro používání v prostředích, jako jsou kuchyňky pro personál obchodů, kanceláře nebo farmy, nebo v jiných pracovních prostředích. Přístroj není určen ani k používání klienty v hotelech, motelech, zařízeních poskytujících nocleh se snídaní a jiných ubytovacích zařízeních.
- Nikdy nepřekračujte množství a dobu zpracování potravin uvedené v tabulce.
- Nikdy nepřekračujte množství uvedené na misce sekáčku.
- Větší suroviny před zpracováním nakrájejte na přibližně 2cm kousky.
- NEZPRACOVÁVEJTE horké přísady.
- Pokud se suroviny přilepí na stěny misky, odstraňte motorovou jednotku a víko. Poté suroviny uvolněte stěrkou nebo přidejte trochu tekutiny.
- Nepoužívejte spotřebič déle než po níže uvedenou dobu bez přestávky. Nepřetržitě zpracování po delší dobu může spotřebič poškodit.
- K čištění přístroje nikdy nepoužívejte drátěnku, abrazivní čisticí prostředky ani agresivní čisticí tekutiny, jako je například benzín nebo aceton.
- Před prvním použitím přístroje důkladně umyjte všechny díly, které přicházejí do styku s potravinami. Vyhledejte si pokyny k čištění uvedené v příručce.
- Hladina hluku: Lc – 85 dB(A)

## Elektromagnetická pole (EMP)

Tento přístroj odpovídá platným normám a předpisům týkajícím se elektromagnetických polí.

## Recyklace



- Tento symbol znamená, že elektrické výrobky nelze likvidovat s běžným komunálním odpadem.
- Řiďte se pravidly vaší země pro sběr elektrických výrobků.

## Záruka a podpora

Společnost Versuni Netherlands B.V., se sídlem na adrese Claude Debussylaan 88, Amsterdam, NL, poskytuje na tento produkt dvouletou záruku od data nákupu (nebo od data dodání, pokud je pozdější). Tato záruka se nevztahuje na závady vzniklé v důsledku nesprávného použití nebo špatné údržby. Naše záruka nemá vliv na vaše zákonná práva spotřebitele. Potřebujete-li další informace, náhradní díly nebo uplatnit záruku, navštivte náš web **home.id/support**.

## Před prvním použitím

Před prvním použitím umyjte přístroj a příslušenství teplou mýdlovou vodou. Poté vše důkladně opláchněte a před sestavením zcela usušte. Misku sekáčku postavte na stabilní a rovný povrch. Neumisťujte ji do blízkosti zdrojů tepla, vody nebo hořlavých materiálů.

## Použití přístroje

### Použití sekáčku

Spotřebič je určen k sekání surovin, jako jsou ořechy, syrové maso, cibule, tvrdý sýr, bylinky apod.

Chcete-li sekáček začít používat, postupujte podle těchto kroků:

- 1 Připevněte přídatný nůž k hlavnímu noži.

**NEDOTÝKEJTE se ostří nožů.**

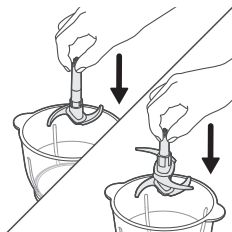
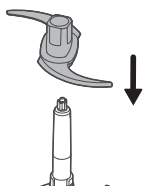

- 2 Vložte sestavené nože sekáčku do misky sekáčku.
  - Hlavní nůž můžete používat i bez přídatného nože.

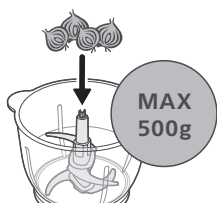

3 Do misky sekáčku vložte suroviny.

**Nepřekračujte maximální kapacitu misky sekáčku.**

**Nakrájejte ingredience na malé kousky (2 x 2 cm).**

4 Zavřete a zajistěte víko.

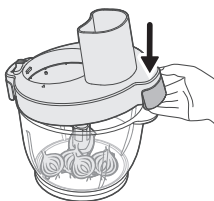
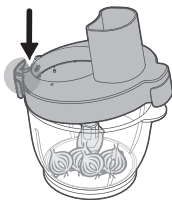

5 Vložte pěchovač do plnicí trubice.

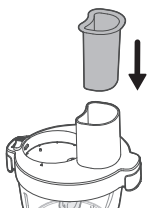

6 Připevněte motorovou jednotku k víku.

- Ujistěte se, že značka na motorové jednotce je zarovnána se značkou na víku.

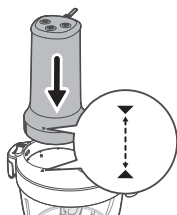

7 Posuňte spínač do polohy zámku, aby se motorová jednotka zajistila na víku.

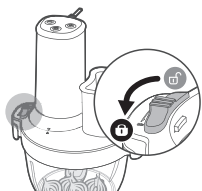

8 Zasuňte zástrčku do síťové zásuvky.  
- Spotřebič je připraven.

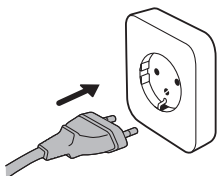

9 Stisknutím tlačítka + nebo - vyberte rychlost zpracování (1 až 4).  
Rychlost 1: spotřebič bude pracovat na nejnižší rychlost.  
Rychlost 4: spotřebič bude pracovat na nejvyšší rychlost.

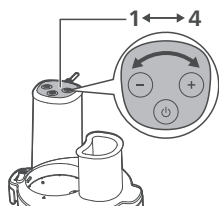

**Nepoužívejte spotřebič bez ingrediencí.**

**Nenechávejte motor běžet déle než 60 sekund v kuse. Před dalším spuštěním počkejte asi 2 minuty.**

10 Stisknutím tlačítka zapnutí/vypnutí spusťte proces zpracování.  
11 Opětovným stisknutím tlačítka zapnutí/vypnutí proces zastavíte.

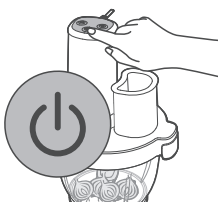

12 Odpojte zástrčku ze zásuvky.

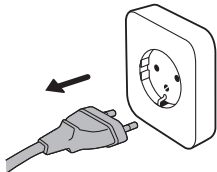

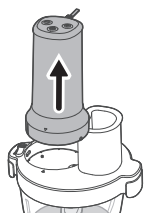

**13** Posuňte spínač do odemčené polohy, aby se uvolnila motorová jednotka.

**14** Sejměte motorovou jednotku z víka.

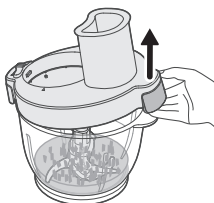

**15** Sejměte víko.

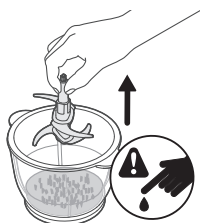

**16** Vyměňte sestavené nože z misky sekáčku.

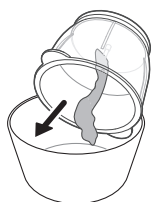

**17** Vyprázdněte misku sekáčku

## Použití nástavců na krájení/strouhání/drcení

Chcete-li použít nástavce na krájení/strouhání/drcení, postupujte podle následujících pokynů:

- 1 Připevněte hřídel k misce sekáčku.

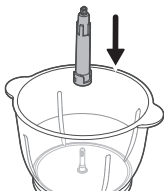

- 2 Připevněte požadovaný nástavec k držáku nástavce.

**NEDOTÝKEJTE se ostří nožů.**

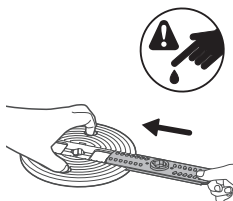

- 3 Připevněte sestavený držák nástavce k hřídeli v misce sekáčku.

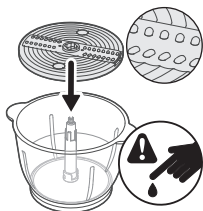

- 4 Zavřete a zajistěte víko.

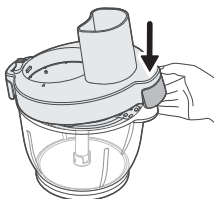
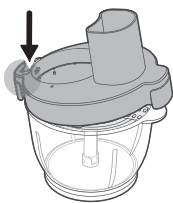

5 Připevněte motorovou jednotku k víku.

- Ujistěte se, že značka na motorové jednotce je zarovnána se značkou na víku.

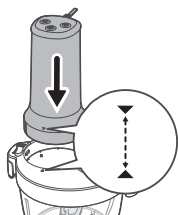

6 Posuňte spínač do polohy zámku, aby se motorová jednotka zajistila na víku.

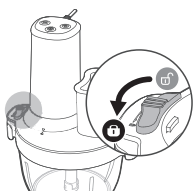

7 Přidejte ingredience přes plnicí trubici a zatlačte je dolů pomocí pěchovače.

**Nepřekračujte maximální kapacitu misky sekáčku (500 g).**

8 Vložte pěchovač do plnicí trubice.

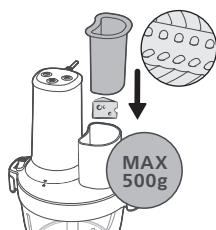

9 Zasuňte zástrčku do síťové zásuvky.

- Spotřebič je připraven.

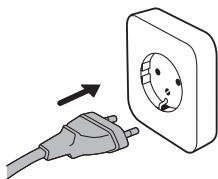

10 Stisknutím tlačítka + nebo - vyberte rychlost zpracování (1 až 4).

Rychlost 1: spotřebič bude pracovat na nejnižší rychlost.

Rychlost 4: spotřebič bude pracovat na nejvyšší rychlost.

**Nepoužívejte spotřebič bez ingrediencí.**

**Nenechávejte motor běžet déle než 60 sekund v kuse. Před dalším spuštěním počkejte asi 2 minuty.**

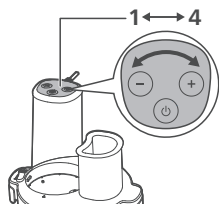

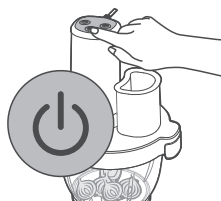

- 11 Stisknutím tlačítka zapnutí/vypnutí spusťte proces zpracování.
- 12 Opětovným stisknutím tlačítka zapnutí/vypnutí proces zastavíte.

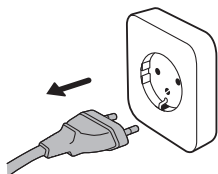

- 13 Odpojte zástrčku ze zásuvky.

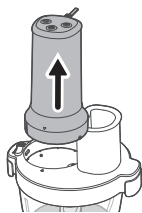

- 14 Posuňte spínač do polohy odemknutí, aby se motorová jednotka uvolnila z víka.
- 15 Sejměte motorovou jednotku z víka.
- 16 Sejměte víko.

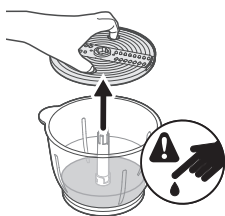

- 17 Vyměňte sestavený držák nástavce a hřídel z misky.

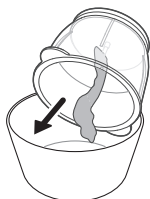

- 18 Vyprázdněte misku.

## Použití disku na šlehání

Chcete-li použít disk na šlehání, postupujte podle níže uvedených kroků:

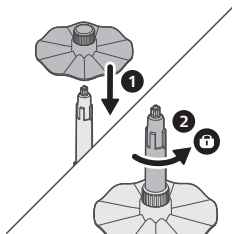

- 1 Připevněte disk na šlehání k hřídeli.
- 2 Otočte disk na šlehání proti směru hodinových ručiček, aby se zajistil na svém místě.

- 3 Vložte sestavený disk na šlehání do misky sekáčku.

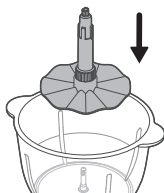

- 4 Přidejte do misky sekáčku ingredience.

**Nepřekračujte maximální kapacitu misky sekáčku.**

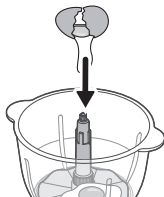

- 5 Zavřete a zajistěte víko.

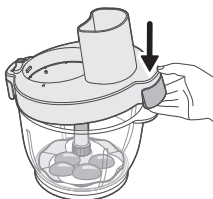
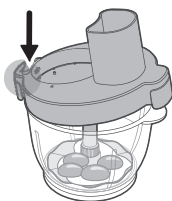

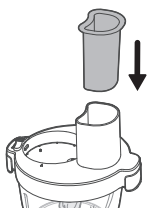

6 Vložte pěchovač do plnicí trubice.

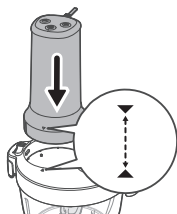

7 Připevněte motorovou jednotku k víku.  
- Ujistěte se, že značka na motorové jednotce je zarovnána se značkou na víku.

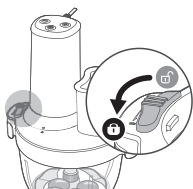

8 Posuňte spínač do polohy zámku, aby se motorová jednotka zajistila na víku.

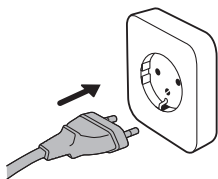

9 Zasuňte zástrčku do síťové zásuvky.  
- Příklad je připraven k použití.

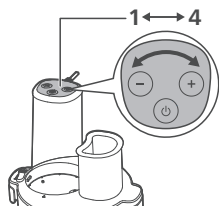

10 Stisknutím tlačítka + nebo - vyberte rychlost zpracování (1 až 4).  
Rychlost 1: spotřebič bude pracovat na nejnižší rychlost.  
Rychlost 4: spotřebič bude pracovat na nejvyšší rychlost.

**Nepoužívejte spotřebič bez ingrediencí.**

**Nenechávejte motor běžet déle než 60 sekund v kuse. Před dalším spuštěním počkejte asi 2 minuty.**



- 11** Stisknutím tlačítka zapnutí/vypnutí spusťte proces zpracování.  
**12** Opětovným stisknutím tlačítka zapnutí/vypnutí proces zastavíte.

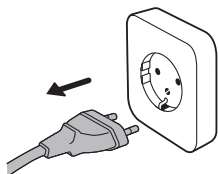

- 13** Odpojte zástrčku ze zásuvky.

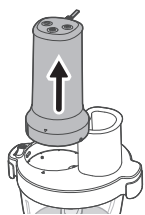

- 14** Posuňte spínač do odemčené polohy, abyste mohli sejmut motorovou jednotku z víka.  
**15** Sejměte motorovou jednotku z víka.

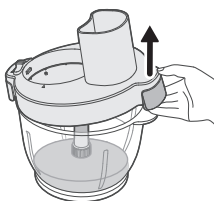

- 16** Sejměte víko.

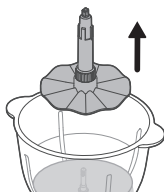

- 17** Sejměte sestavený disk na šlehání z misky.

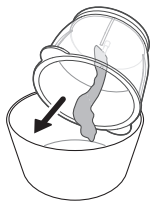

18 Vyprázdněte misku.

## Použití loupacího nože na česnek

Chcete-li použít loupací nůž na česnek, postupujte podle níže uvedených kroků:

**Používejte pouze vyloupané stroužky česneku. Nepoužívejte celé hlávky česneku.**



1 Připevněte loupací nůž na česnek k misce sekáčku.

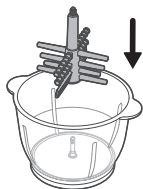

2 Do misky sekáčku vložte až 60 stroužků česneku.

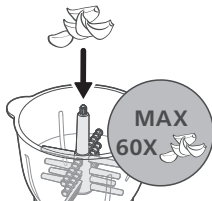

3 Zavřete a zajistěte víko.

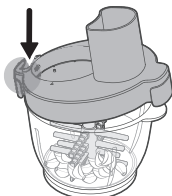

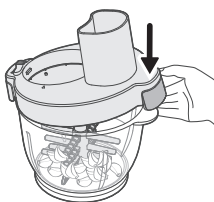

4 Vložte pěchovač do plnicí trubice.

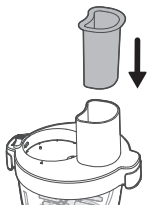

5 Připevněte motorovou jednotku k víku.

- Ujistěte se, že značka na motorové jednotce je zarovnána se značkou na víku.

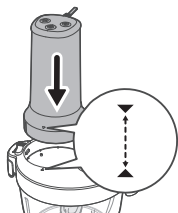

6 Posuňte spínač do polohy zámku, aby se motorová jednotka zajistila na víku.

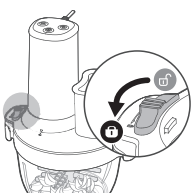

7 Zasuňte zástrčku do síťové zásuvky.

- Spotřebič je připraven.

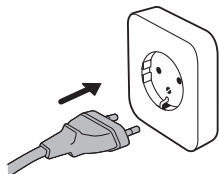

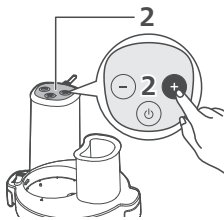

8 Stiskněte tlačítko + nebo - a vyberte rychlost 2.

**Zpracovávejte maximálně 30 sekund.**

**Pokud některé stroužky zůstaly neoloupané, zpracovávejte znovu na rychlost 2 po dobu maximálně 30 sekund.**

**Pokud se česnek jeví příliš vlhký, mohl být zpracováván příliš dlouho. Při dalším zpracování zkratě dobu zpracovávání.**



9 Stisknutím tlačítka zapnutí/vypnutí spusťte proces zpracování.

10 Opětovným stisknutím tlačítka zapnutí/vypnutí proces zastavíte.

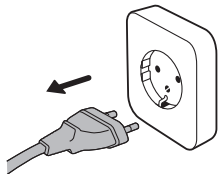

11 Odpojte zástrčku ze zásuvky.

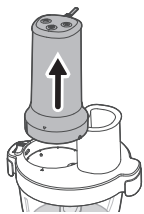

12 Posuňte spínač do odemčené polohy, aby se uvolnila motorová jednotka.

13 Sejměte motorovou jednotku z víka.

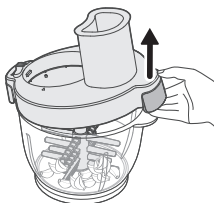

14 Sejměte víko.

15 Vyjměte loupací nůž na česnek z misky sekáčku.

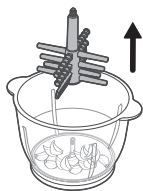





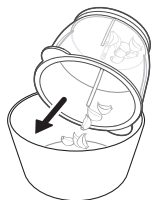













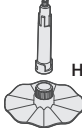







16 Zbavte se přebytečných slupek.

- Oloupané stroužky česneku jsou připraveny k použití.



## Množství surovin a doba zpracování

**Nikdy nepřekračujte uvedené maximální množství a dobu zpracování potravin.**

		 (MAX)	 (MAX)		
		400 g	10P	1	
		400 g	10 sec.	4	
		400 g	30 sec.	4	
		400 g	60 sec.	4	
		500 g+200 ml	60 sec.	1>4	
 HR1507		250 ml	60 sec.	4	
		4 x 	90 sec.	4	
 HR1507	 HR1507		500 g	20 sec.	1
			250 g	30 sec.	1
	 HR1507		500 g	20 sec.	2
			1 piece	20 sec.	2
			250 g	30 sec.	2
	 HR1507		200 g	20 sec.	1
			1 piece	20 sec.	1
 HR1507	10 x 	10 Cloves	15 sec.	2	
	60 x 	60 Cloves	30-60 sec.	2	

## Recepty

Medová bramborová kaše

**Tento recept můžete připravit pomocí jednotky s běžnými břity.**

450 g medu

200 g mraženého másla



100 g čerstvě uvařených brambor

**1** Nalijte 450 g medu do mísy a vložte ji do chladničky do teploty 0 °C (připravte si 3 mísy).

- 2 Nakrájejte 200 g zmrazeného másla na 2–3cm kostky a 100 g čerstvě uvařených brambor na 3–4cm kousky.
- 3 Mísy postavte na stůl, do nádoby přidejte kousky másla a čerstvě uvařených brambor a 5 sekund je zpracovávejte na nejvyšší stupeň.

## Čištění a údržba

- 1 Před čištěním přístroj vždy vypojte ze zásuvky.
- 2 Přístroj rozeberte a opatrně odejměte nože a další odnímatelné součásti.
- 3 Motorovou jednotku pouze otřete navlhčeným hadříkem.
- 4 Očistěte příslušenství teplou vodou a čisticím prostředkem.
- 5 Všechny součásti sekáčku osušte čistou utěrkou.

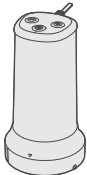
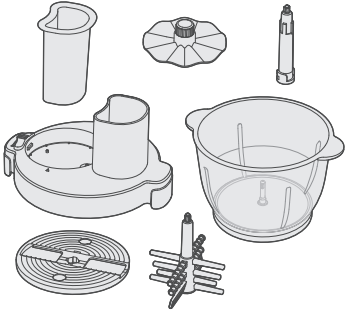
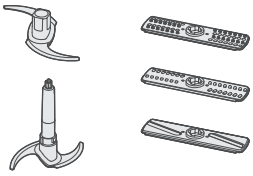
			
	✗	✓	✗
	✓	✓	✓
	✓	✗	✓

## Vyčistěte a osušte víko

- Opláchněte víko pod tekoucí vodou.  
Neponořujte víko do vody.

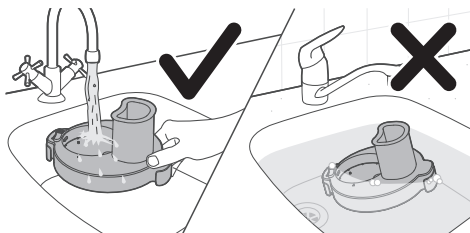

Víko osušte v nakloněné poloze na sušáku.  
Víko nesušte obrácené nebo na rovné ploše.

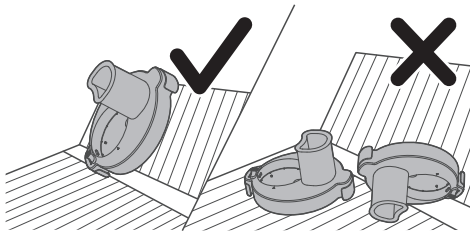

# Indledning

Tillykke med dit køb, og velkommen til Philips!

Hvis du vil have fuldt udbytte af den support, som Philips tilbyder, kan du registrere dit produkt på [www.philips.com/welcome](http://www.philips.com/welcome).

## Generel beskrivelse

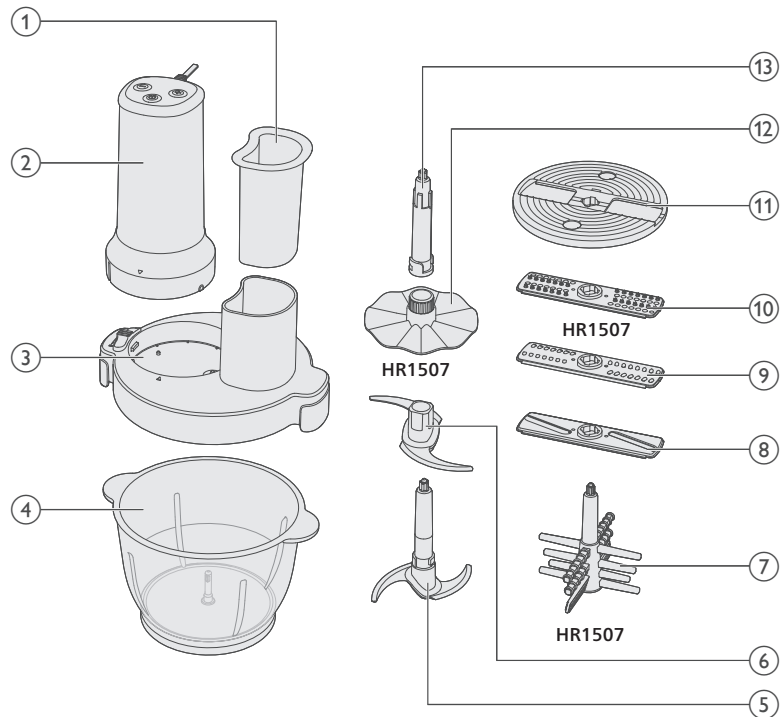

- 1 Nedstopper
- 2 Motorenhed
- 3 Låg til hakkeskål
- 4 Hakkeskål
- 5 Hovedkniv
- 6 Ekstra kniv
- 7 Hvidløgsskræller (kun HR1507)
- 8 Indsats til snitning
- 9 Indsats til rivning
- 10 Granuleringskive (kun HR1507)
- 11 Holder til indsats
- 12 Piskeskive (kun HR1507)
- 13 Aksel

## Vigtigt

- Hold hænder og køkkenredskaber ude af skålen, apparatet er tilsluttet strøm. Hvis maden skal skubbes ned, skal du bruge et egnet værktøj, f.eks. en spatel.
- Monter aldrig knivenheden på motorenheden, uden at den er monteret med skål/låg.

## Fare

- Motorenheden må aldrig komme ned i vand eller andre væsker eller skylles under vandhanen. Motorenheden må kun rengøres med en fugtig klud.

## Advarsel

- Fejlagtig brug af apparatet kan medføre personskaade.
- Sluk for apparatet, og tag stikket ud af stikkontakten, før du skifter tilbehør eller kommer i nærheden af dele, der bevæger sig under brug
- Kontrollér, om den angivne netspænding på apparatet svarer til den lokale netspænding, før du slutter strøm til apparatet.
- Brug ikke apparatet, hvis stik, netledning eller andre dele er beskadigede eller har synlige revner.
- Hvis netledningen beskadiges, må den for at undgå enhver risiko kun udskiftes af Philips, en autoriseret forhandler eller en tilsvarende kvalificeret fagmand.
- Apparater kan bruges af personer med reducerede fysiske, sensoriske eller mentale evner eller manglende erfaring og viden, hvis de er blevet instrueret i sikker brug af apparatet og forstår de medfølgende risici.
- Dette apparat må ikke bruges af børn. Hold apparatet og ledningen uden for børns rækkevidde.
- Lad ikke børn lege med apparatet.
- Vær meget forsigtig, når du håndterer en knivenhed. Vær især forsigtig, når du fjerner den fra skålen, når du tømmer skålen, og når du rengør den. Skærekanterne er meget skarpe.
- RØR IKKE de skarpe knive. Knivene er meget skarpe, og de skal håndteres med forsigtighed. Hold altid på fingergreb/skivehul øverst, væk fra skærekanten, når du håndterer de skarpe knive, tømmer skålen og under rengøring.
- Hvis en af knivenhederne sætter sig fast, skal du slukke for apparatet, før du fjerner de ingredienser, der blokerer knivenheden.
- Vær forsigtig, når du hælder varm væske i bægeret, da varm væske og damp kan forårsage skoldning.
- Stikket skal tages ud af stikkontakten før rengøring og vedligeholdelse af apparatet.
- Brug aldrig hakkerens knivenhed uden en hakkeskål.

## Forsigtig

- Tag altid stikket ud af stikkontakten, hvis apparatet efterlades uden opsyn, og før du samler, demonterer, opbevarer eller rengør det.

- Brug aldrig tilbehør eller dele fra andre fabrikanter eller tilbehør/dele, som ikke specifikt er anbefalet af Philips. Hvis du anvender en sådan type tilbehør eller dele, annulleres garantien.
- Brug kun apparatet til det tilsigtede formål som vist i brugervejledningen.
- Dette apparat er kun beregnet til normal anvendelse i hjemmet. Det er ikke beregnet til brug i miljøer som personalekøkkener i butikker, på kontorer, på gårde eller andre arbejdspladser. Det er heller ikke beregnet til brug af gæster på hoteller, moteller, på bed and breakfasts eller i andre værelser til udlejning.
- De angivne mængder og tider i tabellen bør nøje overholdes.
- Undgå at overskride de mængder, der er angivet i hakkeskålen.
- Større ingredienser skal skæres i stykker på ca. 2 cm, før de tilberedes.
- Håndter IKKE varme ingredienser.
- Hvis der sidder ingredienser fast på siderne i skålen, skal du fjerne motorenheden og låget. Derefter skal du fjerne ingredienserne med en paletkniv eller hælde lidt vand i.
- Brug ikke apparatet i længere tid end de tidsrum, der er angivet nedenfor, uden en hvileperiode. Hvis du bruger apparatet i længere tid ad gangen, kan det tage skade.
- Brug aldrig skuresvampe eller skrappe rengøringsmidler som f.eks. benzin, acetone eller lignende til rengøring af apparatet.
- Sørg for grundigt at rengøre de dele, der kommer i berøring med mad, inden du bruger apparatet første gang. Læs instruktionerne i brugervejledningen vedrørende rengøring.
- Støjniveau: LC – 85 dB(A)

## Elektromagnetiske felter (EMF)

Dette apparat overholder gældende standarder og regler angående eksponering for elektromagnetiske felter.

## Genbrug



- Dette symbol betyder, at elektriske produkter ikke må bortskaffes sammen med almindeligt husholdningsaffald.
- Følg de lokale regler for særskilt indsamling af elektriske produkter.

## Reklamationsret og support

Versuni Netherlands B.V., registreret på Claude Debussylaan 88, Amsterdam, NL, tilbyder to års garanti på dette produkt efter købsdatoen (eller leveringsdatoen, hvis den er senere). Garantien er ikke gyldig, hvis en defekt skyldes forkert brug eller dårlig vedligeholdelse. Vores garanti påvirker ikke dine rettigheder i henhold til forbrugerlovgivningen. For yderligere oplysninger, reservedele eller for at benytte garantien, besøg vores hjemmeside **home.id/support**.

## Før apparatet tages i brug

Vask apparatet og tilbehøret med varmt sæbevand, inden det tages i brug første gang. Skyl delene grundigt, og tør dem helt, inden de samles.

Stil hakkeskålen på et stabilt og fladt underlag.

Undgå at placere den i nærheden af varmekilder, vand eller brændbare materialer.

## Sådan bruges apparatet

### Sådan bruges hakkeren

Hakkeren er beregnet til at hakke ingredienser som nødder, rådt kød, løg, hård ost, urter osv.

Følg nedenstående trin for at bruge hakkeren:

- 1 Fastgør den ekstra kniv på hovedkniven.

**RØR IKKE de skarpe knive.**

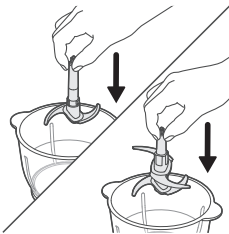
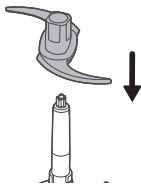

- 2 Sæt de samlede hakkerknive i hakkeskålen.

- Du kan også bruge hovedkniven uden den ekstra kniv.

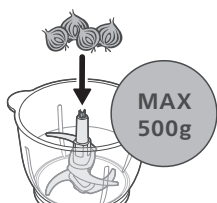

3 Kom ingredienserne i hakkeskålen.

**Overskrid ikke den maksimale kapacitet angivet på hakkeskålen.**

**Skær ingredienserne i små former og størrelser (2 x 2 cm).**

4 Luk låget, og lås det.

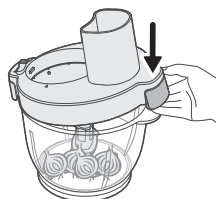
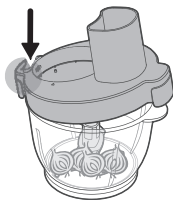

5 Put ingredienserne i påfyldningstragten.

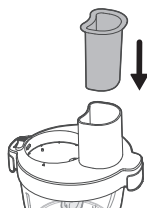

6 Fastgør motorenheden på låget.

- Sørg for, at mærket på motorenheden flugter med mærket på låget.

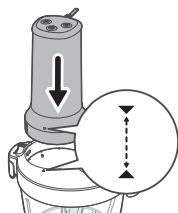

7 Skub kontakten til låst position for at fastgøre motorenheden på låget.

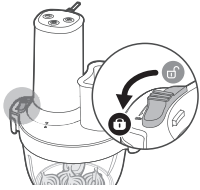

8 Sæt stikket i stikkontakten.  
- Apparatet er klar til brug.

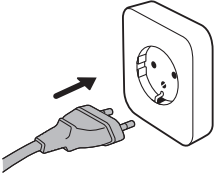

9 Tryk på knappen + eller - for at vælge en processorhastighed (1 til 4).  
Hastighed 1: Apparatet arbejder ved laveste hastighed.  
Hastighed 4: Apparatet fungerer ved højeste hastighed.

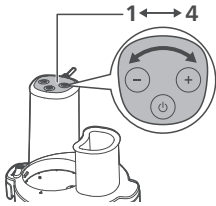

**Brug ikke apparatet uden ingredienser.**

**Lad ikke motoren køre i mere end 60 sammenhængende sekunder. Vent i ca. 2 minutter, før du starter den igen.**

10 Tryk på on/off-knappen for at starte apparatet.

11 Tryk på on/off-knappen igen for at stoppe.

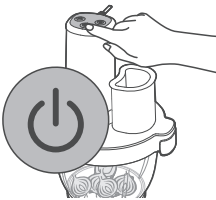

12 Tag stikket ud af stikkontakten.

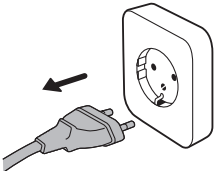



- 13 Skub kontakten til ulåst position for at frigøre motorenheden.
- 14 Fjern motorenheden fra låget.

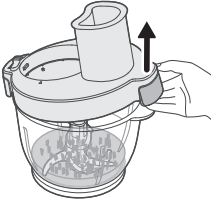

- 15 Fjern låget.

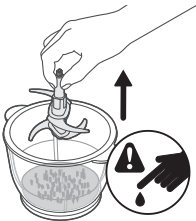

- 16 Fjern den samlede kniv fra skålen.

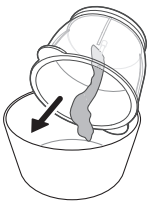

- 17 Tøm skålen

## Brug af snitte-/rive-/granuleringsindsatserne

Følg disse trin for at bruge snitte-/rive-/granuleringsindsatserne:

- 1 Fastgør akslen på hakkeskålen.

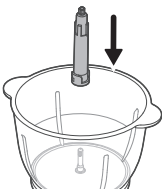

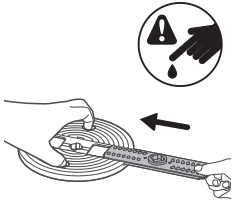

2 Fastgør den ønskede indsats på knivholderen.

**RØR IKKE de skarpe knive.**

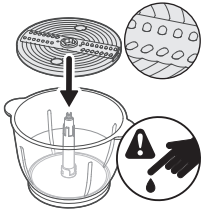

3 Fastgør den samlede indsatsholder på akslen i hakkeskålen.

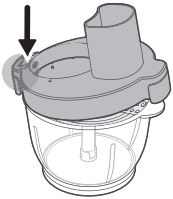

4 Luk låget, og lås det.

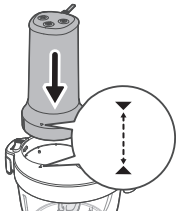
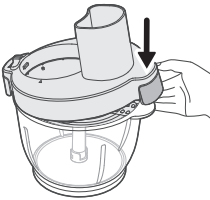

5 Fastgør motorenheden på låget.

- Sørg for, at mærket på motorenheden flugter med mærket på låget.

- 6 Skub kontakten til låst position for at fastgøre motorenheden på låget.

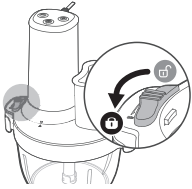

- 7 Tilsæt ingredienser gennem påfyldningstragten, og skub dem ned med nedstopperen.

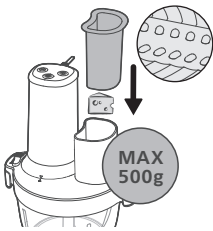

**Overskrid ikke den maksimale kapacitet angivet på hakkeskålen (500 g).**

- 8 Put ingredienserne i påfyldningstragten.

- 9 Sæt stikket i stikkontakten.  
- Apparatet er klar til brug.

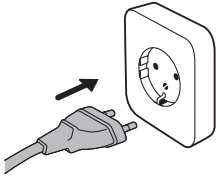

- 10 Tryk på knappen + eller - for at vælge en processorhastighed (1 til 4).

Hastighed 1: Apparatet arbejder ved laveste hastighed.

Hastighed 4: Apparatet fungerer ved højeste hastighed.

**Brug ikke apparatet uden ingredienser.**

**Lad ikke motoren køre i mere end 60 sammenhængende sekunder. Vent i ca. 2 minutter, før du starter den igen.**

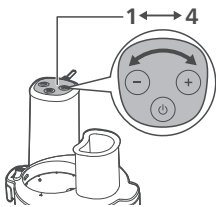

- 11 Tryk på on/off-knappen for at starte apparatet.

- 12 Tryk på on/off-knappen igen for at stoppe.

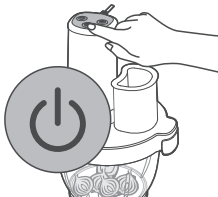

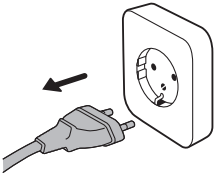

**13** Tag stikket ud af stikkontakten.



**14** Skub kontakten til positionen ulåst for at frigøre motorenheden fra låget.

**15** Fjern motorenheden fra låget.

**16** Fjern låget.

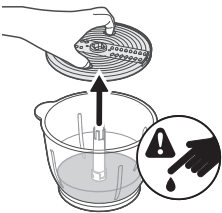

**17** Fjern den samlede indsatsholder og akslen fra skålen.

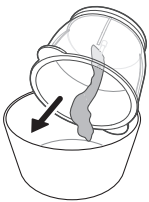

**18** Tøm skålen.

## Brug af piskeskiven

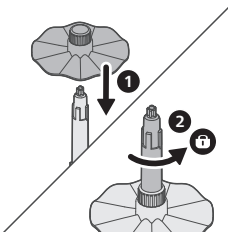

Følg nedenstående trin for at bruge piskeskiven:

**1** Fastgør piskeskiven på akslen.

**2** Drej piskeskiven mod uret for at låse den fast.

3 Fastgør den samlede piskeskive på hakkeskålen.

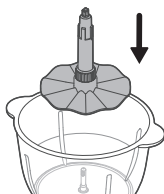

4 Tilsæt ingredienser i hakkeskålen.

**Overskrid ikke den maksimale kapacitet angivet på hakkeskålen.**

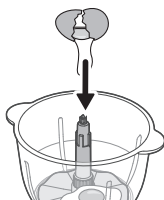

5 Luk låget, og lås det

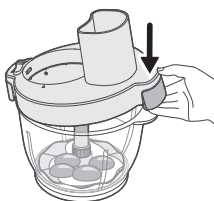
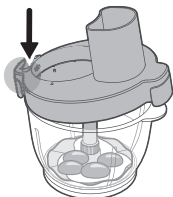

6 Put ingredienserne i påfyldningstragten.

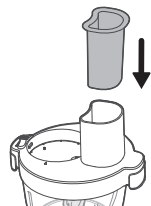

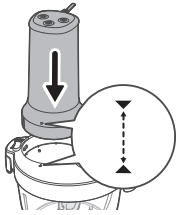

- 7 Fastgør motorenheden på låget.  
- Sørg for, at mærket på motorenheden flugter med mærket på låget.

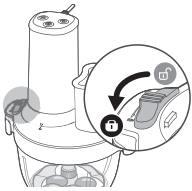

- 8 Skub kontakten til låst position for at fastgøre motorenheden på låget.

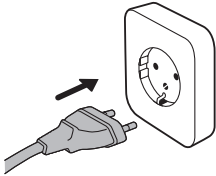

- 9 Sæt stikket i stikkontakten.  
- Apparatet er klar til brug.

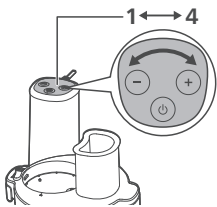

- 10 Tryk på knappen + eller - for at vælge en processorhastighed (1 til 4).  
Hastighed 1: Apparatet arbejder ved laveste hastighed.  
Hastighed 4: Apparatet fungerer ved højeste hastighed.

**Brug ikke apparatet uden ingredienser.**

**Lad ikke motoren køre i mere end 60 sammenhængende sekunder. Vent i ca. 2 minutter, før du starter den igen.**



- 11 Tryk på on/off-knappen for at starte apparatet.  
12 Tryk på on/off-knappen igen for at stoppe.

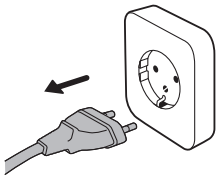

**13** Tag stikket ud af stikkontakten.

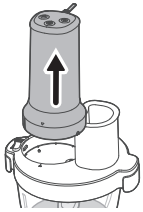

**14** Skub kontakten til ulåst position for at fjerne motorenheden fra låget.

**15** Fjern motorenheden fra låget.

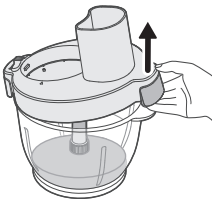

**16** Fjern låget.

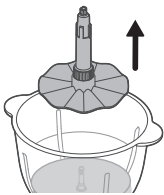

**17** Fjern den samlede piskeskive fra skålen.

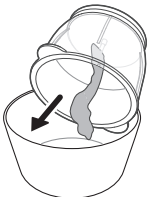

**18** Tøm skålen.

## Brug af hvidløgsskrælleren

Følg nedenstående trin for at bruge hvidløgsskrælleren:

**Skræl kun hvidløgsfed. Brug ikke hele hvidløg.**



1 Fastgør hvidløgsskrælleren på hakkeskålen.

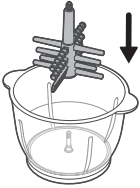

2 Tilsæt op til 60 fed hvidløg i skålen.

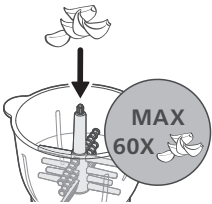

3 Luk låget, og lås det

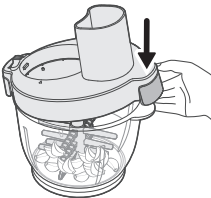
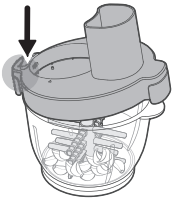

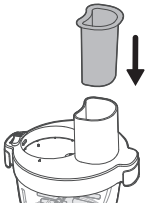

4 Put ingredienserne i påfyldningstragten.

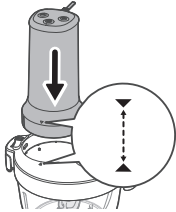

5 Fastgør motorenheden på låget.

- Sørg for, at mærket på motorenheden flugter med mærket på låget.

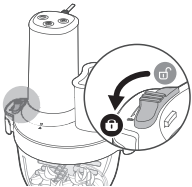

6 Skub kontakten til låst position for at fastgøre motorenheden på låget.

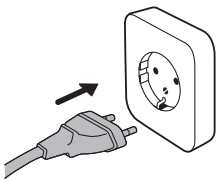

7 Sæt stikket i stikkontakten.

- Apparatet er klar til brug.

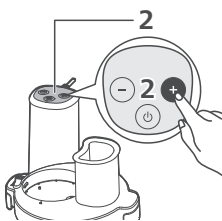

8 Tryk på knappen + eller - for at vælge hastighed 2.

**Lad ikke apparatet køre i mere end 30 sekunder.**

**Hvis nogle fed stadig er uskrællede, skal du køre igen ved hastighed 2 i op til 30 sekunder.**

**Hvis hvidløget virker for fugtigt, kan det være blevet bearbejdet for meget. Reducer tiden næste gang.**



**9** Tryk på on/off-knappen for at starte apparatet.

**10** Tryk på on/off-knappen igen for at stoppe.

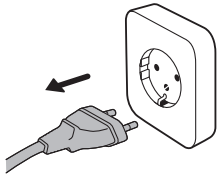

**11** Tag stikket ud af stikkontakten.

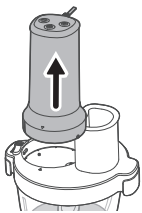

**12** Skub kontakten til ulåst position for at frigøre motorenheden.

**13** Fjern motorenheden fra låget.

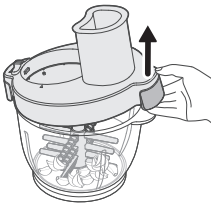

**14** Fjern låget.

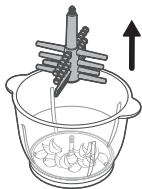



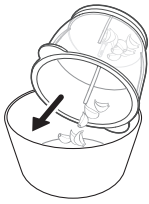



























**15** Fjern hvidløgsskrælleren fra hakkeskålen.



- 16** Kassér den overskydende skræl.  
 - De skrællede hvidløgsfed er klar til brug.

## Mængder og tilberedningstider ved tilberedning

Overskrid ikke de angivne maksimale mængder og tilberedningstider.

		 (MAX)	 (MAX)	
		400 g	10P	1
		400 g	10 sec.	4
		400 g	30 sec.	4
		400 g	60 sec.	4
		500 g+200 ml	60 sec.	1>4
 HR1507		250 ml	60 sec.	4
		4 x 	90 sec.	4
 HR1507	 	500 g	20 sec.	1
	 	250 g	30 sec.	1
	 	500 g	20 sec.	2
	 	1 piece	20 sec.	2
	 	250 g	30 sec.	2
	 	200 g	20 sec.	1
	 	1 piece	20 sec.	1
 HR1507	10 x 	10 Cloves	15 sec.	2
	60 x 	60 Cloves	30-60 sec.	2

## Opskrifter

Kartoffelmos med honning

**Denne opskrift kan tilberedes udelukkende med den almindelig knivenhed.**

450 g honning



200 g frosset smør

100 g friskkogte kartofler

- 1 Hæld 450 g honning i en skål, og sæt den i køleskabet ved 0 °C (gør 3 skåle klar).
- 2 Skær 200 g frosset smør i tern på 2-3 cm og 100 g friskkogte kartofler i stykker på 3-4 cm.
- 3 Sæt skålene på bordet, tilsæt smør og frisk tilberedte kartoffelstykker i bægeret, og lad den køre i den højeste indstilling i 5 sekunder.

## Rengøring og vedligeholdelse

- 1 Tag altid stikket ud af stikkontakten før rengøring.
- 2 Skil apparatet ad, og fjern forsigtigt knivene og andre aftagelige dele.
- 3 Brug kun en fugtig klud til at tørre motorenheden af.
- 4 Rengør tilbehøret med varmt vand og rengøringsmiddel.
- 5 Tør alle dele af hakkeren med et rent viskestykke.

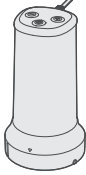
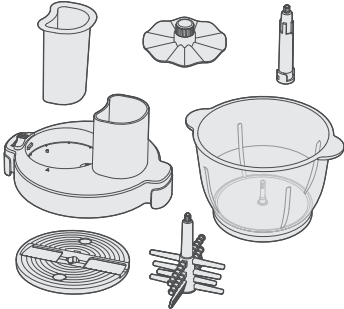
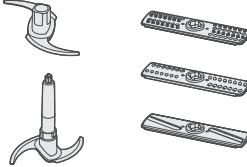
			
	✗	✓	✗
	✓	✓	✓
	✓	✗	✓

## Rengør og tør låget

Skyl låget under rindende vand.

Låget må ikke nedsænkes i vand.

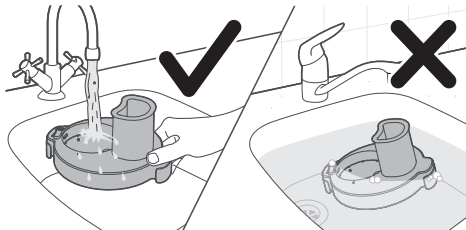

Tør låget i en vinkel på et tørrestativ.

Tør ikke låget med bunden i vejret eller på et fladt underlag.

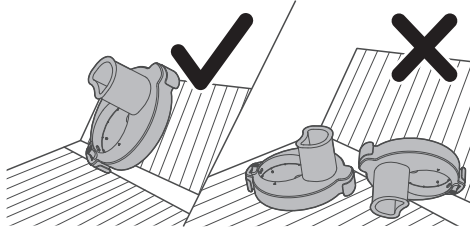

# Einführung

Herzlichen Glückwunsch zu Ihrem Kauf und willkommen bei Philips!  
Um das Kundendienstangebot von Philips vollständig nutzen zu können, registrieren Sie Ihr Produkt unter [www.philips.com/welcome](http://www.philips.com/welcome).

## Allgemeine Beschreibung

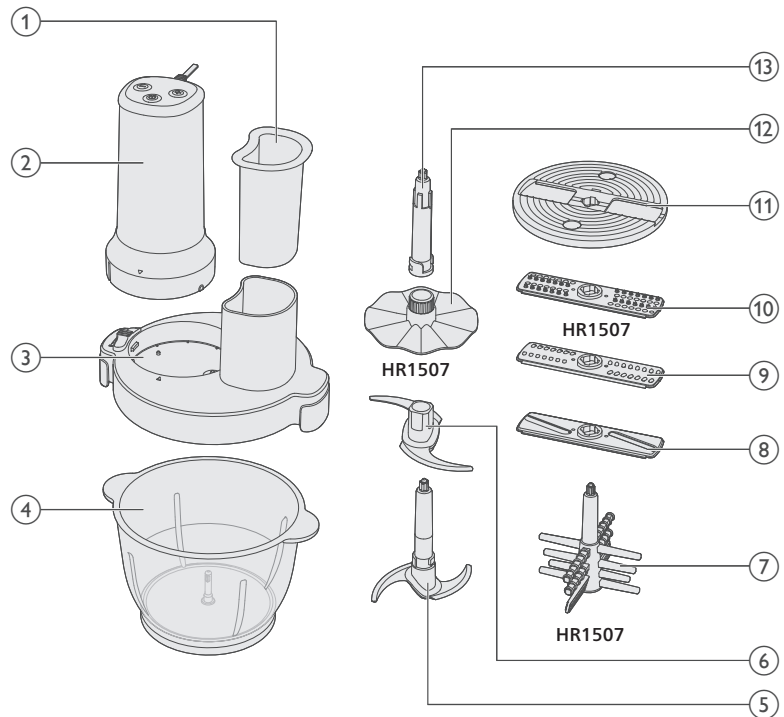

- 1 Stopfer
- 2 Motoreinheit
- 3 Deckel für Zerkleinerer-Behälter
- 4 Zerkleinerer-Behälter
- 5 Hauptklinge
- 6 Zusätzliche Klinge
- 7 Knoblauchschäler (nur HR1507)
- 8 Schneideinsatz
- 9 Raspeleinsatz
- 10 Reibeinsatz (nur HR1507)
- 11 Halterung für die Einsätze
- 12 Schneebeiseinsatz (nur HR1507)
- 13 Antriebswelle

## Wichtig!

- Halten Sie Hände und Utensilien von der Schüssel fern, während diese an die Stromversorgung angeschlossen sind. Wenn Lebensmittel heruntergedrückt werden müssen, verwenden Sie ein geeignetes Utensil, z. B. einen Teigschaber.
- Setzen Sie die Messereinheit niemals ohne Schüssel/Deckel auf die Stromeinheit.

## Achtung!

- Tauchen Sie die Motoreinheit niemals in Wasser oder andere Flüssigkeiten; spülen Sie sie auch nicht unter fließendem Wasser ab. Reinigen Sie die Motoreinheit nur mit einem feuchten Tuch.

## Achtung

- Vermeiden Sie mögliche Verletzungen, indem Sie das Gerät nicht auf unsachgemäße Weise verwenden.
- Schalten Sie das Gerät aus und trennen Sie es von der Stromversorgung, bevor Sie Zubehörteile austauschen oder Teile anfassen, die sich bei Gebrauch bewegen.
- Prüfen Sie, bevor Sie das Gerät in Betrieb nehmen, ob die Spannungsangabe auf dem Gerät mit der örtlichen Netzspannung übereinstimmt.
- Verwenden Sie das Gerät nicht, wenn der Stecker, das Netzkabel oder andere Teile beschädigt sind oder sichtbare Risse aufweisen.
- Wenn das Netzkabel beschädigt ist, muss es von Philips, dessen Kundendienst oder einer ähnlich qualifizierten Person ausgetauscht werden, um Gefährdungen zu vermeiden.
- Dieses Gerät kann von Personen mit verringerten physischen, sensorischen oder psychischen Fähigkeiten oder Mangel an Erfahrung und Kenntnis verwendet werden, wenn sie bei der Verwendung beaufsichtigt werden oder Anweisung zum sicheren Gebrauch des Geräts erhalten und die Gefahren verstanden haben.
- Dieses Gerät darf nicht von Kindern verwendet werden. Halten Sie das Gerät und das Kabel außerhalb der Reichweite von Kindern.
- Kinder dürfen nicht mit dem Gerät spielen.
- Gehen Sie vorsichtig mit der Messereinheit um. Gehen Sie besonders vorsichtig vor, wenn Sie sie aus der Schüssel entnehmen, die Schüssel leeren und sie reinigen. Die Schneidkanten sind sehr scharf.
- Berühren Sie die scharfen Klingen NICHT. Die Klingen sind sehr scharf, handhaben Sie sie daher vorsichtig. Wenn Sie die scharfen Raspelklingen festhalten, die Schüssel leeren oder das Gerät reinigen, halten Sie sie immer mit den Fingern am Griff/Scheibenloch oben, weg von der Schneidkante.
- Wenn eine Messereinheit blockiert, schalten Sie das Gerät aus, bevor Sie die blockierenden Zutaten entfernen.
- Seien Sie vorsichtig, wenn Sie heiße Flüssigkeit in den Becher gießen, da heiße Flüssigkeit und Dampf Verbrühungen verursachen können.
- Der Stecker muss vor der Reinigung oder Wartung des Geräts aus der Buchse gezogen werden.

- Verwenden Sie niemals eine Messereinheit des Zerkleinerers ohne Behälter.

## Vorsicht

- Trennen Sie das Gerät immer von der Stromversorgung, wenn Sie es unbeaufsichtigt lassen und bevor Sie es zusammensetzen, auseinandernehmen, aufbewahren oder reinigen.
- Verwenden Sie niemals Zubehör oder Teile, die von Drittherstellern stammen bzw. nicht von Philips empfohlen werden. Wenn Sie diese(s) Zubehör oder Teile verwenden, erlischt Ihre Garantie.
- Verwenden Sie dieses Gerät nur für den in der Bedienungsanleitung angegebenen, vorgesehenen Zweck.
- Dieses Gerät ist ausschließlich für die Verwendung in gewöhnlichen Haushalten vorgesehen. Es ist nicht für die Verwendung in Personalküchen von Geschäften, Büros, landwirtschaftlichen Betrieben oder anderen Arbeitsbereichen vorgesehen. Auch ist es nicht für den Gebrauch in Hotels, Motels, Pensionen oder anderen Gastgewerben bestimmt.
- Überschreiten Sie nicht die in der Tabelle aufgeführten Mengen und Verarbeitungszeiten.
- Überschreiten Sie nicht die im Zerkleinerer-Behälter aufgeführten Mengenangaben.
- Schneiden Sie große Zutaten vor der Verarbeitung in 2 cm große Würfel.
- Verarbeiten Sie KEINE heißen Zutaten.
- Wenn Zutaten an der Wand der Schüssel haften bleiben, entfernen Sie die Motoreinheit und den Deckel. Lösen Sie dann die Zutaten mit einem Teigschaber, oder geben Sie etwas Flüssigkeit hinzu.
- Betreiben Sie das Gerät nicht länger als die unten angegebenen Zeiten ohne eine Ruhephase. Eine kontinuierliche Verarbeitung über einen längeren Zeitraum kann zu Schäden am Gerät führen.
- Benutzen Sie zum Reinigen des Geräts keine Scheuerschwämme und -mittel oder aggressive Flüssigkeiten wie Benzin oder Azeton.
- Reinigen Sie vor dem ersten Gebrauch des Geräts alle Teile, die mit Lebensmitteln in Kontakt kommen. Beachten Sie die Reinigungsanweisungen in der Bedienungsanleitung.
- Lärmpegel: LC – 85 dB(A)

## Elektromagnetische Felder

Dieses Gerät erfüllt die entsprechenden Normen und Vorschriften bezüglich Gefährdung durch elektromagnetischen Felder.

# Recycling



- Dieses Symbol bedeutet, dass elektrische Produkte nicht mit dem normalen Hausmüll entsorgt werden dürfen.
  - Befolgen Sie die örtlichen Bestimmungen zur getrennten Entsorgung von elektrischen Produkten.
- 1 Altgeräte können kostenlos an geeigneten Rücknahmestellen abgegeben werden.
  - 2 Diese werden dort fachgerecht gesammelt oder zur Wiederverwendung vorbereitet. Altgeräte können Schadstoffe enthalten, die der Umwelt und der menschlichen Gesundheit schaden können. Enthaltene Rohstoffe können durch ihre Wiederverwertung einen Beitrag zum Umweltschutz leisten.
  - 3 Die Löschung personenbezogener Daten auf den zu entsorgenden Altgeräten muss vom Endnutzer eigenverantwortlich vorgenommen werden.
  - 4 Hinweise für Verbraucher in Deutschland: Die in Punkt 1 genannte Rückgabe ist gesetzlich vorgeschrieben. Altgeräte mit Lampen, die nicht vom Altgerät umschlossen sind, sind vor der Abgabe an einer Rücknahmestelle von diesen zu trennen. Dies gilt nicht, falls die Altgeräte für eine Wiederverwendung noch geeignet (d.h. funktionstüchtig) sind und von den anderen Altgeräten getrennt werden. Sammel- und Rücknahmestellen in DE:  
<https://www.stiftungear.de/>; für Batterien auch Rückgabe im Handel möglich. Informationen über Sammel- und Recyclingquoten:  
<https://www.bmu.de>

## Rücknahme von Altgeräten

Rücknahmepflichtig sind Geschäfte mit einer Verkaufsfläche von mindestens 400 m<sup>2</sup> für Elektround Elektronikgeräte sowie diejenigen Lebensmittelgeschäfte mit einer Gesamtverkaufsfläche von mindestens 800 m<sup>2</sup>, die mehrmals pro Jahr oder dauerhaft Elektro- und Elektronikgeräte anbieten und auf dem Markt bereitstellen.

### Diese Händler müssen:

- beim Verkauf eines neuen Elektrogeräts ein Altgerät der gleichen Art kostenfrei zurücknehmen (1:1-Rücknahme); auch bei Lieferungen nach Hause.
- bis zu drei kleine Altgeräte (keine äußere Abmessung größer als 25 cm) kostenfrei im Verkaufsgeschäft oder in unmittelbarer Nähe zurücknehmen, ohne Neukaufverpflichtung.

Rücknahmepflichten gelten auch für den Versandhandel, wobei die Pflicht zur 1:1-Rücknahme im privaten Haushalt nur für Wärmeüberträger (Kühl-/Gefriergeräte, Klimageräte u.a.), Bildschirmgeräte und Großgeräte gilt; für die 1:1-Rücknahme von Lampen, Kleingeräten und kleinen ITK-Geräten sowie die 0:1-Rücknahme müssen Versandhändler Rückgabemöglichkeiten in zumutbarer Entfernung zum Endverbraucher bereitstellen.

Die Versuni Germany GmbH ist Mitglied des Rücknahmesystems "take-e-back". Mehr Information unter: [www.take-eback.de](http://www.take-eback.de). So Verbraucher über Versuni Netherlands B.V ein Produkt erworben haben, können sie ebenso die

Möglichkeiten des Systems nutzen.

### **Rückgabemöglichkeiten für Verbraucher in Österreich**

Die Versuni Germany GmbH und die Versuni Netherlands B.V sind Mitglied beim Sammel- und Verwertungssystem des UFH. Sammelstellen und Öffnungszeiten siehe <https://ufh.at/>. So Verbraucher das Produkt andernorts erworben haben, haben sie gemäß §5 EAG Anspruch auf eine 1:1-Rücknahme. Für Haushalts- und Gewerbeverpackungen sind die Versuni Germany GmbH und die Versuni Netherlands B.V . Mitglied beim Sammel- und Verwertungssystem RecycleMe GmbH.

## **Garantie und Support**

Versspruch Netherlands B.V., registriert unter Claude Debussylaan 88, Amsterdam, Niederlande, bietet auf dieses Produkt nach dem Kaufdatum (bzw. nach dem Lieferdatum) eine zweijährige Garantie an. Die Garantie kommt nicht zu tragen, wenn ein Defekt auf eine falsche Benutzung oder auf eine mangelhafte Wartung zurückzuführen ist. Unsere Garantie beeinträchtigt Ihre gesetzlichen Rechte als Verbraucher nicht. Besuchen Sie bitte unsere Website unter **home.id/support**, um Informationen zu Ersatzteilen oder zur Inanspruchnahme der Garantie zu erhalten.

## **Vor dem ersten Gebrauch**

Reinigen Sie das Gerät und die Zubehörteile vor dem ersten Gebrauch mit warmem Seifenwasser. Spülen Sie das Gerät und die Zubehörteile gründlich ab, und trocknen Sie sie vor dem Zusammensetzen vollständig ab.  
Stellen Sie den Zerkleinerer-Behälter auf eine stabile und ebene Unterlage.  
Stellen Sie das Gerät nicht in der Nähe von Wärmequellen, Wasser oder entflammaren Materialien auf.

## **Das Gerät benutzen**

### **Verwenden des Zerkleinerers**

Das Gerät dient zum Zerkleinern von Zutaten wie Nüssen, rohem Fleisch, Zwiebeln, Hartkäse, Kräutern usw.

Um den Zerkleinerer zu verwenden, befolgen Sie die untenstehenden Schritte:

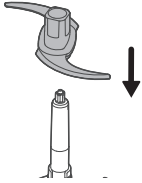

1 Befestigen Sie das zusätzliche Messer am Hauptmesser.

**Berühren Sie die scharfen Klingen NICHT.**

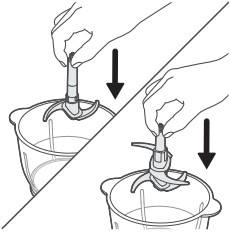

2 Setzen Sie die montierten Messer des Zerkleinerers in den Zerkleinerer-Behälter ein.

- Sie können das Hauptmesser auch ohne die zusätzliche Klinge verwenden.

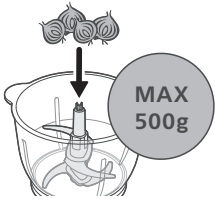

3 Geben Sie die Zutaten in den Behälter des Zerkleinerers.

**Überschreiten Sie nicht die maximale Kapazität des Zerkleinerer-Behälters.**

**Schneiden Sie Zutaten in kleine Formen und Größen (2 x 2 cm).**

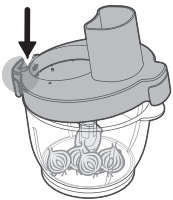

4 Schließen und verriegeln Sie den Deckel.

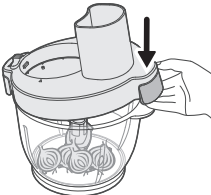

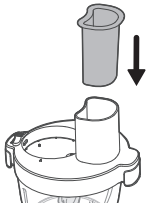

5 Setzen sie den Stopfer in die Einfüllöffnung.

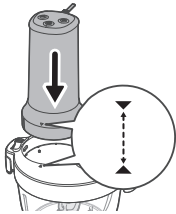

6 Bringen Sie die Motoreinheit am Deckel an.  
 - Stellen Sie sicher, dass die Markierung auf der Motoreinheit an der Markierung auf dem Deckel ausgerichtet ist.

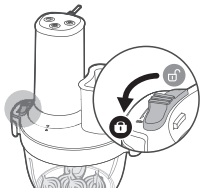

7 Schieben Sie den Schalter in die Verriegelungsposition, um die Motoreinheit am Deckel zu befestigen.

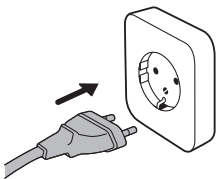

8 Stecken Sie den Stecker in die Steckdose.  
 - Das Gerät ist bereit.

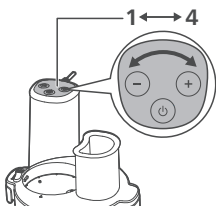

9 Drücken Sie die Plus- oder Minus-Taste, um die Verarbeitungsgeschwindigkeit auszuwählen (1 bis 4).  
 Geschwindigkeit 1: Das Gerät arbeitet mit der niedrigsten Geschwindigkeit.  
 Geschwindigkeit 4: Das Gerät arbeitet mit der höchsten Geschwindigkeit.

**Verwenden Sie das Gerät niemals ohne Zutaten.**

**Lassen Sie den Motor nicht länger als 60 Sekunden in Betrieb. Warten Sie etwa 2 Minuten, bevor Sie ihn erneut starten.**

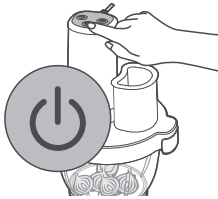

- 10 Drücken Sie den Ein-/Ausschalter, um den Vorgang zu starten.
- 11 Drücken Sie den Ein-/Ausschalter, um den Vorgang wieder anzuhalten.

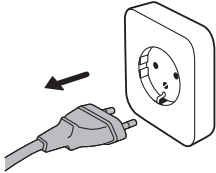

- 12 Ziehen Sie den Netzstecker aus der Steckdose.



- 13 Schieben Sie den Schalter in die Verriegelungsposition, um die Motoreinheit zu lösen.
- 14 Entfernen Sie die Motoreinheit vom Deckel.

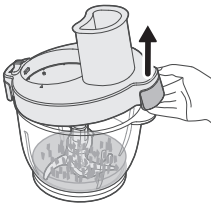

- 15 Entfernen Sie den Deckel.

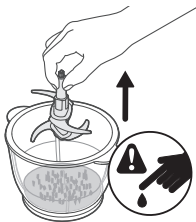

- 16 Entfernen Sie die zusammengesetzte Klinge aus dem Behälter.

## 17 Leeren des Behälters

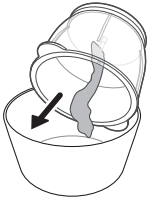

## Verwenden der Schneide-/Zerkleinerungs-/Reibeeinsätze

Gehen Sie wie folgt vor, um die Schneide-/Zerkleinerungs-/Reibeeinsätze zu verwenden:

- 1 Befestigen Sie die Welle am Behälter des Zerkleinerers.

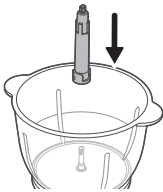

- 2 Befestigen Sie den gewünschten Einsatz an der Halterung.

**Berühren Sie die scharfen Klingen NICHT.**

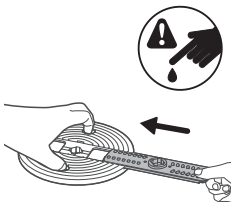

- 3 Befestigen Sie die zusammengesetzte Halterung an der Antriebswelle im Zerkleinerer-Behälter.

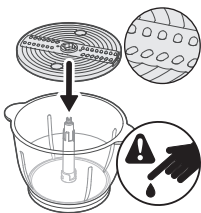

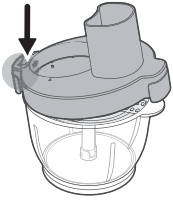

4 Schließen und verriegeln Sie den Deckel.

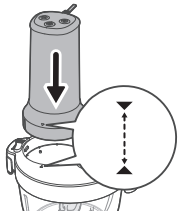
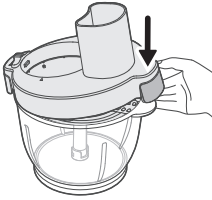

5 Bringen Sie die Motoreinheit am Deckel an.  
- Stellen Sie sicher, dass die Markierung auf der Motoreinheit an der Markierung auf dem Deckel ausgerichtet ist.

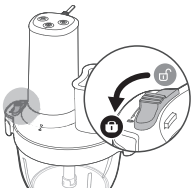

6 Schieben Sie den Schalter in die Verriegelungsposition, um die Motoreinheit am Deckel zu befestigen.

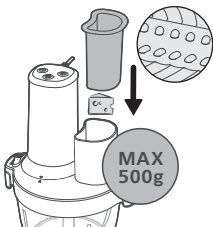

7 Geben Sie die Zutaten in die Einfüllöffnung, und drücken Sie sie mit dem Stopfer nach unten.

**Überschreiten Sie nicht die maximale Kapazität des Zerkleinerer-Behälters (500 g).**

8 Setzen sie den Stopfer in die Einfüllöffnung.

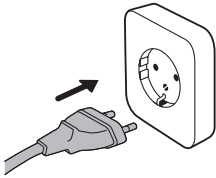

- 9** Stecken Sie den Stecker in die Steckdose.  
- Das Gerät ist bereit.

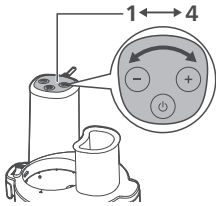

- 10** Drücken Sie die Plus- oder Minus-Taste, um die Verarbeitungsgeschwindigkeit auszuwählen (1 bis 4).  
Geschwindigkeit 1: Das Gerät arbeitet mit der niedrigsten Geschwindigkeit.  
Geschwindigkeit 4: Das Gerät arbeitet mit der höchsten Geschwindigkeit.

**Verwenden Sie das Gerät niemals ohne Zutaten.**

**Lassen Sie den Motor nicht länger als 60 Sekunden in Betrieb. Warten Sie etwa 2 Minuten, bevor Sie ihn erneut starten.**

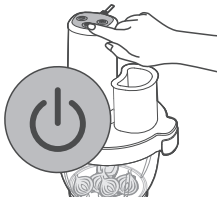

- 11** Drücken Sie den Ein-/Ausschalter, um den Vorgang zu starten.  
**12** Drücken Sie den Ein-/Ausschalter, um den Vorgang wieder anzuhalten.

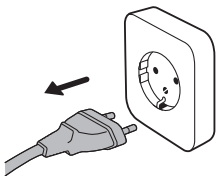

- 13** Ziehen Sie den Netzstecker aus der Steckdose.

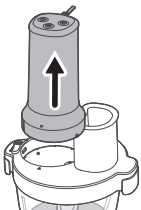

- 14** Schieben Sie den Schalter in die Verriegelungsposition, um die Motoreinheit am Deckel zu lösen.  
**15** Entfernen Sie die Motoreinheit vom Deckel.  
**16** Entfernen Sie den Deckel.

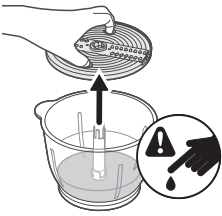

17 Nehmen Sie die montierte Halterung und den Schaft aus dem Behälter.

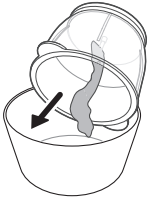

18 Leeren Sie den Behälter.

## Verwenden des Schneebesen

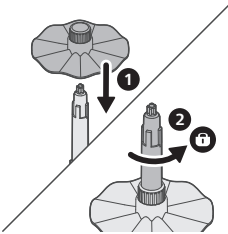

Um den Schneebesen zu verwenden, befolgen Sie die untenstehenden Schritte:

- 1 Befestigen Sie den Schneebesen an der Welle.
- 2 Drehen Sie den Schneebesen gegen den Uhrzeigersinn, um ihn zu fixieren.

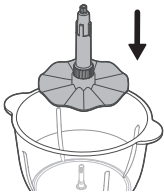

3 Bringen Sie den zusammengesetzten Schneebesen des Zerkleinerers am Zerkleinerer-Behälter an.

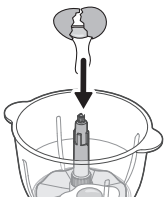

4 Geben Sie Zutaten in den Zerkleinerer-Behälter.

**Überschreiten Sie nicht die maximale Füllstandsmarkierung des Zerkleinerer-Behälters.**

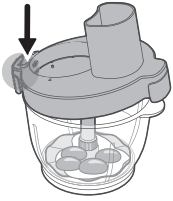

5 Schließen und Verriegeln des Deckels

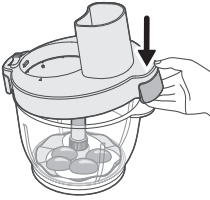

6 Setzen sie den Stopfer in die Einfüllöffnung.

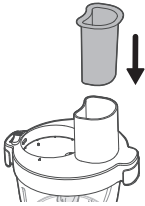

7 Bringen Sie die Motoreinheit am Deckel an.

- Stellen Sie sicher, dass die Markierung auf der Motoreinheit an der Markierung auf dem Deckel ausgerichtet ist.

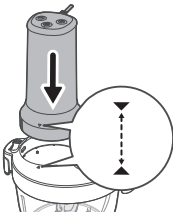

8 Schieben Sie den Schalter in die Verriegelungsposition, um die Motoreinheit am Deckel zu befestigen.

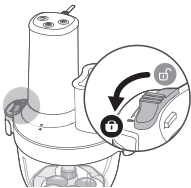

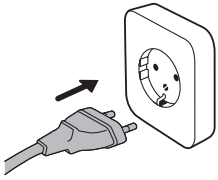

- 9 Stecken Sie den Stecker in die Steckdose.  
- Das Gerät ist einsatzbereit.

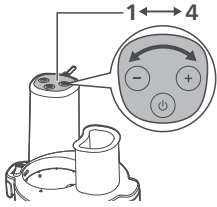

- 10 Drücken Sie die Plus- oder Minus-Taste, um die Verarbeitungsgeschwindigkeit auszuwählen (1 bis 4).  
Geschwindigkeit 1: Das Gerät arbeitet mit der niedrigsten Geschwindigkeit.  
Geschwindigkeit 4: Das Gerät arbeitet mit der höchsten Geschwindigkeit.

**Verwenden Sie das Gerät niemals ohne Zutaten.**

**Lassen Sie den Motor nicht länger als 60 Sekunden in Betrieb. Warten Sie etwa 2 Minuten, bevor Sie ihn erneut starten.**

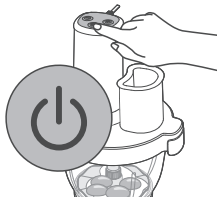

- 11 Drücken Sie den Ein-/Ausschalter, um den Vorgang zu starten.  
12 Drücken Sie den Ein-/Ausschalter, um den Vorgang wieder anzuhalten.

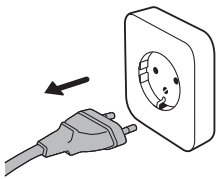

- 13 Ziehen Sie den Netzstecker aus der Steckdose.

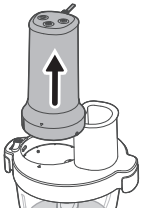

- 14 Schieben Sie den Schalter in die Verriegelungsposition, um die Motoreinheit am Deckel zu entfernen.  
15 Entfernen Sie die Motoreinheit vom Deckel.

16 Entfernen Sie den Deckel.

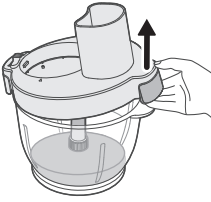

17 Entfernen Sie den zusammengesetzten Schneebesen aus dem Behälter.

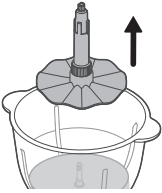

18 Leeren Sie den Behälter.

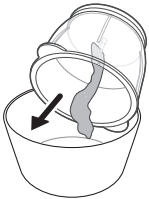

## Verwenden des Knoblauchschälers

Um den Knoblauchschäler zu verwenden, befolgen Sie die untenstehenden Schritte:

**Verwenden Sie nur geschälte Knoblauchzehen. Verwenden Sie keine ganzen Knoblauchknollen.**



- 1 Befestigen Sie den Knoblauchschäler am Behälter des Zerkleinerers.

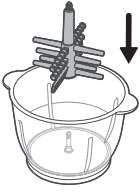

- 2 Geben Sie bis zu 60 Knoblauchzehen in den Behälter.

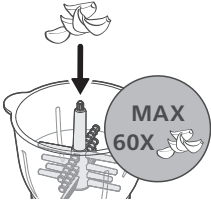

- 3 Schließen und Verriegeln des Deckels

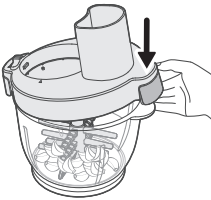
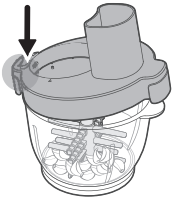

- 4 Setzen sie den Stopfer in die Einfüllöffnung.

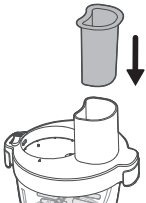

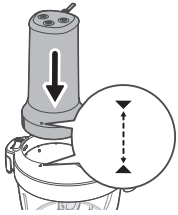

- 5 Bringen Sie die Motoreinheit am Deckel an.
- Stellen Sie sicher, dass die Markierung auf der Motoreinheit an der Markierung auf dem Deckel ausgerichtet ist.

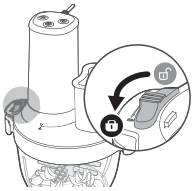

- 6 Schieben Sie den Schalter in die Verriegelungsposition, um die Motoreinheit am Deckel zu befestigen.

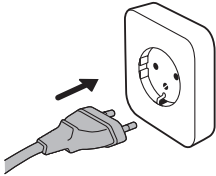

- 7 Stecken Sie den Stecker in die Steckdose.
- Das Gerät ist bereit.

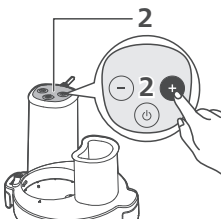

- 8 Drücken Sie die Plus- oder Minus-Taste, um die Geschwindigkeitsstufe 2 auszuwählen.

**Lassen Sie den Vorgang nicht länger als 30 Sekunden lang laufen.**

**Wenn einige Knoblauchzehen nicht abgeschält sind, wiederholen Sie den Vorgang mit Geschwindigkeitsstufe 2 für bis zu 30 Sekunden.**

**Wenn der Knoblauch zu feucht erscheint, wurde er möglicherweise überverarbeitet. Verkürzen Sie die Verarbeitungszeit beim nächsten Mal.**



- 9 Drücken Sie den Ein-/Ausschalter, um den Vorgang zu starten.
- 10 Drücken Sie den Ein-/Ausschalter, um den Vorgang wieder anzuhalten.

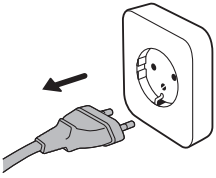

**11** Ziehen Sie den Netzstecker aus der Steckdose.

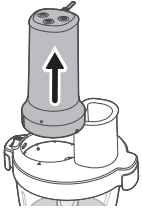

**12** Schieben Sie den Schalter in die Verriegelungsposition, um die Motoreinheit zu lösen.

**13** Entfernen Sie die Motoreinheit vom Deckel.

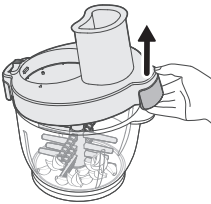

**14** Entfernen Sie den Deckel.

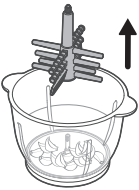

**15** Entfernen Sie den Knoblauschäler am Behälter des Zerkleinerers.

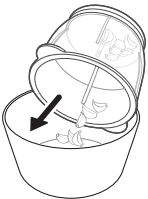

















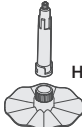









**16** Entsorgen Sie die übrige Schalen.

- Die geschälten Knoblauchzehen sind nun gebrauchsfertig.

# Verarbeitungsmengen und -zeiten

Überschreiten Sie nicht die angegebenen Höchstmengen und Verarbeitungszeiten.

		 (MAX)	 (MAX)		
		400 g	10P	1	
		400 g	10 sec.	4	
		400 g	30 sec.	4	
		400 g	60 sec.	4	
		500 g+200 ml	60 sec.	1>4	
 HR1507		250 ml	60 sec.	4	
		4 x 	90 sec.	4	
 HR1507	 HR1507		500 g	20 sec.	1
			250 g	30 sec.	1
	 HR1507		500 g	20 sec.	2
			1 piece	20 sec.	2
			250 g	30 sec.	2
	 HR1507		200 g	20 sec.	1
			1 piece	20 sec.	1
	 HR1507	10 x 	10 Cloves	15 sec.	2
60 x 		60 Cloves	30-60 sec.	2	

## Rezepte

Kartoffelpüree mit Honig

Dieses Rezept kann mit der normalen Messereinheit zubereitet werden.

450 g Honig



200 g gefrorene Butter

100 g frisch gekochte Kartoffeln

- 1 Geben Sie 450 g Honig in eine Schüssel und stellen Sie diese anschließend in einen Kühlschrank bei 0 °C (bereiten Sie 3 Schüsseln vor).
- 2 Schneiden Sie 200 g gefrorene Butter in 2–3 cm große Würfel und 100 g frisch gekochte Kartoffeln in 3–4 cm große Stücke.
- 3 Stellen Sie die Schüsseln auf den Tisch, geben Sie die Butter und die frisch zubereiteten Kartoffelstücke in den Becher und lassen Sie die Zutaten 5 Sekunden lang auf höchster Stufe laufen.

## Reinigung und Wartung

- 1 Trennen Sie das Gerät vor dem Reinigen immer von der Stromversorgung.
- 2 Nehmen Sie das Gerät auseinander und entfernen Sie vorsichtig die Klingen und alle anderen abnehmbaren Teile.
- 3 Wischen Sie die Motoreinheit nur mit einem feuchten Tuch ab.
- 4 Reinigen Sie die Zubehörteile mit warmem Wasser und Reinigungsmittel.
- 5 Trocknen Sie alle Teile des Zerkleinerers mit einem sauberen Handtuch ab.

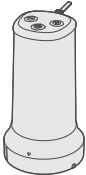
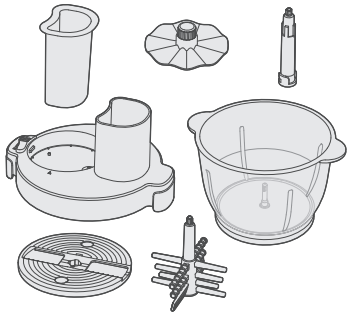
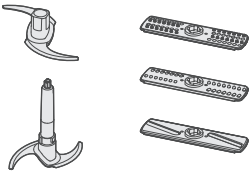
			
	✗	✓	✗
	✓	✓	✓
	✓	✗	✓

## Reinigen und Trocknen des Deckels

Spülen Sie den Deckel unter fließendem Wasser ab.  
 Tauchen Sie den Deckel nicht in Wasser.

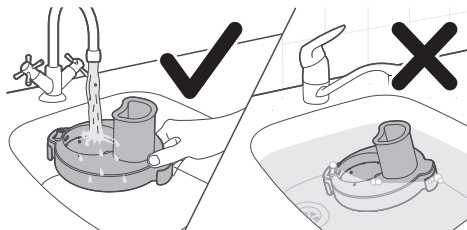

Lassen Sie den Deckel schräg auf dem Gestell trocknen.

Trocknen Sie den Deckel nicht mit der Oberseite nach unten oder auf einer flachen Ebene ab.

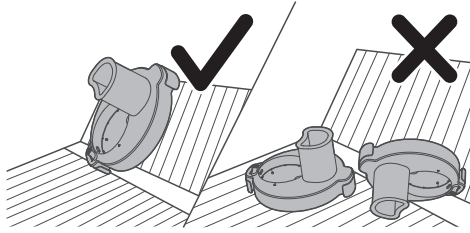

## Tutvustus

Õnnitleme ostu puhul ja tervitame Philipsi poolt!

Philipsi pakutava tootetoe eeliste täielikuks kasutamiseks registreerige oma toode veebilehel [www.philips.com/welcome](http://www.philips.com/welcome).

## Üldine kirjeldus

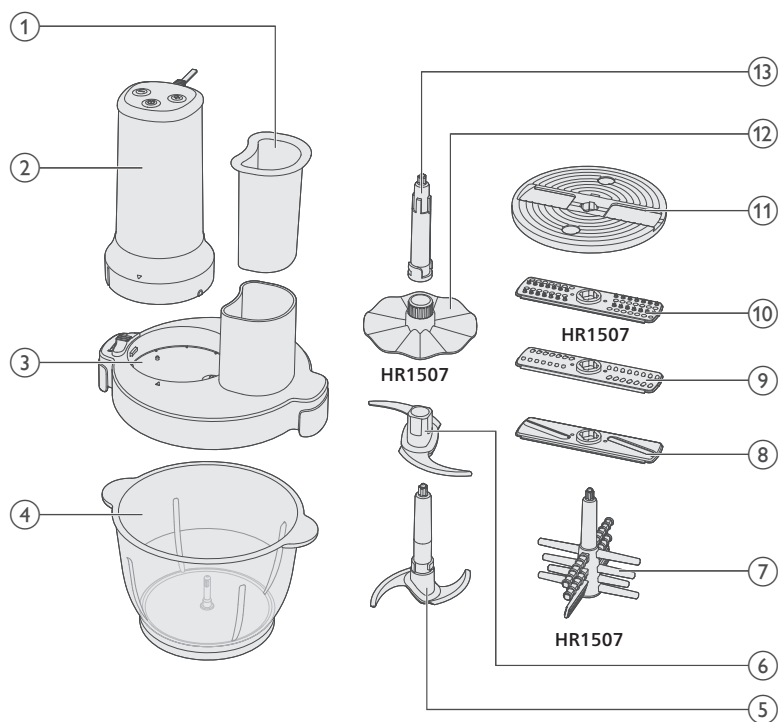

- 1 Lükkur
- 2 Mootor
- 3 Hakkimiskausi kaas
- 4 Hakkimiskauss
- 5 Põhitera
- 6 Lisatera
- 7 Küüslaugukoorija (ainult HR1507)
- 8 Viilutaja
- 9 Riivimistera
- 10 Riivimisketas (ainult HR1507)
- 11 Lõikeketaste hoidik
- 12 Vahustamisketas (üksnes mudeli HR1507 puhul)
- 13 Võll

## Tähtis!

- Hoidke käed ja söögiriistad vooluvõrku ühendatud kausist eemal. Kui toitu on vaja alla suruda, kasutage sobivat tööriista, nt spaatlit.
- Ärge kunagi paigaldage terakomplekti toiteallikale ilma kausi/kaaneta.

## Oht!

- Ärge kastke mootorisektsiooni vette või muudesse vedelikesse ega loputage seda kraani all. Mootorisektsiooni puhastage ainult niiske lapiga.

## Hoiatus!

- Võimalike vigastuste ennetamiseks ärge väärkasutage seadet.
- Enne tarvikute vahetamist või kasutamise ajal liikuvatele osadele lähenemisel lülitage seade välja ja eemaldage toitekaabel seinakontaktist
- Enne seadme ühendamist vooluvõrku kontrollige, kas seadmele märgitud toitepinge vastab kohaliku elektrivõrgu pingele.
- Ärge kasutage seadet, kui pistik, toitekaabel või mõni muu osa on kahjustatud või sellel on nähtavaid mõrasid.
- Ohtlike olukordade vältimiseks tuleb kahjustatud toitekaabel lasta uue vastu vahetada Philipsil, tema hooldusesindusel või samaväärse kvalifikatsiooniga isikul.
- Seadmeid võivad kasutada füüsilise, meelega- või vaimse puudega isikud või isikud, kellel puuduvad kogemused ja teadmised, kui neid valvatakse või neile on antud juhendid seadme ohutu kasutamise kohta ja kui nad mõistavad sellega seotud ohte.
- Lapsed ei tohi seda seadet kasutada. Hoidke seade ja selle toitekaabel lastele kättesaamatus kohas.
- Lapsed ei tohi seadmega mängida.
- Olge löiketerade mooduli kasutamisel ettevaatlik. Olge eriti ettevaatlik, kui eemaldate moodulit kausist, kui tühjendate kaussi ja kui puhastate seda. Selle löikeääred on väga teravad.
- ÄRGE katsuge teravaid löiketeri. Terad on väga teravad, olge nende kasutamisel ettevaatlik. Hoidke alati sõrmega ülevalt käepidemest/kettaagust kinni, ja lõikeservast eemale, kui käsitsete teravaid löiketerasid, tühjendate nõud ning puhastamise ajal.
- Kui üks löiketeradest jääb kinni, lülitage seade enne löiketera tõkestavate koostisainete eemaldamist välja.
- Olge kuuma vedeliku anumasse valamisel ettevaatlik, sest kuum vedelik ja aur võivad põhjustada põletusi.
- Enne seadme puhastamist või hooldamist tuleb pistik pistikupesast eemaldada.
- Ärge kunagi kasutage hakkija löiketera ilma hakkimiskausita.

## Ettevaatust!

- Eemaldage toitekaabel seinakontaktist enne seadme kokkupanemist, lahtivõtmist, ladustamist või puhastamist või kui seade on järelevalveta.

- Ärge kunagi kasutage teiste tootjate poolt tehtud tarvikuid või osi, mida Philips ei ole eriliselt soovitanud. Selliste tarvikute või osade kasutamisel kaotab garantii kehtivuse.
- Kasutage seda seadet üksnes selleks ettenähtud otstarbel kasutusjuhendi kohaselt.
- Seade on mõeldud üksnes tavapäraseks kodukasutuseks. See pole mõeldud kasutamiseks kaupluste, kontorite, talumajapidamiste ega muude töökeskkondade töötajate köökides. Samuti ei ole see mõeldud kasutamiseks klientidele hotellides, motellides, öömajades ega teistes majutusasutustes.
- Ärge ületage tabelis toodud toiduainete koguseid ega töötlemiskestusi.
- Ärge ületage hakkimiskausi jaoks esitatud koguseid.
- Enne töötlemist lõigake suuremad tükid umbes kahe sentimeetri suurusteks tükkideks.
- ÄRGE töödelge kuumi koostisosi.
- Kui koostisosad kleepuvad kausi seinale, eemaldage mootorisatsioon ja kaas. Seejärel eemaldage spaatli abil koostisosad või lisage pisut vedelikku.
- Ärge kasutage seadet ilma puhkepausideta allpool esitatud ajavahemikest kauem. Pidev töötlemine pikemate ajavahemike jooksul võib seadet kahjustada.
- Ärge kunagi kasutage seadme puhastamiseks küürimiskäsnu, abrasiivseid puhastusvahendeid ega sööbivaid vedelikke, nagu bensiin või atsetoon.
- Enne seadme esmakordset kasutuselevõttu peske hoolikalt kõik toiduainetega kokkupuutuvad osad puhtaks. Tutvuge kasutusjuhendis toodud puhastamise juhistega.
- Müratase: LC – 85 dB(A)

## Elektromagnetväljad (EMV)

See seade vastab elektromagnetväljadega kokkupuute suhtes kohaldatavatele standarditele ja eeskirjadele.

## Ümbertöötlus



- See sümbol tähendab, et elektrilisi tooteid ei tohi visata tavaliste olmejäätmete hulka.
- Järgige elektriliste toodete lahuskogumise kohalikke eeskirju.

## Garantii ja tootetugi

Versuni Netherlands B.V., registreeritud aadressil Claude Debussylaan 88, Amsterdam, Holland, annab sellele tootele alates ostukuupäevast (või tarnekuupäevast, kui see on hilisem) kaheaastase garantii. Garantii ei kehti, kui defekt tuleneb valest kasutamisest või puudulikust hooldusest. Meie garantii ei mõjuta teie seadusest tulenevaid tarbijaõigusi. Lisateabe, varuosade või garantii saamiseks minge meie veebisaidile **home.id/support**.

## Enne esimest kasutamist

Enne esmast kasutamist peske seade ja tarvikud sooja seebiveega. Loputage hoolikalt ja kuivatage enne kokkupanekut täielikult. Asetage hakkimiskauss stabiilsele ja tasasele pinnale. Ärge asetage seda soojusallikate, vee või tuleohtlike materjalide lähedusse.

## Seadme kasutamine

### Hakkija kasutamine

See seade on ette nähtud selliste koostisosade nagu pähklite, toore liha, sibula, kõva juustu, ürtide jms hakkimiseks.

Hakkija kasutamiseks järgige alltoodud samme:

- 1 Kinnitage lisatera põhitera külge.

**ÄRGE katsuge teravaid löiketeri.**

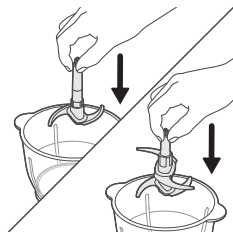
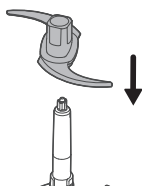

- 2 Sisestage kokkupandud hakkimisterad hakkimiskaussi.
  - Võite kasutada ka põhitera ilma lisaterata.

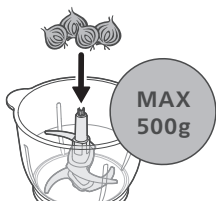

3 Pange koostisosad hakkimiskaussi.

**Ärge ületage hakkimiskaussi maksimaalset mahutavust.**

**Lõigake koostisosad väikesteks tükkideks (2 x 2 cm).**

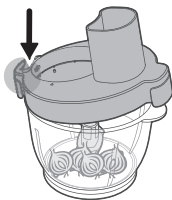

4 Sulgege kaas.

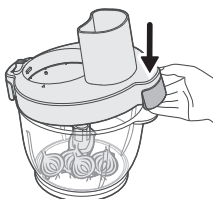

5 Pange tõukur sisestamistorusse.

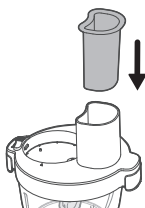

6 Kinnitage mootor kaane külge.

- Veenduge, et mootoriüksusel olev märk joondub kaanel oleva märgiga.

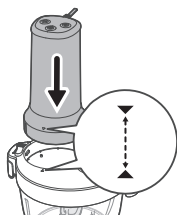

7 Lükake lüliti lukustusasendisse, et mootoriüksus kaanele kinnitada.

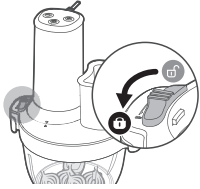

8 Sisestage pistik pistikupessa.  
- Seade on valmis.

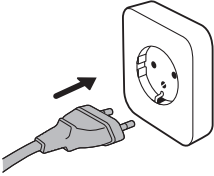

9 Töötlemiskiiruse (1 kuni 4) valimiseks vajutage nuppu + või -.  
Kiirus 1: seade töötab madalamail kiirusel.  
Kiirus 4: seade töötab suurimal kiirusel.

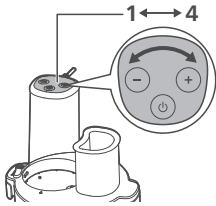

**Ärge kasutage seadet ilma koostisosadeta.**

**Ärge laske mootoril töötada kauem kui 60 sekundit järjest; oodake enne uuesti käivitamist umbes 2 minutit.**

10 Töötlemise alustamiseks vajutage sisse/välja nuppu.  
11 Töötlemise peatamiseks vajutage uuesti sisse/välja nuppu.

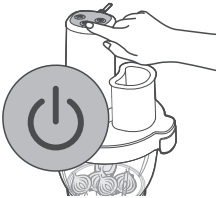

12 Eemaldage pistik pistikupesast.

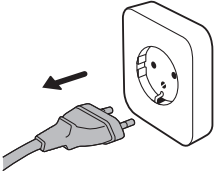

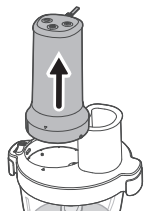

**13** Mootori vabastamiseks lükake lüliti avatud asendisse.

**14** Eemaldage mootor kaanelt.

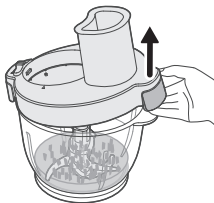

**15** Eemaldage kaas.

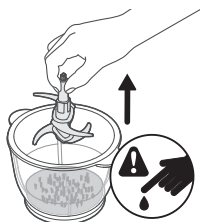

**16** Eemaldage kausist kokkupandud tera.

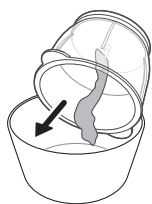

**17** Tühjendage kauss

## Viilutamis-/purustamis-/riivimisvahetükide kasutamine

Viilutamis-/purustamis-/riivimisvahetükide kasutamiseks järgige alltoodud samme:

1 Kinnitage võll hakkimiskaasi külge.

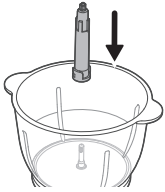

2 Kinnitage soovitud vahetükk vahetüki hoidikusse.

**ÄRGE katsuge teravaid löiketeri.**

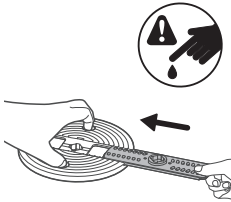

3 Kinnitage kokkupandud sisestusava hakkimiskaasi võlli külge.

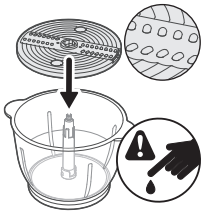

4 Sulgege kaas.

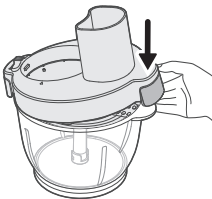
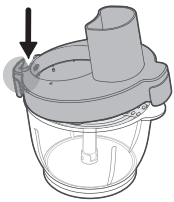

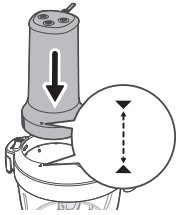

- 5 Kinnitage mootor kaane külge.  
- Veenduge, et mootoriüksusel olev märk joondub kaanel oleva märgiga.

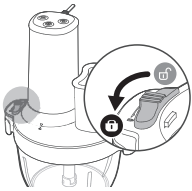

- 6 Lükake lüliti lukustusasendisse, et mootoriüksus kaanele kinnitada.

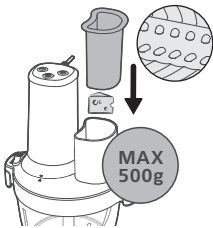

- 7 Lisage koostisained läbi söötmistoru ja suruge need tõukuriga alla.

**Ärge ületage hakkimiskausile märgitud maksimumtaseme (500g) näitu.**

- 8 Pange tõukur sisestamistorusse.

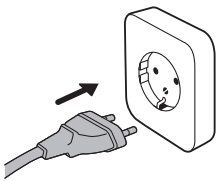

- 9 Sisestage pistik pistikupessa.  
- Seade on valmis.

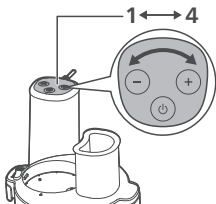

- 10 Töötlemiskiiruse (1 kuni 4) valimiseks vajutage nuppu + või -.

Kiirus 1: seade töötab madalamail kiirusel.

Kiirus 4: seade töötab suurimal kiirusel.

**Ärge kasutage seadet ilma koostisosadeta.**

**Ärge laske mootoril töötada kauem kui 60 sekundit järjest; oodake enne uuesti käivitamist umbes 2 minutit.**

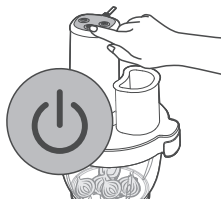

- 11 Töötlemise alustamiseks vajutage sisse/välja nuppu.
- 12 Töötlemise peatamiseks vajutage uuesti sisse/välja nuppu.

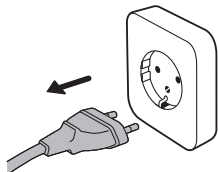

- 13 Eemaldage pistik pistikupesast.

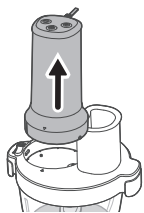

- 14 Mootoriosa kaane küljest vabastamiseks lükake lüliti avatud asendisse.
- 15 Eemaldage mootor kaanelt.
- 16 Eemaldage kaas.



- 17 Eemaldage kaasist kokkupandud sisestusava ja võll.

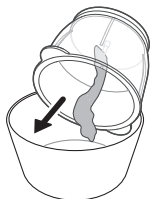

- 18 Tühjendage kaas.

## Vispliketta kasutamine

Vispliketta kasutamiseks järgige alltoodud samme:

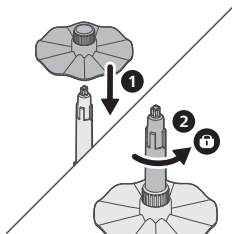

- 1 Kinnitage vispliketas võlli külge.
- 2 Keerake vispliketas vastupäeva, et see oma kohale lukustada.

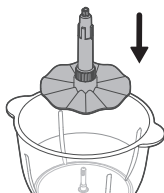

- 3 Kinnitage kokkupandud vispliketas hakkimiskausi külge.

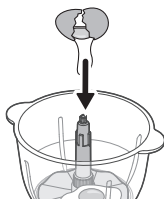

- 4 Lisage toiduained hakkimiskausi.

**Ärge ületage hakkimiskausi maksimaaltaseme märgist.**

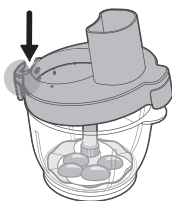

- 5 Sulgege ja lukustage kaas

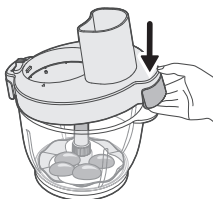

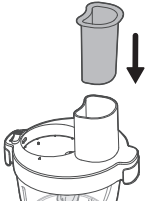

6 Pange tõukur sisestamistorusse.

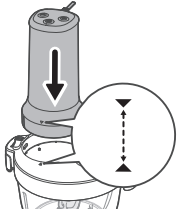

7 Kinnitage mootor kaane külge.

- Veenduge, et mootoriüksusel olev märk joondub kaanel oleva märgiga.

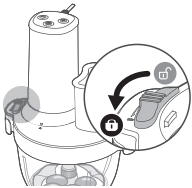

8 Lükake lüliti lukustusasendisse, et mootoriüksus kaanele kinnitada.

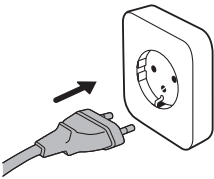

9 Sisestage pistik pistikupessa.

- Seade on kasutamiseks valmis.

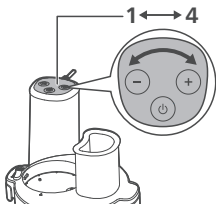

10 Töötlemiskiiruse (1 kuni 4) valimiseks vajutage nuppu + või -.

Kiirus 1: seade töötab madalamail kiirusel.

Kiirus 4: seade töötab suurimal kiirusel.

**Ärge kasutage seadet ilma koostisosadeta.**

**Ärge laske mootoril töötada kauem kui 60 sekundit järjest; oodake enne uuesti käivitamist umbes 2 minutit.**

- 11** Töötlemise alustamiseks vajutage sisse/välja nuppu.  
**12** Töötlemise peatamiseks vajutage uuesti sisse/välja nuppu.



- 13** Eemaldage pistik pistikupesast.

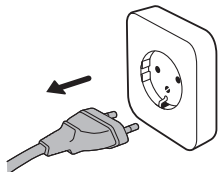

- 14** Mootoriosa kaane küljest eemaldamiseks lükake lüliti avatud asendisse.  
**15** Eemaldage mootor kaanelt.

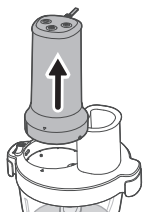

- 16** Eemaldage kaas.

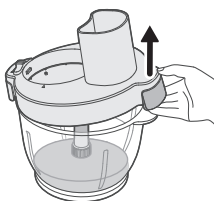

- 17** Eemaldage kokkupandud vispliketas kausist.

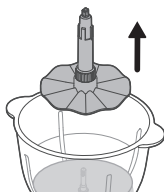

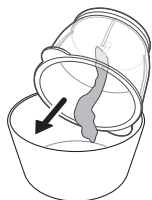

18 Tühjendage kauss.

## Küüslaugukoorija kasutamine

Küüslaugukoorija kasutamiseks järgige alltoodud samme:

**Kasutage ainult kooritud küüslauguküüsi. Ärge kasutage terveid küüslaugusibulaid.**



1 Kinnitage küüslaugukoorija hakkimiskaussi külge.

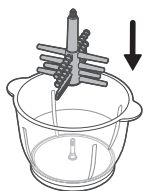

2 Lisage kaussi kuni 60 küüslauguküünt.

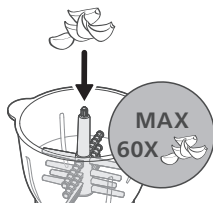

3 Sulgege ja lukustage kaas

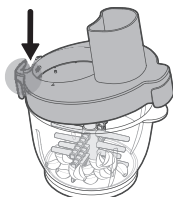

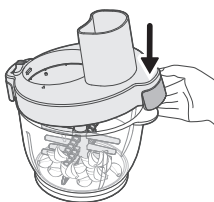

4 Pange tõukur sisestamistorusse.

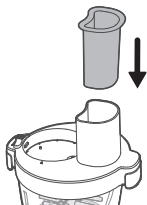

5 Kinnitage mootor kaane külge.  
- Veenduge, et mootoriüksusel olev märk joondub kaanel oleva märgiga.

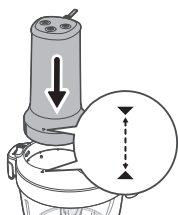

6 Lükake lüliti lukustusasendisse, et mootoriüksus kaanele kinnitada.

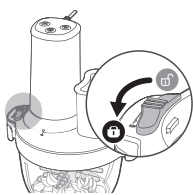

7 Sisestage pistik pistikupessa.  
- Seade on valmis.

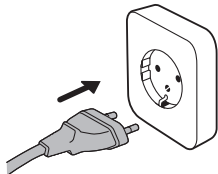

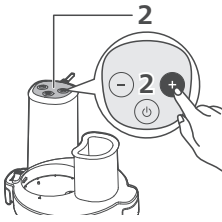

8 Vajuta + või - nuppu, et valida kiirus 2.

**Töödelge mitte kauem kui 30 sekundit.**

**Kui mõned küüslauguküüned jäävad koorimata, töödelge kuni 30 sekundit uuesti kiirusel 2.**

**Kui küüslauk tundub liiga niiske, võib see olla üle töödeldud. Lühenda järgmisel töötlemisel aega.**



9 Töötlemise alustamiseks vajutage sisse/välja nuppu.

10 Töötlemise peatamiseks vajutage uuesti sisse/välja nuppu.

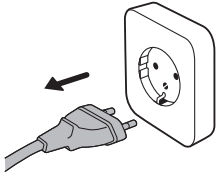

11 Eemaldage pistik pistikupesast.

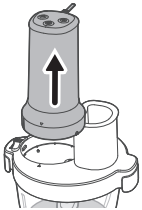

12 Mootori vabastamiseks lükake lüliti avatud asendisse.

13 Eemaldage mootor kaanelt.

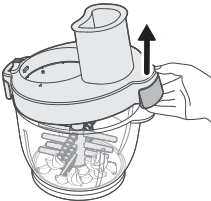

14 Eemaldage kaas.

15 Eemaldage küüslaugukoorija hakkimiskausist.

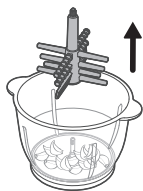





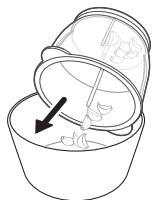













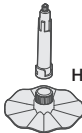





16 Visake üleliigne koor ära.

- Kooritud küüslauguküüned on kasutusvalmis.

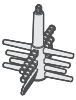

## Töötlemiskogused ja -aeg

Ärge ületage viidatud maksimaalset kogust ega töötlemise kestust.

		 (MAX)	 (MAX)		
		400 g	10P	1	
		400 g	10 sec.	4	
		400 g	30 sec.	4	
		400 g	60 sec.	4	
		500 g+200 ml	60 sec.	1>4	
 HR1507		250 ml	60 sec.	4	
		4 x 	90 sec.	4	
 HR1507	 HR1507		500 g	20 sec.	1
			250 g	30 sec.	1
	 HR1507		500 g	20 sec.	2
			1 piece	20 sec.	2
			250 g	30 sec.	2
	 HR1507		200 g	20 sec.	1
			1 piece	20 sec.	1
	 HR1507	10 x 	10 Cloves	15 sec.	2
60 x 		60 Cloves	30-60 sec.	2	

## Retseptid

Kartulipuder meega

**Selle retsepti saab valmistada tavaliste teradega.**

450 g mett

200 g



100 g värskelt keedetud kartuleid

- 1 Pange 450 g mett kaussi ja asetage 0 °C temperatuuriga külmikusse (valmistage ette kolm kaussi).

- 2 Lõigake 200 g külmutatud võid 2–3 cm kuubikuteks ja 100 g värskelt keedetud kartuleid 3–4 cm tükkideks.
- 3 Pange kausid lauale, lisage või ja värskelt keedetud kartulitükid peenestajasse ning käitage kõige võimsama seadistuse abil 5 sekundit.

## Puhastamine ja hooldus

- 1 Enne puhastamist ühendage seade alati vooluvõrgust lahti.
- 2 Võtke seade osadeks ning eemaldage ettevaatlikult lõiketerad ja muud tarvikud.
- 3 Puhastage mootorisektsiooni ainult niiske lapiga.
- 4 Puhastage tarvikud sooja vee ja seebiga.
- 5 Kuivatage kõik hakkija osad puhta rätikuga.

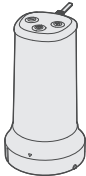
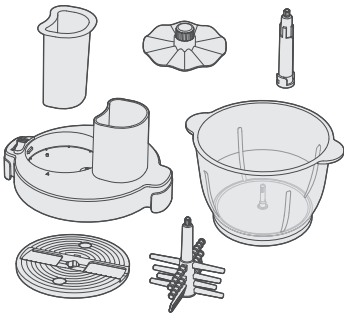
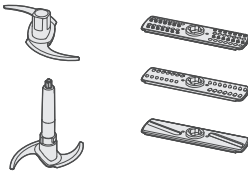
			
	✗	✓	✗
	✓	✓	✓
	✓	✗	✓

## Puhastage ja kuivatage kaas

Loputage kaant voolava vee all.

Ärge kastke kaant vette.

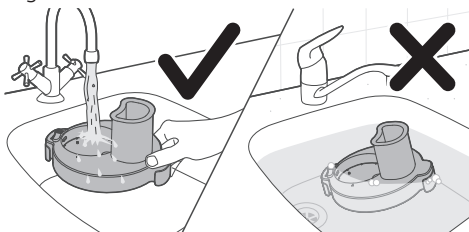

Kuivatage kaant restil nurga all.

Ärge kuivatage kaant tagurpidi ega tasasel pinnal.

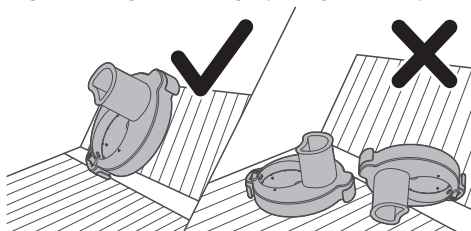

# Introducción

Le damos la enhorabuena por su adquisición y la bienvenida a Philips.

Para poder beneficiarse por completo de la asistencia que ofrece Philips, registre el producto en [www.Philips.com/welcome](http://www.Philips.com/welcome).

## Descripción general

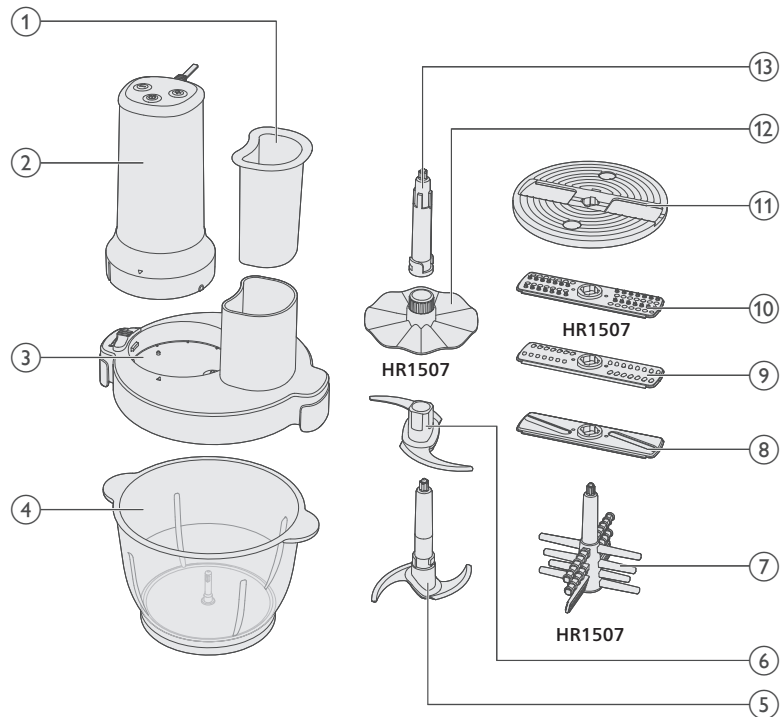

- 1 Empujador
- 2 Unidad motora
- 3 Tapa del recipiente de la picadora
- 4 Recipiente de la picadora
- 5 Cuchilla principal
- 6 Cuchilla adicional
- 7 Pelador de ajos (solo modelo HR1507)
- 8 Accesorio para cortar en rodajas
- 9 Accesorio para cortar en tiras
- 10 Accesorio para rallar (solo modelo HR1507)
- 11 Soporte para accesorios de cortar y rallar
- 12 Disco para batir (solo modelo HR1507)
- 13 Eje

## Importante

- Mantenga las manos y los utensilios alejados del recipiente mientras el aparato esté conectado a la fuente de alimentación. Si es necesario empujar los alimentos, use un utensilio adecuado, como una espátula.
- No coloque nunca el conjunto de cuchillas en la unidad de alimentación si no están colocados el recipiente y la tapa.

## Peligro

- No sumerja nunca la unidad motora en agua u otros líquidos, ni la enjuague bajo el grifo. Limpie la unidad motora solo con un paño húmedo.

## Advertencia

- No utilice incorrectamente el aparato para evitar posibles lesiones.
- Apague el aparato y desenchúfelo de la fuente de alimentación antes de cambiar los accesorios o tocar alguna de las piezas que está en movimiento durante su funcionamiento.
- Antes de enchufar el aparato, compruebe si el voltaje indicado en el mismo se corresponde con el voltaje de la red local.
- No utilice el aparato si el enchufe, el cable de alimentación u otras piezas están dañados o tienen grietas visibles.
- Si el cable de alimentación presenta algún daño, deberá sustituirlo Philips, personal del servicio técnico o personas con una cualificación similar para evitar que se produzcan situaciones de peligro.
- Los aparatos pueden ser usados por personas con su capacidad física, psíquica o sensorial reducida y por quienes no tengan los conocimientos y la experiencia necesarios, si han sido supervisados o instruidos acerca del uso del aparato de forma segura y siempre que sepan los riesgos que conlleva su uso.
- Los niños no deben utilizar este aparato. Mantenga el aparato y el cable fuera del alcance de los niños.
- No permita que los niños jueguen con el aparato.
- Tenga cuidado al manejar la unidad de cuchillas. Tenga especial cuidado al retirarla del recipiente, al vaciar el recipiente y al limpiarla. Los bordes de las cuchillas están muy afilados.
- NO toque las cuchillas. Las cuchillas están muy afiladas. Manipúlelas con cuidado. Para manipular las cuchillas al vaciar el recipiente y durante la limpieza, sujételas siempre por la zona de agarre o el orificio del disco de la parte superior, lejos de la parte afilada.
- Si una de las unidades de cuchillas se bloquea, apague el aparato antes de retirar los ingredientes que están bloqueando la unidad de cuchillas en cuestión.
- Tenga cuidado al verter líquidos calientes en el vaso, ya que el líquido y el vapor pueden provocar quemaduras.
- El enchufe debe retirarse de la toma antes de la limpieza o mantenimiento del aparato.
- No utilice nunca la unidad de cuchillas de la picadora sin el recipiente de la misma.

## Precaución

- Desenchufe siempre el aparato de la fuente de alimentación si lo va a dejar desatendido y antes de montarlo, desmontarlo, guardarlo o limpiarlo.
- No utilice nunca accesorios ni piezas de otros fabricantes o que Philips no recomiende específicamente. Si lo hace, su garantía quedará anulada.
- Utilice este aparato solo para el uso al que está destinado como se indica en el manual de usuario.
- Este aparato se ha diseñado solo para uso doméstico en interiores normal. No está diseñado para un uso en entornos como zonas de cocina en tiendas, oficinas, granjas y otros entornos laborales. Tampoco lo deben usar clientes de hoteles, hostales, moteles y entornos residenciales de otro tipo.
- No supere las cantidades y los tiempos indicados en la tabla.
- No supere las cantidades indicadas en el recipiente de la picadora.
- Corte los ingredientes grandes en trozos de unos 2 cm antes de procesarlos.
- NO procese ingredientes calientes.
- Si los ingredientes se quedan adheridos a las paredes del recipiente, retire la unidad motora y la tapa. A continuación, desprenda los ingredientes con una espátula o algo de líquido.
- No utilice el aparato durante más tiempo del especificado a continuación sin un periodo de descanso. El procesamiento continuo durante periodos más largos puede dañar el aparato.
- No utilice estropajos, agentes abrasivos ni líquidos agresivos, como gasolina o acetona, para limpiar el aparato.
- Antes de usar el aparato por primera vez, limpie bien las piezas que vayan a entrar en contacto con los alimentos. Consulte las instrucciones de limpieza de este manual.
- Nivel de ruido: LC – 85 dB (A)

## Campos electromagnéticos (CEM)

Este aparato cumple los estándares y normativas aplicables sobre exposición a campos electromagnéticos.

## Reciclaje



- This symbol means that electrical products shall not be disposed of with normal household waste.
- Siga la normativa de su país con respecto a la recogida de productos eléctricos.

## Garantía y asistencia

Versuni Netherlands B.V., registrada en Claude Debussylaan 88, Ámsterdam, NL, ofrece una garantía de dos años sobre este producto a partir de la fecha de compra (o la fecha de entrega, si es posterior). Esta garantía no es válida si algún defecto se debe al uso incorrecto o mantenimiento deficiente. Nuestra garantía no afecta sus derechos bajo la ley como consumidor. Para obtener más información, solicitar repuestos o acogerse a la garantía, visite nuestro sitio web [home.id/support](http://home.id/support).

## Antes de utilizarlo por primera vez

Antes del primer uso, lave el aparato y los accesorios con agua jabonosa tibia. Enjuáguelos bien y séquelos completamente antes de ensamblarlos. Coloque el recipiente de la picadora sobre una superficie estable y plana. Evite colocarla cerca de fuentes de calor, agua o materiales inflamables.

## Uso del aparato

### Uso de la picadora

Este aparato está diseñado para picar ingredientes como frutos secos, carne cruda, cebollas, queso duro, hierbas, etc.

Para usar la picadora, siga estos pasos:

- 1 Acople la cuchilla adicional a la cuchilla principal.

**NO toque las cuchillas.**

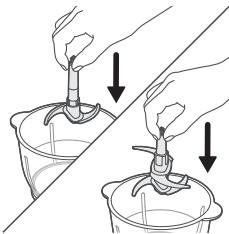
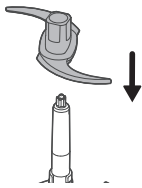

- 2 Inserte las cuchillas de la picadora montadas en el recipiente de la picadora.
  - También puede utilizar la cuchilla principal sin la cuchilla adicional.

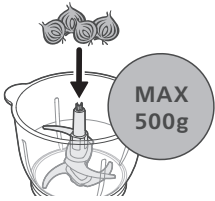

3 Introduzca los ingredientes en el recipiente de la picadora.

**No exceda la capacidad máxima del recipiente de la picadora.**

**Corte los ingredientes en formas y tamaños pequeños (2 x 2 cm).**

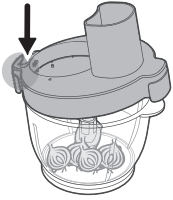

4 Cierre y bloquee la tapa.

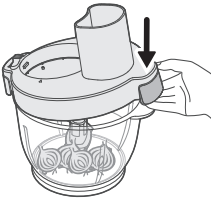

5 Coloque el empujador en el orificio de entrada.

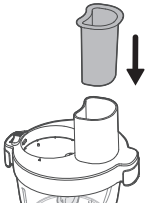

6 Acople la unidad motora a la tapa.

- Asegúrese de que la marca de la unidad motora esté alineada con la marca de la tapa.

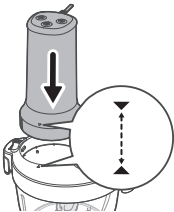

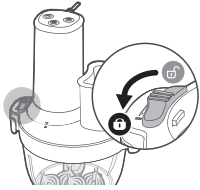

7 Deslice el interruptor a la posición de bloqueo para fijar la unidad motora a la tapa.

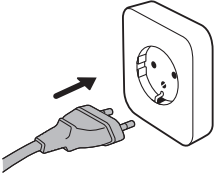

8 Enchufe el aparato a la toma de corriente.  
- El aparato está listo.

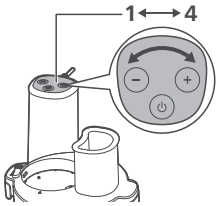

9 Pulse los botones + o - para seleccionar una velocidad de procesamiento (de 1 a 4).

Velocidad 1: el aparato funcionará a la velocidad más baja.

Velocidad 4: el aparato funcionará a la velocidad más alta.

**No utilice el aparato sin ingredientes.**

**No deje el motor en marcha durante más de 60 segundos consecutivos; espere unos 2 minutos antes de volver a encenderlo.**

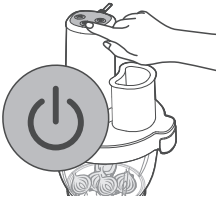

10 Pulse el botón de encendido/apagado para empezar a procesar.

11 Pulse el botón otra vez para parar.

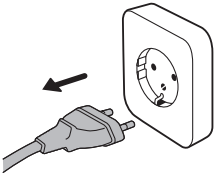

12 Desconecte el enchufe de la toma de corriente.



**13** Deslice el interruptor a la posición de desbloqueo para liberar la unidad motora.

**14** Retire la unidad motora de la tapa.

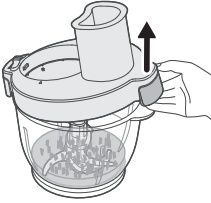

**15** Quite la tapa.

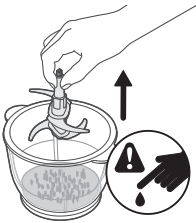

**16** Retire la cuchilla montada del recipiente.

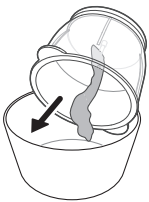

**17** Vacíe el recipiente.

## Uso de los accesorios para cortar en rodajas o en tiras, o rallar

Para usar los accesorios para cortar en rodajas o en tiras, o rallar, siga los pasos que se indican a continuación:

- 1 Coloque el eje en el recipiente de la picadora.

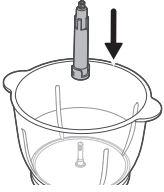

- 2 Acople el accesorio que desee en el soporte para accesorios.

**NO toque las cuchillas.**

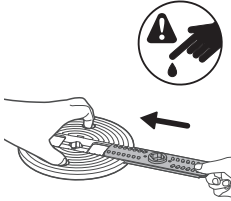

- 3 Coloque el soporte de accesorios montado en el eje del recipiente de la picadora.

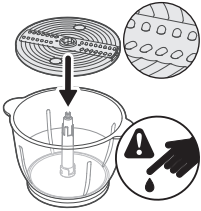

- 4 Cierre y bloquee la tapa.

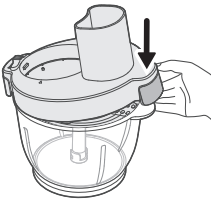
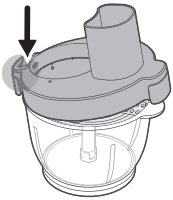

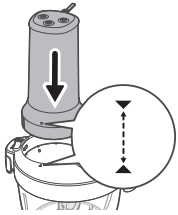

- 5** Acople la unidad motora a la tapa.
- Asegúrese de que la marca de la unidad motora esté alineada con la marca de la tapa.

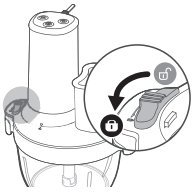

- 6** Deslice el interruptor a la posición de bloqueo para fijar la unidad motora a la tapa.

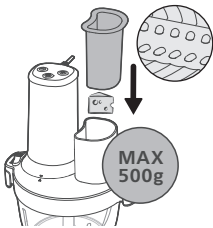

- 7** Añada los ingredientes a través del orificio de entrada y empújelos hacia abajo con el empujador.

**No exceda la capacidad máxima del recipiente de la picadora (500 g).**

- 8** Coloque el empujador en el orificio de entrada.

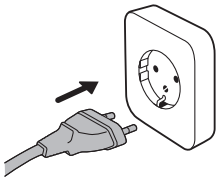

- 9** Enchufe el aparato a la toma de corriente.
- El aparato está listo.

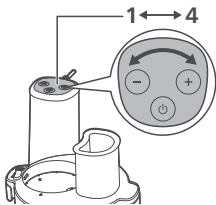

- 10** Pulse los botones + o - para seleccionar una velocidad de procesamiento (de 1 a 4).

Velocidad 1: el aparato funcionará a la velocidad más baja.

Velocidad 4: el aparato funcionará a la velocidad más alta.

**No utilice el aparato sin ingredientes.**

**No deje el motor en marcha durante más de 60 segundos consecutivos; espere unos 2 minutos antes de volver a encenderlo.**

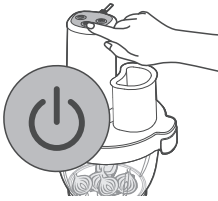

- 11 Pulse el botón de encendido/apagado para empezar a procesar.
- 12 Pulse el botón otra vez para parar.

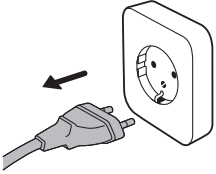

- 13 Desconecte el enchufe de la toma de corriente.



- 14 Deslice el interruptor a la posición de desbloqueo para liberar la unidad motora de la tapa.
- 15 Retire la unidad motora de la tapa.
- 16 Quite la tapa.

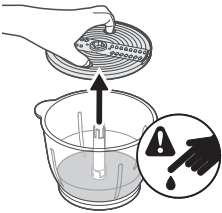

- 17 Retire el soporte para accesorios montado y el eje del recipiente.

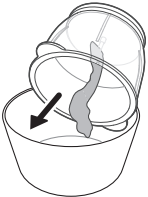

- 18 Vacíe el recipiente.

## Uso del disco para batir

Para usar el disco para batir, siga estos pasos:

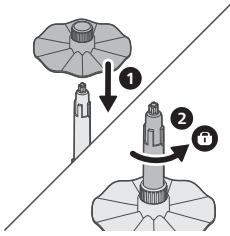

- 1 Coloque el disco para batir en el eje.
- 2 Gire el disco para batir hacia la izquierda para bloquearlo en su sitio.

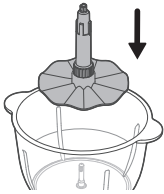

- 3 Coloque el disco para batir montado en el recipiente de la picadora.

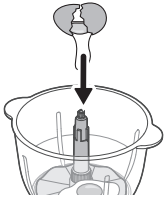

- 4 Añada los ingredientes al recipiente de la picadora.

**No exceda el nivel máximo del recipiente de la picadora.**

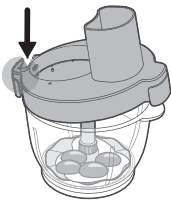

- 5 Cierre y bloquee la tapa.

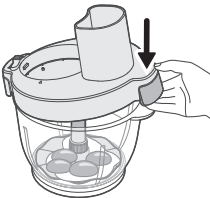

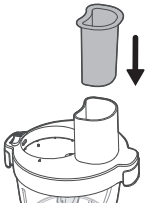

6 Coloque el empujador en el orificio de entrada.

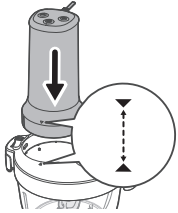

7 Acople la unidad motora a la tapa.  
- Asegúrese de que la marca de la unidad motora está alineada con la marca de la tapa.

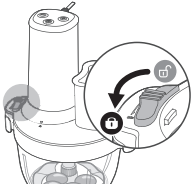

8 Deslice el interruptor a la posición de bloqueo para fijar la unidad motora a la tapa.

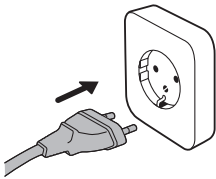

9 Enchufe el aparato a la toma de corriente.  
- Ya puede utilizar el aparato.

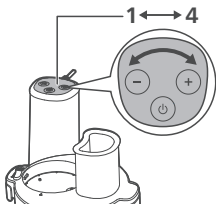

10 Pulse los botones + o - para seleccionar una velocidad de procesamiento (de 1 a 4).

Velocidad 1: el aparato funcionará a la velocidad más baja.

Velocidad 4: el aparato funcionará a la velocidad más alta.

**No utilice el aparato sin ingredientes.**

**No deje el motor en marcha durante más de 60 segundos consecutivos; espere unos 2 minutos antes de volver a encenderlo.**

- 11 Pulse el botón de encendido/apagado para empezar a procesar.
- 12 Pulse el botón otra vez para parar.

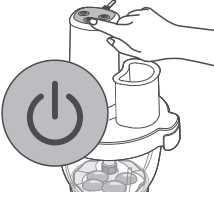

- 13 Desconecte el enchufe de la toma de corriente.

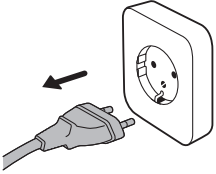

- 14 Deslice el interruptor a la posición de desbloqueo para retirar la unidad motora de la tapa.
- 15 Retire la unidad motora de la tapa.



- 16 Quite la tapa.

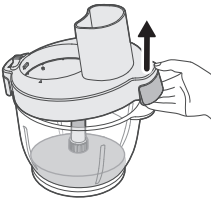

- 17 Retire el disco para batir montado del recipiente.

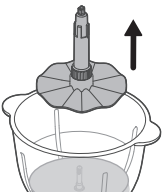

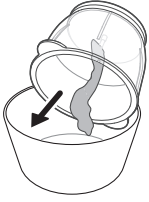

18 Vacíe el recipiente.

## Uso del pelador de ajos

Para usar el pelador de ajos, siga estos pasos:

**Utilice solo dientes de ajo pelados. No utilice cabezas de ajo enteras.**



1 Coloque el pelador de ajos en el recipiente de la picadora.

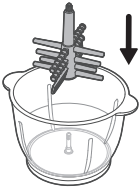

2 Añada hasta 60 dientes de ajo al recipiente.

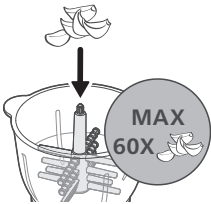

3 Cierre y bloquee la tapa.

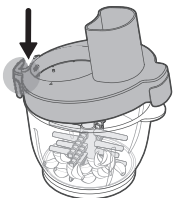

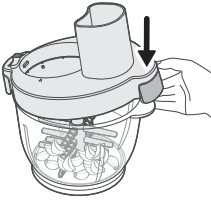

4 Coloque el empujador en el orificio de entrada.

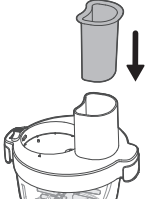

5 Acople la unidad motora a la tapa.

- Asegúrese de que la marca de la unidad motora esté alineada con la marca de la tapa.

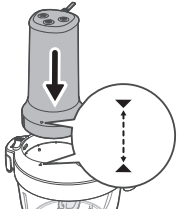

6 Deslice el interruptor a la posición de bloqueo para fijar la unidad motora a la tapa.

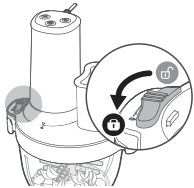

7 Enchufe el aparato a la toma de corriente.

- El aparato está listo.

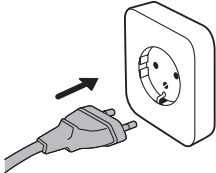

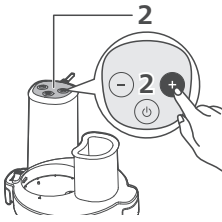

8 Pulse los botones + o - para seleccionar la velocidad 2.

**Procese durante no más de 30 segundos.**

**Si quedan algunos clavos sin pelar, vuelva a procesarlos a velocidad 2 durante un máximo de 30 segundos.**

**Si los ajos parecen demasiado húmedos, es posible que los haya procesado en exceso. Reduzca el tiempo de procesado la próxima vez.**

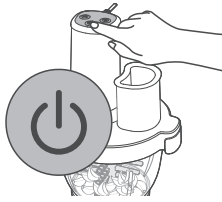

9 Pulse el botón de encendido/apagado para empezar a procesar.

10 Pulse el botón otra vez para parar.

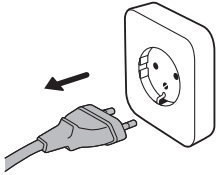

11 Desconecte el enchufe de la toma de corriente.



12 Deslice el interruptor a la posición de desbloqueo para liberar la unidad motora.

13 Retire la unidad motora de la tapa.

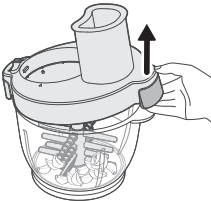

14 Quite la tapa.

15 Retire el pelador de ajos del recipiente de la picadora.

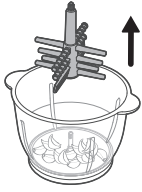





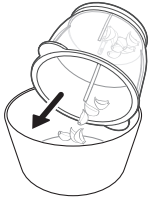













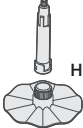



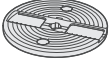



16 Deseche el exceso de piel.

- Los dientes de ajo pelados están listos para usarse.



## Cantidades y tiempos de procesado

No supere los valores máximos de cantidades y tiempos de procesamiento indicados.

		 (MAX)	 (MAX)		
		400 g	10P	1	
		400 g	10 sec.	4	
		400 g	30 sec.	4	
		400 g	60 sec.	4	
		500 g+200 ml	60 sec.	1>4	
 HR1507		250 ml	60 sec.	4	
		4 x 	90 sec.	4	
 HR1507	 HR1507		500 g	20 sec.	1
			250 g	30 sec.	1
	 HR1507		500 g	20 sec.	2
			1 piece	20 sec.	2
			250 g	30 sec.	2
	 HR1507		200 g	20 sec.	1
			1 piece	20 sec.	1
	 HR1507	10 x 	10 Cloves	15 sec.	2
60 x 		60 Cloves	30-60 sec.	2	

**Recetas**

Puré de patatas con miel

**Esta receta se puede preparar con la unidad de cuchillas normal.**

450 g de miel

200 g de mantequilla congelada



100 g de patatas recién cocinadas

- 1 Vierta 450 g de miel en un recipiente y colóquelo en el frigorífico a 0 °C (prepare 3 recipientes).

- 2 Corte 200 g de mantequilla congelada en dados de 2-3 cm y 100 g de patatas recién cocinadas en trozos de 3-4 cm.
- 3 Coloque los recipientes en la mesa, añada la mantequilla y los trozos de patata recién cocinados en el vaso y active el nivel más alto durante 5 segundos.

## Limpeza y mantenimiento

- 1 Desconecte siempre el aparato de la fuente de alimentación antes de limpiarlo.
- 2 Desmonte el aparato y retire cuidadosamente las cuchillas y cualquier otra pieza desmontable.
- 3 Limpie la unidad motora únicamente con un paño húmedo.
- 4 Limpie los accesorios con agua tibia y jabón.
- 5 Seque todas las piezas de la picadora con un trapo limpio.

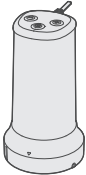
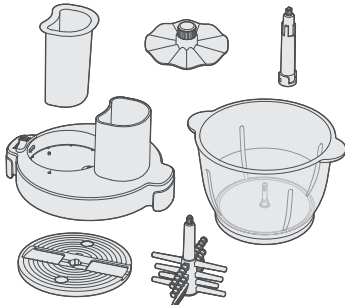
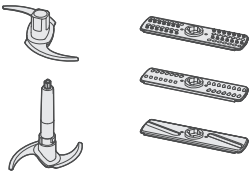
			
	✗	✓	✗
	✓	✓	✓
	✓	✗	✓

## Limpié y seque la tapa.

Enjuague la tapa con agua corriente.

No sumerja la tapa en agua.

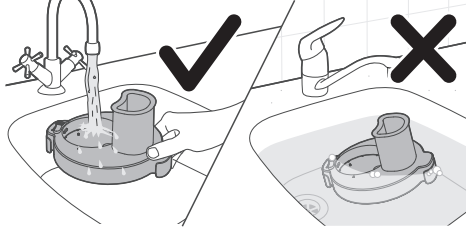

Seque la tapa en posición inclinada sobre la rejilla.

No seque la tapa bocabajo o sobre una superficie plana.

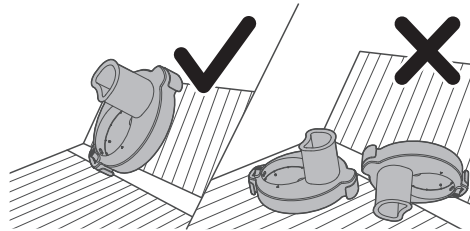

# Introduction

Félicitations pour votre achat et bienvenue chez Philips !

Pour profiter pleinement de l'assistance offerte par Philips, enregistrez votre appareil à l'adresse suivante : [www.philips.com/welcome](http://www.philips.com/welcome).

## Description générale

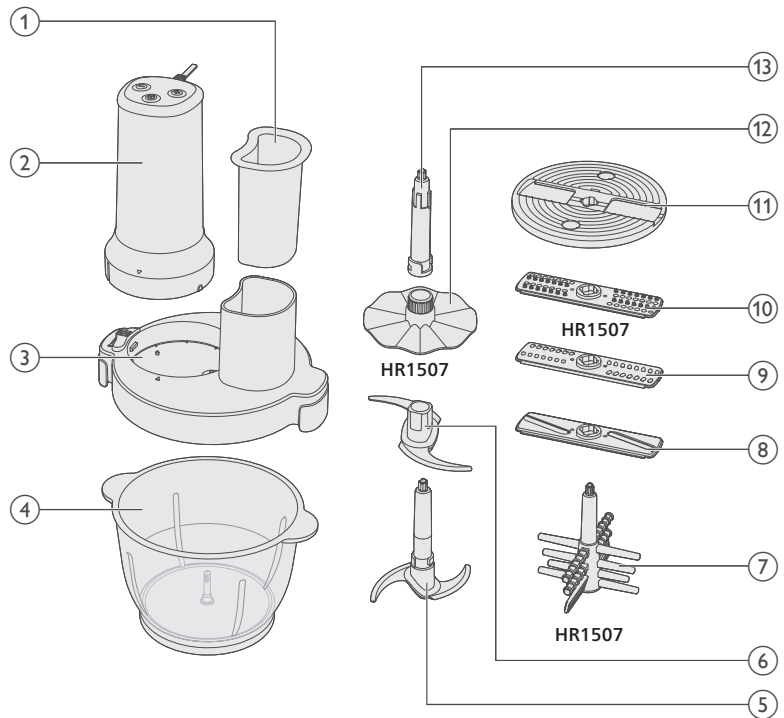

- 1 Poussoir
- 2 Bloc moteur
- 3 Couvercle du bol du hachoir
- 4 Bol du hachoir
- 5 Lame principale
- 6 Lame supplémentaire
- 7 Éplucheur de gousses d'ail (HR1507 uniquement)
- 8 Insert à trancher
- 9 Insert à râper
- 10 Insert à granuler (HR1507 uniquement)
- 11 Porte-insert
- 12 Disque à fouetter (HR1507 uniquement)
- 13 Axe

## Important

- Gardez les mains et les ustensiles à l'extérieur du bol tant que l'appareil est branché. Si vous devez repousser des aliments vers le bas, utilisez un ustensile adapté, par exemple une spatule.
- Ne fixez jamais l'ensemble lames au bloc moteur lorsque le bol/couvercle ne sont pas en place.

## Danger

- Ne plongez jamais le bloc moteur dans l'eau, ni dans d'autres liquides et ne le rincez pas. Nettoyez le bloc moteur uniquement avec un chiffon humide.

## Avertissement

- Pour éviter tout risque de blessure, n'utilisez pas l'appareil de façon incorrecte.
- Éteignez l'appareil et débranchez-le de la prise secteur avant de changer un accessoire ou d'approcher un élément en mouvement lorsque l'appareil fonctionne.
- Avant de brancher l'appareil, vérifiez que la tension indiquée sur l'appareil correspond à la tension supportée par le secteur local.
- N'utilisez jamais l'appareil si la fiche, le cordon d'alimentation ou d'autres pièces sont endommagées ou présentent des fissures visibles.
- Si le cordon d'alimentation est endommagé, il doit être remplacé par Philips, son agent de maintenance ou d'autres personnes disposant des qualifications appropriées afin d'éviter tout accident.
- Cet appareil peut être utilisé par des personnes dont les capacités physiques, sensorielles ou intellectuelles sont réduites ou des personnes manquant d'expérience et de connaissances, à condition que ces personnes soient sous surveillance ou qu'elles aient reçu des instructions quant à l'utilisation sécurisée de l'appareil et qu'elles aient pris connaissance des dangers encourus.
- Cet appareil ne doit pas être utilisé par des enfants. Tenez l'appareil et le cordon hors de portée des enfants.
- Les enfants ne doivent pas jouer avec l'appareil.
- Soyez très prudent(e) lorsque vous manipulez l'ensemble lames. Soyez particulièrement prudent(e) lorsque vous le retirez du bol, lorsque vous videz le bol et lorsque vous le nettoyez. Les bords sont très coupants.
- **NE TOUCHEZ PAS** les lames. Les lames sont très tranchantes : manipulez-les avec précaution. Lorsque vous manipulez les lames, que vous videz le bol et pendant le nettoyage, tenez toujours ces pièces au niveau de la zone de manipulation ou de l'orifice du disque situé sur le dessus, à distance du bord tranchant.
- Si l'un des ensembles lames se bloque, éteignez l'appareil avant de retirer les ingrédients à l'origine du blocage.
- Faites attention lorsque vous versez un liquide chaud dans le bol car le liquide chaud et la vapeur peuvent occasionner des brûlures.
- La fiche doit être retirée de la prise avant le nettoyage ou l'entretien de l'appareil.

- N'utilisez jamais un ensemble lames de hachoir sans bol de hachoir.

## Attention

- Débranchez toujours l'appareil du secteur lorsqu'il n'est pas utilisé et avant de l'assembler, de le démonter, de le ranger ou de le nettoyer.
- N'utilisez jamais d'accessoires ou de pièces d'un autre fabricant ou n'ayant pas été spécifiquement recommandés par Philips. L'utilisation de ce type d'accessoires ou de pièces entraîne l'annulation de la garantie.
- N'utilisez pas cet appareil à d'autres fins que celles pour lesquelles il a été conçu, telles qu'elles figurent dans le manuel d'utilisation.
- Cet appareil est destiné uniquement à un usage domestique normal. Il n'a pas été conçu pour une utilisation dans des environnements tels que des cuisines destinées aux employés dans les entreprises, magasins et autres environnements de travail. Il n'est pas non plus destiné à être utilisé par des clients dans des hôtels, motels, chambres d'hôtes et autres environnements résidentiels.
- Ne dépassez pas les quantités et les temps de préparation indiqués dans le tableau.
- Ne dépassez pas les quantités indiquées dans le bol.
- Coupez les grands aliments en morceaux d'environ 2 cm avant de les hacher.
- N'UTILISEZ PAS d'ingrédients chauds.
- Si des ingrédients adhèrent à la paroi du bol, retirez le bloc moteur et le couvercle. Détachez ensuite les ingrédients à l'aide d'une spatule ou ajoutez un liquide.
- Ne faites pas fonctionner votre appareil plus longtemps que les durées indiquées ci-dessous sans pause. Une utilisation prolongée ininterrompue peut endommager votre appareil.
- N'utilisez jamais d'éponges à récurer, de produits abrasifs ou de détergents agressifs tels que de l'essence ou de l'acétone pour nettoyer l'appareil.
- Avant la première utilisation, nettoyez soigneusement toutes les pièces en contact avec des aliments. Reportez-vous aux instructions de nettoyage fournies dans ce manuel.
- Niveau sonore : Lc – 85 dB (A)

## Champs électromagnétiques (CEM)

Cet appareil est conforme aux normes et réglementations applicables relatives à l'exposition aux champs électromagnétiques.

## Recyclage



- Ce symbole signifie que les produits électriques ne doivent pas être jetés avec les ordures ménagères.
- Respectez les règles en vigueur dans votre pays pour la mise au rebut des produits électriques.



## Garantie et assistance

Versuni Netherlands B.V., société établie à Claude Debussylaan 88, Amsterdam, NL, offre une garantie de deux ans sur ce produit à compter de la date d'achat (ou de la date de livraison, le cas échéant). Cette garantie n'est pas valide si un défaut résulte d'une utilisation incorrecte ou d'un mauvais entretien de l'appareil. Notre garantie n'a aucune incidence sur vos droits légaux de consommateur. Si vous avez besoin d'informations supplémentaires sur les pièces détachées ou souhaitez invoquer la garantie, consultez notre site Web [home.id/support](http://home.id/support).

## Avant la première utilisation

Avant la première utilisation, lavez l'appareil et ses accessoires à l'eau chaude savonneuse. Rincez-les soigneusement et séchez-les complètement avant de les assembler.

Posez le bol du hachoir sur une surface plane et stable.

Évitez de le placer près de sources de chaleur, d'eau ou de matériaux inflammables.

## Utilisation de l'appareil

### Utilisation du hachoir

L'appareil est destiné à hacher des ingrédients tels que des noix, de la viande, des oignons, du fromage à pâte dure, des herbes, etc.

Pour utiliser le hachoir, procédez comme suit :

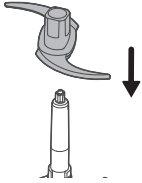

1 Fixez la lame supplémentaire à la lame principale.

**NE TOUCHEZ PAS les lames.**

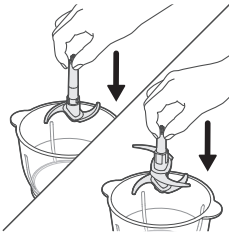

2 Insérez les lames du hachoir assemblées dans le bol du hachoir.

- Vous pouvez également utiliser la lame principale sans la lame supplémentaire.

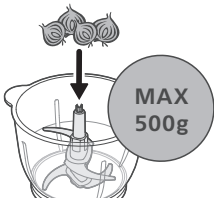

3 Placez les ingrédients dans le bol du hachoir.

**Ne dépassez pas la capacité maximale du bol du hachoir.**

**Coupez les ingrédients en petits morceaux (2 x 2 cm).**

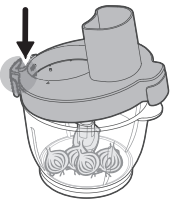

4 Fermez et verrouillez le couvercle.

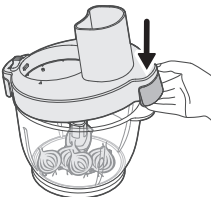

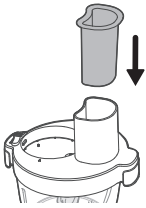

5 Insérez le poussoir dans la cheminée de remplissage.

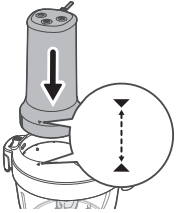

6 Fixez le bloc moteur au couvercle.  
- Veillez à aligner la marque sur le bloc moteur avec la marque sur le couvercle.

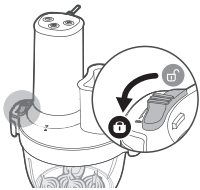

7 Déplacez la glissière sur la position de verrouillage pour fixer le bloc moteur au couvercle.

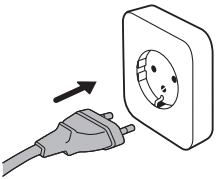

8 Branchez le cordon d'alimentation sur la prise secteur.  
- L'appareil est prêt.

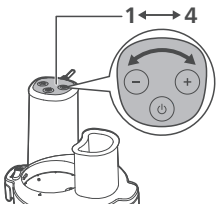

9 Appuyez sur le bouton + ou - pour sélectionner une vitesse de fonctionnement (1 à 4).

Vitesse 1 : l'appareil fonctionne à la vitesse minimale.

Vitesse 4 : l'appareil fonctionne à la vitesse maximale.

**N'utilisez pas l'appareil sans ingrédients.**

**Ne laissez pas le moteur tourner pendant plus de 60 secondes consécutives ; attendez environ 2 minutes avant de le redémarrer.**

- 10 Appuyez sur le bouton de marche/arrêt pour lancer le fonctionnement.
- 11 Appuyez à nouveau sur le bouton de marche/arrêt pour arrêter l'appareil.



- 12 Débranchez l'appareil de la prise secteur.

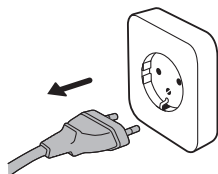

- 13 Déplacez la glissière sur la position de déverrouillage pour libérer le bloc moteur.

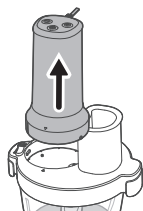

- 14 Détachez le bloc moteur du couvercle.

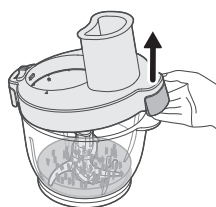

- 15 Retirez le couvercle.

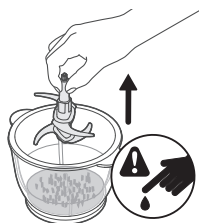

- 16 Retirez la lame assemblée du bol.

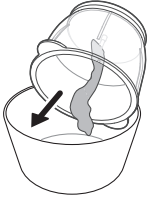

17 Videz le bol.

## Utilisation des inserts à trancher/râper/granuler

Pour utiliser les inserts à trancher/râper/granuler, procédez comme suit :

1 Fixez l'axe au bol du hachoir.

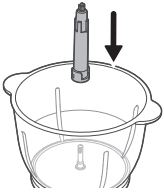

2 Fixez l'insert de votre choix au porte-insert.

**NE TOUCHEZ PAS les lames.**

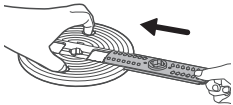

3 Fixez le porte-insert assemblé à l'axe dans le bol du hachoir.

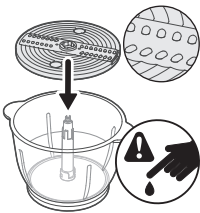

4 Fermez et verrouillez le couvercle.

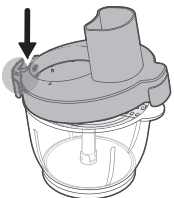

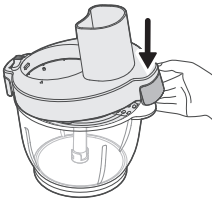

5 Fixez le bloc moteur au couvercle.

- Veillez à aligner la marque sur le bloc moteur avec la marque sur le couvercle.

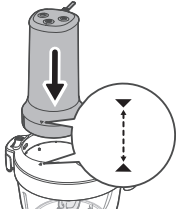

6 Déplacez la glissière sur la position de verrouillage pour fixer le bloc moteur au couvercle.

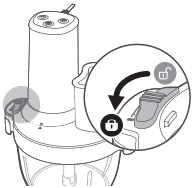

7 Versez les ingrédients par la cheminée de remplissage et faites-les descendre à l'aide du poussoir.

**Ne dépassez pas la capacité maximale indiquée sur le bol du hachoir (500 g).**

8 Insérez le poussoir dans la cheminée de remplissage.

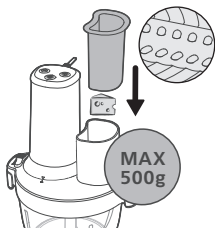

9 Branchez le cordon d'alimentation sur la prise secteur.

- L'appareil est prêt.

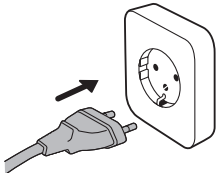

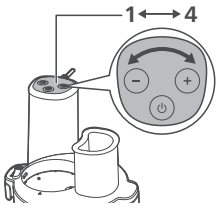

**10** Appuyez sur le bouton + ou - pour sélectionner une vitesse de fonctionnement (1 à 4).

Vitesse 1 : l'appareil fonctionne à la vitesse minimale.

Vitesse 4 : l'appareil fonctionne à la vitesse maximale.

**N'utilisez pas l'appareil sans ingrédients.**

**Ne laissez pas le moteur tourner pendant plus de 60 secondes consécutives ; attendez environ 2 minutes avant de le redémarrer.**

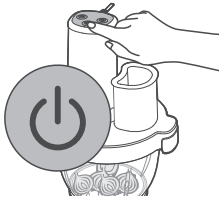

**11** Appuyez sur le bouton de marche/arrêt pour lancer le fonctionnement.

**12** Appuyez à nouveau sur le bouton de marche/arrêt pour arrêter l'appareil.

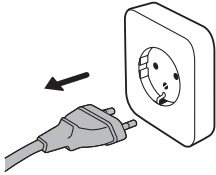

**13** Débranchez l'appareil de la prise secteur.

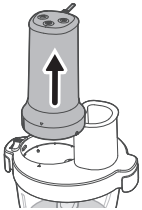

**14** Déplacez la glissière sur la position de déverrouillage pour détacher le bloc moteur du couvercle.

**15** Détachez le bloc moteur du couvercle.

**16** Retirez le couvercle.

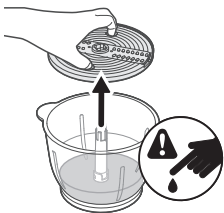

**17** Retirez le porte-insert assemblé et l'axe du bol.

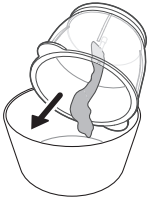

18 Videz le bol.

## Utilisation du disque à fouetter

Pour utiliser le disque à fouetter, procédez comme suit :

- 1 Fixez le disque à fouetter à l'axe.
- 2 Tournez le disque à fouetter dans le sens inverse des aiguilles d'une montre pour le maintenir en place.

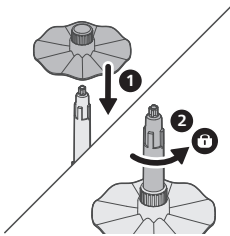

3 Fixez le disque à fouetter assemblé au bol du hachoir.

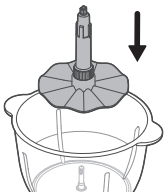

4 Ajoutez les ingrédients dans le bol du hachoir.

**Ne dépassez pas le niveau maximal du bol du hachoir.**

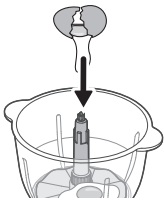

5 Fermez et verrouillez le couvercle.

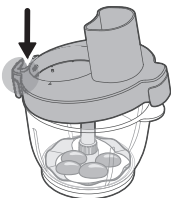

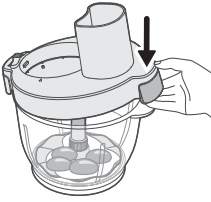

**6** Insérez le poussoir dans la cheminée de remplissage.

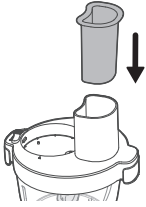

**7** Fixez le bloc moteur au couvercle.  
- Veillez à aligner la marque sur le bloc moteur avec la marque sur le couvercle.

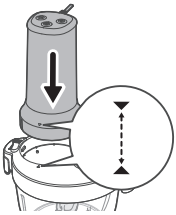

**8** Déplacez la glissière sur la position de verrouillage pour fixer le bloc moteur au couvercle.

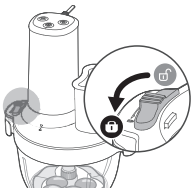

**9** Branchez le cordon d'alimentation sur la prise secteur.  
- L'appareil est prêt à l'emploi.

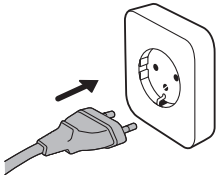

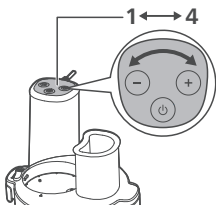

**10** Appuyez sur le bouton + ou - pour sélectionner une vitesse de fonctionnement (1 à 4).

Vitesse 1 : l'appareil fonctionne à la vitesse minimale.

Vitesse 4 : l'appareil fonctionne à la vitesse maximale.

**N'utilisez pas l'appareil sans ingrédients.**

**Ne laissez pas le moteur tourner pendant plus de 60 secondes consécutives ; attendez environ 2 minutes avant de le redémarrer.**

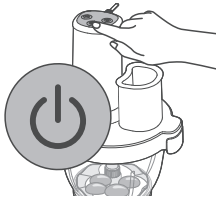

**11** Appuyez sur le bouton de marche/arrêt pour lancer le fonctionnement.

**12** Appuyez à nouveau sur le bouton de marche/arrêt pour arrêter l'appareil.

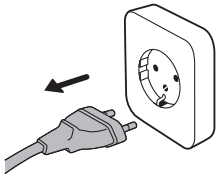

**13** Débranchez l'appareil de la prise secteur.

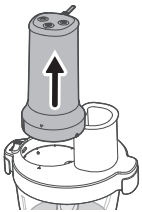

**14** Déplacez la glissière sur la position de déverrouillage pour détacher le bloc moteur du couvercle.

**15** Détachez le bloc moteur du couvercle.

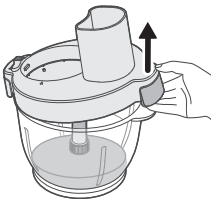

**16** Retirez le couvercle.

17 Retirez le disque à fouetter assemblé du bol.

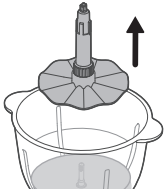

18 Videz le bol.

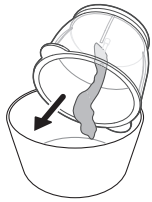

## Utilisation de l'éplucheur d'ail

Pour utiliser l'éplucheur d'ail, procédez comme suit :

**Utilisez uniquement des gousses d'ail détachées. N'utilisez pas de têtes d'ail entières.**



1 Fixez l'éplucheur d'ail au bol du hachoir.

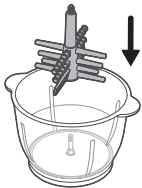

2 Placez jusqu'à 60 gousses d'ail dans le bol.

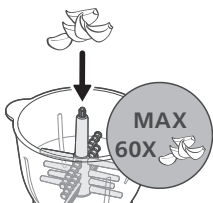

3 Fermez et verrouillez le couvercle.

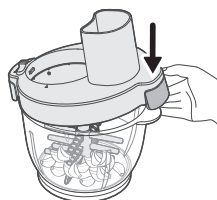
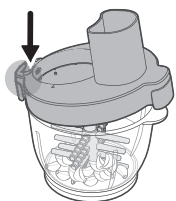

4 Insérez le poussoir dans la cheminée de remplissage.

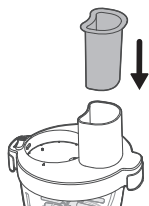

5 Fixez le bloc moteur au couvercle.

- Veillez à aligner la marque sur le bloc moteur avec la marque sur le couvercle.

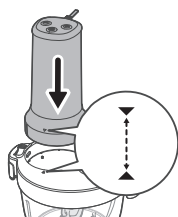

6 Déplacez la glissière sur la position de verrouillage pour fixer le bloc moteur au couvercle.

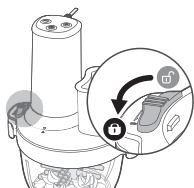

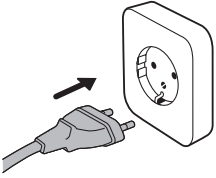

- 7 Branchez le cordon d'alimentation sur la prise secteur.  
- L'appareil est prêt.

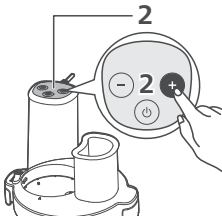

- 8 Appuyez sur le bouton + ou - pour sélectionner la vitesse 2.

**Ne laissez pas fonctionner plus de 30 secondes.**

**Si certaines gosses ne sont toujours pas pelées, faites à nouveau fonctionner l'appareil à la vitesse 2 pendant 30 secondes maximum.**

**Si l'ail a une apparence trop humide, il a peut-être été trop pelé. Réduisez le temps de fonctionnement à la prochaine utilisation.**



- 9 Appuyez sur le bouton de marche/arrêt pour lancer le fonctionnement.  
10 Appuyez à nouveau sur le bouton de marche/arrêt pour arrêter l'appareil.

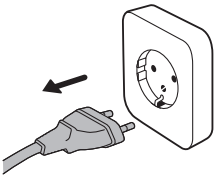

- 11 Débranchez l'appareil de la prise secteur.

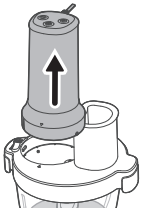

- 12 Déplacez la glissière sur la position de déverrouillage pour libérer le bloc moteur.

- 13 Détachez le bloc moteur du couvercle.

14 Retirez le couvercle.

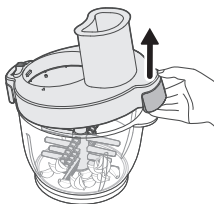

15 Retirez l'éplucheur d'ail du bol du hachoir.

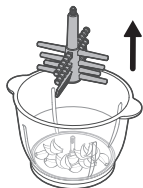





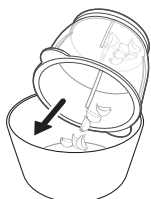













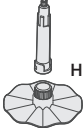

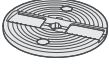

16 Jetez les pelures.

- Les gousses d'ail pelées sont prêtes à l'emploi.



## Quantités à préparer et temps de préparation

Ne dépassez pas les quantités et les temps de fonctionnement maximaux indiqués.

		 (MAX)	 (MAX)	
		400 g	10P	1
		400 g	10 sec.	4
		400 g	30 sec.	4
		400 g	60 sec.	4
		500 g+200 ml	60 sec.	1>4
 HR1507		250 ml	60 sec.	4
		4 x 	90 sec.	4
 HR1507		500 g	20 sec.	1
		250 g	30 sec.	1
		500 g	20 sec.	2
		1 piece	20 sec.	2
		250 g	30 sec.	2
		200 g	20 sec.	1
		1 piece	20 sec.	1
 HR1507	10 x 	10 Cloves	15 sec.	2
	60 x 	60 Cloves	30-60 sec.	2

**Recettes**

Purée de pommes de terre au miel

**Cette recette peut être préparée avec l'ensemble lames standard.**

450 g de miel

200 g de beurre congelé



100 g de pommes de terre fraîchement cuites

- 1 Versez 450 g de miel dans un bol et placez-le au réfrigérateur à 0 °C (préparez 3 bols).

- 2 Coupez 200 g de beurre congelé en cubes de 2-3 cm et 100 g de pommes de terre fraîchement cuites en morceaux de 3-4 cm.
- 3 Placez les bols sur la table, versez le beurre et les morceaux de pommes de terre fraîchement cuits dans le bol de mixer, puis faites-le fonctionner à puissance maximale pendant 5 secondes.

## Nettoyage et entretien

- 1 Débranchez toujours l'appareil du secteur avant de le nettoyer.
- 2 Démontez l'appareil et retirez délicatement les lames ainsi que toute autre pièce amovible.
- 3 Essuyez le bloc moteur avec un chiffon humide uniquement.
- 4 Nettoyez soigneusement les accessoires à l'eau chaude et au liquide vaisselle.
- 5 Séchez toutes les pièces du hachoir avec un torchon propre.

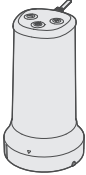
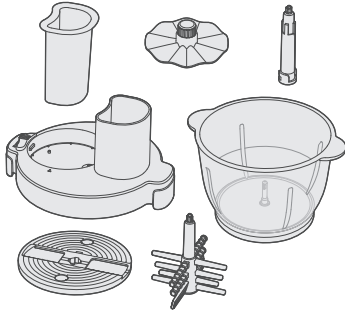
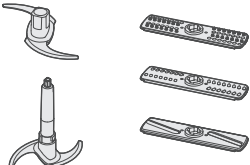
			
	✗	✓	✗
	✓	✓	✓
	✓	✗	✓

### Nettoyez et séchez le couvercle.

Rincez le couvercle sous le robinet.

Ne plongez pas le couvercle dans l'eau.

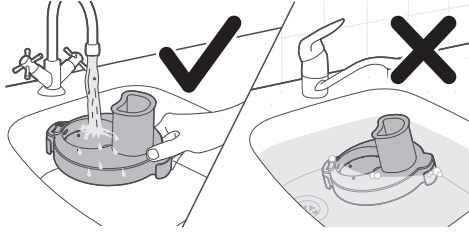

Faites sécher le couvercle en l'inclinant sur l'égouttoir.

Ne faites pas sécher le couvercle posé à l'envers ou sur une surface plane.

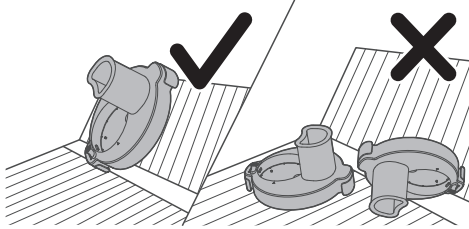

## Uvod

Čestitamo Vam na kupnji i dobro došli u Philips!

Kako biste potpuno iskoristili podršku koju nudi Philips, registrirajte svoj proizvod na [www.philips.com/welcome](http://www.philips.com/welcome).

## Opći opis

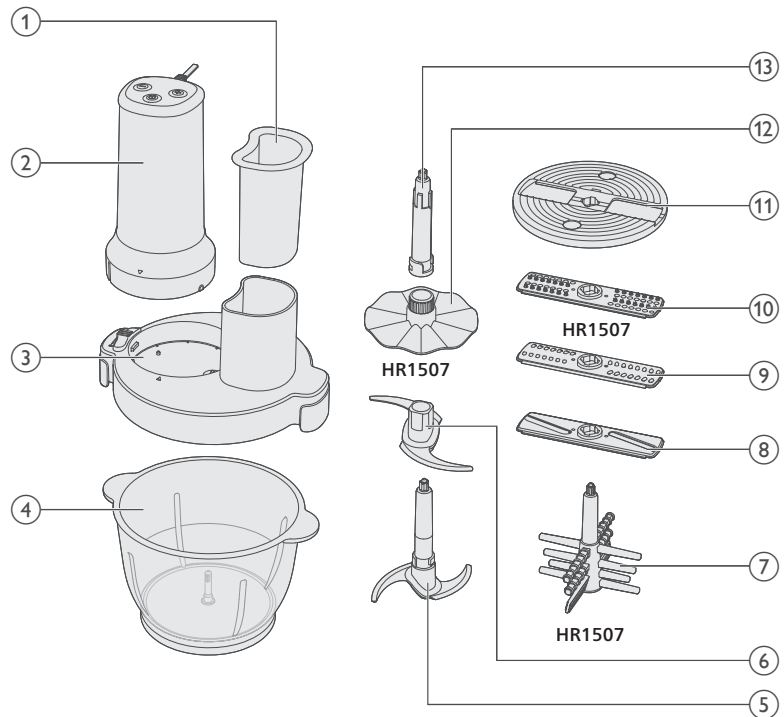

- 1 Potiskivač
- 2 Jedinica motora
- 3 Poklopac zdjele sjeckalice
- 4 Zdjela sjeckalice
- 5 Glavni rezač
- 6 Dodatni rezač
- 7 Nastavak za guljenje češnjaka (samo HR1507)
- 8 Umetak za rezanje
- 9 Umetak za usitnjavanje
- 10 Umetak za granuliranje (samo HR1507)
- 11 Držač umetka
- 12 Disk za tučenje (samo HR1507)
- 13 Osovina

## Važno

- Ruke i kuhinjski pribor držite podalje od zdjele dok je aparat priključen na napajanje. Ako hranu treba pogurati prema dolje, upotrijebite odgovarajući pribor za to, primjerice lopaticu.
- Nikada nemojte postavljati sklop rezača na jedinicu za napajanje ako zdjela/poklopac nisu ranije postavljeni.

## Opasnost

- Jedinicu motora nikada nemojte uranjati u vodu ili neku drugu tekućinu i nemojte je ispirati pod vodom. Za čišćenje jedinice motora upotrebljavajte samo vlažnu krpu.

## Upozorenje

- Aparat upotrebljavajte isključivo u svrhu za koju je namijenjen jer biste se u protivnom mogli ozlijediti.
- Isključite aparat i iskopčajte ga iz napajanja prije zamjene dodataka ili približavanja dijelovima koji se tijekom uporabe pomiču
- Prije ukopčavanja aparata provjerite odgovara li mrežni napon naveden na aparatu naponu lokalne mreže.
- Aparat nemojte upotrebljavati ako je utikač, mrežni kabel ili neki drugi dio oštećen ili ima vidljive pukotine.
- Ako je kabel za napajanje oštećen, mora ga zamijeniti Philips, serviser proizvođača ili druga osoba sličnih kvalifikacija kako bi se izbjegle opasnosti.
- Aparat mogu upotrebljavati osobe sa smanjenim fizičkim, senzornim ili mentalnim sposobnostima te osobe koje nemaju dovoljno iskustva i znanja, pod uvjetom da su pod nadzorom ili da su primili upute u vezi rukovanja aparatom na siguran način te razumiju moguće opasnosti.
- Djeca ne smiju upotrebljavati aparat. Aparat i njegov kabel držite izvan dosega djece.
- Djeca se ne smiju igrati aparatom.
- Budite vrlo pažljivi prilikom rukovanja jedinice s rezačima. Posebno oprezni budite kad je uklanjate sa zdjele, kada praznite zdjelu i kada je čistite. Rubovi rezača vrlo su oštri.
- NEMOJTE dodirivati oštrice rezača. Rezači su vrlo oštri, rukujte njima pažljivo. Prilikom rukovanja oštrim rezačima, pražnjenja posude i čišćenja uvijek držite za utor za prst / otvor diska na vrhu, dalje od ruba za rezanje.
- Ako se neka od jedinica s rezačima zaglavi, najprije isključite aparat, a zatim izvadite sastojke koji smetaju.
- Budite pažljivi prilikom izlivanja vruće tekućine u vrč jer vruće tekućine i para mogu uzrokovati opekotine.
- Prije čišćenja ili održavanja aparata utikač se mora iskopčati iz utičnice.
- Jedinicu s rezačima sjeckalice nikada nemojte upotrebljavati bez zdjele sjeckalice.

## Opres

- Obavezno iskopčajte aparat iz napajanja ako ga ostavljate bez nadzora te prije njegovog sastavljanja, rastavljanja, spremanja ili čišćenja.
- Nikad nemojte upotrebljavati dodatke ili dijelove drugih proizvođača ili proizvođača koje tvrtka Philips nije izričito preporučila. Ako upotrebljavate takve dodatke ili dijelove, vaše jamstvo prestaje vrijediti.
- Aparat upotrebljavajte isključivo za svrhu kojoj je namijenjen, kao što je prikazano u korisničkom priručniku.
- Ovaj aparat namijenjen je isključivo uobičajenoj kućnoj uporabi. Nije namijenjen uporabi u okruženjima poput kuhinja za osoblje u trgovinama, uredima, na farmama ili u drugim radnim okruženjima. Nije namijenjen niti uporabi od strane gostiju u hotelima, motelima, prenoćištima ili drugim vrstama smještaja.
- Nemojte premašiti količine i vrijeme pripreve naznačene u tablici.
- Nemojte premašiti količine naznačene na zdjeli za sjeckanje.
- Prije obrade velike sastojke narežite na dijelove veličine otprilike 2 cm.
- NEMOJTE obrađivati vruće sastojke.
- Ako se sastojci zalijepi za stijenke zdjele, izvadite jedinicu motora i poklopac. Zatim odvojite sastojke pomoću lopatice ili dodajte malo tekućine.
- Aparat nemojte upotrebljavati bez pauziranja duže od vremena navedenih u nastavku. Kontinuiranom obradom duže vrijeme može se oštetiti aparat.
- Za čišćenje aparata nikada nemojte upotrebljavati spužvice za ribanje, abrazivna sredstva za čišćenje ili agresivne tekućine poput benzina ili acetona.
- Prije prve uporabe aparata temeljito operite dijelove koji će dolaziti u kontakt s hranom. Pogledajte upute za čišćenje u korisničkom priručniku.
- Razina buke: LC – 85 dB(A)

## Elektromagnetska polja (EMF)

Ovaj aparat sukladan je primjenjivim standardima i propisima koji se tiču izloženosti elektromagnetskim poljima.

## Recikliranje



- Ovaj simbol naznačuje da se električni proizvodi ne smiju odlagati s uobičajenim otpadom iz kućanstva.
- Poštujte propise svoje države o zasebnom prikupljanju električnih proizvoda.

## Jamstvo i podrška

Versuni Netherlands B.V., tvrtka registrirana na adresi Claude Debussylaan 88, Amsterdam, NL, pruža dvogodišnje jamstvo za ovaj proizvod od datuma kupnje (ili datuma isporuke, ako je kasniji). Ovo jamstvo ne vrijedi ako je kvar posljedica nepravilne uporabe ili lošeg održavanja. Ovo jamstvo ne utječe na vaša zakonska potrošačka prava. Ako trebate više informacija, rezervne dijelove ili želite iskoristiti jamstvo, posjetite naše web-mjesto **home.id/support**.

## Prije prve uporabe

Prije prve uporabe operite aparat i dodatke toplom vodom sa sapunicom. Dobro ih isperite i u potpunosti osušite prije sastavljanja.

Zdjelu sjeckalice stavite na stabilnu i ravnu površinu.

Nemojte je postavljati u blizini izvora topline, vode ili zapaljivih materijala.

## Uporaba aparata

### Uporaba sjeckalice

Ovaj je aparat namijenjen sjeckanju sastojaka kao što su orašasti plodovi, sirovo meso, luk, tvrdi sir, začinsko bilje itd.

Za uporabu sjeckalice slijedite korake u nastavku:

- 1 Dodatni rezač pričvrstite na glavni rezač.

**NEMOJTE dodirivati oštrice rezača.**

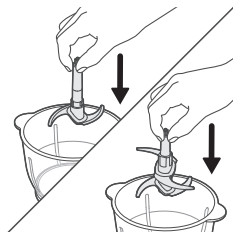
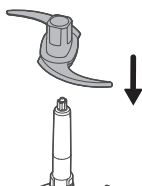

- 2 Umetnite sastavljene rezače sjeckalice u zdjelu sjeckalice.

- Osim toga, glavni rezač možete upotrebljavati bez dodatnog rezača.

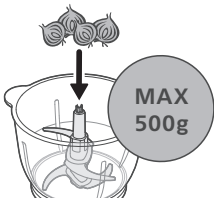

3 Stavite sastojke u zdjelu sjeckalice.

**Nemojte prekoračiti maksimalni kapacitet naznačen na zdjeli sjeckalice.**

**Sastojke izrežite na male komade (2 x 2 cm).**

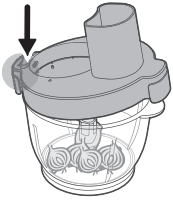

4 Zatvorite i zaključajte poklopac.

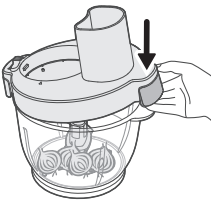

5 Stavite potiskivač u otvor za umetanje.

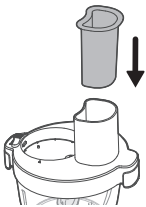

6 Pričvrstite jedinicu motora na poklopac.

- Provjerite je li oznaka na jedinici motora poravnata s oznakom na poklopcu.

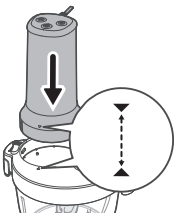

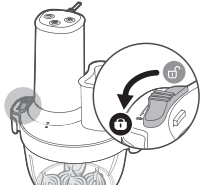

7 Pomaknite prekidač u položaj za zaključavanje kako biste pričvrstili jedinicu motora na poklopac.

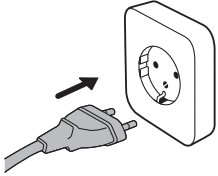

8 Ukopčajte utikač u zidnu utičnicu.  
- Aparat je spreman.

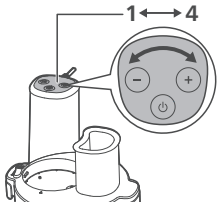

9 Pritisnite gumb + ili - kako biste odabrali brzinu obrade (1 do 4).  
Brzina 1: aparat će raditi pri najmanjoj brzini.  
Brzina 4: aparat će raditi pri najvećoj brzini.

**Aparat nemojte upotrebljavati ako u njemu nema sastojaka.**

**Ne ostavljajte motor uključenim više od 60 sekundi bez prekida; prije ponovnog pokretanja pričekajte otprilike 2 minute.**



10 Pritisnite gumb za uključivanje/isključivanje kako biste pokrenuli postupak obrade.

11 Za zaustavljanje ponovo pritisnite gumb za uključivanje/isključivanje.

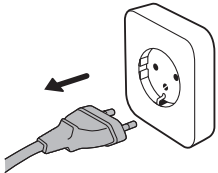

12 Iskopčajte utikač iz utičnice.



**13** Pomaknite prekidač u položaj za otključavanje kako biste otpustili jedinicu motora.

**14** Uklonite jedinicu motora iz poklopca.

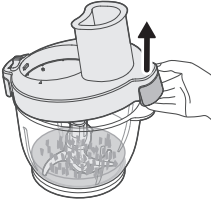

**15** Skinite poklopac.

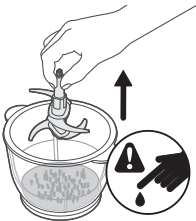

**16** Uklonite sastavljeni rezač iz zdjele.

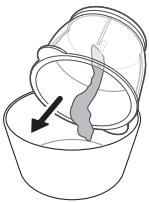

**17** Ispraznite zdjelu

## Upotreba umetaka za sjeckanje/usitnjavanje/granuliranje

Za uporabu umetaka za sjeckanje/usitnjavanje/granuliranje slijedite korake u nastavku:

- 1 Pričvrstite osovinu na zdjelu sjeckalice.

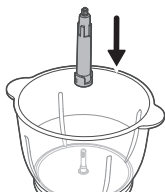

- 2 Pričvrstite željeni umetak na držač umetka.

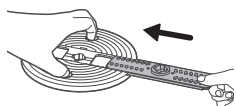

**NEMOJTE dodirivati oštrice rezača.**

- 3 Pričvrstite sastavljeni držač umetka na osovinu u zdjeli sjeckalice.

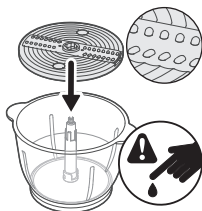

- 4 Zatvorite i zaključajte poklopac.

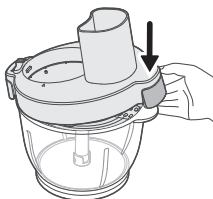
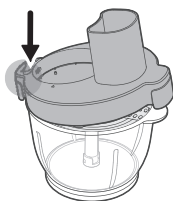

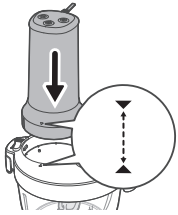

5 Pričvrstite jedinicu motora na poklopac.

- Provjerite je li oznaka na jedinici motora poravnata s oznakom na poklopcu.

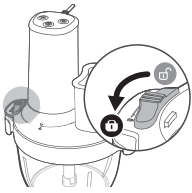

6 Pomaknite prekidač u položaj za zaključavanje kako biste pričvrstili jedinicu motora na poklopac.

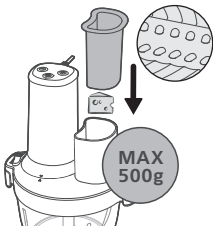

7 Dodajte sastojke kroz otvor za umetanje i pogurajte ih prema dolje s pomoću potiskivača.

**Nemojte prekoračiti maksimalni kapacitet zdjele sjeckalice (500 g).**

8 Stavite potiskivač u otvor za umetanje.

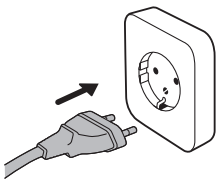

9 Ukopčajte utikač u zidnu utičnicu.

- Aparat je spreman.

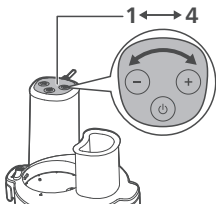

10 Pritisnite gumb + ili - kako biste odabrali brzinu obrade (1 do 4).

Brzina 1: aparat će raditi pri najmanjoj brzini.

Brzina 4: aparat će raditi pri najvećoj brzini.

**Aparat nemojte upotrebljavati ako u njemu nema sastojaka.**

**Ne ostavljajte motor uključenim više od 60 sekundi bez prekida; prije ponovnog pokretanja pričekajte otprilike 2 minute.**

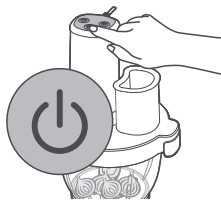

**11** Pritisnite gumb za uključivanje/isključivanje kako biste pokrenuli postupak obrade.

**12** Za zaustavljanje ponovo pritisnite gumb za uključivanje/isključivanje.

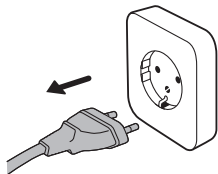

**13** Iskopčajte utikač iz utičnice.

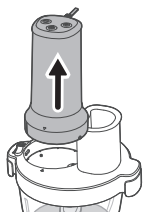

**14** Pomaknite prekidač u položaj za otključavanje kako biste otpustili jedinicu motora iz poklopca.

**15** Uklonite jedinicu motora iz poklopca.

**16** Skinite poklopac.

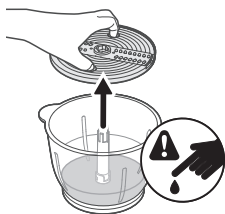

**17** Uklonite sastavljeni držač umetka i osovinu iz zdjele.

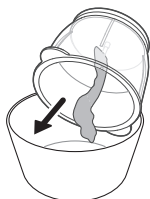

**18** Ispraznite zdjelu.

## Upotreba diska za tučenje

Za uporabu diska za tučenje slijedite korake u nastavku:

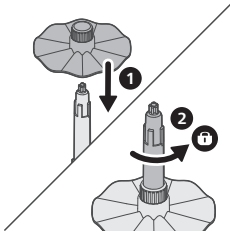

- 1 Pričvrstite disk za tučenje na osovinu.
- 2 Okrenite disk za tučenje u smjeru suprotnom od smjera kazaljke na satu kako biste ga čvrsto fiksirali.

- 3 Pričvrstite sastavljeni disk za tučenje na zdjelu sjeckalice.

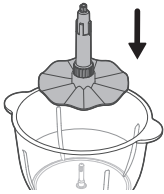

- 4 Dodajte sastojke u zdjelu sjeckalice.

**Nemojte prekoračiti maksimalnu razinu naznačenu na zdjeli sjeckalice.**

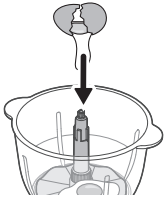

- 5 Zatvorite i zaključajte poklopac

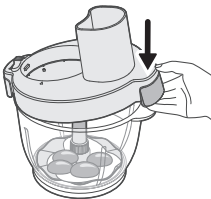
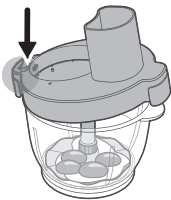

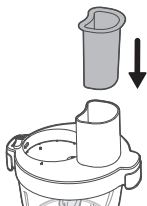

6 Stavite potiskivač u otvor za umetanje.

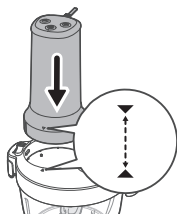

7 Pričvrstite jedinicu motora na poklopac.  
- Provjerite je li oznaka na jedinici motora poravnata s oznakom na poklopcu.

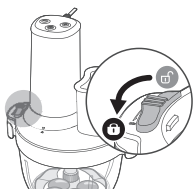

8 Pomaknite prekidač u položaj za zaključavanje kako biste pričvrstili jedinicu motora na poklopac.

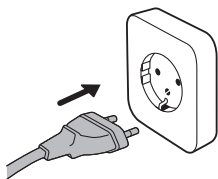

9 Ukopčajte utikač u zidnu utičnicu.  
- Aparat je spreman za uporabu.

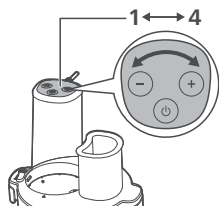

10 Pritisnite gumb + ili - kako biste odabrali brzinu obrade (1 do 4).  
Brzina 1: aparat će raditi pri najmanjoj brzini.  
Brzina 4: aparat će raditi pri najvećoj brzini.

**Aparat nemojte upotrebljavati ako u njemu nema sastojaka.**

**Ne ostavljajte motor uključenim više od 60 sekundi bez prekida; prije ponovnog pokretanja pričekajte otprilike 2 minute.**

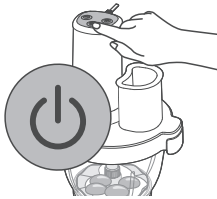

**11** Pritisnite gumb za uključivanje/isključivanje kako biste pokrenuli postupak obrade.

**12** Za zaustavljanje ponovo pritisnite gumb za uključivanje/isključivanje.

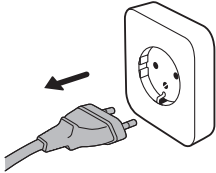

**13** Iskopčajte utikač iz utičnice.

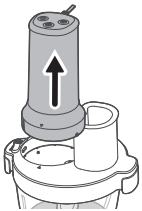

**14** Pomaknite prekidač u položaj za otključavanje kako biste uklonili jedinicu motora iz poklopca.

**15** Uklonite jedinicu motora iz poklopca.

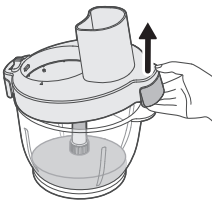

**16** Skinite poklopac.

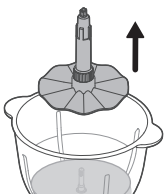

**17** Uklonite sastavljeni disk za tučenje iz zdjele.

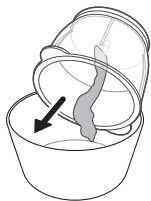

18 Ispraznite zdjelu.

## Uporaba nastavka za guljenje češnjaka

Za uporabu nastavka za guljenje češnjaka slijedite korake u nastavku:

**Upotrebljavajte isključivo oguljene režnjeve češnjaka. Nemojte upotrebljavati cijele glavice češnjaka.**



1 Pričvrstite nastavak za guljenje češnjaka u zdjelu sjeckalice.

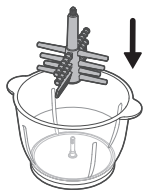

2 U zdjelu dodajte najviše 60 režnjeva češnjaka.

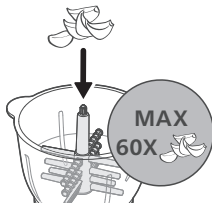

3 Zatvorite i zaključajte poklopac

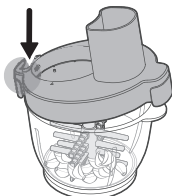

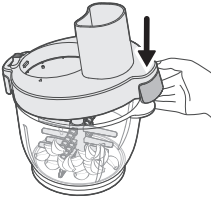

4 Stavite potiskivač u otvor za umetanje.

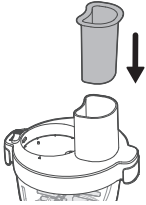

5 Pričvrstite jedinicu motora na poklopac.

- Provjerite je li oznaka na jedinici motora poravnata s oznakom na poklopcu.

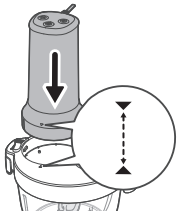

6 Pomaknite prekidač u položaj za zaključavanje kako biste pričvrstili jedinicu motora na poklopac.

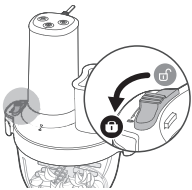

7 Ukopčajte utikač u zidnu utičnicu.

- Aparat je spreman.

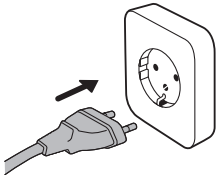

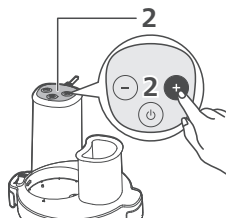

8 Pritisnite gumb + ili gumb - kako biste odabrali brzinu 2.

**Maksimalno vrijeme obrade iznosi 30 sekundi.**

**Ako pojedini režnjevi ostanu neoguljeni, ponovo ih obradite pri brzini 2 u maksimalnom trajanju od 30 sekundi.**

**Ako češnjak djeluje previše vlažno, to može biti rezultat prekomjerne obrade. U sljedećem ciklusu skratite vrijeme obrade.**

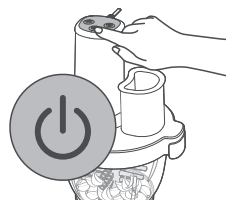

9 Pritisnite gumb za uključivanje/isključivanje kako biste pokrenuli postupak obrade.

10 Za zaustavljanje ponovo pritisnite gumb za uključivanje/isključivanje.

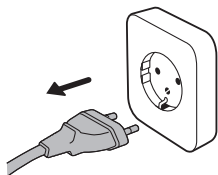

11 Iskopčajte utikač iz utičnice.

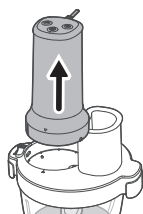

12 Pomaknite prekidač u položaj za otključavanje kako biste otpustili jedinicu motora.

13 Uklonite jedinicu motora iz poklopca.

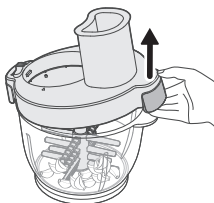

14 Skinite poklopac.

**15** Uklonite nastavak za guljenje češnjaka iz zdjele sjeckalice.

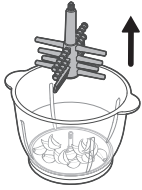





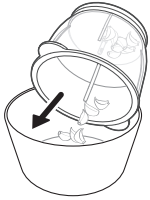













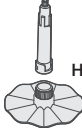







**16** Uklonite i odbacite višak ljuski.

- Oguljeni režnjevi češnjaka spremni su za uporabu.



## Količine za obradu i vrijeme obrade

**Nemojte premašiti naznačene maksimalne količine i vrijeme obrade.**

		 (MAX)	 (MAX)		
		400 g	10P	1	
		400 g	10 sec.	4	
		400 g	30 sec.	4	
		400 g	60 sec.	4	
		500 g+200 ml	60 sec.	1>4	
 HR1507		250 ml	60 sec.	4	
		4 x 	90 sec.	4	
 HR1507	 HR1507		500 g	20 sec.	1
			250 g	30 sec.	1
			500 g	20 sec.	2
			1 piece	20 sec.	2
			250 g	30 sec.	2
			200 g	20 sec.	1
			1 piece	20 sec.	1
	 HR1507	10 x 	10 Cloves	15 sec.	2
60 x 		60 Cloves	30-60 sec.	2	

## Recepti

Pire krumpir s medom

**Ovaj recept može se pripremiti uz pomoć standardne jedinice s rezačima.**

450 g meda

200 g zamrznutog maslaca



100 g svježeg kuhanog krumpira

- 1 Ulijte 450 g meda u posudu i stavite je u hladnjak pri 0 °C (pripremite 3 zdjele).

- 2 Narežite 200 g zamrznutog maslaca na kockice od 2 – 3 cm, a 100 g svježe kuhanog krumpira na komade od 3 – 4 cm.
- 3 Stavite posude na stol, maslac i komade svježe kuhanog krumpira dodajte u vrč blendera te uključite pri najvišoj postavci 5 sekundi.

## Čišćenje i održavanje

- 1 Prije čišćenja obavezno iskopčajte aparat iz izvora napajanja.
- 2 Rastavite aparat i pažljivo odvojite rezače i sve ostale odvojive dijelove.
- 3 Jedinicu motora brišite isključivo vlažnom krpom.
- 4 Dodatke operite toplom vodom i deterdžentom.
- 5 Sve dijelove sjeckalice obrišite čistim ručnikom.

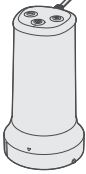
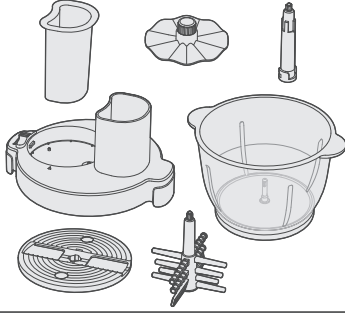
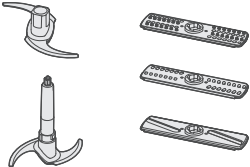
			
	✗	✓	✗
	✓	✓	✓
	✓	✗	✓

## Očistite i obrišite poklopac

Isperite poklopac tekućom vodom.  
Poklopac nemojte uranjati u vodu.

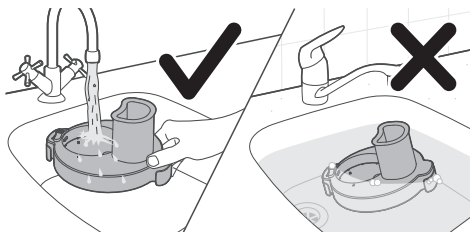

Kako biste ga osušili, poklopac postavite na stalak u nagnutom položaju.  
Poklopac nemojte sušiti u naopakom položaju ili na ravnoj površini.

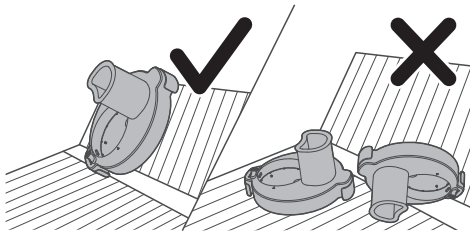

## Introduzione

Congratulazioni per l'acquisto e benvenuti in Philips.

Per trarre il massimo vantaggio dall'assistenza fornita da Philips, registrare il proprio prodotto sul sito [www.philips.com/welcome](http://www.philips.com/welcome).

## Descrizione generale

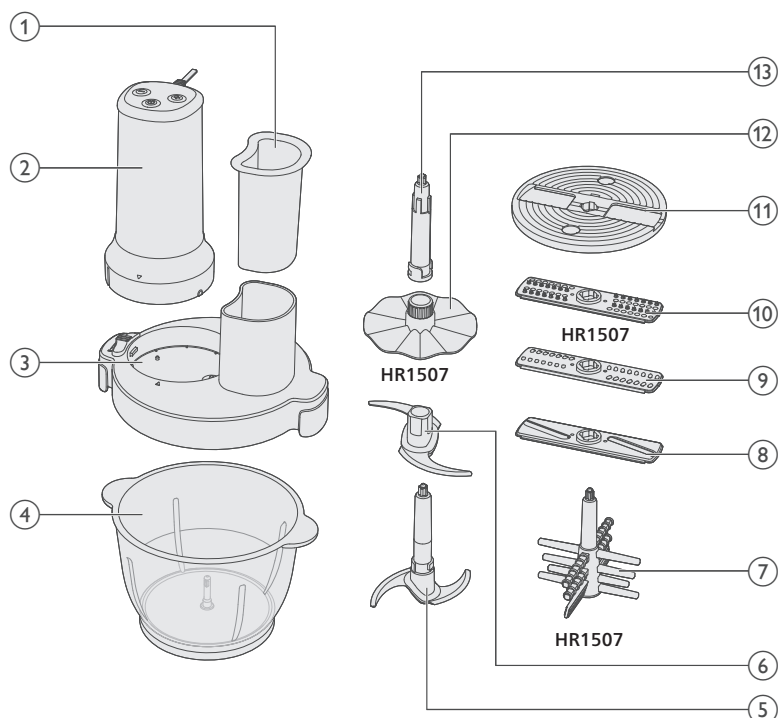

- 1 Pestello
- 2 Gruppo motore
- 3 Coperchio del recipiente del tritatutto
- 4 Recipiente del tritatutto
- 5 Lama principale
- 6 Lama aggiuntiva
- 7 Sbucciatore per aglio (solo HR1507)
- 8 Accessorio per affettare
- 9 Accessorio per sminuzzare
- 10 Accessorio per grattugiare (solo HR1507)
- 11 Porta-accessori
- 12 Disco per sbattere (solo HR1507)
- 13 Albero

## Importante

- Tenere le mani e gli utensili lontani dal recipiente quando l'apparecchio è collegato all'alimentazione. Se è necessario spingere il cibo verso il basso, utilizzare uno strumento adatto, come una spatola.
- Non installare mai il gruppo lame sul gruppo motore senza il recipiente/coperchio del tritatutto.

## Pericolo

- Non immergere mai il motore nell'acqua o in altri liquidi e non risciaccarlo sotto l'acqua del rubinetto. Pulire il gruppo motore solo con un panno umido.

## Avviso

- Non utilizzare in modo improprio l'apparecchio per evitare possibili lesioni.
- Spegnerne l'apparecchio e scollegarlo dall'alimentazione prima di sostituire gli accessori o di toccare le parti che si muovono durante l'uso.
- Prima di collegare l'apparecchio, verificare che la tensione riportata corrisponda alla tensione di rete locale.
- Non usare l'apparecchio se la spina, il cavo di alimentazione o altri componenti sono danneggiati.
- Se il cavo di alimentazione fosse danneggiato, dovrà essere sostituito da Philips, da personale tecnico dell'assistenza o da personale analogo qualificato, al fine di evitare possibili danni.
- Gli apparecchi possono essere usati da persone con capacità mentali, fisiche o sensoriali ridotte, prive di esperienza o conoscenze adatte a condizione che tali persone abbiano ricevuto assistenza o formazione per utilizzare l'apparecchio in maniera sicura e capiscano i potenziali pericoli associati a tale uso.
- Questo apparecchio non deve essere usato dai bambini. Tenere l'apparecchio e il cavo di alimentazione fuori dalla portata dei bambini.
- Evitare che i bambini giochino con l'apparecchio.
- Fare molta attenzione quando si maneggia un gruppo lame. Prestare attenzione specialmente quando si rimuove il gruppo lame dal recipiente, quando lo si lava e quando si svuota il recipiente. I bordi taglienti sono molto affilati.
- NON toccare le lame affilate. Le lame sono estremamente affilate, maneggiarle con cura. Afferrare sempre l'impugnatura/foro del disco dalla parte superiore, lontano dal bordo tagliente, quando si maneggiano le lame affilate, si svuota il recipiente e durante la pulizia.
- Nel caso in cui il gruppo lame rimanga incastrato, spegnere l'apparecchio, quindi rimuovere gli ingredienti che bloccano le lame.
- Prestare attenzione quando si versa liquido caldo nel bicchiere, poiché il liquido caldo o il vapore potrebbero causare scottature.
- La spina deve essere rimossa dalla presa di corrente prima di pulire o effettuare interventi di manutenzione sull'apparecchio.
- Non usare mai il gruppo lame del tritatutto senza l'apposito recipiente.

## Attenzione

- Disconnettere sempre l'apparecchio dall'alimentazione se viene lasciato incustodito e prima di montarlo, smontarlo, riporlo o pulirlo.
- Non utilizzare mai accessori o parti di altri produttori oppure componenti non consigliati in modo specifico da Philips. In caso di utilizzo di tali accessori o parti, la garanzia si annulla.
- Utilizzare questo apparecchio per lo scopo previsto come indicato nel manuale dell'utente.
- Questo apparecchio è stato progettato per il normale uso domestico. Non è progettato per l'uso in ambienti quali zone dedicate alla cucina all'interno di negozi, uffici e altri ambienti di lavoro. Non è ideato per essere utilizzato dagli ospiti di alberghi, motel, bed and breakfast e in altri ambienti residenziali.
- Non superare le dosi massime e i tempi di lavorazione indicati nella tabella.
- Non superare le quantità massime indicate nel recipiente.
- Tagliare i pezzi grandi in pezzetti di circa 2 cm prima di lavorarli.
- NON lavorare mai ingredienti caldi.
- Se gli ingredienti si attaccano alle pareti del recipiente, rimuovere il gruppo motore e il coperchio. Quindi rimuovere gli ingredienti con una spatola o aggiungere del liquido.
- Non utilizzare l'apparecchio per periodi superiori a quelli indicati di seguito, senza un periodo di riposo. L'uso continuo per periodi prolungati può danneggiare l'apparecchio.
- Non usare prodotti o sostanze abrasive o detergenti aggressivi, come benzina o acetone, per pulire l'apparecchio.
- Prima di usare l'apparecchio per la prima volta, lavare con cura tutte le parti che verranno a contatto con gli ingredienti. Consultare le istruzioni per la pulizia riportate nel manuale.
- Livello di rumorosità: LC = 85 dB(A)

## Campi elettromagnetici (EMF)

Questo apparecchio è conforme agli standard e alle norme applicabili relativi all'esposizione ai campi elettromagnetici.

## Riciclaggio



- Questo simbolo indica che il prodotto non può essere smaltito con i normali rifiuti domestici.
- Seguire le regole del proprio Paese per la raccolta differenziata dei prodotti elettrici.
- Ci sono due situazioni in cui potete restituire gratuitamente il prodotto vecchio a un rivenditore:
  - 1** Quando acquistate un prodotto nuovo, potete restituire un prodotto simile al rivenditore.

- 2 Se non acquistate un prodotto nuovo, potete restituire prodotti con dimensioni inferiori a 25 cm (lunghezza, altezza e larghezza) ai rivenditori con superficie dedicata alla vendita di prodotti elettrici ed elettronici superiore ai 400 m<sup>2</sup>.
- In tutti gli altri casi, attenetevi alle normative di raccolta differenziata dei prodotti elettrici ed elettronici in vigore nel vostro paese: un corretto smaltimento consente di evitare conseguenze negative per l'ambiente e per la salute.
  - Raccolta differenziata dei rifiuti. Controlla le linee guida del tuo Comune.
  - In tutti gli altri casi, attenetevi alle normative di raccolta differenziata dei prodotti elettrici ed elettronici in vigore nel vostro paese: un corretto smaltimento consente di evitare conseguenze negative per l'ambiente e per la salute.

## Garanzia e assistenza

Versuni Netherlands B.V., con sede legale all'indirizzo Claude Debussylaan 88, Amsterdam, NL, offre una garanzia di due anni su questo prodotto a partire dalla data di acquisto (o data di consegna, se successiva). La garanzia non sarà valida in caso di malfunzionamenti dovuti a un utilizzo errato o a una scarsa manutenzione. La garanzia non pregiudica i diritti del consumatore previsti dalla legge. Per altre informazioni, per le parti di ricambio o per invocare la garanzia, visitare il nostro sito web [home.id/support](http://home.id/support).

## Prima di utilizzare l'apparecchio per la prima volta

Prima del primo utilizzo, lavare l'apparecchio e gli accessori con acqua calda e sapone. Sciacquarli accuratamente e asciugarli completamente prima di assemblarli.

Posizionare il recipiente del tritatutto su una superficie piana e stabile.

Non posizionarlo vicino a fonti di calore, acqua o materiali infiammabili.

## Utilizzo dell'apparecchio

### Utilizzo del tritatutto

L'apparecchio è indicato per tritare ingredienti come frutta a guscio, carne cruda, cipolle, formaggi stagionati, erbe e così via.

Per usare il tritatutto, seguire i passaggi riportati di seguito:

- 1 Collegare la lama aggiuntiva alla lama principale.

**NON toccare le lame affilate.**

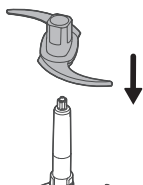

- 2 Inserire le lame del tritatutto assemblate nel recipiente del tritatutto.  
- È anche possibile utilizzare la lama principale senza la lama aggiuntiva.

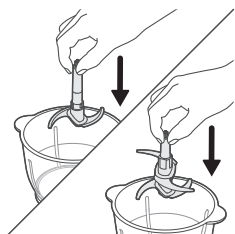

- 3 Versare gli ingredienti nel recipiente del tritatutto.

**Non superare la capacità massima del recipiente del tritatutto.**

**Tagliare gli ingredienti in pezzi di piccole dimensioni (2 x 2 cm).**

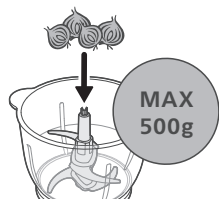

- 4 Chiudere e bloccare il coperchio.

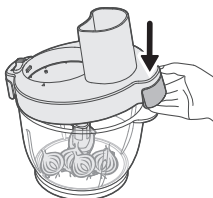
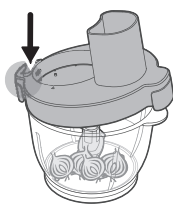

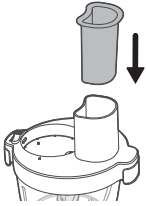

5 Inserire il pestello nell'apertura di inserimento cibo.

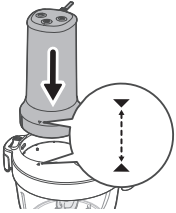

6 Collegare il gruppo motore al coperchio.  
- Assicurarsi che il segno sul gruppo motore sia allineato con il segno sul coperchio.

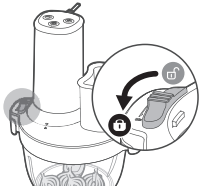

7 Spostare l'interruttore in posizione di blocco per fissare il gruppo motore al coperchio.

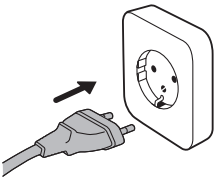

8 Inserire la spina nella presa di corrente a muro.  
- L'apparecchio è pronto.

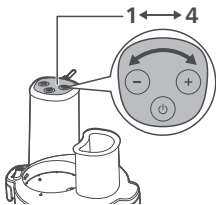

9 Premere il pulsante + o - per selezionare una velocità di lavorazione (da 1 a 4).  
Velocità 1: l'apparecchio funziona alla velocità minima.  
Velocità 4: l'apparecchio funziona alla velocità massima.

**Non utilizzare l'apparecchio senza ingredienti.**

**Non lasciare il motore in funzione per più di 60 secondi consecutivi; attendere circa 2 minuti prima di riaccenderlo.**

- 10 Premere il pulsante on/off per avviare la lavorazione.
- 11 Premere nuovamente il pulsante per interrompere.

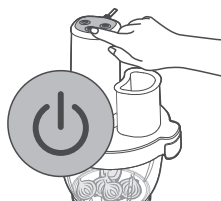

- 12 Scollegare la spina dalla presa di corrente.

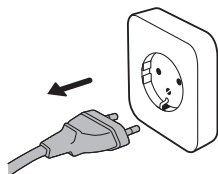

- 13 Spostare l'interruttore in posizione di sblocco per sganciare il gruppo motore.
- 14 Rimuovere il gruppo motore dal coperchio.

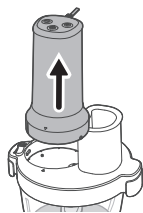

- 15 Rimuovere il coperchio.

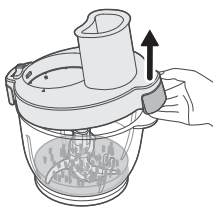

- 16 Rimuovere le lame assemblate dal recipiente.

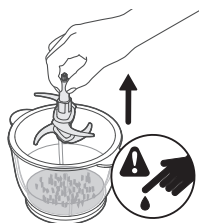

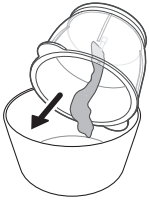

17 Svuotare il recipiente

## Utilizzo degli accessori per affettare/grattugiare/sminuzzare

Per utilizzare gli accessori per affettare/grattugiare/sminuzzare, seguire i passaggi riportati di seguito:

1 Collegare l'albero al recipiente del tritatutto.

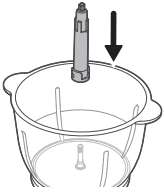

2 Collegare l'accessorio desiderato al porta-accessori.

**NON toccare le lame affilate.**

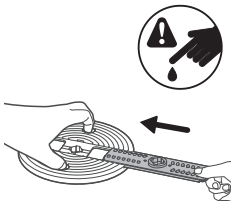

3 Collegare il porta-accessori assemblato all'albero nel recipiente del tritatutto.

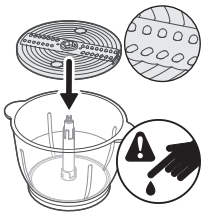

4 Chiudere e bloccare il coperchio.

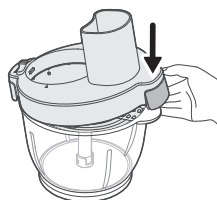
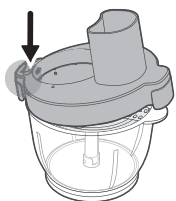

5 Collegare il gruppo motore al coperchio.

- Assicurarsi che il segno sul gruppo motore sia allineato con il segno sul coperchio.

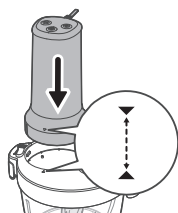

6 Spostare l'interruttore in posizione di blocco per fissare il gruppo motore al coperchio.

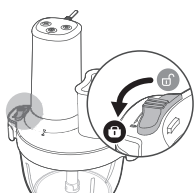

7 Aggiungere gli ingredienti attraverso l'apertura di inserimento cibo e spingerli con il pestello.

**Non superare la capacità massima del recipiente del tritatutto (500 g).**

8 Inserire il pestello nell'apertura di inserimento cibo.

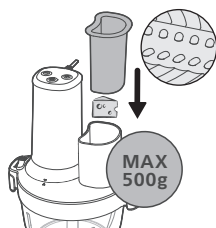

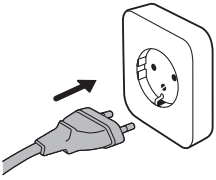

- 9** Inserire la spina nella presa di corrente a muro.  
- L'apparecchio è pronto.

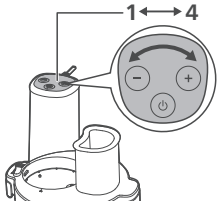

- 10** Premere il pulsante + o - per selezionare una velocità di lavorazione (da 1 a 4).  
Velocità 1: l'apparecchio funziona alla velocità minima.  
Velocità 4: l'apparecchio funziona alla velocità massima.

**Non utilizzare l'apparecchio senza ingredienti.**

**Non lasciare il motore in funzione per più di 60 secondi consecutivi; attendere circa 2 minuti prima di riaccenderlo.**

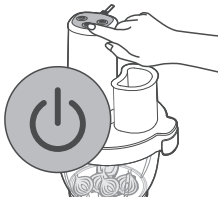

- 11** Premere il pulsante on/off per avviare la lavorazione.  
**12** Premere nuovamente il pulsante per interrompere.

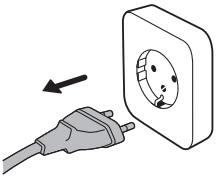

- 13** Scollegare la spina dalla presa di corrente.

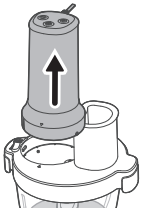

- 14** Spostare l'interruttore in posizione di sblocco per sganciare il gruppo motore dal coperchio.  
**15** Rimuovere il gruppo motore dal coperchio.  
**16** Rimuovere il coperchio.

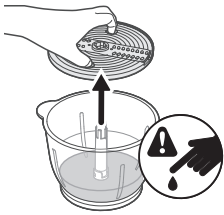

**17** Rimuovere il porta-accessori assemblato e l'albero dal recipiente.

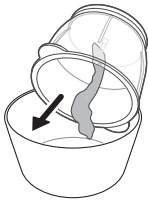

**18** Svuotare il recipiente.

## Utilizzo del disco per sbattere

Per utilizzare il disco per sbattere, seguire i passaggi riportati di seguito:

- 1** Collegare il disco per sbattere all'albero.
- 2** Ruotare il disco per sbattere in senso antiorario per bloccarlo in posizione.

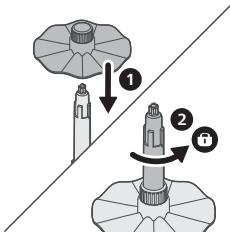

**3** Collegare il disco per sbattere assemblato al recipiente del tritatutto.

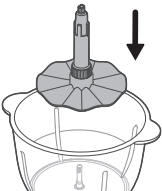

**4** Mettere gli ingredienti nel recipiente del tritatutto.

**Non superare il livello massimo del recipiente del tritatutto.**

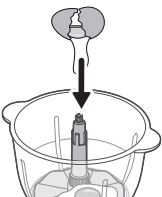

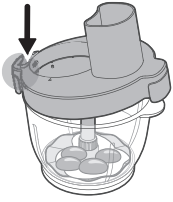

5 Chiudere e bloccare il coperchio

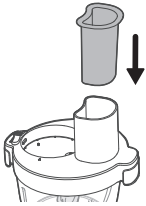
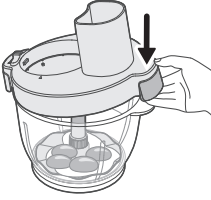

6 Inserire il pestello nell'apertura di inserimento cibo.

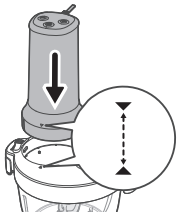

7 Collegare il gruppo motore al coperchio.

- Assicurarsi che il segno sul gruppo motore sia allineato con il segno sul coperchio.

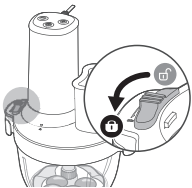

8 Spostare l'interruttore in posizione di blocco per fissare il gruppo motore al coperchio.

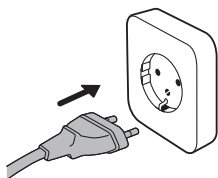

- 9** Inserire la spina nella presa di corrente a muro.  
 - L'apparecchio è pronto per l'uso.

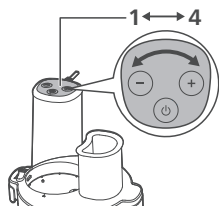

- 10** Premere il pulsante + o - per selezionare una velocità di lavorazione (da 1 a 4).  
 Velocità 1: l'apparecchio funziona alla velocità minima.  
 Velocità 4: l'apparecchio funziona alla velocità massima.

**Non utilizzare l'apparecchio senza ingredienti.**

**Non lasciare il motore in funzione per più di 60 secondi consecutivi; attendere circa 2 minuti prima di riaccenderlo.**



- 11** Premere il pulsante on/off per avviare la lavorazione.  
**12** Premere nuovamente il pulsante per interrompere.

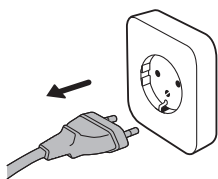

- 13** Scollegare la spina dalla presa di corrente.

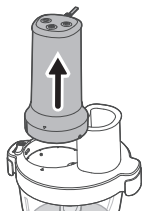

- 14** Spostare l'interruttore in posizione di sblocco per sganciare il gruppo motore dal coperchio.  
**15** Rimuovere il gruppo motore dal coperchio.

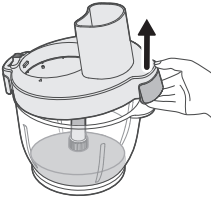

16 Rimuovere il coperchio.

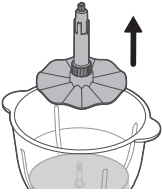

17 Rimuovere il disco per sbattere dal recipiente.

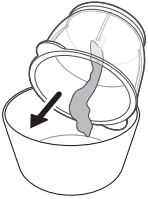

18 Svuotare il recipiente.

## Utilizzo dello sbucciatore per aglio

Per utilizzare lo sbucciatore per aglio, seguire i passaggi riportati di seguito:

**Utilizzare solo spicchi d'aglio separati. Non utilizzare bulbi d'aglio interi.**



1 Collegare lo sbucciatore per aglio al recipiente del tritatutto.

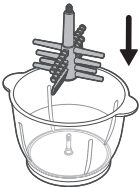

2 Aggiungere fino a 60 spicchi d'aglio nel recipiente.

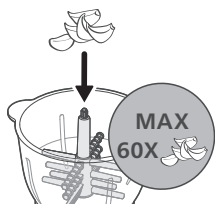

3 Chiudere e bloccare il coperchio

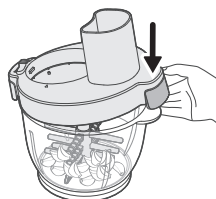
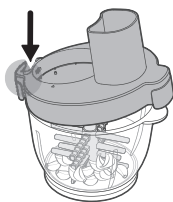

4 Inserire il pestello nell'apertura di inserimento cibo.

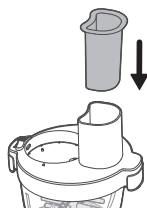

5 Collegare il gruppo motore al coperchio.  
- Assicurarsi che il segno sul gruppo motore sia allineato con il segno sul coperchio.

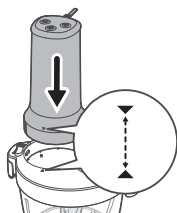

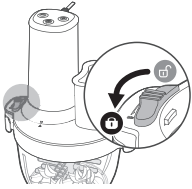

6 Spostare l'interruttore in posizione di blocco per fissare il gruppo motore al coperchio.

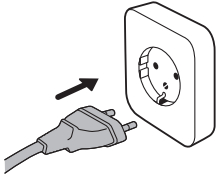

7 Inserire la spina nella presa di corrente a muro.  
- L'apparecchio è pronto.

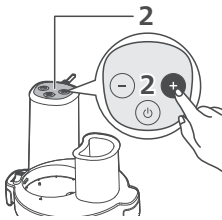

8 Premere il pulsante + o - per selezionare la velocità 2.

**Lavorare per 30 secondi al massimo.**

**Se alcuni spicchi rimangono non sbucciati, ripetere il processo a velocità 2 per un massimo di 30 secondi.**

**Se l'aglio appare troppo umido, potrebbe essere stato lavorato eccessivamente. Ridurre i tempi di lavorazione nel ciclo successivo.**

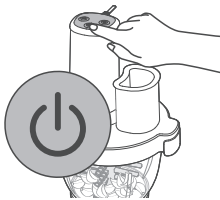

9 Premere il pulsante on/off per avviare la lavorazione.

10 Premere nuovamente il pulsante per interrompere.

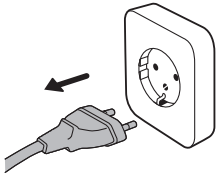

11 Scollegare la spina dalla presa di corrente.

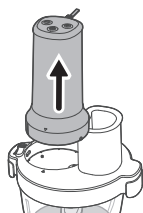

- 12 Spostare l'interruttore in posizione di sblocco per sganciare il gruppo motore.
- 13 Rimuovere il gruppo motore dal coperchio.

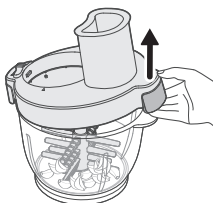

- 14 Rimuovere il coperchio.

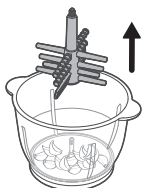



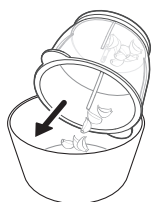















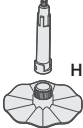

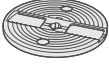

- 15 Rimuovere lo sbucciatore per aglio dal recipiente del tritatutto.



- 16 Smaltire la buccia in eccesso.
  - Gli spicchi d'aglio sbucciati sono pronti per l'uso.

## Dosi e tempi di lavorazione

**Non superare le quantità massime e i tempi di preparazione indicati.**

		 (MAX)	 (MAX)	
		400 g	10P	1
		400 g	10 sec.	4
		400 g	30 sec.	4
		400 g	60 sec.	4
		500 g+200 ml	60 sec.	1>4
 HR1507		250 ml	60 sec.	4
		4 x 	90 sec.	4
 HR1507		500 g	20 sec.	1
		250 g	30 sec.	1
		500 g	20 sec.	2
		1 piece	20 sec.	2
		250 g	30 sec.	2
		200 g	20 sec.	1
		1 piece	20 sec.	1
 HR1507	10 x 	10 Cloves	15 sec.	2
	60 x 	60 Cloves	30-60 sec.	2

**Ricette**

Purè di patate al miele

**Questa ricetta può essere preparata con il gruppo lame standard.**

450g di miele

200 g di burro congelato



100 g di patate appena lessate

- 1 Versare 450g di miele in una ciotola e riporla in frigorifero a 0°C (preparare 3 ciotole).

- 2 Tagliare 200 g di burro congelato in cubetti di 2-3 cm e 100 g di patate lessate in pezzetti di 3-4 cm.
- 3 Estrarre il miele dal frigorifero, aggiungere il burro e le patate lessate nel bicchiere e azionare l'apparecchio alla massima potenza per 5 secondi.

## Pulizia e manutenzione

- 1 Scollegare sempre l'apparecchio dalla presa di corrente prima di pulirlo.
- 2 Smontare l'apparecchio e rimuovere con cautela le lame e le altre parti rimovibili.
- 3 Pulire il gruppo motore con un panno umido.
- 4 Pulire gli accessori con acqua calda e detergente.
- 5 Asciugare tutte le parti del tritatutto con un asciugamano pulito.

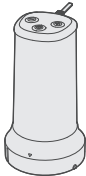
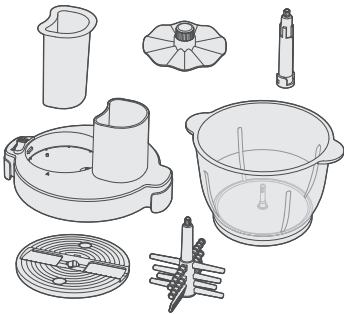
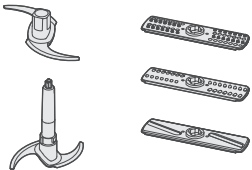
			
	✗	✓	✗
	✓	✓	✓
	✓	✗	✓

## Pulire e asciugare il coperchio

Sciquare il coperchio sotto l'acqua corrente.

Non immergere il coperchio nell'acqua.

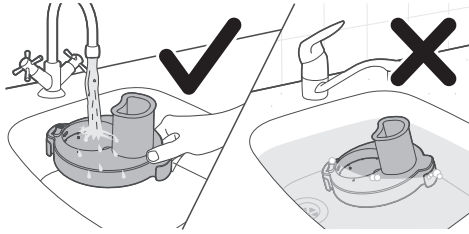

Lasciare asciugare il coperchio in obliquo sullo scolapiatti.  
Non asciugare il coperchio capovolto o su una superficie piana.

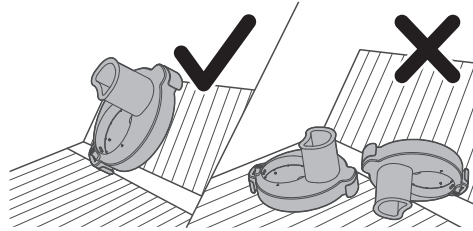

# Ievads

Apsveicam ar pirkumu un laipni lūdzam Philips!

Lai pilnībā gūtu labumu no Philips piedāvātā atbalsta, reģistrējiet savu izstrādājumu [www.philips.com/welcome](http://www.philips.com/welcome).

## Vispārīgs apraksts

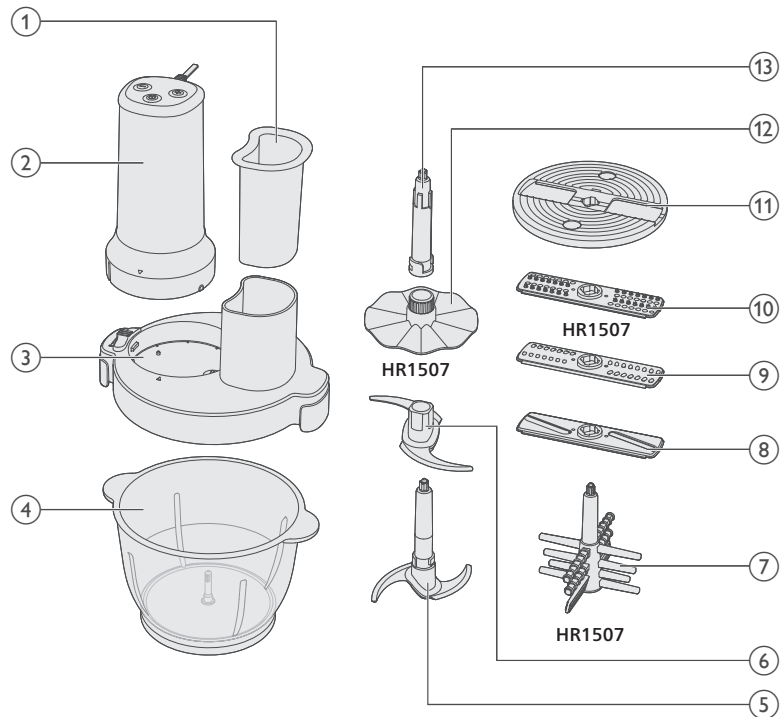

- 1 Bīdnis
- 2 Motora bloks
- 3 Smalcinātāja trauka vāks
- 4 Smalcinātāja trauks
- 5 Galvenais asmens
- 6 Papildu asmens
- 7 Ķiploku mizotājs (tikai HR1507)
- 8 Šķēlēšanas ieliktnis
- 9 Smalcināšanas ieliktnis
- 10 Granulēšanas ieliktnis (tikai HR1507)
- 11 Ieliktnu turētājs
- 12 Putošanas disks (tikai HR1507)
- 13 Vārpsta

## Svarīgi

- Raugieties, lai rokas un piederumi neatrastos traukā, kad ierīce ir pievienota barošanas avotam. Ja nepieciešams nospiež uz leju pārtiku, izmantojiet atbilstīgu piederumu, piemēram, pārtikas lāpstiņu.
- Nekādā gadījumā nepievienojiet asmens bloku strāvas padeves blokam, ja nav uzlikts trauks/vāks.

## Bīstami!

- Nekad nelieciet motora bloku ūdenī vai kādā citā šķidrumā un neskalojiet to zem krāna. Motora nodalījuma tīrīšanai izmantojiet tikai mitru drāniņu.

## Brīdinājums!

- Nelietojiet ierīci nepareizi, lai izvairītos no iespējamām traumām.
- Pirms piederumu nomaiņas vai pieskaršanās detaļām, kas izmantošanas laikā ir kustīgas, izslēdziet ierīci un atvienojiet to no elektrotīkla.
- Pirms ierīces pievienošanas elektrotīklam pārbaudiet, vai uz tās norādītais spriegums atbilst elektrotīkla spriegumam jūsu mājā.
- Nelietojiet ierīci, ja bojāta tās kontaktdakša, elektrības vads vai citas sastāvdaļas ir bojātas vai redzamas plaisas.
- Ja strāvas vads ir bojāts, tā nomaina jāveic Philips, tā servisa pārstāvim vai līdzīgi kvalificētām personām, lai novērstu bīstamību.
- Šo ierīci var izmantot personas ar ierobežotām fiziskajām, sensorajām vai garīgajām spējām vai bez pieredzes un zināšanām, ja tiek nodrošināta uzraudzība vai norādījumi par drošu ierīces lietošanu un panākta izpratne par iespējamo bīstamību.
- Šo ierīci nedrīkst izmantot bērni. Ierīci un tās elektrības vadu glabājiet bērniem nepieejamā vietā.
- Bērni nedrīkst rotaļāties ar ierīci.
- Uzmanieties, rīkojoties ar asmeņu bloku. Īpašu piesardzību ievērojiet, izņemot to no trauka, iztukšojot trauku un tīrot asmeņu bloku. Tā griezējamas ir ļoti asas.
- NEPIESKARIETIES asajiem asmeņiem. Asmeņi un diski ir ļoti asi; rīkojieties piesardzīgi. Darbojoties ar asajiem griešanas asmeņiem, iztukšojot trauku, kā arī tīrīšanas laikā vienmēr satveriet aiz īpaši paredzētās vietas/atveres diska augšpusē, nekādā gadījumā — aiz griešanas malas.
- Ja kāds no asmeņiem iestrēgst, pirms izņemat sastāvdaļas, kas nobloķēja asmeni, atvienojiet ierīci no elektrotīkla.
- Uzmanieties, lejoj karstu šķidrumu kausā, jo karsts šķidrums un tvaiks var izraisīt apdegumus.
- Pirms ierīces tīrīšanas vai apkopes kontaktdakšai jābūt izņemtai no rozetes.
- Nekad neizmantojiet smalcinātāja asmeņu bloku bez smalcinātāja trauka.

## Ievēriņai

- Vienmēr atvienojiet ierīci no elektrotīkla, ja atstājat to bez uzraudzības un pirms salikšanas, izjaukšanas, glabāšanas vai tīrīšanas.

- Nekad neizmantojiet citu ražotāju piederumus vai detaļas, kuras Philips nav īpaši ieteicis. Ja izmantojat šādus piederumus vai detaļas, garantija vairs nav spēkā.
- Izmantojiet šo ierīci tikai tās paredzētajiem mērķiem, kā norādīts lietotāja rokasgrāmatā.
- Ierīce ir paredzēta tikai parastai lietošanai mājās. Tā nav paredzēta lietošanai veikalu darbinieku virtuvēs, birojos, fermās vai citās darba telpās. Tāpat tā nav paredzēta izmantošanai klientiem viesnīcās, moteļos, pansijās un citās apmešanās vietās.
- Nepārsniedziet tabulā norādītos daudzumus un pārstrādes laikus.
- Nepārsniedziet smalcināšanas bļodā norādītos daudzumus.
- Sagrieziet lielas sastāvdaļas mazos, apmēram 2 cm lielos gabaliņos, pirms to pārstrādāšanas.
- NEAPSTRĀDĀJIET karstas sastāvdaļas.
- Ja produkti pielīp pie trauka sienām, noņemiet motora bloku un vāku. Pēc tam atdaliet produktus ar lāpstiņu vai pievienojiet nedaudz šķidruma.
- Nedarbiniet ierīci bez pārtraukuma ilgāk par tālāk norādītajiem laika periodiem. Nepārtraukti darbinot ierīci ilgāku laika periodu, to var sabojāt.
- Ierīces tīrīšanai nekādā gadījumā nelietojiet skrāpjus, abrazīvus tīrīšanas līdzekļus vai agresīvus šķidrums, piemēram, benzīnu vai acetonu.
- Pirms ierīces pirmās lietošanas, rūpīgi notīriet daļas, kas būs saskarē ar produktiem. Informāciju par tīrīšanu skatiet šajā rokasgrāmatā sniegtajās instrukcijās.
- Trokšņa līmenis: LC = 85 dB(A)

## Elektromagnētiskie lauki (EMF)

Šī ierīce atbilst piemērojamajiem standartiem un noteikumiem, kas attiecas uz elektromagnētisko lauku iedarbību.

## Otrreizējā pārstrāde



- Šis simbols nozīmē, ka elektriskos produktus nedrīkst izmest kopā ar parastiem sadzīves atkritumiem.
- Ievērojiet jūsu valstī spēkā esošos likumus par atsevišķu elektrisko produktu savākšanu.

## Garantija un atbalsts

Versuni Netherlands B.V., kas reģistrēta adresē Claude Debussylaan 88, Amsterdamā, Nīderlandē, piedāvā divu gadu garantiju šim produktam pēc

iegādes datuma (vai piegādes datuma, ja tas ir vēlāk). Garantija nav spēkā, ja defekts radās nepareizas lietošanas dēļ vai neatbilstošas tehniskās apkopes dēļ. Mūsu garantija neietekmē jūsu kā patērētāja likumā noteiktās tiesības. Plašāku informāciju par garantijas izmantošanu skatiet mūsu tīmekļa vietnē [home.id/support](http://home.id/support).

## Pirms pirmās lietošanas reizes

Pirms pirmās lietošanas reizes nomazgājiet ierīci un piederumus ar siltu ziepjūdeni. Rūpīgi noskalojiet un pirms samontēšanas ļaujiet pilnībā nožūt. Novietojiet smalcinātāja trauku uz stabilas un līdzenas virsmas. Nenovietojiet siltuma avotu, ūdens vai viegli uzliesmojošu materiālu tuvumā.

## Ierīces lietošana

### Smalcinātāja izmantošana

Šī ierīce ir paredzēta tādu produktu smalcināšanai kā rieksti, jēla gaļa, sīpoli, cietie sieri, zaļumi u. c.

Lai izmantotu smalcinātāju, izpildiet tālāk norādītās darbības.

**1** Galvenajam asmenim pievienojiet papildu asmeni.

**NEPIESKARIETIES asajiem asmeņiem.**

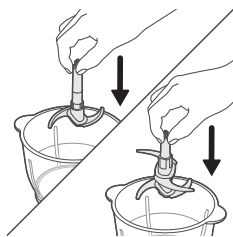
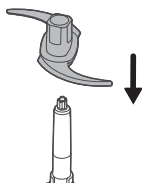

**2** Savienotos smalcinātāja asmeņus ievietojiet smalcinātāja traukā.

- Varat arī izmantot galveno asmeni bez pievienota papildu asmens.

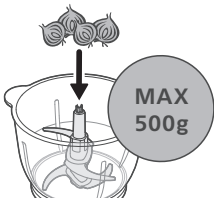

3 Ielieciet smalcinātāja traukā produktus.

**Nepārsniedziet uz smalcinātāja trauka norādīto maksimālo ietilpību.**

**Sagrieziet produktus mazākās daļās (2 x 2 cm).**

4 Aizveriet un noslēdziet vāku.

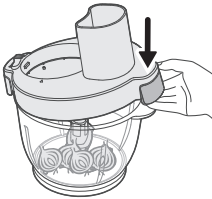
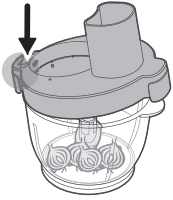

5 Ielieciet bīdņi padevējcaurulē.

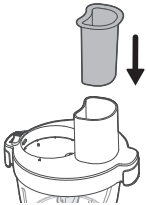

6 Pievienojiet motora bloku vākam.

- Raugieties, lai atzīme pie motora bloka sakristu ar atzīmi pie vāka.

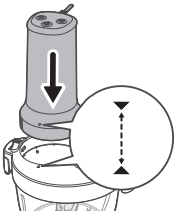

7 Bīdiet slēdzi bloķēšanas pozīcijā, lai motora bloku piestiprinātu vākam.

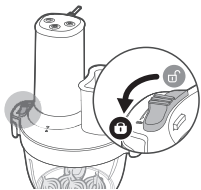

8 Iespraidiet kontaktdakšu kontaktligzdā.  
- Ierīce ir gatava darbam.

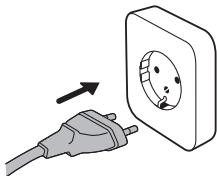

9 Spiediet pogu + vai -, lai atlasītu apstrādes ātrumu (no 1 līdz 4).

1. ātrums: ierīce darbosies ar mazāko ātrumu.

4. ātrums: ierīce darbosies ar lielāko ātrumu.

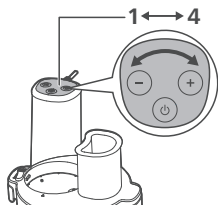

**Nedarbiniet ierīci bez produktiem.**

**Neļaujiet motoram nepārtraukti darboties ilgāk par 60 sekundēm; pirms atkārtotas iedarbināšanas nogaidiet 2 minūtes.**

10 Lai sāktu apstrādi, nospiediet ieslēgšanas/izslēgšanas pogu.

11 Lai pārtrauktu darbību, vēlreiz nospiediet ieslēgšanas/izslēgšanas pogu.

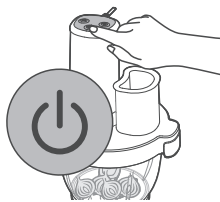

12 Izvelciet kontaktdakšu no kontaktligzdas.

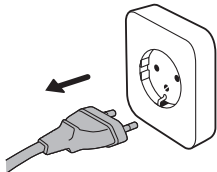



**13** Bīdiet slēdzi atbloķēšanas pozīcijā, lai motora bloku atdalītu no vāka.

**14** Noņemiet motora bloku no vāka.

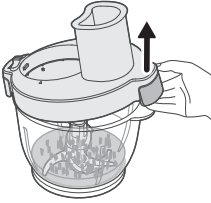

**15** Noņemiet vāku.

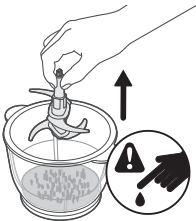

**16** Izņemiet salikto asmeni no trauka.

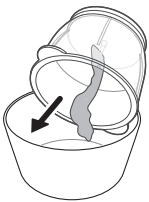

**17** Iztukšojiet trauku.

## Šķēlēšanas/granulēšanas ieliktņu izmantošana

Lai izmantotu šķēlēšanas/granulēšanas ieliktņus, izpildiet tālāk minētās darbības.

**1** Pievienojiet vārpstu smalcinātāja traukam.

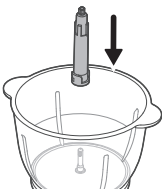

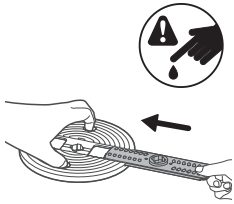

2 Ieliktnu turētājā ievietojiet vajadzīgo ieliktni.

**NEPIESKARIETIES asajiem asmeņiem.**

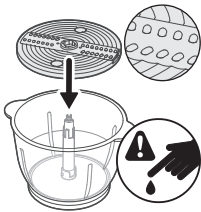

3 Salikto ieliktnu turētāju pievienojiet vārpstai smalcinātāja traukā.

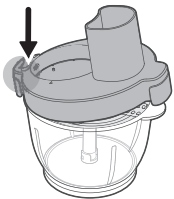

4 Aizveriet un noslēdziet vāku.

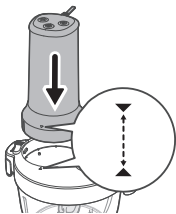
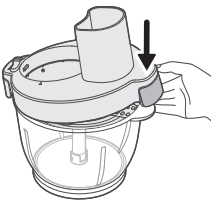

5 Pievienojiet motora bloku vākam.

- Raugieties, lai atzīme pie motora bloka sakristu ar atzīmi pie vāka.

- 6 Bīdiet slēdzi bloķēšanas pozīcijā, lai motora bloku piestiprinātu vākam.

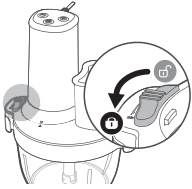

- 7 Caur padeves cauruli ievietojiet sastāvdaļas un pēc tam ar spiedi spiediet tās lejup.

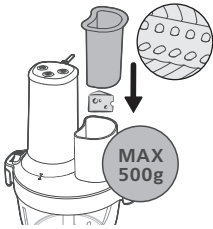

**Nepārsniedziet uz smalcinātāja trauka norādīto maksimālo ietilpību (500 g).**

- 8 Ielieciet bīdni padevējcaurulē.

- 9 Iespraudiet kontaktdakšu kontaktligzdā.  
- Ierīce ir gatava darbam.

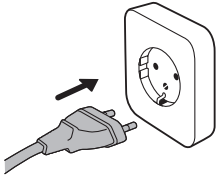

- 10 Spiediet pogu + vai -, lai atlasītu apstrādes ātrumu (no 1 līdz 4).

1. ātrums: ierīce darbosies ar mazāko ātrumu.
4. ātrums: ierīce darbosies ar lielāko ātrumu.

**Nedarbiniet ierīci bez produktiem.**

**Neļaujiet motoram nepārtraukti darboties ilgāk par 60 sekundēm; pirms atkārtotas iedarbināšanas nogaidiet 2 minūtes.**

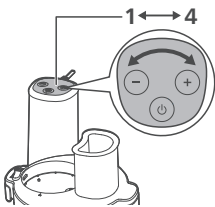

- 11 Lai sāktu apstrādi, nospiediet ieslēgšanas/izslēgšanas pogu.

- 12 Lai pārtrauktu darbību, vēlreiz nospiediet ieslēgšanas/izslēgšanas pogu.

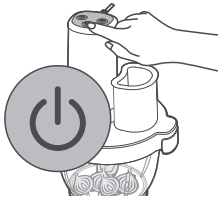

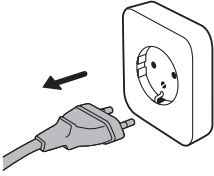

**13** Izvelciet kontaktdakšu no kontaktligzdas.

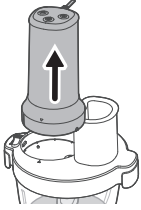

**14** Bīdīet slēdzi atbloķēšanas pozīcijā, lai motora bloku atdalītu no vāka.

**15** Noņemiet motora bloku no vāka.

**16** Noņemiet vāku.

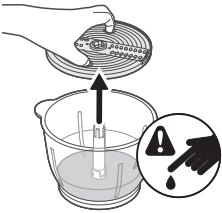

**17** Izņemiet no trauka salikto ieliktnu turētāju un vārpstu.

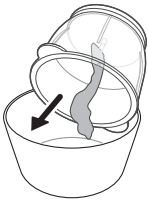

**18** Iztukšojiet trauku.

## Putotāja diska izmantošana

Lai izmantotu putotāja disku, izpildiet tālāk norādītās darbības.

- 1** Pievienojiet putotāja disku vārpstai.
- 2** Lai fiksētu putotāja disku, grieziet to pretēji pulksteņrādītāju kustības virzienam.

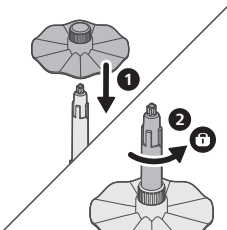

- 3 Ievietojiet salikto putotāja disku smalcinātāja traukā.

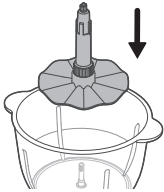

- 4 Ievietojiet sastāvdaļas smalcinātāja traukā.

**Nepārsniedziet uz smalcinātāja trauka norādīto maksimālo līmeni.**

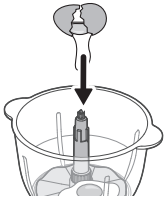

- 5 Aizveriet un noslēdziet vāku

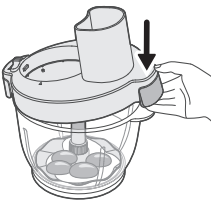
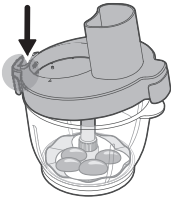

- 6 Ielieciet bīdni padevējcaurulē.

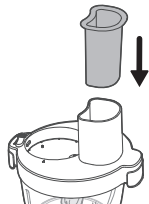

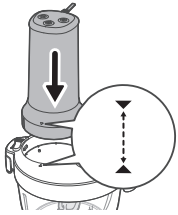

- 7 Pievienojiet motora bloku vākam.  
- Raugieties, lai atzīme pie motora bloka sakristu ar atzīmi pie vāka.

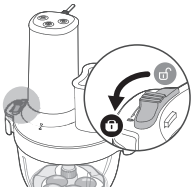

- 8 Bīdiet slēdzi bloķēšanas pozīcijā, lai motora bloku piestiprinātu vākam.

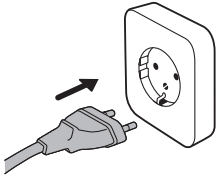

- 9 Iespraudiet kontaktdakšu kontaktligzdā.  
- Ierīce ir gatava lietošanai.

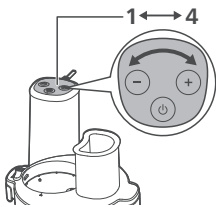

- 10 Spiediet pogu + vai -, lai atlasītu apstrādes ātrumu (no 1 līdz 4).  
1. ātrums: ierīce darbosies ar mazāko ātrumu.  
4. ātrums: ierīce darbosies ar lielāko ātrumu.

**Nedarbiniet ierīci bez produktiem.**

**Neļaujiet motoram nepārtraukti darboties ilgāk par 60 sekundēm; pirms atkārtotas iedarbināšanas nogaidiet 2 minūtes.**



- 11 Lai sāktu apstrādi, nospiediet ieslēgšanas/izslēgšanas pogu.  
12 Lai pārtrauktu darbību, vēlreiz nospiediet ieslēgšanas/izslēgšanas pogu.

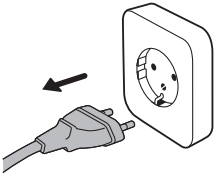

**13** Izvelciet kontaktdakšu no kontaktligzdas.



**14** Bīdīet slēdzi atbloķēšanas pozīcijā, lai motora bloku atdalītu no vāka.

**15** Noņemiet motora bloku no vāka.

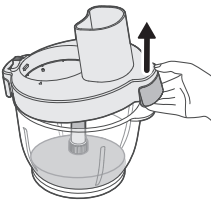

**16** Noņemiet vāku.

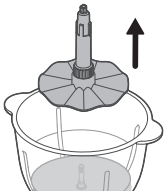

**17** Izņemiet no trauka salikto putotāja disku.

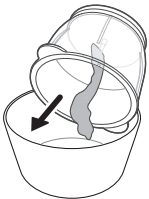

**18** Iztukšojiet trauku.

## Ķiploku mizotāja izmantošana

Lai izmantotu ķiploku mizotāju, izpildiet tālāk norādītās darbības.



Izmantojiet tikai atdalītas ķiploku daiviņas. Neizmantojiet visu ķiploka galviņu.

1 Ievietojiet ķiploku mizotāju smalcinātāja traukā.

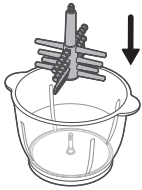

2 Traukā ievietojiet līdz 60 ķiploku daiviņām.

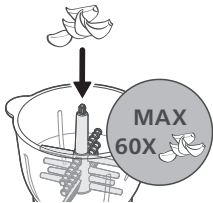

3 Aizveriet un noslēdziet vāku

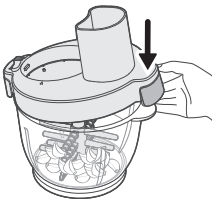
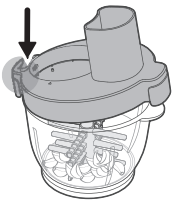

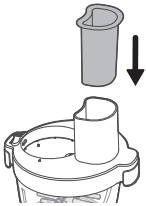

4 Ielieciet bīdni padevējcaurulē.

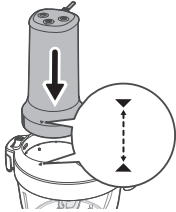

5 Pievienojiet motora bloku vākam.

- Raugieties, lai atzīme pie motora bloka sakristu ar atzīmi pie vāka.

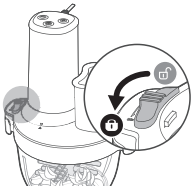

6 Bīdiet slēdzi bloķēšanas pozīcijā, lai motora bloku piestiprinātu vākam.

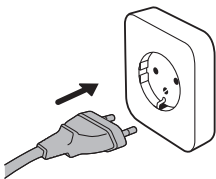

7 Iespraudiet kontaktdakšu kontaktligzdā.

- Ierīce ir gatava darbam.

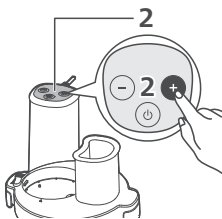

8 Spiediet pogu + vai -, lai atlasītu 2. ātrumu.

**Darbiniet ierīci ne ilgāk par 30 sekundēm.**

**Ja dažas daiviņas joprojām nav nomizotas, līdz 30 sekundēm turpiniet apstrādi ar 2. ātrumu.**

**Ja ķīpoki šķiet pārāk mitri, tie varētu būt pārmērīgi apstrādāti. Nākamajā ciklā sausiniet apstrādes ilgumu.**



**9** Lai sāktu apstrādi, nospiediet ieslēgšanas/izslēgšanas pogu.

**10** Lai pārtrauktu darbību, vēlreiz nospiediet ieslēgšanas/izslēgšanas pogu.

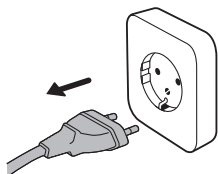

**11** Izvelciet kontaktdakšu no kontaktligzdas.

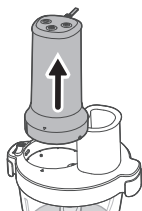

**12** Bīdiet slēdzi atbloķēšanas pozīcijā, lai motora bloku atdalītu no vāka.

**13** Noņemiet motora bloku no vāka.

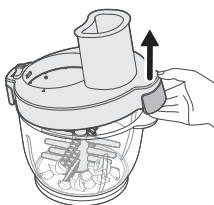

**14** Noņemiet vāku.

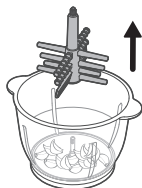

**15** Izņemiet ķiploku mizotāju no smalcinātāja trauka.

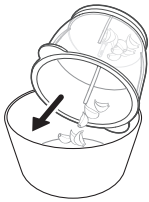



























**16** Izmetiet mizas.

- Nomizotās ķiploka daiviņas ir gatavas lietošanai.

## Apstrādājamo produktu daudzums un apstrādes laiks

Nepārsniedziet norādīto maksimālo produktu daudzumu un apstrādes ilgumu.

		 (MAX)	 (MAX)		
		400 g	10P	1	
		400 g	10 sec.	4	
		400 g	30 sec.	4	
		400 g	60 sec.	4	
		500 g+200 ml	60 sec.	1>4	
 HR1507		250 ml	60 sec.	4	
		4 x 	90 sec.	4	
 HR1507			500 g	20 sec.	1
			250 g	30 sec.	1
			500 g	20 sec.	2
			1 piece	20 sec.	2
			250 g	30 sec.	2
			200 g	20 sec.	1
		1 piece	20 sec.	1	
 HR1507	10 x 	10 Cloves	15 sec.	2	
	60 x 	60 Cloves	30-60 sec.	2	

## Receptes

Kartupeļu biezenis ar medu

**Šo recepti var pagatavot, izmantojot standarta asmeņu bloku.**

450 g medus



200 g sasaldēta sviesta

100 g svaigi vārītu kartupeļu

- 1 Ielejiet 450 g medus bļodā un ielieciet to ledusskapī 0 °C temperatūrā (sagatavojiet 3 bļodas).
- 2 Sagrieziet 200 g saldēta sviesta 2–3 cm lielos gabaliņos, un sagrieziet 100 g svaigi vārītu kartupeļu 3–4 cm lielos gabaliņos.
- 3 Nolieciet bļodas uz galda, ielieciet sviestu un svaigi vārīto kartupeļu gabaliņus krūkā; darbiniet ierīci 5 sekundes augstākajā iestatījumā.

## Tīrīšana un apkope

- 1 Pirms tīrīšanas vienmēr atvienojiet ierīci no elektrotīkla.
- 2 Izjauciet ierīci un uzmanīgi atvienojiet asmeņus un citas atvienojamās daļas.
- 3 Noslaukiet motora bloku tikai ar mitru drānu.
- 4 Nomazgājiet piederumus ar siltu ūdeni un tīrīšanas līdzekli.
- 5 Noslaukiet visas smalcinātāja daļas ar tīru dvieli.

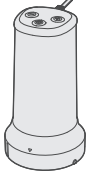
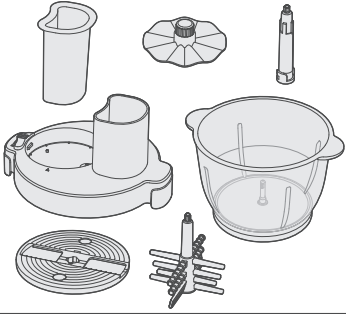
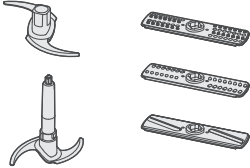
			
	✗	✓	✗
	✓	✓	✓
	✓	✗	✓

## Nomazgājiet un nosusiniet vāku.

Noskalojiet vāku tekošā ūdenī.

Neiegremdējiet vāku ūdenī.

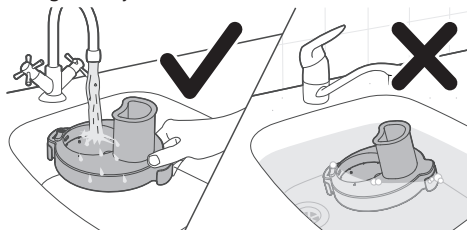

Žāvēšanai novietojiet vāku slīpi uz žāvētāja režģa.

Nežāvējiet vāku ar apakšdaļu uz leju uz plakanas virsmas.

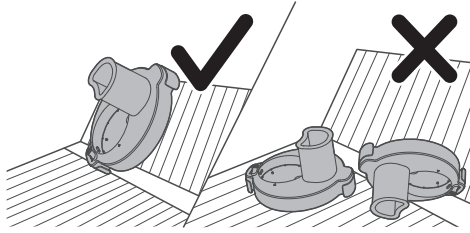

# Įvadas

Sveikiname įsigijus „Philips“ gaminį ir sveiki atvykę!

Norėdami pasinaudoti „Philips“ siūloma pagalba, užregistruokite savo gaminį adresu [www.philips.com/welcome](http://www.philips.com/welcome).

## Bendrasis aprašymas

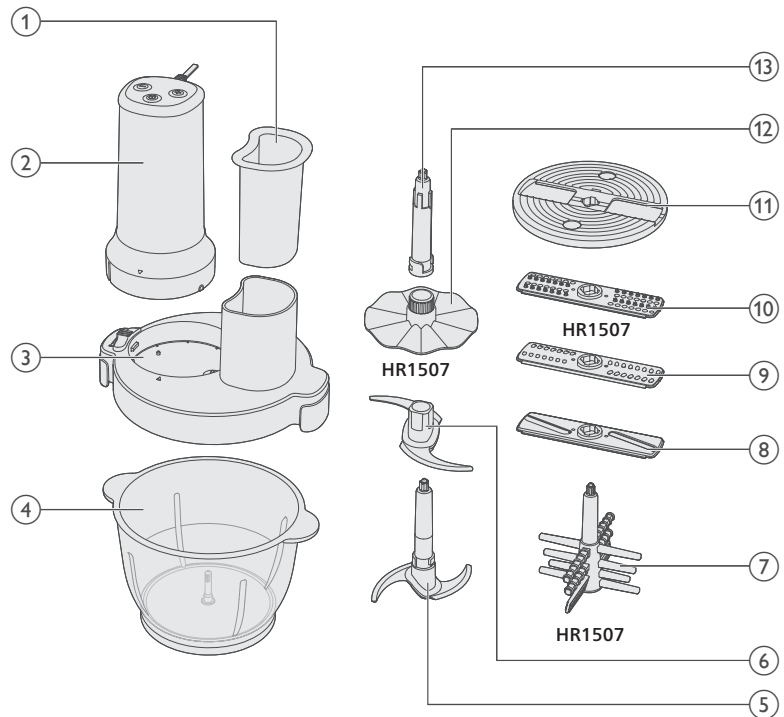

- 1 Stūmiklis
- 2 Variklio įtaisas
- 3 Kapotuvo dubens dangtis
- 4 Kapotuvo dubuo
- 5 Pagrindiniai ašmenys
- 6 Papildomi ašmenys
- 7 Česnako lupiklis (tik HR1507)
- 8 Raikymo įdėklas
- 9 Pjaustymo įdėklas
- 10 Granuliavimo įdėklas (tik HR1507)
- 11 Įdėklų laikiklis
- 12 Plakimo diskas (tik HR1507)
- 13 Velenas

## Important

- Nelaikykite rankų ir įrankių dubenyje, kol prietaisas prijungtas prie maitinimo šaltinio. Jei maistą reikia nustumti žemyn, naudokite tinkamą įrankį, pavyzdžiui, mentele.
- Niekada nemontuokite pjaustymo įtaiso prie maitinimo bloko be dubens arba dangtelio.

## Pavojus

- Niekada nemerkite variklio į vandenį ar kitą skystį ir neskalauskite jo po tekančiu vandeniu. Varikliui valyti naudokite tik drėgną audinį.

## Warning

- Siekdami išvengti galimo susižalojimo tinkamai naudokite prietaisą.
- Prieš keisdami priedus ar liesdami naudojant judančias dalis prietaisą išjunkite ir atjunkite nuo maitinimo šaltinio
- Prieš įjungdami prietaisą, patikrinkite, ar ant prietaiso nurodyta įtampa atitinka vietinio elektros tinklo įtampą.
- Nenaudokite prietaiso, jei pastebite, kad kištukas, maitinimo laidas arba kitos dalys yra pažeistos arba ant jų matosi įtrūkimų.
- Jei pažeistas maitinimo laidas, jį turi pakeisti „Philips“, jos techninės priežiūros centras arba kiti panašios kvalifikacijos specialistai, kad būtų išvengta pavojaus.
- Prietaisus gali naudoti asmenys, kurių fiziniai, jutimo ar protiniai gebėjimai yra silpnesni arba kurie neturi patirties ir žinių, su sąlyga, kad jie bus prižiūrimi arba išmokyti saugiai naudotis prietaisu ir supažindinti su susijusiais pavojais.
- Šiuo prietaisu negalima naudotis vaikams. Laikykite prietaisą ir jo laidą vaikams nepasiekiamoje vietoje.
- Vaikams negalima žaisti su šiuo prietaisu.
- Būkite atsargūs su pjaustymo įtaisu. Būkite ypač atsargūs, kai jį išimate iš indo, kai ištuštinate indą ir kai indą valote. Ašmenys yra labai aštrūs.
- NELIESKITE aštrių ašmenų. Ašmenys yra labai aštrūs, todėl elkitės atsargiai. Naudodami aštrius pjovimo peilius, ištuštindami dubenį ir valydami, visada laikykite už pirštų laikiklio / disko skylės viršuje, atokiau nuo pjovimo krašto.
- Jei vienas iš pjaustymo įtaisų įstringa, prieš išimdami pjaustymo įtaisą blokuojančius produktus, išjunkite prietaisą.
- Būkite atsargūs, pildami karštą skystį menzūrėlę, nes karštas skystis ir garai gali nudeginti.
- Prieš valant prietaisą arba atliekant jo priežiūrą, kištukas turi būti ištrauktas iš maitinimo tinklo lizdo.
- Niekada nenaudokite kapoklio pjaustymo įtaiso be kapoklio dubens.

## Caution

- Prieš palikdami prietaisą be priežiūros, surinkdami, ardydami, laikydami ar valydami, visada ištraukite maitinimo laidą iš tinklo.

- Nenaudokite jokių priedų ar dalių, pagamintų kitų bendrovių arba nerekomenduojamų „Philips“. Jei naudosite tokius priedus arba dalis, nebegalios jūsų garantija.
- Prietaisą naudokite tik pagal paskirtį, kaip parodyta naudotojo vadove.
- Šis prietaisas skirtas tik įprastai naudoti buityje. Jis neskirtas naudoti tokioje aplinkoje kaip parduotuvių, biurų, ūkių personalo virtuvėse arba kitoje darbo aplinkoje. Jis taip pat neskirtas naudoti klientams viešbučiuose, moteliuose, įstaigose, kuriose teikiama nakvynė su pusryčiais, ir kitoje apgyvendinimo aplinkoje.
- Neviršykite kiekių ir apdorojimo laiko, nurodytų lentelėje.
- Neviršykite kapoklio dubenyje nurodytų kiekių.
- Didelius gabalus prieš apdorodami susmulkinkite į maždaug 2 cm gabaliukus.
- NEAPDOROKITE karštų ingredientų.
- Jei prie indo sienelių prilimpa maisto, išimkite variklio įtaisą ir dangtelį. Prilipusį maistą pašalinkite mentele arba įpilkite šiek tiek skysčio.
- Nenaudokite prietaiso be pertraukos ilgiau nei nurodyta žemiau. Ilgalaikis nepertraukiamas naudojimas gali sugadinti prietaisą.
- Niekada įrenginiui valyti nenaudokite šveitimo kempinėlių, abrazyvinių valymo medžiagų arba stiprių skysčių, tokių kaip benzinas ar acetonas.
- Prieš naudodami prietaisą pirmą kartą, kruopščiai nuvalykite dalis, kurios liesis su maistu. Vadovaukitės vadove pateiktais valymo nurodymais.
- Triukšmo lygis: LC – 85 dB (A)

## Elektromagnetiniai laukai (EML)

Šis prietaisas atitinka taikomus standartus ir nuostatas dėl elektromagnetinių laukų poveikio.

## Perdirbimas



- Šis simbolis reiškia, kad elektrinių gaminių negalima išmesti kartu su įprastomis buitinėmis atliekomis.
- Laikykitės savo šalyje galiojančių taisyklių, kuriomis reglamentuojamas atskiras elektros gaminių surinkimas.

## Garantija ir pagalba

„Versuni Netherlands B.V.“, įregistruota adresu Claude Debussylaan 88, Amsterdamas, Nyderlandai, šiam gaminiui suteikia dvejų metų garantiją nuo įsigijimo datos (arba pristatymo datos, jei ji yra vėlesnė). Garantija negalioja, jei defektas atsirado dėl netinkamo naudojimo ar prastos priežiūros. Mūsų garantija

nepaveikia jūsų kaip vartotojo įstatyminių teisių. Norėdami gauti daugiau informacijos, įsigyti atsarginių dalių arba pasinaudoti garantija, apsilankykite mūsų svetainėje [home.id/support](http://home.id/support).

## Prieš naudojant pirmą kartą

Prieš pirmą kartą naudodami prietaisą ir priedus nuplaukite šiltu muiluotu vandeniu. Prieš surinkdami kruopščiai praskalaukite ir visiškai išdžiovinkite. Padėkite kapoklio dubenį ant stabilaus ir lygaus paviršiaus. Nestatykite šalia šilumos šaltinių, vandens ar degių medžiagų.

## Prietaiso naudojimas

### Kapoklio naudojimas

Prietaisas skirtas produktams, pvz., riešutams, žaliai mėsei, svogūnams, kietam sūriui, žalumynams ir kt., kapoti.

Jei norite naudoti kapoklį, atlikite toliau nurodytus veiksmus.

- 1 Pritvirtinkite papildomus ašmenis prie pagrindinių ašmenų.

**NELIESKITE aštrių ašmenų.**

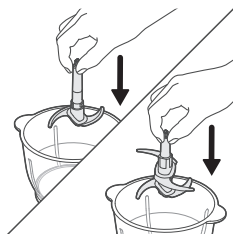
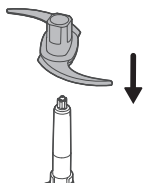

- 2 Įdėkite surinktus kapoklio ašmenis į kapoklio dubenį.

- Taip pat galite naudoti pagrindinius ašmenis be papildomų ašmenų.

- 3 Sudėkite ingredientus į kapoklio dubenį.

**Nedėkite ingredientų virš maksimalaus lygio, nurodyto ant kapoklio dubens.**

**Supjaustykite ingredientus į mažus gabaliukus (2 x 2 cm).**

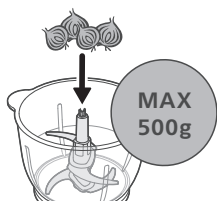

4 Uždarykite ir užfiksuokite dangtelį.

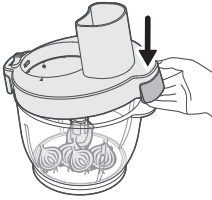
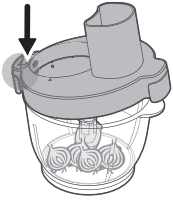

5 Įstatykite stūmiklį į tiekimo vamzdį.

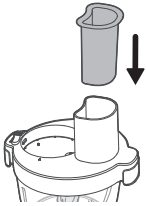

6 Pritvirtinkite variklio įtaisą prie dangtelio.

- Įsitinkinkite, kad variklio įtaiso žymė sutampa su dangtelio žyme.

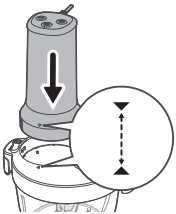

7 Perstumkite jungiklį į fiksavimo padėtį, kad variklio įtaisas būtų pritvirtintas prie dangtelio.

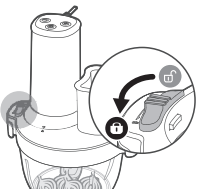

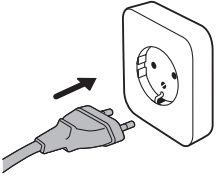

- 8** Įkiškite į maitinimo lizdą kištuką.  
- Prietaisas paruoštas naudoti.

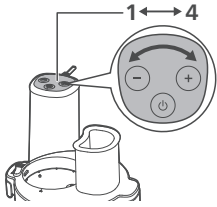

- 9** Paspauskite mygtuką + arba -, kad pasirinktumėte apdorojimo greitį (nuo 1 iki 4).  
1 greitis: prietaisas veiks mažiausiu greičiu.  
4 greitis: prietaisas veiks didžiausiu greičiu.

**Nenaudokite prietaiso be ingredientų.**

**Neleiskite varikliui veikti ilgiau nei 60 sekundžių iš eilės; prieš vėl jį įjungiant palaukite apie 2 minutes.**

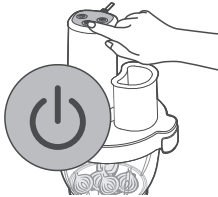

- 10** Paspauskite įjungimo / išjungimo mygtuką, kad pradėtumėte apdorojimą.  
**11** Paspauskite įjungimo / išjungimo mygtuką dar kartą, kad sustabdytumėte.

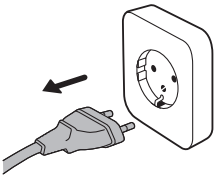

- 12** Ištraukite kištuką iš elektros lizdo.

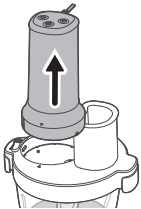

- 13** Perstumkite jungiklį į atfiksavimo padėtį, kad atlaisvintumėte variklio įtaisą.  
**14** Nuimkite variklio įtaisą nuo dangtelio.

15 Nuimkite dangtelį.

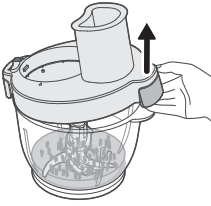

16 Išimkite surinktus ašmenis iš dubens.

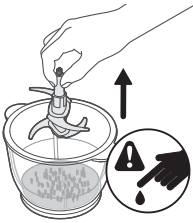

17 Ištuštinkite dubenį

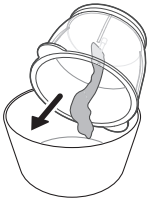

## Pjaustymo, smulkinimo, granuliavimo įdėklų naudojimas

Norėdami naudoti pjaustymo, smulkinimo, granuliavimo įdėklus, atlikite toliau nurodytus veiksmus.

1 Pritvirtinkite veleną prie kapoklio dubens.

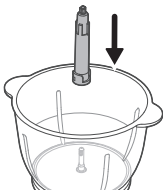

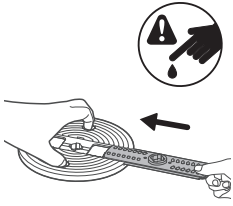

2 Pritvirtinkite norimą įdėklą prie įdėklo laikiklio.

**NELIESKITE aštrių ašmenų.**

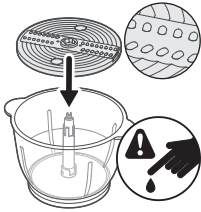

3 Pritvirtinkite surinktą įdėklo laikiklį prie kapoklio dubens veleno.

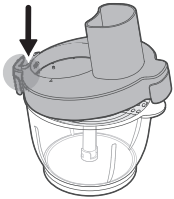

4 Uždarykite ir užfiksuokite dangtelį.

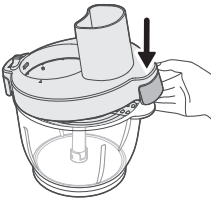

5 Pritvirtinkite variklio įtaisą prie dangtelio.

- Įsitinkinkite, kad variklio įtaiso žymė sutampa su dangtelio žyme.

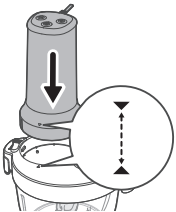

- 6 Perstumkite jungiklį į fiksavimo padėtį, kad variklio įtaisas būtų pritvirtintas prie dangtelio.

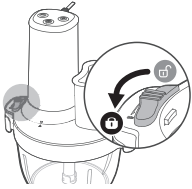

- 7 Įdėkite ingredientus per padavimo vamzdį ir stumkite juos žemyn stūmikliu.

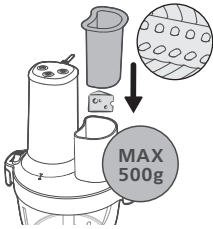

**Nedėkite ingredientų virš maksimalaus lygio, nurodyto ant kapoklio dubens (500 g).**

- 8 Įstatykite stūmiklį į tiekimo vamzdį.

- 9 Įkiškite į maitinimo lizdą kištuką.  
- Prietaisas paruoštas naudoti.

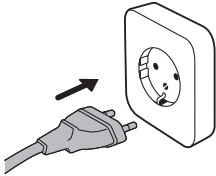

- 10 Paspauskite mygtuką + arba -, kad pasirinktumėte apdorojimo greitį (nuo 1 iki 4).

1 greitis: prietaisas veiks mažiausiu greičiu.

4 greitis: prietaisas veiks didžiausiu greičiu.

**Nenaudokite prietaiso be ingredientų.**

**Neleiskite varikliui veikti ilgiau nei 60 sekundžių iš eilės; prieš vėl jį įjungiant palaukite apie 2 minutes.**

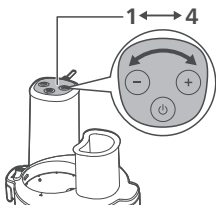

- 11 Paspauskite įjungimo / išjungimo mygtuką, kad pradėtumėte apdorojimą.

- 12 Paspauskite įjungimo / išjungimo mygtuką dar kartą, kad sustabdytumėte.

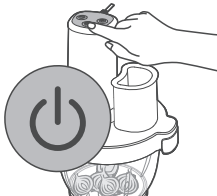

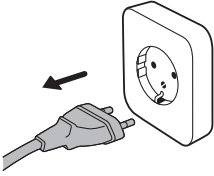

**13** Ištraukite kištuką iš elektros lizdo.

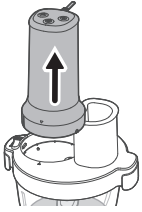

**14** Perstumkite jungiklį į atfiksavimo padėtį, kad atlaisvintumėte variklio įtaisą nuo dangtelio.

**15** Nuimkite variklio įtaisą nuo dangtelio.

**16** Nuimkite dangtelį.

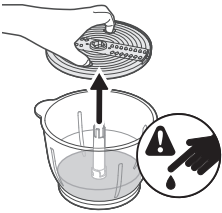

**17** Išimkite surinktą įdėklo laikiklį ir veleną iš dubens.

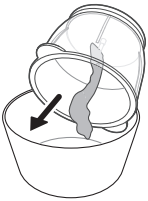

**18** Ištuštinkite dubenį.

## Plakimo disko naudojimas

Jei norite naudoti plakimo diską, atlikite toliau nurodytus veiksmus.

**1** Pritvirtinkite plakimo diską prie veleno.

**2** Pasukite plakimo diską prieš laikrodžio rodyklę, kad jis užsifikuotų.

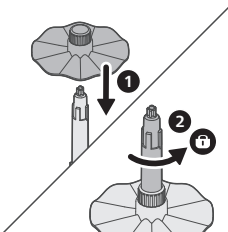

- 3 Pritvirtinkite surinktą plakimo diską prie kapoklio dubens.

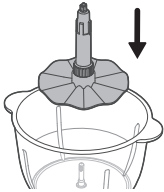

- 4 Sudėkite ingredientus į kapoklio dubenį.

**Nedėkite ingredientų virš maksimalaus lygio, nurodyto ant kapoklio dubens.**

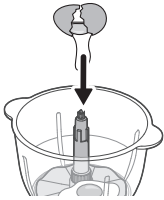

- 5 Uždarykite ir užfiksuokite dangtelį

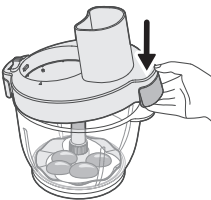
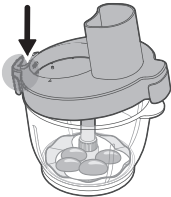

- 6 Įstatykite stūmiklį į tiekimo vamzdį.

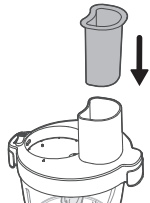

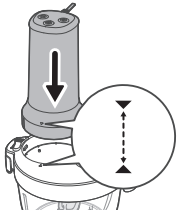

- 7 Pritvirtinkite variklio įtaisą prie dangtelio.  
- Įsitikinkite, kad variklio įtaiso žymė sutampa su dangtelio žyme.

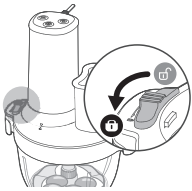

- 8 Perstumkite jungiklį į fiksavimo padėtį, kad variklio įtaisas būtų pritvirtintas prie dangtelio.

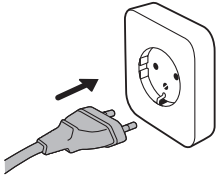

- 9 Įkiškite į maitinimo lizdą kištuką.  
- Prietaisas paruoštas naudoti.

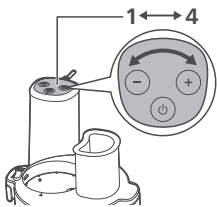

- 10 Paspauskite mygtuką + arba -, kad pasirinktumėte apdorojimo greitį (nuo 1 iki 4).  
1 greitis: prietaisas veiks mažiausiu greičiu.  
4 greitis: prietaisas veiks didžiausiu greičiu.

**Nenaudokite prietaiso be ingredientų.**

**Neleiskite varikliui veikti ilgiau nei 60 sekundžių iš eilės; prieš vėl jį įjungiant palaukite apie 2 minutes.**

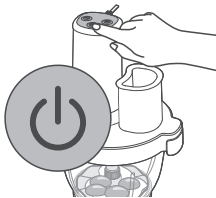

- 11 Paspauskite įjungimo / išjungimo mygtuką, kad pradėtumėte apdorojimą.  
12 Paspauskite įjungimo / išjungimo mygtuką dar kartą, kad sustabdytumėte.

**13** Ištraukite kištuką iš elektros lizdo.

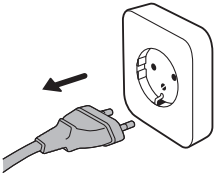

**14** Perstumkite jungiklį į atfiksavimo padėtį, kad nuimtumėte variklio įtaisą nuo dangtelio.

**15** Nuimkite variklio įtaisą nuo dangtelio.

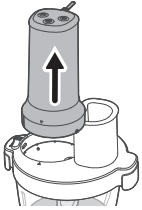

**16** Nuimkite dangtelį.

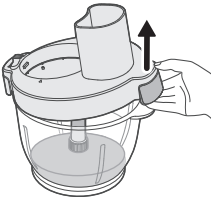

**17** Išimkite surinktą plakimo diską iš dubens.

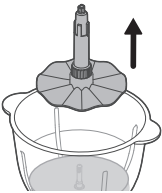

**18** Ištuštinkite dubenį.

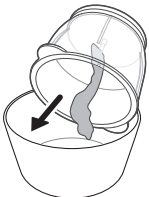

## Česnako lupiklio naudojimas

Jei norite česnako lupiklį, atlikite toliau nurodytus veiksmus.



**Naudokite tik nuluptas česnako skilteles. Nenaudokite visų česnako galvų.**

**1** Pritvirtinkite česnako lupiklį prie kapoklio dubens.

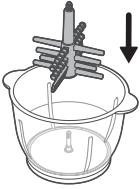

**2** Į dubenį įdėkite iki 60 česnako skiltelių.

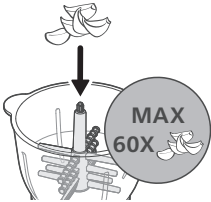

**3** Uždarykite ir užfiksuokite dangtelį

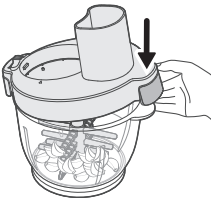
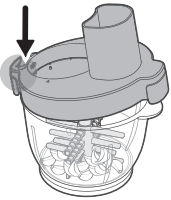

4 Įstatykite stūmiklį į tiekimo vamzdį.

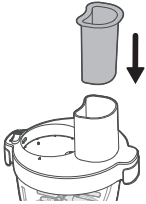

5 Pritvirtinkite variklio įtaisą prie dangtelio.

- Įsitikinkite, kad variklio įtaiso žymė sutampa su dangtelio žyme.

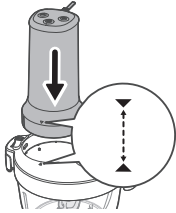

6 Perstumkite jungiklį į fiksavimo padėtį, kad variklio įtaisas būtų pritvirtintas prie dangtelio.

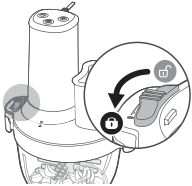

7 Įkiškite į maitinimo lizdą kištuką.

- Prietaisas paruoštas naudoti.

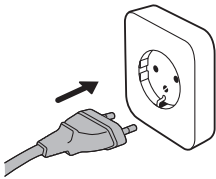

8 Paspauskite mygtuką + arba -, kad pasirinktumėte 2 greitį.

**Apdorokite ne ilgiau kaip 30 sekundžių.**

**Jei kai kurios skiltelės lieka nenulptos, apdorokite dar kartą 2 greičiu ne ilgiau kaip 30 sekundžių.**

**Jei česnakas atrodo pernelyg drėgnas, galbūt jis buvo per daug apdorotas. Kitą kartą sumažinkite apdorojimo laiką.**

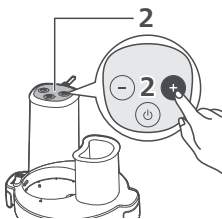

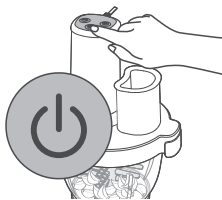

- 9** Paspauskite įjungimo / išjungimo mygtuką, kad pradėtumėte apdorojimą.  
**10** Paspauskite įjungimo / išjungimo mygtuką dar kartą, kad sustabdytumėte.

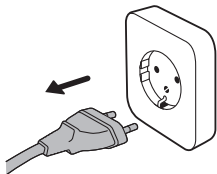

- 11** Ištraukite kištuką iš elektros lizdo.

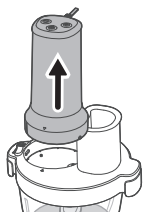

- 12** Perstumkite jungiklį į atfiksavimo padėtį, kad atlaisvintumėte variklio įtaisą.  
**13** Nuimkite variklio įtaisą nuo dangtelio.

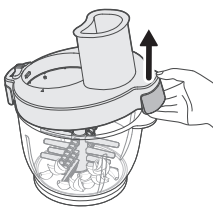

- 14** Nuimkite dangtelį.

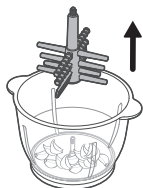

- 15** Išimkite česnako lupiklį iš smulkintuvo dubens.

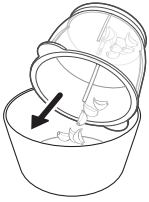

















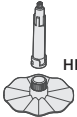













**16** Išmeskite nereikalingą žievelę.

- Nuluptos česnako skiltelės yra paruoštos naudoti.

## Apdorojami kiekiai ir apdorojimo trukmė

**Neviršykite didžiausių kiekių ir maisto ruošimo laiko.**

		 Kg (MAX)	 (MAX)	
		400 g	10P	1
		400 g	10 sec.	4
		400 g	30 sec.	4
		400 g	60 sec.	4
		500 g+200 ml	60 sec.	1>4
 HR1507		250 ml	60 sec.	4
		4 x 	90 sec.	4
 HR1507	 	500 g	20 sec.	1
	 	250 g	30 sec.	1
	 	500 g	20 sec.	2
	 	1 piece	20 sec.	2
	 	250 g	30 sec.	2
	 	200 g	20 sec.	1
	 	1 piece	20 sec.	1
 HR1507	10 x 	10 Cloves	15 sec.	2
	60 x 	60 Cloves	30-60 sec.	2

## Receptai

Bulvių košė su medumi

**Šį patiekalą galima ruošti naudojant įprastą pjaustymo įtaisą.**

450 g medaus



200 g šaldyto sviesto

100 g šviežiai virtų bulvių

- 1 Į dubenį įpilkite 450 g medaus ir padėkite jį į šaldytuvą, kuriame temperatūra yra 0 °C (paruoškite 3 dubenis).
- 2 200 g šaldytos sviesto supjaustykite 2–3 cm kubeliais, o 100 g šviežiai virtų bulvių – 3–4 cm gabalėliais.
- 3 Dubenis pastatykite ant stalo, į stiklinę įdėkite sviestą ir šviežiai virtų bulvių gabalėlius ir 5 sekundes maišykite didžiausiu greičiu.

## Valymas ir priežiūra

- 1 Prieš valydami visada atjunkite prietaisą nuo maitinimo šaltinio.
- 2 Išardykite prietaisą ir atsargiai nuimkite pjaustymo įtaisą bei kitas nuimamas dalis.
- 3 Variklį šluostykite tik drėgna šluoste.
- 4 Priedus valykite šiltu vandeniu ir plovikliu.
- 5 Visas kapoklio dalis nusausinkite švari rankšluosčiu.

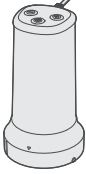
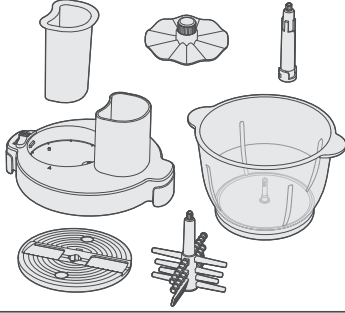
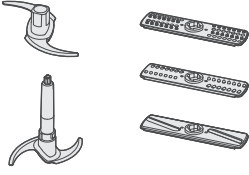
			
	✗	✓	✗
	✓	✓	✓
	✓	✗	✓

## Nuvalykite ir išdžiovinkite dangtelį

Nuplaukite dangtelį po tekančiu vandeniu.

Nemerkite dangtelio į vandenį.

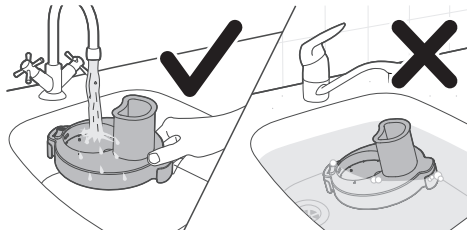

Džiovinkite dangtelį ant grotelių, laikydami jį pakreiptą.

Nedžiovinkite dangtelio apversto ar ant plokščio paviršiaus.

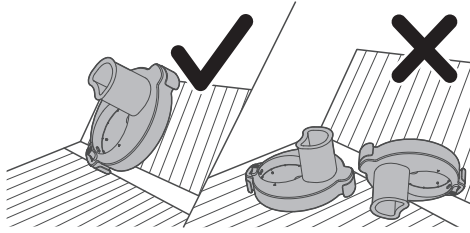

## Bevezetés

A Philips köszönti Önt! Gratulálunk a vásárláshoz!

A Philips által biztosított teljes körű támogatáshoz regisztrálja termékét a [www.philips.com/welcome](http://www.philips.com/welcome) oldalon.

## Általános leírás

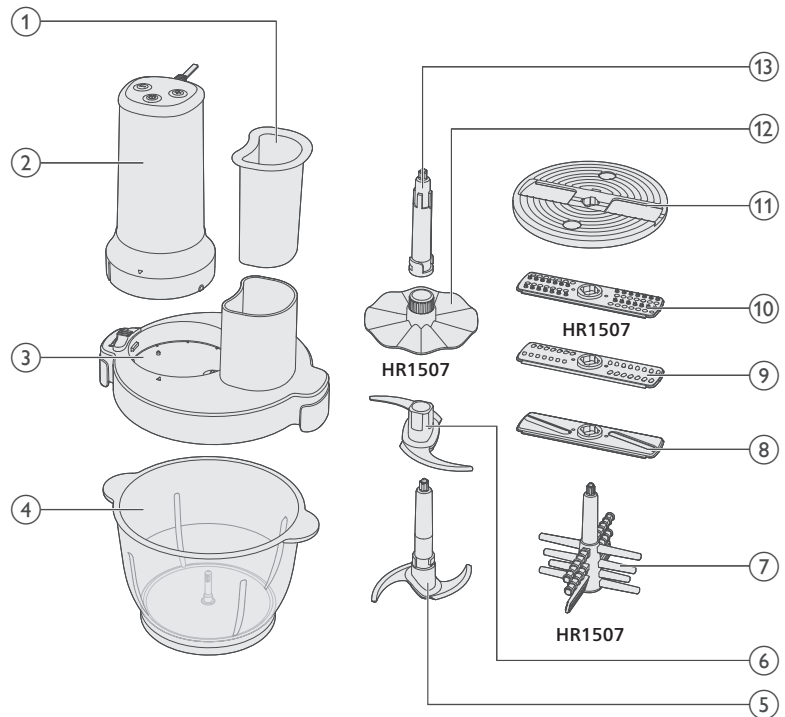

- 1 Betöltő
- 2 Motoregység
- 3 Aprítótál fedele
- 4 Aprítótál
- 5 Fő kés
- 6 Kiegészítő kés
- 7 Fokhagymahámzó (csak a HR1507 típusnál)
- 8 Szeletelőbetét
- 9 Aprítóbetét
- 10 Granulálóbetét (csak a HR1507 típusnál)
- 11 Betéttartó
- 12 Habverőtárcsa (csak a HR1507 típusnál)
- 13 Tengely

## Fontos

- Tartsa távol a kezét és az evőeszközöket a tálától, ha a készülék csatlakoztatva van a tápellátáshoz. Ha az ételt le kell nyomni, használjon megfelelő eszközt, pl. spatulát.
- Ne helyezze fel az aprítóegységet a motoregységre, ha nincs felszerelve a tál/fedél.

## Veszély

- Ne merítse a motoregységet vízbe, vagy más folyadékba, és ne öblítse le folyóvízzel sem. A motoregységet csak nedves ruhával tisztítsa.

## Figyelmeztetés

- Az esetleges sérülések elkerülése érdekében a készüléket csak a rendeltetési céljának megfelelően használja.
- Alkatrészek cseréje előtt, illetve mielőtt a használatkor mozgó részekhez érne, kapcsolja ki a készüléket, és húzza ki a fali aljzatból.
- A készülék csatlakoztatása előtt ellenőrizze, hogy a rajta feltüntetett feszültség egyezik-e a helyi hálózatéval.
- Ne használja a készüléket, ha a csatlakozódugó, a hálózati kábel vagy egyéb alkatrészek megsérültek, illetve látható repedés van rajtuk.
- Ha a hálózati kábel meghibásodott, a kockázatok elkerülése érdekében a Philips vagy annak a szervizképviselője vagy egy hivatalos szakszerviz köteles kicserélni.
- A készülékeket csökkent fizikai, érzékelési vagy szellemi képességekkel rendelkező, vagy a készülékek működtetésében járatlan személyek is használhatják, amennyiben ezt felügyelet mellett teszik, illetve ismerik a készülékek biztonságos működtetésének módját és az azzal járó veszélyeket.
- A készüléket gyermekek nem használhatják. A készüléket és a vezetéket tartsa gyermekektől távol.
- Gyermekek nem játszhatnak a készülékkel.
- Legyen óvatos az aprítóegység kezelésekor. Legyen különösen körültekintő, amikor kiveszi az egységet az edényből az edény kiürítésekor, valamint a tisztításakor. A vágóélek igen élesek.
- NE nyúljon az éles késekhez. A kések nagyon élesek, óvatosan kezelje őket. Az éles vágópengék kezelésekor, a tál kiürítésekor és a tisztítás során mindig a felül lévő fogónál/tárcsanyílásnál fogja meg az eszközt, a vágóéltől távol.
- Ha az egyik aprítóegység beszorul, az elakadást okozó anyagok eltávolítása előtt kapcsolja ki a készüléket.
- Legyen óvatos, ha forró vizet önt a mérőpohárba, mert a forró víz és a gőz égési sérülést okozhat.
- Tisztítás vagy karbantartás előtt a készülék csatlakozódugóját ki kell húznia a fali aljzatból.
- Ne használja az aprítókéseket aprítóedény nélkül.

## Vigyázat!

- Mindig húzza ki a tápkábelt, ha felügyelet nélkül hagyja a készüléket, továbbá mielőtt összeszerelné, szétszerelné, eltenné vagy tisztítaná azt.
- Ne használjon más gyártótól származó, vagy a Philips által nem kifejezetten javasolt tartozékot vagy alkatrészt. Ellenkező esetben a garancia érvényét veszti.
- A készüléket csak a használati útmutatóban jelzett rendeltetésszerű célra használja.
- A készüléket kizárólag normál háztartási használatra tervezték. Nem ajánlott üzletek, irodák, gazdaságok és egyéb munkahelyek személyzeti konyhájába. Valamint hotelekben, motelekben, panziókban és egyéb vendéglátó-ipari környezetekben való használatra sem ajánlott.
- Ne lépje túl a táblázatban feltüntetett mennyiségeket és használati időt.
- Ne lépje túl az aprítóedényen feltüntetett mennyiségeket.
- A nagyobb darabokat vágja kb. 2 cm nagyságúra feldolgozás előtt.
- NE dolgozzon fel forró alapanyagokat.
- Ha az alapanyagok a tál falára tapadnak, távolítsa el a motoregységet, és nyissa fel a fedelet. Ezután távolítsa el az alapanyagokat egy spatula segítségével vagy folyadék hozzáadásával.
- Ne működtesse a készüléket az alább megadott időtartamoknál hosszabb ideig szünet nélkül. A hosszabb ideig tartó folyamatos feldolgozás károsíthatja a készüléket.
- A készülék tisztításához ne használjon dörzsszivacsot és súrolószert (pl. mosószert, benzint vagy acetont).
- A készülék első használata előtt alaposan tisztítsa meg azokat a részeket, amelyek az étellel érintkezni fognak. A tisztításra vonatkozó utasításokat a használati útmutatóban találja.
- Zajszint: LC – 85 dB (A)

## Elektromágneses mezők (EMF)

A készülék megfelel az elektromágneses terekre érvényes vonatkozó szabványoknak és előírásoknak.

## Újrahasznosítás



- Ez a szimbólum azt jelenti, hogy az elektromos termékeket nem szabad a normál háztartási hulladékkal együtt hulladékba helyezni.
- Kövesse az elektronikus termékek elkülönített gyűjtésére vonatkozó országos szabályokat.

## Garancia és terméktámogatás

A Versuni Netherlands B.V., amelynek székhelye Claude Debussylaan 88, Amsterdam, NL, a vásárlás dátumától (illetve – ha az későbbi – a szállítás napjától) számított két év garanciát biztosít erre a termékre. Ez a garancia nem érvényes, ha a hiba helytelen használatra vagy nem megfelelő karbantartásra vezethető vissza. Ez a jótállás nem érinti az Ön törvény adta fogyasztói jogait. További információért, pótalkatrészekért vagy a jótállás érvényesítéséhez látogasson el webhelyünkre: **home.id/support**.

## Teendők az első használat előtt

Az első használat előtt meleg szappanos vízzel mossa el a készüléket és a tartozékokat. Alaposan öblítse le, és összeszerelés előtt teljesen szárítsa meg őket.

Az aprítótálat stabil, sík felületre helyezze.

Ne helyezze hóforrás, víz vagy gyúlékony anyagok közelébe.

## A készülék használata

### Az aprító használata

A készülék csonthéjasok, nyers hús, hagyma, kemény sajtok, fűszerek stb. aprítására alkalmas.

Az aprító használatához kövesse az alábbi lépéseket:

- 1 Csatlakoztassa a kiegészítő kést a fő késhez.

**NE nyúljon az éles késekhez.**

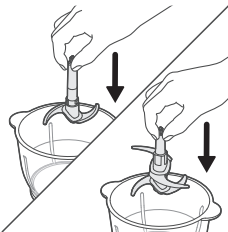
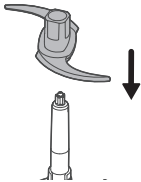

- 2 Helyezze az összeszerelt aprítókészeket az aprítótáliba.

- A fő kést a kiegészítő kés nélkül is használhatja.

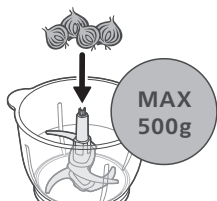

3 Tegye a hozzávalókat az aprítótálba.

**Ne lépje túl az aprítótál maximális kapacitását.**

**Vágja a hozzávalókat kis formákra és méretekre (2 x 2 cm).**

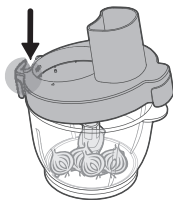

4 Csukja le és rögzítse a fedelet.

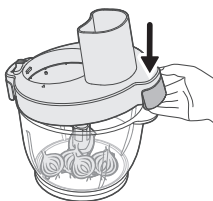

5 Tegye a betöltőt az ételadagoló nyílásba.

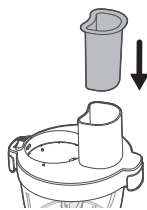

6 Rögzítse a motoregységet a fedélhez.

- Győződjön meg arról, hogy a motoregységen lévő jelölés egy vonalban van a fedélen lévő jelöléssel.

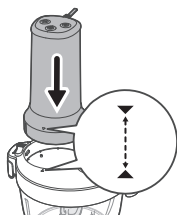

7 Csúsztassa a kapcsolót a rögzítési állásba a motoregység fedélhez való rögzítéséhez.

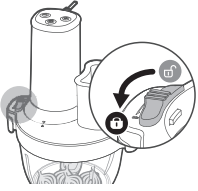

8 Csatlakoztassa a hálózati dugót a fali aljzatba.  
- A készülék készen áll.

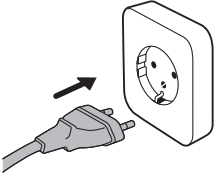

9 Nyomja meg a + vagy - gombot a feldolgozási sebesség (1–4) kiválasztásához.  
1-es sebességfokozat: a készülék a legalacsonyabb fordulatszámon működik.  
4-es sebességfokozat: a készülék a legmagasabb fordulatszámon működik.

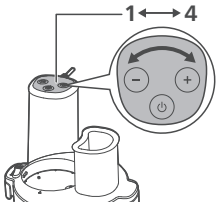

**Ne működtesse a készüléket hozzávalók nélkül.**

**Ne járassa a motort egyhuzamban 60 másodpercnél tovább; várjon kb. 2 percet, mielőtt újra beindítaná.**

10 A feldolgozás megkezdéséhez nyomja meg a be-/kikapcsoló gombot.

11 Nyomja meg ismét a be-/kikapcsoló gombot a leállításhoz.

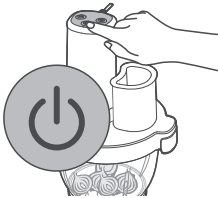

12 Húzza ki a dugaszt az aljzattól.

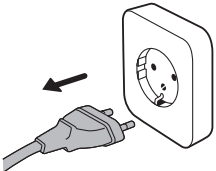

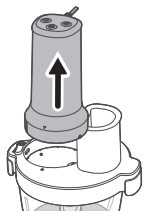

**13** Csúsztassa a kapcsolót a nyitott állásba a motoregység kioldásához.

**14** Távolítsa el a motoregységet a fedélről.

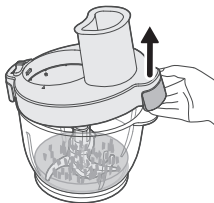

**15** Vegye le a fedelet.

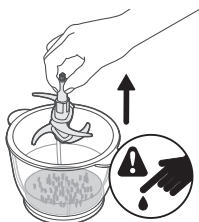

**16** Távolítsa el az összeszerelt kést a tálról.

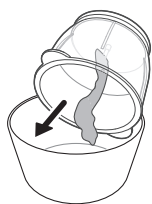

**17** Űrítse ki a tálat

## A szeletelő-/reszelő-/granulálóbetétek használata

A szeletelő-/reszelő-/granulálóbetétek használatához kövesse az alábbi lépéseket:

- 1 Csatlakoztassa a tengelyt az aprítótálhoz.

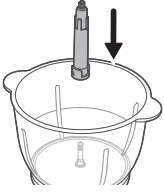

- 2 Csatlakoztassa a kívánt betétet a betéttartóhoz.

**NE nyúljon az éles késekhez.**

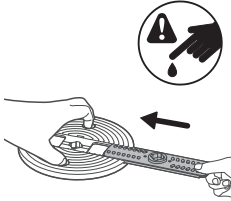

- 3 Csatlakoztassa az összeszerelt betéttartót az aprítótál tengelyéhez.

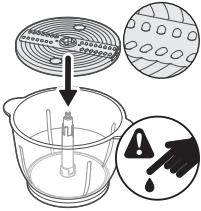

- 4 Csukja le és rögzítse a fedelet.

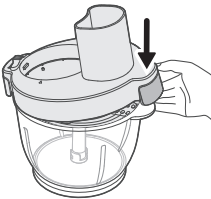
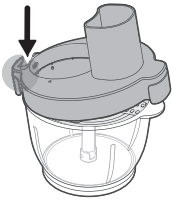

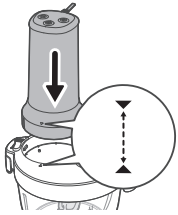

- 5 Rögzítse a motoregységet a fedélhez.  
 - Győződjön meg arról, hogy a motoregységen lévő jelölés egy vonalban van a fedélen lévő jelöléssel.

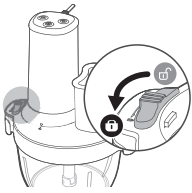

- 6 Csúsztassa a kapcsolót a rögzítési állásba a motoregység fedélhez való rögzítéséhez.

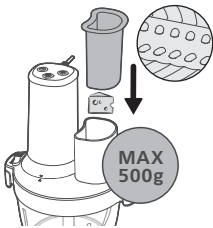

- 7 Adja hozzá a hozzávalókat az adagolócsövön keresztül, és nyomja le őket a betöltővel.

**Ne lépje túl az aprítótál maximális kapacitását (500 g).**

- 8 Tegye a betöltőt az ételadagoló nyílásba.

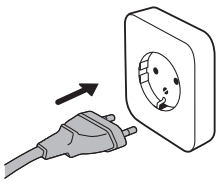

- 9 Csatlakoztassa a hálózati dugót a fali aljzatba.  
 - A készülék készen áll.

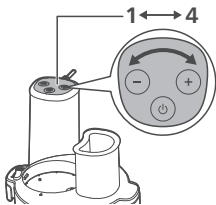

- 10 Nyomja meg a + vagy - gombot a feldolgozási sebesség (1–4) kiválasztásához.  
 1-es sebességfokozat: a készülék a legalacsonyabb fordulatszámon működik.  
 4-es sebességfokozat: a készülék a legmagasabb fordulatszámon működik.

**Ne működtesse a készüléket hozzávalók nélkül.**

**Ne járassa a motort egyhuzamban 60 másodpercnél tovább; várjon kb. 2 percet, mielőtt újra beindítaná.**

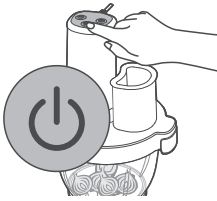

- 11 A feldolgozás megkezdéséhez nyomja meg a be-/kikapcsoló gombot.
- 12 Nyomja meg ismét a be-/kikapcsoló gombot a leállításhoz.

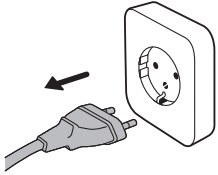

- 13 Húzza ki a dugaszt az aljzatból.



- 14 Csúsztassa a kapcsolót a nyitott állásba a motoregység fedélről való leoldásához.
- 15 Távolítsa el a motoregységet a fedélről.
- 16 Vegye le a fedelet.

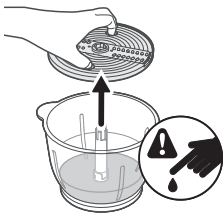

- 17 Távolítsa el az összeszerelt betéttartót és tengelyt a tálról.

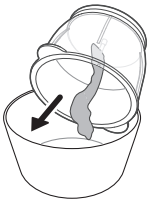

- 18 Ürítse ki a tálát.

## A habverőtárcsa használata

A habverőtárcsa használatához kövesse az alábbi lépéseket:

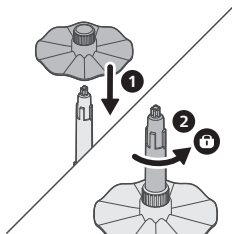

- 1 Szerelje fel a habverőtárcsát a tengelyre.
- 2 Forgassa el a habverőtárcsát az óramutató járásával ellentétes irányba, hogy a helyére rögzüljön.

- 3 Csatlakoztassa az összeszerelt habverőtárcsát az aprítótálhoz.

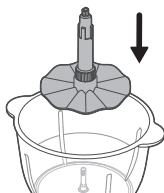

- 4 Tegye a hozzávalókat az aprítótálba.

**Ne lépje túl az aprítótálon feltüntetett maximális szintet.**

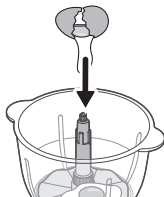

- 5 Csukja le és rögzítse a fedelet.

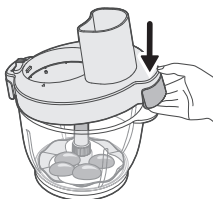
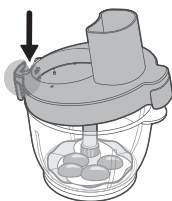

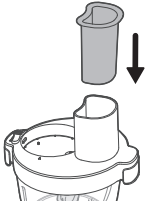

6 Tegye a betöltőt az ételadagoló nyílásba.

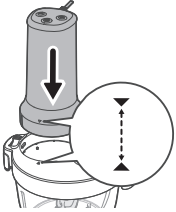

7 Rögzítse a motoregységet a fedélhez.

- Győződjön meg arról, hogy a motoregységen lévő jelölés egy vonalban van a fedélen lévő jelöléssel.

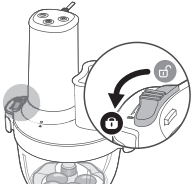

8 Csúsztassa a kapcsolót a rögzítési állásba a motoregység fedélhez való rögzítéséhez.

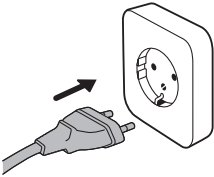

9 Csatlakoztassa a hálózati dugót a fali aljzatba.

- A készülék készen áll a használatra.

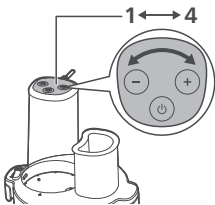

10 Nyomja meg a + vagy - gombot a feldolgozási sebesség (1–4) kiválasztásához.

1-es sebességfokozat: a készülék a legalacsonyabb fordulatszámon működik.

4-es sebességfokozat: a készülék a legmagasabb fordulatszámon működik.

**Ne működtesse a készüléket hozzávalók nélkül.**

**Ne járassa a motort egyhuzamban 60 másodpercnél tovább; várjon kb. 2 percet, mielőtt újra beindítaná.**

- 11** A feldolgozás megkezdéséhez nyomja meg a be-/kikapcsoló gombot.  
**12** Nyomja meg ismét a be-/kikapcsoló gombot a leállításhoz.



- 13** Húzza ki a dugaszt az aljzatból.

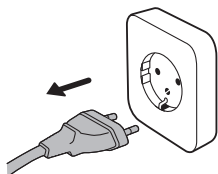

- 14** Csúsztassa a kapcsolót a nyitott állásba a motoregység fedélről való eltávolításához.  
**15** Távolítsa el a motoregységet a fedélről.

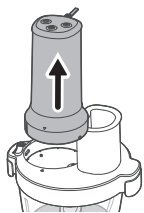

- 16** Vegye le a fedelet.

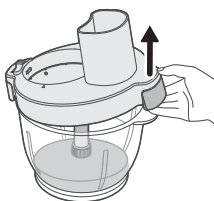

- 17** Távolítsa el az összeszerelt habverőtárcsát a tálból.

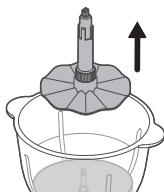

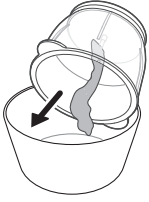

18 Űrítse ki a tálát.

## A fokhagymahámózó használata

A fokhagymahámózó használatához kövesse az alábbi lépéseket:

**Csak szétválasztott fokhagymagerezdeket használjon. Ne használjon egész fokhagymafejet.**



1 Csatlakoztassa a fokhagymahámózót az aprítótálhoz.

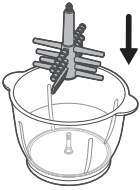

2 Tegyen be legfeljebb 60 fokhagymagerezdet a tálba.

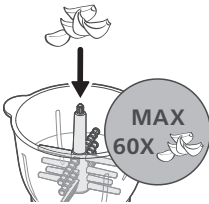

3 Csukja le és rögzítse a fedelet.

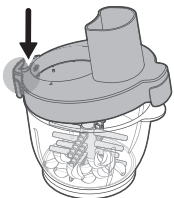

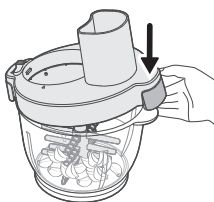

4 Tegye a betöltőt az ételadagoló nyílásba.

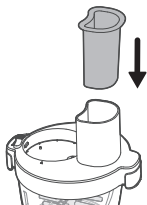

5 Rögzítse a motoregységet a fedélhez.

- Győződjön meg arról, hogy a motoregységen lévő jelölés egy vonalban van a fedélen lévő jelöléssel.

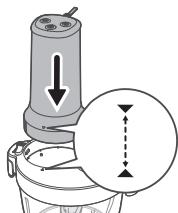

6 Csúsztassa a kapcsolót a rögzítési állásba a motoregység fedélhez való rögzítéséhez.

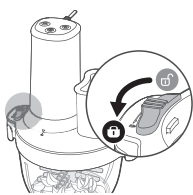

7 Csatlakoztassa a hálózati dugót a fali aljzatba.

- A készülék készen áll.

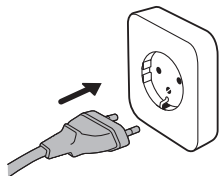

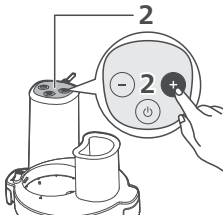

8 Nyomja meg a + vagy - gombot a 2-es sebesség kiválasztásához.

**Legfeljebb 30 másodpercig végezze a feldolgozást.**

**Ha néhány gerezd hámozatlan marad, dolgozza fel újra 2-es sebességfokozaton legfeljebb 30 másodpercig.**

**Ha a fokhagyma túl nedvesnek tűnik, akkor lehet, hogy túl sokáig történt a feldolgozás. Csökkentse a feldolgozási időt a következő alkalommal.**

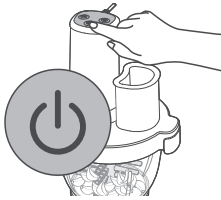

9 A feldolgozás megkezdéséhez nyomja meg a be-/kikapcsoló gombot.

10 Nyomja meg ismét a be-/kikapcsoló gombot a leállításhoz.

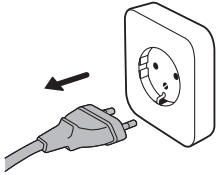

11 Húzza ki a dugaszt az aljzatból.



12 Csúsztassa a kapcsolót a nyitott állásba a motoregység kioldásához.

13 Távolítsa el a motoregységet a fedélről.

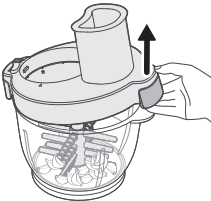

14 Vegye le a fedelet.

15 Távolítsa el a fokhagymahámozót az aprítótáliból.

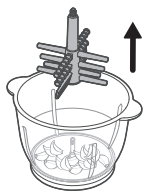





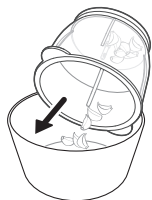













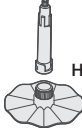







16 Dobja ki a héjakat.

- A meghámozott fokhagymagerezdek használatra készek.



## Feldolgozási mennyiségek és feldolgozási idő

Ne lépje túl az alább jelzett maximális mennyiséget és használati időt.

		 (MAX)	 (MAX)		
		400 g	10P	1	
		400 g	10 sec.	4	
		400 g	30 sec.	4	
		400 g	60 sec.	4	
		500 g+200 ml	60 sec.	1>4	
 HR1507		250 ml	60 sec.	4	
		4 x 	90 sec.	4	
 HR1507	 HR1507		500 g	20 sec.	1
			250 g	30 sec.	1
			500 g	20 sec.	2
			1 piece	20 sec.	2
			250 g	30 sec.	2
			200 g	20 sec.	1
			1 piece	20 sec.	1
 HR1507	10 x 	10 Cloves	15 sec.	2	
	60 x 	60 Cloves	30-60 sec.	2	

## Receptek

Mézes burgonyapüré

**A recept a normál aprítóegységgel elkészíthető.**

450 g méz

200 g fagyasztott vaj



100 g frissen főzött burgonya

- 1 Öntsön 450 g mézet egy tálba, és helyezze a hűtőszekrénybe 0° C-ra (készítsen elő 3 tálát).

- 2 Vágjon fel 200 g fagyasztott vaját 2-3 cm-es kockákra, 100 g frissen főzött burgonyát pedig 3-4 cm-es darabokra.
- 3 Tegye a tálakat az asztalra, tegye a vaját és a frissen főzött burgonyát a kehelybe, és működtesse a készüléket a legmagasabb fokozaton 5 másodpercig.

## Tisztítás és karbantartás

- 1 Tisztítás előtt mindig húzza ki a készülék csatlakozódugóját az áramforrásból.
- 2 Szerelje szét a készüléket, majd óvatosan távolítsa el a késeket és az egyéb levehető alkatrészeket.
- 3 A motoregységet kizárólag nedves ruhával tisztítsa.
- 4 A tartozékokat meleg vízzel és tisztítószerrel tisztítsa.
- 5 Törölje szárazra az aprító összes alkatrészét egy tiszta törölkendővel.

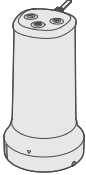
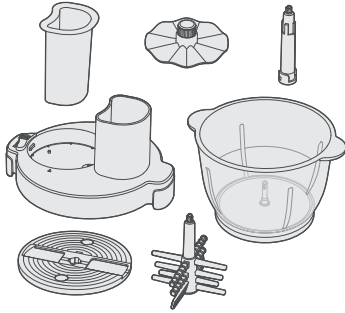
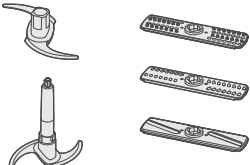
			
	✗	✓	✗
	✓	✓	✓
	✓	✗	✓

## A fedél tisztítása és szárítása

Folyó víz alatt öblítse el a fedelet.

Ne merítse vízbe a fedelet.

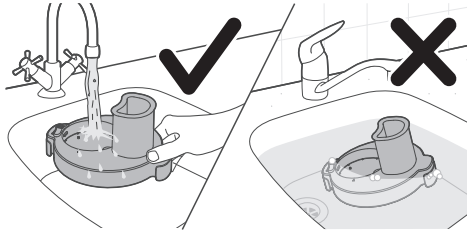

Szárítsa meg a fedelet ferdén az állványon.

Ne szárítsa a fedelet fejjel lefelé vagy vízszintes felületen.

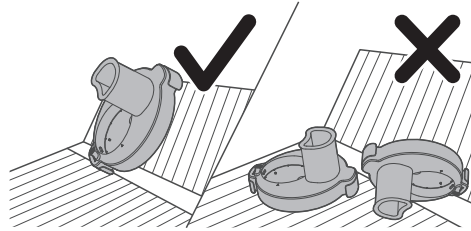

# Introductie

Gefeliciteerd met uw aankoop en welkom bij Philips!

Registreer uw product op [www.philips.com/welcome](http://www.philips.com/welcome) om optimaal gebruik te kunnen maken van de door Philips geboden ondersteuning.

## Algemene beschrijving

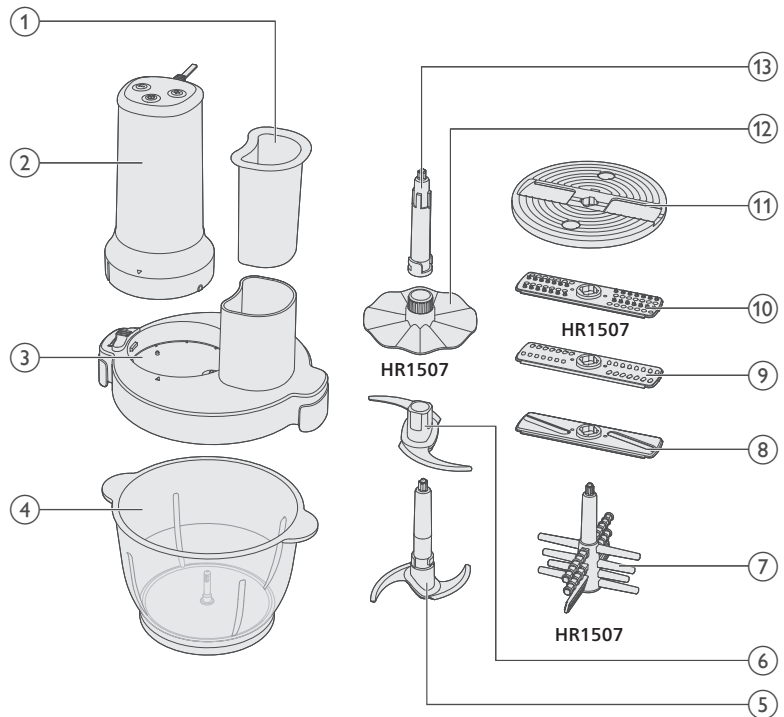

- 1 Stamper
- 2 Motorunit
- 3 Deksel voor hakmolen
- 4 Hakmolenkom
- 5 Hoofdmes
- 6 Extra mes
- 7 Knoflookschiller (alleen HR1507)
- 8 Snijmes
- 9 Raspmes
- 10 Granuleerschijf (alleen HR1507)
- 11 Inzethouder
- 12 Klopschijf (alleen HR1507)
- 13 Schacht

## Belangrijk

- Houd handen en keukengerei uit de kom wanneer het apparaat is aangesloten op het stopcontact. Als u voedsel naar beneden wilt duwen, gebruik dan een geschikt hulpmiddel zoals een spatel.
- Plaats de mesunit nooit in de voedingsunit als de kom/deksel niet is geplaatst.

## Gevaar

- Dompel de motorunit nooit in water of een andere vloeistof en spoel deze ook niet onder de kraan af. Gebruik alleen een vochtige doek om de motorunit schoon te maken.

## Waarschuwing

- Gebruik het apparaat op de juiste manier om mogelijk letsel te voorkomen.
- Schakel het apparaat uit en haal de stekker uit het stopcontact voor u accessoires verwisselt of in de buurt komt van onderdelen die tijdens gebruik bewegen.
- Controleer of het voltage dat wordt aangegeven op het apparaat overeenkomt met de plaatselijke netspanning voordat u het apparaat aansluit.
- Gebruik het apparaat niet indien de stekker, het netsnoer of een ander onderdeel beschadigd is of zichtbare barsten heeft.
- Indien het netsnoer beschadigd is, moet het worden vervangen door Philips, een Philips-dealer of personen met vergelijkbare kwalificaties om gevaar te voorkomen.
- Dit apparaat kan worden gebruikt door personen met verminderde lichamelijke, zintuiglijke of geestelijke capaciteiten of weinig ervaring en kennis, mits zij toezicht of instructie hebben ontvangen aangaande veilig gebruik van het apparaat, en zij de gevaren van het gebruik begrijpen.
- Dit apparaat mag niet door kinderen worden gebruikt. Houd het apparaat en het snoer buiten het bereik van kinderen.
- Kinderen mogen niet met het apparaat spelen.
- Wees heel voorzichtig bij het schoonmaken van een mesunit. Wees vooral voorzichtig wanneer u het mes uit de kom verwijdert, wanneer u de kom leegt en wanneer u de kom schoonmaakt. De snijkanten zijn zeer scherp.
- Raak de scherpe messen NIET aan. De messen zijn bijzonder scherp, dus wees voorzichtig. Houd altijd vast bij de vingergreep/schijfopening aan de bovenkant en weg van de snijkant wanneer u de scherpe snijmesses gebruikt of de kom leegt en tijdens het schoonmaken.
- Als een van de mesunits vastloopt, zet het apparaat dan uit voordat u de ingrediënten verwijdert die de mesunits blokkeren.
- Wees voorzichtig wanneer u hete vloeistof in de beker giet. Hete vloeistof en stoom kunnen brandwonden veroorzaken.
- Haal de stekker uit het stopcontact voor u het apparaat schoonmaakt of onderhoudt.
- Gebruik nooit een hakmesunit zonder hakmolenkom.

## Let op

- Trek altijd de stekker uit het stopcontact als u het apparaat onbeheerd achterlaat en voordat u het apparaat in elkaar zet, uit elkaar haalt of schoonmaakt.
- Gebruik nooit accessoires of onderdelen van andere fabrikanten of die niet specifiek zijn aanbevolen door Philips. Als u dergelijke accessoires of onderdelen gebruikt, vervalt de garantie.
- Gebruik dit apparaat alleen voor het beoogde doeleinde zoals beschreven in de gebruiksaanwijzing.
- Dit apparaat is uitsluitend bedoeld voor normaal gebruik binnenshuis. Het apparaat is niet bedoeld voor gebruik in personeelskeukens van bijvoorbeeld winkels, kantoren, boerderijen of vergelijkbare werkomgevingen. Het is ook niet bedoeld voor gebruik door gasten van hotels, motels, bed & breakfasts en andere verblijfsaccommodaties.
- Overschrijd de hoeveelheden en bewerkingstijden aangegeven in de tabel niet.
- Overschrijd de aangegeven hoeveelheden in de hakmolenkom niet.
- Snijd grote ingrediënten in kleinere stukjes van ongeveer 2 cm voordat u deze in de handblender doet.
- Verwerk GEEN hete ingrediënten.
- Als ingrediënten aan de wand van de kom blijven kleven, verwijder dan de motorunit en het deksel. Maak de ingrediënten vervolgens los met een spatel of voeg wat vloeistof toe.
- Gebruik het apparaat niet langer dan de hieronder aangegeven tijd zonder pauze. Langdurig onafgebroken gebruik kan het apparaat schaden.
- Gebruik nooit schuurspunten, schurende schoonmaakmiddelen of agressieve vloeistoffen zoals benzine, aceton of aceton om het apparaat schoon te maken.
- Maak de onderdelen die in contact komen met voedsel goed schoon voordat u het apparaat voor de eerste keer gebruikt. Volg de instructies voor schoonmaken in deze handleiding.
- Geluidsniveau: LC – 85 dB (A)

## Elektromagnetische velden (EMV)

Dit apparaat voldoet aan de toepasselijke richtlijnen en voorschriften met betrekking tot blootstelling aan elektromagnetische velden.

## Recycling



- Dit symbool betekent dat u elektrische producten niet bij het gewone huishoudelijke afval mag weggooien.
- Volg de regels in uw land voor de gescheiden inzameling van elektrische producten.

## Garantie en ondersteuning

Versuni Netherlands B.V., gevestigd aan de Claude Debussylaan 88, Amsterdam, Nederland, biedt twee jaar garantie op dit product vanaf de aankoopdatum (of de leveringsdatum, indien deze later valt). Deze garantie is niet geldig als het defect is ontstaan door onjuist gebruik of slecht onderhoud. Onze garantie heeft geen invloed op uw wettelijke rechten als consument. Voor meer informatie, voor reserveonderdelen of om een beroep te doen op de garantie, kunt u terecht op onze website [home.id/support](https://home.id/support).

## Voor het eerste gebruik

Maak het apparaat en de accessoires voor het eerste gebruik schoon met warm water en afwasmiddel. Spoel en droog ze grondig voordat u alles in elkaar zet. Plaats de hakmolenkom op een stabiel en plat oppervlak. Plaats hem niet in de buurt van warmtebronnen, water of ontvlambare materialen.

## Het apparaat gebruiken

### De hakmolen gebruiken

Dit apparaat is bedoeld voor het hakken van ingrediënten zoals noten, rauw vlees, uien, harde kaas, kruiden, enz. Volg de onderstaande stappen om de hakmolen te gebruiken:

- 1 Bevestig het extra mes aan het hoofdmes.

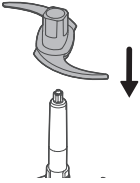

**Raak de scherpe messen NIET aan.**

- 2 Plaats de gemonteerde messen van de hakmolen in de hakmolenkom.  
- U kunt het hoofdmes ook gebruiken zonder het extra mes.

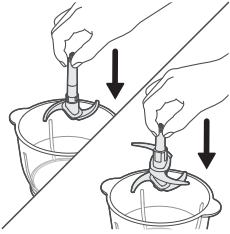

- 3 Plaats de ingrediënten in de hakmolenkom.

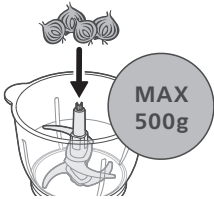

**Overschrijd het maximumniveau dat is aangegeven op de hakmolenkom niet.**

**Snijd ingrediënten in kleine vormen en maten (2 x 2 cm).**

- 4 Sluit het deksel en draai het vast.

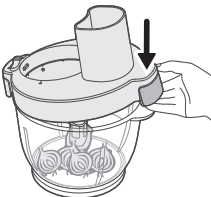
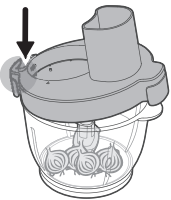

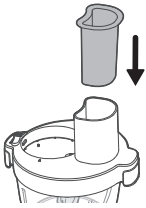

5 Plaats de stamper in de vultrechter.

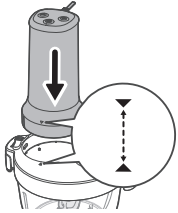

6 Bevestig de motorunit aan het deksel.  
- Zorg ervoor dat de markering op de motorunit op één lijn ligt met de markering op het deksel.

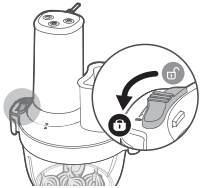

7 Schuif de schakelaar naar de vergrendelde stand om de motorunit aan het deksel te bevestigen.

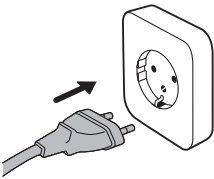

8 Steek de stekker in het stopcontact.  
- Het apparaat is klaar.

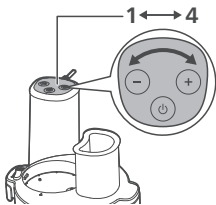

9 Druk op de knop + of - om een verwerkingsnelheid te kiezen (1 tot 4).  
Snelheid 1: het apparaat werkt op de laagste snelheid.  
Snelheid 4: het apparaat werkt op de hoogste snelheid.

**Gebruik het apparaat niet zonder ingrediënten.**

**Laat de motor niet langer dan 60 opeenvolgende seconden draaien; wacht ongeveer 2 minuten voordat u hem opnieuw start.**

- 10 Druk op de aan-uitknop om het proces te starten.
- 11 Druk opnieuw op de knop om te stoppen.

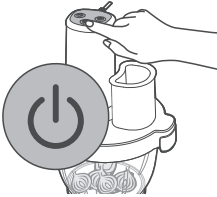

- 12 Haal de stekker uit het stopcontact.

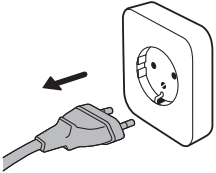

- 13 Schuif de schakelaar naar de ontgrendelstand om de motorunit te ontgrendelen.
- 14 Verwijder de motorunit van het deksel.

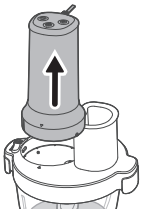

- 15 Verwijder het deksel.

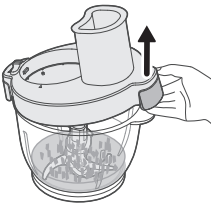

- 16 Verwijder het gemonteerde mes uit de kom.

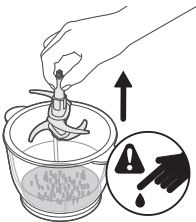

17 Leeg de kom

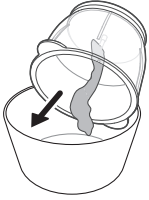

## De snijschijven/raspschijven/granuleerschijven gebruiken

Volg de onderstaande stappen om de snij-, rasp- en granuleerschijven te gebruiken:

- 1 Bevestig de schacht aan de hakmolenkom.

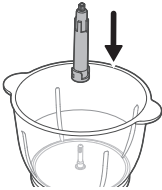

- 2 Bevestig de gewenste inzet-schijf aan de inzet-schijfhouder.

**Raak de scherpe messen NIET aan.**

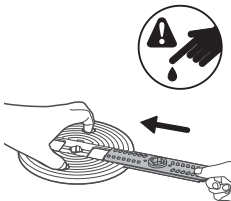

- 3 Bevestig de gemonteerde inzet-schijfhouder aan de schacht in de hakmolenkom.

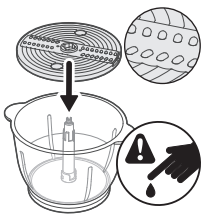

4 Sluit het deksel en draai het vast.

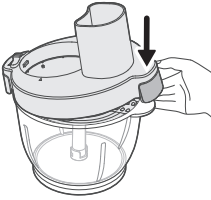
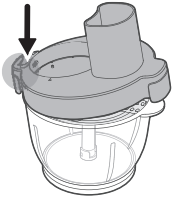

5 Bevestig de motorunit aan het deksel.

- Zorg ervoor dat de markering op de motorunit op één lijn ligt met de markering op het deksel.

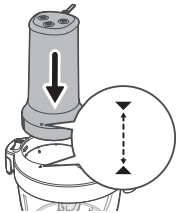

6 Schuif de schakelaar naar de vergrendelde stand om de motorunit aan het deksel te bevestigen.

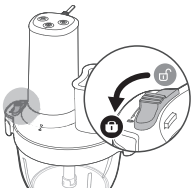

7 Voeg ingrediënten toe via de vultrechter en duw ze omlaag met de stamper.

**Overschrijd het maximumniveau dat is aangegeven op de hakmolenkom niet (500 g).**

8 Plaats de stamper in de vultrechter.

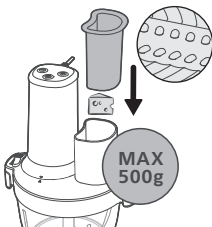

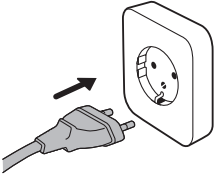

- 9 Steek de stekker in het stopcontact.  
- Het apparaat is klaar.

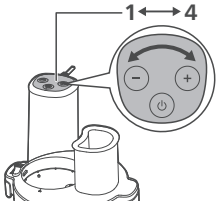

- 10 Druk op de knop + of - om een verwerkingssnelheid te kiezen (1 tot 4).  
Snelheid 1: het apparaat werkt op de laagste snelheid.  
Snelheid 4: het apparaat werkt op de hoogste snelheid.

**Gebruik het apparaat niet zonder ingrediënten.**

**Laat de motor niet langer dan 60 opeenvolgende seconden draaien;  
wacht ongeveer 2 minuten voordat u hem opnieuw start.**

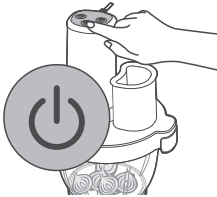

- 11 Druk op de aan-uitknop om het proces te starten.  
12 Druk opnieuw op de knop om te stoppen.

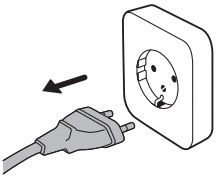

- 13 Haal de stekker uit het stopcontact.

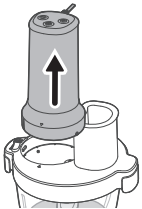

- 14 Schuif de schakelaar naar de ontgrendelstand om de motorunit van het deksel te ontgrendelen.  
15 Verwijder de motorunit van het deksel.  
16 Verwijder het deksel.

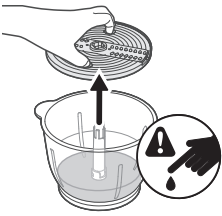

17 Verwijder de gemonteerde inzetschijfhouder en de schacht uit de kom.

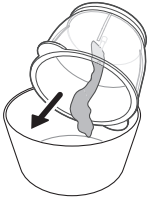

18 Leeg de kom.

## De klopschijf gebruiken

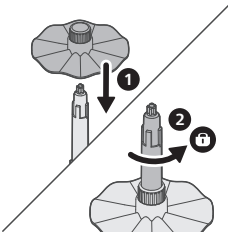

Volg de onderstaande stappen om de klopschijf te gebruiken:

- 1 Bevestig de klopschijf op de schacht.
- 2 Draai de klopschijf linksom om deze op zijn plaats te vergrendelen.

3 Bevestig de gemonteerde klopschijf aan de hakmolenkom.

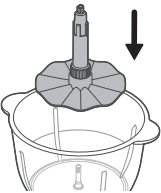

4 Doe ingrediënten in de kom.

**Overschrijd het maximumniveau dat is aangegeven op de hakmolenkom niet.**

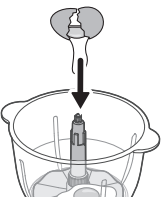

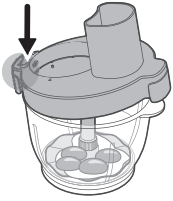

5 Sluit het deksel en draai het vast

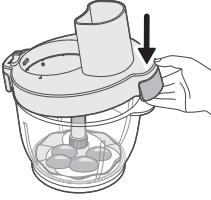

6 Plaats de stamper in de vultrechter.

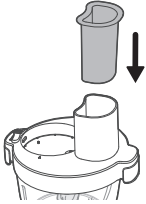

7 Bevestig de motorunit aan het deksel.

- Zorg ervoor dat de markering op de motorunit op één lijn ligt met de markering op het deksel.

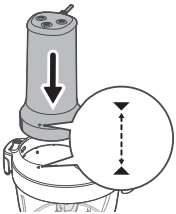

8 Schuif de schakelaar naar de vergrendelde stand om de motorunit aan het deksel te bevestigen.

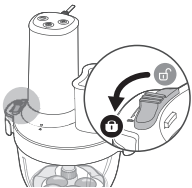

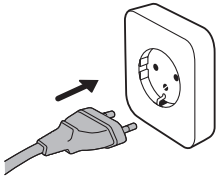

- 9** Steek de stekker in het stopcontact.  
 - U kunt het apparaat nu gebruiken.

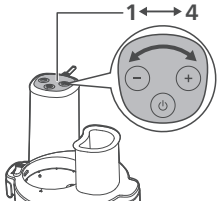

- 10** Druk op de knop + of - om een verwerkingssnelheid te kiezen (1 tot 4).  
 Snelheid 1: het apparaat werkt op de laagste snelheid.  
 Snelheid 4: het apparaat werkt op de hoogste snelheid.

**Gebruik het apparaat niet zonder ingrediënten.**

**Laat de motor niet langer dan 60 opeenvolgende seconden draaien; wacht ongeveer 2 minuten voordat u hem opnieuw start.**

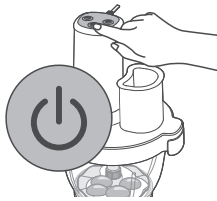

- 11** Druk op de aan-uitknop om het proces te starten.  
**12** Druk opnieuw op de knop om te stoppen.

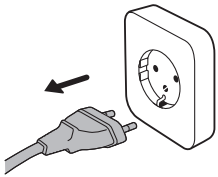

- 13** Haal de stekker uit het stopcontact.

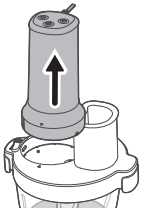

- 14** Schuif de schakelaar naar de ontgrendelstand om de motorunit van het deksel te verwijderen.  
**15** Verwijder de motorunit van het deksel.

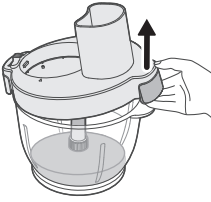

16 Verwijder het deksel.

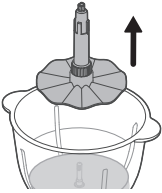

17 Verwijder de gemonteerde klopschijf uit de kom.

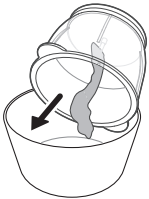

18 Leeg de kom.

## De knoflookschiller gebruiken

Volg de onderstaande stappen om de knoflookschiller te gebruiken:

**Gebruik alleen teentjes gepelde knoflook. Gebruik geen hele knoflookbollen.**



1 Bevestig de knoflookschiller aan de hakmolenkom.

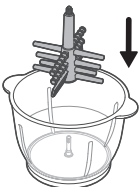

2 Voeg maximaal 60 teentjes knoflook toe aan de kom.

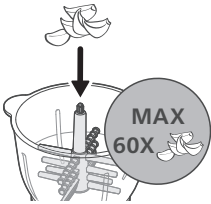

3 Sluit het deksel en draai het vast

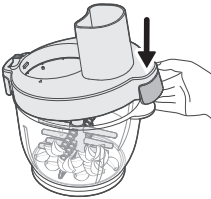
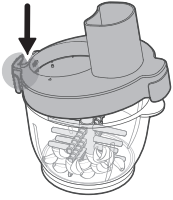

4 Plaats de stamper in de vultrechter.

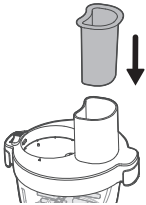

5 Bevestig de motorunit aan het deksel.  
- Zorg ervoor dat de markering op de motorunit op één lijn ligt met de markering op het deksel.

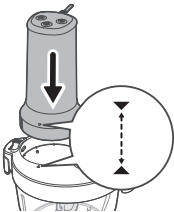

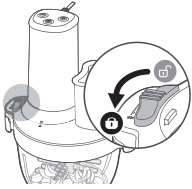

6 Schuif de schakelaar naar de vergrendelde stand om de motorunit aan het deksel te bevestigen.

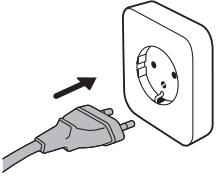

7 Steek de stekker in het stopcontact.  
- Het apparaat is klaar.

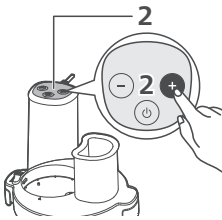

8 Druk op de knop + of - om snelheid 2 te selecteren.

**Maal niet langer dan 30 seconden.**

**Als er nog wat knoflook niet gepeld is, laat het apparaat dan gedurende 30 seconden opnieuw op snelheid 2 werken.**

**Als de knoflook te vochtig lijkt, is deze mogelijk overbewerkt. Verkort de verwerkingstijd in de volgende ronde.**

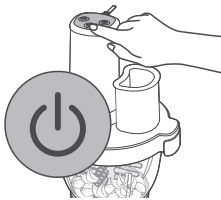

9 Druk op de aan-uitknop om het proces te starten.

10 Druk opnieuw op de knop om te stoppen.

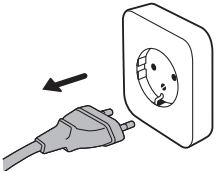

11 Haal de stekker uit het stopcontact.



**12** Schuif de schakelaar naar de ontgrendelstand om de motorunit te ontgrendelen.

**13** Verwijder de motorunit van het deksel.

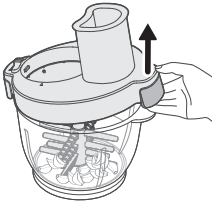

**14** Verwijder het deksel.

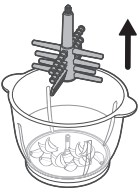

**15** Verwijder de knoflookschiller uit de hakmolenkom.

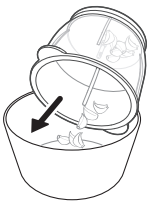

















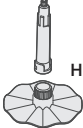



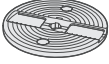





**16** Gooi de overtollige schil weg.

- De teentjes gepelde knoflook zijn klaar voor gebruik.

## Verwerkbare hoeveelheden en verwerkingstijd

Overschrijd de hoeveelheden en bereidingstijden die zijn aangegeven niet.

		 (MAX)	 (MAX)		
		400 g	10P	1	
		400 g	10 sec.	4	
		400 g	30 sec.	4	
		400 g	60 sec.	4	
		500 g+200 ml	60 sec.	1>4	
 HR1507		250 ml	60 sec.	4	
		4 x 	90 sec.	4	
 HR1507	 HR1507		500 g	20 sec.	1
			250 g	30 sec.	1
	 HR1507		500 g	20 sec.	2
			1 piece	20 sec.	2
			250 g	30 sec.	2
	 HR1507		200 g	20 sec.	1
			1 piece	20 sec.	1
 HR1507	10 x 	10 Cloves	15 sec.	2	
	60 x 	60 Cloves	30-60 sec.	2	

### Recepten

Aardappelpuree met honing

**Dit recept kan alleen worden bereid met de standaardmesunit.**

450 g honing

200 g bevroren boter



100 g versgekookte aardappelen

- 1 Giet 450 g honing in een kom en koel deze tot 0 °C (bereid 3 kommen voor).
- 2 Snijd 200 g bevroren boter in blokjes van 2-3 cm en 100 g versgekookte aardappelen in blokjes van 3-4 cm.

- 3 Zet de kommen op tafel, doe de boter en aardappelblokjes in de beker en meng 5 seconden op de hoogste stand.

## Reiniging en onderhoud

- 1 Haal altijd de stekker van het apparaat uit het stopcontact voordat u het gaat schoonmaken.
- 2 Haal het apparaat uit elkaar en verwijder voorzichtig de messen en andere afneembare onderdelen.
- 3 Veeg de motorunit alleen schoon met een vochtige doek.
- 4 Maak de accessoires schoon met warm water en afwasmiddel.
- 5 Droog alle hakmolenonderdelen met een schone handdoek.

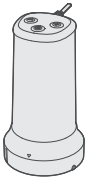
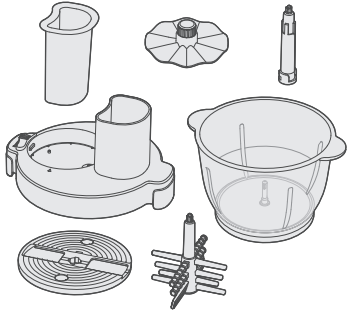
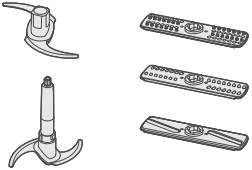
			
	✗	✓	✗
	✓	✓	✓
	✓	✗	✓

## Reinig en droog het deksel

- Spoel het deksel af onder de kraan.  
Dompel het deksel niet volledig onder in water.

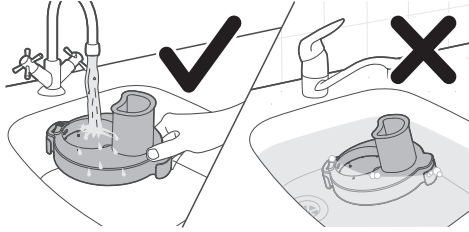

Droog het deksel onder een hoek op het rek.  
Droog het deksel niet ondersteboven of op een vlakke ondergrond.

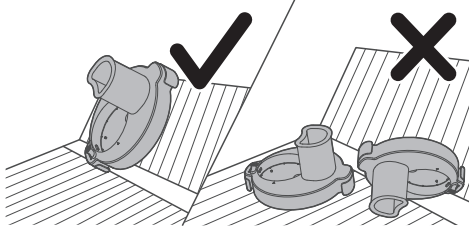

# Innledning

Gratulerer med kjøpet, og velkommen til Philips!

Hvis du vil dra full nytte av støtten som Philips tilbyr, kan du registrere produktet ditt på [www.philips.com/welcome](http://www.philips.com/welcome).

## Generell beskrivelse

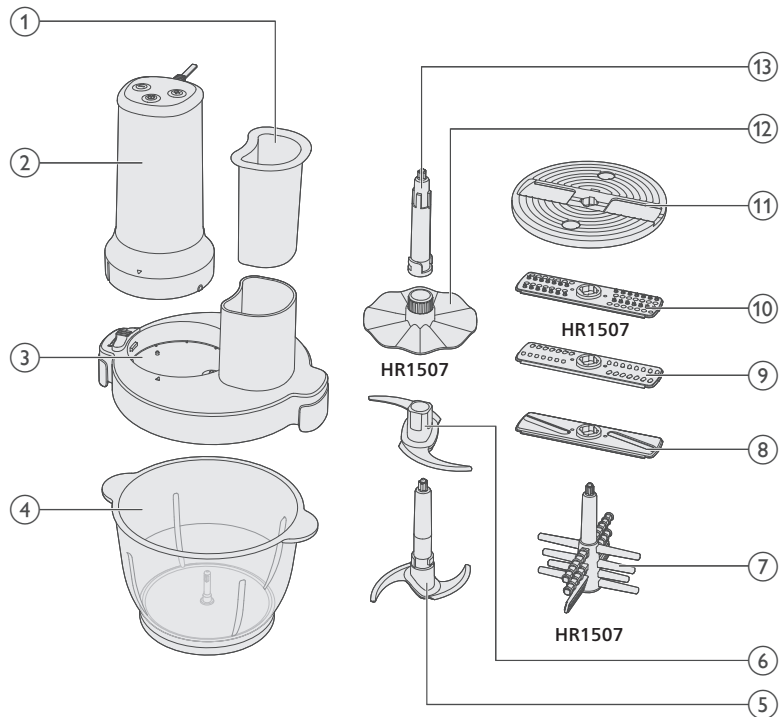

- 1 Stapper
- 2 Motorenhet
- 3 Løkk til hakkerbolle
- 4 Hakkerbolle
- 5 Hovedkniv
- 6 Ekstra kniv
- 7 Hvitløksskreller (kun HR1507)
- 8 Skjæreinnsett
- 9 Riveinnsett
- 10 Maleinnsett (kun HR1507)
- 11 Innsatsholder
- 12 Vispeskive (kun HR1507)
- 13 Akse

## Important

- Hold hender og redskaper unna bollen mens enheten er koblet til strømforsyningen. Hvis du må dytte maten ned, bruker du et passende redskap som en slikkepott.
- Monter aldri knivenheten på strømenheten uten at bollen/lokket er montert.

## Fare

- Motorenheten må aldri senkes ned i vann eller annen væske, og den må heller ikke skylles under rennende vann. Bruk kun en fuktig klut til å rengjøre motorenheten.

## Warning

- Ikke bruk apparatet galt for å unngå potensielle skader.
- Slå av apparatet og koble fra strømforsyningen før du endrer tilbehør eller nærmer deg deler som rører på seg under bruk
- Før du kobler til apparatet, må du kontrollere at spenningen som er angitt på apparatet, stemmer overens med nettspenningen.
- Apparatet må ikke brukes hvis støpselet, nettledningen eller andre deler er skadet eller har synlige sprekker.
- Hvis nettledningen er ødelagt, må den byttes ut av Philips, en reparatør eller lignende kvalifisert personell for å unngå farlige situasjoner.
- Apparatet kan brukes av personer med nedsatt sanseevne eller fysisk eller psykisk funksjonsevne, eller personer med manglende erfaring eller kunnskap, dersom de får instruksjoner om sikker bruk av apparatet eller tilsyn som sikrer sikker bruk, og hvis de er klar over risikoen.
- Dette apparatet skal ikke brukes av barn. Oppbevar apparatet og ledningen utilgjengelig for barn.
- Barn skal ikke leke med apparatet.
- Vær forsiktig når du bruker en knivenhet. Vær spesielt forsiktig når du fjerner den fra bollen, når du tømmer bollen og når du rengjør den. Knivseggene er svært skarpe.
- IKKE berør de skarpe knivene. Knivene er svært skarpe. Håndter dem forsiktig. Hold alltid i fingergrepet/diskullet øverst, vekk fra kniveggen, når du håndterer de skarpe knivbladene, tømmer bollen og under rengjøring.
- Hvis en av knivenhetene setter seg fast, må du slå av apparatet før du fjerner ingrediensene som hindrer knivenheten fra å gå rundt.
- Vær forsiktig når du heller varm væske i begeret, da varm væske og damp kan forårsake skålding.
- Støpselet må tas ut av stikkontakten før rengjøring eller vedlikehold av apparatet.
- Ikke bruk en hakkerknivenhet uten hakkerbollen.

## Caution

- Koble alltid apparatet fra strømmettet hvis du lar det stå uten tilsyn og før du setter det sammen, tar det fra hverandre, setter det bort eller rengjør det.

- Ikke bruk tilbehør eller deler fra andre produsenter eller som Philips ikke spesifikt anbefaler. Hvis du bruker slikt tilbehør eller slike deler, blir garantien ugyldig.
- Bruk bare dette apparatet til beregnet formål som vist i brukerhåndboken.
- Dette apparatet er kun beregnet på bruk i privat husholdning. Det er ikke beregnet på bruk i kjøkken for ansatte i butikker, på kontorer, på gårder eller andre arbeidsmiljøer. Det er heller ikke beregnet på bruk av gjester på hoteller, moteller eller andre overnattingssteder.
- Ikke overskrid maksimumsmengdene og tilberedningstidene som er angitt i tabellen.
- Ikke overskrid mengdene som er angitt i hakkebollen.
- Del store ingredienser opp i biter på omtrent 2 cm før du behandler dem.
- IKKE miks varme ingredienser.
- Hvis ingrediensene fester seg til sidene av bollen, fjerner du motorenheten og lokket. Så drar du av ingrediensene med en slikkepott eller heller i litt væske.
- Ikke bruk apparatet lengre enn det som er spesifisert nedenfor, uten en hvileperiode. Kontinuerlig bruk over lengre perioder kan skade apparatet.
- Bruk aldri skurebørster, skuremidler eller væsker som bensin eller acetone til å rengjøre apparatet.
- Før du bruker apparatet for første gang, må alle deler som kommer i kontakt med mat, rengjøres grundig. Se instruksjonene for rengjøring som er oppgitt i håndboken.
- Støynivå: LC = 85 dB(A)

## Elektromagnetiske felt (EMF)

Dette apparatet overholder aktuelle standarder og forskrifter om eksponering for elektromagnetiske felt.

## Resirkulering



- Dette symbolet betyr at elektriske produkter ikke skal kasseres som restavfall
- Følg nasjonale regler for avfallsdeponering av elektriske produkter.

## Garanti og støtte

Versuni Netherlands B.V., registrert på Claude Debussylaan 88, Amsterdam, NL, tilbyr to års garanti på dette produktet fra kjøpsdatoen (eller leveringsdatoen, dersom den er senere). Denne garantien er ikke gyldig hvis en defekt oppstår

grunnet uriktig bruk eller dårlig vedlikehold. Garantien vår påvirker ikke lovfestede retter du har som forbruker. For mer informasjon, reservedeler eller for å benytte garantien, besøk nettstedet vårt på **home.id/support**.

## Før bruk første gang

Før førstegangsbruk må du vaske apparatet og tilbehøret med varmt såpevann. Skyll dem grundig og tørk dem helt før montering.

Plasser hakkerbollen på en stabil og jevn overflate.

Unngå å plassere den i nærheten av varmekilder, vann eller brennbare materialer.

## Bruke apparatet

### Bruke hakkeren

Apparatet er beregnet på å hakke ingredienser som nøtter, rått kjøtt, løk, hard ost, urter osv.

Følg trinnene nedenfor for å bruke hakkeren:

- 1 Fest den ekstra kniven til hovedkniven.

**IKKE berør de skarpe knivene.**

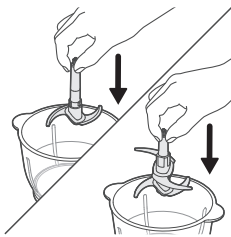
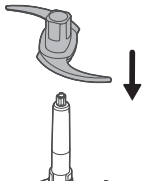

- 2 Sett de monterte kutterknivene i hakkerbollen.

- Du kan også bruke hovedkniven uten den ekstra kniven.

- 3 Ha ingrediensene i hakkerbollen.

**Ikke overskrid maksimumsnivået på hakkerbollen.**

**Kutt ingrediensene i små former og størrelser (2 x 2 cm).**

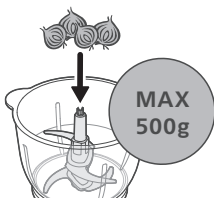

4 Lukk lokket.

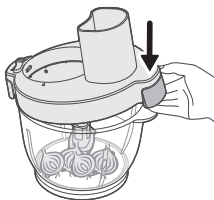
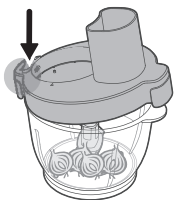

5 Legg skyveren i materøret.

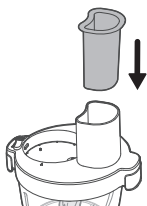

6 Fest motorenheten til lokket.

- Kontroller at merket på motorenheten er på linje med merket på lokket.

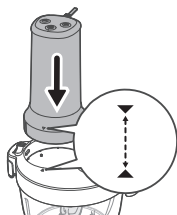

7 Skyv bryteren til låst stilling for å feste motorenheten til lokket.

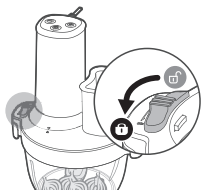

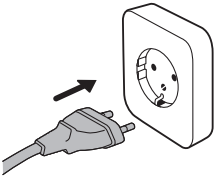

- 8** Sett støpselet inn i stikkontakten.  
- Apparatet er klart.

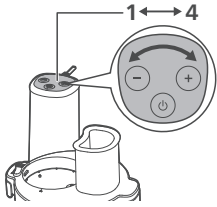

- 9** Trykk på knappen + eller - for å velge en hastighet (1 til 4).  
Hastighet 1: Apparatet bruker laveste hastighet.  
Hastighet 4: Apparatet bruker høyeste hastighet.

**Ikke bruk apparatet uten at det er ingredienser i det.**

**Ikke la motoren gå i mer enn 60 sekunder sammenhengende. Vent i ca. 2 minutter før du starter den opp igjen.**

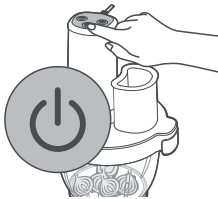

- 10** Trykk på av/på-knappen for å starte.  
**11** Trykk på knappen én gang til for å stoppe.

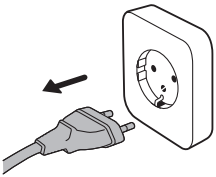

- 12** Ta ut støpselet av stikkontakten.

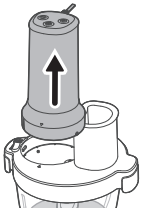

- 13** Skyv bryteren til ulåst stilling for å frigjøre motorenheten.  
**14** Fjern motorenheten fra lokket.

15 Fjern lokket.

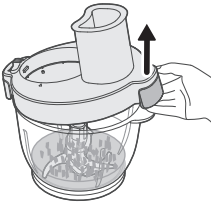

16 Fjern den monterte kniven fra bollen.

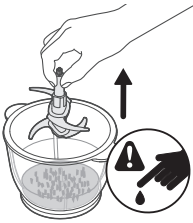

17 Tøm bollen

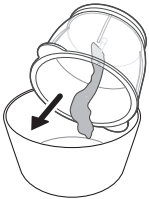

## Bruk skjære-/rive-/maleinnsatsen

Følg trinnene nedenfor for å bruke skjære-/rive-/maleinnsatsen:

1 Fest akselen til hakkerbollen.

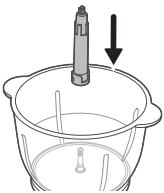

2 Fest den ønskede innsatsen til innsatsholderen.

**IKKE berør de skarpe knivene.**

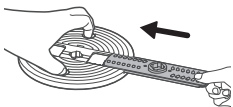

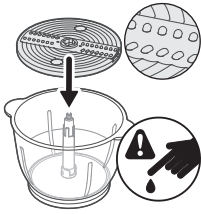

3 Fest den monterte innsatsholderen til akselen i hakkerbollen.

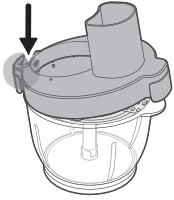

4 Lukk lokket.

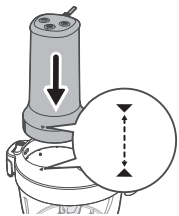
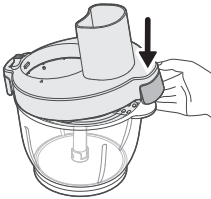

5 Fest motorenheten til lokket.

- Kontroller at merket på motorenheten er på linje med merket på lokket.

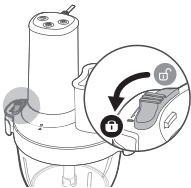

6 Skyv bryteren til låst stilling for å feste motorenheten til lokket.

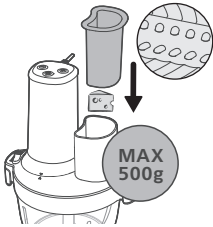

7 Tilsett ingredienser gjennom materøret, og skyv dem ned med stapperen.

**Ikke overskrid maksimumskapisiteten til hakkerbollen (500 g).**

8 Legg skyverer i materøret.

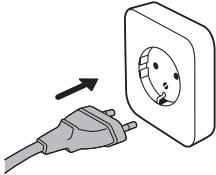

9 Sett støpselet inn i stikkontakten.

- Apparatet er klart.

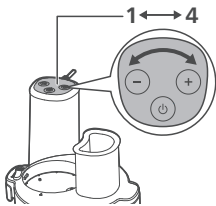

10 Trykk på knappen + eller - for å velge en hastighet (1 til 4).

Hastighet 1: Apparatet bruker laveste hastighet.

Hastighet 4: Apparatet bruker høyeste hastighet.

**Ikke bruk apparatet uten at det er ingredienser i det.**

**Ikke la motoren gå i mer enn 60 sekunder sammenhengende. Vent i ca. 2 minutter før du starter den opp igjen.**

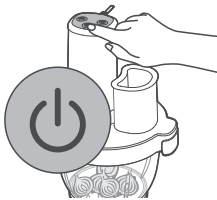

11 Trykk på av/på-knappen for å starte.

12 Trykk på knappen én gang til for å stoppe.

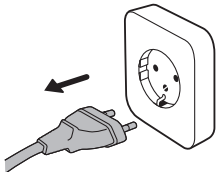

13 Ta ut støpselet av stikkontakten.



- 14 Skyv bryteren til ulåst stilling for å frigjøre motorenheten fra lokket.
- 15 Fjern motorenheten fra lokket.
- 16 Fjern lokket.

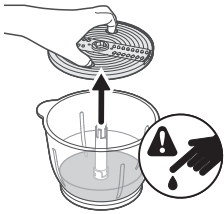

- 17 Fjern den monterte innsatsholderen og akselen fra bollen.

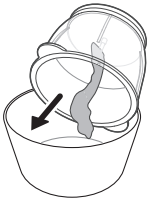

- 18 Tøm bollen.

## Bruke vispeskiven

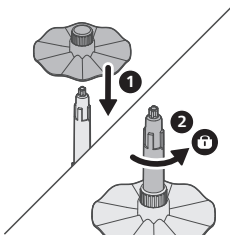

Følg trinnene nedenfor for å bruke vispeskiven:

- 1 Fest vispeskiven til akselen.
- 2 Vri vispeskiven mot klokken for å låse den på plass.

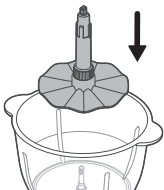

- 3 Fest den monterte vispeskiven til hakkerbollen.

4 Ha ingredienser i hakkerbollen.

**Ikke overskrid maksimumsnivået til hakkerbollen.**

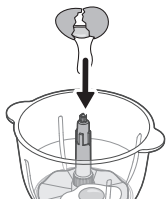

5 Lukk lokket.

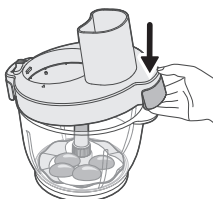
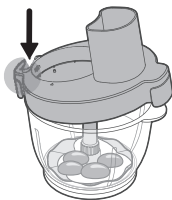

6 Legg skyveren i materøret.

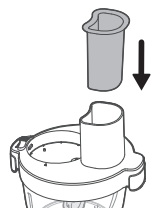

7 Fest motorenheten til lokket.

- Kontroller at merket på motorenheten er på linje med merket på lokket.

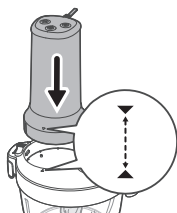

8 Skyv bryteren til låst stilling for å feste motorenheten til lokket.

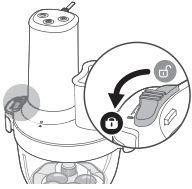

9 Sett støpselet inn i stikkontakten.  
- Apparatet er nå klart til bruk.

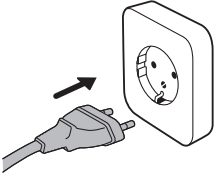

10 Trykk på knappen + eller - for å velge en hastighet (1 til 4).  
Hastighet 1: Apparatet bruker laveste hastighet.  
Hastighet 4: Apparatet bruker høyeste hastighet.

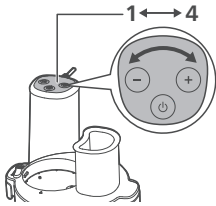

**Ikke bruk apparatet uten at det er ingredienser i det.**

**Ikke la motoren gå i mer enn 60 sekunder sammenhengende. Vent i ca. 2 minutter før du starter den opp igjen.**

11 Trykk på av/på-knappen for å starte.  
12 Trykk på knappen én gang til for å stoppe.

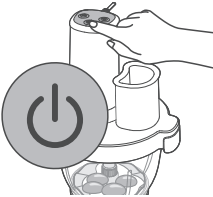

13 Ta ut støpselet av stikkontakten.

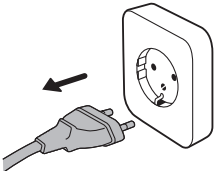

- 14 Skyv bryteren til ulåst stilling for å fjerne motorenheten fra lokket.  
 15 Fjern motorenheten fra lokket.

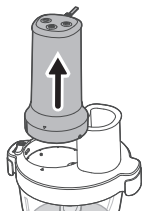

- 16 Fjern lokket.

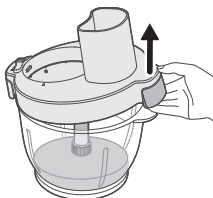

- 17 Fjern den monterte vispeskiven fra bollen.

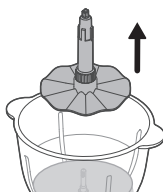

- 18 Tøm bollen.

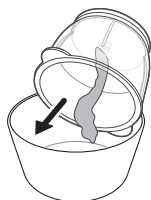

## Bruke hvitløksskrelleren

Følg trinnene nedenfor for å bruke hvitløksskrelleren:

**Bruk bare skrelte hvitløksfedd. Ikke bruk hele hvitløk.**



- 1 Fest hvitløksskrelleren til hakkerbollen.

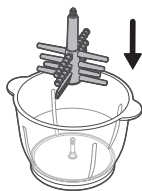

- 2 Tilsett opptil 60 hvitløksfedd i bollen.

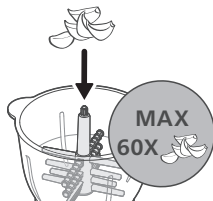

- 3 Lukk lokket.

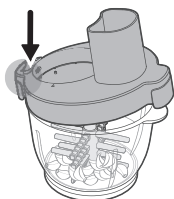

- 4 Legg skyveren i materøret.

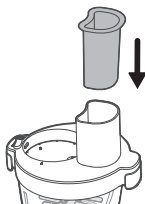

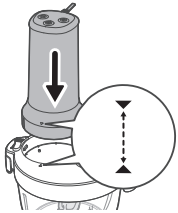

- 5 Fest motorenheten til lokket.  
- Kontroller at merket på motorenheten er på linje med merket på lokket.

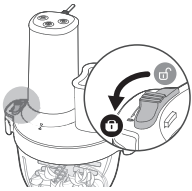

- 6 Skyv bryteren til låst stilling for å feste motorenheten til lokket.

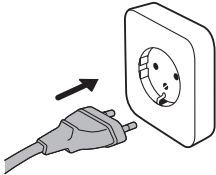

- 7 Sett støpselet inn i stikkontakten.  
- Apparatet er klart.

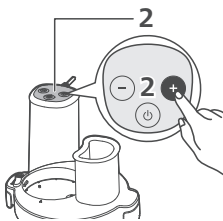

- 8 Trykk på knappen + eller - for å velge hastighet 2.

**Bland i maks. 30 sekunder.**

**Hvis noen fedd forblir uskrelte, må du fortsette på hastighet 2 i opptil 30 sekunder.**

**Hvis hvitløken ser ut til å være for fuktig, kan den ha blitt kjørt for lenge i apparatet. Reduser tiden i neste runde.**



- 9 Trykk på av/på-knappen for å starte.  
10 Trykk på knappen én gang til for å stoppe.

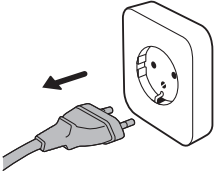

**11** Ta ut støpselet av stikkontakten.

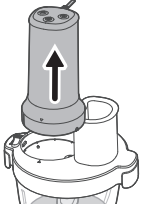

**12** Skyv bryteren til ulåst stilling for å frigjøre motorenheten.

**13** Fjern motorenheten fra lokket.

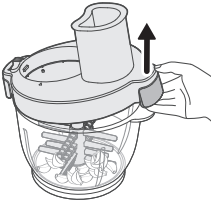

**14** Fjern lokket.

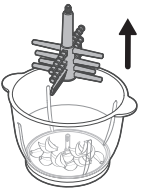

**15** Fjern hvitløksskrelleren fra hakkerbollen.

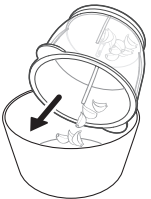

















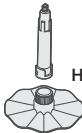









**16** Kast overflødig skall.

- De skrellede hvitløkssfeddene er klare til bruk.

# Bearbeide mengder og bearbeidingstider

**Ikke overskrid maksimumsmengdene og tilberedningstidene som er angitt.**

		 (MAX)	 (MAX)		
		400 g	10P	1	
		400 g	10 sec.	4	
		400 g	30 sec.	4	
		400 g	60 sec.	4	
		500 g+200 ml	60 sec.	1>4	
 HR1507		250 ml	60 sec.	4	
		4 x 	90 sec.	4	
 HR1507	 HR1507		500 g	20 sec.	1
			250 g	30 sec.	1
	 HR1507		500 g	20 sec.	2
			1 piece	20 sec.	2
			250 g	30 sec.	2
	 HR1507		200 g	20 sec.	1
			1 piece	20 sec.	1
 HR1507	10 x 	10 Cloves	15 sec.	2	
	60 x 	60 Cloves	30-60 sec.	2	

## Oppskrifter

Potetmos med honning

**Denne oppskriften kan tilberedes med den vanlige knivenheten.**

450 g honning



200 g fryst smør

100 g nykokte poteter

- 1 Hell 450 g med honning i en skål og sett den i kjøleskapet ved 0 °C (tilbered 3 skåler).
- 2 Skjær opp 200 g med fryst smør i 2–3 cm store kuber, og 100 g med nykokte poteter i 3–4 cm biter.
- 3 Sett skålene på bordet, tilsett smør og de nykokte potetbitene til begeret, og kjør på høyeste innstilling i 5 sekunder.

## Rengjøring og vedlikehold

- 1 Koble alltid apparatet fra strømkilden før rengjøring.
- 2 Demonter apparatet, og fjern knivene og eventuelle andre avtakbare deler forsiktig.
- 3 Tørk motorenheten med kun en fuktig klut.
- 4 Rengjør tilbehøret med varmt vann og vaskemiddel.
- 5 Tørk alle hakkerdelene med et rent håndkle.

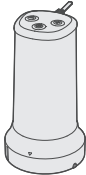
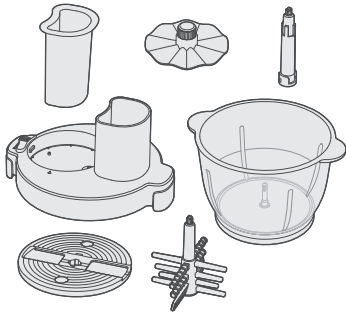
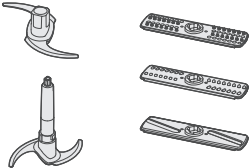
			
	✗	✓	✗
	✓	✓	✓
	✓	✗	✓

## Rengjør og tørk lokket.

Skyll lokket under rennende vann.

Ikke senk lokket i vann.

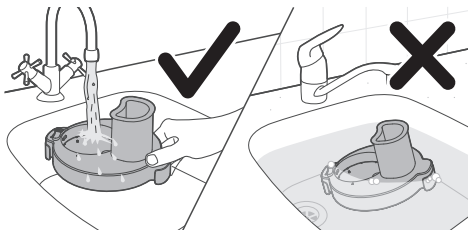

Tørk lokket i en vinkel på stativet.

Ikke tørk lokket opp ned eller på et flatt underlag.

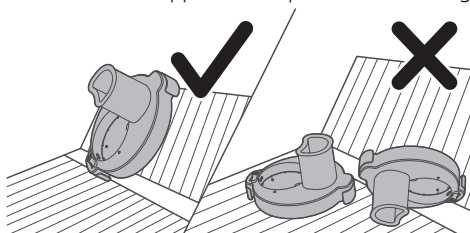

## Wstęp

Gratulujemy zakupu i witamy w firmie Philips!

Aby w pełni skorzystać z obsługi świadczonej przez firmę Philips, należy zarejestrować zakupiony produkt na stronie [www.philips.com/welcome](http://www.philips.com/welcome).

## Opis ogólny

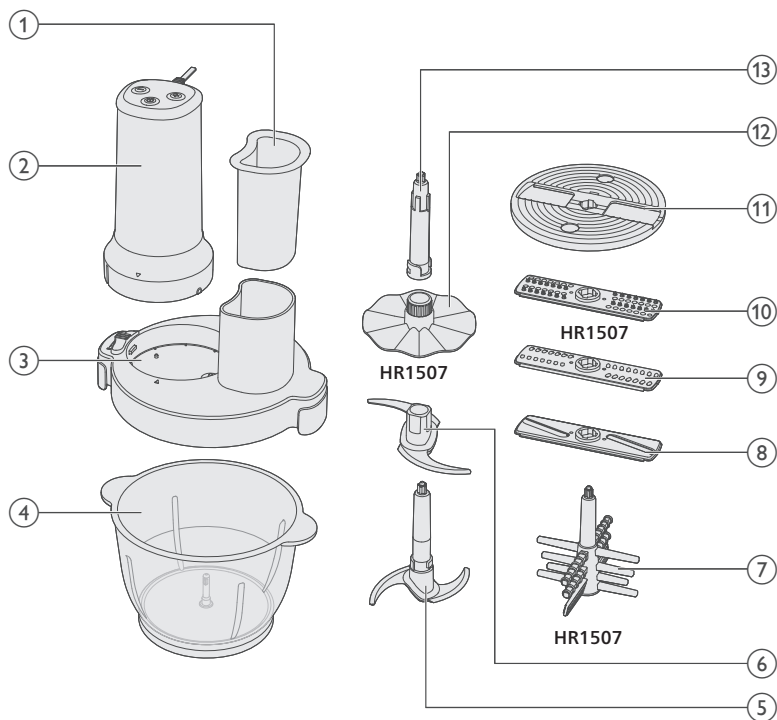

- 1 Popychacz
- 2 Część silnikowa
- 3 Pokrywa pojemnika rozdrabniacza
- 4 Pojemnik rozdrabniacza
- 5 Ostrze główne
- 6 Ostrze dodatkowe
- 7 Narzędzie do obierania czosnku (tylko model HR1507)
- 8 Wkładka do krojenia w plastry
- 9 Wkładka do siekania
- 10 Wkładka rozdrabniająca (tylko model HR1507)
- 11 Uchwyt na wkładkę
- 12 Tarcza do ubijania piany (tylko model HR1507)
- 13 Trzonek

## Important

- Trzymaj ręce i przybory z dala od pojemnika, gdy urządzenie jest podłączone do zasilania. Jeśli jedzenie musi zostać zepchnięte ku dołowi, użyj odpowiedniego przyboru, takiego jak szpatułka.
- Nigdy nie montuj zespołu ostrza do jednostki zasilającej bez założonego pojemnika/pokrywki.

## Niebezpieczeństwo

- Nigdy nie zanurzaj części silnikowej urządzenia w wodzie ani innym płynie. Nie opłukuj jej pod bieżącą wodą. Część silnikową czyść wyłącznie wilgotną szmatką.

## Warning

- Nieprawidłowe korzystanie z urządzenia może doprowadzić do obrażeń ciała.
- Przed wymianą akcesoriów lub dotykiem ruchomych części wyłącz urządzenie i odłącz je od zasilania.
- Przed podłączeniem urządzenia upewnij się, że napięcie podane na urządzeniu jest zgodne z napięciem w sieci elektrycznej.
- Nie korzystaj z urządzenia, jeśli jego wtyczka, przewód sieciowy bądź inne części są uszkodzone lub są na nich widoczne pęknięcia.
- Jeśli przewód zasilający jest uszkodzony, jego wymiany musi dokonać dystrybutor produktów marki Philips, pracownik serwisu lub odpowiednio wykwalifikowana osoba, tak aby uniknąć ewentualnego niebezpieczeństwa.
- Urządzenia mogą być używane przez osoby z ograniczonymi zdolnościami fizycznymi, sensorycznymi lub umysłowymi, a także nieposiadające wiedzy lub doświadczenia w użytkowaniu tego typu urządzeń, pod warunkiem, że będą one nadzorowane lub zostaną poinstruowane na temat korzystania z urządzeń w bezpieczny sposób oraz zostaną poinformowane o potencjalnych zagrożeniach.
- Z urządzenia nie mogą korzystać dzieci. Przechowuj urządzenie i przewód poza zasięgiem dzieci.
- Dzieci nie powinny bawić się urządzeniem.
- Zachowaj szczególną ostrożność podczas dotykania części tnącej, zwłaszcza podczas wyjmowania jej z pojemnika, opróżniania pojemnika oraz mycia. Jej ostrza są bardzo ostre.
- Nie dotykaj ostrzy. Ostrza są bardzo ostre, dlatego należy obchodzić się z nimi ostrożnie. Podczas obchodzenia się z ostrymi ostrzami tnącymi, opróżniania pojemnika i czyszczenia należy zawsze trzymać za uchwyt na palce/otwór na tarczę u góry, z dala od krawędzi tnącej.
- W przypadku zablokowania jednej z części tnących przed usunięciem składników, które ją blokują, wyłącz urządzenie.
- Zachowaj ostrożność podczas wlewania gorącego płynu do dzbanka, ponieważ gorący płyn i para mogą spowodować oparzenia.
- Przed przystąpieniem do czyszczenia lub konserwacji urządzenia należy wyjąć wtyczkę z gniazdka elektrycznego.
- Nigdy nie używaj części tnącej bez pojemnika rozdrabniacza.

## Caution

- Przed rozpoczęciem montażu, demontażu lub czyszczenia urządzenia, a także wtedy, gdy chcesz je schować lub pozostawić bez nadzoru, odłącz je od źródła zasilania.
- Nie korzystaj z akcesoriów ani części innych producentów, ani takich, których nie zaleca w wyraźny sposób firma Philips. Wykorzystanie tego typu akcesoriów lub części spowoduje unieważnienie gwarancji.
- Tego urządzenia należy używać zgodnie z przeznaczeniem, w sposób przedstawiony w instrukcji obsługi.
- To urządzenie jest przeznaczone wyłącznie do normalnego użytku domowego. Nie jest ono przeznaczone do użytku w takich miejscach jak kuchnie w sklepach, biurach, w gospodarstwach rolnych i w innych miejscach pracy. Nie jest również przeznaczone do użytku w hotelach, motelach, pensjonatach typu „bed and breakfast” ani innych miejscach mieszkalnych.
- Nie przekraczaj ilości składników ani czasów przygotowania podanych w tabeli.
- Nie przekraczaj ilości wskazanych w misce do siekania.
- Przed zmiksowaniem większe składniki pokrój na kawałki o wielkości ok. 2 cm.
- NIE przetwarzaj gorących składników.
- Jeśli składniki przywarły do ścianki pojemnika, wyjmij część silnikową i zdejmij pokrywkę. Następnie zdejmij składniki za pomocą łopatk. Możesz również dodać trochę płynu.
- Nie używaj urządzenia przez czas dłuższy niż podany poniżej bez przerwy. Ciągłe przetwarzanie przez dłuższy czas może spowodować uszkodzenie urządzenia.
- Do czyszczenia urządzenia nigdy nie używaj czyszcików, środków ściernych ani żrących płynów, takich jak benzyna lub aceton.
- Przed pierwszym użyciem dokładnie umyj wszystkie części urządzenia stykające się z żywnością. Stosuj się do instrukcji dotyczących czyszczenia zawartych w instrukcji obsługi.
- Poziom hałas: LC – 85 dB(A)

## Pola elektromagnetyczne (EMF)

To urządzenie jest zgodne z obowiązującymi normami i przepisami dotyczącymi narażenia na działanie pól elektromagnetycznych.

## Recykling



Ten symbol oznacza, że produktów elektrycznych po okresie ich użytkowania, nie można wyrzucać wraz z innymi odpadami pochodzącymi z gospodarstw domowych. Użytkownik ma obowiązek oddać zużyty produkt do podmiotu prowadzącego zbieranie zużytego sprzętu elektrycznego i elektronicznego, tworzącego system zbierania takich odpadów - w tym do odpowiedniego sklepu, lokalnego punktu zbiórki lub jednostki gminnej. Zużyty sprzęt może mieć szkodliwy wpływ na środowisko i zdrowie ludzi z uwagi na potencjalną zawartość niebezpiecznych substancji, mieszanin oraz części składowych. Gospodarstwo domowe spełnia ważną rolę w przyczynianiu się do ponownego użycia i odzysku surowców wtórnych, w tym recyklingu zużytego sprzętu. Na tym etapie kształtuje się postawy, które wpływają na zachowanie wspólnego dobra jakim jest czyste środowisko naturalne.

## Gwarancja i pomoc techniczna

Firma Versuni Netherlands B.V., z siedzibą zarejestrowaną pod adresem Claude Debussylaan 88, Amsterdam, Holandia, udziela dwuletniej gwarancji na ten produkt po dacie zakupu (lub po dacie dostawy, jeśli przypada później). Gwarancją nie są objęte usterki będące następstwem niewłaściwego użytkowania lub niedostatecznej konserwacji. Nasza gwarancja nie ma wpływu na ustawowe prawa użytkownika jako konsumenta. Aby uzyskać więcej informacji, zamówić części zamienne lub skorzystać z gwarancji, odwiedź naszą stronę internetową [home.id/support](https://home.id/support).

## Przed pierwszym użyciem

Przed pierwszym użyciem dokładnie umyj urządzenie i akcesoria przy użyciu ciepłej wody z mydłem. Dokładnie opłucz elementy i pozostaw do całkowitego wysuszenia przez ponownym złożeniem.

Ustaw pojemnik rozdrabniacza na stabilnej i płaskiej powierzchni.

Nie ustawiaj urządzenia blisko źródeł ciepła, wody lub materiałów łatwopalnych.

## Zasady używania urządzenia

### Używanie rozdrabniacza

Urządzenie służy do siekania składników, takich jak orzechy, surowe mięso, cebula, twarde ser, zioła itp.

Aby użyć rozdrabniacza, wykonaj następujące czynności:

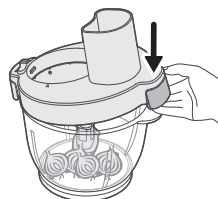
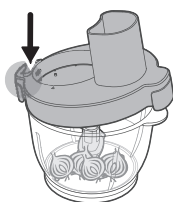
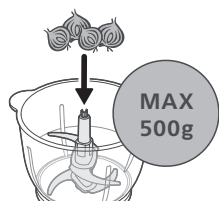
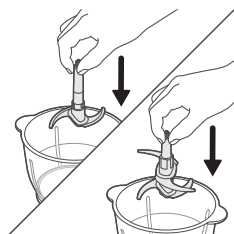
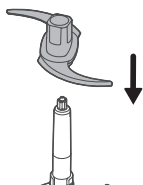

1 Podłącz ostrze dodatkowe do ostrza głównego.

**Nie dotykaj ostrzy.**

2 Umieść złożone ostrza w pojemniku rozdrabniacza.

- Ostrza głównego można używać też bez ostrza dodatkowego.

3 Włóż składniki do pojemnika rozdrabniacza.

**Nie przekraczaj maksymalnej pojemności oznaczonej na pojemniku rozdrabniacza.**

**Pokrój składniki na małe kawałki (2 x 2 cm).**

4 Zamknij i zablokuj pokrywkę.

- 5 Umieść popychacz w otworze na produkty.

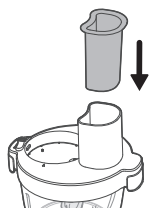

- 6 Zamocuj część silnikową do pokrywki.

- Oznaczenie na części silnikowej musi być wyrównane z oznaczeniem na pokrywce.

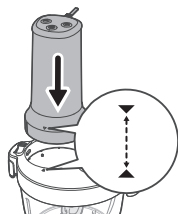

- 7 Przesuń przełącznik do pozycji zablokowanej, aby przymocować część silnikową do pokrywki.

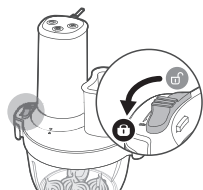

- 8 Włóż wtyczkę do gniazdka elektrycznego.

- Urządzenie jest gotowe.

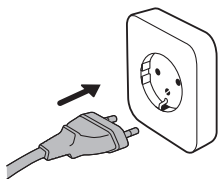

- 9 Naciśnij przycisk + lub -, aby wybrać prędkość obróbki (od 1 do 4).

Prędkość 1: urządzenie pracuje z najniższą prędkością.

Prędkość 4: urządzenie pracuje z najwyższą prędkością.

**Nie używaj urządzenia bez włożonych produktów.**

**Silnik nie może działać przez dłużej niż 60 sekund bez przerwy; odczekaj 2 minuty przed kolejnym uruchomieniem.**

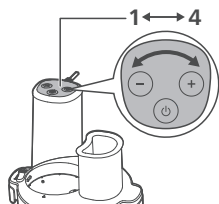

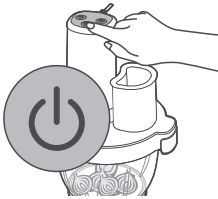

- 10 Naciśnij wyłącznik, aby rozpocząć proces obróbki.
- 11 Aby wyłączyć tę funkcję, naciśnij wyłącznik ponownie.

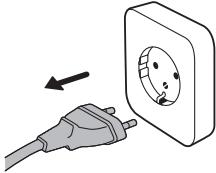

- 12 Wyjmij wtyczkę z gniazdka elektrycznego.

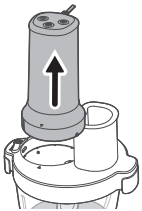

- 13 Przesuń przełącznik do pozycji odblokowanej, aby zwolnić część silnikową.
- 14 Zdejmij część silnikową z pokrywy.

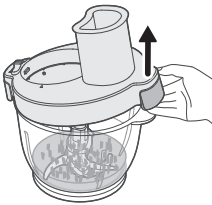

- 15 Zdejmij pokrywę.

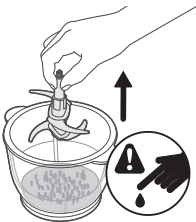

- 16 Wyjmij złożone ostrze z pojemnika.

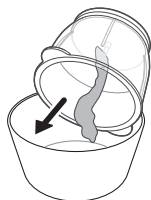

### 17 Opróżnij pojemnik

## Używanie wkładek do krojenia w plastry / siekania / rozdrabniania

Przy używaniu wkładek do krojenia w plastry / siekania / rozdrabniania, postępuj zgodnie z instrukcją:

1 Przymocuj trzonek do pojemnika.

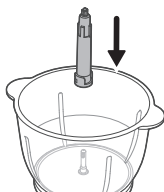

2 Przymocuj wybraną wkładkę do uchwyty na wkładkę.

**Nie dotykaj ostrzy.**

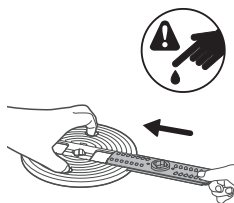

3 Przymocuj złożony uchwyt do trzonka w pojemniku.

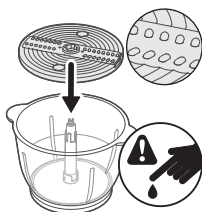

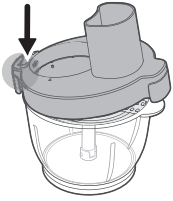

4 Zamknij i zablokuj pokrywę.

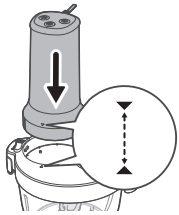
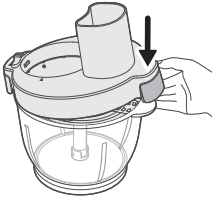

5 Zamocuj część silnikową do pokrywki.  
- Oznaczenie na części silnikowej musi być wyrównane z oznaczeniem na pokrywce.

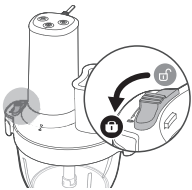

6 Przesuń przełącznik do pozycji zablokowanej, aby przymocować część silnikową do pokrywki.

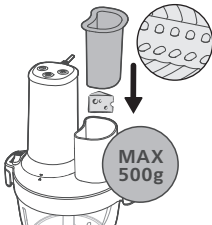

7 Włóż produkty przez przeznaczony do tego otwór i popchnij je za pomocą popychacza.

**Nie przekraczaj maksymalnej pojemności pojemnika rozdrabniacza (500 g).**

8 Umieść popychacz w otworze na produkty.

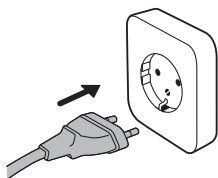

- 9** Włóż wtyczkę do gniazdka elektrycznego.  
- Urządzenie jest gotowe.

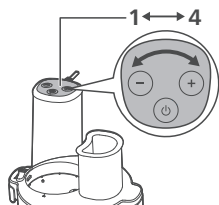

- 10** Naciśnij przycisk + lub -, aby wybrać prędkość obróbki (od 1 do 4).  
Prędkość 1: urządzenie pracuje z najniższą prędkością.  
Prędkość 4: urządzenie pracuje z najwyższą prędkością.

**Nie używaj urządzenia bez włożonych produktów.**

**Silnik nie może działać przez dłużej niż 60 sekund bez przerwy; odczekaj 2 minuty przed kolejnym uruchomieniem.**



- 11** Naciśnij wyłącznik, aby rozpocząć proces obróbki.  
**12** Aby wyłączyć tę funkcję, naciśnij wyłącznik ponownie.

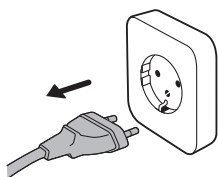

- 13** Wyjmij wtyczkę z gniazdka elektrycznego.

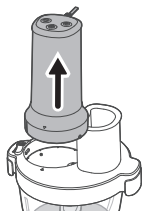

- 14** Przesuń przełącznik do pozycji odblokowanej, aby zwolnić część silnikową z pokrywki.  
**15** Zdejmij część silnikową z pokrywki.  
**16** Zdejmij pokrywkę.

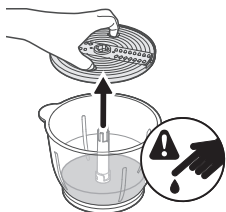

17 Wyjmij złożony uchwyt na wkładki i trzonek z pojemnika.

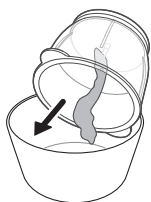

18 Opróżnij pojemnik.

## Używanie tarczy do ubijania piany

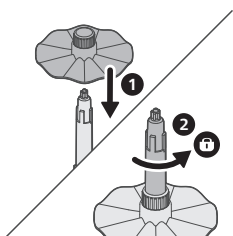

Aby użyć tarczy do ubijania piany, wykonaj następujące czynności:

- 1 Przymocuj tarczę do ubijania piany do trzonka.
- 2 Obróć tarczę do ubijania piany w lewo, aby ją solidnie zablokować.

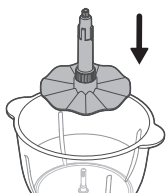

3 Przymocuj złożoną tarczę do ubijania piany do pojemnika rozdrabniacza.

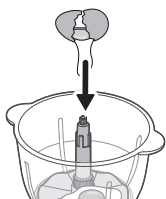

4 Dodaj składniki do pojemnika rozdrabniacza.

**Nie przekraczaj maksymalnego poziomu oznaczonego na pojemniku rozdrabniacza.**

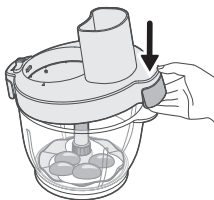
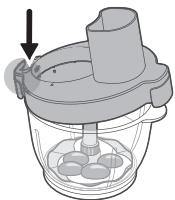
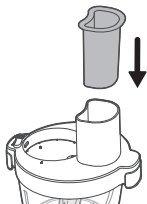
**5** Zamknij i zablokuj pokrywę**6** Umieść popychacz w otworze na produkty.**7** Zamocuj część silnikową do pokrywki.

- Oznaczenie na części silnikowej musi być wyrównane z oznaczeniem na pokrywce.

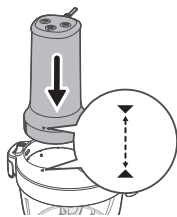
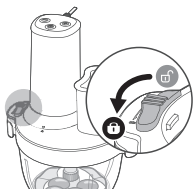
**8** Przesuń przełącznik do pozycji zablokowanej, aby przymocować część silnikową do pokrywki.

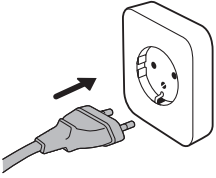

- 9 Włóż wtyczkę do gniazdka elektrycznego.  
- Urządzenie jest gotowe do użycia.

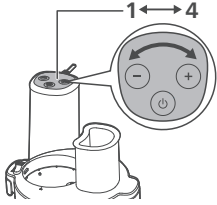

- 10 Naciśnij przycisk + lub -, aby wybrać prędkość obróbki (od 1 do 4).  
Prędkość 1: urządzenie pracuje z najniższą prędkością.  
Prędkość 4: urządzenie pracuje z najwyższą prędkością.

**Nie używaj urządzenia bez włożonych produktów.**

**Silnik nie może działać przez dłużej niż 60 sekund bez przerwy; odczekaj 2 minuty przed kolejnym uruchomieniem.**

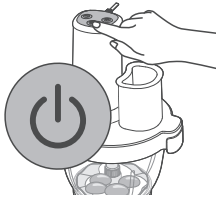

- 11 Naciśnij wyłącznik, aby rozpocząć proces obróbki.  
12 Aby wyłączyć tę funkcję, naciśnij wyłącznik ponownie.

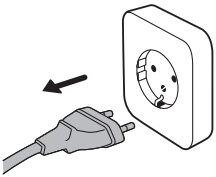

- 13 Wyjmij wtyczkę z gniazdka elektrycznego.

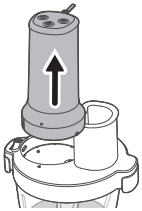

- 14 Przesuń przełącznik do pozycji odblokowanej, aby zdjąć część silnikową z pokrywki.  
15 Zdejmij część silnikową z pokrywki.

16 Zdejmij pokrywę.

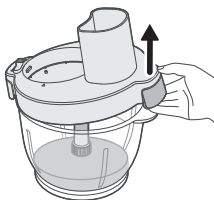

17 Wyjmij złożoną tarczę do ubijania piany z pojemnika.

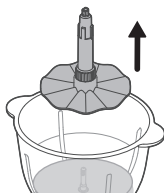

18 Opróżnij pojemnik.

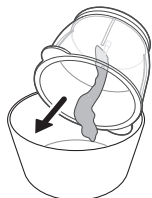

## Używanie narzędzia do obierania czosnku

Aby użyć narzędzia do obierania czosnku, wykonaj następujące czynności:

**Używaj tylko czosnku podzielonego na ząbki. Nie wkładaj do urządzenia całych główek czosnku.**



1 Przymocuj narzędzie do obierania czosnku do pojemnika rozdrabniacza.

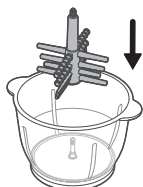

2 Włóż maks. 60 ząbków czosnku do pojemnika.

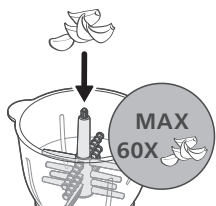

3 Zamknij i zablokuj pokrywę

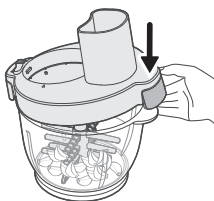
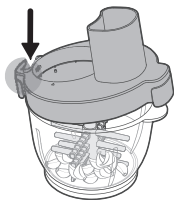

4 Umieść popychacz w otworze na produkty.

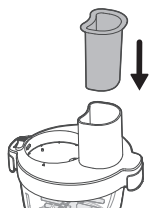

5 Zamocuj część silnikową do pokrywki.

- Oznaczenie na części silnikowej musi być wyrównane z oznaczeniem na pokrywce.

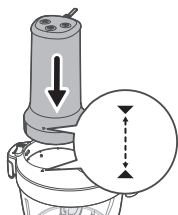

- 6 Przesuń przełącznik do pozycji zablokowanej, aby przymocować część silnikową do pokrywki.

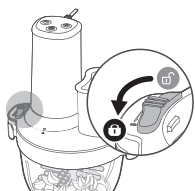

- 7 Włóż wtyczkę do gniazdka elektrycznego.  
- Urządzenie jest gotowe.

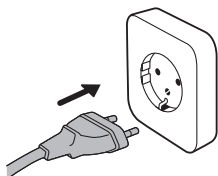

- 8 Naciśnij przycisk + lub -, aby wybrać prędkość 2.

**Włącz na maks. 30 sekund.**

**Jeśli nie wszystkie ząbki czosnku zostaną obrane, włącz ponownie przy prędkości 2 na maks. 30 sekund.**

**Jeśli czosnek jest zbyt wilgotny, mógł być obrany zbyt długo. Następnym razem skróć czas obierania.**

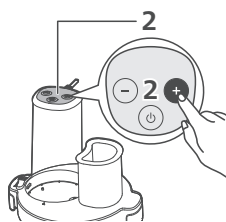

- 9 Naciśnij wyłącznik, aby rozpocząć proces obróbki.  
10 Aby wyłączyć tę funkcję, naciśnij wyłącznik ponownie.

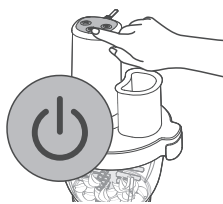

- 11 Wyjmij wtyczkę z gniazdka elektrycznego.

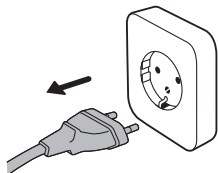

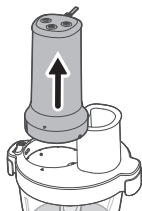

- 12 Przesuń przełącznik do pozycji odblokowanej, aby zwolnić część silnikową.
- 13 Zdejmij część silnikową z pokrywki.

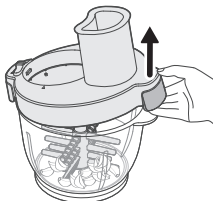

- 14 Zdejmij pokrywkę.

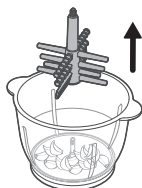



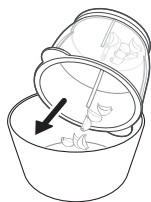















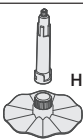



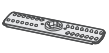

- 15 Wyjmij narzędzie do obierania czosnku z pojemnika rozdrabniacza.



- 16 Wyrzuć nagromadzone łupiny.
  - Obrane ząbki czosnku są gotowe do użycia.

## Ilości składników i czas przygotowania (miksowanie)

Nie przekraczaj maksymalnej ilości składników ani podanych czasów przygotowania.

		 (MAX)	 (MAX)		
		400 g	10P	1	
		400 g	10 sec.	4	
		400 g	30 sec.	4	
		400 g	60 sec.	4	
		500 g+200 ml	60 sec.	1>4	
 HR1507		250 ml	60 sec.	4	
		4 x 	90 sec.	4	
 HR1507			500 g	20 sec.	1
			250 g	30 sec.	1
			500 g	20 sec.	2
			1 piece	20 sec.	2
			250 g	30 sec.	2
			200 g	20 sec.	1
			1 piece	20 sec.	1
	 HR1507	10 x 	10 Cloves	15 sec.	2
60 x 		60 Cloves	30-60 sec.	2	

### Przepisy

Miodowe puree ziemniaczane

**Ten przepis można przygotować przy użyciu standardowej części tnącej.**

450 g miodu

200g zamrożonego masła



100 g świeżo ugotowanych ziemniaków

**1** Wlej 450 g miodu do miski i umieść w lodówce w temperaturze 0°C (przygotuj 3 miski).

- 2 Pokrój 200 g mrożonego masła w kostkę o boku 2-3 cm, a 100 g świeżo ugotowanych ziemniaków na kawałki o boku 3-4 cm.
- 3 Umieść miski na stole, dodaj masło i świeżo ugotowane kawałki ziemniaków do zlewki i używaj najwyższego ustawienia przez 5 sekund.

## Czyszczenie i konserwacja

- 1 Przed czyszczeniem należy zawsze odłączyć urządzenie od zasilania.
- 2 Rozmontuj urządzenie i ostrożnie wyjmij ostrza i inne odłączane części.
- 3 Wytrzyj napęd, używając wyłącznie wilgotnej szmatki.
- 4 Wyczyść akcesoria za pomocą ciepłej wody z detergentem.
- 5 Wytrzyj do sucha wszystkie części rozdrabniacza czystym ręcznikiem.

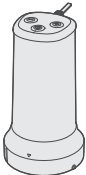
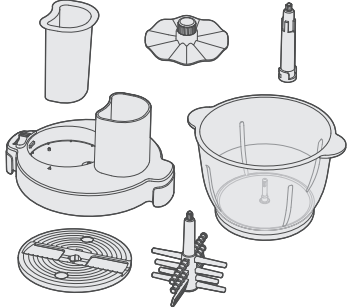
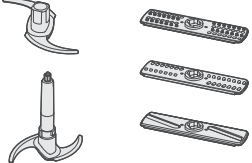
			
	✗	✓	✗
	✓	✓	✓
	✓	✗	✓

## Wyczyść i wysusz pokrywę

- Opłucz pokrywę pod bieżącą wodą.  
Nie wolno zanurzać pokrywy w wodzie.

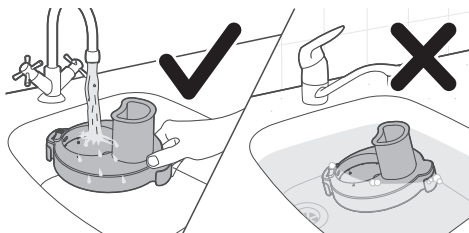

Wytrzyj pokrywkę i umieść na suszarce w pozycji nachylonej.  
Pokrywki nie należy suszyć w pozycji odwróconej lub na płaskiej powierzchni.

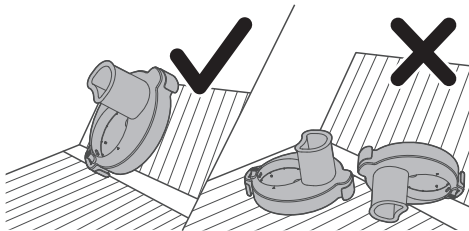

# Introdução

Parabéns pela sua aquisição e bem-vindo à Philips!

Para tirar o máximo partido da assistência oferecida pela Philips, registre o seu produto em: [www.philips.com/welcome](http://www.philips.com/welcome).

## Descrição geral

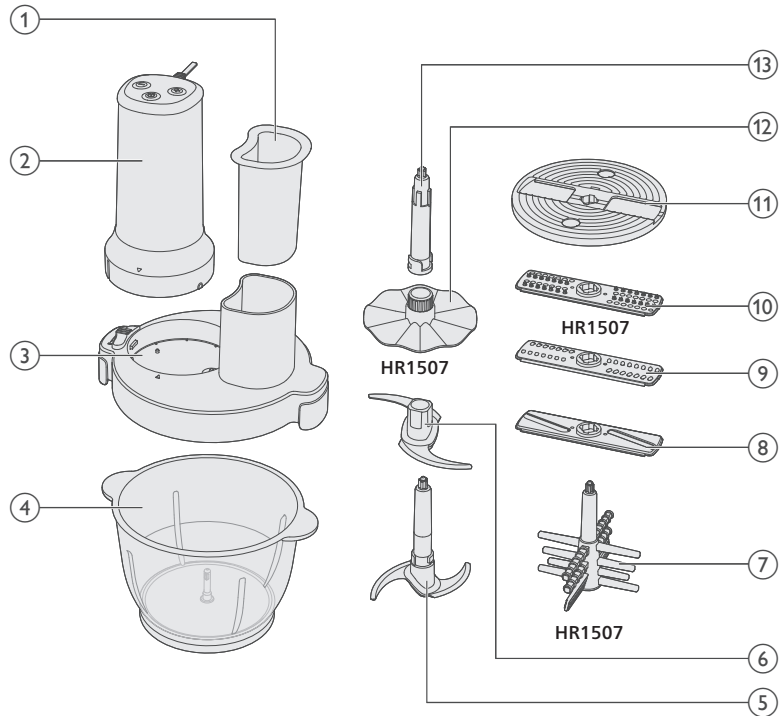

- 1 Calcador
- 2 Motor
- 3 Tampa da taça da picadora
- 4 Taça da picadora
- 5 Lâmina principal
- 6 Lâmina adicional
- 7 Descascador de alho (apenas para HR1507)
- 8 Acessório para fatiar
- 9 Acessório para cortar
- 10 Acessório para granular (apenas para HR1507)
- 11 Suporte de inserção
- 12 Disco para misturar (apenas para HR1507)
- 13 Veio

## Important

- Mantenha as mãos e os utensílios afastados da taça ligada à fonte de alimentação. Se for necessário empurrar os alimentos para baixo, utilize um utensílio adequado, como uma espátula.
- Nunca encaixe a unidade da lâmina na unidade de alimentação sem a taça/tampa montada.

## Perigo

- Nunca mergulhe o motor em água ou noutro líquido, nem o enxague à torneira. Utilize apenas um pano húmido para limpar o motor.

## Warning

- Não utilize o aparelho incorretamente de forma a evitar possíveis ferimentos.
- Desligue o aparelho da fonte de alimentação antes de mudar os acessórios ou de se aproximar de peças que se movam durante a utilização
- Verifique se a voltagem indicada no aparelho corresponde à voltagem elétrica local antes de o ligar.
- Não utilize o aparelho se a ficha, o cabo de alimentação ou outras peças estiverem danificados ou apresentarem fendas visíveis.
- Se o cabo de alimentação estiver danificado, este deve ser substituído pela Philips, pelo técnico de assistência da Philips ou por uma pessoa com qualificação equivalente para evitar perigos.
- Os aparelhos podem ser utilizados por pessoas com capacidades físicas, sensoriais ou mentais reduzidas, ou com falta de experiência e conhecimento, caso sejam supervisionadas ou lhes tenham sido dadas instruções relativas à utilização segura do aparelho e se compreenderem os perigos envolvidos.
- Este aparelho não deve ser utilizado por crianças. Mantenha o aparelho e o cabo fora do alcance das crianças.
- As crianças não podem brincar com o aparelho.
- Tenha muito cuidado ao manusear as lâminas. Tenha muito cuidado ao retirá-las da taça, quando a esvaziar e limpar. Os seus rebordos de corte são muito afiados.
- NÃO toque nas lâminas afiadas. As lâminas são muito afiadas e devem ser manuseadas com cuidado. Segure sempre pela pega/orifício do disco na parte superior, longe da extremidade de corte, ao manusear as lâminas de corte afiadas para esvaziar a taça e durante a limpeza.
- Se uma das lâminas ficar encravada, desligue o aparelho antes de retirar os ingredientes que bloquearam as lâminas.
- Tenha cuidado ao verter líquido quente para o copo, uma vez que o líquido quente e o vapor podem causar queimaduras.
- A ficha deve ser retirada da tomada antes de limpar ou efetuar a manutenção do aparelho.
- Nunca utilize as lâminas da picadora sem uma taça para picar.

## Caution

- Desligue sempre o aparelho da alimentação se o deixar sem supervisão e antes de o montar, desmontar guardar ou limpar.
- Nunca utilize quaisquer acessórios ou peças de outros fabricantes ou que a Philips não tenha especificamente recomendado. Se utilizar tais acessórios ou peças, a garantia perderá a validade.
- Utilize este aparelho apenas para o fim a que se destina, conforme indicado no manual do utilizador.
- Este aparelho destina-se apenas à utilização doméstica normal. Não se destina à utilização em ambientes como cozinhas de lojas, escritórios, quintas ou outros ambientes de trabalho. Também não deve ser utilizado por clientes em hotéis, motéis, estalagens e outros ambientes residenciais.
- Não exceda as quantidades e os tempos de preparação indicados na tabela.
- Não exceda as quantidades indicadas na tigela para picar.
- Corte os ingredientes de grandes dimensões em pedaços com cerca de 2 cm antes de qualquer preparação.
- NÃO processe ingredientes quentes.
- Se os ingredientes ficarem colados às paredes da taça, retire o motor e a tampa. Em seguida, solte os ingredientes com uma espátula ou adicione algum líquido.
- Não utilize o seu aparelho durante mais tempo do que os tempos especificados abaixo sem um período de repouso. O processamento contínuo durante períodos mais longos pode danificar o aparelho.
- Nunca utilize esfregões, agentes de limpeza abrasivos ou líquidos agressivos, tais como petróleo ou acetona, para limpar o aparelho.
- Limpe muito bem todas as peças que entrarem em contacto com os alimentos antes de utilizar o aparelho pela primeira vez. Consulte as instruções de limpeza fornecidas no manual.
- Nível de ruído: LC – 85 dB(A)

## Campos eletromagnéticos (CEM)

Este aparelho cumpre todas as normas e regulamentos aplicáveis relativos à exposição a campos eletromagnéticos.

## Reciclagem



- Este símbolo significa que os produtos elétricos não devem ser eliminados juntamente com os resíduos domésticos comuns.
- Siga as normas do seu país para a recolha seletiva de produtos elétricos.

## Garantia e assistência

A Versuni Netherlands B.V., registada em Claude Debussylaan 88, Amesterdão, NL, oferece uma garantia de dois anos sobre este produto após a data de compra (ou a data de entrega, se for posterior). Esta garantia não é válida se o defeito tiver sido causado por utilização incorreta ou manutenção imprópria. A nossa garantia não afeta os seus direitos legais ao abrigo da legislação enquanto consumidor. Para obter mais informações, para peças de substituição ou para invocar a garantia, visite o nosso website [home.id/support](http://home.id/support).

## Antes da primeira utilização

Antes da primeira utilização, lave o aparelho e respetivos acessórios com água morna e detergente. Enxague-os cuidadosamente e seque-os completamente antes de montar.

Coloque a taça da picadora numa superfície estável e plana.

Evite colocá-la perto de fontes de calor, água ou materiais inflamáveis.

## Utilizar o aparelho

### Utilizar a picadora

Este aparelho destina-se a ser utilizado para picar ingredientes como frutos secos, carne crua, cebolas, queijo duro, ervas aromáticas, etc.

Para utilizar a picadora, siga os passos abaixo:

- 1 Fixe a lâmina adicional à lâmina principal.

**NÃO toque nas lâminas afiadas.**

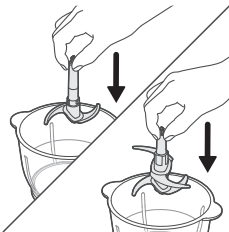
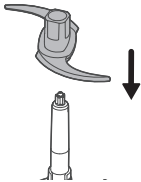

- 2 Introduza as lâminas da picadora montada na taça da picadora.
  - Também pode utilizar a lâmina principal sem a lâmina adicional.

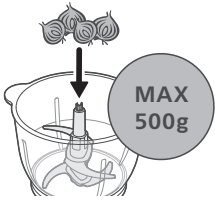

3 Coloque os ingredientes na taça da picadora.

**Não exceda a capacidade máxima indicada na taça da picadora.**

**Corte os ingredientes em formatos e tamanhos pequenos (2 x 2 cm).**

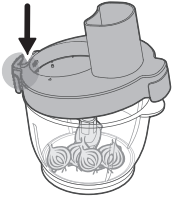

4 Feche e fixe a tampa.

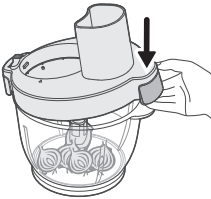

5 Introduza o pressor no tubo dos alimentos.

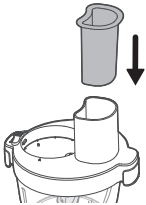

6 Encaixe o motor na tampa.

- Certifique-se de que a marca no motor está alinhada com a marca na tampa.

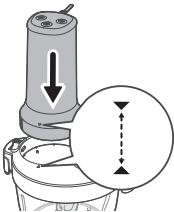

- 7 Deslize o interruptor para a posição de bloqueio para fixar o motor à tampa.

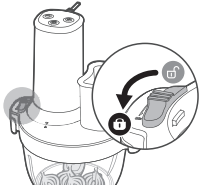

- 8 Ligue a ficha à tomada elétrica.  
- O aparelho está pronto.

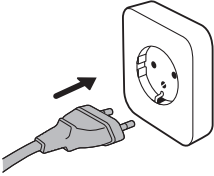

- 9 Prima o botão + ou - para seleccionar uma velocidade de processamento (1 a 4).

Velocidade 1: o aparelho funciona à velocidade mais baixa.

Velocidade 4: o aparelho funciona à velocidade mais elevada.



**Não utilize o aparelho sem ingredientes.**

**Não deixe o motor a funcionar durante mais de 60 segundos consecutivos; aguarde cerca de 2 minutos antes de o ligar novamente.**

- 10 Prima o botão ligar/desligar para iniciar o processamento.

- 11 Prima o botão ligar/desligar novamente para parar.

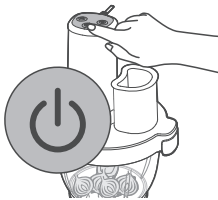

- 12 Desligue a ficha da tomada.

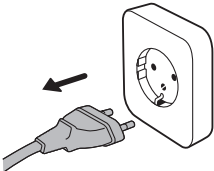



- 13 Deslize o interruptor para a posição de desbloqueio para soltar o motor.
- 14 Retire o motor da tampa.

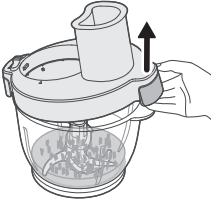

- 15 Retire a tampa.

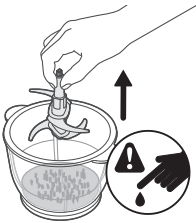

- 16 Retire a lâmina montada da taça.

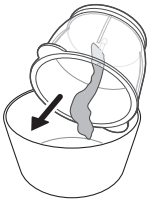

- 17 Esvazie a taça

## Utilizar os acessórios para fatiar/cortar/granular

Para utilizar os acessórios para fatiar/cortar/granular, siga os passos abaixo:

- 1 Encaixe o eixo na taça da picadora.

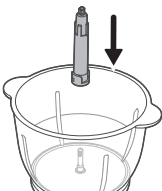

2 Fixe o acessório pretendido no suporte de acessórios.

**NÃO toque nas lâminas afiadas.**

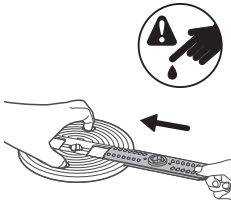

3 Fixe o suporte de acessórios montado no eixo da taça da picadora.

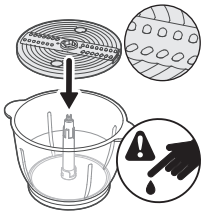

4 Feche e fixe a tampa.

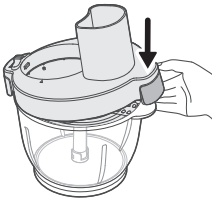
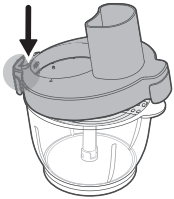

5 Encaixe o motor na tampa.

- Certifique-se de que a marca no motor está alinhada com a marca na tampa.

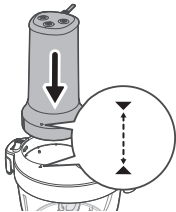

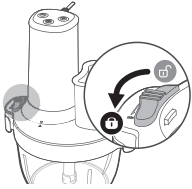

6 Deslize o interruptor para a posição de bloqueio para fixar o motor à tampa.

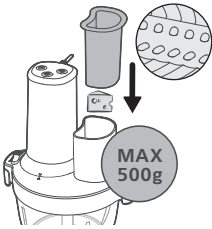

7 Adicione ingredientes através do tubo de alimentos e empurre-os para baixo com o calcador.

**Não exceda a capacidade máxima indicada na taça da picadora (500 g).**

8 Introduza o pressor no tubo dos alimentos.

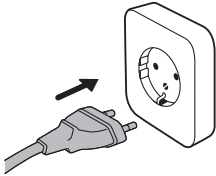

9 Ligue a ficha à tomada elétrica.

- O aparelho está pronto.

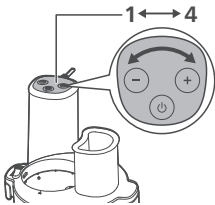

10 Prima o botão + ou - para seleccionar uma velocidade de processamento (1 a 4).

Velocidade 1: o aparelho funciona à velocidade mais baixa.

Velocidade 4: o aparelho funciona à velocidade mais elevada.

**Não utilize o aparelho sem ingredientes.**

**Não deixe o motor a funcionar durante mais de 60 segundos consecutivos; aguarde cerca de 2 minutos antes de o ligar novamente.**

11 Prima o botão ligar/desligar para iniciar o processamento.

12 Prima o botão ligar/desligar novamente para parar.

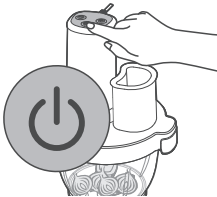

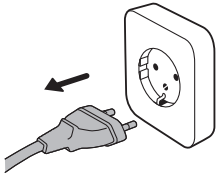

**13** Desligue a ficha da tomada.



**14** Deslize o interruptor para a posição de desbloqueio para soltar o motor da tampa.

**15** Retire o motor da tampa.

**16** Retire a tampa.

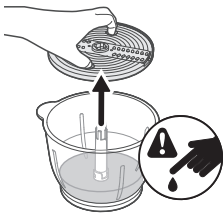

**17** Retire o suporte de acessórios montado e o eixo da taça.

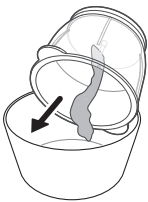

**18** Esvazie a taça.

## Utilizar o disco para misturar

Para utilizar o disco para misturar, siga os passos abaixo:

- 1** Fixe o disco para misturar no eixo.
- 2** Rode o disco para misturar no sentido contrário ao dos ponteiros do relógio para o bloquear na posição correta.

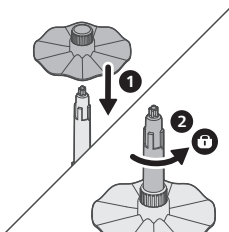

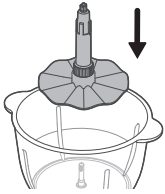

3 Encaixe o disco para misturar montado na taça da picadora.

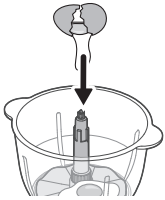

4 Adicione ingredientes à taça da picadora.

**Não exceda o nível máximo indicado na taça da picadora.**

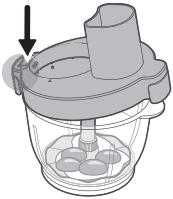

5 Feche e fixe a tampa

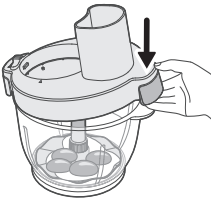

6 Introduza o pressor no tubo dos alimentos.

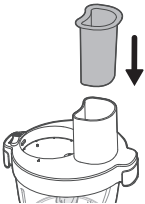

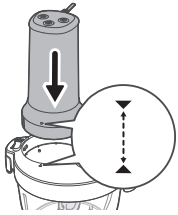

**7** Encaixe o motor na tampa.

- Certifique-se de que a marca no motor está alinhada com a marca na tampa.

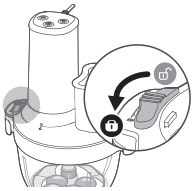

**8** Deslize o interruptor para a posição de bloqueio para fixar o motor à tampa.

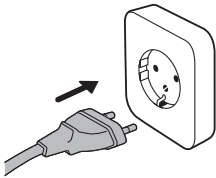

**9** Ligue a ficha à tomada elétrica.

- O aparelho está pronto a utilizar.

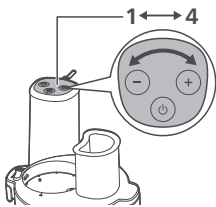

**10** Prima o botão + ou - para seleccionar uma velocidade de processamento (1 a 4).

Velocidade 1: o aparelho funciona à velocidade mais baixa.

Velocidade 4: o aparelho funciona à velocidade mais elevada.

**Não utilize o aparelho sem ingredientes.**

**Não deixe o motor a funcionar durante mais de 60 segundos consecutivos; aguarde cerca de 2 minutos antes de o ligar novamente.**

**11** Prima o botão ligar/desligar para iniciar o processamento.

**12** Prima o botão ligar/desligar novamente para parar.



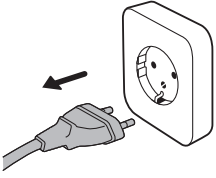

**13** Desligue a ficha da tomada.

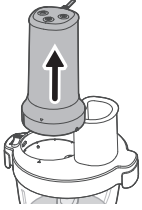

**14** Deslize o interruptor para a posição de desbloqueio para remover o motor da tampa.

**15** Retire o motor da tampa.

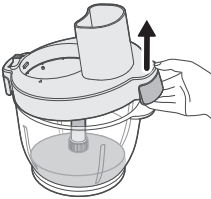

**16** Retire a tampa.

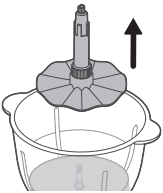

**17** Retire o disco para misturar montado da taça.

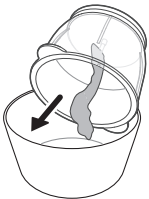

**18** Esvazie a taça.

## Utilizar o descascador de alho

Para utilizar o descascador de alho, siga os passos abaixo:



Utilize apenas dentes de alho descascados. Não utilize cabeças de alho inteiras.

1 Encaixe o descascador de alho na taça da picadora.

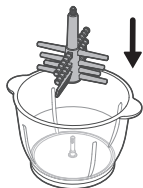

2 Adicione até 60 dentes de alho à taça.

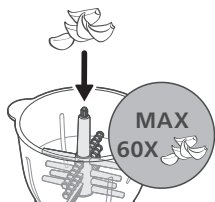

3 Feche e fixe a tampa

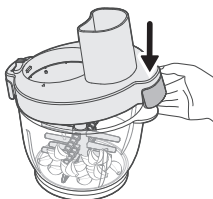
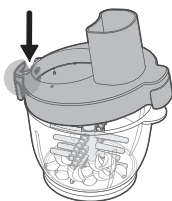

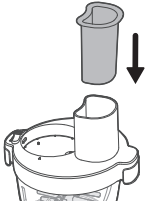

4 Introduza o pressor no tubo dos alimentos.

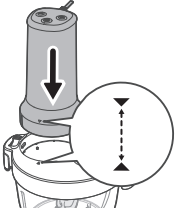

5 Encaixe o motor na tampa.

- Certifique-se de que a marca no motor está alinhada com a marca na tampa.

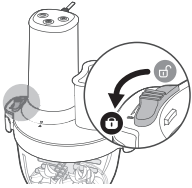

6 Deslize o interruptor para a posição de bloqueio para fixar o motor à tampa.

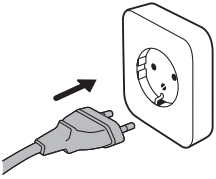

7 Ligue a ficha à tomada elétrica.

- O aparelho está pronto.

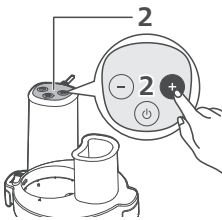

8 Prima o botão + ou - para selecionar a velocidade 2.

**Processe durante, no máximo, 30 segundos.**

**Se alguns dentes permanecerem descascados, processe novamente na velocidade 2 durante até 30 segundos.**

**Se o alho parecer demasiado húmido, pode ter sido processado em demasia. Reduza o tempo de processamento na próxima vez.**

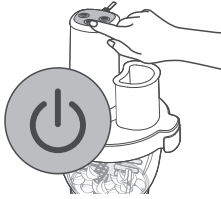

- 9 Prima o botão ligar/desligar para iniciar o processamento.
- 10 Prima o botão ligar/desligar novamente para parar.

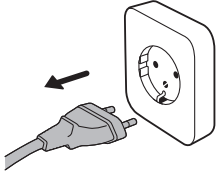

- 11 Desligue a ficha da tomada.



- 12 Deslize o interruptor para a posição de desbloqueio para soltar o motor.
- 13 Retire o motor da tampa.

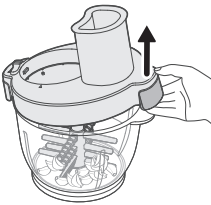

- 14 Retire a tampa.

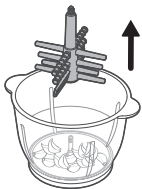

- 15 Retire o descascador de alho da taça da picadora.

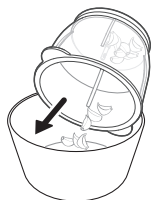

















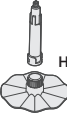



**16** Elimine as cascas em excesso.

- Os dentes de alho descascados estão prontos a usar.

## Quantidades e tempos de processamento

Não exceda as quantidades nem os tempos de processamento máximos indicados.

		 (MAX)	 (MAX)	
		400 g	10P	1
		400 g	10 sec.	4
		400 g	30 sec.	4
		400 g	60 sec.	4
		500 g+200 ml	60 sec.	1>4
 HR1507		250 ml	60 sec.	4
		4 x 	90 sec.	4
 HR1507		500 g	20 sec.	1
		250 g	30 sec.	1
		500 g	20 sec.	2
		1 piece	20 sec.	2
		250 g	30 sec.	2
		200 g	20 sec.	1
		1 piece	20 sec.	1
 HR1507	10 x 	10 Cloves	15 sec.	2
	60 x 	60 Cloves	30-60 sec.	2

## Receitas

Puré de batata com mel

**Esta receita pode ser preparada com a lâmina normal.**

450 g de mel



200 g de manteiga congelada

100 g de batatas acabadas de cozer

- 1 Coloque 450 g de mel numa taça e coloque-a no frigorífico a 0 °C (prepare 3 taças).
- 2 Corte 200 g de manteiga congelada em cubos de 2 a 3 cm e 100 g de batatas acabadas de cozer em pedaços de 3 a 4 cm.
- 3 Coloque as taças na superfície, adicione a manteiga e os pedaços de batata no copo e coloque na potência máxima durante 5 segundos.

## Limpeza e manutenção

- 1 Desligue sempre o aparelho da fonte de alimentação antes de o limpar.
- 2 Desmonte o aparelho e retire cuidadosamente as lâminas e quaisquer outras peças amovíveis.
- 3 Limpe a unidade do motor com um pano húmido.
- 4 Limpe os acessórios com água quente e detergente.
- 5 Seque todas as peças da picadora com um pano limpo.

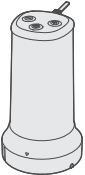
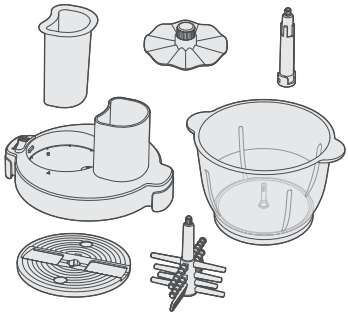
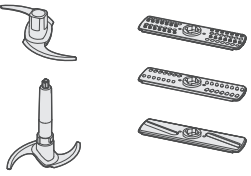
			
	✗	✓	✗
	✓	✓	✓
	✓	✗	✓

### Limpar e secar a tampa

Enxague a tampa em água corrente.  
 Não mergulhe a tampa em água.

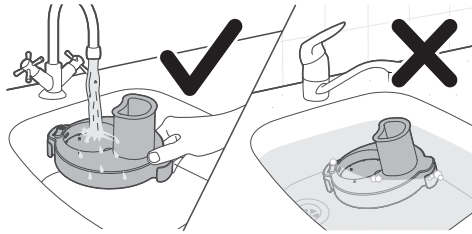

Deixe a tampa a secar inclinada no escurridor.  
 Não seque a tampa virada ao contrário nem sobre uma superfície plana.

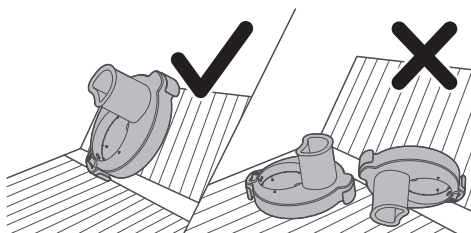

# Introducere

Felicitări pentru achiziție și bun venit la Philips!

Pentru a beneficia pe deplin de asistența oferită de Philips, înregistrează-ți produsul la [www.philips.com/welcome](http://www.philips.com/welcome).

## Descriere generală

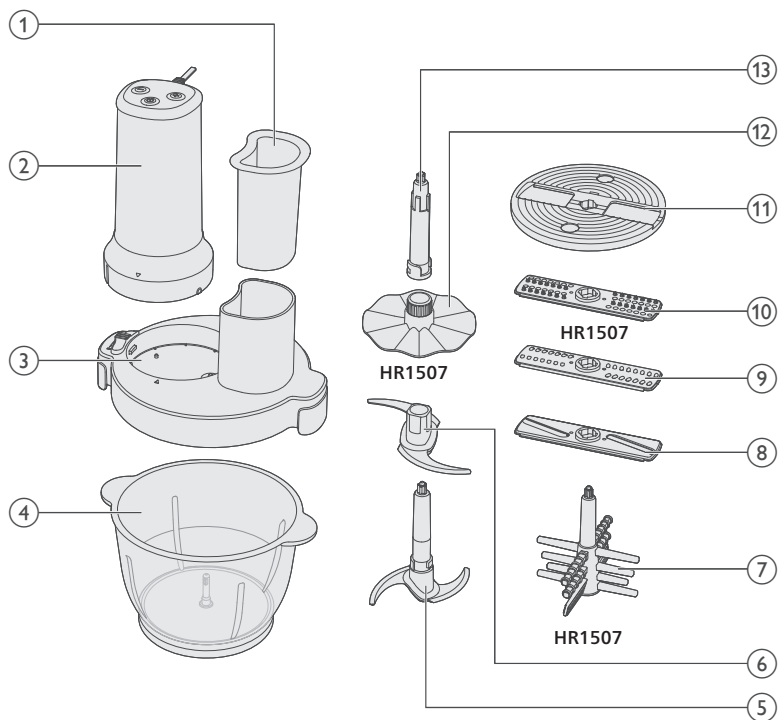

- 1 Element de împingere
- 2 Blocul motor
- 3 Capacul bolului tocătorului
- 4 Bolul tocătorului
- 5 Lamă principală
- 6 Lamă suplimentară
- 7 Curățător de usturoi (numai HR1507)
- 8 Accesoriu de feliere
- 9 Accesoriu de radere
- 10 Accesoriu de granulare (numai HR1507)
- 11 Suport pentru accesorii
- 12 Tel (numai HR1507)
- 13 Ax

## Important

- Ține mâinile și ustensilele la distanță de bolul conectat la sursa de alimentare. Dacă alimentele trebuie împinse în jos, utilizează un instrument adecvat, de exemplu o spatulă.
- Nu monta niciodată ansamblul lamei la unitatea de alimentare dacă nu sunt montate bolul/capacul.

## Pericol

- Nu introdu blocul motor în apă sau în alt lichid și nici nu-l clăti sub jet de apă. Pentru curățarea blocului motor, folosește numai o cârpă umedă.

## Avertisment

- Pentru a evita potențialele vătămări corporale, nu folosi greșit aparatul.
- Oprește aparatul și deconectează-l de la sursa de alimentare înainte de a schimba accesoriile sau de a te apropia de componentele mobile în timpul utilizării
- Înainte de a conecta aparatul, verifică dacă tensiunea indicată pe aparat corespunde tensiunii de alimentare locale.
- Nu folosi aparatul dacă ștecărul, cablul de alimentare sau alte componente sunt deteriorate sau au fisuri vizibile.
- În cazul în care cablul de alimentare este deteriorat, acesta trebuie înlocuit de Philips, reprezentantul său de service sau de personal calificat în domeniu pentru a evita orice pericol.
- Aparatele pot fi utilizate de către persoane care au capacități fizice, mentale sau senzoriale reduse sau sunt lipsite de experiență și cunoștințe, dacă sunt supravegheate sau au fost instruite cu privire la utilizarea în condiții de siguranță a aparatului și dacă înțeleg pericolele pe care le prezintă.
- Acest aparat nu trebuie să fie utilizat de către copii. Nu lăsa aparatul și cablul său de alimentare la îndemâna copiilor.
- Copiii nu trebuie să se joace cu aparatul.
- Ai foarte mare grijă la manevrarea blocului tăietor. Ai grijă în special la scoaterea acestuia din bol, când golești bolul și când îl cureți. Marginile tăioase ale acestuia sunt foarte ascuțite.
- NU atinge lamele ascuțite. Lamele sunt foarte ascuțite, manevrează-le cu grijă. Ține întotdeauna de orificiul de prindere pentru degete/discul din partea superioară, departe de marginea ascuțită, atunci când manipulezi lamele ascuțite, când golești vasul și în timpul curățării.
- Dacă unul dintre blocurile tăietoare se blochează, scoate aparatul din priză înainte de a îndepărta ingredientele care blochează blocul tăietor.
- Ai grijă când torni lichid fierbinte în vas, deoarece lichidul fierbinte și aburul pot cauza arsuri.
- Ștecărul trebuie scos din priză înainte de a curăța sau a efectua lucrări de întreținere a aparatului.
- Nu utiliza niciodată blocul tăietor al tocătorului fără bolul tocătorului.

## Atenție

- Deconectează întotdeauna aparatul de la sursa de alimentare dacă îl lași nesupravegheat și înainte de a-l asambla, dezasambla, depozita sau curăța.
- Nu utilizeza niciodată accesorii sau componente de la alți producători sau nerecomandate explicit de Philips. Dacă utilizezi astfel de accesorii sau componente, garanția se anulează.
- Utilizează acest aparat numai pentru în scopul în care a fost creat, așa cum se arată în manualul de utilizare.
- Acest aparat este destinat exclusiv uzului casnic obișnuit. Nu este conceput pentru utilizarea în medii cum ar fi bucătării ale angajaților din magazine, birouri, ferme sau alte medii de lucru. De asemenea, aparatul nu este conceput pentru utilizarea de către clienți în hoteluri, moteluri, pensiuni și alte medii rezidențiale.
- Nu depășii cantitățile maxime și timpii de preparare indicați în tabel.
- Nu depășii cantitățile indicate pentru bolul tocătorului.
- Taie ingredientele mari în bucăți de aproximativ 2 cm înainte de a le procesa.
- NU procesa ingrediente fierbinți.
- Dacă ingredientele rămân lipite pe pereții bolului, scoate blocul motor și capacul. Apoi, desprinde ingredientele cu o spatulă sau adaugă puțin lichid.
- Nu utiliza aparatul mai mult decât este specificat mai jos, fără o perioadă de repaus. Procesarea continuă perioade mai lungi de timp poate deteriora aparatul.
- Nu folosi niciodată bureți de sârmă, agenți de curățare abrazivi sau lichide agresive cum ar fi benzina sau acetona pentru a curăța aparatul.
- Curăță foarte bine componentele care vin în contact cu alimentele înainte de a utiliza aparatul pentru prima oară. Consultă instrucțiunile pentru curățare din acest manual.
- Nivel de zgomot: LC – 85 dB (A)

## Câmpuri electromagnetice (EMF)

Acest aparat respectă standardele și reglementările aplicabile privind expunerea la câmpuri electromagnetice.

## Reciclarea



- Acest simbol înseamnă că produsele electrice nu pot fi eliminate împreună cu gunoiul menajer.
- Urmează regulile din țara ta pentru colectarea separată a produselor electrice.

## Garanție și asistență

Versuni Netherlands B.V., înregistrată la Claude Debussylaan 88, Amsterdam, NL, oferă pentru acest produs o garanție de doi ani de la data achiziției (sau data livrării, dacă aceasta este ulterioară). Garanția nu este valabilă dacă un defect este cauzat de utilizarea incorectă sau de întreținerea necorespunzătoare. Garanția noastră nu afectează drepturile dvs. legale în calitate de consumator. Pentru mai multe informații, pentru piese de schimb sau pentru invocarea garanției, vizitați site-ul nostru web [home.id/support](http://home.id/support).

## Înainte de prima utilizare

Înainte de prima utilizare, spală aparatul și accesoriile cu apă caldă cu săpun. Clătește-le bine și usucă-le complet înainte de asamblare. Poziționează bolul tocătorului pe o suprafață stabilă și plană. Evită amplasarea acestuia în apropierea surselor de căldură, a apei sau a materialelor inflamabile.

## Utilizarea aparatului

### Utilizarea tocătorului

Aparatul este destinat tocării ingredientelor precum nuci, carne crudă, ceapă, brânză tare, plante aromatice etc.

Pentru a folosi tocătorul, urmează pașii de mai jos:

- 1 Atașează lama suplimentară la lama principală.

**NU atinge lamele ascuțite.**

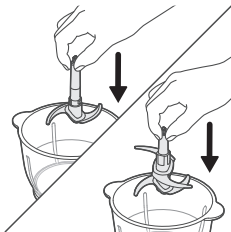
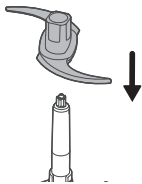

- 2 Introdu lamele tocătorului asamblate în bolul tocătorului.
  - De asemenea, poți utiliza lama principală fără lama suplimentară.

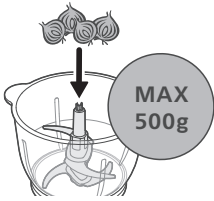

3 Pune ingredientele în bolul tocătorului.

**Nu depăși capacitatea maximă de pe bolul tocătorului.**

**Taie ingredientele în forme și dimensiuni mici (2 x 2 cm).**

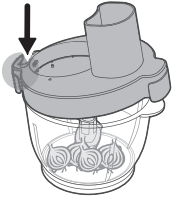

4 Închide și strânge capacul.

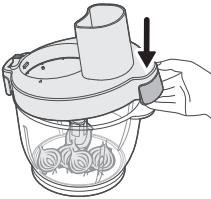

5 Pune elementul de împingere în tubul de alimentare.

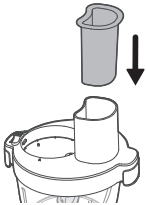

6 Atașează blocul motor de cap.

- Asigură-te că marcajul de pe blocul motor se aliniază cu marcajul de pe capac.

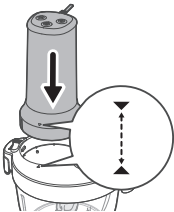

- 7 Glisează comutatorul în poziția de blocare pentru a fixa blocul motor de capac.

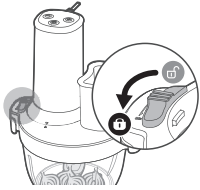

- 8 Introdu ștecărul în priză.  
- Aparatul este pregătit.

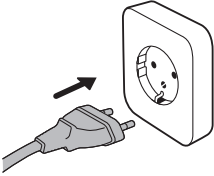

- 9 Apasă butonul + sau - pentru a selecta o viteză de procesare (de la 1 la 4).  
Viteza 1: aparatul va funcționa la cea mai mică viteză.  
Viteza 4: aparatul va funcționa la cea mai mare viteză.

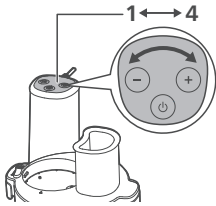

**Nu utiliza aparatul fără ingrediente.**

**Nu lăsa motorul să funcționeze mai mult de 60 de secunde consecutive; așteaptă aproximativ 2 minute înainte de a-l porni din nou.**

- 10 Apasă butonul de pornire/oprire pentru a începe procesarea.  
11 Apasă butonul de pornire/oprire din nou pentru oprire.

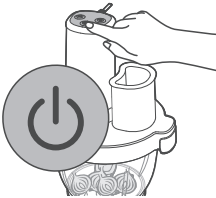

- 12 Deconectează aparatul de la priză.

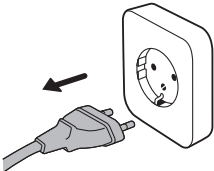

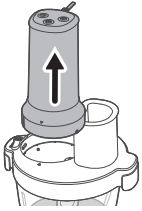

- 13 Glisează comutatorul în poziția de deblocare pentru a elibera blocul motor.
- 14 Scoate blocul motor de pe capac.

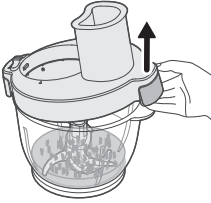

- 15 Îndepărtează capacul.

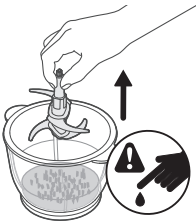

- 16 Scoate lama asamblată din bol.

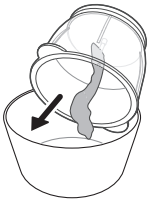

- 17 Golește bolul

## Utilizarea accesoriilor de feliere/radere/granulare

Pentru a utiliza accesoriile de feliere/radere/granulare, urmează pașii de mai jos:

- 1 Atașează axul de bolul tocătorului.

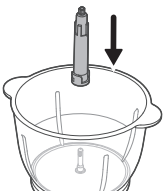

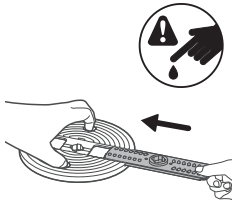

2 Atașează accesoriul dorit la suportul pentru accesorii.

**NU atinge lamele ascuțite.**

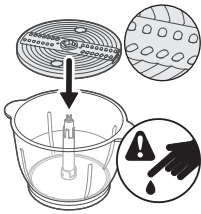

3 Atașează suportul pentru accesorii asamblat la axul din bolul tocătorului.

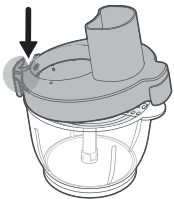

4 Închide și strânge capacul.

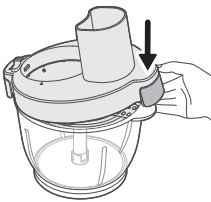

5 Atașează blocul motor de capac.

- Asigură-te că marcajul de pe blocul motor se aliniază cu marcajul de pe capac.

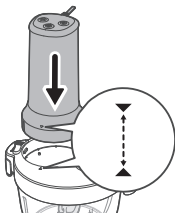

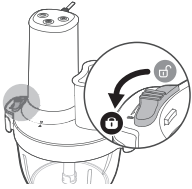

6 Glisează comutatorul în poziția de blocare pentru a fixa blocul motor de capac.

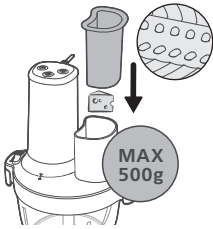

7 Aduagă ingrediente prin tubul de alimentare și împinge-le în jos cu împingătorul.

**Nu depăși capacitatea maximă de pe bolul tocătorului (500 g).**

8 Pune elementul de împingere în tubul de alimentare.

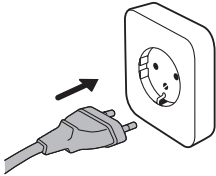

9 Introdu ștecărul în priză.  
- Aparatul este pregătit.

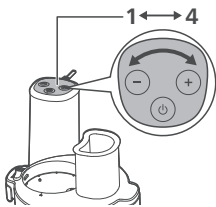

10 Apasă butonul + sau - pentru a selecta o viteză de procesare (de la 1 la 4).

Viteza 1: aparatul va funcționa la cea mai mică viteză.

Viteza 4: aparatul va funcționa la cea mai mare viteză.

**Nu utiliza aparatul fără ingrediente.**

**Nu lăsa motorul să funcționeze mai mult de 60 de secunde consecutive; așteaptă aproximativ 2 minute înainte de a-l porni din nou.**

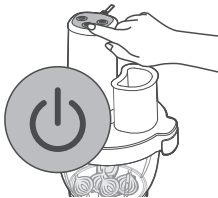

11 Apasă butonul de pornire/oprire pentru a începe procesarea.

12 Apasă butonul de pornire/oprire din nou pentru oprire.

**13** Deconectează aparatul de la priză.

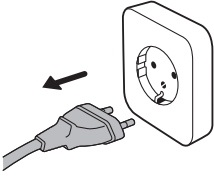

**14** Glisează comutatorul în poziția de deblocare pentru a elibera blocul motor de capac.

**15** Scoate blocul motor de pe capac.

**16** Îndepărtează capacul.



**17** Scoate suportul pentru accesorii asamblat și axul din bol.

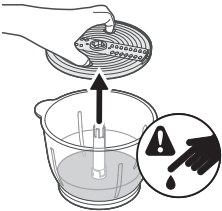

**18** Golește bolul.

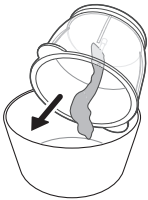

## Utilizarea telului

Pentru utilizarea telului, urmează pașii de mai jos:

**1** Atașează telul de ax.

**2** Rotește telul în sens antiorar pentru a-l fixa strâns în poziție.

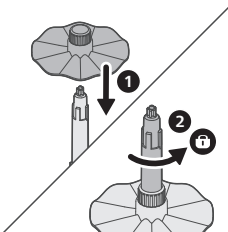

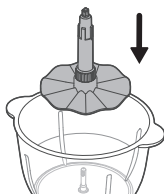

3 Atașează telul asamblat la bolul tocătorului.

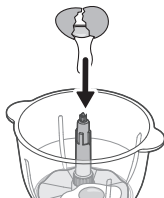

4 Aduagă ingredientele în bolul tocătorului.

**Nu depăși nivelul maxim de pe bolul tocătorului.**

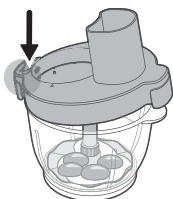

5 Închide și strânge capacul

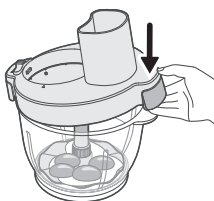

6 Pune elementul de împingere în tubul de alimentare.

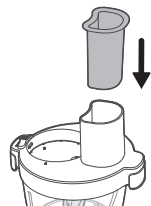

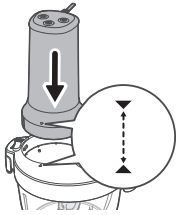

7 Atașează blocul motor de capac.

- Asigură-te că marcajul de pe blocul motor se aliniază cu marcajul de pe capac.

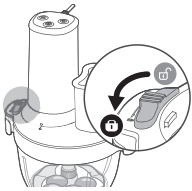

8 Glisează comutatorul în poziția de blocare pentru a fixa blocul motor de capac.

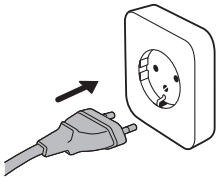

9 Introdu ștecărul în priză.

- Aparatul este gata de utilizare.

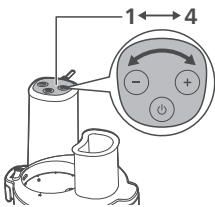

10 Apasă butonul + sau - pentru a selecta o viteză de procesare (de la 1 la 4).

Viteza 1: aparatul va funcționa la cea mai mică viteză.

Viteza 4: aparatul va funcționa la cea mai mare viteză.

**Nu utiliza aparatul fără ingrediente.**

**Nu lăsa motorul să funcționeze mai mult de 60 de secunde consecutive; așteaptă aproximativ 2 minute înainte de a-l porni din nou.**



11 Apasă butonul de pornire/oprire pentru a începe procesarea.

12 Apasă butonul de pornire/oprire din nou pentru oprire.

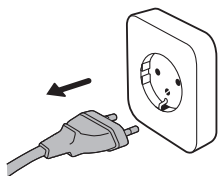

**13** Deconectează aparatul de la priză.

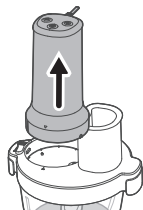

**14** Glisează comutatorul în poziția de deblocare pentru a elibera blocul motor de capac.

**15** Scoate blocul motor de pe capac.

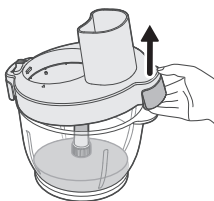

**16** Îndepărtează capacul.

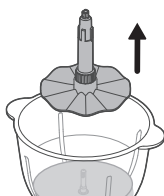

**17** Scoate telul asamblat din bol.

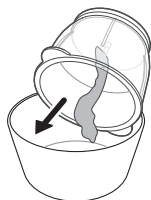

**18** Golește bolul.

## Folosirea curățătorului de usturoi

Pentru a utiliza curățătorul de usturoi, urmează pașii de mai jos:



Utilizează numai căței de usturoi decojiți. Nu utiliza bulbi întregi de usturoi.

1 Atașează curățătorul de usturoi la bolul tocătorului.

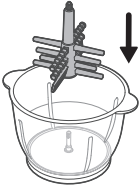

2 Aduăgă până la 60 căței de usturoi în bol.

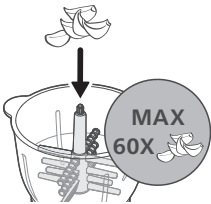

3 Închide și strânge capacul

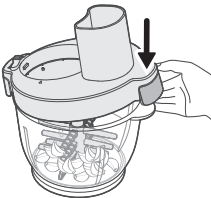
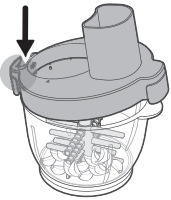

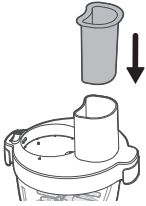

4 Pune elementul de împingere în tubul de alimentare.

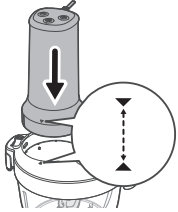

5 Atașează blocul motor de capac.

- Asigură-te că marcajul de pe blocul motor se aliniază cu marcajul de pe capac.

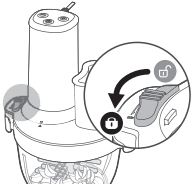

6 Glisează comutatorul în poziția de blocare pentru a fixa blocul motor de capac.

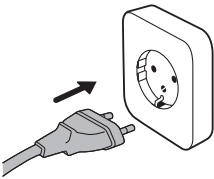

7 Introdu ștecărul în priză.

- Aparatul este pregătit.

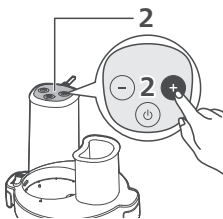

8 Apasă butonul + sau - pentru a selecta viteza 2.

**Procesează cel mult 30 de secunde.**

**Dacă unii căței de usturoi rămân nedecojiți, procesează din nou la viteza 2 timp de până la 30 de secunde.**

**Dacă usturoiul pare prea umed, este posibil să fi fost supraprocesat. Redu timpul de procesare în runda următoare.**

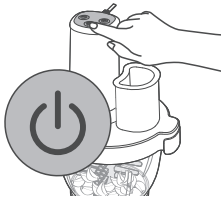

- 9 Apasă butonul de pornire/oprire pentru a începe procesarea.
- 10 Apasă butonul de pornire/oprire din nou pentru oprire.

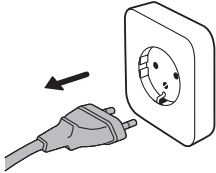

- 11 Deconectează aparatul de la priză.



- 12 Glisează comutatorul în poziția de deblocare pentru a elibera blocul motor.
- 13 Scoate blocul motor de pe capac.

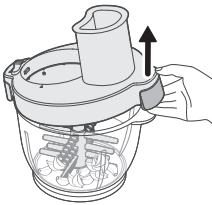

- 14 Îndepărtează capacul.

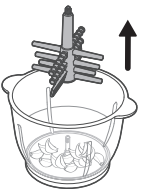

- 15 Scoate curățătorul de usturoi din bolul tocătorului.

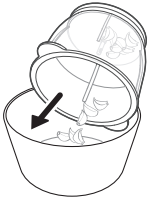



























**16** Elimină excesul de coajă.

- Cățeiii de usturoi decojiți sunt gata de utilizare.

## Cantități și timpi de procesare

Nu depăși cantitățile și duratele de procesare maxime indicate.

		 (MAX)	 (MAX)			
		400 g	10P	1		
		400 g	10 sec.	4		
		400 g	30 sec.	4		
		400 g	60 sec.	4		
		500 g+200 ml	60 sec.	1>4		
 HR1507		250 ml	60 sec.	4		
		4 x 	90 sec.	4		
 HR1507	 HR1507		500 g	20 sec.	1	
			250 g	30 sec.	1	
			500 g	20 sec.	2	
			1 piece	20 sec.	2	
			250 g	30 sec.	2	
		 HR1507		200 g	20 sec.	1
				1 piece	20 sec.	1
 HR1507	10 x 	10 Cloves	15 sec.	2		
	60 x 	60 Cloves	30-60 sec.	2		

## Rețete

Piure de cartofi cu miere

**Această rețetă poate fi preparată cu blocul tăietor obișnuit.**

450 g miere



200 g unt congelat

100 g cartofi proaspăt fierți

- 1 Se toarnă 450 g de miere într-un bol și se pune în frigider la 0°C (se pregătesc 3 boluri).
- 2 Se taie 200 g de unt congelat în cuburi de 2-3 cm și 100 g de cartofi proaspăt fierți în bucăți de 3-4 cm.
- 3 Se pun bolurile pe masă, se adaugă untul și bucățile de cartofi proaspăt fierți în bol și se mixează la cea mai înaltă setare timp de 5 secunde.

## Curățare și întreținere

- 1 Deconectează întotdeauna aparatul de la sursa de alimentare înainte de a-l curăța.
- 2 Dezasamblează aparatul și scoate cu grijă lamele și orice alte piese detașabile.
- 3 Curăță blocul motor numai cu o cârpă umedă.
- 4 Curăță accesoriile cu apă caldă și detergent.
- 5 Usucă toate piesele tocătorului cu un prosop curat.

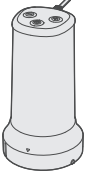
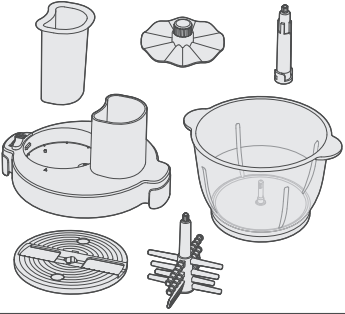
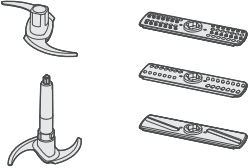
			
	✗	✓	✗
	✓	✓	✓
	✓	✗	✓

### Curăță și usucă bine capacul

Clătește inelul de etanșare sub jet de apă.

Nu scufunda capacul în apă.

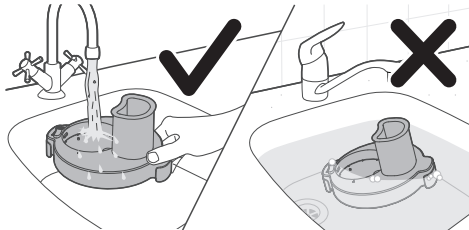

Usucă capacul în poziție înclinată pe suport.

Capacul nu se usucă cu capul în jos sau pe o suprafață plană.

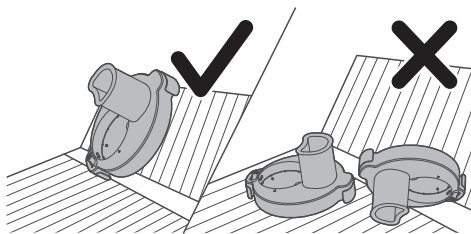

# Hyrje

Urime për blerjen dhe mirë se vini te Philips!

Për të përfutur plotësisht nga mbështetja që ofron Philips, regjistroni produktin në faqen [www.philips.com/welcome](http://www.philips.com/welcome).

## Përshkrim i përgjithshëm

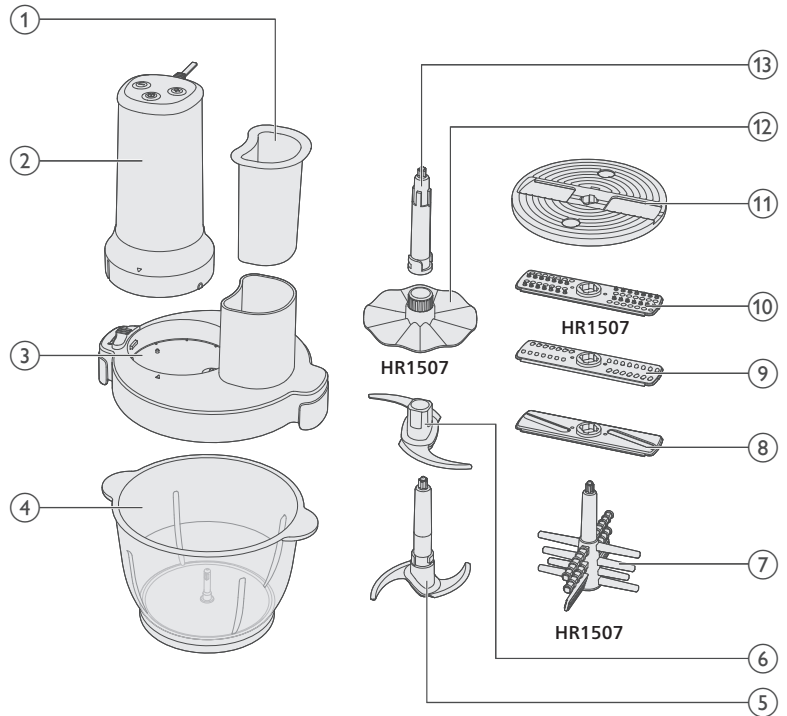

- 1 Shtytësja
- 2 Njësia e motorit
- 3 Kapaku i tasit të grirëses
- 4 Tasi i grirëses
- 5 Thika kryesore
- 6 Thikë shtesë
- 7 Qërues hudhre (vetëm HR1507)
- 8 Aksesori i prerjes në feta
- 9 Aksesori i copëtimit
- 10 Aksesori kokërrzues (vetëm HR1507)
- 11 Mbajtësja e aksesorit
- 12 Disk për rrahje (vetëm HR1507)
- 13 Bosht

## E rëndësishme

- Mbajeni duart dhe enët larg tasit të lidhur me ushqimin elektrik. Nëse ushqimi duhet shtyrë për poshtë, përdorni një mjet të përshtatshëm, p.sh. shpatull.
- Mos e vendosni kurrë grupin e helikës në njësinë elektrike pa vendosur tasin/kapakun.

## Rrezik

- Mos e zhytni kurrë njësinë e motorit në ujë apo në ndonjë lëng tjetër, as mos e shpëlani në rubinet. Përdorni vetëm një leckë të njomë për ta pastruar njësinë e motorit.

## Paralajmërim

- Për të shmangur lëndime të mundshme, mos e keqpërdorni pajisjen.
- Fikni pajisjen dhe hiqeni nga priza përpara se të ndërroni aksesoret ose përpara se t'u afroheni pjesëve që lëvizin gjatë përdorimit
- Përpara se ta vini në punë pajisjen kontrolloni nëse tensioni i treguar në pajisje përkon me tensionin e rrjetit elektrik lokal.
- Mos e përdorni pajisjen nëse spina, kordoni elektrik apo pjesë të tjera janë të dëmtuara ose kanë krisje të dukshme.
- Nëse kordoni elektrik është i dëmtuar, ai duhet ndërruar nga "Philips", agjenti i tij i servisit apo persona me kualifikim të ngjashëm, në mënyrë që të shmangen rreziqet.
- Pajisjet mund të përdoren nga personat me aftësi të reduktuara fizike, ndijuese ose mendore apo që kanë mungesë përvoja dhe njohurish vetëm nëse ata mbikëqyren ose udhëzohen për përdorimin e sigurt të pajisjeve dhe nëse ata kuptojnë rreziqet e përfshira.
- Kjo pajisje nuk duhet përdorur nga fëmijët. Mbajeni pajisjen dhe kordonin larg vendeve ku mund të arrihet nga fëmijët.
- Fëmijët nuk duhet të luajnë me pajisjen.
- Bëni shumë kujdes kur përdorni njësinë e thikave. Bëni veçanërisht kujdes kur e hiqni atë nga tasi, kur zbrazni tasin dhe kur e pastroni atë. Tehet prerëse të saj janë shumë të mprehta.
- MOS i prekni tehet e mprehta. Thikat janë shumë të mprehta, manovrojini me kujdes. Mbajeni gjithmonë nga mbajtësja e gishtit/vrima e diskut në pjesën e sipërme, larg anës prerëse, kur përdorni thikat e mprehta prerëse, duke zbrazur tasin dhe gjatë pastrimit.
- Nëse një nga njësitë e thikave ngec, fikni pajisjen përpara se të hiqni përbërësit që bllokojnë njësitë e thikave.
- Bëni kujdes kur hidhni lëngje të nxehta në gotën e masave, pasi lëngjet e nxehta dhe avulli mund të shkaktojnë djegie.
- Spina duhet hequr nga priza përpara pastrimit ose mirëmbajtjes së pajisjes.
- Mos e përdorni asnjëherë njësinë e thikave të grirëses pa tasin e grirëses.

## Kujdes

- Shkëputeni gjithmonë pajisjen nga priza nëse e lini të pamonitoruar dhe përpara se ta montoni, çmontoni, ta vendosni në ruajtje ose përpara se ta pastroni atë.
- Mos përdorni kurrë aksesore apo pjesë nga prodhues të tjetër apo që nuk rekomandohen konkretisht nga "Philips". Nëse përdorni aksesore apo pjesë të tilla, garancia juaj bëhet e pavlefshme.
- Përdoreni këtë pajisje vetëm për qëllimin e saj të synuar siç tregohet në manualin e përdorimit.
- Kjo pajisje është parashikuar vetëm për përdorim të zakonshëm në shtëpi. Ajo nuk është menduar për përdorim në ambiente si kuzhinat profesionale apo dyqane, zyra, ferma ose ambiente të tjera pune. Ajo as nuk është menduar për përdorim nga klientët në hotele, motele, ambiente për fjetje dhe mëngjes dhe mjedise të tjera banimi.
- Mos i tejkaloni sasi të dhe kohët e përzierjes të përcaktuara në tabelë.
- Mos i tejkaloni sasi të e regjistruara në tasin e grirjes.
- Pritni përbërësit e mëdhenj në copa me përmasa rreth 2cm përpara se t'i përpunoni ato.
- MOS përpunoni ingredientë të nxehtë.
- Nëse përbërësit ngjitin në anët e tasit, hiqni njësinë e motorit dhe kapakun. Pastaj hiqni përbërësit me ndihmën e një shpatulle ose shtoni pak lëng.
- Mos e përdorni pajisjen për më shumë se kohët e specifikuar më poshtë pa një periudhë pushimi. Përpunimi i vazhdueshëm për periudha më të gjata mund të dëmtojë pajisjen.
- Mos përdorni asnjëherë sfungjerë gërvishtës, agjentë pastrimi gërryes ose lëngje agresive si p.sh. benzinë ose aceton për të pastruar pajisjen.
- Përpara se ta përdorni pajisjen për herë të parë, pastrojini mirë pjesët që bien në kontakt me ushqimin. Shihni udhëzimet e pastrimit që jepen në manual.
- Niveli i zhurmës: LC – 85 dB(A)

## Fushat elektromagnetike (EMF)

Kjo pajisje është në përputhje me standardet dhe rregulloret në fuqi për ekspozimin ndaj fushave elektromagnetike.

## Riciklimi



- Ky simbol do të thotë se produktet elektrike nuk duhet të hidhen me mbeturinat normale të shtëpisë.
- Ndiqni rregullat shtetërore për grumbullimin e veçuar të produkteve elektrike.

## Garancia dhe mbështetja

Versuni Netherlands B.V., e regjistruar në adresën Claude Debussylaan 88, Amsterdam, NL, ofron një garanci dy vjeçare për këtë produkt pas datës së blerjes (ose datës së dërgesës, nëse është më vonë). Garancia nuk është e vlefshme nëse një defekt shkaktohet për shkak të përdorimit të gabuar ose mosmirëmbajtjes. Garancia jonë nuk ndikon të drejtat tuaja ligjore si konsumator, sipas ligjit. Për më shumë informacion, për pjesë këmbimi ose për të shfaqur garancinë, vizitoni faqen tonë të internetit [home.id/support](http://home.id/support).

## Përpara përdorimit të parë

Para përdorimit të parë, lani pajisjen dhe aksesorët me ujë të ngrohtë me sapun. Shpëlajini tërësisht dhe thajini plotësisht përpara se t'i montoni.

Vendoseni tasin e grirëses në një sipërfaqe të qëndrueshme dhe të sheshtë.

Shmangni vendosjen pranë burimeve të nxehtësisë, ujit apo materialeve të ndezshme.

## Përdorimi i pajisjes

### Përdorimi i grirëses

Kjo pajisje është menduar për të grirë përbërës si p.sh. arra, mish të pagatuar, qepë, djathë të fortë, erëza etj.

Për të përdorur grirësen, ndiqni hapat e mëposhtëm:

**1** Montoni thikën shtesë në thikën kryesore.

**MOS i prekni tehet e mprehta.**

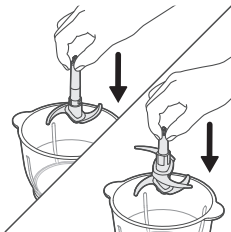
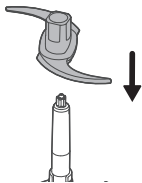

**2** Futni thikat e montuara të grirëses në enën e grirëses.

- Mund dhe ta përdorni thikën kryesore pa thikën shtesë.

## 350 Shqip

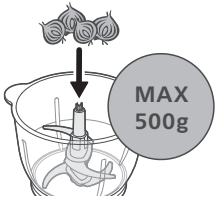

3 Vendosni përbërësit në tasin e grirëses.

**Mos e tejkaloni kapacitetin maksimal të tasit të grirëses.**

**Pritini përbërësit në forma dhe përmasa të vogla (2 x 2 cm).**

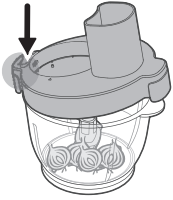

4 Mbylleni dhe kyçeni kapakun.

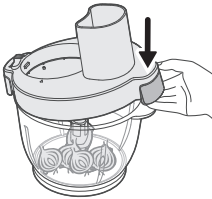

5 Vendoseni shtytësin në tubin e furnizimit.

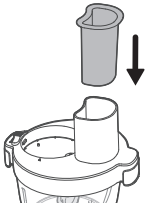

6 Montoni njësinë e motorit në kapak.

- Sigurohuni që shenja në njësinë e motorit të përputhet me shenjën në kapak.

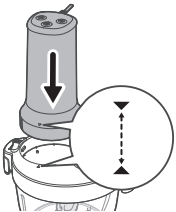

- 7 Rrëshqisni çelësin në pozicionin e kyçjes për të siguruar njësinë e motorit në kapak.

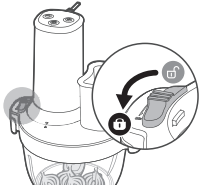

- 8 Futeni spinën në prizë.  
- Pajisja është gati.

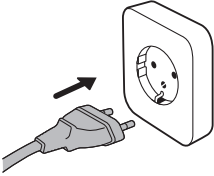

- 9 Shtypni butonin + ose - për të zgjedhur një shpejtësi përpunimi (1–4).  
Shpejtësia 1: pajisja do të punojë me shpejtësinë më të ulët.  
Shpejtësia 4: pajisja do të punojë me shpejtësinë më të lartë.

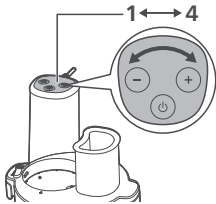

**Mos e përdorni pajisjen pa përbërës.**

**Mos e lini motorin të ndezur për më shumë se 60 sekonda rresht; prisni rreth 2 minuta para se ta ndizni sërish.**

- 10 Shtypni butonin e ndezjes/fikjes për të filluar përpunimin.  
11 Shtypni sërish butonin e ndezjes/fikjes për të ndaluar.

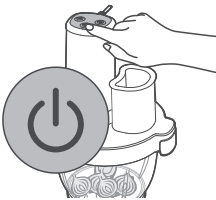

- 12 Hiqni spinën nga prizja.

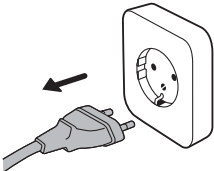

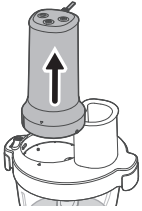

**13** Rrëshqisni çelësin në pozicionin e shkyçjes për të liruar njësinë e motorit.

**14** Hiqeni njësinë e motorit nga kapaku.

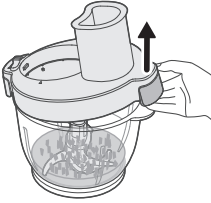

**15** Hiqni kapakun.

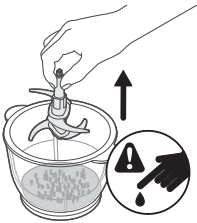

**16** Hiqeni thikën e montuar nga tasi.

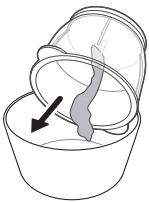

**17** Zbrazni tasin

## Përdorimi i aksesorëve për prerje në feta/copëtim/kokërrzim

Për të përdorur aksesorët për prerje në feta/copëtim/kokërrzim, ndiqni hapat si më poshtë:

- 1 Montoni boshtin në tasin e grirëses.

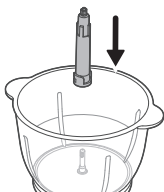

- 2 Montoni aksesorin e dëshiruar në mbajtësen e aksesorit.

**MOS i prekni tehet e mprehta.**

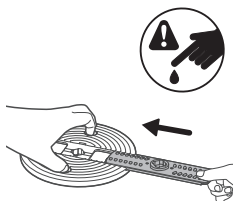

- 3 Montoni mbajtësen e aksesorit të montuar në boshtin në tasin e grirëses.

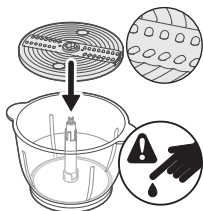

- 4 Mbylleni dhe kyçeni kapakun.

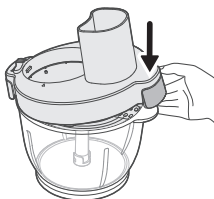
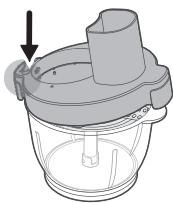

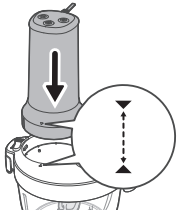

- 5 Montoni njësinë e motorit në kapak.  
 - Sigurohuni që shenja në njësinë e motorit të përputhet me shenjën në kapak.

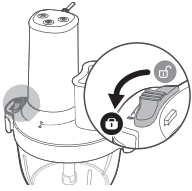

- 6 Rrëshqisni çelësin në pozicionin e kyçjes për të siguruar njësinë e motorit në kapak.

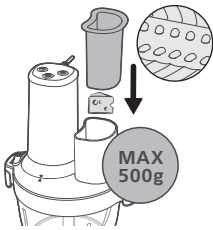

- 7 Shtoni përbërësit përmes tubit të furnizimit dhe shtyjini poshtë me shtytës.

**Mos e tejkaloni kapacitetin maksimal të tasit të grirëses (500 g).**

- 8 Vendoseni shtytësin në tubin e furnizimit.

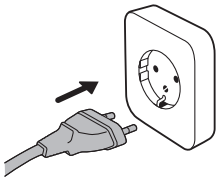

- 9 Futeni spinën në prizë.  
 - Pajisja është gati.

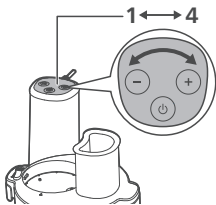

- 10 Shtypni butonin + ose - për të zgjedhur një shpejtësi përpunimi (1–4).

Shpejtësia 1: pajisja do të punojë me shpejtësinë më të ulët.

Shpejtësia 4: pajisja do të punojë me shpejtësinë më të lartë.

**Mos e përdorni pajisjen pa përbërës.**

**Mos e lini motorin të ndezur për më shumë se 60 sekonda rresht; prisni rreth 2 minuta para se ta ndizni sërish.**

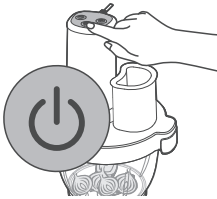

**11** Shtypni butonin e ndezjes/fikjes për të filluar përpunimin.

**12** Shtypni sërish butonin e ndezjes/fikjes për të ndaluar.

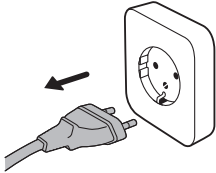

**13** Hiqni spinën nga priza.

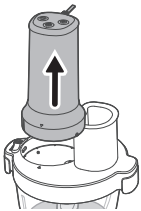

**14** Rrëshqisni çelësin në pozicionin e shkrycjes për të liruar njësinë e motorit nga kapaku.

**15** Hiqeni njësinë e motorit nga kapaku.

**16** Hiqni kapakun.

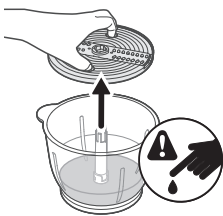

**17** Hiqni mbajtësen e aksesorit të montuar dhe boshtin nga tasi.

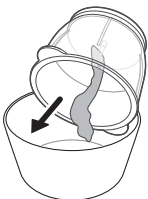

**18** Zbrazni tasin.

## Përdorimi i diskut të rrahjes

Për të përdorur diskun e rrahjes, ndiqni hapat më poshtë:

## 356 Shqip

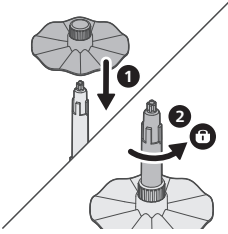

- 1 Montoni diskun e rrahjes në bosht.
- 2 Rrotullojeni diskun e rrahjes në drejtim kundërorar për ta fiksuar në vend.

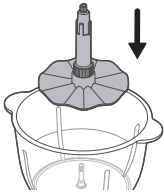

- 3 Montoni diskun e mbërthyer të rrahjes në tasin e grirëses.

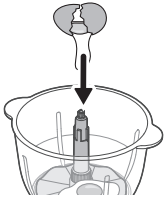

- 4 Shtoni përbërësit në tasin e grirëses.

**Mos e tejkaloni nivelin maksimal të tasit të grirëses.**

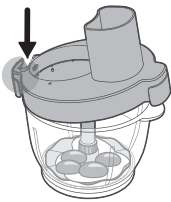

- 5 Mbylleni dhe kyçni kapakun

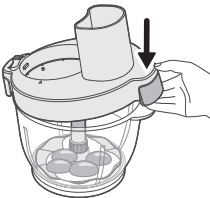

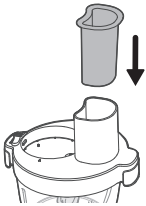

**6** Vendoseni shtytësin në tubin e furnizimit.

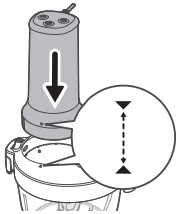

**7** Montoni njësinë e motorit në kapak.

- Sigurohuni që shenja në njësinë e motorit të përputhet me shenjë në kapak.

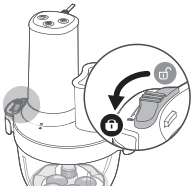

**8** Rrëshqisni çelësin në pozicionin e kyçjes për të siguruar njësinë e motorit në kapak.

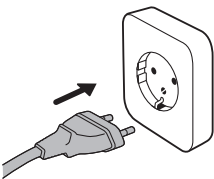

**9** Futeni spinën në prizë.

- Pajisja është gati për t'u përdorur.

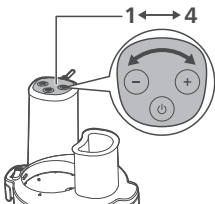

**10** Shtypni butonin + ose - për të zgjedhur një shpejtësi përpunimi (1-4).

Shpejtësia 1: pajisja do të punojë me shpejtësinë më të ulët.

Shpejtësia 4: pajisja do të punojë me shpejtësinë më të lartë.

**Mos e përdorni pajisjen pa përbërës.**

**Mos e lini motorin të ndezur për më shumë se 60 sekonda rresht; prisni rreth 2 minuta para se ta ndizni sërish.**

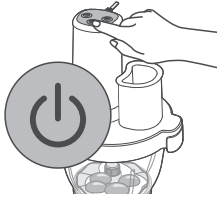

**11** Shtypni butonin e ndezjes/fikjes për të filluar përpunimin.

**12** Shtypni sërish butonin e ndezjes/fikjes për të ndaluar.

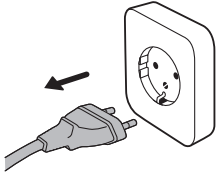

**13** Hiqni spinën nga priza.

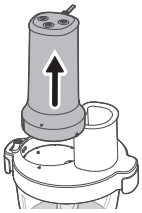

**14** Rrëshqisni çelësin në pozicionin e shkyçjes për të hequr njësinë e motorit nga kapaku.

**15** Hiqeni njësinë e motorit nga kapaku.

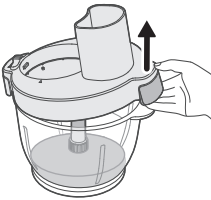

**16** Hiqni kapakun.

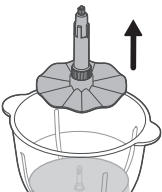

**17** Hiqeni diskun e mbërthyer të rrahjes nga tasi.

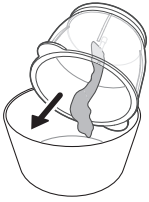

18 Zbrazni tasin.

## Përdorimi i qëruesit të hudhrave

Për të përdorur qëruesin e hudhrave, ndiqni hapat e mëposhtëm:

**Përdor vetëm thelpinj hudhre të qëruar. Mos përdorni zhardhokë të plotë hudhre.**



1 Montoni qëruesin e hudhrës në tasin e grirëses.

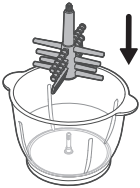

2 Shtoni deri në 60 thelpinj hudhre në tas.

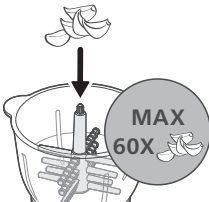

3 Mbylleni dhe kyçni kapakun

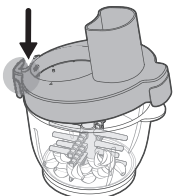

## 360 Shqip

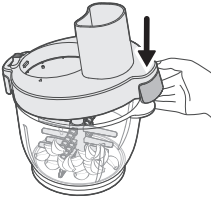

4 Vendoseni shtytësin në tubin e furnizimit.

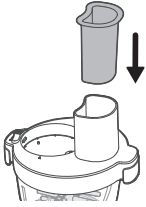

5 Montoni njësinë e motorit në kapak.

- Sigurohuni që shenja në njësinë e motorit të përputhet me shenjën në kapak.

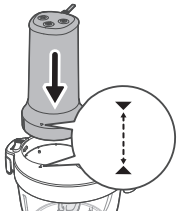

6 Rrëshqisni çelësin në pozicionin e kyçjes për të siguruar njësinë e motorit në kapak.

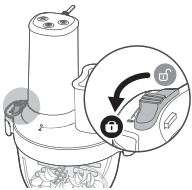

7 Futeni spinën në prizë.

- Pajisja është gati.

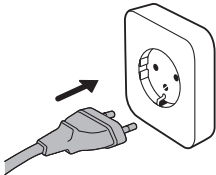

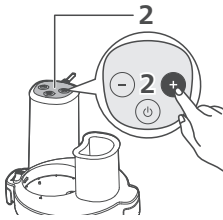

8 Shtypni butonin + ose - për të zgjedhur shpejtësinë 2.

**Përpunoni për jo më shumë se 30 sekonda.**

**Nëse disa thelpinj kanë mbetur të paqëruar, përpunojeni sërish në shpejtësinë 2 për deri në 30 sekonda.**

**Nëse hudhra duket shumë e njomë, mund të jetë mbipërpunuar. Ulni kohën e përpunimit në ciklin tjetër.**

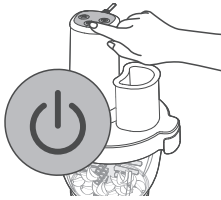

9 Shtypni butonin e ndezjes/fikjes për të filluar përpunimin.

10 Shtypni sërish butonin e ndezjes/fikjes për të ndaluar.

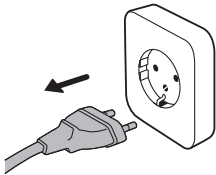

11 Hiqni spinën nga priza.

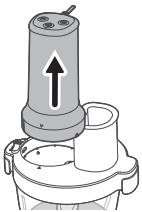

12 Rrëshqisni çelësin në pozicionin e shkyçjes për të liruar njësinë e motorit.

13 Hiqni njësinë e motorit nga kapaku.

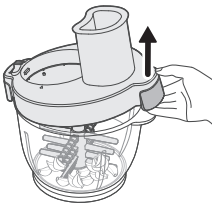

14 Hiqni kapakun.

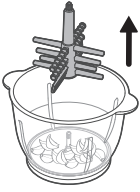

**15** Hiqeni qëruetin e hudhrave nga tasi e grirëses.

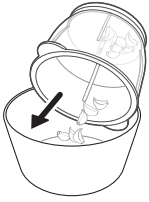

















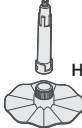





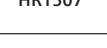

**16** Hidhni lëkurët e tepërta.

- Thelpinjtë e hudhrës së qëruar janë gati për t'u përdorur.

## Sasitë dhe koha e përpunimit

Mos i tejkaloni sasitë dhe kohët e përcaktuara maksimale të përzjerjes.

		 (MAX)	 (MAX)		
		400 g	10P	1	
		400 g	10 sec.	4	
		400 g	30 sec.	4	
		400 g	60 sec.	4	
		500 g+200 ml	60 sec.	1>4	
 HR1507		250 ml	60 sec.	4	
		4 x 	90 sec.	4	
 HR1507		500 g	20 sec.	1	
		250 g	30 sec.	1	
		500 g	20 sec.	2	
		1 piece	20 sec.	2	
		250 g	30 sec.	2	
		200 g	20 sec.	1	
		1 piece	20 sec.	1	
		10 x 	10 Cloves	15 sec.	2
 HR1507		60 x 	60 Cloves	30-60 sec.	2

## Recetat

Patate me pure me mjaltë

**Kjo recetë mund të përgatitet me njësinë e zakonshme të thikave.**

450g mjaltë

200g gjalpë i ngrirë



100g patate të sapogatuara

- 1 Hidhni 450g mjaltë në një tas dhe vendoseni në frigorifer në 0°C (përgatitje me 3 tasa).

- 2 Prisni 200g gjalpë të ngrirë në kuba 2–3 cm dhe 100g patate të sapogatuara në pjesë 3–4 cm.
- 3 Vendosini tasat në tryezë, shtoni gjalpin dhe copat e patateve të gatuar në gotë dhe vëreni në punë në cilësimin më të lartë për 5 sekonda.

## Pastrimi dhe mirëmbajtja

- 1 Gjithmonë hiqeni pajisjen nga priza përpara se ta pastroni.
- 2 Çmontoni pajisjen dhe hiqni me kujdes thikat dhe çdo pjesë tjetër të shkëputshme.
- 3 Pastrojeni njësinë e motorit vetëm me leckë të njomë.
- 4 Pastrojini aksesorët me ujë të ngrohtë dhe detergjent.
- 5 Thajini të gjitha pjesët e grirëses me një pecetë të pastër.

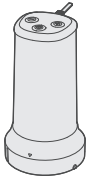
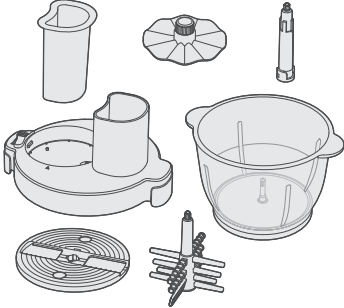
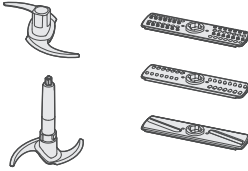
			
	✗	✓	✗
	✓	✓	✓
	✓	✗	✓

## Pastroni dhe thani kapakun

Shpëlajeni kapakun nën ujë të rrjedhshëm.

Mos e zhytni kapakun në ujë.

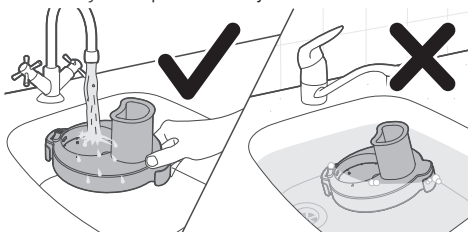

Thajeni kapakun në një kënd mbi skarë.

Mos e thani kapakun përmbys apo në sipërfaqe të sheshtë.

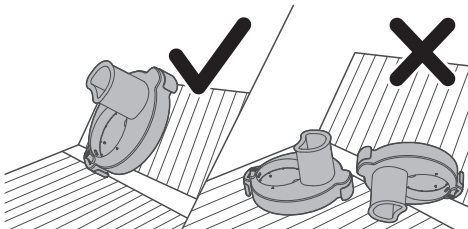

## Uvod

Čestitamo vam za nakup in dobrodošli pri Philipsu!

Da bi izkoristili vse prednosti Philipsove podpore, izdelek registrirajte na [www.philips.com/welcome](http://www.philips.com/welcome).

## Splošni opis

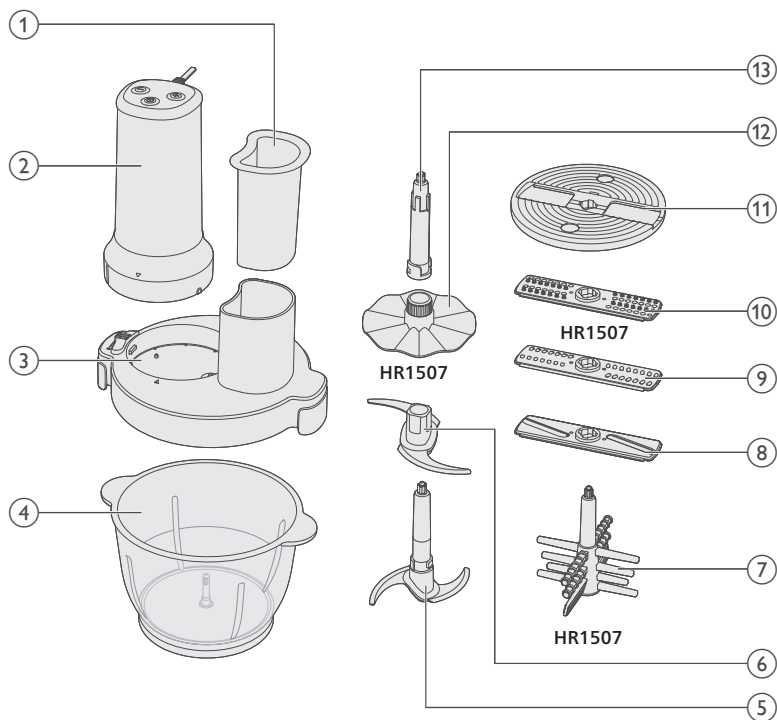

- 1 Potiskalo
- 2 Motorna enota
- 3 Pokrov posode sekljalnika
- 4 Posoda sekljalnika
- 5 Glavno rezilo
- 6 Dodatno rezilo
- 7 Lupilnik za česen (samo HR1507)
- 8 Nastavek za rezanje
- 9 Nastavek za strganje
- 10 Granulacijski nastavek (samo HR1507)
- 11 Nosilec nastavka
- 12 Plošča za stepanje (samo HR1507)
- 13 Gred

## Pomembno

- Ko je aparat priključen na napajanje, z rokami in pripomočki ne segajte v posodo. Če morate hrano potisniti navzdol, uporabite ustrezen pribor, kot je lopatica.
- Sklopa rezila nikoli ne nameščajte na pogonsko enoto brez nameščene posode/pokrova.

## Nevarnost

- Motorne enote nikoli ne potaplajte v vodo ali katero koli drugo tekočino ter je ne spirajte pod pipo. Motorno enoto očistite z vlažno krpo.

## Opozorilo

- Aparata ne uporabljajte na neustrezen način, da ne pride do poškodb.
- Preden zamenjate nastavke ali se približate delom, ki se med uporabo premikajo, aparat izklopite in izklopite iz napajanja.
- Preden aparat priključite na električno omrežje, preverite, ali napetost, navedena na aparatu, ustreza napetosti lokalnega električnega omrežja.
- Aparata ne uporabljajte, če je poškodovan ali vidno razpokan vtič, napajalni kabel ali kateri drug del.
- Če je omrežni kabel poškodovan, ga lahko zamenja samo družba Philips, njen servisni zastopnik ali druga usposobljena oseba, da se izognete nevarnosti.
- Aparate lahko uporabljajo osebe z zmanjšanimi fizičnimi ali psihičnimi sposobnostmi ali s pomanjkljivimi izkušnjami in znanjem, če so prejele navodila glede varne uporabe aparata ali jih pri uporabi nadzoruje odgovorna oseba, ki jih opozori na morebitne nevarnosti.
- Aparata ne smejo uporabljati otroci. Aparat in kabel hranite izven dosega otrok.
- Otroci naj se ne igrajo z aparatom.
- Pri delu z rezilno enoto bodite zelo previdni. Še posebej bodite previdni, ko jo odstranujete iz posode, ko posodo praznite in čistite. Rezilni robovi enote so zelo ostri.
- NE dotikajte se ostrih rezil. Rezila so zelo ostra, zato z njim ravnajte previdno. Pri rokovanju z ostrimi rezili, praznjenju posode in med čiščenjem vedno držite za ročaj/luknjo na nastavku na vrhu, stran od rezila.
- Če se rezilna enota zatakne, izklopite aparat in šele nato odstranite sestavine, ki blokirajo rezilno enoto.
- Pri nalivanju vroče tekočine v vrč bodite previdni, ker se lahko opečete z vročo tekočino ali paro.
- Vtič mora biti odstranjen iz omrežne vtičnice pred čiščenjem ali vzdrževanjem aparata.
- Rezilne enote sekljalnika ne uporabljajte brez posode za sekljanje.

## Pozor

- Če aparata ne uporabljate, pred sestavljanjem, razstavljanjem ali čiščenjem, ga odklopite iz električnega omrežja.

- Ne uporabljajte dodatkov ali delov drugih proizvajalcev, ki jih Philips izrecno ne priporoča. Uporaba takšnih dodatkov ali delov razveljavi garancijo.
- Aparat uporabljajte samo v predvideni namen, ki je naveden v uporabniškem priročniku.
- Aparat je namenjen izključno običajni uporabi v gospodinjstvu. Ni namenjen uporabi v okoljih, kot so čajne kuhinje v trgovinah, pisarnah, kmetijah in drugih delovnih okoljih. Prav tako ni namenjen uporabi s strani gostov v hotelih, motelih, gostiščih in drugih namestitvenih objektih.
- Ne prekoračite količin in časov obdelave, ki so navedeni v preglednici.
- Ne prekoračite količin, navedenih v posodi sekljalnika.
- Večje sestavine pred obdelavo narežite na 2 cm velike koščke.
- NE obdelujte vročih sestavin.
- Če se sestavine primejo na steno posode, odstranite motorno enoto in pokrov. Nato sestavine odstranite z lopatico ali dodajte nekaj tekočine.
- Aparata ne uporabljajte dlje časa, kot je navedeno spodaj, brez premora. Daljše neprekinjeno delovanje lahko poškoduje aparat.
- Aparata ne čistite s čistilnimi gobicami, jedkimi čistili ali agresivnimi tekočinami, kot sta bencin ali aceton.
- Pred prvo uporabo aparata skrbno očistite vse dele, ki bodo prišli v stik s hrano. Oglejte si navodila za čiščenje v navodilih za uporabo.
- Raven hrupa: LC – 85 dB(A)

## Elektromagnetna polja (EMF)

Ta aparat ustreza veljavnim standardom in predpisom glede izpostavljenosti elektromagnetnim poljem.

## Recikliranje



- Ta simbol pomeni, da električnih izdelkov ne smete odlagati skupaj z običajnimi gospodinjskimi odpadki.
- Upoštevajte nacionalne predpise za ločeno zbiranje električnih izdelkov.

## Jamstvo in podpora

Družba Versuni Netherlands B.V., registrirana na naslovu Claude Debussylaan 88, Amsterdam, Nizozemska, za ta izdelek zagotavlja dveletno jamstvo od datuma nakupa (oziroma od datuma dostave, če je ta poznejši). Ta garancija ni veljavna, če je vzrok za napako nepravilna uporaba ali nezadostno vzdrževanje. Naše

jamstvo ne vpliva na vaše zakonite pravice potrošnika. Za več informacij, rezervne dele ali uveljavljanje jamstva obiščite naše spletno mesto **home.id/support**.

## Pred prvo uporabo

Pred prvo uporabo aparat in dodatke očistite s toplo milnico. Preden ga sestavite, aparat temeljito sperite in popolnoma osušite.

Posodo sekljalnika postavite na stabilno in ravno površino.

Ne postavljajte ga v bližino virov toplote, vode ali vnetljivih materialov.

## Uporaba aparata

### Uporaba sekljalnika

Aparat je namenjen sekljanju sestavin, kot so oreščki, surovo meso, čebula, trdi sir, zelišča itd.

Sekljalnik uporabljajte po naslednjem postopku:

- 1 Dodatno rezilo namestite na glavno rezilo.

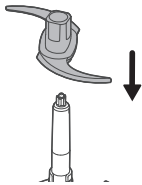

**NE dotikajte se ostrih rezil.**

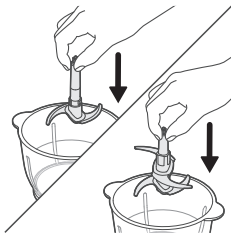

- 2 Sestavljeno rezilo namestite v posodo sekljalnika.
  - Glavno rezilo lahko uporabljate tudi brez dodatnega rezila.

- 3 V posodo sekljalnika dajte sestavine.

**Ne prekoračite oznake za največjo količino sestavin na posodi sekljalnika.**

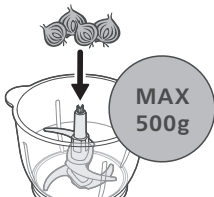

**Sestavine narežite na različne oblike manjše velikosti (2 x 2 cm).**

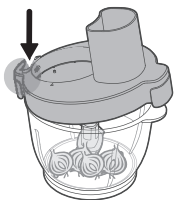

4 Zaprite in zaskočite pokrov.

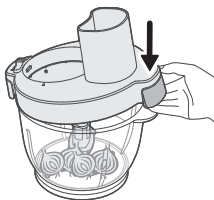

5 Potiskalo vstavite v kanal za polnjenje.

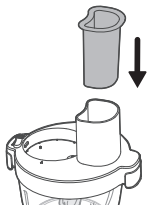

6 Namestite motorno enoto na pokrov.

- Pazite, da je oznaka na motorni enoti poravnana z oznako na pokrovu.

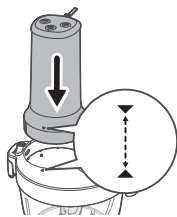

7 Potisnite stikalo v zaklenjeni položaj za pritrditev motorne enote na pokrov.

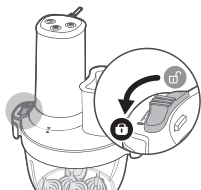

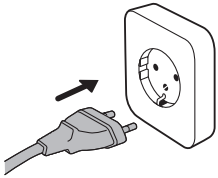

- 8** Vtič priključite v stensko vtičnico.  
- Aparat je pripravljen.

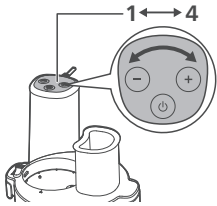

- 9** S pritiskanjem gumba + ali – izberite hitrost obdelave (od 1 do 4).  
Hitrost 1: aparat deluje z najmanjšo hitrostjo.  
Hitrost 4: aparat deluje največjo hitrostjo.

**Aparata ne vklopljajte, če v njem ni sestavin.**

**Motor ne sme neprekinjeno delovati več kot 60 sekund. Pred ponovnim vklopom počakajte približno 2 minuti.**

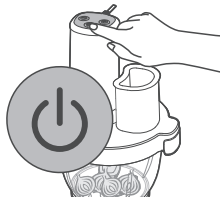

- 10** Za začetek obdelave pritisnite gumb za vklop/izklop.  
**11** Za zaustavitev gumb ponovno pritisnite.

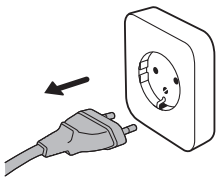

- 12** Izključite vtič iz električne vtičnice.

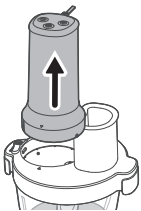

- 13** Stikalo potisnite v odklenjeni položaj, da se motorna enota odklopi.  
**14** Odstranite motorno enoto s pokrova.

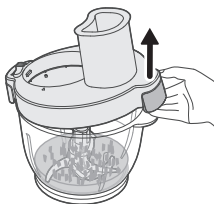

15 Odstranite pokrov.

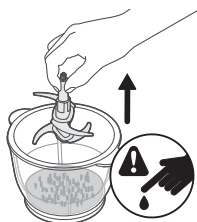

16 Odstranite sestavljeno rezilo iz posode.

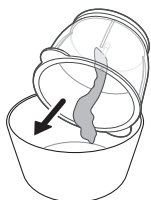

17 Izpraznite posodo.

## Uporaba nastavkov za rezanje, strganje in granuliranje

Nastavke za rezanje, strganje in granuliranje uporabljajte po naslednjem postopku:

- 1 V posodo sekljalnika namestite pogonsko os.

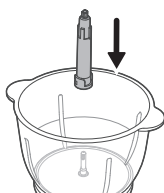

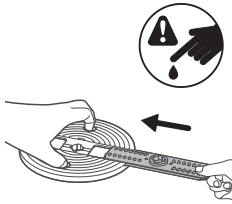

2 V nosilec vstavite želeni nastavek.

**NE dotikajte se ostrih rezil.**

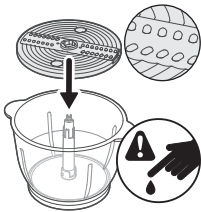

3 Sestavljeni nosilec z nastavkom namestite na pogonsko os v posodi sekjalnika.

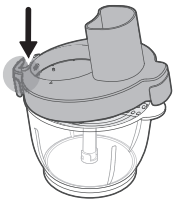

4 Zaprite in zaskočite pokrov.

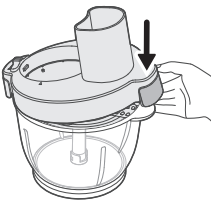

5 Namestite motorno enoto na pokrov.

- Pazite, da je oznaka na motorni enoti poravnana z oznako na pokrovu.

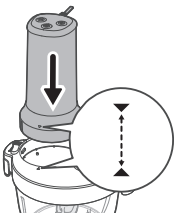

- 6 Potisnite stikalo v zaklenjeni položaj za pritrditev motorne enote na pokrov.

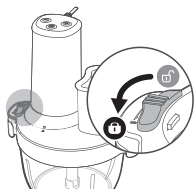

- 7 Sestavine dodajajte skozi kanal za polnjenje in jih potiskajte navzdol s potiskalom.

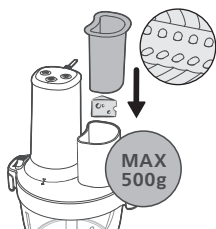

**Ne prekoračite oznake za največjo količino sestavin na posodi sekljalnika (500 g).**

- 8 Potiskalo vstavite v kanal za polnjenje.

- 9 Vtič priključite v stensko vtičnico.

- Aparat je pripravljen.

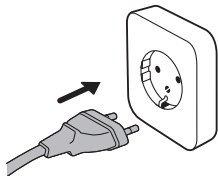

- 10 S pritiskanjem gumba + ali – izberite hitrost obdelave (od 1 do 4).

Hitrost 1: aparat deluje z najmanjšo hitrostjo.

Hitrost 4: aparat deluje največjo hitrostjo.

**Aparata ne vklaplajte, če v njem ni sestavin.**

**Motor ne sme neprekinjeno delovati več kot 60 sekund. Pred ponovnim vklopom počakajte približno 2 minuti.**

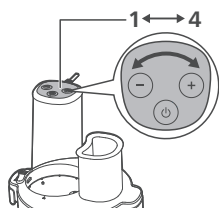

- 11 Za začetek obdelave pritisnite gumb za vklop/izklop.

- 12 Za zaustavitev gumb ponovno pritisnite.

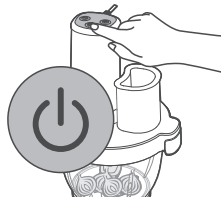

**13** Izključite vtič iz električne vtičnice.

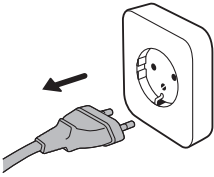

**14** Potisnite stikalo v odklenjeni položaj za odklop motorne enote s pokrova.

**15** Odstranite motorno enoto s pokrova.

**16** Odstranite pokrov.

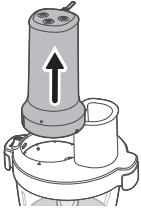

**17** Odstranite sestavljeni nosilec z nastavkom in pogonsko os iz posode.

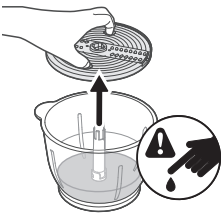

**18** Izpraznite posodo.

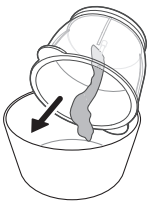

## Uporaba ploščice za stepanje

Ploščico za stepanje uporabljajte po naslednjem postopku:

**1** Ploščico za stepanje namestite na pogonsko os.

**2** Ploščico za stepanje obrnite v desno, da se zaskoči.

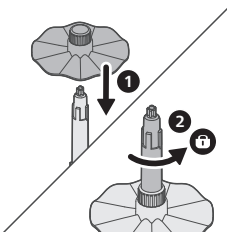

- 3 Sestavljeno ploščico za stepanje namestite v posodo sekljalnika.

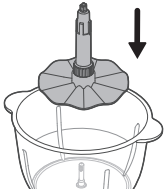

- 4 V posodo sekljalnika dodajte sestavine.

**Ne prekoračite oznake za najvišjo raven na posodi sekljalnika.**

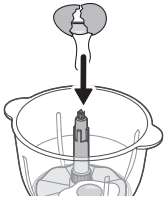

- 5 Zaprite in zaskočite pokrov.

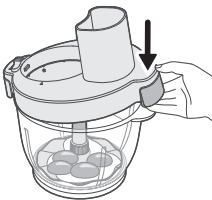
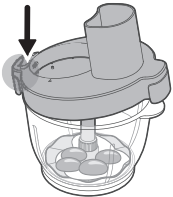

- 6 Potiskalo vstavite v kanal za polnjenje.

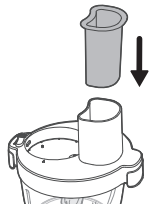

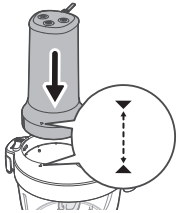

- 7** Namestite motorno enoto na pokrov.
- Pazite, da je oznaka na motorni enoti poravnana z oznako na pokrovu.

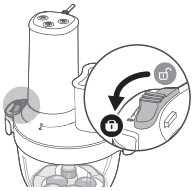

- 8** Potisnite stikalo v zaklenjeni položaj za pritrditev motorne enote na pokrov.

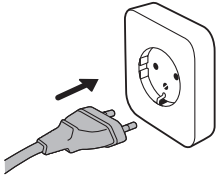

- 9** Vtič priključite v stensko vtičnico.
- Aparat je pripravljen za uporabo.

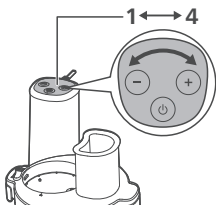

- 10** S pritiskanjem gumba + ali – izberite hitrost obdelave (od 1 do 4).

Hitrost 1: aparat deluje z najmanjšo hitrostjo.

Hitrost 4: aparat deluje največjo hitrostjo.

**Aparata ne vklaplajte, če v njem ni sestavin.**

**Motor ne sme neprekinjeno delovati več kot 60 sekund. Pred ponovnim vklopom počakajte približno 2 minuti.**



- 11** Za začetek obdelave pritisnite gumb za vklop/izklop.

- 12** Za zaustavitev gumb ponovno pritisnite.

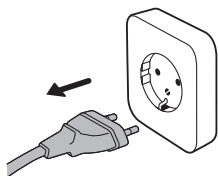

**13** Izključite vtič iz električne vtičnice.

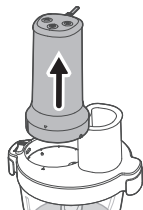

**14** Potisnite stikalo v odklenjeni položaj za odstranitev motorne enote s pokrova.

**15** Odstranite motorno enoto s pokrova.

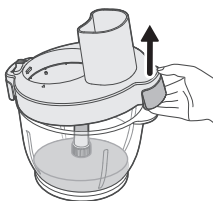

**16** Odstranite pokrov.

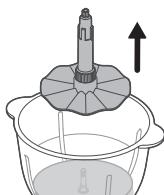

**17** Odstranite sestavljeno ploščico za stepanje iz posode.

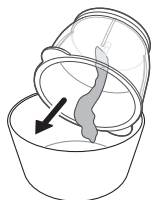

**18** Izpraznite posodo.

## Uporaba lupilnika za česen

Lupilnik za česen uporabljajte po naslednjem postopku:



**Lupite samo stroke česna. Ne lupite celih glav česna.**

- 1 Lupilnik za česen namestite v posodo sekljalnika.

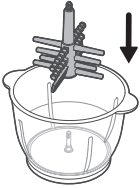

- 2 V posodo dodajte do 60 strokov česna.

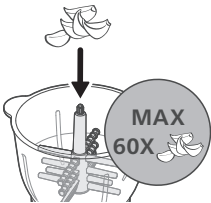

- 3 Zaprite in zaskočite pokrov.

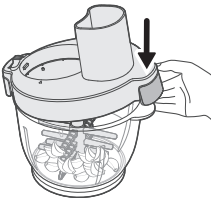
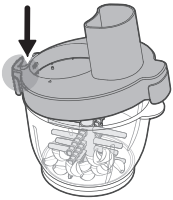

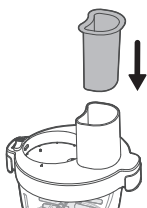

4 Potiskalo vstavite v kanal za polnjenje.

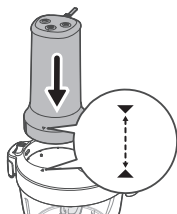

5 Namestite motorno enoto na pokrov.  
- Pazite, da je oznaka na motorni enoti poravnana z oznako na pokrovu.

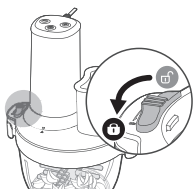

6 Potisnite stikalo v zaklenjeni položaj za pritrditev motorne enote na pokrov.

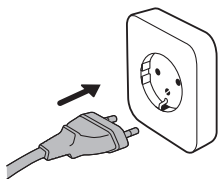

7 Vtič priključite v stensko vtičnico.  
- Aparat je pripravljen.

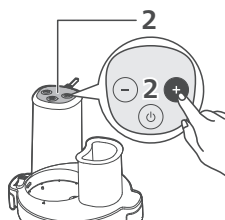

8 S pritiskanjem gumba + ali – izberite hitrost 2.

**Lupite jih največ 30 sekund.**

**Če se nekateri stroki ne olupijo, sekljalnik ponovno zaženite za 30 sekund s hitrostjo 2.**

**Če je česen videti prevlažen, je bil čas obdelave predolg. Naslednjič čas obdelave skrajšajte.**

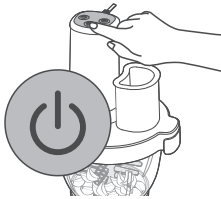

**9** Za začetek obdelave pritisnite gumb za vklop/izklop.

**10** Za zaustavitev gumb ponovno pritisnite.

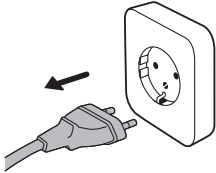

**11** Izključite vtič iz električne vtičnice.

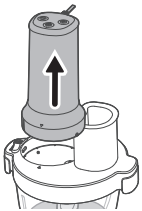

**12** Stikalo potisnite v odklenjeni položaj, da se motorna enota odklopi.

**13** Odstranite motorno enoto s pokrova.

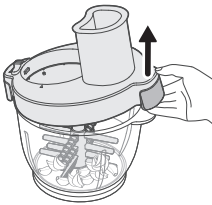

**14** Odstranite pokrov.

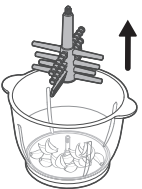



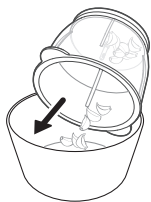





















**15** Odstranite lupilnik za česen iz posode sekljalnika.

**16** Olupke zavržite.

- Olupljeni stroki česna so pripravljeni na uporabo.

## Količine in časi obdelave

Ne prekoračite navedenih maksimalnih količin in časov obdelave.

		 (MAX)	 (MAX)	
		400 g	10P	1
		400 g	10 sec.	4
		400 g	30 sec.	4
		400 g	60 sec.	4
		500 g+200 ml	60 sec.	1>4
 HR1507		250 ml	60 sec.	4
		4 x 	90 sec.	4
 HR1507		500 g	20 sec.	1
		250 g	30 sec.	1
		500 g	20 sec.	2
		1 piece	20 sec.	2
		250 g	30 sec.	2
		200 g	20 sec.	1
		1 piece	20 sec.	1
 HR1507	10 x 	10 Cloves	15 sec.	2
	60 x 	60 Cloves	30-60 sec.	2

## Recepti

Krompirjev pire z medom

**Ta recept lahko pripravite s standardno rezilno enoto.**

450 g medu



200 g zamrznjenega masla

100 g sveže kuhanega krompirja

- 1 V posodo nalijte 450 g medu in jo postavite v hladilnik na 0 °C (pripravite 3 posode).
- 2 Narežite 200 g zamrznjenega masla na 2–3 cm velike kocke in 100 g sveže kuhanega krompirja na 3–4 cm velike koščke.
- 3 Postavite posode na mizo, dodajte maslo in sveže kuhane kose krompirja v vrč in mešajte 5 sekund pri najvišji nastavitvi.

## Čiščenje in vzdrževanje

- 1 Aparat pred čiščenjem obvezno izključite iz električnega omrežja.
- 2 Aparat razstavite in previdno odstranite rezila in druge snemljive dele.
- 3 Motorno enoto obrišite samo z vlažno krpo.
- 4 Dodatke očistite s toplo vodo in detergentom.
- 5 Vse dele sekljalnika osušite s čisto brisačo.

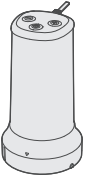
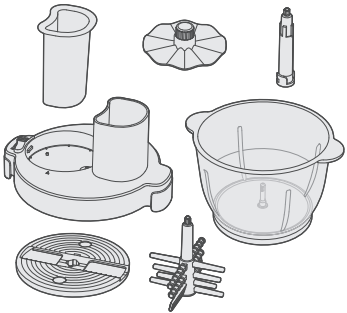
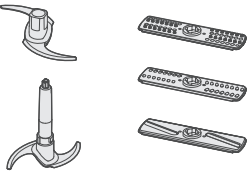
			
	✗	✓	✗
	✓	✓	✓
	✓	✗	✓

## Operite in posušite pokrov

Pokrov splaknite pod tekočo vodo.

Pokrova ne potaplajte v vodo.

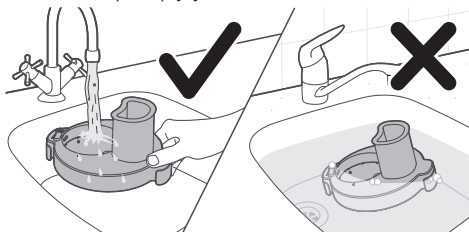

Pokrov posušite pod kotom na stojalu.

Pokrova na sušite obrnjenega na glavo ali na ravni površini.

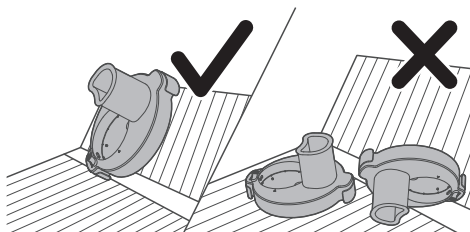

# Úvod

Blažujeme vám ku kúpe a vítame vás medzi používateľmi produktov spoločnosti Philips.

Ak chcete naplno využiť podporu ponúkanú spoločnosťou Philips, zaregistrujte svoj produkt na lokalite [www.philips.com/welcome](http://www.philips.com/welcome).

## Opis zariadenia

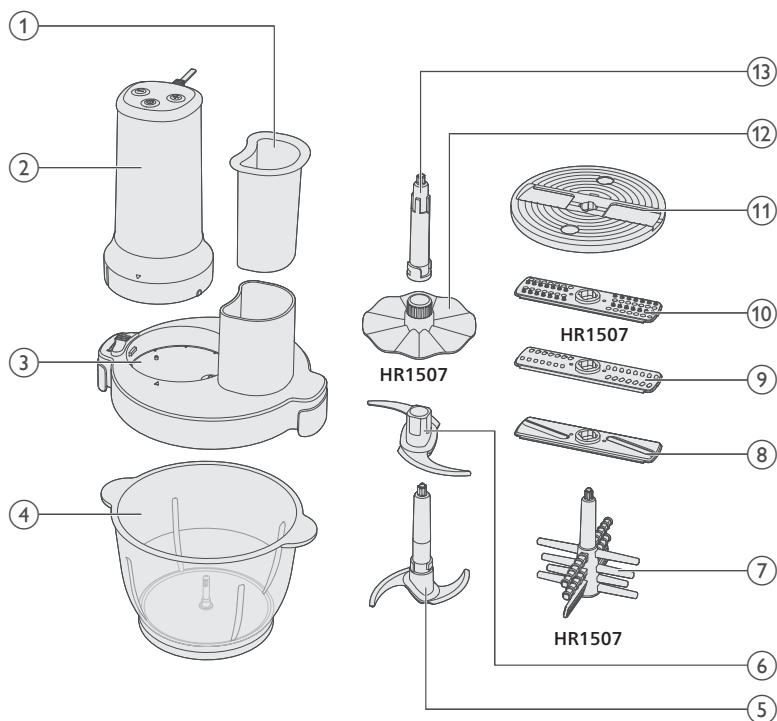

- 1 Piest
- 2 Pohonná jednotka
- 3 Veko nádoby na sekanie
- 4 Nádoba na sekanie
- 5 Hlavná čepeľ
- 6 Dodatočná čepeľ
- 7 Nadstavec na cesnak (len model HR1507)
- 8 Nadstavec na krájanie
- 9 Nadstavec na strúhanie
- 10 Nadstavec na granulovanie (len model HR1507)
- 11 Držiak nadstavca
- 12 Disk na šľahanie (len model HR1507)
- 13 Hriadel

## Dôležité

- Držte ruky a kuchynské náradie mimo nádoby pripojenej k napájaniu. Ak treba jedlo zatlačiť, použite vhodný nástroj, napríklad stierku.
- Nikdy nepripevňujte zostavu čepeľí k pohonnej jednotke bez nasadenej nádoby/veka.

## Nebezpečenstvo

- Pohonnú jednotku nikdy neponárajte do vody ani inej kvapaliny, ani ju neoplachujte pod tečúcou vodou. Na čistenie pohonnej jednotky používajte iba navlhčenú tkaninu.

## Varovanie

- Zariadenie používajte v súlade s pokynmi, aby ste predišli možnému zraneniu.
- Pred výmenou príslušenstva alebo manipuláciou s časťami zariadenia, ktoré sa počas používania pohybujú, najskôr zariadenie vypnite a odpojte od zdroja napájania
- Pred pripojením spotrebiča skontrolujte, či sa napätie uvedené na spotrebiči zhoduje s napätím v miestnej sieti.
- Spotrebič nepoužívajte, ak sú zástrčka, elektrický kábel alebo iné súčiastky poškodené.
- Ak je napájací kábel poškodený, musí ho vymeniť spoločnosť Philips, poskytovateľ servisných služieb výrobcu alebo iná kvalifikovaná osoba, aby sa predišlo nebezpečným situáciám.
- Spotrebiče môžu používať osoby, ktoré majú obmedzené telesné, zmyslové alebo mentálne schopnosti alebo nemajú dostatok skúseností a znalostí, pokiaľ sú pod dozorom alebo im bolo vysvetlené bezpečné používanie spotrebiča a za predpokladu, že rozumejú príslušným rizikám.
- Toto zariadenie nesmú používať deti. Zariadenie a kábel uchovávajte mimo dosahu detí.
- Deti sa nesmú hrať s týmto spotrebičom.
- Pri manipulácii s nástavcom s čepeľami buďte veľmi opatrní. Dávajte obzvlášť veľký pozor, keď ho budete odopájať od nádoby, keď budete nádobu vyprázdňovať a keď ju budete čistiť. Rezné hrany tohto nástavca sú mimoriadne ostré.
- **NEDOTÝKAJTE SA** ostrých čepeľí. Čepele sú veľmi ostré, manipulujte s nimi opatrne. Pri manipulácii s ostrými čepeľami, vyprázdňovaní misky a čistení ich vždy držte za úchop alebo otvor v disku, mimo reznej hrany.
- Ak sa jedna z jednotiek s čepeľami zasekne, vypnite zariadenie a potom uvoľnite suroviny, ktoré blokujú jednotku s čepeľami.
- Pri nalievaní horúcej kvapaliny do nádoby buďte opatrní, pretože horúca kvapalina a para môžu spôsobiť obareniny.
- Pred čistením alebo údržbou spotrebiča sa musí odpojiť zástrčka od elektrickej zásuvky.
- Nikdy nepoužívajte jednotku s čepeľami na sekanie bez nádoby na sekanie.

## Upozornenie

- Ak zariadenie necháte dlhšiu dobu bez dozoru a taktiež pred jeho montážou, demontážou alebo čistením, zariadenie vždy odpojte od zdroja napájania.
- Nikdy nepoužívajte príslušenstvo ani súčiastky od iných výrobcov ani príslušenstvo, ktoré spoločnosť Philips výslovne neodporučila. Ak takéto príslušenstvo alebo súčiastky použijete, záruka stráca platnosť.
- Tento spotrebič používajte len na predpísaný účel podľa pokynov uvedených v návode na používanie.
- Tento spotrebič je určený len na bežné používanie v domácnosti. Nie je určený na používanie v prostredí, ako sú kuchynky pre zamestnancov v obchodoch či kanceláriách, na farmách ani v iných pracovných priestoroch. Takisto nie je určený pre klientov hotelov, motelov, penziónov ani iných ubytovacích zariadení.
- Neprekračujte množstvá a časy spracovania uvedené v tabuľke.
- Neprekračujte množstvá uvedené v nádobe na sekanie.
- Veľké kusy surovín pred ich spracovaním pokrájajte na menšie kúsky veľkosti približne 2 cm.
- NEMIXUJTE horúce suroviny.
- Ak sa suroviny prilepia na stenu nádoby, odstráňte pohonnú jednotku i veko. Následne zotrite suroviny stierkou alebo prilejte trochu tekutiny.
- Zariadenie nepoužívajte bez prestávky dlhšie, ako je uvedené nižšie. Dlhšie nepretržité používanie môže poškodiť zariadenie.
- Na čistenie spotrebiča nikdy nepoužívajte drsnú hubku, abrazívne čistiace prostriedky ani agresívne kvapaliny, ako je benzín alebo acetón.
- Pred prvým použitím zariadenia dôkladne očistite všetky diely, ktoré prídu do styku s potravinami. Pri čistení postupujte podľa pokynov v návode.
- Hladina hluku: LC – 85 dB(A)

## Elektromagnetické polia (EMF)

Tento spotrebič vyhovuje príslušným normám a smerniciam týkajúcim sa vystavenia elektromagnetickým poliam.

## Recyklácia



- Tento symbol znamená, že elektrické výrobky sa nesmú likvidovať s bežným komunálnym odpadom.
- Postupujte podľa predpisov platných vo vašej krajine týkajúcich sa separovaného zberu elektrických výrobkov.

## Záruka a podpora

Spoločnosť Versuni Netherlands B.V., registrovaná na adrese Claude Debussylaan 88, Amsterdam, NL, ponúka na tento produkt dvojročnú záruku od dátumu zakúpenia (alebo od dátumu dodania, ak je neskorší). Táto záruka sa nevzťahuje na chyby v dôsledku nesprávneho používania alebo nedostatočnej údržby. Naša záruka nemá vplyv na vaše zákonné práva spotrebiteľa. Ak potrebujete ďalšie informácie, náhradné diely alebo uplatniť záruku, navštívte našu webovú stránku [home.id/support](http://home.id/support).

## Pred prvým použitím

Pred prvým použitím umyte zariadenie a príslušenstvo teplou mydlovou vodou. Pred zostavením ich dôkladne opláchnite a úplne vysušte. Nádobu na sekanie umiestnite na stabilný a rovný povrch. Neumiestňujte ho do blízkosti zdrojov tepla, vody alebo horľavých materiálov.

## Používanie spotrebiča

### Používanie nadstavca na sekanie

Toto zariadenie je určené na sekanie surovín, ako sú orechy, mäso, cibuľa, tvrdý syr, bylinky a pod.

Pri použití zariadenia na sekanie postupujte podľa nasledujúcich krokov:

- 1 Pripevnite dodatočnú čepeľ k hlavnej čepeľi.

**NEDOTÝKAJTE SA ostrých čepeľí.**

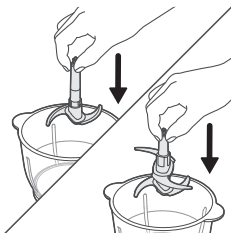
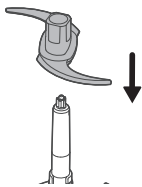

- 2 Zostavené čepele na sekanie vložte do nádoby na sekanie.
  - Hlavnú čepeľ môžete používať aj bez dodatočnej čepele.

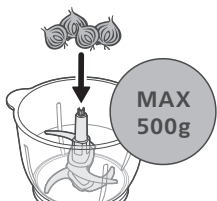

3 Vložte suroviny do nádoby na sekanie.

**Neprekračujte maximálnu kapacitu nádoby na sekanie.**

**Nakrájajte suroviny na malé kúsky (2 x 2 cm).**

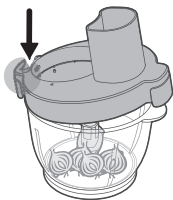

4 Zatvorte a uzamknite veko.

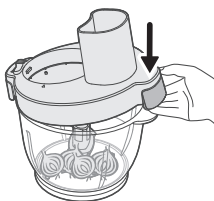

5 Vložte piest do dávkovacej trubice.

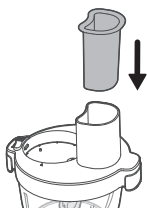

6 Pripevnite jednotku motora k veku.

- Uistite sa, že značka na jednotke motora je zarovnaná so značkou na veku.

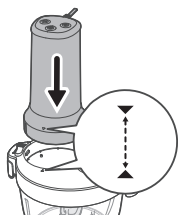

- 7 Posuňte prepínač do polohy uzamknutia, aby ste jednotku motora zaistili na veku.

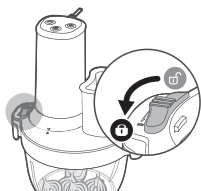

- 8 Pripojte zástrčku do zásuvky na stene.  
- Zariadenie je pripravené.

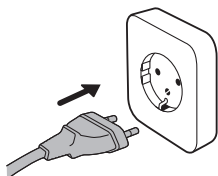

- 9 Stlačením tlačidla + alebo - vyberte rýchlosť spracovania (1 až 4).  
Rýchlosť 1: zariadenie bude pracovať pri najnižšej rýchlosti.  
Rýchlosť 4: zariadenie bude pracovať pri najvyššej rýchlosti.

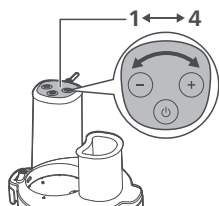

**Nespúšťajte zariadenie bez surovín.**

**Nenechávajte motor spustený dlhšie ako 60 sekúnd v kuse; pred opätovným spustením počkajte približne 2 minúty.**

- 10 Stlačením tlačidla zapnutia/vypnutia spustíte spracovanie.  
11 Opätovným stlačením tlačidla zapnutia/vypnutia proces zastavíte.

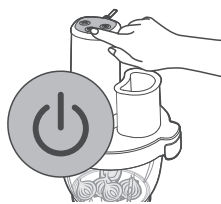

- 12 Zástrčku odpojte zo zásuvky.

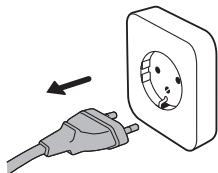

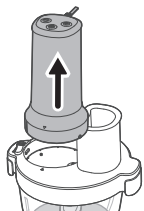

**13** Jednotku motora uvoľníte posunutím prepínača do polohy odomknutia.

**14** Odstráňte jednotku motora z veka.

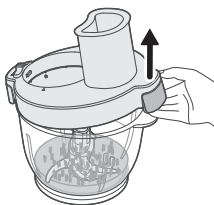

**15** Odstráňte veko.

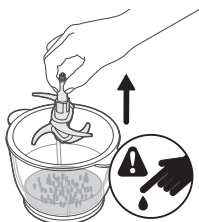

**16** Odstráňte zostavenú čepeľ z nádoby.

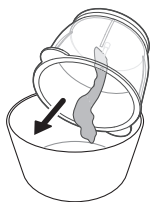

**17** Vyprázdňte nádobu.

## Používanie nastavcov na krájanie/drvenie/granulovanie

Pri použití nastavcov na krájanie/drvenie/granulovanie postupujte podľa nasledujúcich krokov:

- 1 Pripevnite hriadeľ k nádobe na sekacie.

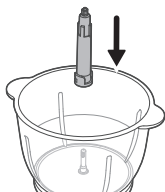

- 2 Pripevnite požadovaný nastavac k držiaku nastavca.

**NEDOTÝKAJTE SA ostrých čepelí.**

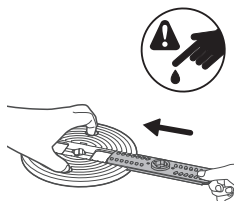

- 3 Pripevnite zostavený držiak nastavca k hriadeľu v nádobe na sekacie.

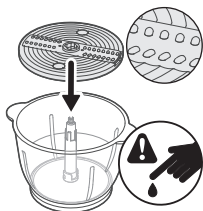

- 4 Zatvorte a uzamknite veko.

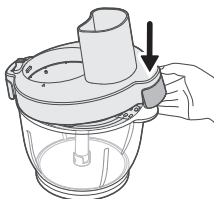
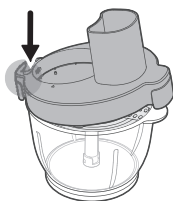

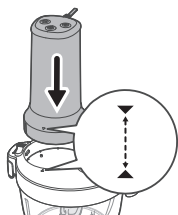

- 5 Pripevnite jednotku motora k veku.  
 - Uistite sa, že značka na jednotke motora je zarovnaná so značkou na veku.

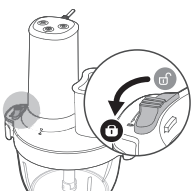

- 6 Posuňte prepínač do polohy uzamknutia, aby ste jednotku motora zaistili na veku.

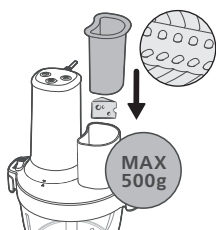

- 7 Suroviny vložte cez dávkovaciú trubicu a zatlačte ich piestom.

**Neprekračujte maximálnu kapacitu nádoby na sekanie (500 g).**

- 8 Vložte piest do dávkovacej trubice.

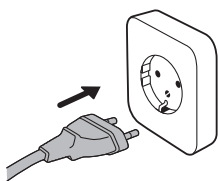

- 9 Pripojte zástrčku do zásuvky na stene.  
 - Zariadenie je pripravené.

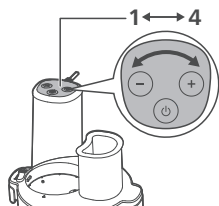

- 10 Stlačením tlačidla + alebo - vyberte rýchlosť spracovania (1 až 4).

Rýchlosť 1: zariadenie bude pracovať pri najnižšej rýchlosti.

Rýchlosť 4: zariadenie bude pracovať pri najvyššej rýchlosti.

**Nespúšťajte zariadenie bez surovín.**

**Nenechávajte motor spustený dlhšie ako 60 sekúnd v kuse; pred opätovným spustením počkajte približne 2 minúty.**

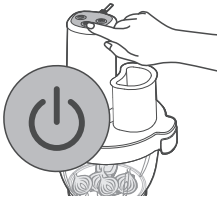

**11** Stlačením tlačidla zapnutia/vypnutia spustíte spracovanie.

**12** Opätovným stlačením tlačidla zapnutia/vypnutia proces zastavíte.

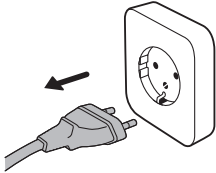

**13** Zástrčku odpojte zo zásuvky.



**14** Jednotku motora z veka uvoľníte posunutím prepínača do polohy odomknutia.

**15** Odstráňte jednotku motora z veka.

**16** Odstráňte veko.

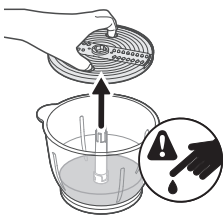

**17** Odstráňte zostavený držiak nastavca a hriadeľ z nádoby.

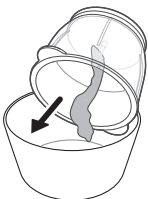

**18** Vyprázdnite nádobu.

## Používanie disku na šľahanie

Pri použití disku na šľahanie postupujte podľa nasledujúcich krokov:

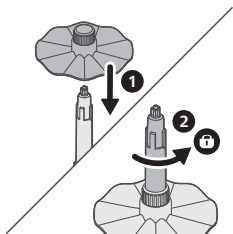

- 1 Pripevnite disk na šľahanie k hriadeľu.
- 2 Otočte disk na šľahanie proti smeru hodinových ručičiek, aby sa zaistil na mieste.

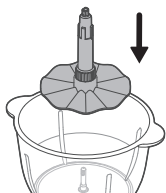

- 3 Pripevnite zostavený disk na šľahanie k nádobe na sekanie.

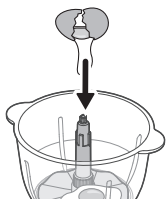

- 4 Do nádoby na sekanie vložte prísady.

**Neprekračujte maximálnu úroveň nádoby na sekanie.**

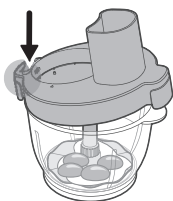

- 5 Zatvorte a uzamknite veko.

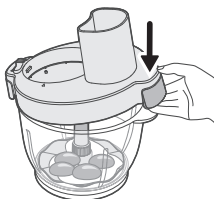

6 Vložte piest do dávkovacej trubice.

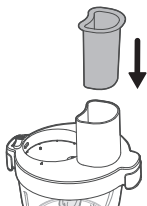

7 Pripevnite jednotku motora k veku.

- Uistite sa, že značka na jednotke motora je zarovnaná so značkou na veku.

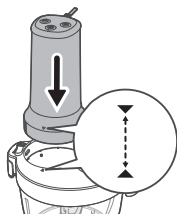

8 Posuňte prepínač do polohy uzamknutia, aby ste jednotku motora zaistili na veku.

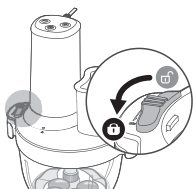

9 Pripojte zástrčku do zásuvky na stene.

- Zariadenie je pripravené na použitie.

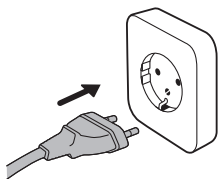

10 Stlačením tlačidla + alebo - vyberte rýchlosť spracovania (1 až 4).

Rýchlosť 1: zariadenie bude pracovať pri najnižšej rýchlosti.

Rýchlosť 4: zariadenie bude pracovať pri najvyššej rýchlosti.

**Nespúšťajte zariadenie bez surovín.**

**Nenechávajte motor spustený dlhšie ako 60 sekúnd v kuse; pred opätovným spustením počkajte približne 2 minúty.**

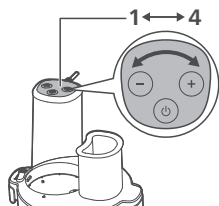



- 11 Stlačením tlačidla zapnutia/vypnutia spustíte spracovanie.
- 12 Opätovným stlačením tlačidla zapnutia/vypnutia proces zastavíte.

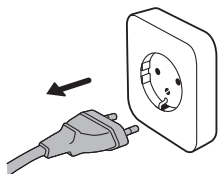

- 13 Zástrčku odpojte zo zásuvky.

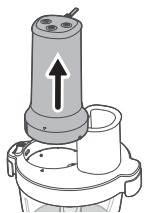

- 14 Posuňte prepínač do polohy odomknutia, aby ste jednotku motora odstránili z veka.
- 15 Odstráňte jednotku motora z veka.

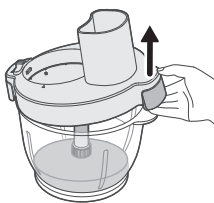

- 16 Odstráňte veko.

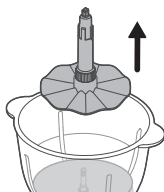

- 17 Odstráňte zostavený disk na šľahanie z nádoby.

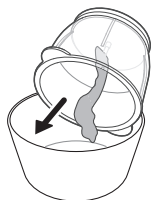

18 Vyprázdnite nádobu.

## Používanie nadstavca na cesnak

Pri použití nadstavca na cesnak postupujte podľa nasledujúcich krokov:

**Používajte iba olúpané strúčiky cesnaku. Nepoužívajte celé hlávky cesnaku.**



1 Pripevnite nadstavec na cesnak k nádobe na sekanie.

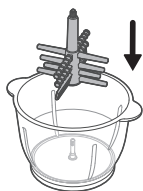

2 Do nádoby sa zmestí až 60 strúčikov cesnaku.

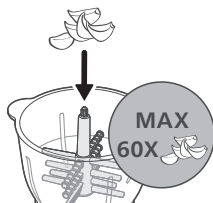

3 Zatvorte a uzamknite veko.

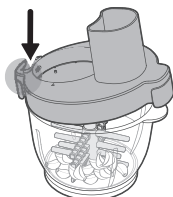

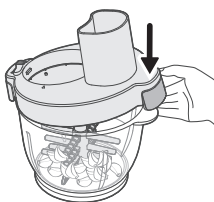

4 Vložte piest do dávkovacej trubice.

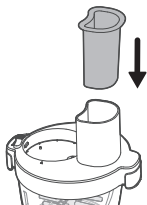

5 Pripevnite jednotku motora k veku.

- Uistite sa, že značka na jednotke motora je zarovnaná so značkou na veku.

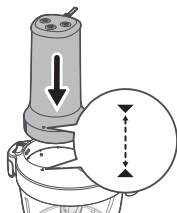

6 Posuňte prepínač do polohy uzamknutia, aby ste jednotku motora zaistili na veku.

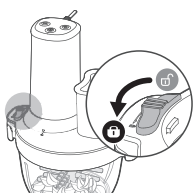

7 Pripojte zástrčku do zásuvky na stene.

- Zariadenie je pripravené.

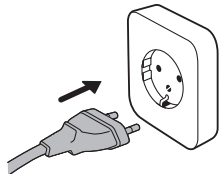

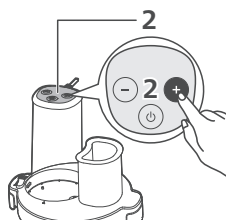

8 Stlačením tlačidla + alebo - vyberte rýchlosť 2.

**Spracúvajte najviac 30 sekúnd.**

**Ak niektoré strúčiky zostali neolúpané, spracúvajte ich znovu pri rýchlosti 2 najviac 30 sekúnd.**

**Ak sa cesnak zdá príliš vlhký, mohol byť spracovaný príliš dlho. Pri ďalšom spracovaní skráťte čas spracovania.**

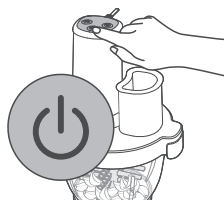

9 Stlačením tlačidla zapnutia/vypnutia spustíte spracovanie.

10 Opätovným stlačením tlačidla zapnutia/vypnutia proces zastavíte.

11 Zástrčku odpojte zo zásuvky.

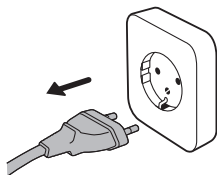

12 Jednotku motora uvoľníte posunutím prepínača do polohy odomknutia.

13 Odstráňte jednotku motora z veka.

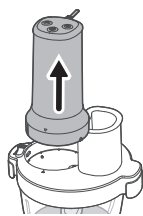

14 Odstráňte veko.

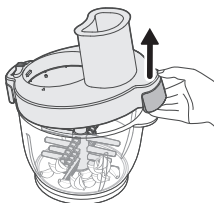

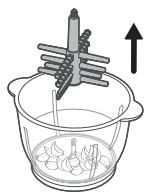

**15** Odstráňte nadstavec na cesnak z nádoby na sekanie.

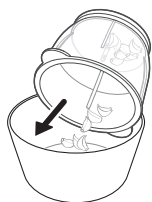

















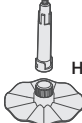









**16** Zbavte sa prebytočnej šupky.

- Olúpané strúčiky cesnaku sú pripravené na použitie.

## Spracované množstvá a čas spracovania

**Neprekráčajte maximálne uvedené množstvá a doby spracovania.**

		 (MAX)	 (MAX)		
		400 g	10P	1	
		400 g	10 sec.	4	
		400 g	30 sec.	4	
		400 g	60 sec.	4	
		500 g+200 ml	60 sec.	1>4	
 HR1507		250 ml	60 sec.	4	
		4 x 	90 sec.	4	
 HR1507	 HR1507		500 g	20 sec.	1
			250 g	30 sec.	1
	 HR1507		500 g	20 sec.	2
			1 piece	20 sec.	2
			250 g	30 sec.	2
	 HR1507		200 g	20 sec.	1
			1 piece	20 sec.	1
 HR1507	10 x 	10 Cloves	15 sec.	2	
	60 x 	60 Cloves	30-60 sec.	2	

## Recepty

Zemiakové pyré s medom

**Tento recept je možné pripraviť pomocou bežnej jednotky s čepeľami.**

450 g medu

200 g mrazeného masla



100 g čerstvo uvarených zemiakov

**1** Nalejte 450 g medu do misky a dajte ho do chladničky pri 0 °C (pripravte 3 misky).

- 2 Nakrájajte 200 g mrazeného masla na kocky veľkosti 2 – 3 cm a 100 g čerstvo uvarených zemiakov na kúsky veľkosti 3 – 4 cm.
- 3 Položte misky na stôl, pridajte kúsky masla a čerstvo uvarených zemiakov do nádoby mixéra a spustite zariadenie na najvyššom stupni na 5 sekúnd.

## Čistenie a údržba

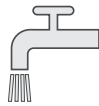
- 1 Pred čistením vždy odpojte zariadenie od zdroja napájania.
- 2 Zariadenie rozoberte a opatrne vyberte čepele a všetky ostatné odnímateľné časti.
- 3 Pohonnú jednotku utrite len vlhkou handričkou.
- 4 Príslušenstvo čistite teplou vodou so saponátom.
- 5 Všetky časti zariadenia na sekanie osušte čistou utierkou.

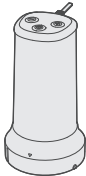
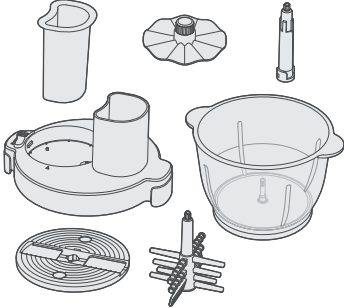
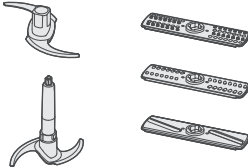
			
	✗	✓	✗
	✓	✓	✓
	✓	✗	✓

### Vyčistite a vysušte veko.

Veko opláchnite pod tečúcou vodou.

Veko neponárajte do vody.

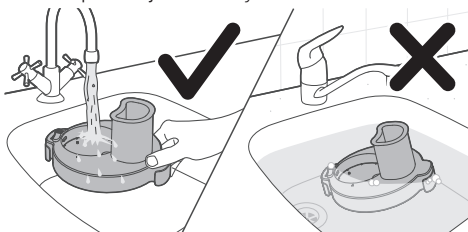

Veko sušte naklonené na stojane.

Nesušte veko hore dnom ani na rovnej ploche.

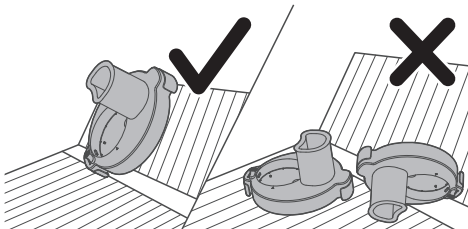

## Uvod

Čestitamo na kupovini i dobro došli u Philips!

Da biste najbolje iskoristili podršku koju nudi kompanija Philips, registrujte svoj proizvod na: [www.philips.com/welcome](http://www.philips.com/welcome).

## Opšti opis

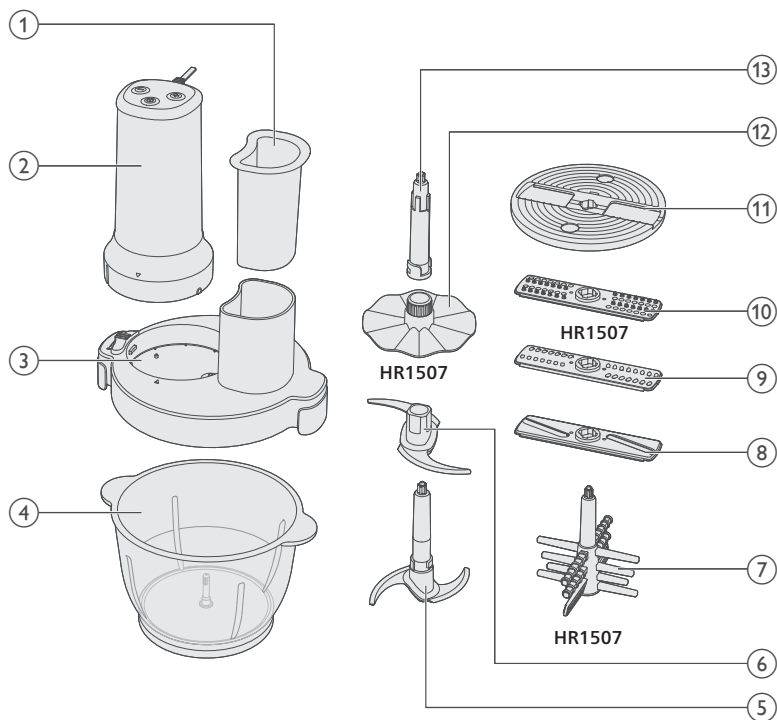

- 1 Potiskivač
- 2 Jedinica motora
- 3 Poklopac posude za seckanje
- 4 Posuda za seckanje
- 5 Glavno sečivo
- 6 Dodatno sečivo
- 7 Ljuštilica za beli luk (samo HR1507)
- 8 Umetak za sečenje
- 9 Umetak za rendanje
- 10 Umetak za granuliranje (samo HR1507)
- 11 Držač umetaka
- 12 Disk za mučenje (samo HR1507)
- 13 Osovina

## Važno

- Držite ruke i pribor van posude dok je uređaj priključen na napajanje. Ako je potrebno potisnuti hranu nadole, koristite odgovarajući pribor, kao što je lopatica.
- Nikada nemojte postavljati sklop sa sečivima na pogonsku jedinicu ako posuda/poklopac nije postavljen.

## Opasnost

- Ne uranjajte jedinicu motora u vodu ili neku drugu tečnost, ne ispirajte je pod slavinom. Za čišćenje jedinice motora koristite samo vlažnu krpu.

## Upozorenje

- Nemojte nepravilno da koristite aparat da biste izbegli potencijalne povrede.
- Pre zamene dodataka ili pre nego što pristupite delovima koji se pomeraju tokom upotrebe, isključite aparat i isključite ga iz napajanja.
- Pre uključivanja aparata, proverite da li napon naveden na aparatu odgovara naponu lokalne električne mreže.
- Aparat ne upotrebljavajte ako su utikač, kabl za napajanje ili drugi delovi oštećeni ili imaju vidljive pukotine.
- Ako je kabl za napajanje oštećen, mora da ga zameni kompanija Philips, njen servisni agent ili na sličan način kvalifikovane osobe kako bi se izbegla opasnost.
- Aparat mogu da koriste osobe sa smanjenim fizičkim, senzornim ili mentalnim sposobnostima, ili nedostatkom iskustva i znanja, pod uslovom da su pod nadzorom ili da su dobile uputstva za bezbednu upotrebu aparata i da razumeju moguće opasnosti.
- Deca ne smeju da koriste ovaj aparat. Aparat i kabl za napajanje držite van domašaja dece.
- Deca ne bi trebalo da se igraju aparatom.
- Budite veoma pažljivi prilikom rukovanja jedinicom sa sečivima. Budite naročito pažljivi prilikom njenog uklanjanja iz posude, kada praznite posudu i kada je čistite. Sečiva su veoma oštra.
- NE DODIRUJTE oštra sečiva. Sečiva su veoma oštra, pažljivo rukujte njima. Uvek držite za držač za prste/otvor na disku na vrhu, dalje od rezne ivice, kada rukujete oštrim sečivima, prilikom pražnjenja posude i tokom čišćenja.
- Ako se neka od jedinica sa sečivima zaglavi, isključite aparat iz električne mreže pre uklanjanja sastojaka koji blokiraju jedinicu sa sečivima.
- Budite pažljivi kada sipate vrelu tečnost u posudu jer vrela tečnost i para mogu da uzrokuju opekotine.
- Pre čišćenja ili održavanja aparata obavezno isključite utikač iz utičnice.
- Nikada nemojte da koristite jedinicu sa sečivima seckalice bez posude za seckanje.

## Oprez

- Uvek isključite aparat sa električne mreže ako ga ostavljate bez nadzora, odnosno pre sklapanja, rasklapanja, odlaganja ili čišćenja.

- Nikada nemojte da koristite dodatke niti delove drugih proizvođača koje kompanija Philips nije izričito preporučila. U slučaju upotrebe takvih dodataka ili delova, garancija prestaje da važi.
- Ovaj aparat koristite isključivo za svrhe za koje je namenjen, kao što je prikazano u korisničkom priručniku.
- Ovaj aparat je namenjen isključivo standardnoj upotrebi u domaćinstvu. Nije namenjen za upotrebu u okruženjima kao što su kuhinje za osoblje u prodavnicama, kancelarijama, na farmama i u drugim radnim okruženjima. Nije namenjen ni za upotrebu od strane klijenata u hotelima, motelima, prenoćištima i drugim vrstama smeštaja.
- Nemojte prekoračiti količine i vremena pripremanja koji su navedeni u tabeli.
- Nemojte prekoračiti količine koje su navedene u posudi za seckanje.
- Isecite velike sastojke na male delove veličine oko 2 cm pre obrade.
- NEMOJTE da obrađujete vruće sastojke.
- Ako se sastojci lepe za zidove posude, uklonite jedinicu motora i poklopac. Zatim skinite sastojke lopaticom ili dodajte malo tečnosti.
- Nemojte koristiti uređaj duže od vremena navedenih u nastavku bez pauze. Kontinuirana obrada tokom dužih perioda može oštetiti uređaj.
- Za čišćenje aparata nemojte da koristite jastučice za ribanje i abrazivna sredstva za čišćenje niti agresivne tečnosti kao što su benzin ili aceton.
- Pre prve upotrebe aparata temeljno očistite delove koji dolaze u dodir sa hranom. Pogledajte uputstva za čišćenje u korisničkom priručniku.
- Nivo buke: LC – 85 dB(A)

## Elektromagnetna polja (EMF)

Ovaj aparat uskladen je sa primenjivim standardima i propisima u vezi sa izlaganjem elektromagnetnim poljima.

## Recikliranje



- Ovaj simbol ukazuje na to da električni proizvodi ne smeju da se odlažu sa običnim kućnim otpadom.
- Pratite propise svoje zemlje za zasebno prikupljanje otpadnih električnih proizvoda.

## Garancija i podrška

Kompanija Versuni Netherlands B.V., registrovana na adresi Claude Debussylaan 88, Amsterdam, NL, nudi dvogodišnju garanciju za ovaj proizvod, nakon datuma kupovine (ili datuma isporuke, koji je kasniji). Ova garancija nije važeća ukoliko

kvar nastane usled nepravilnog korišćenja ili lošeg održavanja. Naša garancija ne utiče na vaša zakonska prava u skladu sa Zakonom o potrošačima. Za više informacija, rezervne delove ili pokretanje garancije, posetite našu veb-lokaciju [home.id/support](http://home.id/support).

## Pre prve upotrebe

Pre prve upotrebe, operite aparat i dodatke toplom vodom sa sapunom. Temeljno ih isperite i potpuno osušite pre sastavljanja. Postavite posudu seckalice na stabilnu i ravnu površinu. Izbegavajte postavljanje blizu izvora toplote, vode ili zapaljivih materijala.

## Upotreba aparata

### Upotreba seckalice

Ovaj aparat je namenjen za seckanje sastojaka kao što su orašasti plodovi, sirovo meso, crni luk, tvrdi sir, začinsko bilje itd.

Da biste koristili seckalicu, sledite korake u nastavku:

- 1 Postavite dodatno sečivo na glavno sečivo.

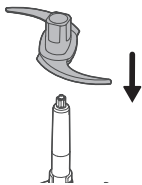

**NE DODIRUJTE oštra sečiva.**

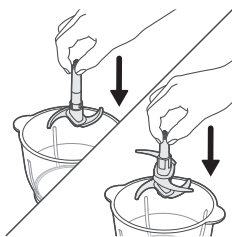

- 2 Umetnite sklopljena sečiva seckalice u posudu seckalice.
  - Takođe možete koristiti glavno sečivo bez dodatnog sečiva.

- 3 Stavite sastojke u posudu seckalice.

**Nemojte prekoračiti maksimalni kapacitet posude seckalice.**

**Isecite sastojke na male oblike i veličine (2 x 2 cm).**

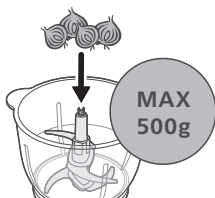

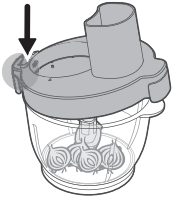

4 Zatvorite i zaključajte poklopac.

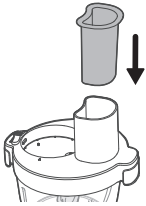
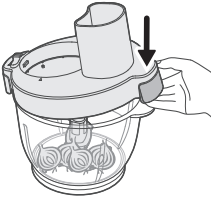

5 Postavite potiskivač u otvor za punjenje.

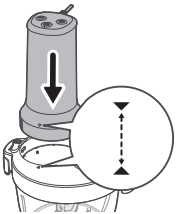

6 Postavite jedinicu motora na poklopac.

- Uverite se da se oznaka na jedinici motora poklapa sa oznakom na poklopcu.

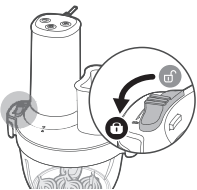

7 Pomerite prekidač u položaj za zaključavanje da biste pričvrstili jedinicu motora za poklopac.

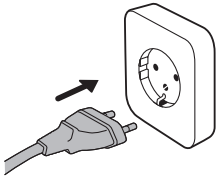

- 8** Uključite utikač u zidnu utičnicu.  
- Aparat je spreman.

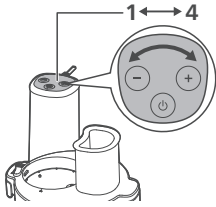

- 9** Pritisnite dugme + ili - da biste izabrali brzinu obrade (1 do 4).  
Brzina 1: aparat će raditi na najnižoj brzini.  
Brzina 4: aparat će raditi na najvišoj brzini.

**Ne koristite uređaj bez sastojaka.**

**Ne ostavljajte motor da radi duže od 60 uzastopnih sekundi; sačekajte oko 2 minuta pre nego što ga ponovo pokrenete.**

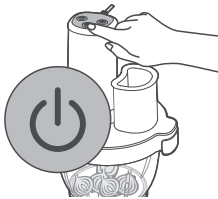

- 10** Pritisnite dugme za uključivanje/isključivanje da biste započeli obradu.  
**11** Ponovo pritisnite dugme za uključivanje/isključivanje da biste zaustavili.

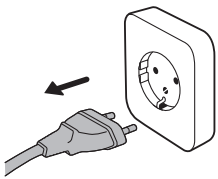

- 12** Izvucite utikač iz utičnice.

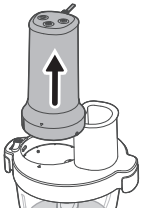

- 13** Pomerite prekidač u položaj za otključavanje da biste oslobodili jedinicu motora.  
**14** Uklonite jedinicu motora sa poklopca.

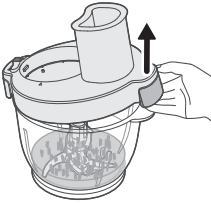

15 Skinite poklopac.

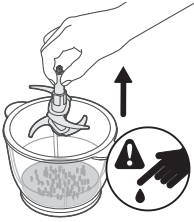

16 Uklonite sklopljeno sečivo iz posude.

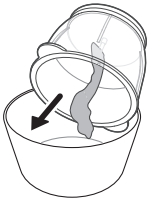

17 Ispraznite posudu

## Korišćenje umetaka za sečenje na kriške/rendanje/granuliranje

Da biste koristili umetke za sečenje na kriške/rendanje/granuliranje, sledite korake u nastavku:

1 Postavite osovinu u posudu seckalice.

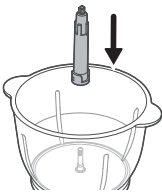

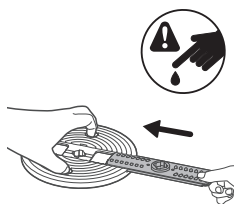

2 Postavite željeni umetak u držač umetka.

**NE DODIRUJTE oštra sečiva.**

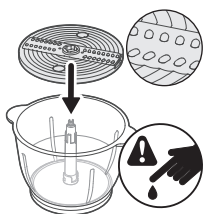

3 Postavite sklopljeni držač umetka na osovinu u posudi seckalice.

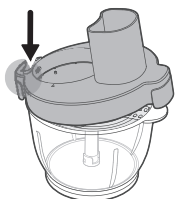

4 Zatvorite i zaključajte poklopac.

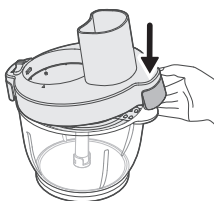

5 Postavite jedinicu motora na poklopac.

- Uverite se da se oznaka na jedinici motora poklapa sa oznakom na poklopcu.

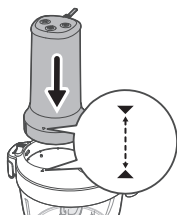

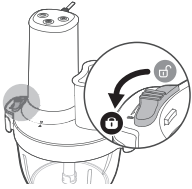

6 Pomerite prekidač u položaj za zaključavanje da biste pričvrstili jedinicu motora za poklopac.

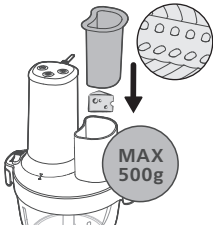

7 Dodajte sastojke kroz otvor za punjenje i gurnite ih nadole potiskivačem.

**Nemojte prekoračiti maksimalni kapacitet posude seckalice (500 g).**

8 Postavite potiskivač u otvor za punjenje.

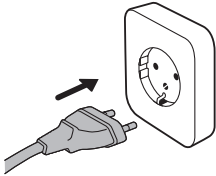

9 Uključite utikač u zidnu utičnicu.

- Aparat je spreman.

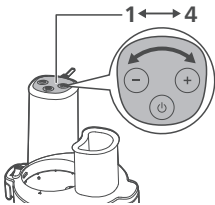

10 Pritisnite dugme + ili - da biste izabrali brzinu obrade (1 do 4).

Brzina 1: aparat će raditi na najnižoj brzini.

Brzina 4: aparat će raditi na najvišoj brzini.

**Ne koristite uređaj bez sastojaka.**

**Ne ostavljajte motor da radi duže od 60 uzastopnih sekundi; sačekajte oko 2 minuta pre nego što ga ponovo pokrenete.**

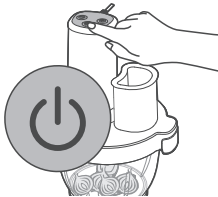

11 Pritisnite dugme za uključivanje/isključivanje da biste započeli obradu.

12 Ponovo pritisnite dugme za uključivanje/isključivanje da biste zaustavili.

**13** Izvucite utikač iz utičnice.

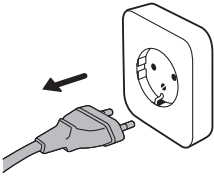

**14** Pomerite prekidač u položaj za otključavanje da biste oslobodili jedinicu motora sa poklopca.

**15** Uklonite jedinicu motora sa poklopca.

**16** Skinite poklopac.

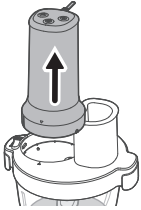

**17** Uklonite sklopljeni držač umetka i osovinu iz posude.

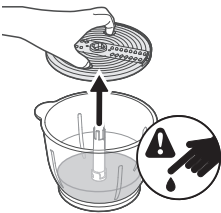

**18** Ispraznite posudu.

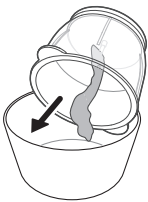

## Korišćenje diska za mućenje

Da biste koristili disk za mućenje, sledite korake u nastavku:

**1** Postavite disk za mućenje na osovinu.

**2** Okrenite disk za mućenje u smeru suprotnom od kazaljke na satu da biste ga fiksirali.

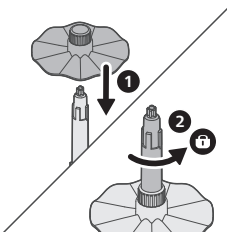

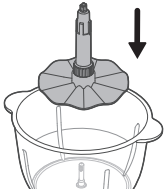

3 Postavite sklopljeni disk za mućenje u posudu seckalice.

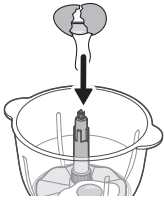

4 Dodajte sastojke u posudu seckalice.

**Nemojte prekoračiti maksimalni nivo posude seckalice.**

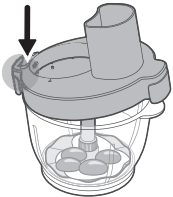

5 Zatvorite i zaključajte poklopac

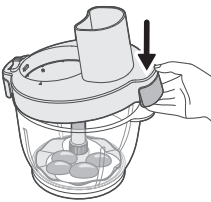

6 Postavite potiskivač u otvor za punjenje.

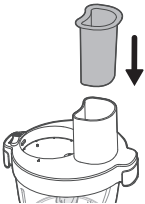

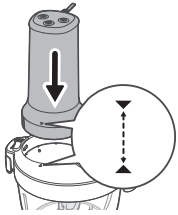

**7** Postavite jedinicu motora na poklopac.

- Uverite se da se oznaka na jedinici motora poklapa sa oznakom na poklopcu.

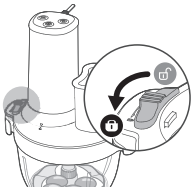

**8** Pomerite prekidač u položaj za zaključavanje da biste pričvrstili jedinicu motora za poklopac.

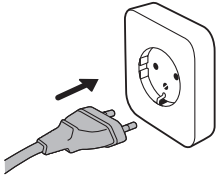

**9** Uključite utikač u zidnu utičnicu.

- Aparat je spreman za upotrebu.

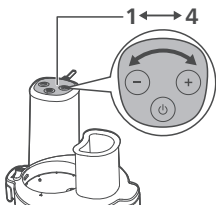

**10** Pritisnite dugme + ili - da biste izabrali brzinu obrade (1 do 4).

Brzina 1: aparat će raditi na najnižoj brzini.

Brzina 4: aparat će raditi na najvišoj brzini.

**Ne koristite uređaj bez sastojaka.**

**Ne ostavljajte motor da radi duže od 60 uzastopnih sekundi; sačekajte oko 2 minuta pre nego što ga ponovo pokrenete.**



**11** Pritisnite dugme za uključivanje/isključivanje da biste započeli obradu.

**12** Ponovo pritisnite dugme za uključivanje/isključivanje da biste zaustavili.

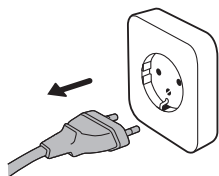

**13** Izvucite utikač iz utičnice.

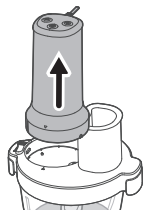

**14** Pomerite prekidač u položaj za otključavanje da biste uklonili jedinicu motora sa poklopca.

**15** Uklonite jedinicu motora sa poklopca.

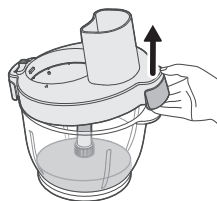

**16** Skinite poklopac.

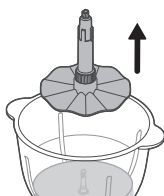

**17** Uklonite sklopljeni disk za mućenje iz posude.

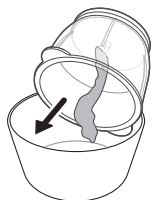

**18** Ispraznite posudu.

## Korišćenje ljuštilice za beli luk

Da biste koristili ljuštilicu za beli luk, sledite korake u nastavku:



Koristite samo oljuštene čenove belog luka. Ne koristite cele glavice belog luka.

- 1 Postavite ljuštilicu za beli luk u posudu seckalice.

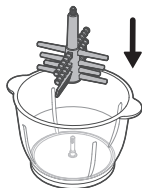

- 2 Dodajte do 60 čenova belog luka u posudu.

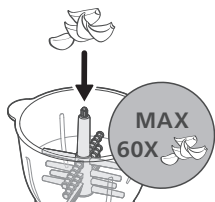

- 3 Zatvorite i zaključajte poklopac

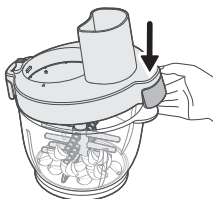
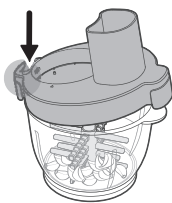

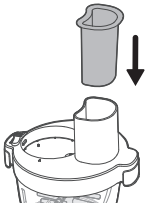

4 Postavite potiskivač u otvor za punjenje.

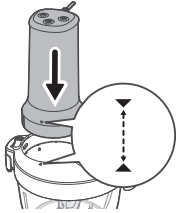

5 Postavite jedinicu motora na poklopac.

- Uverite se da se oznaka na jedinici motora poklapa sa oznakom na poklopcu.

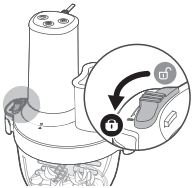

6 Pomerite prekidač u položaj za zaključavanje da biste pričvrstili jedinicu motora za poklopac.

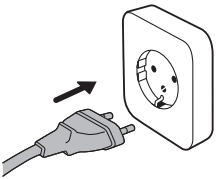

7 Uključite utikač u zidnu utičnicu.

- Aparat je spreman.

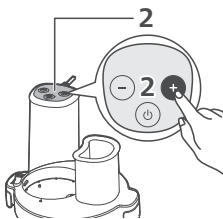

8 Pritisnite dugme + ili - da biste izabrali brzinu 2.

**Obrađujte ne duže od 30 sekundi.**

**Ako neki čenovi ostanu neoljušteni, obradite ponovo na brzini 2 do 30 sekundi.**

**Ako beli luk deluje previše vlažno, možda je bio previše obrađen. Smanjite vreme obrade u sledećem krugu.**



- 9 Pritisnite dugme za uključivanje/isključivanje da biste započeli obradu.
- 10 Ponovo pritisnite dugme za uključivanje/isključivanje da biste zaustavili.

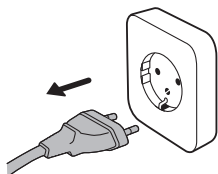

- 11 Izvucite utikač iz utičnice.

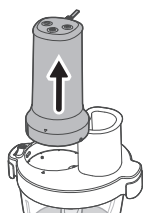

- 12 Pomerite prekidač u položaj za otključavanje da biste oslobodili jedinicu motora.
- 13 Uklonite jedinicu motora sa poklopca.

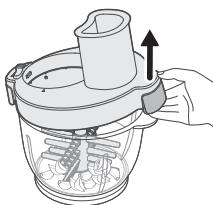

- 14 Skinite poklopac.

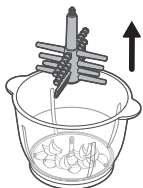

- 15 Uklonite ljuštilicu za beli luk iz posude seckalice.

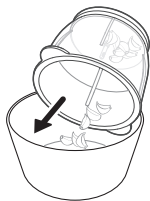

















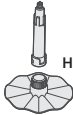





**16** Bacite višak ljuske.

- Oljušteni čenovi belog luka su spremni za upotrebu.

## Količine za obradu i vreme obrade

Nemojte da prekoračujete maksimalne količine i vremena obrade koji su navedeni.

		 (MAX)	 (MAX)	
		400 g	10P	1
		400 g	10 sec.	4
		400 g	30 sec.	4
		400 g	60 sec.	4
		500 g+200 ml	60 sec.	1>4
 HR1507		250 ml	60 sec.	4
		4 x	90 sec.	4
 HR1507		500 g	20 sec.	1
		250 g	30 sec.	1
		500 g	20 sec.	2
		1 piece	20 sec.	2
		250 g	30 sec.	2
		200 g	20 sec.	1
		1 piece	20 sec.	1
 HR1507	10 x 	10 Cloves	15 sec.	2
	60 x 	60 Cloves	30-60 sec.	2

## Recepti

Pire krompir sa medom

**Ovaj recept je moguće pripremiti pomoću standardne jedinice sa sečivima.**

450 g meda



200 g smrznutog maslaca

100 g sveže skuvanog krompira

- 1 Sipajte 450 g meda u posudu i stavite je u frižider na 0 °C (pripremite 3 posude).
- 2 Isecite 200 g smrznutog putera na kocke veličine 2–3 cm, a 100 g sveže skuvanog krompira na komade veličine 3–4 cm.
- 3 Stavite posude na sto, dodajte puter i komade sveže skuvanog krompira u posudu blendera i uključite na najveću brzinu na 5 sekundi.

## Čišćenje i održavanje

- 1 Uvek isključite aparat iz izvora napajanja pre čišćenja.
- 2 Rastavite aparat i pažljivo uklonite sečiva i sve druge odvojive delove.
- 3 Obrišite jedinicu motora samo vlažnom krpom.
- 4 Očistite dodatke toplom vodom i deterdžentom.
- 5 Osušite sve delove seckalice čistim ubrusom.

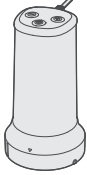
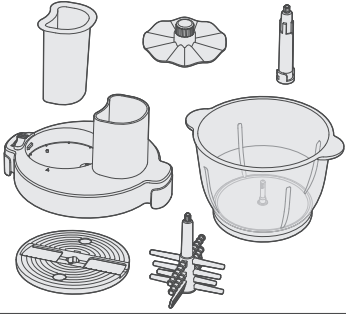
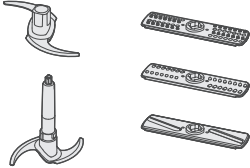
			
	✗	✓	✗
	✓	✓	✓
	✓	✗	✓

## Očistite i osušite poklopac

Isperite poklopac pod mlazom vode.

Ne uranjajte poklopac u vodu.

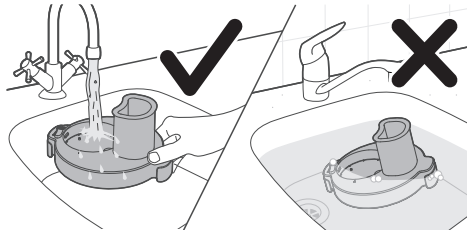

Sušite poklopac pod uglom na rešetki.

Ne sušite poklopac naopačke ili na ravnoj površini.

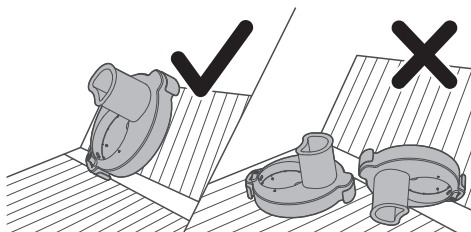

## Johdanto

Onnittelut ostoksestasi ja tervetuloa Philips-tuotteen käyttäjäksi!  
Hyödynnä Philipsin tukipalveluita rekisteröimällä tuotteesi osoitteessa  
[www.Philips.com/welcome](http://www.Philips.com/welcome).

## Yleiskuvaus

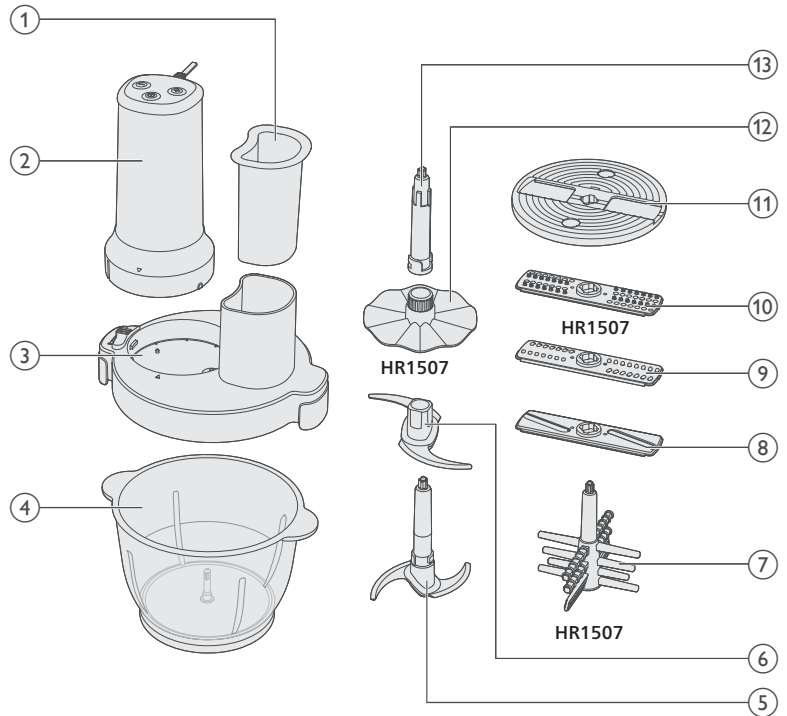

- 1 Syöttöpainin
- 2 Moottoriyksikkö
- 3 Leikkuukulhon kansi
- 4 Leikkuukulho
- 5 Pääterä
- 6 Lisäterä
- 7 Valkosipulinkuorija (vain mallissa HR1507)
- 8 Viipalointiosa
- 9 Suikalointiosa
- 10 Rakeistusosa (vain mallissa HR1507)
- 11 Osateline
- 12 Vaahdotuslevy (vain mallissa HR1507)
- 13 Akseli

## Tärkeää

- Pidä kädet ja keittiövälineet poissa kulhosta laitteen ollessa liitettynä virtalähteeseen. Jos ruokaa on painettava alas, käytä siihen sopivaa välinettä, kuten lastaa.
- Älä koskaan kiinnitä teräosaa moottoriyksikköön ilman kulhoa/kantta.

## Vaara

- Älä upota runkoa veteen tai muuhun nesteeseen. Älä myöskään huuhtele sitä vesihanalla. Puhdista runko vain kostealla liinalla.

## Varoitus

- Käytä laitetta vain ohjeiden mukaan, jotta vältät mahdolliset virheellisestä käytöstä aiheutuvat vahingot.
- Katkaise laitteesta virta ja irrota virtajohto pistorasiasta ennen kuin vaihdat lisäosia tai kosket osiin, jotka liikkuvat käytön aikana.
- Tarkista, että laitteeseen merkitty käyttöjännite vastaa paikallista verkkojännitettä, ennen kuin liität laitteen pistorasiaan.
- Älä käytä laitetta, jos sen pistoke, virtajohto tai jokin muu osa on viallinen tai siinä näkyy halkeamia.
- Jos virtajohto on vaurioitunut, sen saa vaihtaa ainoastaan Philips, valtuutettu huoltoliike tai muu ammattitaitoinen henkilö. Viallinen johto saattaa olla vaarallinen.
- Laitetta voivat käyttää myös henkilöt, joiden fyysinen tai henkinen toimintakyky on rajoittunut tai joilla ei ole kokemusta tai tietoa laitteen käytöstä, jos heitä on neuvottu laitteen turvallisesta käytöstä tai tarjolla on turvallisen käytön edellyttämä valvonta ja jos he ymmärtävät laitteeseen liittyvät vaarat.
- Lapset eivät saa käyttää laitetta. Pidä laite ja sen johto poissa lasten ulottuvilta.
- Lasten ei saa antaa leikkiä laitteella.
- Ole varovainen käsitellessäsi teräyksikköä. Ole erityisen varovainen irrottaessasi teräyksikköä kulhosta, tyhjentäessäsi kulhoa tai puhdistaussasi teräyksikköä. Sen terät ovat erittäin teräviä.
- ÄLÄ kosketa teriä. Terät ovat erittäin teräviä. Käsittele niitä varovasti. Pidä aina kiinni ylhäällä olevasta kahvasta / levyn reiästä, joka on kaukana leikkaavista reunoista, kun käsittelet teräviä leikkuuteriä, tyhjennät kulhoa ja puhdistat laitetta.
- Jos jokin teräyksiköistä juuttuu paikalleen, katkaise laitteesta virta ennen kuin irrotat kiinni juuttuneet ainekset.
- Ole varovainen, kun kaadat kuumaa nestettä sekoituskannuun, sillä kuuma neste ja höyry voivat aiheuttaa palovammoja.
- Pistoke on irrotettava pistorasiasta ennen laitteen puhdistusta tai huoltoa.
- Älä koskaan käytä teholeikkurin teräyksikköä ilman leikkuukulhoa.

## Varoitus

- Irrota laitteen virtajohto pistorasiasta ennen sen kokoamista, purkamista, asettamista säilytykseen, puhdistamista ja jos aiot jättää laitteen ilman valvontaa.
- Älä koskaan käytä muita kuin Philipsin valmistamia tai suosittelemia lisävarusteita tai -osia. Jos käytät muita osia, takuu ei ole voimassa.
- Käytä tätä laitetta vain tarkoituksenmukaisesti käyttöoppaassa esitetyllä tavalla.
- Tämä laite on tarkoitettu vain normaaliin kotitalouskäyttöön. Laitetta ei ole tarkoitettu henkilökuntakeittäisiin esimerkiksi kaupoissa, toimistoissa tai maataloilla tai asiakaskäyttöön hotelleissa, motelleissa, aamiaismajoituksessa tai muissa majoituslaitoksissa.
- Varo ylittämästä taulukossa annettuja määriä ja valmistusaikoja.
- Älä ylitä paloitteelukulhoon merkittyjä määriä.
- Pilko isot ainesosat noin 2 cm:n kappaleiksi ennen käsittelyä.
- ÄLÄ käsittele kuumia aineksia.
- Mikäli raaka-aineet tarttuvat kiinni kulhon reunoihin, irrota moottoriyksikkö ja kansi. Tämän jälkeen irrota raaka-aineet reunoilta nuolijalla tai lisäämällä hiukan nestettä.
- Älä käytä laitetta jäljempänä määriteltyjä aikoja pidempään ilman taukoa. Laite voi vahingoittua, jos sitä käytetään toistuvasti pitkiä aikoja.
- Älä käytä naarmuttavia tai syövyttäviä puhdistusaineita tai -välineitä laitteen puhdistamiseen (kuten bensiiniä tai asetonia).
- Pese kaikki ruuan kanssa kosketuksiin joutuvat osat ennen käyttöönottoa. Katso puhdistusohjeet käyttöoppaasta.
- Melutaso: LC – 85 dB(A)

## Sähkömagneettiset kentät (EMF)

Tämä laite vastaa sähkömagneettisia kenttiä koskevia sovellettavia standardeja ja säännöksiä.

## Kierrätys



- Tämä merkki tarkoittaa, että sähkölaitteita ei saa hävittää tavallisen kotitalousjätteen mukana.
- Noudata oman maasi sähkölaitteiden erillistä keräystä koskevia sääntöjä.

## Takuu ja tuki

Versuni Netherlands B.V., rekisteröity osoite Claude Debussylaan 88, Amsterdam, NL, tarjoaa tälle tuotteelle kahden vuoden takuun ostopäivästä (tai toimituspäivästä, jos tuote toimitetaan myöhemmin kuin ostopäivänä). Takuu ei ole voimassa, jos vika johtuu virheellisestä käytöstä tai huonosta kunnossapidosta. Takuumme ei vaikuta kuluttajansuojalain mukaisiin lakisääteisiin oikeuksiisi. Saat lisätietoja mm. varaosista ja voit vedota annettuun takuuseen osoitteessa [home.id/support](https://home.id/support).

## Ennen käyttöönottoa

Pese laite ja lisävarusteet lämpimällä saippuavedellä ennen ensimmäistä käyttökertaa. Huuhtelee osat huolellisesti ja kuivaa ne täysin ennen kokoamista. Aseta leikkuukulho tukevalle ja tasaiselle alustalle. Vältä sijoittamista sitä lämmönlähteiden, veden tai herkästi syttyvien materiaalien lähelle.

## Käyttö

### Teholeikkurin käyttäminen

Laitteella voi pilkkoa esimerkiksi pähkinöitä, raakaa lihaa, sipulia, kovaa juustoa ja yrttejä.

Käytä teholeikkuria seuraavien ohjeiden mukaan:

- 1 Kiinnitä lisäterä pääterään.

**ÄLÄ kosketa teriä.**

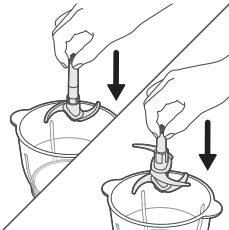
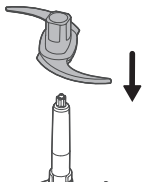

- 2 Kiinnitä koottu teräosa leikkuukulhoon.
  - Voit myös käyttää pelkkää pääterää ilman lisäterää.

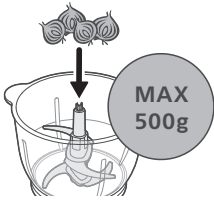

3 Lisää ainekset leikkuukulhoon.

**Älä ylitä leikkuukulhon enimmäiskapasiteettia.**

**Pilko ainekset pieniksi paloiksi (2 x 2 cm).**

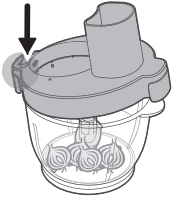

4 Sulje ja lukitse kansi.

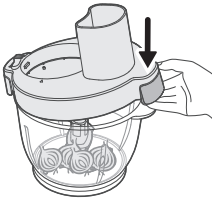

5 Laita syöttöpainin syöttösuppilon.

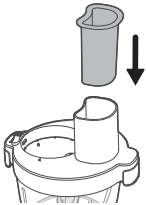

6 Kiinnitä moottoriyksikkö kanteen.

- Varmista, että moottoriyksikössä oleva merkki on kohdistettu kannen vastaavaan merkkiin.

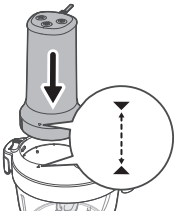

- 7 Lukitse moottoriyksikkö paikalleen kanteen työntämällä kytkin lukitusasetoon.

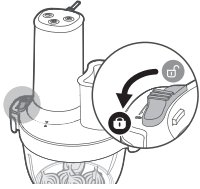

- 8 Työnnä pistoke pistorasiaan.  
- Laite on valmis käytettäväksi.

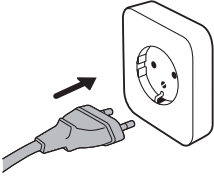

- 9 Valitse käsittelynopeus (1–4) plus- tai miinuspainikkeella.  
Nopeus 1: laite käy pienimmällä nopeudella.  
Nopeus 4: laite käy suurimmalla nopeudella.

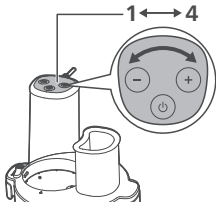

**Älä käytä laitetta ilman aineksia.**

**Älä jätä moottoria yhtäjaksoisesti käyntiin yli 60 sekunniksi; odota noin 2 minuuttia ja käynnistä se sitten uudelleen.**

- 10 Aloita käsittely painamalla virtapainiketta.  
11 Lopeta käsittely painamalla virtapainiketta uudelleen.

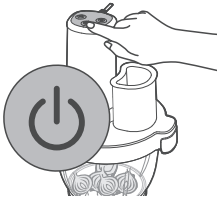

- 12 Irrota pistoke pistorasiasta.

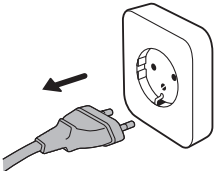

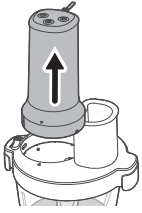

- 13 Vapauta moottoriyksikkö työntämällä kytkin avausasentoon.
- 14 Irrota moottoriyksikkö kannesta.

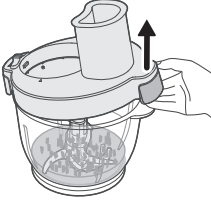

- 15 Irrota kansi.

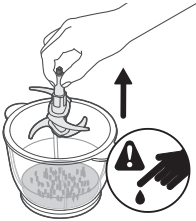

- 16 Irrota koottu teräosa kulhosta.

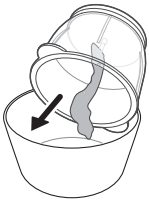

- 17 Tyhjennä kulho.

## Viipalointi-, suikalointi- ja rakeistusosien käyttäminen

Käytä viipalointi-, suikalointi- ja rakeistusosia seuraavien ohjeiden mukaan:

- 1 Kiinnitä akseli leikkuukulhoon.

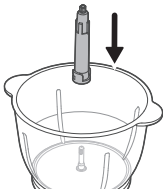

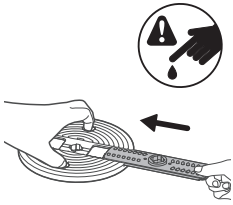

2 Kiinnitä haluamasi osa osatelineeseen.

**ÄLÄ kosketa teriä.**

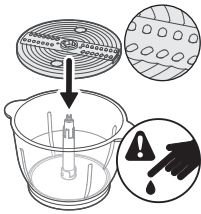

3 Kiinnitä koottu osateline leikkuukulhon akseliin.

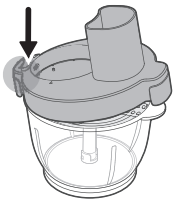

4 Sulje ja lukitse kansi.

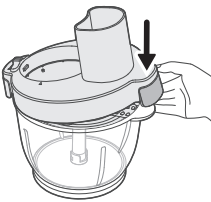

5 Kiinnitä moottoriyksikkö kanteen.

- Varmista, että moottoriyksikössä oleva merkki on kohdistettu kannen vastaavaan merkkiin.

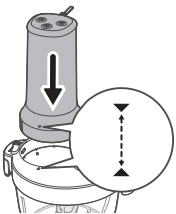

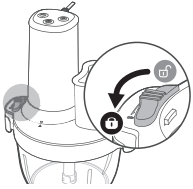

6 Lukitse moottoriyksikkö paikalleen kanteen työntämällä kytkin lukitusasentoon.

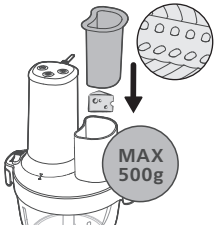

7 Lisää ainekset syöttösuppiloon ja paina ne alas syöttöpainimella.

**Älä ylitä leikkuukulhon enimmäiskapasiteettia (500 g).**

8 Laita syöttöpainin syöttösuppiloon.

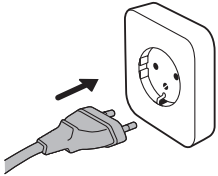

9 Työnnä pistoke pistorasiaan.  
- Laitte on valmis käytettäväksi.

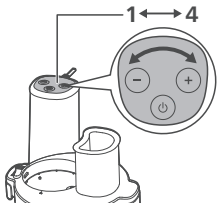

10 Valitse käsittelynopeus (1–4) plus- tai miinuspainikkeella.

Nopeus 1: laite käy pienimmällä nopeudella.

Nopeus 4: laite käy suurimmalla nopeudella.

**Älä käytä laitetta ilman aineksia.**

**Älä jätä moottoria yhtäjaksoisesti käyntiin yli 60 sekunniksi; odota noin 2 minuuttia ja käynnistä se sitten uudelleen.**

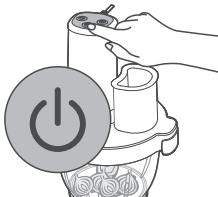

11 Aloita käsittely painamalla virtapainiketta.

12 Lopeta käsittely painamalla virtapainiketta uudelleen.

**13** Irrota pistoke pistorasiasta.

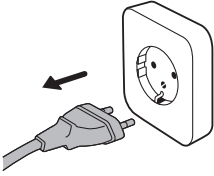

**14** Vapauta moottoriyksikkö kannesta työntämällä kytkin avausasentoon.

**15** Irrota moottoriyksikkö kannesta.

**16** Irrota kansi.



**17** Irrota koottu osateline ja akseli kulhosta.

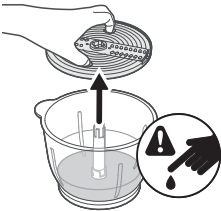

**18** Tyhjennä kulho.

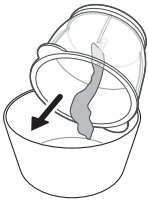

## Vaahdotuslevyn käyttäminen

Käytä vaahdotuslevyä seuraavien ohjeiden mukaan:

- 1** Kiinnitä vaahdotuslevy akseliin.
- 2** Lukitse vaahdotuslevy paikalleen kääntämällä sitä vastapäivään.

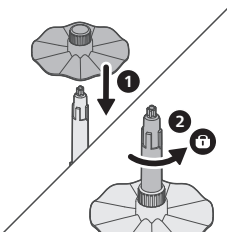

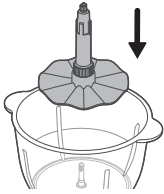

3 Kiinnitä koottu vaahdotuslevy leikkuukulhoon.

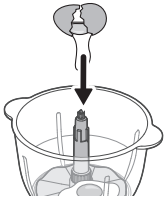

4 Lisää ainesosat leikkuukulhoon.

**Älä ylitä leikkuukulhoon merkittyä enimmäisrajaa.**

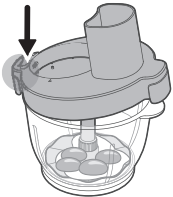

5 Sulje ja lukitse kansi.

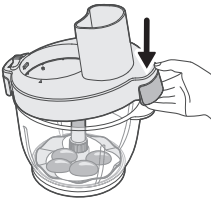

6 Laita syöttöpainin syöttösuppiloon.

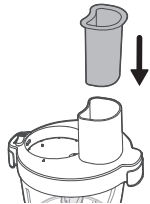

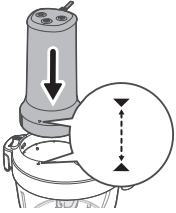

**7** Kiinnitä moottoryksikkö kanteen.

- Varmista, että moottoryksikössä oleva merkki on kohdistettu kannen vastaavaan merkkiin.

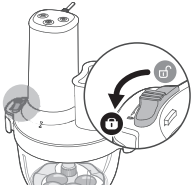

**8** Lukitse moottoryksikkö paikalleen kanteen työntämällä kytkin lukitusasentoon.

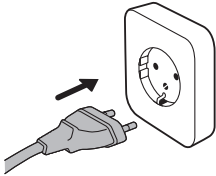

**9** Työnnä pistoke pistorasiaan.

- Laite on käyttövalmis.

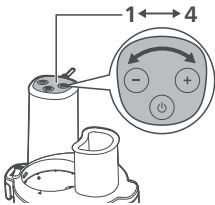

**10** Valitse käsittelynopeus (1–4) plus- tai miinuspainikkeella.

Nopeus 1: laite käy pienimmällä nopeudella.

Nopeus 4: laite käy suurimmalla nopeudella.

**Älä käytä laitetta ilman aineksia.**

**Älä jätä moottoria yhtäjaksoisesti käyntiin yli 60 sekunniksi; odota noin 2 minuuttia ja käynnistä se sitten uudelleen.**



**11** Aloita käsittely painamalla virtapainiketta.

**12** Lopeta käsittely painamalla virtapainiketta uudelleen.

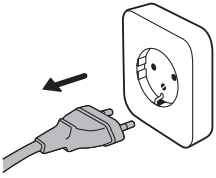

**13** Irrota pistoke pistorasiasta.

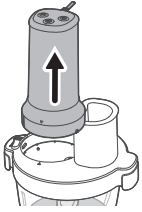

**14** Vapauta moottoriyksikkö kannesta työntämällä kytkin avausasentoon.

**15** Irrota moottoriyksikkö kannesta.

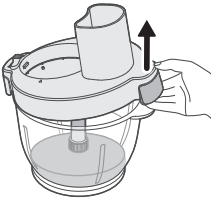

**16** Irrota kansi.

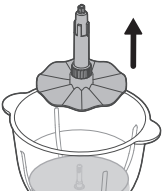

**17** Irrota koottu vaahdotuslevy kulhosta.

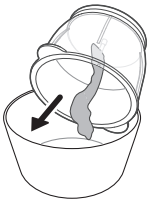

**18** Tyhjennä kulho.

## Valkosipulinkuorijan käyttäminen

Käytä valkosipulinkuorijaa seuraavien ohjeiden mukaan:

**Käytä vain valkosipulinkyntsiä. Älä käytä kokonaisia valkosipuleita.**



1 Kiinnitä valkosipulinkuorija leikkuukulhoon.

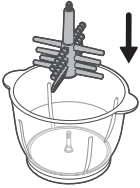

2 Lisää kulhoon enintään 60 valkosipulinkynttää.

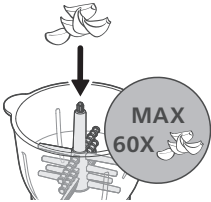

3 Sulje ja lukitse kansi.

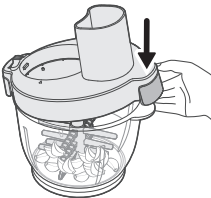
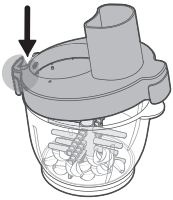

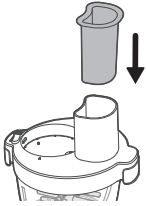

4 Laita syöttöpainin syöttösuppiloon.

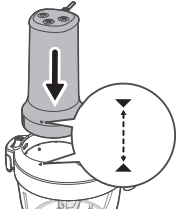

5 Kiinnitä moottoriyksikkö kanteen.

- Varmista, että moottoriyksikössä oleva merkki on kohdistettu kannen vastaavaan merkkiin.

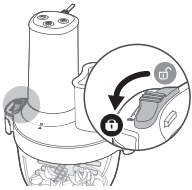

6 Lukitse moottoriyksikkö paikalleen kanteen työntämällä kytkin lukitusasentoon.

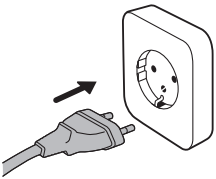

7 Työnnä pistoke pistorasiaan.

- Laite on valmis käytettäväksi.

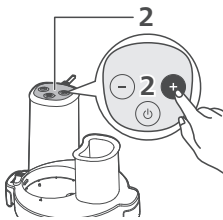

8 Valitse plus- tai miinuspainikkeella nopeus 2.

**Käsittele aineksia enintään 30 sekunnin ajan.**

**Jos kuori ei ole irronnut kaikista kynsistä, käsittele niitä uudelleen nopeudella 2 enintään 30 sekunnin ajan.**

**Jos valkosipuli vaikuttaa liian kostealta, käsittelyaika on ehkä ollut liian pitkä. Lyhennä seuraavalla kerralla käsittelyaikaa.**

**9** Aloita käsittely painamalla virtapainiketta.

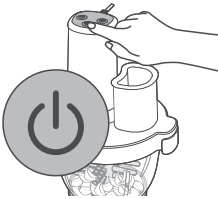

**10** Lopeta käsittely painamalla virtapainiketta uudelleen.

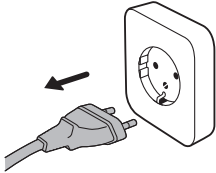

**11** Irrota pistoke pistorasiasta.

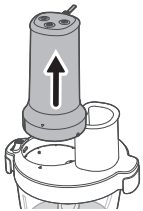

**12** Vapauta moottoriyksikkö työntämällä kytkin avausasentoon.

**13** Irrota moottoriyksikkö kannesta.

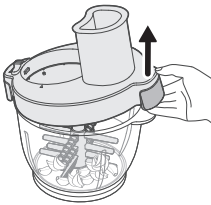

**14** Irrota kansi.

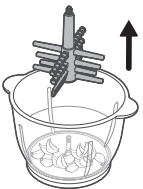

**15** Irrota valkosipulinkuorija leikkuukulhosta.

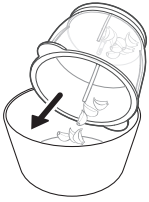

















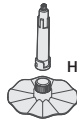













### 16 Hävitä ylimääräiset kuoret.

- Kuoritut valkosipulinkynnet ovat valmiita käytettäviksi.

## Käsiteltävät määrät ja valmistusaika

Älä ylitä annettuja määriä ja valmistusaikoja.

		 (MAX)	 (MAX)	
		400 g	10P	1
		400 g	10 sec.	4
		400 g	30 sec.	4
		400 g	60 sec.	4
		500 g+200 ml	60 sec.	1>4
 HR1507		250 ml	60 sec.	4
		4 x 	90 sec.	4
 HR1507	 	500 g	20 sec.	1
	 	250 g	30 sec.	1
	 	500 g	20 sec.	2
	 	1 piece	20 sec.	2
	 	250 g	30 sec.	2
	 	200 g	20 sec.	1
	 	1 piece	20 sec.	1
 HR1507	10 x 	10 Cloves	15 sec.	2
	60 x 	60 Cloves	30-60 sec.	2

## Reseptejä

Hunajainen perunasose

**Tämän reseptin voi valmistaa tavallisella teräyksiköllä.**

450 g hunajaa



200 g jäistä voita

100 g keitettyä perunaa

- 1 Kaada 450 g hunajaa kulhoon ja laita se jääkaappiin 0 °C:n lämpötilaan (valmistele kolme kulhoa).
- 2 Leikkaa jäinen voi 2–3 cm:n kokoisiksi kuutioiksi ja keitetyt perunat 3–4 cm:n kokoisiksi paloiksi.
- 3 Laita kulhot pöydälle, lisää paloitettu voi ja keitetty peruna kannuun ja käytä laitetta suurimmalla asetuksella viiden sekunnin ajan.

## Puhdistus ja hoito

- 1 Irrota laite pistoraslasta aina ennen puhdistamista.
- 2 Pura laite ja irrota terät ja muut irrotettavat osat varovasti.
- 3 Pyyhi moottoriyksikkö ainoastaan kostealla liinalla.
- 4 Pese lisävarusteet huolellisesti lämpimällä vedellä ja pesuaineella.
- 5 Kuivaa kaikki teholeikkurin osat puhtaalla pyyhkeellä.

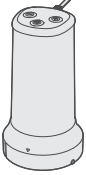
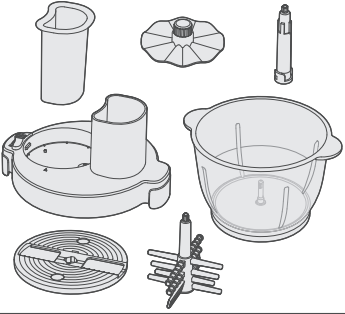
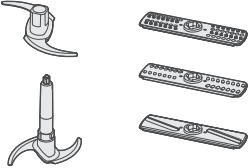
			
	✗	✓	✗
	✓	✓	✓
	✓	✗	✓

## Kannen puhdistaminen ja kuivaaminen

Huuhtele kansi juoksevan veden alla.

Älä upota kantta veteen.

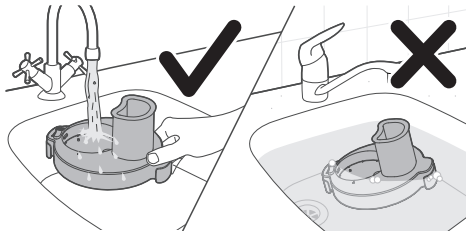

Aseta kansi kuivumaan viistosti ritilän päälle.

Älä kuivaa kantta ylösalaisin tai tasaisen alustan päällä.

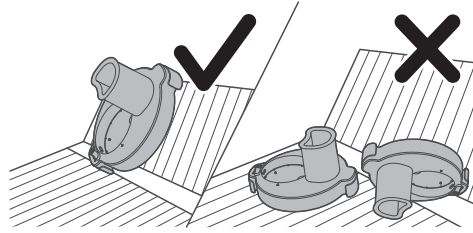

# Introduktion

Vi gratulerar till ditt köp och hälsar dig välkommen till Philips!

Genom att registrera din produkt på [www.philips.com/welcome](http://www.philips.com/welcome) kan du dra nytta av Philips support.

## Allmän beskrivning

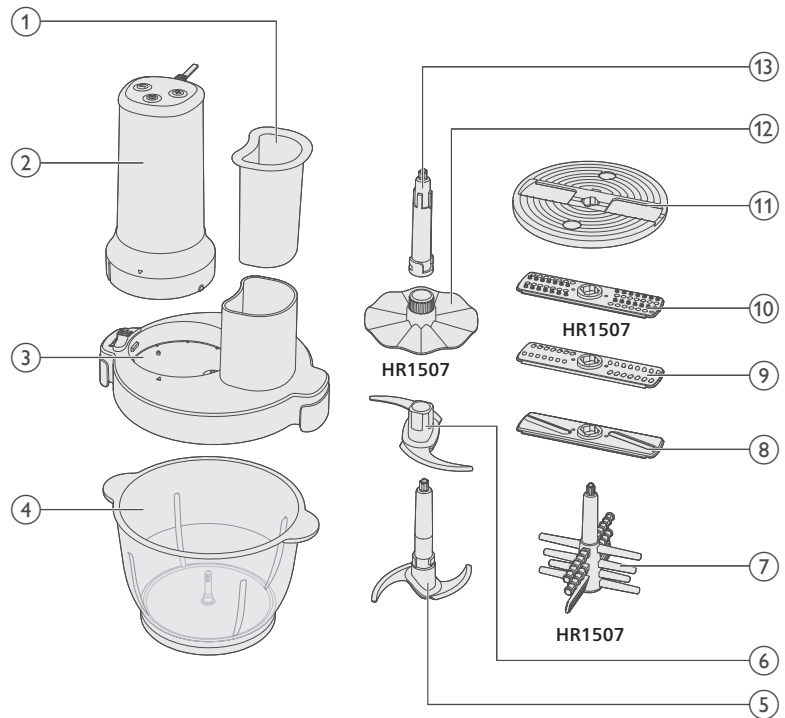

- 1 Presskloss
- 2 Motorenhet
- 3 Lock till hackarskål
- 4 Skål till hackare
- 5 Huvudkniv
- 6 Extrakniv
- 7 Vitlöksskalare (endast HR1507)
- 8 Insats för skivning
- 9 Insats för rivning
- 10 Finfördelningsinsats (endast HR1507)
- 11 Insatshållare
- 12 Vispskiva (endast HR1507)
- 13 Axel

## Viktigt

- Håll händer och redskap borta från skålen när den är ansluten till strömkällan. Använd lämpligt redskap, t.ex. en slickepott, om ingredienser behöver tryckas ned.
- Montera aldrig knivenheten på motorenheten utan att skålen/locket är monterade.

## Fara

- Sänk aldrig ned motorenheten i vatten eller någon annan vätska och skölj den inte under kranen. Använd endast en fuktig trasa till att rengöra motorenheten.

## Varning

- Undvik personskador genom att inte använda apparaten på fel sätt.
- Stäng av apparaten och dra ut strömsladden innan du byter något tillbehör eller vidrör rörliga delar vid användning.
- Kontrollera att den spänning som anges på apparaten överensstämmer med den lokala nätspänningen innan du ansluter apparaten.
- Använd inte apparaten om stickkontakten, nätsladden eller någon annan del är skadad eller har synliga sprickor.
- Om nätsladden är skadad måste den alltid bytas ut av Philips, ett serviceombud eller liknande behöriga personer för att undvika olyckor.
- Apparaten kan användas av personer med olika funktionshinder eller av personer som inte har kunskap om hur apparaten används om det sker under tillsyn eller om de har informerats om hur apparaten används på ett säkert sätt och om de eventuella medförda riskerna.
- Apparaten får inte användas av barn. Håll apparaten och sladden utom räckhåll för barn.
- Barn ska inte leka med produkten.
- Var mycket försiktig när du hanterar knivenheten. Var särskilt försiktig när du tar bort den från skålen, när du tömmer skålen och när du rengör den. Knivseggarna är mycket vassa.
- Vidrör INTE de vassa knivbladen. Knivbladen är mycket vassa. Hantera dem försiktigt. Håll alltid i fingergreppet/skivhålet längst upp, långt från skärebben, när du hanterar de vassa skärbladen, tömmer skålen och under rengöring.
- Om någon av knivenheterna fastnar stänger du av apparaten innan du tar bort ingredienserna som blockerar knivenheten.
- Var försiktig när du håller i varm vätska i bägaren eftersom varm vätska och ånga kan orsaka brännskador.
- Kontakten måste tas bort från vägguttaget innan du rengör eller underhåller apparaten.
- Använd aldrig en knivenhet till hackaren utan en hackarskål.

## Varning

- Dra alltid ur strömsladden om du lämnar apparaten oöversiktad och innan du monterar, tar isär, rengör och ställer undan den.
- Använd aldrig tillbehör eller delar från andra tillverkare, eller delar som inte uttryckligen har rekommenderats av Philips. Om du använder sådana tillbehör eller delar gäller inte garantin.
- Använd endast den här apparaten för dess avsedda ändamål, såsom beskrivs i användarhandboken.
- Apparaten är endast avsedd för användning i vanlig hemmiljö. Den är inte avsedd att användas i miljöer som personalkök i butiker, på kontor, bondgårdar eller andra arbetsplatser. Den är inte heller avsedd att användas av kunder på hotell, motell, bed- and breakfast eller andra liknande boendemiljöer.
- Överskrid inte mängderna och beredningstiderna som anges i tabellen.
- Överskrid inte de mängder som anges i hackarskålen.
- Skär stora ingredienser i bitar på ungefär 2 cm innan du mixar dem.
- Mixa INTE varma ingredienser.
- Om ingredienserna fastnar på insidan av skålen tar du bort motorenheten och locket. Ta sedan bort ingredienserna med hjälp av en slickepott eller tillsätt lite vätska.
- Kör inte apparaten längre än de tider som anges nedan utan att låta den vila. Kontinuerlig användning under längre perioder kan skada apparaten.
- Använd aldrig skursvampar, slipande rengöringsmedel eller vätskor som bensin, aceton eller alkohol till att rengöra apparaten.
- Rengör noggrant de delar som kommer i kontakt med livsmedel innan du använder apparaten för första gången. Läs instruktionerna för rengöring som finns i användarhandboken.
- Ljudnivå: LC – 85 dB(A)

## Elektromagnetiska fält (EMF)

Den här apparaten uppfyller tillämpliga standarder och regler gällande exponering av elektromagnetiska fält.

## Återvinning



- Den här symbolen betyder att elektriska produkter inte ska slängas bland hushållssoporna.
- Följ de regler som gäller i ditt land för återvinning av elektriska produkter.

## Garanti och support

Versuni Netherlands B.V., registrerat på Claude Debussylaan 88, Amsterdam, NL, erbjuder två års garanti på den här produkten efter inköpsdatum (eller leveransdatum, om senare). Denna garanti gäller inte om en defekt beror på felaktig användning eller dåligt underhåll. Vår garanti påverkar inte dina lagstadgade rättigheter som konsument. Om du vill ha mer information, om reservdelar eller för att återropa garantin, kan du besöka vår webbplats [home.id/support](http://home.id/support).

## Före första användningen

Diska apparaten och tillbehören i varmt tvålsvatten före första användningen. Skölj dem noggrant och torka dem helt innan du monterar ihop dem. Placera hackarskålen på en stabil och plan yta. Undvik att placera den nära värmekällor, vatten och lättantändliga material.

## Använda apparaten

### Använda hackaren

Den här apparaten är avsedd för att hacka ingredienser som nötter, rått kött, lök, hårdost, örter osv.

Följ anvisningarna nedan för att använda hackaren:

- 1 Sätt fast extrakniven på huvudkniven.

**Vidrör INTE de vassa knivbladen.**

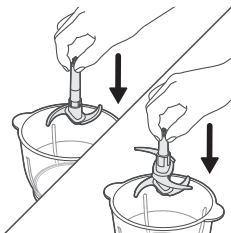
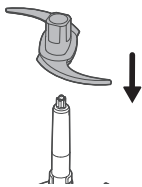

- 2 Placera knivarna i hackarskålen.
  - Du kan även använda huvudkniven utan extrakniven.

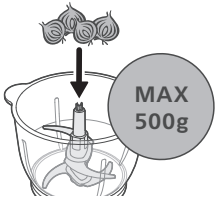

3 Lägg ingredienserna i hackarskålen.

**Överskrid inte hackarskålens maxnivå.**

**Skär ingredienserna i en storlek på 2 x 2 cm.**

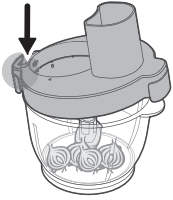

4 Stäng och lås fast locket.

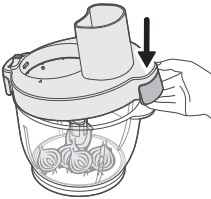

5 Lägg ingredienserna i matningsröret.

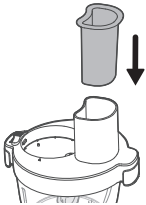

6 Sätt fast motorenheten på locket.

- Se till att märkningen på motorenheten är i linje med märkningen på locket.

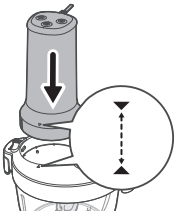

- 7 För reglaget till låst läge för att låsa fast motorenheten på locket.

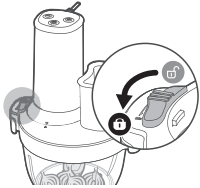

- 8 Sätt i kontakten i vägguttaget.  
- Apparaten är nu klar att använda.

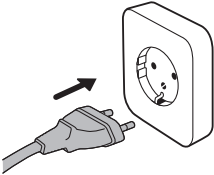

- 9 Tryck på knappen + eller – för att välja hastighet (1 till 4).  
Hastighet 1: Apparaten körs på lägsta hastighet.  
Hastighet 4: Apparaten körs på högsta hastighet.

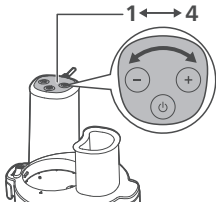

**Kör inte apparaten utan ingredienser.**

**Låt inte motorn gå i mer än 60 sekunder i sträck. Vänta cirka två minuter innan du startar den igen.**

- 10 Börja hacka genom att trycka på på/av-knappen.  
11 Tryck på på/av-knappen igen för att avbryta.

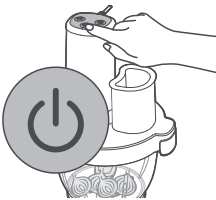

- 12 Dra ut stickkontakten ur vägguttaget.

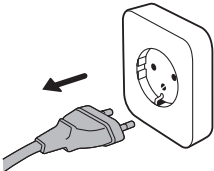



**13** För reglaget till upplåst läge för att lossa motorenheten.

**14** Ta bort motorenheten från locket.

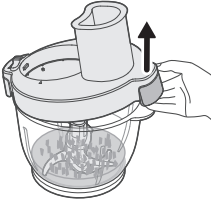

**15** Ta bort locket.

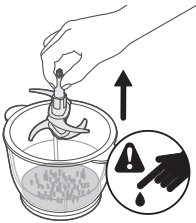

**16** Ta bort knivenheten ur skålen.

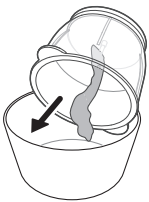

**17** Töm skålen.

## Använda insatserna för att skiva/riva/finfördela

Följ nedanstående anvisningar för hur man använder insatserna för att skiva/riva/finfördela.

- 1 Sätt fast axeln på hackarskålen.

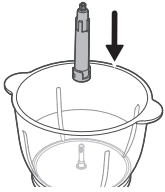

- 2 Sätt fast önskad insats i insatshållaren.

**Vidrör INTE de vassa knivbladen.**

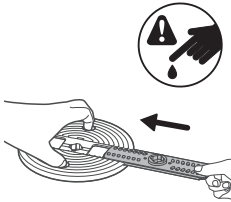

- 3 Sätt fast insatshållaren på axeln i hackarskålen.

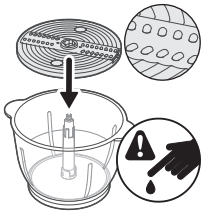

- 4 Stäng och lås fast locket.

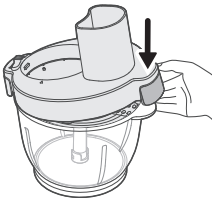
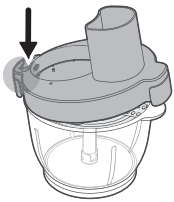

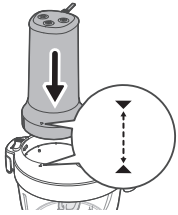

- 5 Sätt fast motorenheten på locket.  
- Se till att märkningen på motorenheten är i linje med märkningen på locket.

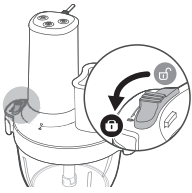

- 6 För reglaget till låst läge för att låsa fast motorenheten på locket.

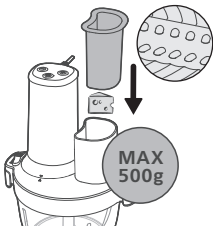

- 7 Lägg ingredienser i matningsröret och tryck ned dem med pressklossen.

**Överskrid inte hackarskålens maxnivå (500 g.).**

- 8 Lägg ingredienserna i matningsröret.

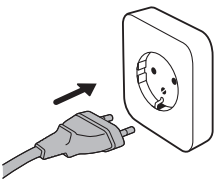

- 9 Sätt i kontakten i vägguttaget.  
- Apparaten är nu klar att använda.

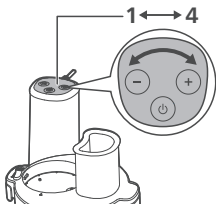

- 10 Tryck på knappen + eller - för att välja hastighet (1 till 4).

Hastighet 1: Apparaten körs på lägsta hastighet.

Hastighet 4: Apparaten körs på högsta hastighet.

**Kör inte apparaten utan ingredienser.**

**Låt inte motorn gå i mer än 60 sekunder i sträck. Vänta cirka två minuter innan du startar den igen.**

- 11** Börja hacka genom att trycka på på/av-knappen.  
**12** Tryck på på/av-knappen igen för att avbryta.

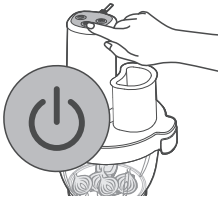

- 13** Dra ut stickkontakten ur vägguttaget.

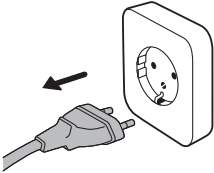

- 14** För reglaget till upplåst läge för att lossa motorenheten från locket.  
**15** Ta bort motorenheten från locket.  
**16** Ta bort locket.



- 17** Ta bort insatshållaren och axeln från skålen.

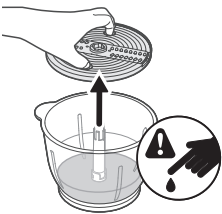

- 18** Töm skålen.

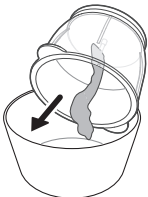

## Använda vispskivan

Följ anvisningarna nedan för att använda vispskivan:

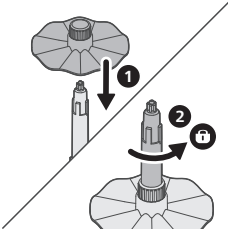

- 1 Sätt fast vispskivan på axeln.
- 2 Vrid vispskivan moturs för att låsa den på plats.

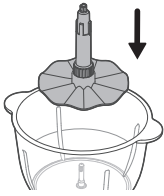

- 3 Sätt fast den monterade vispskivan på hackarskålen.

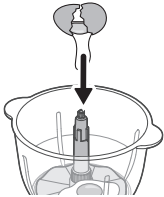

- 4 Tillsätt ingredienser i hackarskålen.

**Överskrid inte hackarskålens maxnivå.**

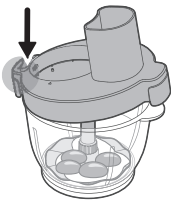

- 5 Stäng och lås fast locket.

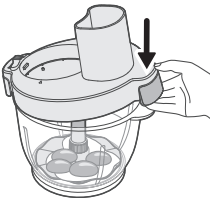

6 Lägg ingredienserna i matningsröret.

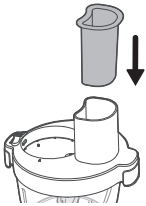

7 Sätt fast motorenheten på locket.

- Se till att märkningen på motorenheten är i linje med märkningen på locket.

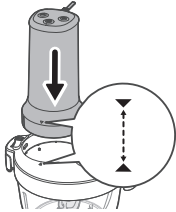

8 För reglaget till låst läge för att låsa fast motorenheten på locket.

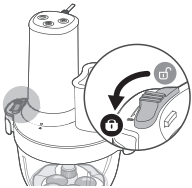

9 Sätt i kontakten i vägguttaget.

- Apparaten är nu klar att använda.

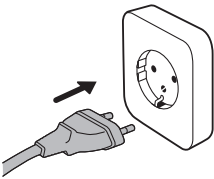

10 Tryck på knappen + eller – för att välja hastighet (1 till 4).

Hastighet 1: Apparaten körs på lägsta hastighet.

Hastighet 4: Apparaten körs på högsta hastighet.

**Kör inte apparaten utan ingredienser.**

**Låt inte motorn gå i mer än 60 sekunder i sträck. Vänta cirka två minuter innan du startar den igen.**

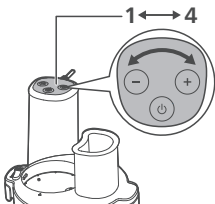



- 11 Börja hacka genom att trycka på på/av-knappen.
- 12 Tryck på på/av-knappen igen för att avbryta.

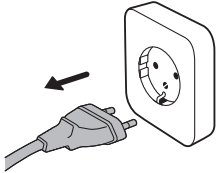

- 13 Dra ut stickkontakten ur vägguttaget.



- 14 För reglaget till upplåst läge för att ta bort motorenheten från locket.
- 15 Ta bort motorenheten från locket.

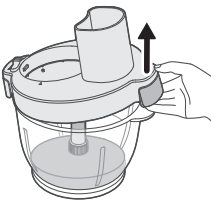

- 16 Ta bort locket.

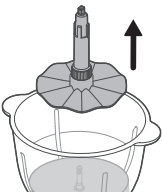

- 17 Ta bort den monterade vispskivan från skålen.

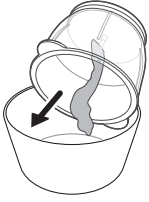

18 Töm skålen.

## Använda vitlöksskalaren

Följ anvisningarna nedan för att använda vitlöksskalaren:

**Använd endast vitlöksklyftor. Använd inte hela vitlökar.**



1 Sätt fast vitlöksskalaren på hackarskålen.

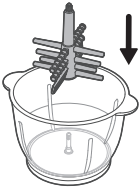

2 Lägg upp till 60 vitlöksklyftor i skålen.

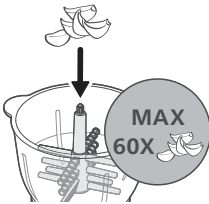

3 Stäng och lås fast locket.

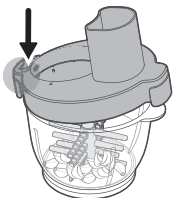

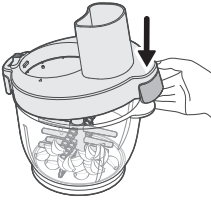

4 Lägg ingredienserna i matningsröret.

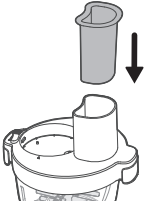

5 Sätt fast motorenheten på locket.

- Se till att märkningen på motorenheten är i linje med märkningen på locket.

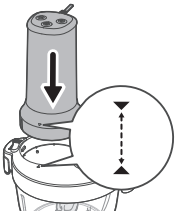

6 För reglaget till låst läge för att låsa fast motorenheten på locket.

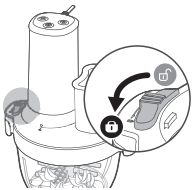

7 Sätt i kontakten i vägguttaget.

- Apparaten är nu klar att använda.

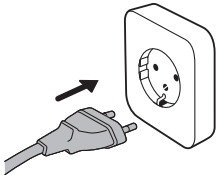

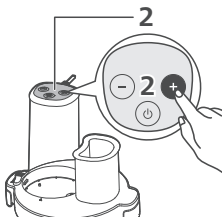

8 Tryck på knappen + eller – för att välja hastighet 2.

**Kör i max 30 sekunder.**

**Om några vitlökslyftor fortfarande är oskalade kör du apparaten igen på hastighet 2 i upp till 30 sekunder.**

**Om vitlöken är för blöt kan den ha körts för länge. Minska tiden nästa gång.**

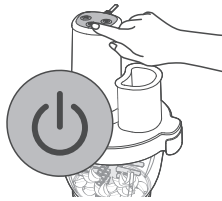

9 Börja hacka genom att trycka på på/av-knappen.

10 Tryck på på/av-knappen igen för att avbryta.

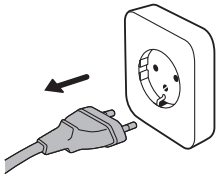

11 Dra ut stickkontakten ur vägguttaget.

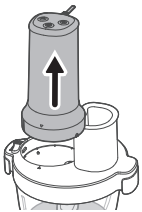

12 För reglaget till upplåst läge för att lossa motorenheten.

13 Ta bort motorenheten från locket.

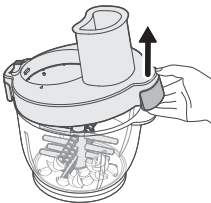

14 Ta bort locket.

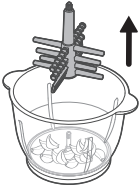

**15** Ta bort vitlöksskalaren från hackarskålen.

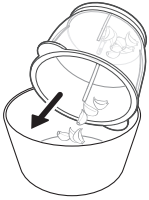

















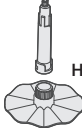







**16** Släng vitlöksskalen.

- De skalade vitlösklyftorna kan nu användas.

## Bearbetningsmängder och bearbetningstid

Överskrid inte de maximala mängderna och tillredningstiderna som anges.

		 (MAX)	 (MAX)		
		400 g	10P	1	
		400 g	10 sec.	4	
		400 g	30 sec.	4	
		400 g	60 sec.	4	
		500 g+200 ml	60 sec.	1>4	
 HR1507		250 ml	60 sec.	4	
		4 x 	90 sec.	4	
 HR1507	 HR1507		500 g	20 sec.	1
			250 g	30 sec.	1
			500 g	20 sec.	2
		1 piece	20 sec.	2	
			250 g	30 sec.	2
			200 g	20 sec.	1
		1 piece	20 sec.	1	
 HR1507	10 x 	10 Cloves	15 sec.	2	
	60 x 	60 Cloves	30-60 sec.	2	

## Recept

Potatismos med honung

**Det här receptet kan tillredas med den vanliga knivenheten.**

450 g honung

200 g fryst smör

100 g nykokt potatis



**1** Häll 450 g honung i en skål och ställ den i kylan i 0 °C (förbered tre skålar).

**2** Skär 200 g fryst smör i 2–3 cm stora kuber och 100 g nykokt potatis i 3–4 cm stora bitar.

- 3 Ställ skålarna på bordet, tillsätt smöret och den nykokta potatisen i bägaren och kör på den högsta inställningen i fem sekunder.

## Rengöring och underhåll

- 1 Koppla alltid bort apparaten från strömkällan före rengöring.
- 2 Ta isär apparaten och ta försiktigt bort knivbladen och eventuella andra löstagbara delar.
- 3 Torka av motorenheten endast med en fuktig trasa.
- 4 Diska tillbehören med varmt vatten och diskmedel.
- 5 Torka alla hackardelar med en ren handduk.

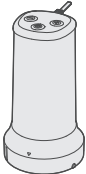
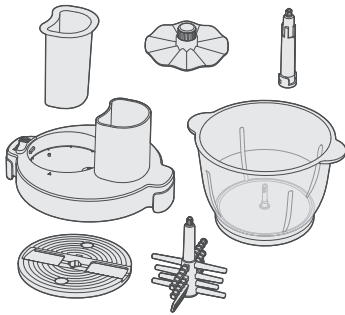
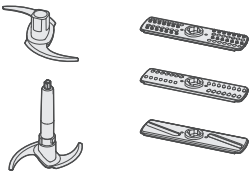
			
	✗	✓	✗
	✓	✓	✓
	✓	✗	✓

## Rengöra och torka locket

- Skölj locket under rinnande vatten.  
Sänk inte ned locket i vatten.

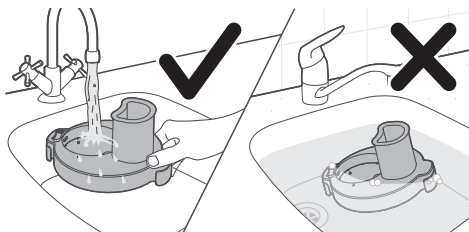

Torka locket lutande i torkstället.

Torka inte locket upp och ned eller på en plan yta.

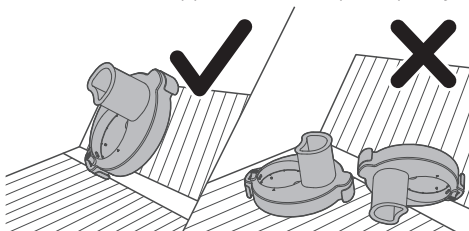

## Giriş

Satın alma tercihiniz için teşekkür ederiz, Philips'e hoş geldiniz!  
Philips'in sunduğu destekten tam olarak yararlanmak için ürününüzü  
[www.philips.com/welcome](http://www.philips.com/welcome) adresinde kaydedtirin.

## Genel açıklama

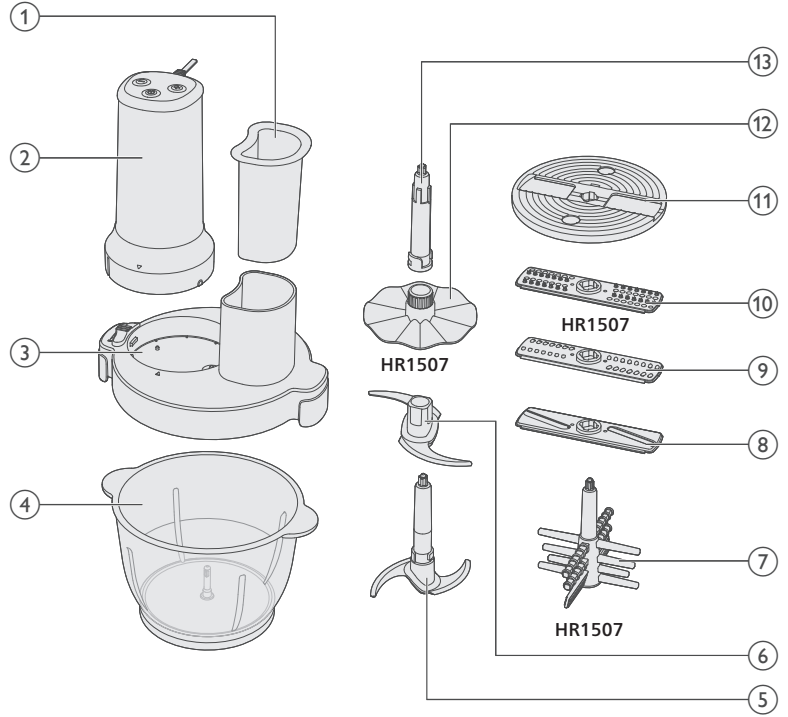

- 1 Malzeme itici
- 2 Motor ünitesi
- 3 Doğrayıcı haznesi kapağı
- 4 Doğrayıcı haznesi
- 5 Ana bıçak
- 6 Ek bıçak
- 7 Sarımsak soyucu (yalnızca HR1507)
- 8 Dilimleme ek parçası
- 9 Doğrama ek parçası
- 10 Öğütme ek parçası (yalnızca HR1507)
- 11 Ek parça tutucu
- 12 Çırpma diski (yalnızca HR1507)
- 13 Mil

## Önemli

- Ürün güç kaynağına bağlıyken ellerinizi ve mutfak aletlerini hazneden uzak tutun. Yiyeceğin aşağı itilmesi gerekiyorsa spatula gibi uygun bir aparat kullanın.
- Bıçak mekanizmasını, hazne/kapak takılı olmadan asla güç ünitesine takmayın.

## Tehlike

- Motor ünitesini kesinlikle suya veya başka bir sıvıya batırmayın ya da muslukta durulamayın. Motor ünitesini yalnızca nemli bir bezle temizleyin.

## Uyarı

- Olası yaralanmaları önlemek için cihazı amacının dışında kullanmayın.
- Aksesuarları değiştirmeden ya da kullanım sırasında hareket eden parçalara yaklaşmadan önce cihazı kapatın ve güç kaynağıyla bağlantısını kesin.
- Cihazı prize takmadan önce cihazın üstünde yazılı olan gerilimin evinizdeki şebeke gerilimiyle aynı olup olmadığını kontrol edin.
- Elektrik fişi, kablosu veya diğer parçalar hasar görmüşse ya da üzerinde görünür çatlaklar varsa cihazı kullanmayın.
- Besleme kablosu hasar görmüşse herhangi bir tehlikenin ortaya çıkmasını önlemek için kablunun Philips, servis temsilcisi veya benzer şekilde yetkilendirilmiş kişiler tarafından değiştirilmesi gerekir.
- Cihazların fiziksel, motor ya da zihinsel becerileri gelişmemiş veya bilgi ve tecrübe açısından eksik kişiler tarafından kullanımı sadece bu kişilerin nezaretinden sorumlu kişilerin bulunması veya bu kişilere güvenli kullanım talimatlarının sağlanması ve olası tehlikelerin anlatılması durumunda mümkündür.
- Bu cihaz çocuklar tarafından kullanılmamalıdır. Cihazı ve kablosunu çocukların erişemeyeceği yerlerde muhafaza edin.
- Çocuklar cihazla oynamamalıdır.
- Bıçak ünitesini çok dikkatli kullanın. Üniteyi hazneden çıkarırken, hazneyi boşaltırken ve temizlerken özellikle dikkat edin. Kesici kenarlar çok keskindir.
- Keskin bıçaklara DOKUNMAYIN. Bıçaklar çok keskindir, kullanırken dikkatli olun. Keskin kesme bıçaklarını tutarken, hazneyi boşaltırken ve temizlik sırasında her zaman üst kısımda bulunan parmak tutma yeri/disk deliğinden tutun ve keskin kenardan uzak durun.
- Bıçak ünitelerinden biri sıkışırsa bıçak ünitesini engelleyen malzemeleri çıkarmadan önce cihazı kapatın.
- Hazneye sıcak sıvı dökerken dikkatli olun, çünkü sıcak sıvı ve buhar yanmanıza neden olabilir.
- Cihaz temizlenmeden veya cihazın bakımı yapılmadan önce fişi prizden çekilmelidir.
- Doğrayıcı bıçak ünitesini asla doğrayıcı haznesi olmadan kullanmayın.

## Dikkat

- Monte etmeden, sökmeden, saklamadan veya temizlemeden önce ve gözetimsiz bırakılacağı durumlarda cihazın güç kaynağı bağlantısını mutlaka kesin.
- Başka üreticilere ait olan veya Philips tarafından özellikle tavsiye edilmeyen aksesuarlar ve parçaları kesinlikle kullanmayın. Bu tür aksesuarlar veya parçalar kullanırsanız garantiniz geçerliliğini yitirir.
- Bu cihazı yalnızca kullanım amacına uygun olarak, kullanım kılavuzunda gösterildiği gibi kullanın.
- Bu cihaz yalnızca evde kullanım için tasarlanmıştır. Mağazaların, ofislerin, çiftliklerin veya diğer çalışma ortamlarının personel mutfakları gibi ortamlarda kullanılmak üzere tasarlanmamıştır. Otel, motel, pansiyon ve diğer konaklama ortamlarındaki müşteriler tarafından kullanıma da uygun değildir.
- Tabloda belirtilen miktarları ve işlem sürelerini aşmayın.
- Doğrama Haznesinde belirtilen miktarları aşmayın.
- Büyük malzemeleri işlemeden önce yaklaşık 2 cm'lik parçalar halinde kesin.
- Sıcak malzemeleri İŞLEMEYİN.
- Malzemeler haznenin duvarına yapıştırsa motor ünitesini ve kapağı çıkarın. Ardından malzemeleri bir spatula yardımıyla ayırın veya biraz sıvı ekleyin.
- Cihazınızı aşağıda belirtilen sürelerden daha uzun süre, ara vermeden çalıştırmayın. Uzun süre sürekli kullanım cihazınıza zarar verebilir.
- Cihazı temizlemek için ovalama bezleri, aşındırıcı temizlik malzemeleri ya da benzin veya aseton gibi zarar verebilecek sıvılar kullanmayın.
- Cihazı ilk kez kullanmadan önce yiyeceklerle temas eden parçalarını iyice temizleyin. Kılavuzda temizlik için verilen talimatlara başvurun.
- Gürültü seviyesi: Lc - 85 dB(A)

## Elektromanyetik alanlar (EMF)

Bu cihaz, elektromanyetik alanlara maruz kalmaya ilişkin geçerli standartlara ve düzenlemelere uygundur.

## Geri dönüşüm



- Bu sembol, elektrikli ürünlerin normal evsel atıklarla birlikte atılmaması gerektiği anlamına gelir.
- Ülkenizin, elektrikli ürünlerin ayrı olarak toplanması ile ilgili kurallarına uyun.

## Garanti ve destek

Claude Debussylaan 88, Amsterdam, NL adresinde kayıtlı Versuni Netherlands B.V., bu ürün için satın alma tarihinden (veya teslimat tarihinden, daha geç ise) itibaren iki yıl garanti vermektedir. Bu garanti, yanlış kullanım veya yetersiz bakımdan kaynaklanan bir kusur olması durumunda geçerli değildir. Bu garanti, bir tüketici olarak yasalar kapsamında sunulan haklarınızı etkilemez. Yedek parçalar hakkında daha fazla bilgi edinmek veya garantiyi kullanmak için lütfen [home.id/support](http://home.id/support) adresindeki web sitemizi ziyaret edin.

## İlk kullanımdan önce

İlk kullanımdan önce cihazı ve aksesuarları sabunlu ılık suyla yıkayın. Bunları iyice durulayın ve monte etmeden önce tamamen kurulayın.

Doğrayıcı haznesini sabit ve düz bir zemine yerleştirin.

Isı kaynaklarının, suyun veya yanıcı malzemelerin yakınına koymayın.

## Cihazı kullanma

### Doğrayıcıyı kullanma

Bu cihaz kuru yemiş, çiğ et, soğan, sert peynir, baharat vb. malzemeleri doğramak için kullanılabilir.

Doğrayıcıyı kullanmak için aşağıdaki adımları izleyin:

**1** Ek bıçağı ana bıçağa takın.

**Keskin bıçaklara DOKUNMAYIN.**

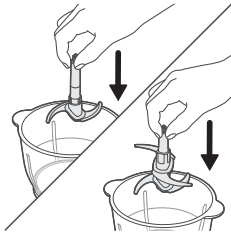
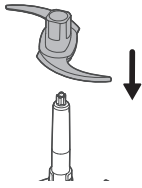

**2** Monte edilmiş doğrayıcı bıçaklarını doğrayıcı haznesine takın.

- Ana bıçağı ek bıçak olmadan da kullanabilirsiniz.

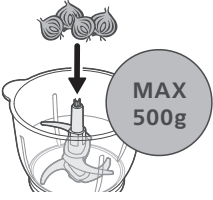

3 Malzemeleri doğrayıcı haznesine koyun.

**Doğrayıcı haznesinin maksimum kapasitesini aşmayın.**

**Malzemeleri küçük şekil ve boyutlarda (2 x 2 cm) kesin.**

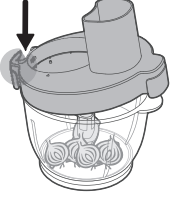

4 Kapağı kapatıp kilitleyin.

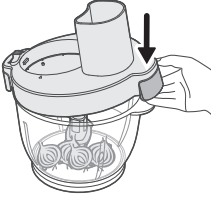

5 Malzeme iticiyi besleme borusuna koyun.

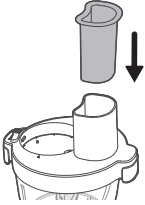

6 Motor ünitesini kapağa takın.

- Motor ünitesinin üzerindeki işaretin kapaktaki işaretle hizalandığından emin olun.

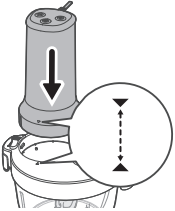

7 Motor ünitesini kapağa sabitlemek için düğmeyi kilit konumuna kaydırın.

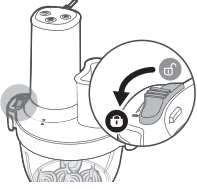

8 Fişi prize takın.  
- Cihaz hazırdır.

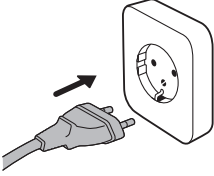

9 Bir işleme hızı (1-4) seçmek için + veya - düğmesine basın.  
Hız 1: Cihaz en düşük hızda çalışır.  
Hız 4: Cihaz en yüksek hızda çalışır.

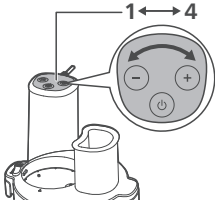

**Cihazı malzemesiz çalıştırmayın.**

**Motoru art arda 60 saniyeden fazla çalıştırmayın. Motoru tekrar çalıştırmadan önce yaklaşık 2 dakika bekleyin.**

10 İşlemeyi başlatmak için açma/kapatma düğmesine basın.  
11 Durdurmak için açma/kapatma düğmesine basın.

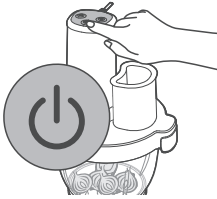

12 Fişi prizden çekin.

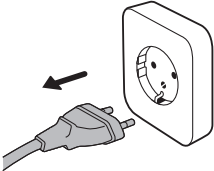

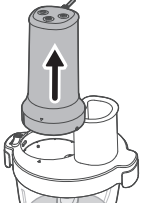

- 13** Motor ünitesini serbest bırakmak için düğmeyi kilit açma konumuna kaydırın.  
**14** Motor ünitesini kapaktan çıkarın.

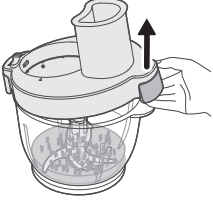

- 15** Kapağı çıkarın.

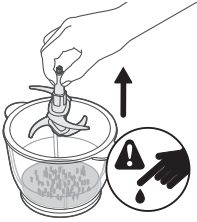

- 16** Monte edilmiş bıçağı hazneden çıkarın.

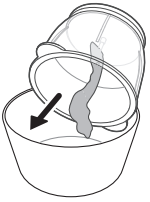

- 17** Hazneyi boşaltın.

## Dilimleme/doğrama/öğütme ek parçalarını kullanma

Dilimleme/doğrama/öğütme ek parçalarını kullanmak için aşağıdaki adımları izleyin:

- 1 Mili doğrayıcı haznesine takın.

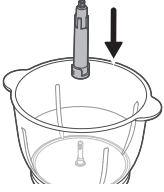

- 2 İstedığınız ek parçayı ek parça tutucuya takın.

**Keskin bıçaklara DOKUNMAYIN.**

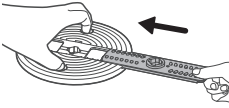

- 3 Monte edilmiş ek parça tutucuyu doğrayıcı haznesindeki mile takın.

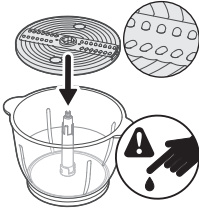

- 4 Kapağı kapatıp kilitleyin.

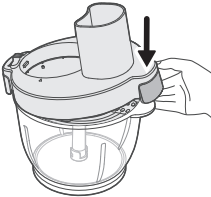
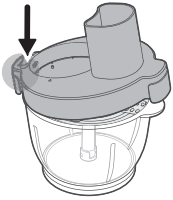

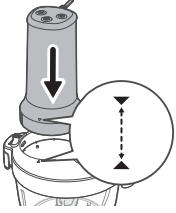

- 5 Motor ünitesini kapağa takın.  
- Motor ünitesinin üzerindeki işaretin kapaktaki işaretle hizalandığından emin olun.

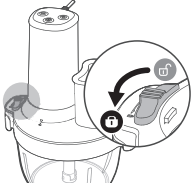

- 6 Motor ünitesini kapağa sabitlemek için düğmeyi kilit konumuna kaydırın.

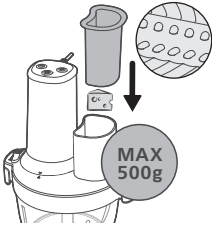

- 7 Malzemeleri besleme borusundan ekleyin ve malzeme iticiyle aşağı doğru itin.

**Doğrayıcı haznesinin maksimum kapasitesini (500 g) aşmayın.**

- 8 Malzeme iticiyi besleme borusuna koyun.

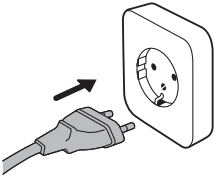

- 9 Fişi prize takın.  
- Cihaz hazırdır.

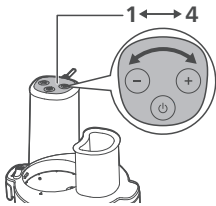

- 10 Bir işleme hızı (1-4) seçmek için + veya - düğmesine basın.

Hız 1: Cihaz en düşük hızda çalışır.

Hız 4: Cihaz en yüksek hızda çalışır.

**Cihazı malzemesiz çalıştırmayın.**

**Motoru art arda 60 saniyeden fazla çalıştırmayın. Motoru tekrar çalıştırmadan önce yaklaşık 2 dakika bekleyin.**

- 11** İşlemeyi başlatmak için açma/kapatma düğmesine basın.  
**12** Durdurmak için açma/kapatma düğmesine basın.

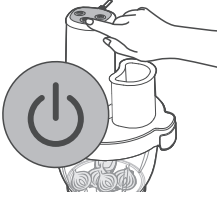

- 13** Fişi prizden çekin.

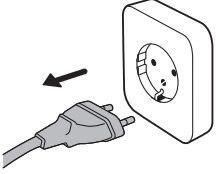

- 14** Motor ünitesini kapaktan ayırmak için düğmeyi kilit açma konumuna kaydırın.  
**15** Motor ünitesini kapaktan çıkarın.  
**16** Kapağı çıkarın.



- 17** Monte edilmiş ek parça tutucuyu ve mili haznedan çıkarın.

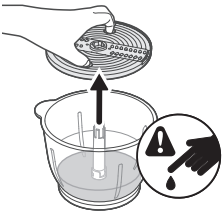

- 18** Hazneyi boşaltın.

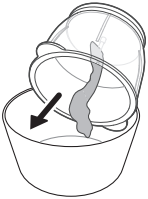

## Çırpma diskini kullanma

Çırpma diskini kullanmak için aşağıdaki adımları izleyin:

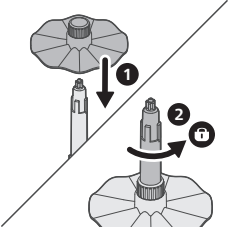

3 Monte edilmiş çırpma diskini doğrayıcı haznesine takın.

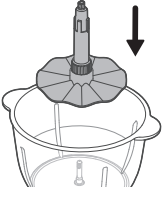

4 Doğrayıcı haznesine malzeme ekleyin.

**Doğrayıcı haznesinin maksimum seviyesini geçmeyin.**

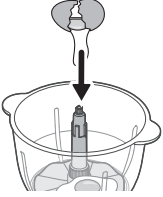

5 Kapağı kapatıp kilitleyin.

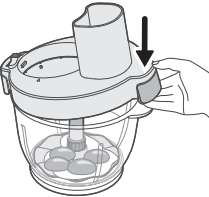
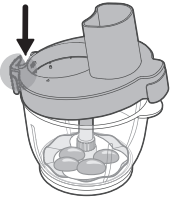

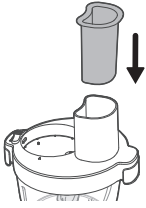

6 Malzeme iticiyi besleme borusuna koyun.

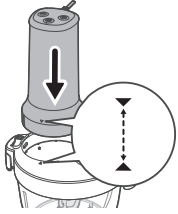

7 Motor ünitesini kapağa takın.

- Motor ünitesinin üzerindeki işaretin kapaktaki işaretle hizalandığından emin olun.

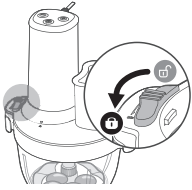

8 Motor ünitesini kapağa sabitlemek için düğmeyi kilit konumuna kaydırın.

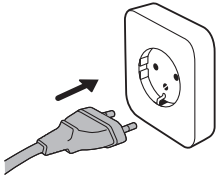

9 Fişi prize takın.

- Cihaz kullanıma hazırdır.

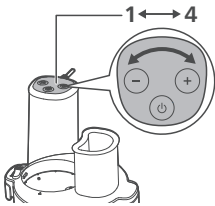

10 Bir işleme hızı (1-4) seçmek için + veya - düğmesine basın.

Hız 1: Cihaz en düşük hızda çalışır.

Hız 4: Cihaz en yüksek hızda çalışır.

**Cihazı malzemesiz çalıştırmayın.**

**Motoru art arda 60 saniyeden fazla çalıştırmayın. Motoru tekrar çalıştırmadan önce yaklaşık 2 dakika bekleyin.**

- 11** İşlemeyi başlatmak için açma/kapatma düğmesine basın.  
**12** Durdurmak için açma/kapatma düğmesine basın.



- 13** Fişi prizden çekin.

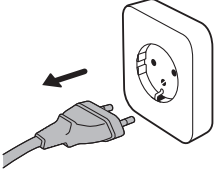

- 14** Motor ünitesini kapaktan çıkarmak için düğmeyi kilit açma konumuna kaydırın.  
**15** Motor ünitesini kapaktan çıkarın.



- 16** Kapağı çıkarın.

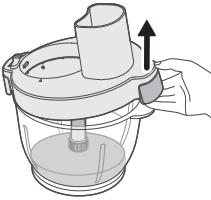

- 17** Monte edilmiş çırpma diskini hazneden çıkarın.

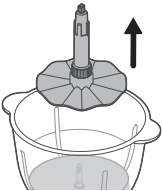

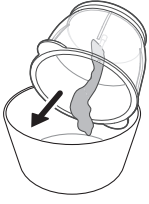

18 Hazneyi boşaltın.

## Sarımsak soyucuyu kullanma

Sarımsak soyucuyu kullanmak için aşağıdaki adımları izleyin:

**Sadece soyulmuş sarımsak dişleri kullanın. Bütün sarımsak başı kullanmayın.**



1 Sarımsak soyucuyu doğrayıcı haznesine takın.

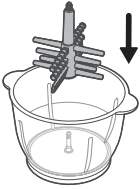

2 Hazneye en fazla 60 sarımsak dişi ekleyin.

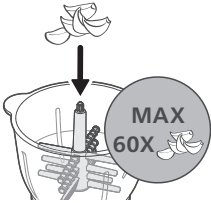

3 Kapağı kapatıp kilitleyin.

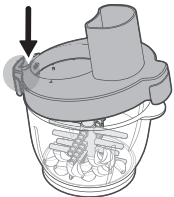

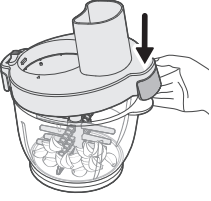

4 Malzeme iticiyi besleme borusuna koyun.

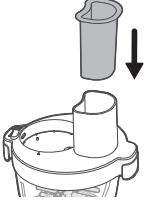

5 Motor ünitesini kapağa takın.

- Motor ünitesinin üzerindeki işaretin kapaktaki işaretle hizalandığından emin olun.

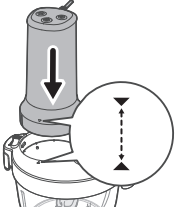

6 Motor ünitesini kapağa sabitlemek için düğmeyi kilit konumuna kaydırın.

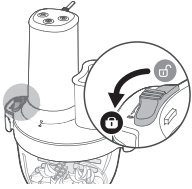

7 Fişi prize takın.

- Cihaz hazırdır.

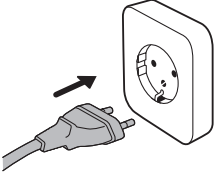

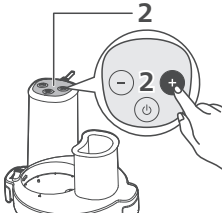

**8** Hız 2'yi seçmek için + veya - düğmesine basın.

**En fazla 30 saniye işleyin.**

**Soyulmamış sarımsak dişi kalırsa 30 saniyeye kadar Hız 2'de tekrar işleyin.**

**Sarımsak fazla püre kıvamında görünüyorsa aşırı işlenmiş olabilir. Bir sonraki turda işleme süresini kısa tutun.**

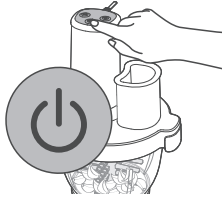

**9** İşlemeyi başlatmak için açma/kapatma düğmesine basın.

**10** Durdurmak için açma/kapatma düğmesine basın.

**11** Fişi prizden çekin.

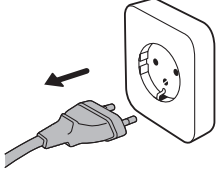

**12** Motor ünitesini serbest bırakmak için düğmeyi kilit açma konumuna kaydırın.

**13** Motor ünitesini kapaktan çıkarın.



**14** Kapağı çıkarın.

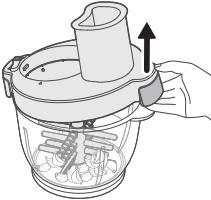

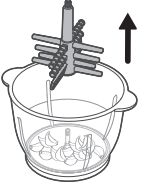

**15** Sarımsak soyucuyu doğrayıcı haznesinden çıkarın.

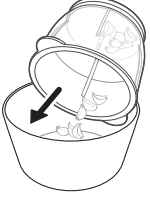

















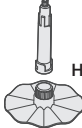





**16** Fazla kabuğu atın.

- Soyulmuş sarımsak dişi kullanıma hazırdır.

## İşlem miktarları ve işlem süresi

**Belirtilen maksimum miktarları ve işlem sürelerini aşmayın.**

		 (MAX)	 (MAX)		
		400 g	10P	1	
		400 g	10 sec.	4	
		400 g	30 sec.	4	
		400 g	60 sec.	4	
		500 g+200 ml	60 sec.	1>4	
 HR1507		250 ml	60 sec.	4	
		4 x 	90 sec.	4	
 HR1507	 HR1507		500 g	20 sec.	1
			250 g	30 sec.	1
			500 g	20 sec.	2
			1 piece	20 sec.	2
			250 g	30 sec.	2
			200 g	20 sec.	1
 HR1507	10 x 	10 Cloves	15 sec.	2	
	60 x 	60 Cloves	30-60 sec.	2	

## Tarifler

Ballı Patates Püresi

**Bu tarif normal bıçak ünitesi ile hazırlanabilir.**

450 g bal

200 g dondurulmuş tereyağı



100 g taze pişirilmiş patates

- 1 Kaseye 450 g bal dökün ve 0°C'de buzdolabına koyun (3 kase hazırlayın).
- 2 200 g donmuş tereyağını 2-3 cm'lik küpler halinde, 100 g taze pişmiş patatesleri ise 3-4 cm'lik parçalar halinde doğrayın.

- 3 Kaseleri masaya koyun, tereyağını ve taze pişirilmiş patates parçalarını ölçüğe ekleyin ve 5 saniye boyunca en yüksek ayarda çalıştırın.

## Temizlik ve Bakım

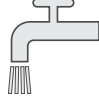
- 1 Temizlemeden önce mutlaka cihazın güç kaynağı ile bağlantısını kesin.
- 2 Cihazı sökün ve bıçakları ve diğer sökülebilir parçaları dikkatlice çıkarın.
- 3 Motor ünitesini yalnızca nemli bezle silin.
- 4 Aksesuarları ılık su ve deterjanla temizleyin.
- 5 Tüm doğrayıcı parçalarını temiz bir havluyla kurulayın.

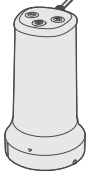
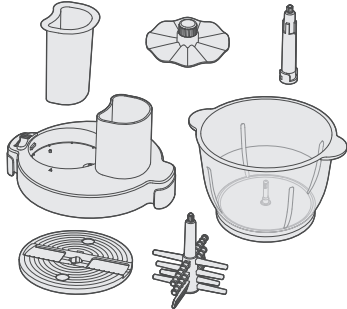
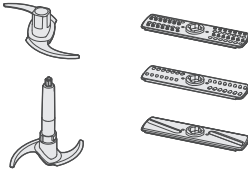
			
	✗	✓	✗
	✓	✓	✓
	✓	✗	✓

## Kapağı temizleme ve kurutma

- Kapağı akan suyun altında durulayın.  
Kapağı tamamen suya batırmayın.

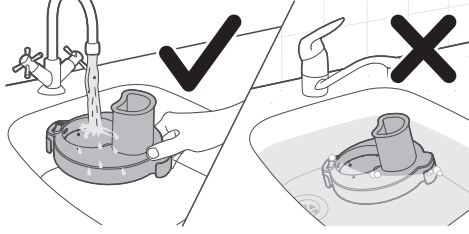

Kapağı açılı bir şekilde rafa yerleştirerek kurutun.  
Kapağı ters bir şekilde veya düz bir yüzeyde kurutmayın.

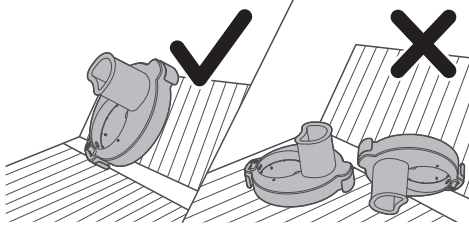

# Εισαγωγή

Συγχαρητήρια για την αγορά σας και καλώς ήρθατε στη Philips!  
 Για να επωφεληθείτε πλήρως από την υποστήριξη που προσφέρει η Philips, δηλώστε το προϊόν σας στη διεύθυνση [www.philips.com/welcome](http://www.philips.com/welcome).

## Γενική περιγραφή

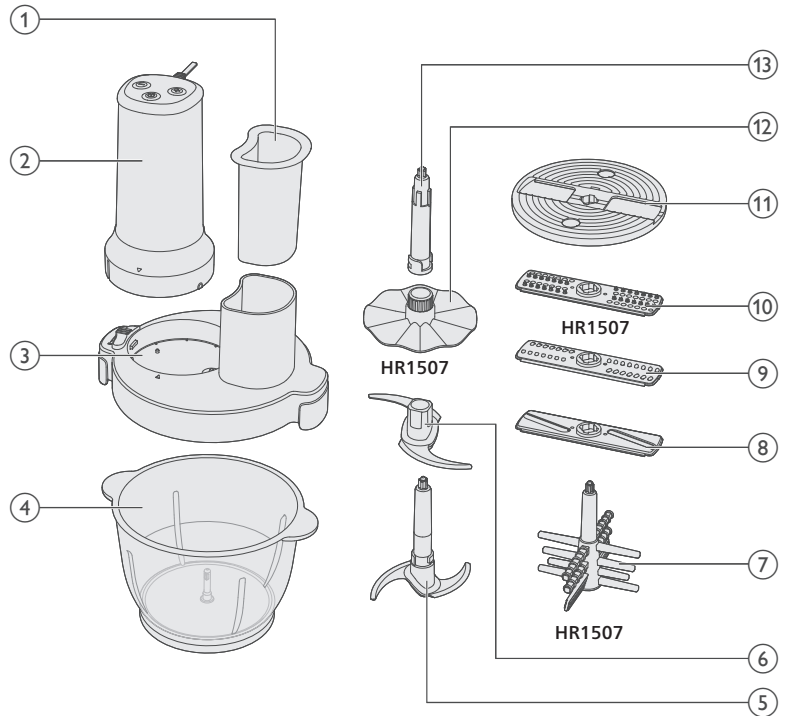

- 1 Εξάρτημα ώθησης
- 2 Μονάδα μοτέρ
- 3 Καπάκι μπολ κόφτη
- 4 Μπολ κόφτη
- 5 Κύρια λεπίδα
- 6 Πρόσθετη λεπίδα
- 7 Αποφλοιωτής σκόρδου (μόνο στο HR1507)
- 8 Εξάρτημα κοπής
- 9 Εξάρτημα τεμαχισμού
- 10 Εξάρτημα κοκκοποίησης (μόνο στο HR1507)
- 11 Σύστημα συγκράτησης εξαρτημάτων
- 12 Δίσκος ανάδευσης (μόνο στο HR1507)
- 13 Αξονας

## Σημαντικό!

- Κρατήστε τα χέρια σας και τα σκεύη μακριά από το μπολ όταν η συσκευή είναι συνδεδεμένη στο ρεύμα. Αν η τροφή πρέπει να ωθηθεί προς τα κάτω, χρησιμοποιήστε ένα κατάλληλο εργαλείο, όπως μια σπάτουλα.
- Μην τοποθετείτε ποτέ το σύστημα λεπίδων στη μονάδα ισχύος χωρίς να είναι τοποθετημένο το μπολ/το καπάκι.

## Κίνδυνος

- Μην βυθίζετε ποτέ το μοτέρ σε νερό ή σε οποιοδήποτε άλλο υγρό και μην το ξεπλένετε με νερό βρύσης. Για να καθαρίσετε το μοτέρ, να χρησιμοποιείτε μόνο ένα υγρό πανί.

## Προειδοποίηση

- Για να αποφύγετε τυχόν τραυματισμούς, μην χρησιμοποιείτε τη συσκευή με λάθος τρόπο.
- Πριν αλλάξετε εξαρτήματα ή πλησιάσετε μέρη που κινούνται κατά τη χρήση, απενεργοποιήστε τη συσκευή και αποσυνδέστε την από το ρεύμα
- Ελέγξτε εάν η τάση που αναγράφεται στη συσκευή αντιστοιχεί στην τοπική τάση ρεύματος προτού συνδέσετε τη συσκευή.
- Μην χρησιμοποιείτε τη συσκευή αν το φις, το καλώδιο ή άλλα μέρη της συσκευής έχουν φθαρεί ή έχουν εμφανείς ρωγμές.
- Αν το καλώδιο τροφοδοσίας υποστεί φθορά, θα πρέπει να αντικατασταθεί από τη Philips, τον εκπρόσωπο επισκευών της Philips ή από εξίσου εξειδικευμένα άτομα προς αποφυγή κινδύνου.
- Αυτή η συσκευή μπορεί να χρησιμοποιηθεί από άτομα με περιορισμένες σωματικές, αισθητήριες ή διανοητικές ικανότητες ή από άτομα χωρίς εμπειρία και γνώση, με την προϋπόθεση ότι τη χρησιμοποιούν υπό επιτήρηση ή ότι έχουν λάβει οδηγίες σχετικά με την ασφαλή της χρήση και κατανοούν τους ενεχόμενους κινδύνους.
- Αυτή η συσκευή δεν πρέπει να χρησιμοποιείται από παιδιά. Κρατήστε τη συσκευή και το καλώδιό της μακριά από παιδιά.
- Τα παιδιά δεν πρέπει να παίζουν με τη συσκευή.
- Να προσέχετε όταν χειρίζεστε τις λεπίδες. Να είστε ιδιαίτερα προσεκτικοί όταν τις αφαιρείτε από το μπολ, όταν αδειάζετε το μπολ και όταν τις καθαρίζετε. Τα άκρα κοπής είναι πολύ αιχμηρά.
- ΜΗΝ αγγίζετε τις αιχμηρές λεπίδες. Οι λεπίδες είναι πολύ κοφτερές και πρέπει να τις χειρίζετε με προσοχή. Κρατάτε πάντα τη λαβή δαχτύλου/οπή δίσκου στο επάνω μέρος, μακριά από την άκρη κοπής, όταν χειρίζεστε τις αιχμηρές λεπίδες κοπής, όταν αδειάζετε το μπολ και κατά τη διάρκεια του καθαρισμού.
- Αν κάποια λεπίδα κολλήσει, απενεργοποιήστε τη συσκευή πριν αφαιρέσετε τα υλικά που μπλοκάρουν τη λεπίδα.
- Να είστε προσεκτικοί όταν ρίχνετε ζεστό υγρό στο δοχείο, καθώς τα ζεστά υγρά και ο ατμός μπορούν να προκαλέσουν εγκαύματα.
- Πριν από τον καθαρισμό ή τη συντήρηση της συσκευής, να αποσυνδέετε πάντοτε το φις από την πρίζα.
- Μην χρησιμοποιείτε ποτέ τις λεπίδες του κόφτη χωρίς το μπολ του κόφτη.

## Προσοχή

- Να αποσυνδέετε πάντα τη συσκευή από την τροφοδοσία όταν την αφήνετε αφύλακτη, καθώς και πριν τη συναρμολόγηση, την αποσυναρμολόγηση ή τον καθαρισμό της.
- Μην χρησιμοποιείτε ποτέ εξαρτήματα ή μέρη από άλλους κατασκευαστές ή που δεν συνιστώνται ρητά από τη Philips. Εάν χρησιμοποιήσετε τέτοια εξαρτήματα ή αξεσουάρ, η εγγύησή σας καθίσταται άκυρη.
- Να χρησιμοποιείτε τη συσκευή μόνο για τον σκοπό που προορίζεται και σύμφωνα με τις οδηγίες στο εγχειρίδιο χρήσης.
- Αυτή η συσκευή προορίζεται μόνο για φυσιολογική οικιακή χρήση. Δεν προορίζεται για χρήση σε περιβάλλοντα όπως κουζίνες προσωπικού σε καταστήματα, γραφεία, αγροκτήματα ή λοιπούς χώρους εργασίας. Επίσης, δεν προορίζεται για χρήση από πελάτες σε ξενοδοχεία, μοτέλ, πανσιόν και λοιπούς χώρους διαμονής.
- Μην υπερβαίνετε τις ποσότητες και τους χρόνους επεξεργασίας που αναφέρονται στον πίνακα.
- Μην υπερβαίνετε τις μέγιστες ποσότητες που αναφέρονται στο Μπολ του κόφτη.
- Κόψτε τα υλικά μεγάλου μεγέθους σε κομμάτια 2 εκ. περίπου πριν τα επεξεργαστείτε.
- ΜΗΝ επεξεργάζεστε καυτά υλικά.
- Αν τα υλικά κολλήσουν στα τοιχώματα του μπολ, αφαιρέστε τη μονάδα μοτέρ και το καπάκι. Στη συνέχεια ξεκολλήστε τα υλικά με μια σπάτουλα ή προσθέστε λίγο υγρό.
- Μην λειτουργείτε τη συσκευή σας για περισσότερο χρόνο από αυτόν που καθορίζεται παρακάτω χωρίς περίοδο διακοπής. Η συνεχής επεξεργασία για μεγαλύτερα χρονικά διαστήματα μπορεί να προκαλέσει βλάβη στη συσκευή σας.
- Μην καθαρίζετε ποτέ τη συσκευή με συρμάτινα σφουγγαράκια, στιλβωτικά καθαριστικά ή υγρά όπως πετρέλαιο ή ασετόν.
- Πριν χρησιμοποιήσετε τη συσκευή για πρώτη φορά, καθαρίστε σχολαστικά τα μέρη της συσκευής που θα έρθουν σε επαφή με τρόφιμα. Για τον καθαρισμό, ανατρέξτε στις οδηγίες που παρέχονται σε αυτό το εγχειρίδιο.
- Επίπεδο θορύβου: LC – 85 dB(A)

## Ηλεκτρομαγνητικά πεδία (EMF)

Αυτή η συσκευή συμμορφώνεται με τα ισχύοντα πρότυπα και τους κανονισμούς σχετικά με την έκθεση σε ηλεκτρομαγνητικά πεδία.

## Ανακύκλωση



- Αυτό το σύμβολο υποδεικνύει ότι τα ηλεκτρικά προϊόντα δεν πρέπει να απορρίπτονται μαζί με κανονικά οικιακά απορρίμματα.
- Ακολουθήστε τους κανονισμούς της χώρας σας για την ξεχωριστή συλλογή των ηλεκτρικών και ηλεκτρονικών προϊόντων.

## Εγγύηση και υποστήριξη

Η Versuni Netherlands BV, εγγεγραμμένη στη διεύθυνση Claude Debussylaan 88, Amsterdam, NL, προσφέρει δύο χρόνια εγγύηση για αυτό το προϊόν μετά την ημερομηνία αγοράς (ή την ημερομηνία παράδοσης, εάν είναι μεταγενέστερη). Η εγγύηση δεν ισχύει εάν ένα ελάττωμα οφείλεται σε εσφαλμένη χρήση ή κακή συντήρηση. Η εγγύησή μας δεν επηρεάζει τα δικαιώματά σας ως καταναλωτή βάσει της νομοθεσίας. Για περισσότερες πληροφορίες, για ανταλλακτικά ή για να επικαλεστείτε την εγγύηση, επισκεφτείτε τον ιστότοπό μας [home.id/support](https://home.id/support).

## Πριν την πρώτη χρήση

Πριν από την πρώτη χρήση, πλύνετε τη συσκευή και τα εξαρτήματα με ζεστό σαπουνόνερο. Ξεπλύνετε τα καλά και στεγνώστε τα εντελώς πριν τα συναρμολογήσετε.

Τοποθετήστε το μπολ του κόφτη πάνω σε σταθερή και επίπεδη επιφάνεια.

Αποφύγετε να το τοποθετείτε κοντά σε πηγές θερμότητας, νερό ή εύφλεκτα υλικά.

## Χρήση της συσκευής

### Χρήση του κόφτη

Αυτή η συσκευή προορίζεται για να κόβει υλικά όπως καρύδια, νωπό κρέας, κρεμμύδια, σκληρό τυρί, μυρωδικά κ.λπ.

Για να χρησιμοποιήσετε τον κόφτη, ακολουθήστε τα παρακάτω βήματα:

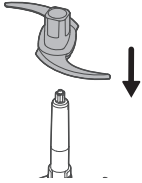

1 Συνδέστε την πρόσθετη λεπίδα στην κύρια λεπίδα.

**ΜΗΝ αγγίζετε τις αιχμηρές λεπίδες.**

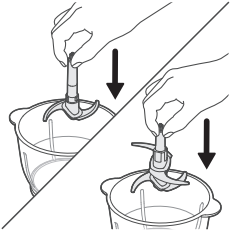

2 Τοποθετήστε τις συναρμολογημένες λεπίδες στο μπολ του κόφτη.

- Μπορείτε επίσης να χρησιμοποιήσετε την κύρια λεπίδα χωρίς την πρόσθετη λεπίδα.

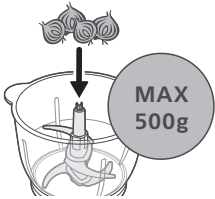

3 Βάλτε τα υλικά στο μπολ του κόφτη.

**Μην υπερβαίνετε τη μέγιστη στάθμη στο μπολ του κόφτη.**

**Κόψτε τα υλικά σε μικρά σχήματα και μεγέθη (2 x 2 εκ).**

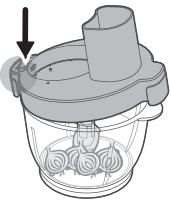

4 Κλείστε το καπάκι και κλειδώστε το στη θέση του.

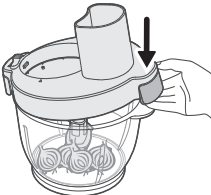

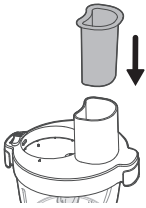

5 Τοποθετήστε το εξάρτημα ώθησης στο στόμιο τροφοδοσίας.

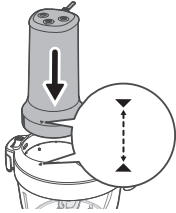

6 Συνδέστε τη μονάδα μοτέρ στο καπάκι.

- Βεβαιωθείτε ότι η ένδειξη στο μοτέρ ευθυγραμμίζεται με την ένδειξη στο καπάκι.

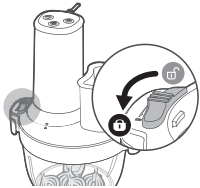

7 Σύρετε το διακόπτη στη θέση κλειδώματος για να ασφαλίσετε το μοτέρ στο καπάκι.

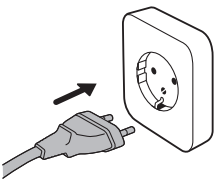

8 Συνδέστε το φισ στην πρίζα.

- Η συσκευή είναι έτοιμη.

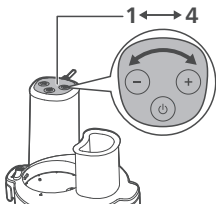

9 Πατήστε το κουμπί + ή - για να επιλέξετε ταχύτητα επεξεργασίας (1 έως 4).

Ταχύτητα 1: Η συσκευή θα λειτουργεί στη χαμηλότερη ταχύτητα.

Ταχύτητα 4: Η συσκευή θα λειτουργεί στην υψηλότερη ταχύτητα.

**Μην λειτουργείτε τη συσκευή χωρίς υλικά.**

**Μην αφήνετε το μοτέρ να λειτουργεί για περισσότερο από 60 συνεχόμενα δευτερόλεπτα. Περιμένετε περίπου 2 λεπτά πριν το θέσετε ξανά σε λειτουργία.**

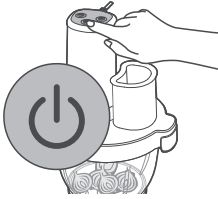

**10** Πιέστε το κουμπί ενεργοποίησης/απενεργοποίησης για να ξεκινήσει η επεξεργασία των υλικών.

**11** Για να σταματήσει η διαδικασία, πατήστε ξανά το κουμπί.

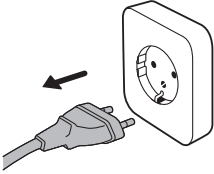

**12** Αποσυνδέστε το βύσμα από την πρίζα.

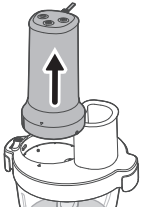

**13** Σύρετε το διακόπτη στη θέση ξεκλειδώματος για να απελευθερώσετε το μοτέρ.

**14** Αφαιρέστε το μοτέρ από το καπάκι.

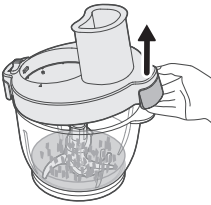

**15** Αφαιρέστε το καπάκι.

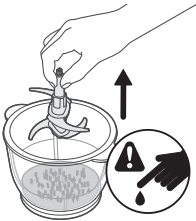

**16** Αφαιρέστε τις λεπίδες από το μπολ.

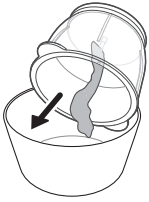

### 17 Αδειάστε το μπλ

## Χρήση των εξαρτημάτων κοπής/τεμαχισμού/κοκκοποίησης

Για να χρησιμοποιήσετε τα εξαρτήματα κοπής/τεμαχισμού/κοκκοποίησης, ακολουθήστε τα παρακάτω βήματα:

- 1 Συνδέστε τον άξονα στο μπλ του κόφτη.

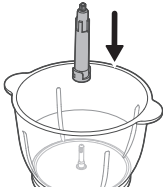

- 2 Τοποθετήστε το επιθυμητό εξάρτημα στο σύστημα συγκράτησης.

**ΜΗΝ αγγίζετε τις αιχμηρές λεπίδες.**

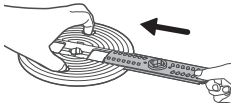

- 3 Συνδέστε το συναρμολογημένο σύστημα συγκράτησης στον άξονα του μπλ του κόφτη.

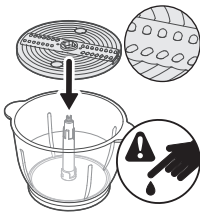

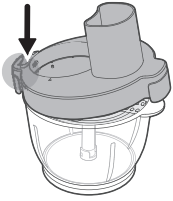

4 Κλείστε το καπάκι και κλειδώστε το στη θέση του.

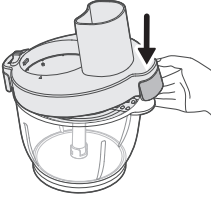

5 Συνδέστε τη μονάδα μοτέρ στο καπάκι.

- Βεβαιωθείτε ότι η ένδειξη στο μοτέρ ευθυγραμμίζεται με την ένδειξη στο καπάκι.

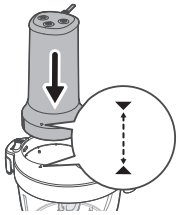

6 Σύρετε το διακόπτη στη θέση κλειδώματος για να ασφαλίσετε το μοτέρ στο καπάκι.

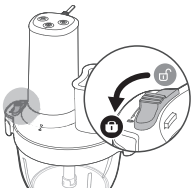

7 Προσθέστε υλικά μέσω του στομίου τροφοδοσίας και πιέστε τα προς τα κάτω με το εξάρτημα ώθησης.

**Μην υπερβαίνετε τη μέγιστη στάθμη στο μπολ του κόφτη (500 γρ).**

8 Τοποθετήστε το εξάρτημα ώθησης στο στόμιο τροφοδοσίας.

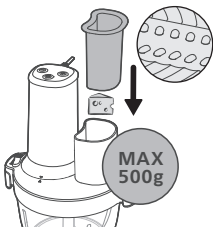

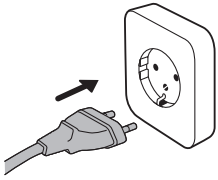

- 9** Συνδέστε το φισ στην πρίζα.  
- Η συσκευή είναι έτοιμη.

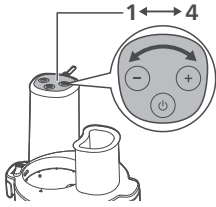

- 10** Πατήστε το κουμπί + ή - για να επιλέξετε ταχύτητα επεξεργασίας (1 έως 4).  
Ταχύτητα 1: Η συσκευή θα λειτουργεί στη χαμηλότερη ταχύτητα.  
Ταχύτητα 4: Η συσκευή θα λειτουργεί στην υψηλότερη ταχύτητα.

**Μην λειτουργείτε τη συσκευή χωρίς υλικά.**

**Μην αφήνετε το μοτέρ να λειτουργεί για περισσότερο από 60 συνεχόμενα δευτερόλεπτα. Περιμένετε περίπου 2 λεπτά πριν το θέσετε ξανά σε λειτουργία.**

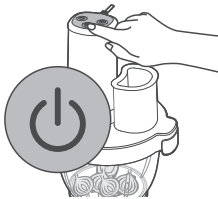

- 11** Πιέστε το κουμπί ενεργοποίησης/απενεργοποίησης για να ξεκινήσει η επεξεργασία των υλικών.  
**12** Για να σταματήσει η διαδικασία, πατήστε ξανά το κουμπί.

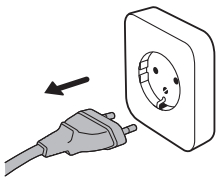

- 13** Αποσυνδέστε το βύσμα από την πρίζα.

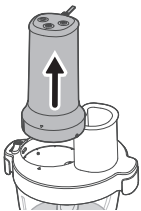

- 14** Σύρετε το διακόπτη στη θέση ξεκλειδώματος για να απελευθερώσετε το μοτέρ από το καπάκι.  
**15** Αφαιρέστε το μοτέρ από το καπάκι.  
**16** Αφαιρέστε το καπάκι.

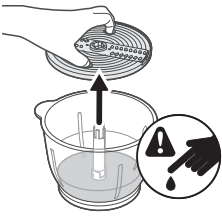

**17** Αφαιρέστε το συναρμολογημένο σύστημα συγκράτησης και τον άξονα από το μπολ.

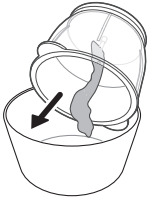

**18** Αδειάστε το μπολ.

## Χρήση του δίσκου ανάδευσης

Για να χρησιμοποιήσετε το δίσκο ανάδευσης, ακολουθήστε τα παρακάτω βήματα:

- 1** Τοποθετήστε το δίσκο ανάδευσης στον άξονα.
- 2** Γυρίστε το δίσκο ανάδευσης αριστερόστροφα για να ασφαλίσει στη θέση του.

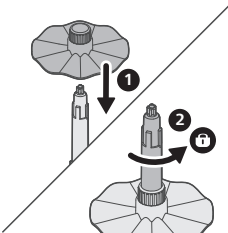

- 3** Τοποθετήστε το συναρμολογημένο δίσκο ανάδευσης στο μπολ του κόφτη.

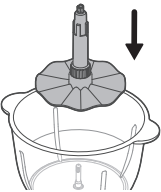

4 Προσθέστε τα υλικά στο μπολ του κόφτη.

**Μην υπερβαίνετε τη μέγιστη στάθμη στο μπολ του κόφτη.**

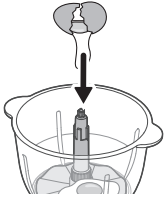

5 Κλείστε το καπάκι και κλειδώστε το στη θέση του

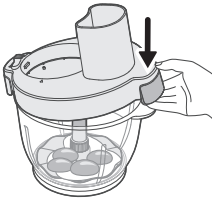
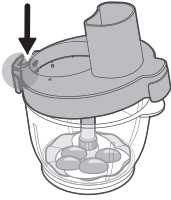

6 Τοποθετήστε το εξάρτημα ώθησης στο στόμιο τροφοδοσίας.

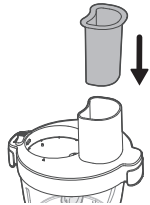

7 Συνδέστε τη μονάδα μοτέρ στο καπάκι.

- Βεβαιωθείτε ότι η ένδειξη στο μοτέρ ευθυγραμμίζεται με την ένδειξη στο καπάκι.

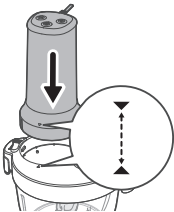

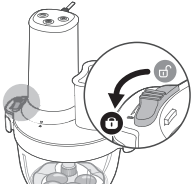

**8** Σύρετε το διακόπτη στη θέση κλειδώματος για να ασφαλίσετε το μοτέρ στο καπάκι.

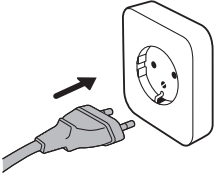

**9** Συνδέστε το φισ στην πρίζα.  
- Η συσκευή είναι έτοιμη για χρήση.

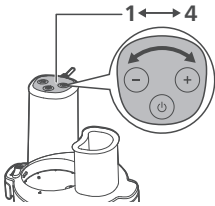

**10** Πατήστε το κουμπί + ή - για να επιλέξετε ταχύτητα επεξεργασίας (1 έως 4).  
Ταχύτητα 1: Η συσκευή θα λειτουργεί στη χαμηλότερη ταχύτητα.  
Ταχύτητα 4: Η συσκευή θα λειτουργεί στην υψηλότερη ταχύτητα.

**Μην λειτουργείτε τη συσκευή χωρίς υλικά.**

**Μην αφήνετε το μοτέρ να λειτουργεί για περισσότερο από 60 συνεχόμενα δευτερόλεπτα. Περιμένετε περίπου 2 λεπτά πριν το θέσετε ξανά σε λειτουργία.**



**11** Πιέστε το κουμπί ενεργοποίησης/απενεργοποίησης για να ξεκινήσει η επεξεργασία των υλικών.

**12** Για να σταματήσει η διαδικασία, πατήστε ξανά το κουμπί.

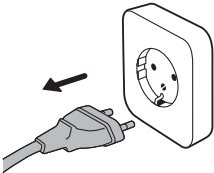

**13** Αποσυνδέστε το βύσμα από την πρίζα.



**14** Σύρετε το διακόπτη στη θέση ξεκλειδώματος για να αφαιρέσετε το μοτέρ από το καπάκι.

**15** Αφαιρέστε το μοτέρ από το καπάκι.

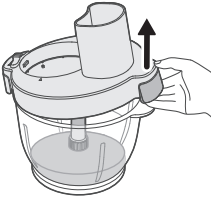

**16** Αφαιρέστε το καπάκι.

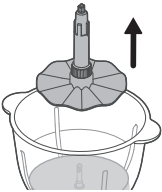

**17** Αφαιρέστε το συναρμολογημένο δίσκο ανάδευσης από το μπολ.

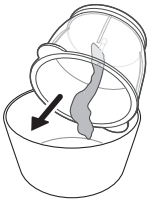

**18** Αδειάστε το μπολ.

## Χρήση του αποφλοιωτή σκόρδου

Για να χρησιμοποιήσετε τον αποφλοιωτή σκόρδου, ακολουθήστε τα παρακάτω βήματα:



Να χρησιμοποιείτε μόνο αποφλοιωμένες σκελίδες σκόρδου. Μην χρησιμοποιείτε ολόκληρες τις πλεξούδες.

1 Τοποθετήστε τον αποφλοιωτή σκόρδου στο μπολ του κόφτη.

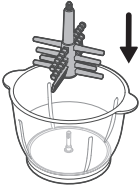

2 Προσθέστε έως και 60 σκελίδες σκόρδου στο μπολ.

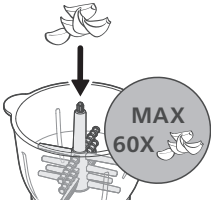

3 Κλείστε το καπάκι και κλειδώστε το στη θέση του

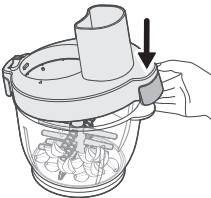
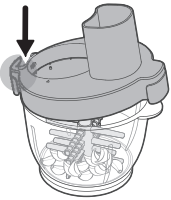

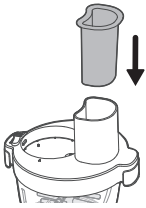

4 Τοποθετήστε το εξάρτημα ώθησης στο στόμιο τροφοδοσίας.

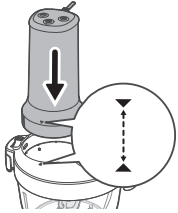

5 Συνδέστε τη μονάδα μοτέρ στο καπάκι.

- Βεβαιωθείτε ότι η ένδειξη στο μοτέρ ευθυγραμμίζεται με την ένδειξη στο καπάκι.

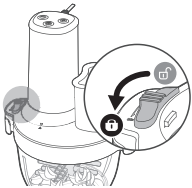

6 Σύρετε το διακόπτη στη θέση κλειδώματος για να ασφαλίσετε το μοτέρ στο καπάκι.

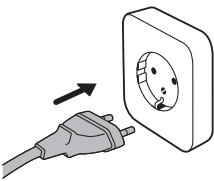

7 Συνδέστε το φισ στην πρίζα.

- Η συσκευή είναι έτοιμη.

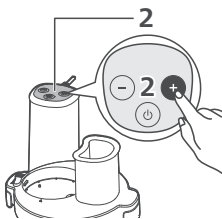

8 Πατήστε το κουμπί + ή - για να επιλέξετε την ταχύτητα 2.

**Επεξεργαστείτε το πολύ για 30 δευτερόλεπτα.**

**Αν κάποιες σκελίδες δεν έχουν αποφλοιωθεί, επεξεργαστείτε ξανά στην ταχύτητα 2 για έως και 30 δευτερόλεπτα.**

**Αν το σκόρδο φαίνεται πολύ υγρό, μπορεί να έχει υποστεί υπερβολική επεξεργασία. Μειώστε το χρόνο επεξεργασίας στον επόμενο γύρο.**



**9** Πιέστε το κουμπί ενεργοποίησης/απενεργοποίησης για να ξεκινήσει η επεξεργασία των υλικών.

**10** Για να σταματήσει η διαδικασία, πατήστε ξανά το κουμπί.

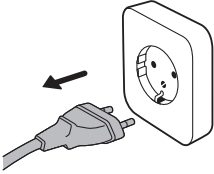

**11** Αποσυνδέστε το βύσμα από την πρίζα.



**12** Σύρετε το διακόπτη στη θέση ξεκλειδώματος για να απελευθερώσετε το μοτέρ.

**13** Αφαιρέστε το μοτέρ από το καπάκι.

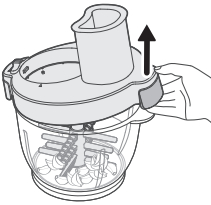

**14** Αφαιρέστε το καπάκι.

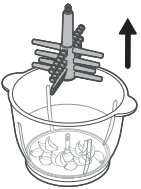

**15** Αφαιρέστε τον αποφλοιωτή σκόρδου από το μπολ του κόφτη.

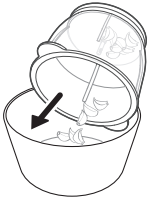

















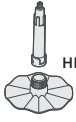





### 16 Πετάξτε τις φλούδες.

- Οι ξεφλουδισμένες σκελίδες σκόρδου είναι έτοιμες για χρήση.

## Ποσότητες και χρόνος επεξεργασίας

Μην υπερβείτε τις μέγιστες ποσότητες και τους χρόνους επεξεργασίας που αναφέρονται.

		 (MAX)	 (MAX)	
		400 g	10P	1
		400 g	10 sec.	4
		400 g	30 sec.	4
		400 g	60 sec.	4
		500 g+200 ml	60 sec.	1>4
 HR1507		250 ml	60 sec.	4
		4 x 	90 sec.	4
 HR1507		500 g	20 sec.	1
		250 g	30 sec.	1
		500 g	20 sec.	2
		1 piece	20 sec.	2
		250 g	30 sec.	2
		200 g	20 sec.	1
		1 piece	20 sec.	1
 HR1507	10 x 	10 Cloves	15 sec.	2
	60 x 	60 Cloves	30-60 sec.	2

## Συνταγές

Πουρές πατάτας με μέλι

**Αυτή η συνταγή μπορεί να παρασκευαστεί με τις κλασικές λεπίδες.**

450 γρ. μέλι



200 γρ. κατεψυγμένο βούτυρο

100 γρ. φρεσκομαγειρεμένες πατάτες

- 1 Ρίξτε 450γρ. μέλι σε ένα μπολ και τοποθετήστε το στο ψυγείο στους 0°C (ετοιμάστε 3 μπολ).
- 2 Κόψτε 200 γρ. κατεψυγμένο βούτυρο σε κύβους 2-3 εκ. και 100 γρ. φρεσκομαγειρεμένες πατάτες σε κομμάτια των 3-4 εκ.
- 3 Τοποθετήστε τα μπολ στο τραπέζι, προσθέστε το βούτυρο και τα φρεσκομαγειρεμένα κομμάτια πατάτας στο δοχείο και χρησιμοποιήστε το στην υψηλότερη ρύθμιση για 5 δευτερόλεπτα.

## Καθαρισμός και συντήρηση

- 1 Να αποσυνδέετε πάντα τη συσκευή από την πηγή τροφοδοσίας πριν από τον καθαρισμό.
- 2 Αποσυναρμολογήστε τη συσκευή και αφαιρέστε προσεκτικά τις λεπίδες και τυχόν άλλα αποσπώμενα μέρη.
- 3 Σκουπίστε τη μονάδα του μοτέρ μόνο με ένα νωπό πανί.
- 4 Καθαρίστε τα εξαρτήματα με ζεστό νερό και απορρυπαντικό.
- 5 Στεγνώστε όλα τα μέρη του κόφτη με μια καθαρή πετσέτα.

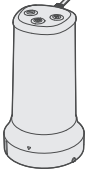
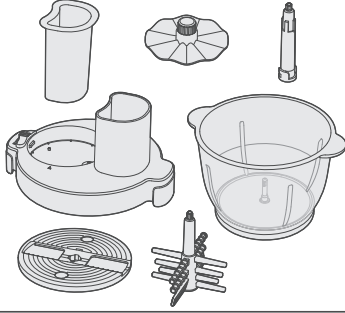
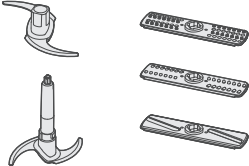
			
	✗	✓	✗
	✓	✓	✓
	✓	✗	✓

## Καθαρίστε και στεγνώστε το καπάκι

Ξεπλύνετε το καπάκι κάτω από τρεχούμενο νερό.  
Μην βυθίζετε το καπάκι εντελώς μέσα στο νερό.

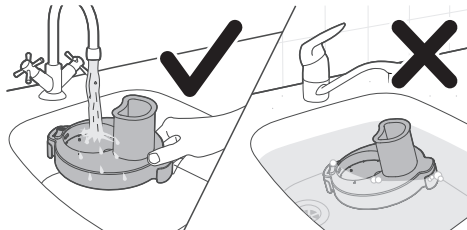

Στεγνώστε το καπάκι υπό γωνία σε μια σχάρα στεγνώματος.  
Μην αφήνετε το καπάκι να στεγνώσει ανάποδα ή σε επίπεδη επιφάνεια.

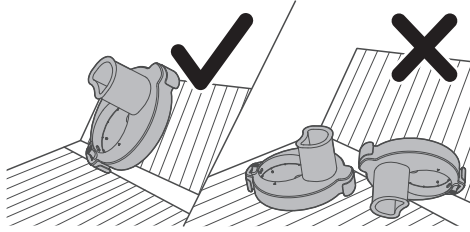

## Въведение

Поздравления за покупката и добре дошли във Philips!

За да се възползвате изцяло от предлаганата от Philips поддръжка, регистрирайте продукта си на [www.philips.com/welcome](http://www.philips.com/welcome).

## Общо описание

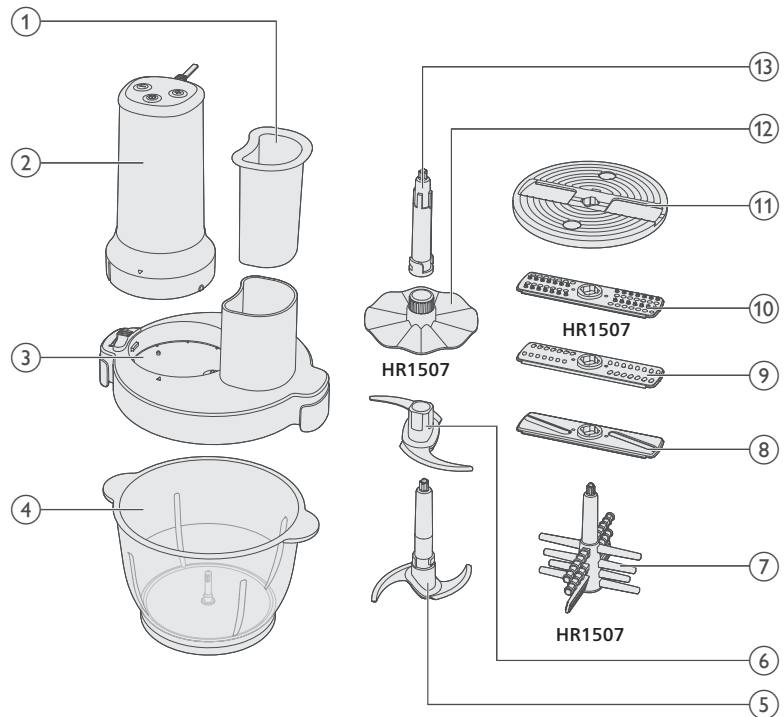

- 1 Бутало
- 2 Задвижващ блок
- 3 Капак на купата на кълцашата приставка
- 4 Купа на кълцашата приставка
- 5 Основен нож
- 6 Допълнителен нож
- 7 Белачка за чесън (само за HR1507)
- 8 Ренде за нарязване
- 9 Ренде за настъргване
- 10 Гранулираща приставка (само за HR1507)
- 11 Държач за вложки
- 12 Диск за разбиване (само за HR1507)
- 13 Ос

## Важно

- Дръжте ръцете и приборите настрана от купата, докато е свързана към електрическата мрежа. Ако храната трябва да се избута надолу, използвайте подходящ инструмент, като шпатула.
- Никога не монтирайте блока с ножа към захранващия блок, без да сте поставили купа/капак.

## Опасност

- Никога не потапяйте задвижващия блок във вода или друга течност и не го мийте с течаща вода. Почиствайте задвижващия блок само с влажна кърпа.

## Предупреждение

- Не използвайте неправилно уреда, за да избегнете потенциално нараняване.
- Изключвайте уреда и изваждайте щепсела от електрическата мрежа, преди да смените приставки или да боравите с части, които се движат по време на работа
- Преди да включите уреда в контакта, проверете дали посоченото на уреда напрежение отговаря на това на местната ел. захранваща мрежа.
- Не използвайте уреда, ако щепселът, захранващият кабел или други части са повредени или имат видими пукнатини.
- Ако захранващият кабел е повреден, той трябва да се замени от Philips, негов представител или лица с подобна квалификация, за да се избегнат опасни ситуации.
- Този уред може да се използва от хора с намалени физически възприятия или умствени недостатъци или без опит и познания, ако са под наблюдение или са инструктирани за безопасна употреба на уреда и са разбрали евентуалните опасности.
- Този уред не бива да се използва от деца. Пазете уреда и кабела далече от достъп на деца.
- Деца не бива да си играят с уреда.
- Бъдете внимателни, когато използвате режещия блок. Бъдете особено внимателни, когато го изваждате от купата, когато изпразвате купата и когато го почиствате. Режещите ръбове са много остри.
- НЕ докосвайте острите ножове. Ножовете са много остри, работете внимателно. Когато боравите с острите режещи ножове, изпразвайте купата и почиствате, винаги ги дръжте за захващането за пръсти/отвора на диска в горната част, далеч от режещия ръб.
- Ако някой от режещите блокове блокира, изключете уреда от контакта, преди да отстраните продуктите, които са го блокирали.
- Внимавайте, когато наливате горещи течности в каната, тъй като горещата течност и парата могат да причинят изгаряния.
- Щепселът трябва да се изключи от контакта преди почистване или поддръжка на уреда.
- Никога не използвайте режещия блок на кълцащата приставка без купата за кълцащата приставка.

## Внимание

- Винаги изключвайте уреда от електрическата мрежа, ако е оставен без надзор, и преди сглобяване, разглобяване, съхранение или почистване.
- Никога не използвайте аксесоари или части от други производители или такива, които не са конкретно препоръчвани от Philips. При използване на такива аксесоари или части вашата гаранция става невалидна.
- Този уред трябва да се използва само за целите, за които е предназначен, както е показано в ръководството за потребителя.
- Този уред е предназначен само за стандартна домашна употреба. Не е предназначен за употреба в среди, като кухни за персонала в магазини, офиси, ферми и подобни работни среди. Освен това не е предназначен за употреба от клиенти в хотели, мотели, места за нощуване и закуска и подобни жилищни среди.
- Не превишавайте количествата и времената за обработка, посочени в таблицата.
- Не превишавайте максималните количества, посочени на купата на кълцачката приставка.
- Нарязвайте едрите продукти на парчета с големина приблизително 2 см, преди да ги обработвате.
- НЕ обработвайте горещи съставки.
- Ако по стената на купата полепнат продукти, отстранете задвижващия блок и капака. След което отлепете продуктите с лопатка или добавете малко течност.
- Не работете с уреда по-дълго от посоченото по-долу време без почивка. Продължителното обработване за дълги периоди може да повреди вашия уред.
- Никога не почиствайте уреда с абразивни гъби, абразивни почистващи препарати или агресивни течности, като бензин или ацетон.
- Преди да използвате уреда за първи път, почистете добре частите, които влизат в контакт с храната. Вижте инструкциите за почистване, предоставени в ръководството.
- Ниво на доловимия шум: LC – 85 dB(A)

## Електромагнитни полета (EMF)

Този уред е в съответствие с приложимите стандарти и разпоредби относно излагането на електромагнитни полета.

## Рециклиране



- Този символ означава, че електрическите продукти не трябва да се изхвърлят заедно с обикновените битови отпадъци.
- Следвайте правилата на държавата си относно разделното събиране на електрическите продукти.

## Гаранция и поддръжка

Versuni Netherlands B.V., регистрирана на адрес Claude Debussylaan 88, Amsterdam, NL, предлага двегодишна гаранция за този продукт след датата на закупуване (или датата на доставка, ако е по-късна). Тази гаранция не е валиден, ако дефектът е заради неправилна употреба или лоша поддръжка. Нашата гаранция не засяга вашите законови права като потребител. За повече информация, резервни части или за позоваване на гаранцията посетете нашия уебсайт [home.id/support](https://home.id/support).

## Преди първата употреба

Преди първата употреба измийте уреда и аксесоарите с топла сапунена вода. Изплакнете ги щателно и ги подсушете напълно преди да ги сглобите.

Поставете купата на кълцащата приставка върху стабилна и равна повърхност.

Избягвайте да го поставяте близо до топлинни източници, вода или запалими материали.

## Използване на уреда

### Използване на кълцащата приставка

Уредът е предназначен за кълцане на продукти, като например орехи, сурово месо, лук, твърдо сирене, подправки и др.

За да използвате кълцащата приставка, следвайте стъпките, посочени долу:

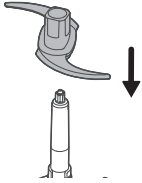

- 1 Прикрепете допълнителния нож към основния нож.

**НЕ докосвайте острите ножове.**

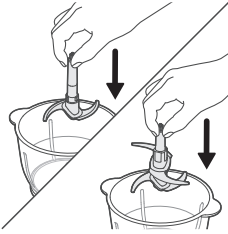

- 2 Поставете сглобените ножове на кълцащата приставка в купата кълцащата приставка.

- Можете да използвате и основния нож без допълнителния нож.

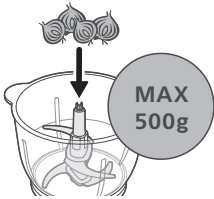

- 3 Поставете продуктите в купата на кълцащата приставка.

**Не превишавайте максималния капацитет, обозначен върху купата на кълцащата приставка.**

**Нарежете съставките на малки парченца (2 x 2 см).**

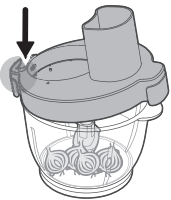

- 4 Затворете и заключете капака.

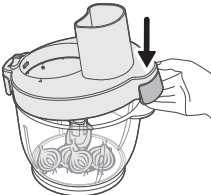

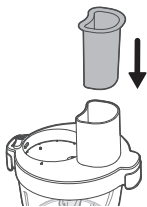

5 Сложете буталото в улея за подаване.

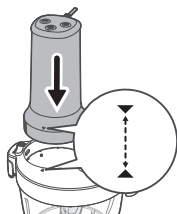

6 Прикрепете задвижващия блок към капак.  
- Уверете се, че маркировката на задвижващия блок съвпада с маркировката на капака.

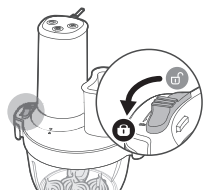

7 Плъзнете превключвателя в положение за заключване, за да закрепите задвижващия блок към капака.

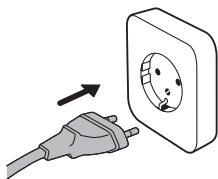

8 Включете щепсела в контакта.  
- Уредът е готов.

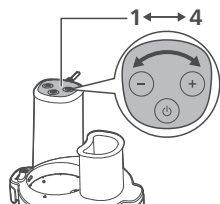

9 Натиснете бутонa + или -, за да изберете скорост на работа (от 1 до 4).  
Скорост 1: уредът ще работи на най-ниската скорост.  
Скорост 4: уредът ще работи на най-високата скорост.

**Не използвайте уреда без продукти.**

**Не оставяйте мотора да работи повече от 60 секунди без прекъсване; изчакайте около 2 минути, преди да го включите отново.**

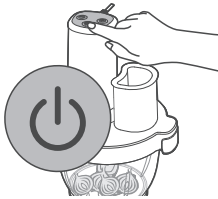

**10** Натиснете бутона за вкл./изкл., за да стартирате обработката.

**11** Натиснете отново бутона за вкл./изкл., за да спрете.

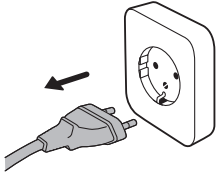

**12** Изключете щепсела от контакта.



**13** Плъзнете превключвателя в положение за отключване, за да освободите задвижващия блок.

**14** Извадете задвижващия блок от капака.

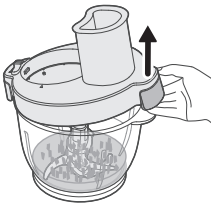

**15** Отворете капака.

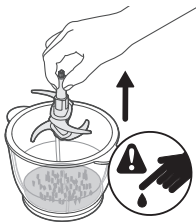

**16** Извадете сглобения нож от купата.

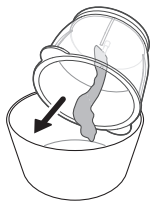

17 Изпразнете купата

## Използване на рендето за нарязване/рендето за настъргване/гранулиращата приставка

За да използвате рендето за нарязване/рендето за настъргване/гранулиращата приставка, следвайте стъпките по-долу:

1 Прикрепете оста към купата на кълцащата приставка.

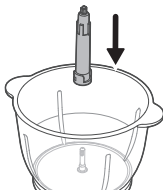

2 Прикрепете желаната вложка към държача за вложки.

**НЕ докосвайте острите ножове.**

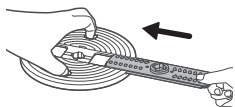

3 Прикрепете сглобения държач за вложки към оста в купата на кълцащата приставка.

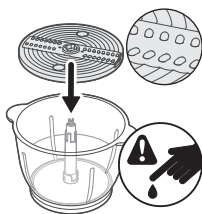

4 Затворете и заключете капака.

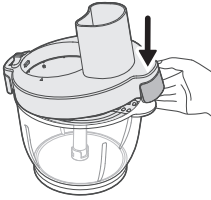
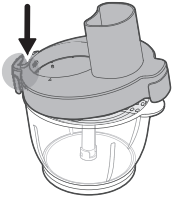

5 Прикрепете задвижващия блок към капак.

- Уверете се, че маркировката на задвижващия блок съвпада с маркировката на капака.

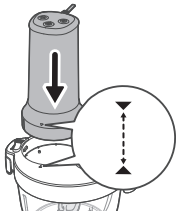

6 Плъзнете превключвателя в положение за заключване, за да закрепите задвижващия блок към капака.

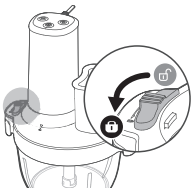

7 Добавете съставките през улея за подаване и ги натиснете надолу с буталото.

**Не превишавайте максималния капацитет, обозначен върху купата на кълцщата приставка (500 г).**

8 Сложете буталото в улея за подаване.

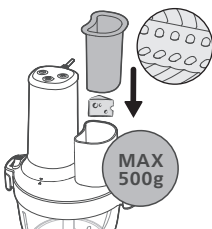

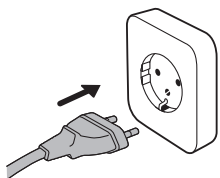

- 9** Включете щепсела в контакта.  
- Уредът е готов.

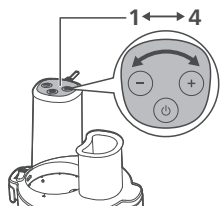

- 10** Натиснете бутона + или -, за да изберете скорост на работа (от 1 до 4).  
Скорост 1: уредът ще работи на най-ниската скорост.  
Скорост 4: уредът ще работи на най-високата скорост.

**Не използвайте уреда без продукти.**

**Не оставяйте мотора да работи повече от 60 секунди без прекъсване; изчакайте около 2 минути, преди да го включите отново.**



- 11** Натиснете бутона за вкл./изкл., за да стартирате обработката.  
**12** Натиснете отново бутона за вкл./изкл., за да спрете.

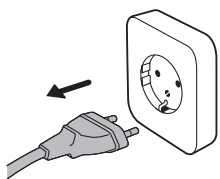

- 13** Изключете щепсела от контакта.

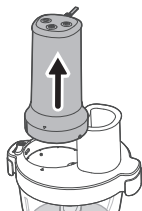

- 14** Плъзнете превключвателя в положение за отключване, за да освободите задвижващия блок от капака.  
**15** Извадете задвижващия блок от капака.  
**16** Отворете капака.

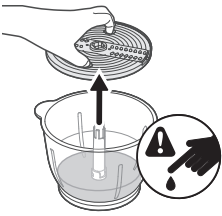

17 Извадете сглобения държач на вложката и оста от купата.

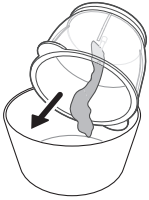

18 Изпразнете купата.

## Използване на диска за разбиване

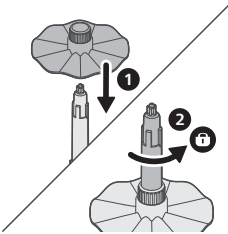

За да използвате диска за разбиване, следвайте стъпките, посочени долу:

- 1 Прикрепете диска за разбиване към оста.
- 2 Завъртете диска за разбиване обратно на часовниковата стрелка, за да го фиксирате на място.

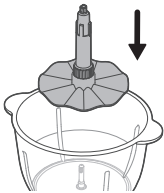

- 3 Поставете сглобения диск за разбиване в купата на кълцащата приставка.

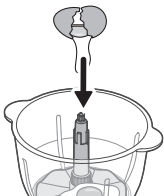

- 4 Добавете продукти в купата на кълцащата приставка.

**Не превишавайте максималното ниво на купата на кълцащата приставка.**

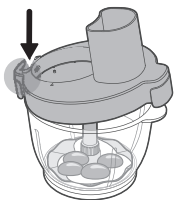

5 Затворете и заключете капака

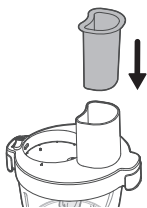
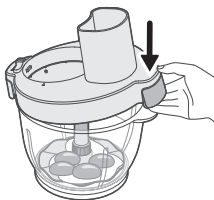

6 Сложете буталото в улея за подаване.

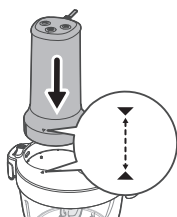

7 Прикрепете задвижващия блок към капак.

- Уверете се, че маркировката на задвижващия блок съвпада с маркировката на капака.

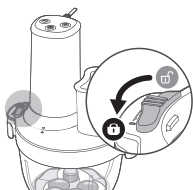

8 Плъзнете превключвателя в положение за заключване, за да закрепите задвижващия блок към капака.

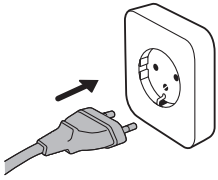

- 9** Включете щепсела в контакта.  
 - Уредът е готов за използване.

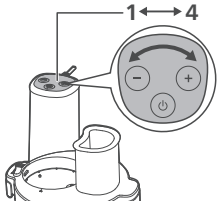

- 10** Натиснете бутона + или -, за да изберете скорост на работа (от 1 до 4).  
 Скорост 1: уредът ще работи на най-ниската скорост.  
 Скорост 4: уредът ще работи на най-високата скорост.

**Не използвайте уреда без продукти.**

**Не оставяйте мотора да работи повече от 60 секунди без прекъсване; изчакайте около 2 минути, преди да го включите отново.**

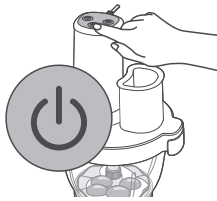

- 11** Натиснете бутона за вкл./изкл., за да стартирате обработката.  
**12** Натиснете отново бутона за вкл./изкл., за да спрете.

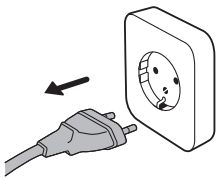

- 13** Изключете щепсела от контакта.

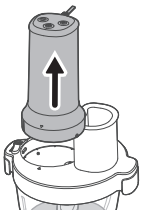

- 14** Плъзнете превключвателя в положение за отключване, за да извадите задвижващия блок от капака.  
**15** Извадете задвижващия блок от капака.

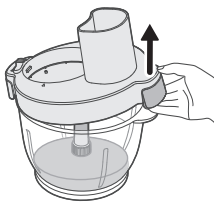

16 Отворете капака.

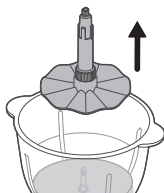

17 Извадете сглобения диск за разбиване от купата.

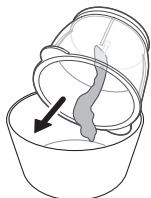

18 Изпразнете купата.

## Използване на белачката за чесън

За да използвате белачката за чесън, следвайте стъпките, посочени долу:

**Използвайте само обелени скилидки чесън. Не използвайте цели глави чесън.**



1 Прикрепете белачката за чесън към купата на кълцащата приставка.

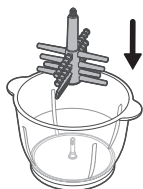

2 Добавете до 60 скилидки чесън в купата.

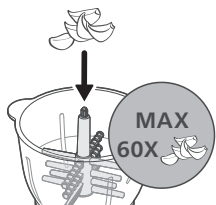

3 Затворете и заключете капака

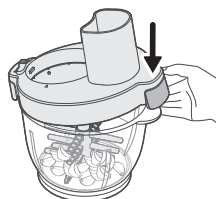
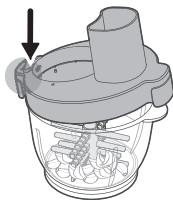

4 Сложете буталото в улея за подаване.

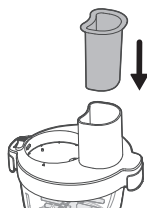

5 Прикрепете задвижващия блок към капак.

- Уверете се, че маркировката на задвижващия блок съвпада с маркировката на капака.

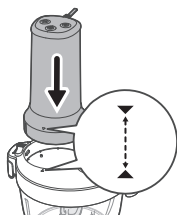

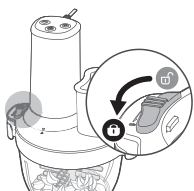

- 6 Плъзнете превключвателя в положение за заключване, за да закрепите задвижващия блок към капака.

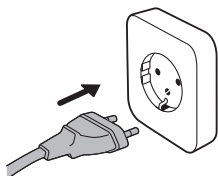

- 7 Включете щепсела в контакта.  
- Уредът е готов.

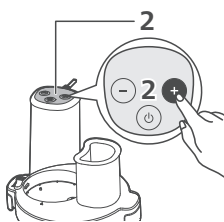

- 8 Натиснете бутона + или -, за да изберете скорост 2.

**Използвайте уреда за не повече от 30 секунди.**

**Ако някои скилидки останат необелени, включете отново на скорост 2 до 30 секунди.**

**Ако чесънът изглежда прекалено влажен, вероятно е бил обработен прекалено дълго. Намалете времето за обработка при следващия цикъл.**

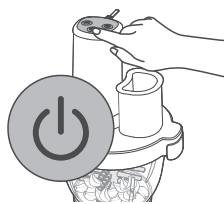

- 9 Натиснете бутона за вкл./изкл., за да стартирате обработката.  
10 Натиснете отново бутона за вкл./изкл., за да спрете.

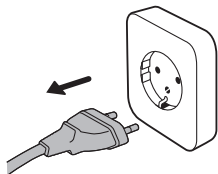

- 11 Изключете щепсела от контакта.



**12** Плъзнете превключвателя в положение за отключване, за да освободите задвижващия блок.

**13** Извадете задвижващия блок от капака.

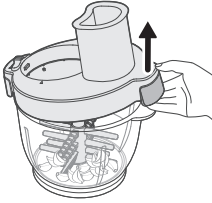

**14** Отворете капака.

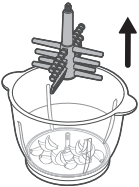

**15** Извадете белачката за чесън от купата на кълцашата приставка.

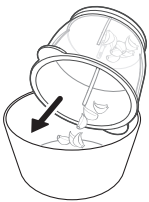

















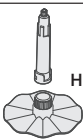









**16** Изхвърлете излишните обелки.

- Обелените скилидки чесън са готови за използване.

## Количества за обработка и време за обработка

Не превишавайте максималните количества и време за обработка, които са посочени.

		 (MAX)	 (MAX)		
		400 g	10P	1	
		400 g	10 sec.	4	
		400 g	30 sec.	4	
		400 g	60 sec.	4	
		500 g+200 ml	60 sec.	1>4	
 HR1507		250 ml	60 sec.	4	
		4 x 	90 sec.	4	
 HR1507	 HR1507		500 g	20 sec.	1
			250 g	30 sec.	1
	 HR1507		500 g	20 sec.	2
			1 piece	20 sec.	2
			250 g	30 sec.	2
	 HR1507		200 g	20 sec.	1
		1 piece	20 sec.	1	
 HR1507	10 x 	10 Cloves	15 sec.	2	
	60 x 	60 Cloves	30-60 sec.	2	

## Рецепти

Картофено пюре с мед

**Тази рецепта може да се приготви с обикновения рещещ блок.**

450 г мед

200 г замразено масло



100 г прясно сварени картофи

- 1 Изсипете 450 г мед в купа и я поставете в хладилника на 0°C (пригответе 3 купички).

- 2 Нарезете 200 г замразено масло на кубчета с големина 2 – 3 см, и 100 г прясно сварени картофи на парчета с големина 3 – 4 см.
- 3 Поставете купичките на масата, добавете маслото и парчетата прясно сварени картофи в разграфената каната и работете на най-високата степен в продължение на 5 секунди.

## Почистване и поддръжка

- 1 Винаги изключвайте уреда от източника на захранване преди почистване.
- 2 Разглобете уреда и внимателно премахнете остриетата и всякакви други разглобяеми части.
- 3 Почиствайте задвижващия блок само с влажна кърпа.
- 4 Почиствайте аксесоарите с топла вода и почистващ препарат.
- 5 Подсушете всички части на кълцщата приставка с чиста кърпа.

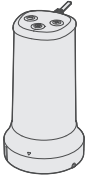
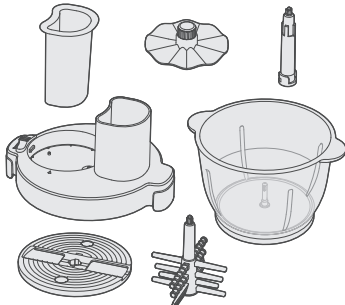
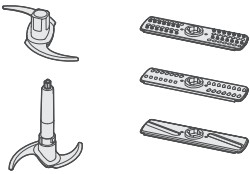
			
	✗	✓	✗
	✓	✓	✓
	✓	✗	✓

## Почистете и подсушете капака

Изплакнете капака под течаща вода.

Не потапяйте капака във вода.

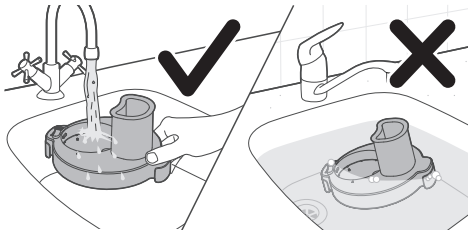

Изсушете капака под ъгъл върху сушилника.

Не сушете капака, обърнат надолу, или върху равна повърхност.

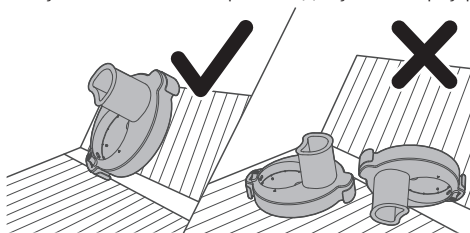

## Вовед

Ви честитаме за купувањето и добре дојдовте во Philips!

За да целосно ја искористите поддршката што ја нуди Philips, регистрирајте го вашиот производ на [www.philips.com/welcome](http://www.philips.com/welcome).

## Општ опис

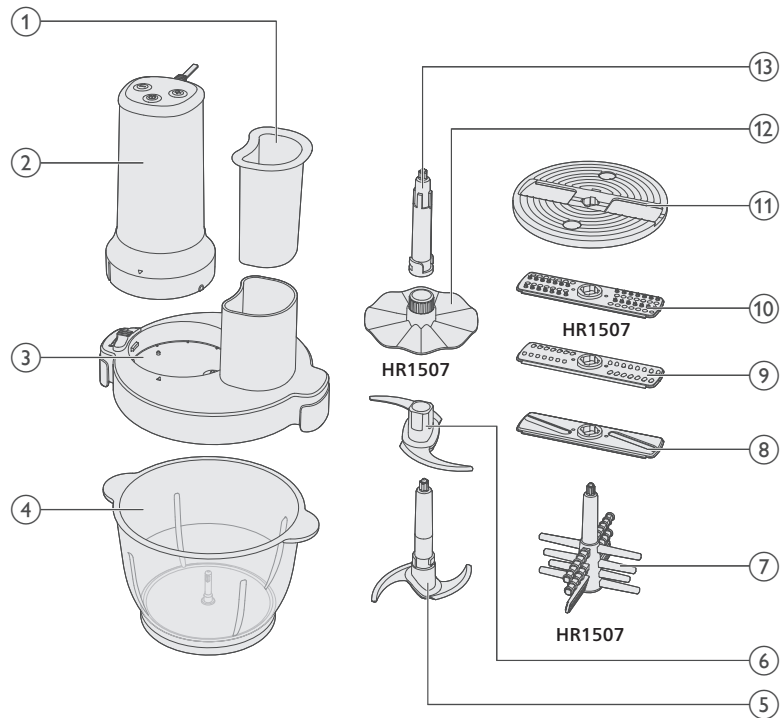

- 1 Потиснувач
- 2 Моторна единица
- 3 Капак за садот на сечкачот
- 4 Сад на сечкачот
- 5 Главно сечило
- 6 Дополнително сечило
- 7 Додаток за лупење лук (само HR1507)
- 8 Додаток за сечкање
- 9 Додаток за рендање
- 10 Додаток за гранулирање (само HR1507)
- 11 Држач за додатоци
- 12 Диск за матење (само HR1507)
- 13 Оска

## Важно

- Немојте да ги ставате дланките и приборот во садот додека е приклучен во напојување. Ако треба да ја турнете храната надолу, користете соодветен прибор како лопатка.
- Никогаш немојте да ја поставувате единицата со сечила на уредот за напојување без ги поставите садот/капакот.

## Опасност

- Никогаш не потопувајте го моторот во вода или некоја друга течност и не плакнете го под чешма. За чистење на моторот користете само влажна крпа.

## Предупредување

- Немојте неправилно да го користите апаратот за да избегнете потенцијални повреди.
- Исклучете го апаратот и извлечете го приклучокот од штекер пред да ги менувате додатоците или да пристапувате до деловите што се движат при употреба
- Пред да го вклучите апаратот, проверете дали напонот наведен на апаратот одговара на напонот на локалната електрична мрежа.
- Немојте да го користите апаратот ако приклучокот, кабелот за напојување или некој друг дел е оштетен или има видливи пукнатини.
- Во случај на оштетување, кабелот за напојување мора да го замени компанијата Philips, нејзин сервисер или други лица со слични квалификации за да се избегне опасност.
- Апаратите може да ги користат лица со ограничени физички, сензорни или ментални способности или лица со недостаток на искуство и знаење, под услов да се под надзор или да добиле упатства за безбедно користење на апаратот и да ги разбираат можните опасности.
- Овој апарат не смеат да го користат деца. Апаратот и кабелот чувајте ги подалеку од дофат на деца.
- Децата не смеат да си играат со апаратот.
- Бидете многу внимателни кога ракувате со единицата со сечила. Бидете особено внимателни кога ја отстранувате од садот, кога го празните садот и кога ја чистите. Рабовите се многу остри.
- НЕМОЈТЕ да ги допирате острите сечила. Сечилата се многу остри, па затоа ракувајте со нив внимателно. Кога ракувате со острите сечила, кога го празните садот и за време на чистењето, секогаш држете ги за дршката/отворите на дискот на врвот, подалеку од острите рабови.
- Ако некоја од единиците со сечила се заглави, исклучете го апаратот пред да ги отстраните состојките што ја блокираат единицата со сечила.
- Бидете внимателни кога сипувате врела течност во садот, бидејќи врелата течност и пареата може да предизвикаат изгореници.
- Приклучокот мора да се извади од ѕидниот штекер пред чистењето или одржувањето на апаратот.
- Никогаш немојте да ја употребувате единицата со сечила на сечкачот без сад за сечкање.

## Внимание

- Секогаш исклучувајте го апаратот од напојувањето ако го оставате без надзор, како и пред склопување, расклопување, складирање или чистење.
- Никогаш не користете додатоци или делови од други производители, или кои не се препорачани од Philips. Доколку користите вакви додатоци или делови, вашата гаранција ќе престане да важи.
- Апаратот користете го само за неговата предвидена намена како што е прикажано во упатството за користење.
- Овој апарат е наменет само за стандардна употреба во домаќинства. Не е наменет за употреба во опкружувања како што се кујни за персонал во продавници, канцеларии, фарми или други работни опкружувања. Не е наменет ниту за употреба од клиенти во хотели, мотели, угостителски објекти кои нудат ноќевање и појадок и други видови сместување.
- Не надминувајте ги количините и времињата на обработка наведени во табелата.
- Немојте да ги надминувате количините наведени во садот за сечкање.
- Исечете ги големите состојки на парчиња со големина од приближно 2cm пред обработката.
- НЕ обработувајте врели состојки.
- Ако состојките се залепат на сидот од садот, отстранете ги моторот и капакот. Потоа одвојте ги состојките со лопатка или додајте малку течност.
- Немојте да го користите апаратот подолго од времињата наведени подолу без период на мирување. Континуираната обработка подолги периоди може да го оштети апаратот.
- Никогаш немојте да го чистите апаратот со сунѓери за триење, абразивни средства за чистење или со агресивни течности како бензин или ацетон.
- Пред првото користење на апаратот темелно исчистете ги деловите што доаѓаат во допир со храната. Погледнете ги упатствата за чистење во прирачникот.
- Ниво на бучава: LC – 85 dB(A)

## Електромагнетни полиња (EMF)

Овој апарат е усогласен со важечките стандарди и прописи што се однесуваат на изложеноста на електромагнетни полиња.

## Рециклирање



- Овој симбол означува дека електричните производи не смее да се фрлаат со обичниот отпад од домаќинствата.
- Придржувајте се до законите во вашата земја за одделно собирање на електричните производи.

## Гаранција и поддршка

Versuni Netherlands B.V., регистрирана на Claude Debussylaan 88, Amsterdam, NL, нуди двегодишна гаранција за овој производ по датумот на купување (или датумот на испорака, доколку е подоцна). Оваа гаранција не е важечка ако настане дефект поради неправилно користење или лошо одржување. Нашата гаранција не ги ограничува вашите законски права како потрошувач. За повеќе информации, за резервни делови или за активирање на гаранцијата, посетете ја нашата веб-страница [home.id/support](https://home.id/support).

## Пред првото користење

Пред првата употреба, измијте ги додатоците и апаратот со топла вода и сапун. Исплакнете ги темелно и оставете целосно да се исушат пред да ги склопите.

Ставете го садот на сечкачот на стабилна и рамна површина.

Избегнувајте да го поставувате во близина на извори на топлина, вода или запаливи материјали.

## Користење на апаратот

### Користење на сечкачот

Овој апарат е наменет за сечкање состојки како што се јаткасти плодови, сурово месо, кромид, тврдо сирење, зачински билки итн.

За користење на сечкачот, следете ги чекорите подолу:

- 1 Прикачете го дополнителното сечило на главното сечило.

**НЕМОЈТЕ да ги допирате острите сечила.**

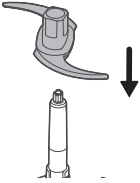

- 2 Вметнете ги склопените сечила на сечкачот во садот на сечкачот.

- Можете да го користите и главното сечило без дополнителното сечило.

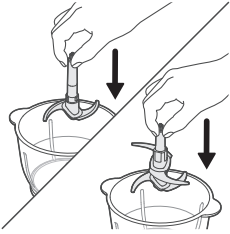

- 3 Ставете ги состојките во садот на сечкачот.

**Не надминувајте го максималниот капацитет на садот за сечкачот.**

**Исечете ги состојките на мали форми и големини (2 x 2 cm).**

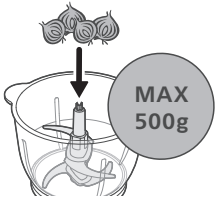

- 4 Затворете и заклучете го капакот.

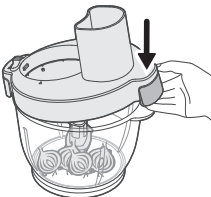
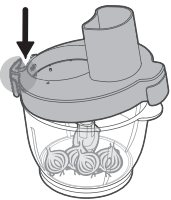

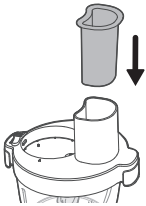

5 Ставете го потиснувачот во отворот за полнење.

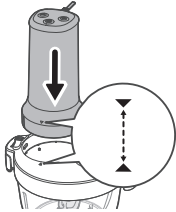

6 Прикачете ја моторната единица на капакот.  
- Проверете дали ознаката на моторната единица е порамнета со ознаката на капакот.

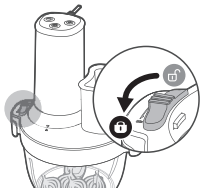

7 Поместете го прекинувачот во положба за заклучување за да ја прицврстите моторната единица на капакот.

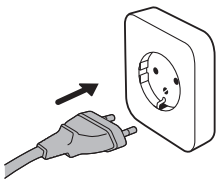

8 Вметнете го приклучокот во ѕидниот штекер.  
- Апаратот е подготвен.

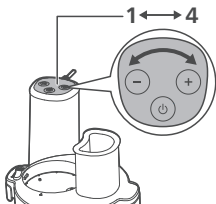

9 Притиснете го копчето + или - за да изберете брзина на обработка (од 1 до 4).

Брзина 1: апаратот ќе работи со најмала брзина.

Брзина 4: апаратот ќе работи со најголема брзина.

**Немојте да го користите апаратот без состојки.**

**Немојте да го оставате моторот да работи повеќе од 60 секунди без прекин; почекајте околу 2 минути пред повторно да го вклучите.**

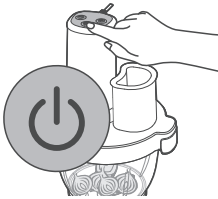

**10** Притиснете го копчето за вклучување/исклучување за да започнете со обработка.

**11** Повторно притиснете го копчето за вклучување/исклучување за да запрете.

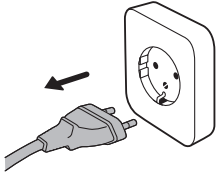

**12** Извадете го приклучокот од штекерот.

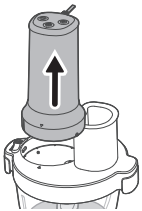

**13** Поместете го прекинувачот во положба за отклучување за да ја откачите моторната единица.

**14** Отстранете ја моторната единица од капакот.

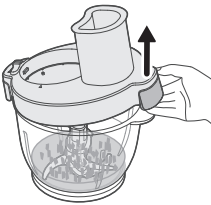

**15** Отстранете го капакот.

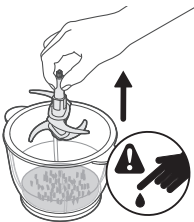

**16** Отстранете го склопеното сечило од садот.

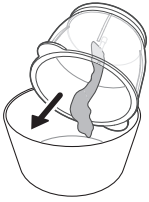

17 Испразнете го садот

## Употреба на додатокот за сечкање/рендање/гранулирање

За користење на додатокот за сечкање/рендање/гранулирање, следете ги чекорите подолу:

1 Прикачете ја оската во садот на сечкачот.

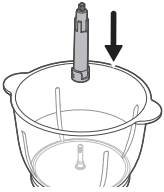

2 Прикачете го саканиот додаток на држачот за додатоци.

**НЕМОЈТЕ да ги допирате острите сечила.**

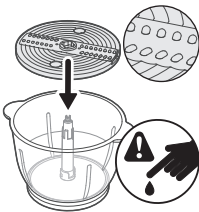
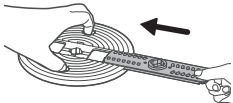

3 Прикачете го склопениот држач за додатоци на оската во садот на сечкачот.

- 4 Затворете и заклучете го капакот.

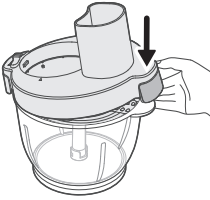
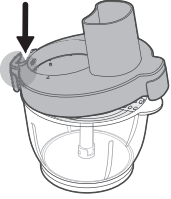

- 5 Прикачете ја моторната единица на капакот.  
- Проверете дали ознаката на моторната единица е порамнета со ознаката на капакот.

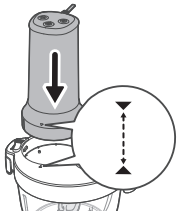

- 6 Поместете го прекинувачот во положба за заклучување за да ја прицврстите моторната единица на капакот.

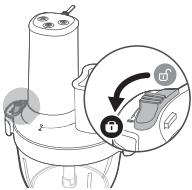

- 7 Додајте ги состојките преку отворот за полнење и турнете ги надолу со потиснувачот.

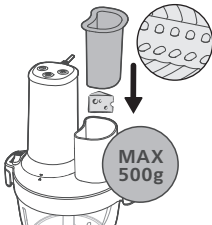

**Не надминувајте го максималниот капацитет на садот за сечкачот (500 g).**

- 8 Ставете го потиснувачот во отворот за полнење.

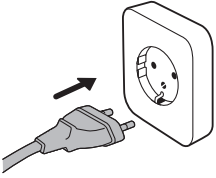

- 9 Вметнете го приклучокот во ѕидниот штекер.  
- Апаратот е подготвен.

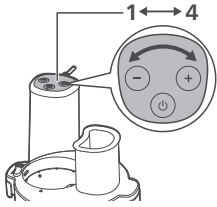

- 10 Притиснете го копчето + или - за да изберете брзина на обработка (од 1 до 4).

Брзина 1: апаратот ќе работи со најмала брзина.

Брзина 4: апаратот ќе работи со најголема брзина.

**Немојте да го користите апаратот без состојки.**

**Немојте да го оставате моторот да работи повеќе од 60 секунди без прекин; почекајте околу 2 минути пред повторно да го вклучите.**

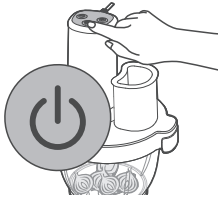

- 11 Притиснете го копчето за вклучување/исклучување за да започнете со обработка.

- 12 Повторно притиснете го копчето за вклучување/исклучување за да запрете.

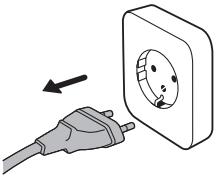

- 13 Извадете го приклучокот од штекерот.

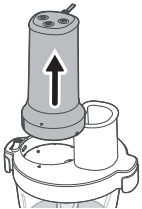

- 14 Поместете го прекинувачот во положба за отклучување за да ја откачите моторната единица од капакот.

- 15 Отстранете ја моторната единица од капакот.

- 16 Отстранете го капакот.

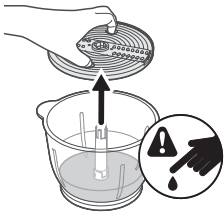

17 Отстранете ги склопениот држач за додатоци и оската од садот.

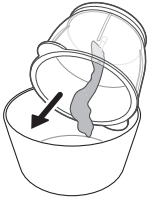

18 Испразнете го садот.

## Употреба на дискот за матење

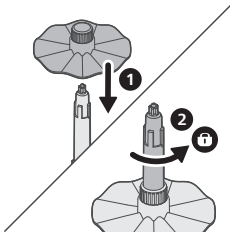

За да го користите дискот за матење, следете ги чекорите подолу:

- 1 Прикачете го дискот за матење на оската.
- 2 Вртете го дискот за матење во спротивна насока од стрелките на часовникот за да го прицврстите.

3 Прикачете го склопениот диск за матење на садот за сечкачот.

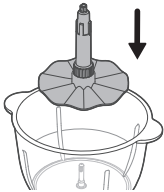

4 Додајте состојки во садот на сечкачот.

**Не надминувајте го максимално ниво на садот за сечкачот.**

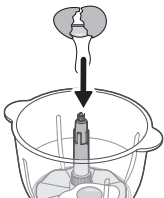

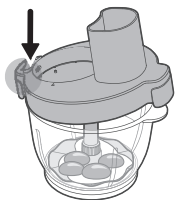

5 Затворете и заклучете го капакот

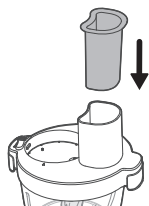
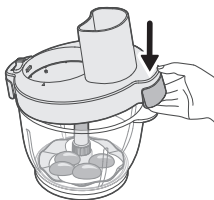

6 Ставете го потиснувачот во отворот за полнење.

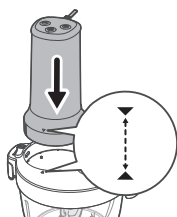

7 Прикачете ја моторната единица на капакот.

- Проверете дали ознаката на моторната единица е порамнета со ознаката на капакот.

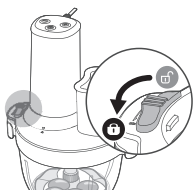

8 Поместете го прекинувачот во положба за заклучување за да ја прицврстите моторната единица на капакот.

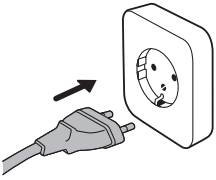

- 9** Вметнете го приклучокот во ѕидниот штекер.  
 - Апаратот е подготвен за користење.

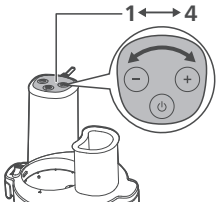

- 10** Притиснете го копчето + или - за да изберете брзина на обработка (од 1 до 4).  
 Брзина 1: апаратот ќе работи со најмала брзина.  
 Брзина 4: апаратот ќе работи со најголема брзина.

**Немојте да го користите апаратот без состојки.**

**Немојте да го оставате моторот да работи повеќе од 60 секунди без прекин; почекајте околу 2 минути пред повторно да го вклучите.**

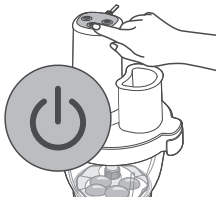

- 11** Притиснете го копчето за вклучување/исклучување за да започнете со обработка.  
**12** Повторно притиснете го копчето за вклучување/исклучување за да запрете.

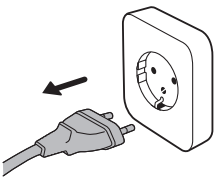

- 13** Извадете го приклучокот од штекерот.

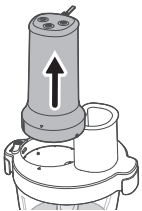

- 14** Поместете го прекинувачот во положба за отклучување за да ја отстраните моторната единица од капакот.  
**15** Отстранете ја моторната единица од капакот.

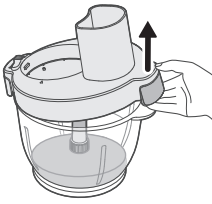

16 Отстранете го капакот.

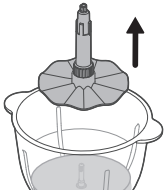

17 Отстранете го склопениот диск за матење од садот.

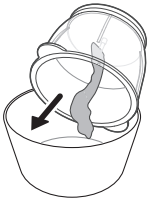

18 Испразнете го садот.

## Употреба на додатокот за лупење лук

За користење на додатокот за лупење лук, следете ги чекорите подолу:

**Користете само чешниња лук. Не користете цели главици лук.**



1 Прикачете го додатокот за лупење лук на садот за сечкачот.

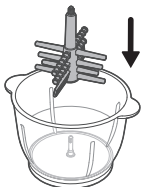

2 Додајте до 60 чешниња лук во садот.

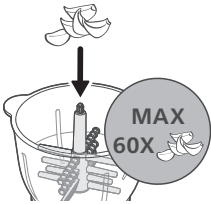

3 Затворете и заклучете го капакот

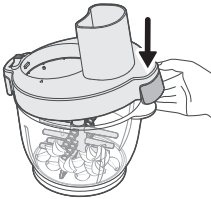
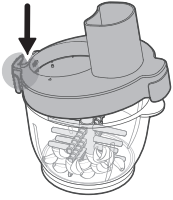

4 Ставете го потиснувачот во отворот за полнење.

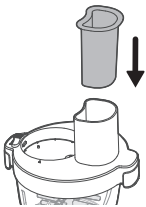

5 Прикачете ја моторната единица на капакот.  
- Проверете дали ознаката на моторната единица е порамнета со ознаката на капакот.

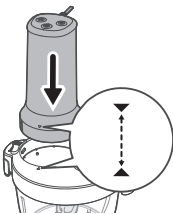

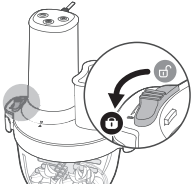

- 6 Поместете го прекинувачот во положба за заклучување за да ја прицврстите моторната единица на капакот.

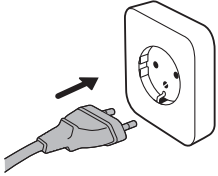

- 7 Вметнете го приклучокот во ѕидниот штекер.  
- Апаратот е подготвен.

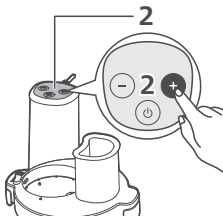

- 8 Притиснете го копчето + или - за да изберете брзина 2.

**Не обработувајте повеќе од 30 секунди.**

**Доколку некои чешниња останат неизлупени, обработете повторно со брзина 2 до 30 секунди.**

**Ако лукот изгледа премногу влажен, може да е премногу обработен. Намалете го времето на обработка следниот пат.**

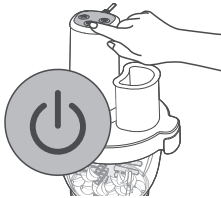

- 9 Притиснете го копчето за вклучување/исклучување за да започнете со обработка.

- 10 Повторно притиснете го копчето за вклучување/исклучување за да запрете.

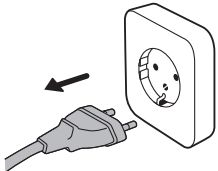

- 11 Извадете го приклучокот од штекерот.



**12** Поместете го прекинувачот во положба за отклучување за да ја откачите моторната единица.

**13** Отстранете ја моторната единица од капакот.

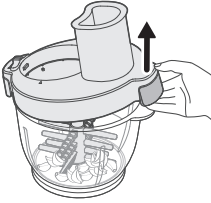

**14** Отстранете го капакот.

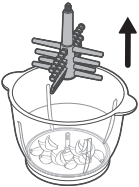

**15** Отстранете го додатокот за лупење лук од садот на сечкачот.

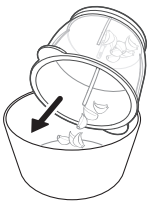

















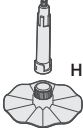





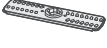

**16** Отстранете го вишокот луспи.

- Излупените чешниња лук се подготвени за користење.

## Количини за обработка и време на обработка

Не надминувајте ги наведените максимални количини и времиња на обработка.

		 (MAX)	 (MAX)	
		400 g	10P	1
		400 g	10 sec.	4
		400 g	30 sec.	4
		400 g	60 sec.	4
		500 g+200 ml	60 sec.	1>4
 HR1507		250 ml	60 sec.	4
		4 x 	90 sec.	4
 HR1507	 	500 g	20 sec.	1
		250 g	30 sec.	1
		500 g	20 sec.	2
		1 piece	20 sec.	2
		250 g	30 sec.	2
		200 g	20 sec.	1
		1 piece	20 sec.	1
	 HR1507	10 x 	10 Cloves	15 sec.
	60 x 	60 Cloves	30-60 sec.	2

### Рецепти

Пире од компири со мед

**Овој рецепт може да се подготви со помош на стандардната единица со сечила.**



- 450 g мед
- 200 g замрзнат путер
- 100 g варени компири

**1** Ставете 450 g мед во сад и ставете го во фрижидер на 0 °C (подгответе 3 сада).

- 2 Исечете 200 g замрзнат путер на коцки од 2-3 cm и 100 g варени компири на парчиња од 3-4 cm.
- 3 Ставете ги садовите на масата, додајте го путерот и варените парчиња компири во високиот сад и користете ја највисоката поставка 5 секунди.

## Чистење и одржување

- 1 Секогаш исклучувајте го апаратот од штекер пред да го чистите.
- 2 Расклопете го апаратот и внимателно отстранете ги сечилата и сите други отстранливи делови.
- 3 Избришете ја моторната единица само со влажна крпа.
- 4 Исчистете ги додатоците со топла вода и детергент.
- 5 Избришете ги сите делови на сечкачот со чиста крпа.

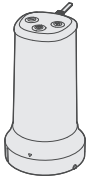
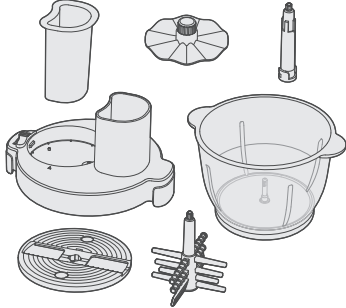
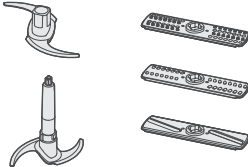
			
	✗	✓	✗
	✓	✓	✓
	✓	✗	✓

## Исчистете и исушете го капакот

Исплакнете го капакот под млаз вода.

Немојте да го потопувате капакот во вода.

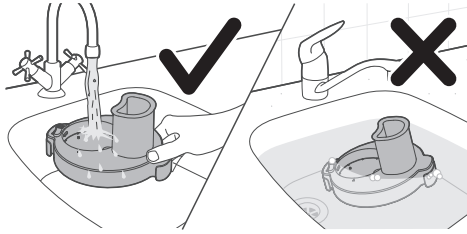

Оставете го капакот да се суши накосо на решетката.

Немојте да го сушите капакот свртен наопаку или на рамна површина.

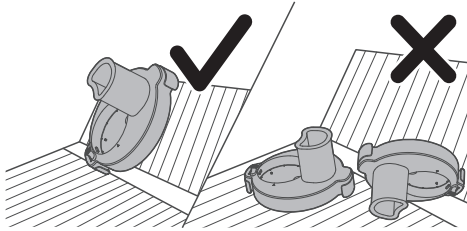

## Введение

Поздравляем с покупкой и приветствуем в клубе Philips!

Чтобы воспользоваться всеми преимуществами поддержки Philips, зарегистрируйте прибор на веб-сайте [www.philips.com/welcome](http://www.philips.com/welcome).

## Общее описание

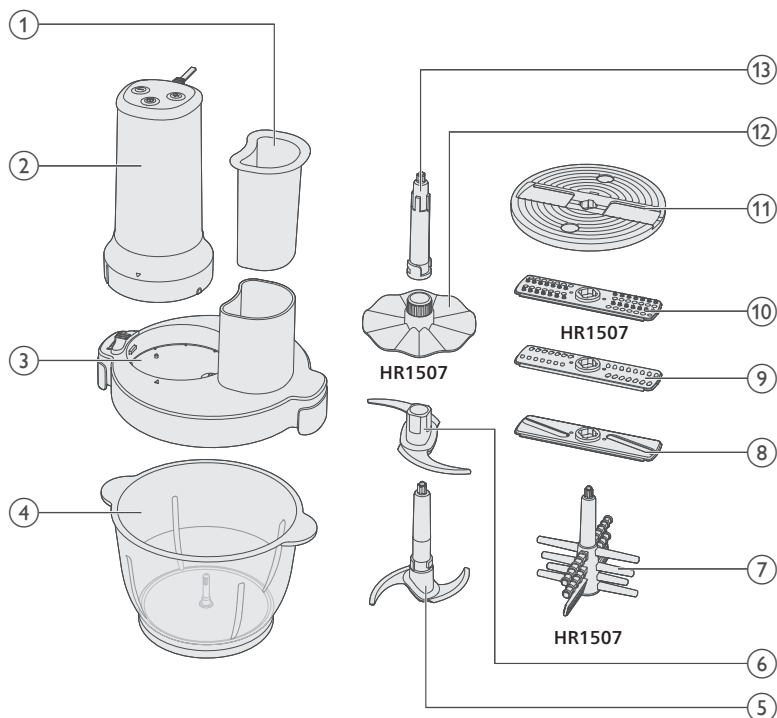

- 1 Толкатель
- 2 Блок электродвигателя
- 3 Крышка чаши измельчителя
- 4 Чаша измельчителя
- 5 Основной нож
- 6 Дополнительный нож
- 7 Устройство для чистки чеснока (только HR1507)
- 8 Вставка для нарезки ломтиками
- 9 Вставка для шинковки
- 10 Вставка для измельчения (только HR1507)
- 11 Держатель вставки
- 12 Диск для взбивания (только HR1507)
- 13 Вал

## Important

- Не кладите пальцы и кухонные принадлежности в чашу, когда прибор подключен к источнику питания. Если хотите прижать ингредиенты, используйте для этого подходящий инструмент, например лопатку.
- Не устанавливайте нож в сборе на блок питания, если кувшин/крышка не установлены.

## Опасно!

- Запрещается погружать блок электродвигателя в воду или другие жидкости, а также промывать его под струей воды. Для очистки блока электродвигателя пользуйтесь только влажной тканью.

## Warning

- Не используйте прибор в непредназначенных для этого целях во избежание получения травм.
- Прежде чем сменить аксессуар или прикоснуться к частям, движущимся во время работы, убедитесь, что прибор выключен и отключен от источника питания
- Перед подключением прибора убедитесь, что указанное на нем напряжение соответствует напряжению местной электросети.
- Запрещается использование прибора при повреждении сетевого шнура, вилки или других компонентов, а также наличии видимых трещин.
- В случае повреждения сетевого шнура его необходимо заменить. В целях безопасности замена должна выполняться компанией Philips, сервисным агентом или специалистами аналогичной квалификации.
- Лица с ограниченными физическими или интеллектуальными возможностями, а также лица с недостаточным опытом и знаниями могут пользоваться этим прибором только под присмотром других лиц или после инструктирования о безопасном использовании прибора и потенциальных опасностях.
- Данный прибор не предназначен для детей. Храните прибор и шнур в недоступном для детей месте.
- Не позволяйте детям играть с прибором.
- Будьте максимально осторожны при работе с ножевым блоком. Проявляйте особую осторожность при его извлечении из чаши, а также опустошении и очистке чаши. Его режущие края очень острые.
- НЕ прикасайтесь к острым ножам. Ножи очень острые, используйте с осторожностью. Всегда держите за хват для пальцев / отверстие диска в верхней части, вне досягаемости режущей кромки, когда работаете с режущими лезвиями, опустошаете чашу или выполняете очистку.
- В случае заедания одного из ножевых блоков отключите прибор от сети, а затем извлеките продукты, препятствующие движению ножевых блоков.
- Будьте аккуратны, наливая горячую жидкость в кувшин, поскольку наряду с горячим паром она может стать причиной ожогов.
- Перед очисткой или выполнением технического обслуживания прибора всегда извлекайте вилку из розетки электросети.

- Не используйте ножевой блок измельчителя без чаши измельчителя.

## Caution

- Перед сборкой, разборкой, хранением и очисткой, а также если вы оставляете прибор без присмотра, обязательно отключайте прибор от электросети.
- Запрещается пользоваться какими-либо аксессуарами или деталями других производителей, а также аксессуарами и деталями, не имеющими специальной рекомендации Philips. При использовании таких аксессуаров и деталей гарантийные обязательства теряют силу.
- Используйте этот прибор только по назначению, как указано в инструкции по эксплуатации.
- Прибор предназначен только для использования в обычных бытовых условиях. Он не предназначен для использования в таких условиях, как столовые и кухни для персонала в магазинах, офисах и т. п. Прибор также не предназначен для использования постояльцами гостиниц, гостевых домов и т. п.
- Количество обрабатываемых продуктов и время работы прибора не должны превышать значения, указанные в таблице.
- Не превышайте максимально допустимые значения, указанные на чаше измельчителя.
- Перед обработкой нарежьте крупные продукты небольшими кусочками (размером около 2 см).
- НЕ обрабатывайте горячие ингредиенты.
- Если ингредиенты прилипли к стенкам чаши, извлеките блок электродвигателя и снимите крышку. Затем очистите чашу от ингредиентов с помощью лопаточки или добавьте немного жидкости, чтобы упростить очистку.
- Не используйте прибор без перерыва в течение времени, превышающего указанное ниже. Непрерывная обработка ингредиентов в течение длительного времени может привести к повреждению прибора.
- Запрещается использовать для чистки прибора губки с абразивным покрытием, абразивные чистящие средства или растворители типа бензина или ацетона.
- Перед первым применением прибора тщательно промойте все детали, которые будут соприкасаться с пищевыми продуктами. Выполняйте очистку в соответствии с рекомендациями в инструкции по эксплуатации.
- Уровень шума:  $L_c = 85$  дБ(А)

## Электромагнитные поля (ЭМП)

Этот прибор соответствует применимым стандартам и нормам по воздействию электромагнитных полей.

## Утилизация



- Этот символ означает, что электрические изделия не могут быть утилизированы вместе с бытовыми отходами.
- Выполняйте отдельную утилизацию электрических и электронных изделий в соответствии с правилами, принятыми в вашей стране.

## Гарантия и поддержка

Компания Versuni Netherlands B.V., зарегистрированная по адресу Claude Debussylaan 88, Амстердам, NL, предлагает двухлетнюю гарантию на это изделие с даты его покупки (или с даты доставки, если она позже). Эта гарантия недействительна, если дефект возник из-за неправильного использования или ненадлежащего ухода. Наша гарантия не влияет на ваши права потребителя в соответствии с законом. Чтобы получить дополнительную информацию в отношении запасных частей или предъявить требование по гарантии, посетите наш веб-сайт [home.id/support](http://home.id/support).

## Перед первым использованием

Перед первым использованием вымойте прибор и аксессуары в теплой мыльной воде. Тщательно сполосните их и дайте им полностью высохнуть перед сборкой.

Устанавливайте чашу измельчителя на устойчивой и ровной поверхности.

Не располагайте его возле источников тепла и воды, а также легковоспламеняющихся материалов.

## Использование прибора

### Использование измельчителя

Прибор предназначен для измельчения таких продуктов, как орехи, сырое мясо, репчатый лук, твердые сыры, зелень и т. д.

Чтобы использовать измельчитель, следуйте приведенным ниже инструкциям.

1 Прикрепите дополнительный нож к основному ножу.

**НЕ прикасайтесь к острым ножам.**

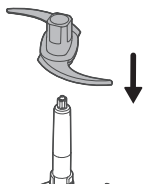

2 Вставьте собранные ножи измельчителя в чашу измельчителя.

- Вы также можете использовать основной нож без дополнительного ножа.

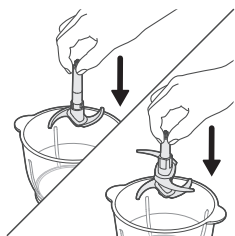

3 Поместите продукты в чашу измельчителя.

**Не добавляйте ингредиенты сверх максимальной отметки в чаше измельчителя.**

**Нарежьте ингредиенты на кусочки размером около 2х2 см.**

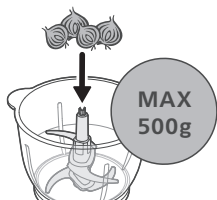

4 Закройте и зафиксируйте крышку.

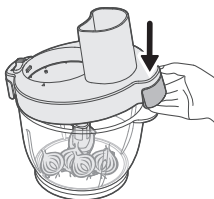
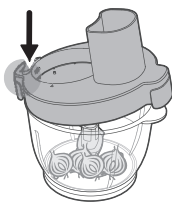

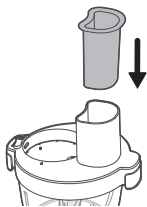

5 Установите толкатель в камеру подачи.

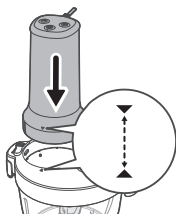

6 Прикрепите моторный блок к крышке.  
- Убедитесь, что метка на моторном блоке соответствует метке на крышке.

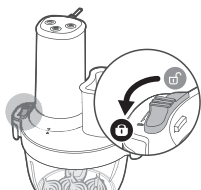

7 Сдвиньте переключатель в положение фиксации, чтобы зафиксировать моторный блок на крышке.

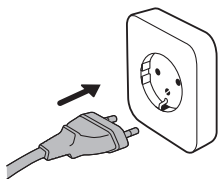

8 Вставьте вилку сетевого шнура в розетку электросети.  
- Прибор готов к работе.

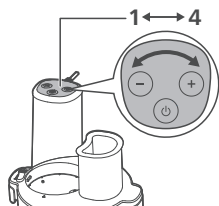

9 Нажмите кнопку + или -, чтобы выбрать скорость обработки (от 1 до 4).  
Скорость 1: прибор работает на минимальной скорости.  
Скорость 4: прибор работает на максимальной скорости.

**Не используйте прибор без ингредиентов.**

**Не оставляйте мотор включенным более чем на 60 секунд;  
подождите не менее 2 минут, прежде чем повторно запускать устройство.**

**10** Чтобы начать обработку, нажмите кнопку питания.



**11** Для отключения снова нажмите кнопку питания.

**12** Извлеките вилку из розетки электросети.

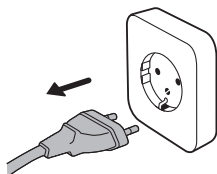

**13** Сдвиньте переключатель в положение разблокировки, чтобы снять моторный блок.

**14** Снимите моторный блок с крышки.

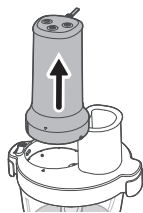

**15** Снимите крышку.

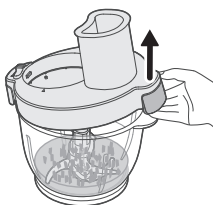

**16** Извлеките ножевой блок из чаши.

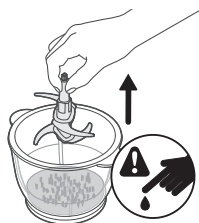

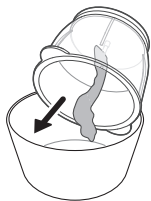

17 Опустошите чашу

## Использование вставок для нарезки ломтиками, шинковки и измельчения

Чтобы использовать вставки для нарезки ломтиками, шинковки и измельчения, выполните следующие действия:

1 Прикрепите вал к чаше измельчителя.

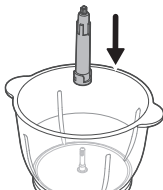

2 Прикрепите нужную вставку к держателю вставок.

**НЕ прикасайтесь к острым ножам.**

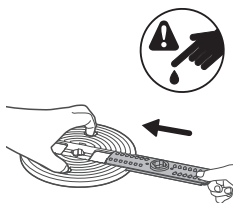

3 Прикрепите держатель вставки в сборе к валу в чаше измельчителя.

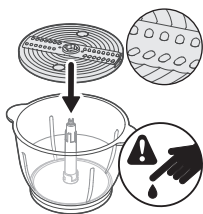

4 Закройте и зафиксируйте крышку.

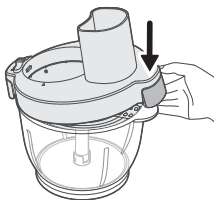
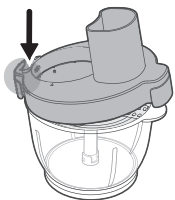

5 Прикрепите моторный блок к крышке.

- Убедитесь, что метка на моторном блоке соответствует метке на крышке.

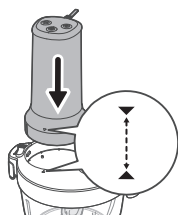

6 Сдвиньте переключатель в положение фиксации, чтобы зафиксировать моторный блок на крышке.

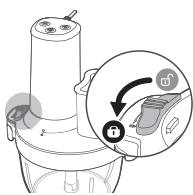

7 Добавьте ингредиенты через камеру подачи и воспользуйтесь толкателем.

**Не добавляйте ингредиенты сверх максимальной отметки в чаше измельчителя (500 г).**

8 Установите толкатель в камеру подачи.

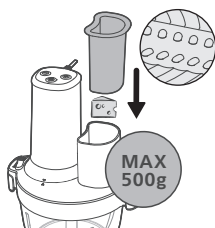

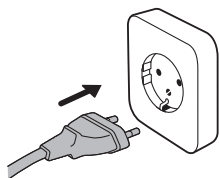

- 9 Вставьте вилку сетевого шнура в розетку электросети.  
- Прибор готов к работе.

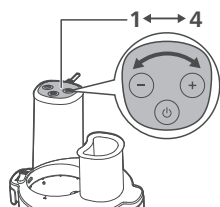

- 10 Нажмите кнопку + или -, чтобы выбрать скорость обработки (от 1 до 4).  
Скорость 1: прибор работает на минимальной скорости.  
Скорость 4: прибор работает на максимальной скорости.

**Не используйте прибор без ингредиентов.**

**Не оставляйте мотор включенным более чем на 60 секунд; подождите не менее 2 минут, прежде чем повторно запускать устройство.**



- 11 Чтобы начать обработку, нажмите кнопку питания.  
12 Для отключения снова нажмите кнопку питания.

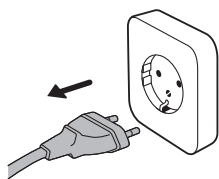

- 13 Извлеките вилку из розетки электросети.

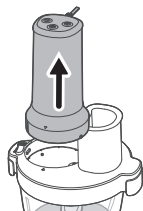

- 14 Сдвиньте переключатель в положение разблокировки, чтобы снять моторный блок с крышки.  
15 Снимите моторный блок с крышки.  
16 Снимите крышку.

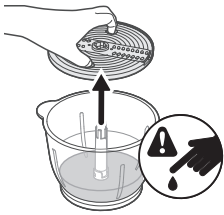

17 Снимите держатель вставки в сборе и извлеките вал из чаши.

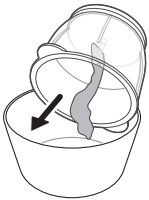

18 Опустошите чашу.

## Использование диска для взбивания

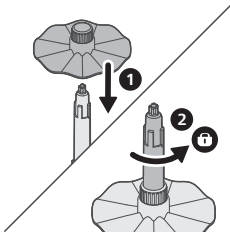

Чтобы использовать диск для взбивания, выполните следующие действия:

- 1 Прикрепите диск для взбивания к валу.
- 2 Поверните диск для взбивания против часовой стрелки для фиксации.

3 Установите собранный диск для взбивания в чашу измельчителя.

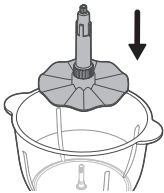

4 Добавьте ингредиенты в чашу измельчителя.

**Не добавляйте ингредиенты сверх максимальной отметки в чаше измельчителя.**

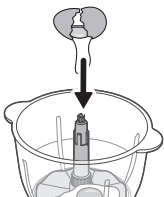

5 Закройте и зафиксируйте крышку

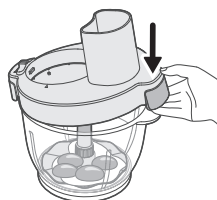
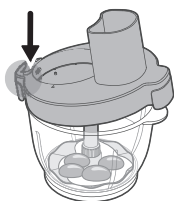

6 Установите толкатель в камеру подачи.

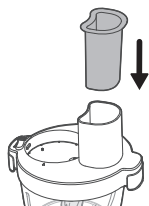

7 Прикрепите моторный блок к крышке.

- Убедитесь, что метка на моторном блоке соответствует метке на крышке.

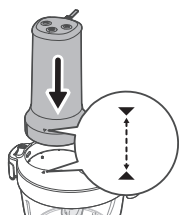

8 Сдвиньте переключатель в положение фиксации, чтобы зафиксировать моторный блок на крышке.

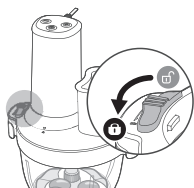

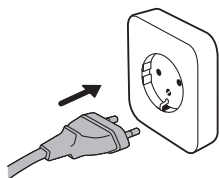

- 9** Вставьте вилку сетевого шнура в розетку электросети.  
 - Прибор готов к работе.

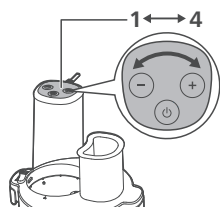

- 10** Нажмите кнопку + или -, чтобы выбрать скорость обработки (от 1 до 4).  
 Скорость 1: прибор работает на минимальной скорости.  
 Скорость 4: прибор работает на максимальной скорости.

**Не используйте прибор без ингредиентов.**

**Не оставляйте мотор включенным более чем на 60 секунд; подождите не менее 2 минут, прежде чем повторно запускать устройство.**



- 11** Чтобы начать обработку, нажмите кнопку питания.  
**12** Для отключения снова нажмите кнопку питания.

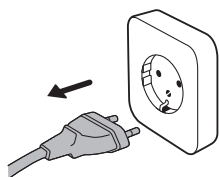

- 13** Извлеките вилку из розетки электросети.

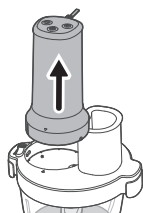

- 14** Сдвиньте переключатель в положение разблокировки, чтобы снять моторный блок с крышки.  
**15** Снимите моторный блок с крышки.

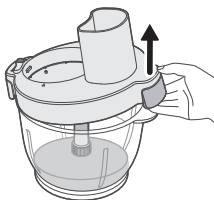

16 Снимите крышку.

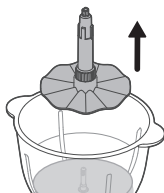

17 Извлеките диск для взбивания в сборе из чаши.

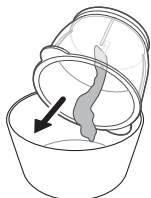

18 Опустошите чашу.

## Использование устройства для чистки чеснока

Чтобы использовать устройство для чистки чеснока, выполните следующие действия.

**Используйте только очищенные зубчики чеснока. Не кладите целые луковицы чеснока.**



- 1 Установите устройство для чистки чеснока в чашу измельчителя.

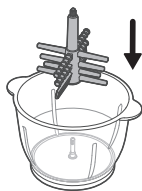

- 2 Добавьте в чашу до 60 зубчиков чеснока.

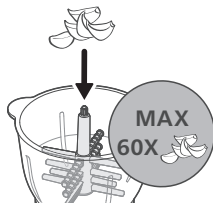

- 3 Закройте и зафиксируйте крышку

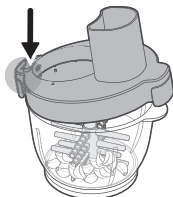

- 4 Установите толкатель в камеру подачи.

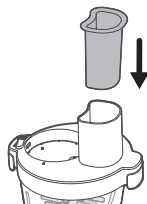

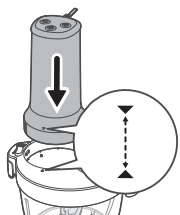

- 5 Прикрепите моторный блок к крышке.  
- Убедитесь, что метка на моторном блоке соответствует метке на крышке.

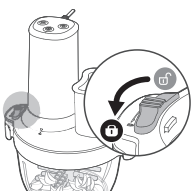

- 6 Сдвиньте переключатель в положение фиксации, чтобы зафиксировать моторный блок на крышке.

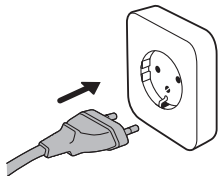

- 7 Вставьте вилку сетевого шнура в розетку электросети.  
- Прибор готов к работе.

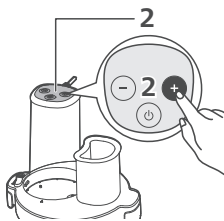

- 8 С помощью кнопок + и - выберите скорость 2.

**Включите не более чем на 30 секунд.**

**Если некоторые зубчики все еще не очищены, еще раз запустите прибор на скорости 2 на 30 секунд.**

**Если чеснок слишком влажный, возможно, обработка была слишком долгой. В следующий раз обрабатывайте его не так долго.**



- 9 Чтобы начать обработку, нажмите кнопку питания.  
10 Для отключения снова нажмите кнопку питания.

**11** Извлеките вилку из розетки электросети.

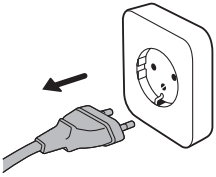

**12** Сдвиньте переключатель в положение разблокировки, чтобы снять моторный блок.

**13** Снимите моторный блок с крышки.



**14** Снимите крышку.

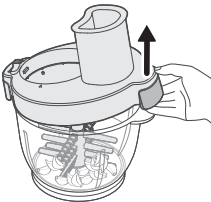

**15** Извлеките устройство для чистки чеснока из чаши измельчителя.

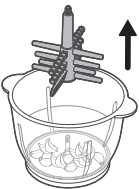





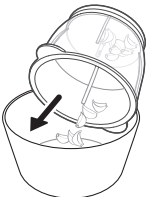











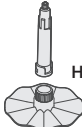



**16** Выбросьте остатки шелухи.

- Очищенные зубчики чеснока можно использовать в готовке.



## Количество продуктов и время обработки

Не заполняйте емкость выше максимальной отметки; время обработки не должно превышать указанное.

		 (MAX)	 (MAX)		
		400 g	10P	1	
		400 g	10 sec.	4	
		400 g	30 sec.	4	
		400 g	60 sec.	4	
		500 g+200 ml	60 sec.	1>4	
 HR1507		250 ml	60 sec.	4	
		4 x 	90 sec.	4	
 HR1507	 HR1507		500 g	20 sec.	1
			250 g	30 sec.	1
	 HR1507		500 g	20 sec.	2
			1 piece	20 sec.	2
			250 g	30 sec.	2
	 HR1507		200 g	20 sec.	1
			1 piece	20 sec.	1
	 HR1507	10 x 	10 Cloves	15 sec.	2
60 x 		60 Cloves	30-60 sec.	2	

### Рецепты

Пюре из сладкого картофеля

**Блюдо по этому рецепту можно приготовить с помощью стандартного ножевого блока.**

450 г меда



200 г замороженного сливочного масла

100 г свежего приготовленного картофеля

- 1 Налейте 450 г меда в емкость и поставьте в холодильник на 0 °С (подготовьте 3 емкости).
- 2 Нарежьте 200 г сливочного масла на кубики размером 2–3 см, а 100 г свежего приготовленного картофеля — на кубики 3–4 см.
- 3 Поставьте емкости на стол, добавьте кусочки масла и картофеля в кувшин, после чего включите прибор на максимальной мощности на 5 секунд.

## Очистка и уход

- 1 Всегда отключайте прибор от электросети перед очисткой.
- 2 Разберите прибор и аккуратно извлеките из него лезвия и прочие съемные компоненты.
- 3 Протрите моторный блок влажной тканью.
- 4 Очистите аксессуары теплой водой с добавлением моющего средства.
- 5 Уберите остатки влаги с деталей измельчителя чистым полотенцем.

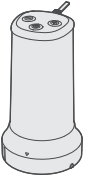
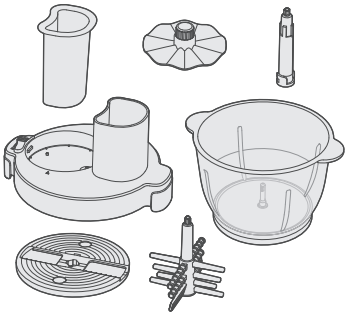
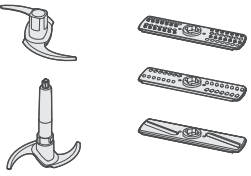
			
	✗	✓	✗
	✓	✓	✓
	✓	✗	✓

### Очистите крышку и дайте ей высохнуть

Промойте крышку проточной водой.  
 Не погружайте крышку в воду целиком.

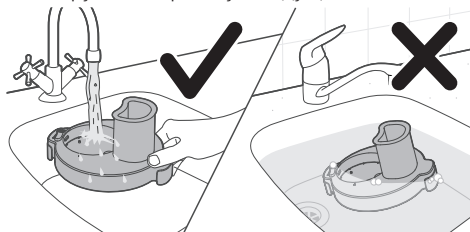

Дайте крышке высохнуть, разместив ее на сушилке под углом.  
 Не сушите крышку в перевернутом положении или на ровной поверхности.

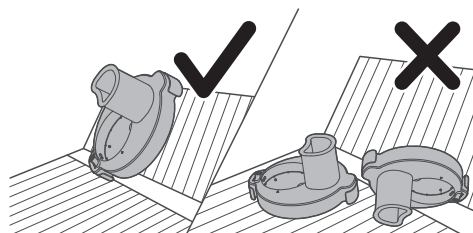

## Вступ

Вітаємо з придбанням виробу Philips!

Щоб уповні скористатися підтримкою, яку пропонує Philips, зареєструйте свій виріб на веб-сайті [www.philips.com/welcome](http://www.philips.com/welcome).

## Загальний опис

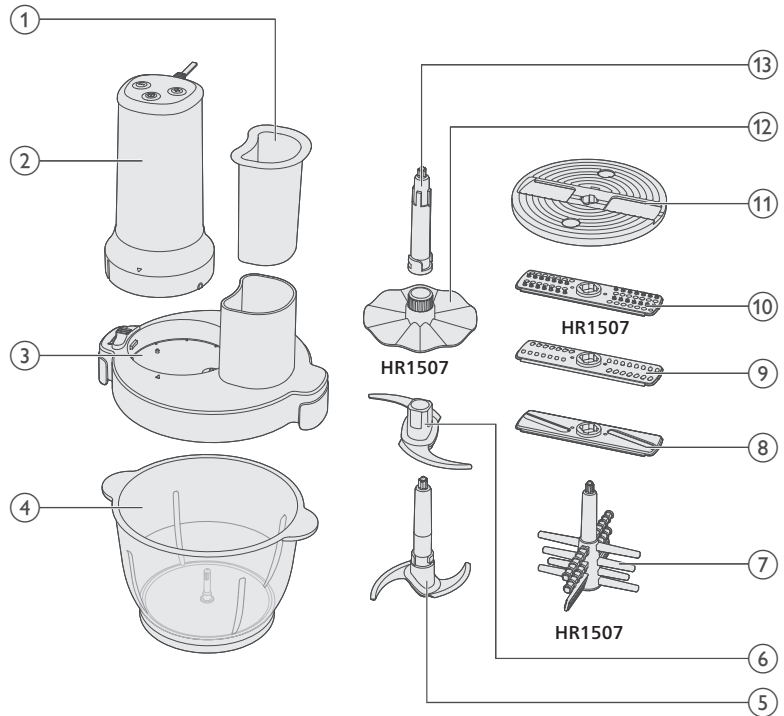

- 1 Штовхач
- 2 Блок двигуна
- 3 Кришка чаші подрібнювача
- 4 Чаша подрібнювача
- 5 Основне лезо
- 6 Додаткове лезо
- 7 Насадка для чищення часнику (лише HR1507)
- 8 Насадка для нарізання
- 9 Насадка для натирання
- 10 Насадка для подрібнення (лише модель HR1507)
- 11 Тримач насадки
- 12 Диск для збивання (лише HR1507)
- 13 Вал

## Важлива інформація

- Коли пристрій підключено до електромережі, тримайте руки й кухонне приладдя подалі від чаші. Якщо потрібно посунути продукти вниз, використовуйте відповідне кухонне приладдя, наприклад, лопатку.
- Ніколи не фіксуйте ріжучий модуль на блоці живлення без встановленої чаші/кришки.

## Небезпечно

- Ніколи не занурюйте блок двигуна у воду чи іншу рідину та не мийте його під краном. Для чищення блока двигуна використовуйте лише вологу ганчірку.

## Попередження

- Використовуйте виріб лише за призначенням для уникнення потенційного травмування.
- Перед тим як замінити аксесуари або торкатися частин, які рухаються під час використання, вимкніть пристрій і від'єднайте його від мережі.
- Перед тим як під'єднувати пристрій до електромережі, перевірте, чи збігається напруга, вказана на пристрої, з напругою у мережі.
- Не використовуйте пристрій, якщо штекер, шнур живлення або інші частини пошкоджено або на них видно тріщини.
- Якщо кабель живлення пошкоджено, для уникнення небезпеки його потрібно замінити лише у Philips, звернувшись до сервісного агента компанії або кваліфікованих осіб.
- Пристроями можуть користуватися особи із послабленими фізичними відчуттями або розумовими здібностями, чи без належного досвіду та знань, за умови, що користування відбувається під наглядом, їм було проведено інструктаж щодо безпечного користування пристроєм та їх було повідомлено про можливі ризики.
- Цим пристроєм не можна користуватися дітям. Тримайте пристрій і шнур подалі від дітей.
- Не дозволяйте дітям бавитися пристроєм.
- Користуйтеся ріжучим блоком дуже обережно. Будьте особливо обережні, коли виймаєте його з чаші, коли спорожняєте чашу або під час чищення. Леза дуже гострі.
- НЕ торкайтеся гострих ножів. Ножі дуже гострі, тому користуйтеся ними обережно. Під час роботи з гострими ріжучими лезами, спорожняючи чашу й виконуючи чищення, завжди тримайте за ручку/дисковий отвір вгорі, подалі від ріжучого краю.
- Якщо один із ріжучих блоків заб'ється, вимкніть пристрій і видаліть продукти, які його блокують.
- Будьте обережні, коли наливаєте у чашу гарячу рідину, оскільки гаряча рідина й пара можуть спричинити опіки.
- Перед чищенням чи обслуговуванням пристрою завжди виймайте штекер із розетки.
- Ніколи не використовуйте ріжучий блок подрібнювача без чаші подрібнювача.

## Увага!

- Завжди від'єднуйте пристрій від мережі, якщо залишаєте його без нагляду та перед тим як збирати, розбирати, чистити або відкладати його на зберігання.
- Не використовуйте аксесуари чи деталі інших виробників, за винятком тих, які рекомендує компанія Philips. Використання таких аксесуарів чи деталей призведе до втрати гарантії.
- Використовуйте цей пристрій лише за призначенням, як описано в посібнику користувача.
- Цей пристрій призначено виключно для побутового використання. Його не призначено для використання на службових кухнях у магазинах, офісах, фермерських господарствах та в інших виробничих умовах. Його не призначено для використання клієнтами в готелях, мотелях, готелях із комплексом послуг «ночівля і сніданок» та інших жилих середовищах.
- Не перевищуйте кількість продуктів та тривалість обробки, вказані в таблиці.
- Не перевищуйте максимальну кількість продуктів, вказану для чаші подрібнювача.
- Перш ніж обробляти великі продукти, поріжте їх на шматки прибл. 2 см.
- НЕ обробляйте гарячі продукти.
- Якщо продукти прилипають до стінки чаші, зніміть блок двигуна і кришку. Потім почистіть продукти за допомогою лопатки або додайте трохи рідини.
- Не використовуйте пристрій довше зазначеного нижче часу без перерви на відпочинок. Безперервна обробка протягом тривалого часу може призвести до пошкодження пристрою.
- Ніколи не використовуйте для чищення пристрою жорсткі губки, абразивні засоби або рідини для чищення, такі як бензин чи ацетон.
- Перед першим використанням ретельно почистіть частини, які контактуватимуть із їжею. Дивіться інструкції з чищення у цьому посібнику.
- Рівень шуму: Lc = 85 дБ (A)

## Електромагнітні поля (ЕМП)

Цей пристрій відповідає чинним стандартам і правовим нормам, що стосуються впливу електромагнітних полів.

## Переробка



- Цей символ означає, що електричні вироби не підлягають утилізації зі звичайними побутовими відходами
- Дотримуйтесь правил розділеного збору електричних пристроїв у вашій країні.

## Гарантія та підтримка

Versuni Netherlands B.V., зареєстрована за адресою Claude Debussylaan 88, Amsterdam, NL, пропонує дворічну гарантію на цей виріб з дати придбання (або дати доставки, якщо вона відбулась пізніше). Гарантія не розповсюджується на дефекти, що виникли внаслідок неправильного використання або погане технічне обслуговування. Ця гарантія не порушує ваші права, передбачені законами про захист прав споживачів. Якщо вам необхідна додаткова інформація чи запасні частини або ви хочете скористатися гарантією, відвідайте веб-сайт [home.id/support](https://home.id/support).

## Перед першим використанням

Перед першим використанням помийте пристрій та аксесуари теплою водою з миючим засобом. Ретельно сполосніть їх і повністю висушіть перед збиранням.

Поставте чашу подрібнювача на стійку й рівну поверхню.

Не ставте його поблизу джерел тепла, води або займистих матеріалів.

## Використання пристрою

### Використання подрібнювача

Цей пристрій призначений для подрібнення таких продуктів, як горіхи, сире м'ясо, цибуля, твердий сир, трави тощо.

Щоб використовувати подрібнювач, виконайте подані нижче кроки.

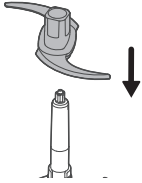

1 Встановіть додаткове лезо на основне лезо.

**НЕ торкайтеся гострих ножів.**

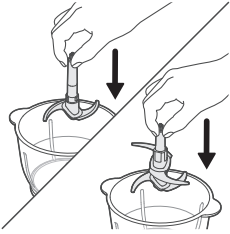

2 Вставте зібрані леза подрібнювача в чашу подрібнювача.

- Можна також використовувати основне лезо без додаткового леза.

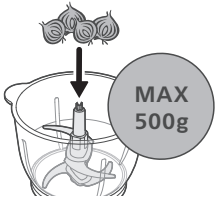

3 Покладіть продукти в чашу подрібнювача.

**Не наповнюйте чашу подрібнювача вище максимального рівня.**

**Поріжте продукти на менші шматки (2 x 2 см).**

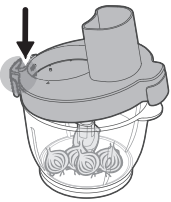

4 Закрийте й зафіксуйте кришку.

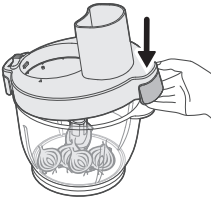

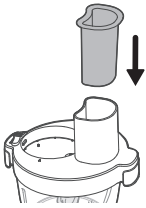

5 Встановіть штовхач в отвір для подачі.

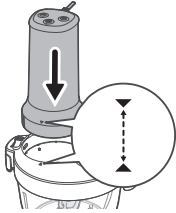

6 Встановіть блок двигуна на кришку.  
- Блок двигуна має бути вирівняно з позначкою на кришці.

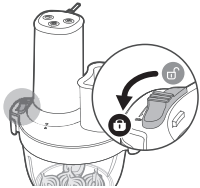

7 Пересуньте перемикач у положення блокування, щоб зафіксувати блок двигуна на кришці.

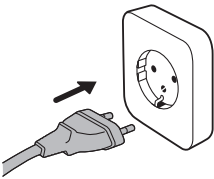

8 Вставте штепсель у розетку на стіні.  
- Пристрій готовий.

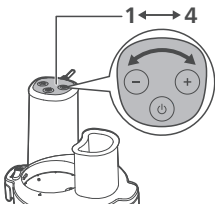

9 Натискаючи кнопки + або -, виберіть швидкість обробки (від 1 до 4).  
Швидкість 1: пристрій працюватиме за найнижчої швидкості.  
Швидкість 4: пристрій працюватиме за найвищої швидкості.

**Не вмикайте пристрій працювати без продуктів.**

**Не залишайте блок двигуна працювати довше 60 секунд поспіль; зачекайте приблизно 2 хвилини, перш ніж вмикати пристрій знову.**

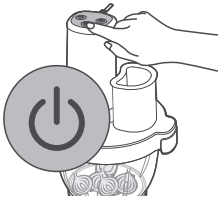

**10** Щоб почати обробку, натисніть кнопку увімк./вимк.

**11** Щоб зупинити, знову натисніть кнопку увімк./вимк.

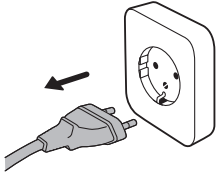

**12** Витягніть штекер із розетки.

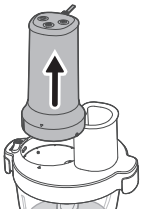

**13** Пересуньте перемикач у положення розблокування, щоб розблокувати блок двигуна.

**14** Зніміть блок двигуна з кришки.

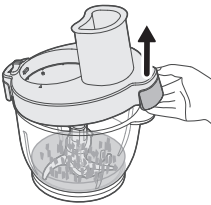

**15** Зніміть кришку.

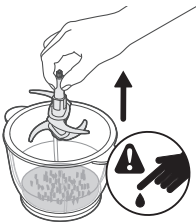

**16** Зніміть зібране лезо з чаші.

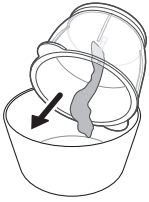

17 Спорожніть чашу.

## Використання насадок для нарізання/натирання/подрібнення

Щоб користуватися насадками для нарізання/натирання/подрібнення, виконайте наведені нижче кроки.

1 Встановіть вал у чашу подрібнювача.

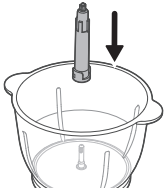

2 Встановіть бажану насадку в тримач.

**НЕ торкайтеся гострих ножів.**

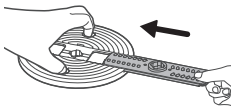

3 Встановіть зібраний тримач насадки у вал чаші подрібнювача.

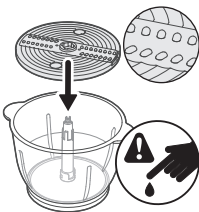

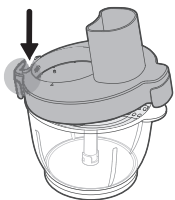

4 Закрийте й зафіксуйте кришку.

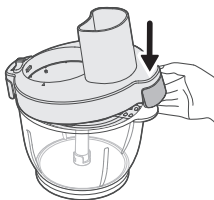

5 Встановіть блок двигуна на кришку.  
- Блок двигуна має бути вирівняно з позначкою на кришці.

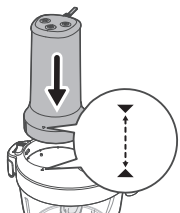

6 Пересуньте перемикач у положення блокування, щоб зафіксувати блок двигуна на кришці.

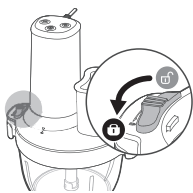

7 Додайте продукти через подавальний отвір і просуньте їх за допомогою штовхача.

**Не наповнюйте чашу подрібнювача вище максимального рівня (500 г).**

8 Встановіть штовхач в отвір для подачі.

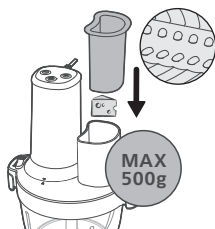

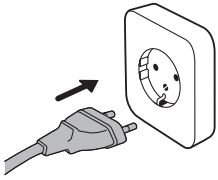

- 9** Вставте штепсель у розетку на стіні.  
- Пристрій готовий.

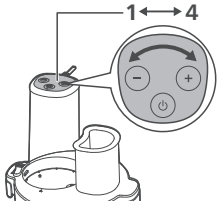

- 10** Натискаючи кнопки + або -, виберіть швидкість обробки (від 1 до 4).  
Швидкість 1: пристрій працюватиме за найнижчої швидкості.  
Швидкість 4: пристрій працюватиме за найвищої швидкості.

**Не вмикайте пристрій працювати без продуктів.**

**Не залишайте блок двигуна працювати довше 60 секунд поспіль; зачекайте приблизно 2 хвилини, перш ніж вмикати пристрій знову.**

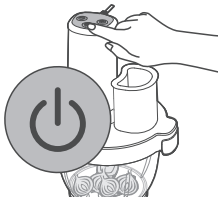

- 11** Щоб почати обробку, натисніть кнопку увімк./вимк.  
**12** Щоб зупинити, знову натисніть кнопку увімк./вимк.

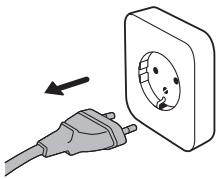

- 13** Витягніть штекер із розетки.

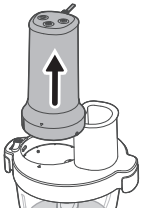

- 14** Пересуньте перемикач у положення розблокування, щоб розблокувати блок двигуна на кришці.  
**15** Зніміть блок двигуна з кришки.  
**16** Зніміть кришку.

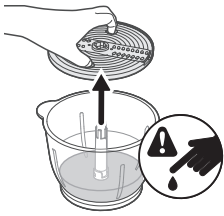

17 Вийміть зібраний тримач насадки і вал із чаші.

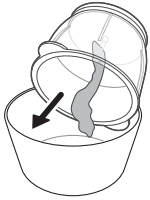

18 Спорожніть чашу.

## Використання диска для збивання

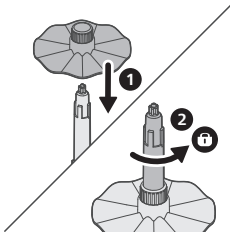

Щоб використовувати диск для збивання, виконайте подані нижче кроки.

- 1 Встановіть диск для збивання на вал.
- 2 Поверніть диск для збивання проти годинникової стрілки, щоб зафіксувати його на місці.

3 Встановіть зібраний диск для збивання в чашу подрібнювача.

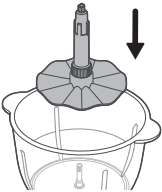

4 Додайте продукти в чашу подрібнювача.

**Не наповнюйте чашу подрібнювача вище максимального рівня.**

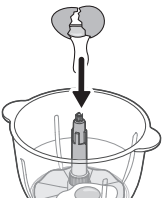

5 Закрийте й зафіксуйте кришку.

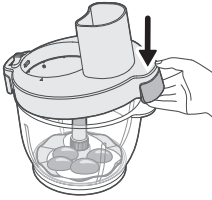
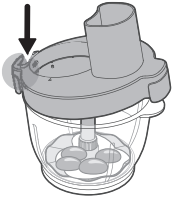

6 Встановіть штовхач в отвір для подачі.

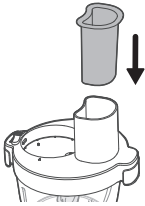

7 Встановіть блок двигуна на кришку.

- Блок двигуна має бути вирівняно з позначкою на кришці.

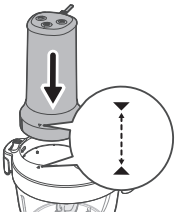

8 Пересуньте перемикач у положення блокування, щоб зафіксувати блок двигуна на кришці.

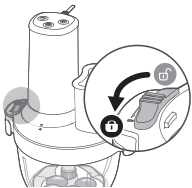

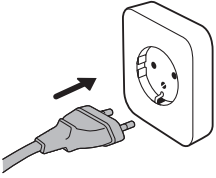

- 9 Вставте штепсель у розетку на стіні.  
- Пристрій готовий до використання.

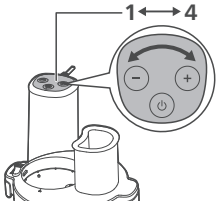

- 10 Натискаючи кнопки + або -, виберіть швидкість обробки (від 1 до 4).  
Швидкість 1: пристрій працюватиме за найнижчої швидкості.  
Швидкість 4: пристрій працюватиме за найвищої швидкості.

**Не вмикайте пристрій працювати без продуктів.**

**Не залишайте блок двигуна працювати довше 60 секунд поспіль; зачекайте приблизно 2 хвилини, перш ніж вмикати пристрій знову.**

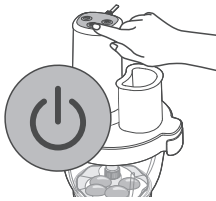

- 11 Щоб почати обробку, натисніть кнопку увімк./вимк.  
12 Щоб зупинити, знову натисніть кнопку увімк./вимк.

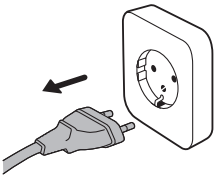

- 13 Витягніть штекер із розетки.

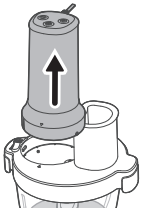

- 14 Пересуньте перемикач у положення розблокування, щоб зняти блок двигуна з кришки.  
15 Зніміть блок двигуна з кришки.

16 Зніміть кришку.

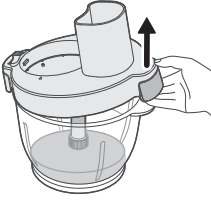

17 Зніміть зібраний диск для збивання з чаші.

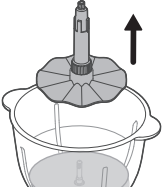

18 Спорожніть чашу.

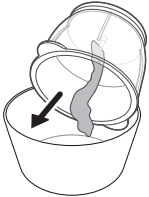

## Використання насадки для чищення часнику

Щоб використовувати насадку для чищення часнику, виконайте подані нижче кроки.

**Використовуйте лише зубці часнику. Не використовуйте головки часнику.**



1 Встановіть насадку для чищення часнику на чашу подрібнювача.

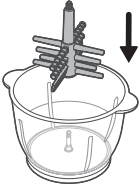

2 Додайте до 60 зубців часнику в чашу.

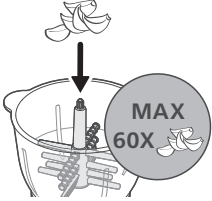

3 Закрийте й зафіксуйте кришку.

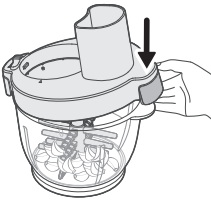
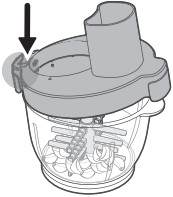

4 Встановіть штовхач в отвір для подачі.

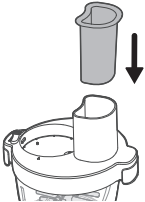

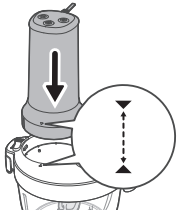

- 5 Встановіть блок двигуна на кришку.  
- Блок двигуна має бути вирівняно з позначкою на кришці.

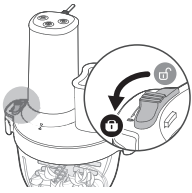

- 6 Пересуньте перемикач у положення блокування, щоб зафіксувати блок двигуна на кришці.

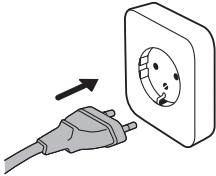

- 7 Вставте штепсель у розетку на стіні.  
- Пристрій готовий.

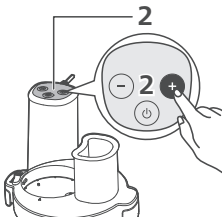

- 8 Натисненням кнопки + або - виберіть швидкість 2.

**Обробляйте продукти не довше 30 секунд.**

**Якщо деякі зубці залишаться неочищені, обробляйте знову за швидкості 2 протягом не довше 30 секунд.**

**Якщо часник буде надто вологим, можливо, його занадто довго обробляли. Зменште час обробки наступного разу.**

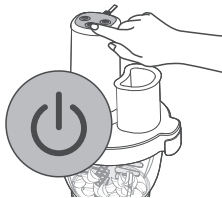

- 9 Щоб почати обробку, натисніть кнопку увімк./вимк.  
10 Щоб зупинити, знову натисніть кнопку увімк./вимк.

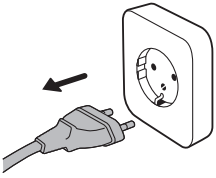

**11** Витягніть штекер із розетки.



**12** Пересуньте перемикач у положення розблокування, щоб розблокувати блок двигуна.

**13** Зніміть блок двигуна з кришки.

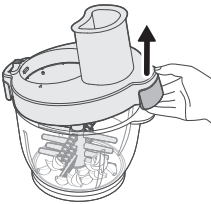

**14** Зніміть кришку.

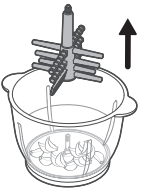

**15** Вийміть насадку для чищення часнику з чаші подрібнювача.

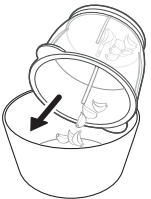

















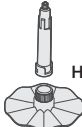









**16** Викиньте зайву шкірку.

- Очищені зубці часнику можна використовувати.

# Кількість продуктів і тривалість переробки

Не перевищуйте максимальну кількість продуктів і вказану тривалість переробки.

		 (MAX)	 (MAX)		
		400 g	10P	1	
		400 g	10 sec.	4	
		400 g	30 sec.	4	
		400 g	60 sec.	4	
		500 g+200 ml	60 sec.	1>4	
 HR1507		250 ml	60 sec.	4	
		4 x 	90 sec.	4	
 HR1507	 HR1507		500 g	20 sec.	1
			250 g	30 sec.	1
	 HR1507		500 g	20 sec.	2
			1 piece	20 sec.	2
			250 g	30 sec.	2
	 HR1507		200 g	20 sec.	1
			1 piece	20 sec.	1
	 HR1507	10 x 	10 Cloves	15 sec.	2
60 x 		60 Cloves	30-60 sec.	2	

## Рецепти

Картопляне пюре з медом

Цей рецепт можна приготувати за допомогою звичайного ріжучого блока.

450 г меду



200 г замороженого масла

100 г свіжозвареної картоплі

- 1** Налийте 450 г меду в миску й покладіть її в холодильник за температури 0 °С (приготуйте 3 миски).
- 2** Наріжте 200 г замороженого масла на кубики по 2–3 см, а 100 г вареної картоплі на шматки по 3–4 см.
- 3** Поставте миски на стіл, додайте масло і шматочки вареної картоплі в чашу й обробляйте за найвищої швидкості протягом 5 секунд.

## Чищення та догляд

- 1** Завжди від'єднуйте пристрій від джерела живлення перед чищенням.
- 2** Розберіть пристрій та обережно зніміть леза й будь-які інші знімні частини.
- 3** Протирайте блок двигуна лише вологою ганчіркою.
- 4** Аксесуари помийте теплою водою з миючим засобом.
- 5** Витріть насухо всі частини подрібнювача чистим рушником.

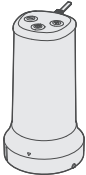
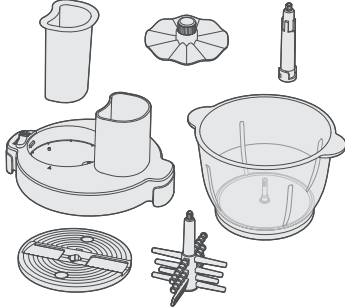
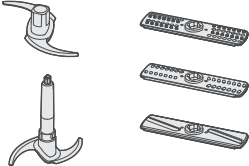
			
	✗	✓	✗
	✓	✓	✓
	✓	✗	✓

## Чищення й сушіння кришки

Сполосніть кришку проточною водою.

Не занурюйте кришку у воду.

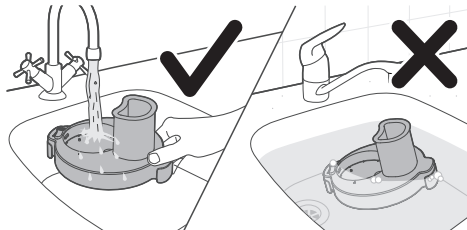

Висушіть кришку під кутом на решітці.

Не висушуйте кришку догори дном або на пласкій поверхні.

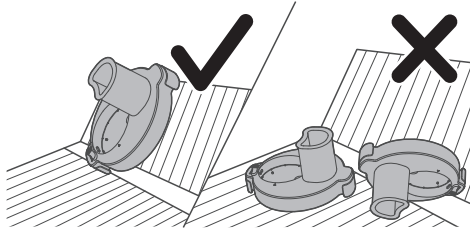

# Кіріспе

Осы затты сатып алуыңызбен құттықтаймыз және Philips компаниясына қош келдіңіз!

Philips ұсынатын қолдауды толық пайдалану үшін өнімді [www.philips.com/welcome](http://www.philips.com/welcome) веб-сайтында тіркеңіз.

## Жалпы сипаттамасы

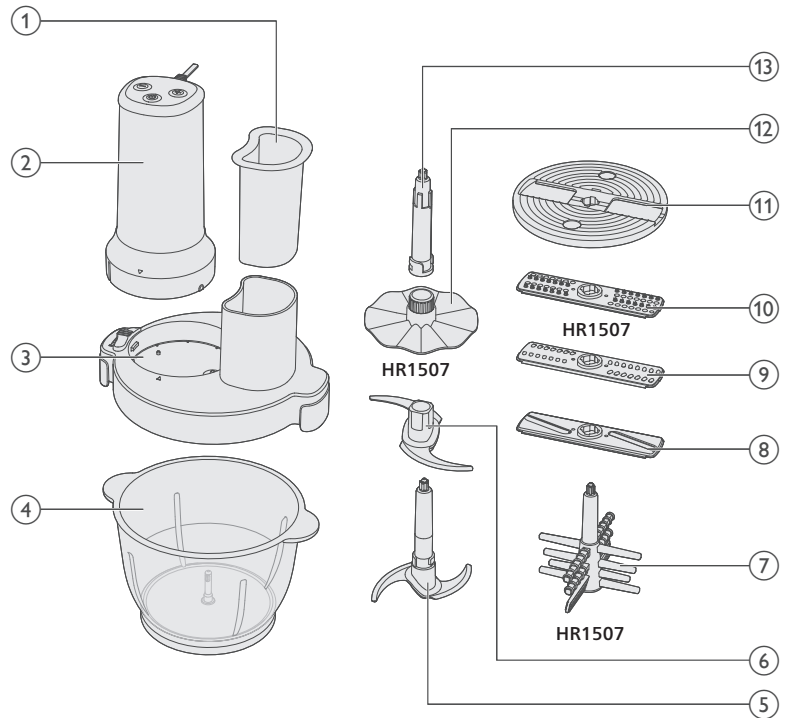

- 1 Тығындағыш
- 2 Мотор бөлімі
- 3 Турағыш ыдысының қақпағы
- 4 Турағыш ыдысы
- 5 Негізгі пышақ
- 6 Қосымша пышақ
- 7 Сарымсақ тазалағыш (тек HR1507 үлгісінде)
- 8 Тілімдеу саптамасы
- 9 Майдалап кесу саптамасы
- 10 Түйіршіктейтін саптама (тек HR1507 түрі)
- 11 Саптаманы ұстағыш
- 12 Бұлғауыш дискісі (тек HR1507 үлгісінде)
- 13 Білік

## Маңызды ақпарат

- Құрылғы электр желісіне қосулы тұрғанда, қолыңызды немесе ас құралдарын ыдықа салмаңыз. Тамақты төмен итеру қажет болса, қолайлы құралды, мысалы, қалақшаны пайдаланыңыз.
- Пышақ жинағын ыдысты/қақпақты салмаған күйде қуат блогына жалғауға болмайды.

## Қауіпті жағдайлар

- Мотор блогын суға немесе басқа сұйықтыққа батыруға болмайды, немесе кран астындағы сумен шаюға да болмайды. Мотор блогын тазалау үшін ылғал шүберекті пайдаланыңыз.

## Абайлаңыз

- Ықтимал жарақатты болдырмау үшін құралды пайдаланбаңыз.
- Қолдану кезінде қозғалатын қосалқы құралдарын немесе жақын бөлшектерін ауыстырар алдында құрылғыны өшіріп, қуат көзінен ажыратыңыз
- Құрылғыны қоспас бұрын, онда көрсетілген кернеудің жергілікті желі кернеуіне сәйкес келетінін тексеріп алыңыз.
- Егер штепсельдік ұшы, қуат сымы немесе өзге бөлшектері зақымданған болса, құралды пайдаланбаңыз.
- Қуат сымы зақымдалған болса, қауіптің алдын алу үшін, оны Philips, оның қызмет агенті немесе сол сияқты кәсіби мамандар алмастыруы тиіс.
- Құралдарды қауіпсіз пайдалану жөніндегі нұсқаулар беріліп, басқа біреу қадағалаған және құралды пайдалануға қатысты қауіп-қатерлер түсіндірілген жағдайда, осы құралды физикалық, сезу немесе ойлау қабілеті шектеулі, білімі мен тәжірибесі аз адамдар пайдалана алады.
- Бұл құралды балаларға пайдалануға болмайды. Құралды және оның сымын балалардың қолдары жетпейтін жерде сақтаңыз.
- Балалар құрылғымен ойнамауы керек.
- Пышақ блогын қолдану кезінде аса абай болыңыз. Оны ыдыстан алып шығарғанда, ыдысты босатқанда және тазартқанда аса абай болыңыз. Кесетін жүздері өте өткір.
- Өткір пышақтарға қолыңызды ТИГІЗБЕҢІЗ. Пышақтар өте өткір, оларды абайлап ұстаңыз. Өткір кескіш пышақтарды ұстағанда, ыдысты босатқанда немесе тазалау кезінде әрқашан жоғарғы жағындағы саусаққа арналған тұтқасынан не дискінің тесігінен ұстап, кескіш жиегіне қолыңызды жақындатпаңыз.
- Егер пышақтар бөліктерінің біреуі тұрып қалса, пышақтар бөлігіндегі ингредиенттерді тазарту үшін алдымен құрылғыны розеткадан суырыңыз.
- Стаканға ыстық сұйықтық құйғанда сақ болыңыз, өйткені ыстық сұйықтық және бу күйіп қалуға әкелуі мүмкін.
- Құралды тазаламас немесе жөндемес бұрын, штепсельді розеткадан ажырату керек.
- Турағыштың ыдысы болмаса, ешқашан турағыштың пышағын қолданбаңыз.

## Ескерту

- Қараусыз қалдырсаңыз немесе жинау, бөлшектеу, сақтау және тазалау алдында әрқашан құралды қуат көзінен ажыратыңыз.
- Басқа өндірушілер шығарған немесе Philips компаниясы нақты ұсынбаған қосалқы құралдар мен бөлшектерді пайдаланбаңыз. Ондай қосалқы құралдар мен бөлшектерді пайдалансаңыз, кепілдік өз күшін жояды.
- Бұл құрылғыны тек пайдаланушы нұсқаулығында көрсетілген арнайы мақсатта қолданыңыз.
- Бұл құрылғы тек үйде әдеттегідей қолдануға арналған. Ол, басқа жағдайда, соның ішінде: дүкендердегі қызметкерлерге арналған ас үйлерде, кеңселерде, фермерлік шаруашылықтарда және сондай басқа да жерлерде қолданылуға арналмаған. Ол мейманханалардың, мотельдердің, қонақүйлердің және сондай басқа да мекемелердің тұрғындары тарапынан қолданылуға арналмаған.
- Кестеде көрсетілген мөлшер мен дайындау уақытынан асырмаңыз.
- Турау ыдысында көрсетілген мөлшерден аспаңыз.
- Өңдемес бұрын, ірі азықтарды үлкендігі шамамен 2 см етіп тураңыз.
- Ыстық тағамдарды өңдеуге болмайды.
- Егер ингредиенттер ыдыстың қабырғасына жабысып қалса, мотор блогы мен қақпақты алып тастаңыз. Содан соң, ингредиенттерді күрекшенің көмегімен алып шығарыңыз немесе аздап сұйықтық құйыңыз.
- Құрылғыны төменде көрсетілген уақыттан ұзақ үздіксіз қолданбаңыз. Құрылғыны ұзақ уақыт бойы үзіліссіз пайдалансаңыз, зақымдалуы мүмкін.
- Құрылғыны тазалау үшін абразивті қабаты бар ысқыштарды, абразивті тазалау құралдарын немесе бензин не ацетон сияқты ерітінділерді пайдалануға болмайды.
- Құрылғыны алғаш қолданар алдында, азыққа тиетін бөлшектерді жақсылап тазалаңыз. Пайдалану нұсқаулығында берілген тазалау жөніндегі нұсқауларды қараңыз.
- Шу деңгейі: Lc – 85 дБ (A)

## Электромагниттік өрістер (ЭМӨ)

Бұл құрал электромагниттік өрістердің әсеріне қатысты барлық қолданыстағы стандарттар мен ережелерге сай.

## Өңдеу



- Бұл таңба осы электр өнімін қалыпты тұрмыстық қалдықпен тастауға болмайтынын білдіреді.
- Электр және электрондық өнімдердің қалдықтарын бөлек жинау жөніндегі еліңіздегі ережелерді сақтаңыз.

## Кепілдік және қолдау көрсету

Claude Debussylaan 88, Amsterdam, Нидерланд мекенжайы бойынша тіркелген Versuni Netherlands B.V. компаниясы сатып алынған күннен кейін (немесе кейінірек жеткізілген болса, жеткізілген күннен кейін) осы өнімге екі жылдық кепілдікті ұсынады. Дұрыс пайдаланбау немесе нашар техникалық қызмет көрсету салдарынан ақау болса, бұл кепілдік жарамсыз. Біздің кепілдік тұтынушы ретіндегі заңды құқықтарыңызға әсер етпейді. Қосалқы бөлшектер, кепілдікті пайдалану туралы қосымша ақпаратты [home.id/support](https://home.id/support) веб-сайтымыздан қараңыз.

## Алғашқы рет қолданар алдында

Алғаш қолданар алдында құралды және керек-жарақтарды жылы сабынды сумен жуыңыз. Жинамас бұрын оларды жақсылап шайып, толық құрғатыңыз.

Турағыш ыдысын тұрақты және тегіс бетке қойыңыз.

Оны жылу көздерінің, судың немесе жанғыш материалдардың жанына қоймаңыз.

## Құралды қолдану

### Турағышты қолдану

Бұл құрылғы жаңғақ, шикі ет, пияз, қатты ірімшік, шөп-шаламдар, т.б. сияқты азықтарды турауға арналған.

Турағышты пайдалану үшін төмендегі қадамдарды орындаңыз:

1 Қосымша пышақты негізгі пышаққа бекітіңіз.

**Өткір пышақтарға қолыңызды ТИГІЗБЕҢІЗ.**

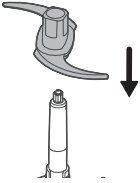

2 Жиналған турағыш пышақтарын турағыш ыдысына салыңыз.  
- Негізгі пышақты қосымша пышақсыз да пайдалануға болады.

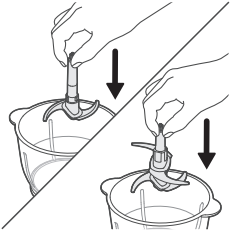

3 Ингредиенттерді турағыш ыдысына салыңыз.

**Турағыш ыдысының ең жоғарғы деңгейінен асырмаңыз.**

**Ингредиенттерді кішкене пішіндер мен өлшемдерге (2 x 2 см) кесіңіз.**

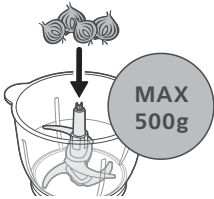

4 Қақпақты жауып, бекітіңіз.

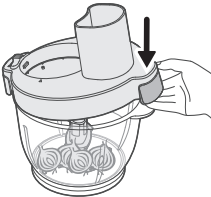
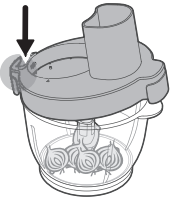

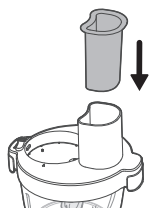

5 Итергішті тамақ салатын түтікке кіргізіңіз.

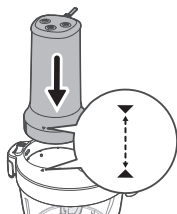

6 Мотор бөлігін қақпаққа бекітіңіз.  
- Мотор бөлігіндегі белгі қақпақтағы белгіге сәйкес келетініне көз жеткізіңіз.

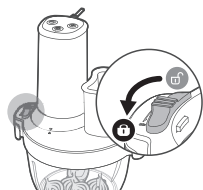

7 Мотор бөлігін қақпаққа бекіту үшін қосқышты құлыптау күйіне сырғытыңыз.

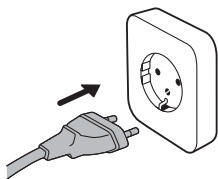

8 Штепсельдік ұшты қабырға розеткасына қосыңыз.  
- Құрылғы дайын.

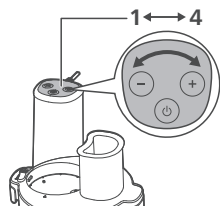

9 Өңдеу жылдамдығын (1-4) таңдау үшін + немесе - түймесін басыңыз.  
1-жылдамдық: құрылғы ең төменгі жылдамдықта жұмыс істейді.  
4-жылдамдық: құрылғы ең жоғары жылдамдықта жұмыс істейді.

**Ингредиенттер салмай, құрылғыны пайдаланбаңыз.**

**Моторды қатарынан 60 секундтан артық қоспаңыз; қайта іске қоспас бұрын шамамен 2 минут күтіңіз.**

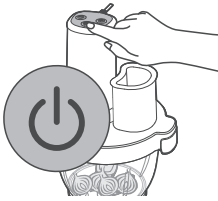

- 10 Өңдеуді бастау үшін қосу/өшіру түймесін басыңыз.
- 11 Тоқтату үшін қосу/өшіру түймесін қайтадан басыңыз.

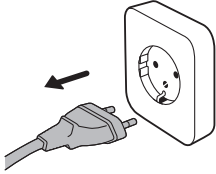

- 12 Штепсельдік ұшты розеткадан суырыңыз.



- 13 Мотор бөлігін босату үшін қосқышты құлыпты ашу күйіне сырғытыңыз.
- 14 Мотор бөлігін қақпақтан алыңыз.

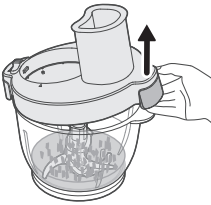

- 15 Қақпақты алып тастаңыз.

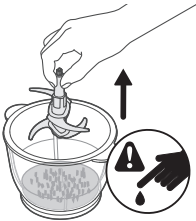

- 16 Жиналған пышақты ыдыстан алыңыз.

### 17 Ыдысты босату

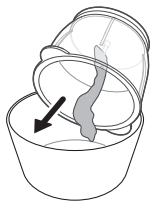

## Тілімдеу/майдалап кесу/түйіршіктейтін саптаманы пайдалану

Тілімдеу/майдалап кесу/түйіршіктейтін саптаманы пайдалану үшін төмендегі қадамдарды орындаңыз:

1 Білікті турағыш ыдысқа бекітіңіз.

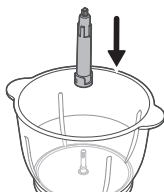

2 Қажетті саптаманы саптама ұстағышқа бекітіңіз.

**Өткір пышақтарға қолыңызды ТИГІЗБЕҢІЗ.**

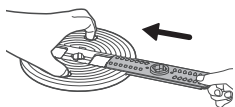

3 Жиналған саптама ұстағышты турағыш ыдысындағы білікке бекітіңіз.

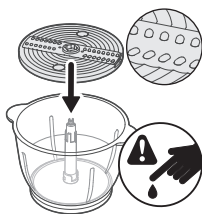

4 Қақпақты жауып, бекітіңіз.

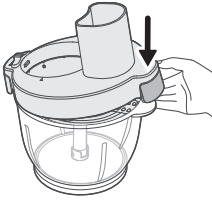
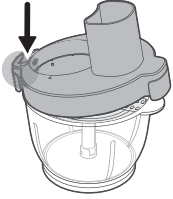

5 Мотор бөлігін қақпаққа бекітіңіз.

- Мотор бөлігіндегі белгі қақпақтағы белгіге сәйкес келетініне көз жеткізіңіз.

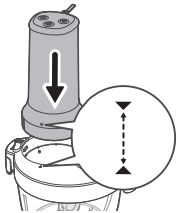

6 Мотор бөлігін қақпаққа бекіту үшін қосқышты құлыптау күйіне сырғытыңыз.

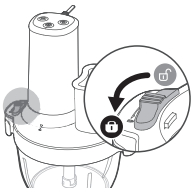

7 Ингредиенттерді азық салатын түтік арқылы қосып, итергішпен төмен қарай итеріңіз.

**Турағыш ыдысының ең жоғарғы деңгейінен (500 г) асырмаңыз.**

8 Итергішті тамақ салатын түтікке кіргізіңіз.

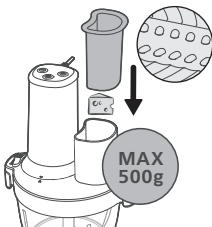

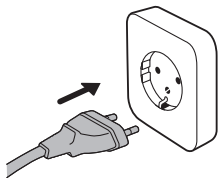

- 9 Штепсельдік ұшты қабырға розеткасына қосыңыз.  
- Құрылғы дайын.

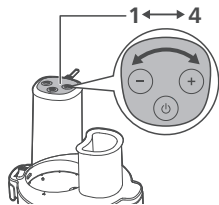

- 10 Өңдеу жылдамдығын (1-4) таңдау үшін + немесе - түймесін басыңыз.  
1-жылдамдық: құрылғы ең төменгі жылдамдықта жұмыс істейді.  
4-жылдамдық: құрылғы ең жоғары жылдамдықта жұмыс істейді.

**Ингредиенттер салмай, құрылғыны пайдаланбаңыз.**

**Моторды қатарынан 60 секундтан артық қоспаңыз; қайта іске қоспас бұрын шамамен 2 минут күтіңіз.**

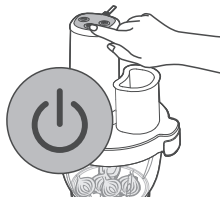

- 11 Өңдеуді бастау үшін қосу/өшіру түймесін басыңыз.  
12 Тоқтату үшін қосу/өшіру түймесін қайтадан басыңыз.

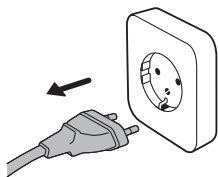

- 13 Штепсельдік ұшты розеткадан суырыңыз.

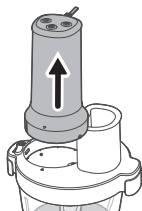

- 14 Мотор бөлігін қақпақтан босату үшін қосқышты құлыптау күйіне сырғытыңыз.  
15 Мотор бөлігін қақпақтан алыңыз.  
16 Қақпақты алып тастаңыз.

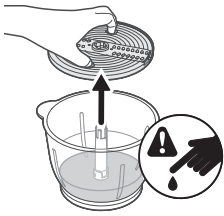

17 Жиналған саптама ұстағыш пен білікті ыдыстан алыңыз.

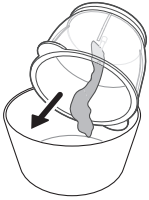

18 Ыдысты босатыңыз.

## Бұлғауыш дискісін пайдалану

Бұлғауыш дискісін пайдалану үшін төмендегі қадамдарды орындаңыз:

- 1 Бұлғауыш дискісін білікке бекітіңіз.
- 2 Бұлғауыш дискісін орнына бекіту үшін сағат тіліне қарсы бұраңыз.

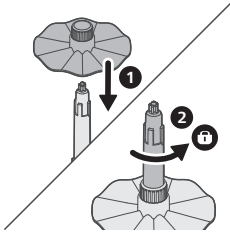

3 Жиналған бұлғауыш дискісін турағыш ыдысына бекітіңіз.

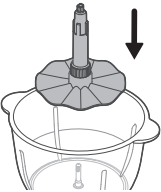

4 Турағыш ыдысына ингредиенттерді салыңыз.

**Турағыш ыдысындағы ең жоғарғы деңгейден асырмаңыз.**

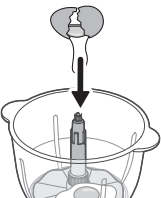

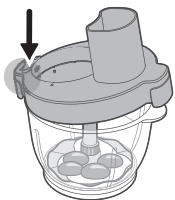

5 Қақпақты жауып, бекіту

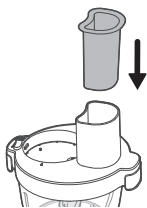
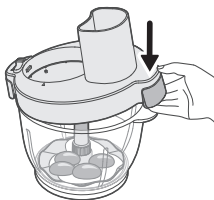

6 Итергішті тамақ салатын түтікке кіргізіңіз.

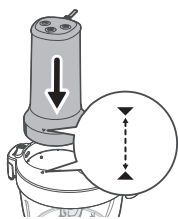

7 Мотор бөлігін қақпаққа бекітіңіз.

- Мотор бөлігіндегі белгі қақпақтағы белгіге сәйкес келетініне көз жеткізіңіз.

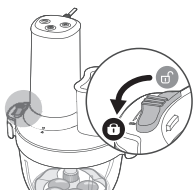

8 Мотор бөлігін қақпаққа бекіту үшін қосқышты құлыптау күйіне сырғытыңыз.

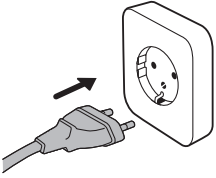

- 9** Штепсельдік ұшты қабырға розеткасына қосыңыз.  
- Құрылғы пайдалануға дайын.

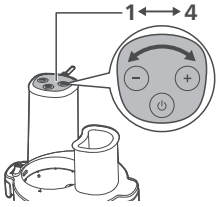

- 10** Өңдеу жылдамдығын (1-4) таңдау үшін + немесе - түймесін басыңыз.  
1-жылдамдық: құрылғы ең төменгі жылдамдықта жұмыс істейді.  
4-жылдамдық: құрылғы ең жоғары жылдамдықта жұмыс істейді.

**Ингредиенттер салмай, құрылғыны пайдаланбаңыз.**

**Моторды қатарынан 60 секундтан артық қоспаңыз; қайта іске қоспас бұрын шамамен 2 минут күтіңіз.**

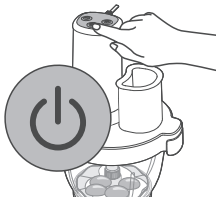

- 11** Өңдеуді бастау үшін қосу/өшіру түймесін басыңыз.  
**12** Тоқтату үшін қосу/өшіру түймесін қайтадан басыңыз.

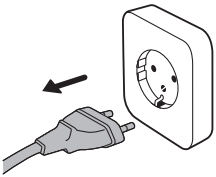

- 13** Штепсельдік ұшты розеткадан суырыңыз.

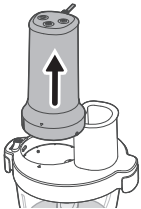

- 14** Мотор бөлігін қақпақтан шығару үшін қосқышты құлыптау күйіне сырғытыңыз.  
**15** Мотор бөлігін қақпақтан алыңыз.

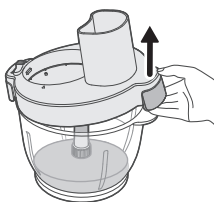

16 Қақпақты алып тастаңыз.

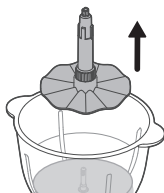

17 Жиналған бұлғауыш дискісін ыдыстан алыңыз.

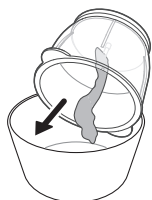

18 Ыдысты босатыңыз.

## Сарымсақ тазалағышты пайдалану

Сарымсақ тазалағышты пайдалану үшін төмендегі қадамдарды орындаңыз:

**Тек аршылған сарымсақ түйірлерін пайдаланыңыз. Тұтас сарымсақ басын пайдаланбаңыз.**



1 Сарымсақ тазалағышты турағыш ыдысқа бекітіңіз.

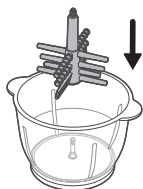

2 Ыдысқа 60 сарымсақ түйірін қосыңыз.

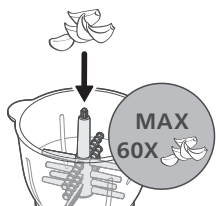

3 Қақпақты жауып, бекіту

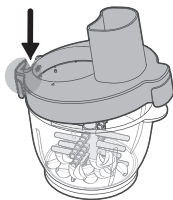

4 Итергішті тамақ салатын түтікке кіргізіңіз.

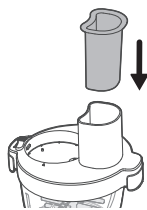

5 Мотор бөлігін қақпаққа бекітіңіз.

- Мотор бөлігіндегі белгі қақпақтағы белгіге сәйкес келетініне көз жеткізіңіз.

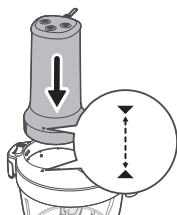

- 6 Мотор бөлігін қақпаққа бекіту үшін қосқышты құлыптау күйіне сырғытыңыз.

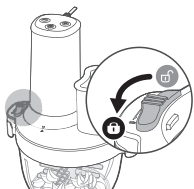

- 7 Штепсельдік ұшты қабырға розеткасына қосыңыз.  
- Құрылғы дайын.

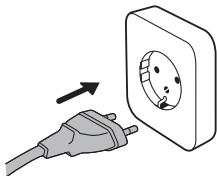

- 8 2-жылдамдықты таңдау үшін + немесе - түймесін басыңыз.

**30 секундтан артық қоспаңыз.**

**Кейбір түйір қабығы аршылмай қалса, 2-жылдамдықта 30 секундқа дейін қайта өңдеңіз.**

**Сарымсақ тым сулы болып көрінсе, ол шамадан тыс өңделген болуы мүмкін. Келесі айналымда өңдеу уақытын қысқартыңыз.**

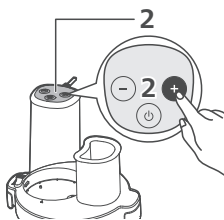

- 9 Өңдеуді бастау үшін қосу/өшіру түймесін басыңыз.  
10 Тоқтату үшін қосу/өшіру түймесін қайтадан басыңыз.



- 11 Штепсельдік ұшты розеткадан суырыңыз.

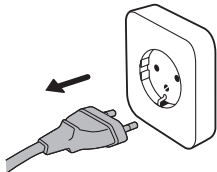



**12** Мотор бөлігін босату үшін қосқышты құлыпты ашу күйіне сырғытыңыз.

**13** Мотор бөлігін қақпақтан алыңыз.

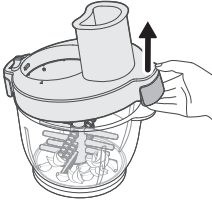

**14** Қақпақты алып тастаңыз.

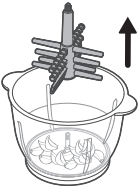

**15** Сарымсақ тазалағышты турағыш ыдысынан алыңыз.

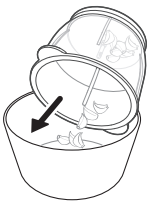

















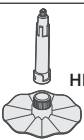









**16** Артық қабықты тастаңыз.

- Аршылған сарымсақ түйірлері пайдалануға дайын.

## Өңдеу көлемдері мен өңдеу уақыты

Максимум мөлшерлер мен өңдеу уақыттарынан асырмаңыз.

		 (MAX)	 (MAX)		
		400 g	10P	1	
		400 g	10 sec.	4	
		400 g	30 sec.	4	
		400 g	60 sec.	4	
		500 g+200 ml	60 sec.	1>4	
 HR1507		250 ml	60 sec.	4	
		4 x 	90 sec.	4	
 HR1507	 HR1507		500 g	20 sec.	1
			250 g	30 sec.	1
			500 g	20 sec.	2
			1 piece	20 sec.	2
			250 g	30 sec.	2
			200 g	20 sec.	1
			1 piece	20 sec.	1
	 HR1507	10 x 	10 Cloves	15 sec.	2
60 x 		60 Cloves	30-60 sec.	2	

## Рецепттер

Бал қосылған езілген картоп

**Бұл рецептті қалыпты пышақ құрылғысымен дайындауға болады.**

450 г бал

200 г мұздатылған сары май



100 г жаңа піскен картоп

**1** 450 г балды бір ыдысқа құйып, оны 0 °С температурада тоңазытқышқа қойыңыз (барлығы 3 ыдыс дайындаңыз).

- 2 200 г мұздатылған сары майды 2-3 см-лік текшелерге, ал 100 г жаңа піскен картопты 3-4 см-лік бөліктерге кесіңіз.
- 3 Ыдыстарды үстелге қойып, блендер құтысына сары май мен жаңа піскен картоп бөліктерін салыңыз, содан кейін ең жоғары режимде 5 секунд жұмыс істетіңіз.

## Тазалау және техникалық қызмет көрсету

- 1 Тазалау алдында әрқашан құрылғыны қуат көзінен ажыратыңыз.
- 2 Құрылғыны бөлшектеп, пышақтарды және кез келген басқа алынбалы бөлшектерді абайлап алыңыз.
- 3 Мотор блогын тек дымқыл шүберекпен сүртіңіз.
- 4 Керек-жарақтарды жылы сумен және жуғыш затпен жуыңыз.
- 5 Турағыштың барлық бөлігін таза сүлгімен құрғатыңыз.

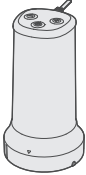
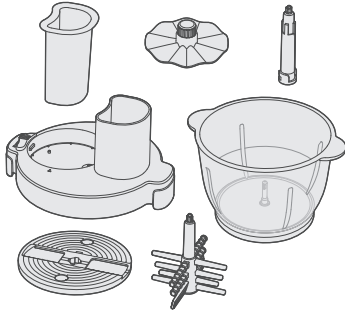
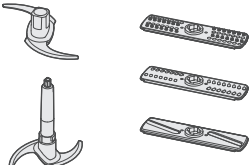
			
	✗	✓	✗
	✓	✓	✓
	✓	✗	✓

## Қақпақты тазалап, құрғату

Қақпақты ағын судың астында шайыңыз.

Қақпақты суға батырмаңыз.

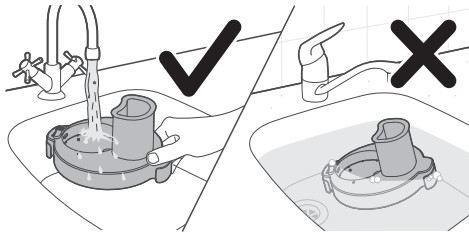

Қақпақты торға қырымен қойып құрғатыңыз.

Қақпақты төңкеріп немесе тегіс жерде кептірмеңіз.

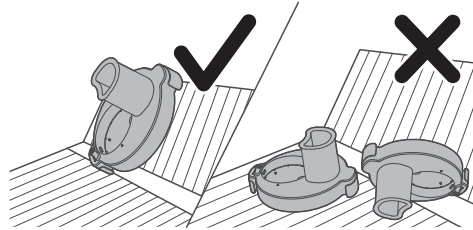

## מבוא

ברכותינו על רכישתך וברוך בואך למשפחת מוצרי פיליפס!  
 כדי להפיק את מלוא התועלת מהתמיכה שפיליפס מעניקה ללקוחותיה, רשמו את המוצר  
[www.philips.com/welcome](http://www.philips.com/welcome). בכתובת

## תיאור כללי

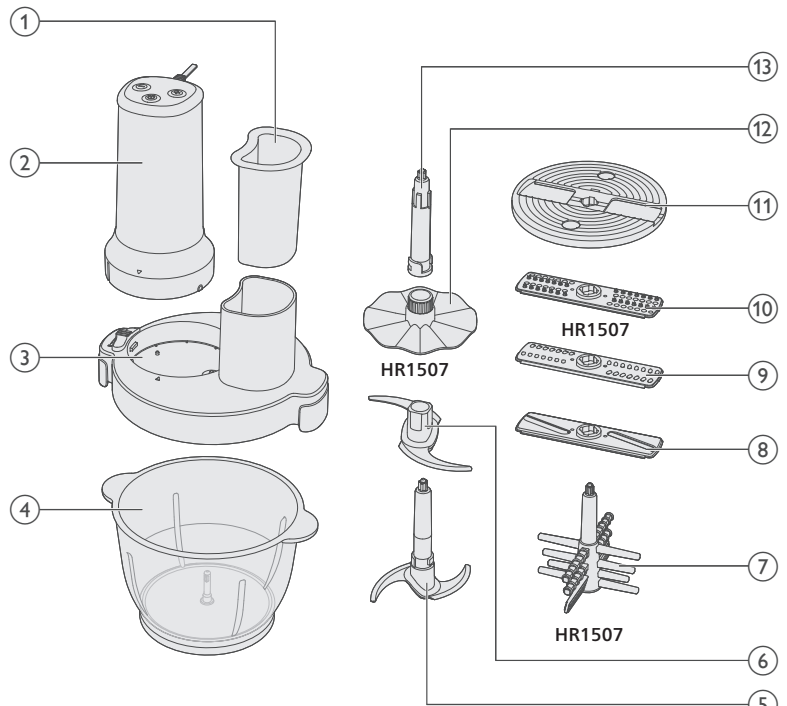

- |                           |    |
|---------------------------|----|
| דוחף                      | 1  |
| יחידת המנוע               | 2  |
| מכסה קערת הקוצץ           | 3  |
| קערת הקוצץ                | 4  |
| להב ראשי                  | 5  |
| להב נוסף                  | 6  |
| קולפן שום (HR1507 בלבד)   | 7  |
| אביזר חיתוך               | 8  |
| אביזר גריסה               | 9  |
| אביזר פירור (HR1507 בלבד) | 10 |
| מחזיק אביזרים             | 11 |
| דיסק טריפה (HR1507 בלבד)  | 12 |
| מוט                       | 13 |

## חשוב

- אין להכניס ידיים וכלים לקערה המחוברת לאספקת החשמל. אם יש צורך לדחוף את האוכל כלפי מטה, יש להשתמש בכלי מתאים, כגון מרית.
- לעולם אין למקם את מכלול הלהבים על יחידת הכוח מבלי שהקערה/המכסה נמצאים במקומם.

## סכנה

- לעולם אין לטבול את יחידת המנוע במים או בכל נוזל אחר ואין לשטוף אותה במים זורמים. כדי לנקות את יחידת המנוע, יש להשתמש במטלית לחה בלבד.

## אזהרה

- כדי למנוע פציעות, אין לעשות שימוש לא מתאים במכשיר.
- יש לכבות את המכשיר ולנתק אותו מזרם החשמל לפני כל החלפה של אביזרים או חלקים שנגעים בעת השימוש
- לפני חיבור המכשיר, יש לוודא שהמתח המצוין על המכשיר מתאים למתח החשמל המקומי.
- אין להשתמש במכשיר אם כבל החשמל, השקע, או חלקים אחרים פגומים או אם יש בהם סדקים גלויים לעין.
- כדי למנוע סכנה, אם כבל החשמל פגום, יש להחליף אותו אצל פיליפס, במרכז השירות של פיליפס או אצל נותני שירות בעלי הסמכה דומה.
- אנשים בעלי מגבלה ביכולות הפיזיות, התחושתיות או השכליות, או אנשים חסרי ניסיון וידע, יכולים להשתמש במכשירים רק אם השימוש נעשה תחת השגחה או לאחר שקיבלו הדרכה על אופן השימוש הבטוח במכשיר והם מבינים את הסיכונים הכרוכים.
- מכשיר זה אינו מיועד לשימושם של ילדים. יש להחזיק את המכשיר ואת הכבל שלו הרחק מהישג ידם של ילדים.
- אסור לילדים לשחק עם המכשיר.
- יש לנקות זהירות רבה בעת הטיפול ביחידת הלהבים. היזהר במיוחד בעת הוצאתה מהקערה, כשאתה מרוקן את הקערה וכשאתה מנקה אותה. להבי החיתוך חדים ביותר.
- אין לגעת בלהבים החדים. הלהבים חדים ביותר, יש לנקוט בזהירות. תמיד יש להחזיק באמצעות תפס האצבעות/חור הדיסקים בחלק העליון, הרחק מקצוות החיתוך, בעת טיפול בלהבי החיתוך החדים, ריקון הקערה ובמהלך ניקוי.
- אם אחת מיחידות הלהבים נתקעת, כבר את המכשיר לפני הוצאת הרכיבים שחוסמים את יחידת הלהבים.
- יש להיזהר בעת מזיגת נוזל חם לספל, שכן נוזל חם ואדים עלולים להיפלט ולגרם לצריבה.
- יש להוציא את התקע משקע החשמל בקיר לפני ביצוע פעולות ניקוי או תחזוקה במכשיר.
- לעולם אין להשתמש בלהבי הקוצץ ללא קערת הקוצץ.

## זהירות

- תמיד נתק את המכשיר מהחשמל כשהוא מושאר ללא השגחה ולפני הרכבתו, פירוקו, אחסונו או ניקויו.
- לעולם אין להשתמש באביזרים או בחלקים של יצרן אחר או כאלה שלא הומלצו במפורש בידי פיליפס. במקרה של שימוש באביזרים או בחלקים כאלו, יבטל תוקף האחריות.

- השתמש במכשיר זה רק למטרות שלהן הוא תוכנן כפי שמוצג במדריך למשתמש.
- מכשיר זה נועד לשימוש ביתי רגיל בלבד. הוא לא נועד לשימוש בסביבות כמו מטבח צוות או חנויות, משרדים, חוות או סביבות דומות אחרות. הוא גם אינו מיועד לשימוש על ידי לקוחות בבתי מלון, במלונות, במקומות אירוח (B&B) ובסביבות דומות אחרות.
- אין לחרוג מהכמויות המרביעות ומזמני העיבוד המצוינים בטבלה.
- אין לחרוג מהכמויות המצוינות בקערת החיתוך.
- חתוך מרכיבים גדולים לחתיכות בגודל של כ-2 ס"מ לפני עיבודן.
- אין לעבד רכיבים חמים.
- אם מרכיבים נדבקים לדופן הקערה, הוצא את יחידת המנוע ואת המכסה. לאחר מכן שחרר את המרכיבים בעזרת מרית או הוסף מעט נוזל.
- אין להפעיל את המכשיר לפרקי זמן ארוכים יותר מהמצוין למטה ללא זמן מנוחה. עיבוד מתמשך לפרקי זמן ארוכים יותר עשוי לגרום לנזק למכשיר.
- לעולם אין להשתמש במטליות משפשפות, בחומרי ניקוי שוחקים או בנוזלים רבי עוצמה, כגון בנזין או אצטון, כדי לנקות את המכשיר.
- לפני השימוש הראשון במכשיר, יש לנקות ביסודיות את החלקים הבאים במגע עם מזון. לצורך ניקוי, עיין בהוראות שבמדריך.
- רמת רעש: LC – 85 dB(A)

## שדות אלקטרומגנטיים (EMF)

מכשיר זה עומד בתקנים ובתקנות החלים בנוגע לחשיפה לשדות אלקטרומגנטיים.

## מחזור

- סמל זה מציינ שאין להשליך מוצרי חשמל עם אשפה ביתית רגילה.
- יש לפעול לפי הכללים הנהוגים במדינתך לגבי איסוף נפרד של מוצרי חשמל.



## אחריות ותמיכה

חברת Versuni Netherlands B.V., הרשומה בכתובת 88 Claude Debussylaan, Amsterdam, הולנד, מציעה אחריות על מוצר זה לשנתיים מתאריך הרכישה (או מתאריך האספקה, המאוחר מביניהם). אחריות זו אינה תקפה אם פגם נובע משימוש לא נכון או תחזוקה לקויה. האחריות לא משפיעה על זכויותיך החוקיות כצרכן. מידע נוסף, לגבי חלקי חילוף, או לגבי הפעלת האחריות, ניתן למצוא באתר שלנו, בכתובת [home.id/support](https://home.id/support).

# לפני השימוש הראשון

לפני השימוש הראשון, יש לשטוף את המכשיר והאביזרים במים חמים עם סבון. יש לשטוף ביסודיות ולייבש אותם לחלוטין לפני ההרכבה.  
יש להניח את קערת הקוצץ על משטח שטוח ויציב.  
אין לשים אותו ליד מקורות חום, מים, או חומרים דליקים.

## שימוש במכשיר

### שימוש בקוצץ

מכשיר זה נועד לקיצוץ מרכיבים כמו אגוזים, בשר נא, בצל, גבינה קשה, עשבי תיבול וכדומה.

כדי להשתמש בקוצץ, יש לפעול לפי השלבים הבאים:

**1** יש לחבר את הלהב הנוסף ללהב הראשי.

**אין לנעת בלהבים החדים.**

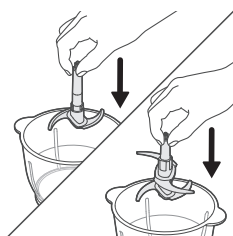
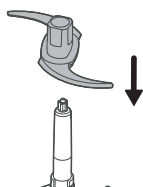

**2** יש להכניס את להבי הקוצץ המורכבים לקערת הקוצץ.  
ניתן גם להשתמש בלהב הראשי ללא הלהב הנוסף.

**3** יש להניח את רכיבי המזון בקערת הקוצץ.

**אין לחרוג מהקיבולת המרבית בקערת הקוצץ.**

**יש לחתוך את הרכיבים לצורות בגודל קטן (2 x 2 ס"מ).**

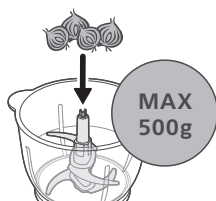

4 יש לסגור ולנעול את המכסה.

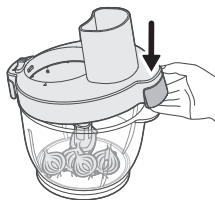
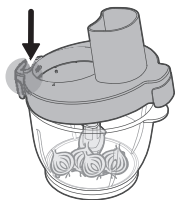

5 יש לשים את הדוחף בצינור ההזנה.

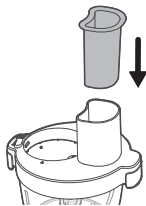

6 יש לחבר את יחידת המנוע למכסה.  
יש לוודא שהסימן על יחידת המנוע מיושר עם הסימן על המכסה.

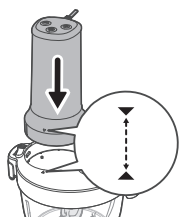

7 יש להעביר את המתג למצב נעילה כדי להדק את יחידת המנוע למכסה.

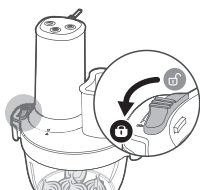

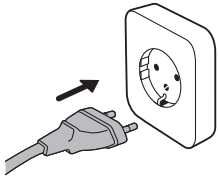

8 יש להכניס את התקע לשקע שבקיר.  
- המכשיר מוכן.

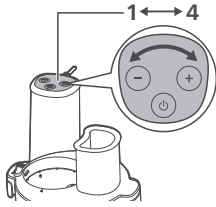

9 לחץ על לחצני + או - כדי לבחור מהירות עיבוד (1 עד 4).  
מהירות 1: המכשיר יעבוד במהירות הנמוכה ביותר.  
מהירות 4: המכשיר יעבוד במהירות הגבוהה ביותר.

**אין להפעיל את המכשיר כאשר אין בו רכיבים.**

**אין להשאיר את המנוע פועל ליותר מ-60 שניות ברצף. יש לחכות כ-2 דקות לפני הפעלה חוזרת.**

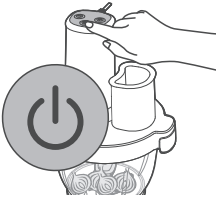

10 לחץ על לחצן ההפעלה/כיבוי כדי להתחיל לעבד.  
11 לחץ שוב על כפתור ההפעלה/כיבוי כדי לעצור.

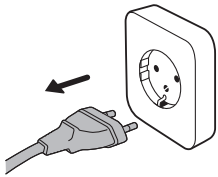

12 יש לנתק את התקע מהשקע.



13 יש להעביר את המתג למצב פתיחת הנעילה כדי לשחרר את יחידת המנוע.  
14 יש להסיר את יחידת המנוע מהמכסה.

15 יש להסיר את המכסה.

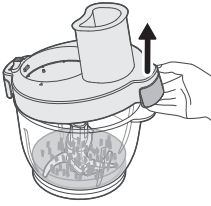

16 יש להוציא את הלהב המורכב מהקערה.

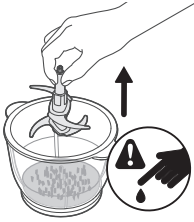

17 יש לרוקן את הקערה

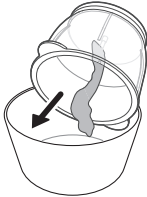

## שימוש באביזרי החיתוך/גריסה/פירור

כדי להשתמש באביזרי החיתוך/גריסה/פירור, יש לבצע את השלבים להלן:  
1 יש לחבר את המוט לקערת הקוצץ.

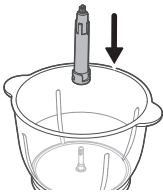

2 יש לחבר את האביזר הרצוי למחזיק האביזרים.

אין לגעת בלהבים החדים.

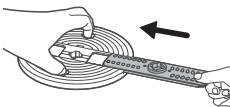

3 יש לחבר את מחזיק האיבזרים המורכב למוט בקערת הקוצץ.

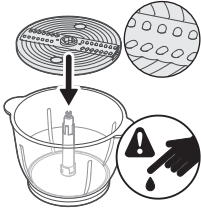

4 יש לסגור ולנעול את המכסה.

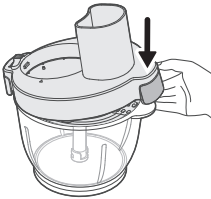
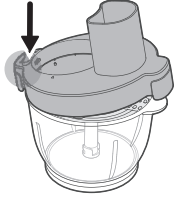

5 יש לחבר את יחידת המנוע למכסה.  
יש לוודא שהסימן על יחידת המנוע מיושר עם הסימן על המכסה.

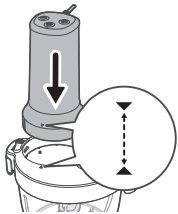

6 יש להעביר את המתג למצב נעילה כדי להדק את יחידת המנוע למכסה.

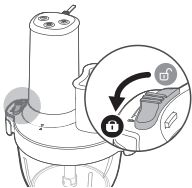

7 יש להוסיף רכיבים דרך צינור ההזנה ולדחוף אותם מטה בעזרת הדוחף.

**אין לחרוג מהקיבולת המרבית בקערת הקוצץ (500 ג').**

8 יש לשים את הדוחף בצינור ההזנה.

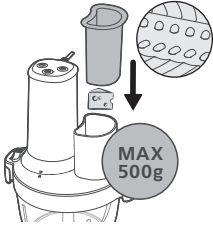

9 יש להכניס את התקע לשקע שבקיר.

- המכשיר מוכן.

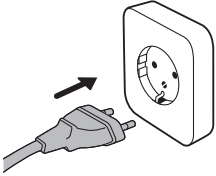

10 לחץ על לחצני + או - כדי לבחור מהירות עיבוד (1 עד 4).

מהירות 1: המכשיר יעבוד במהירות הנמוכה ביותר.

מהירות 4: המכשיר יעבוד במהירות הגבוהה ביותר.

**אין להפעיל את המכשיר כאשר אין בו רכיבים.**

**אין להשאיר את המנוע פועל ליותר מ-60 שניות ברצף. יש לחכות כ-2 דקות לפני הפעלה חוזרת.**

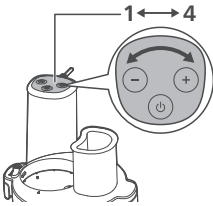

11 לחץ על לחצן ההפעלה/כיבוי כדי להתחיל לעבד.

12 לחץ שוב על כפתור ההפעלה/כיבוי כדי לעצור.

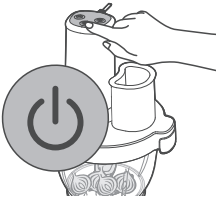

13 יש לנתק את התקע מהשקע.

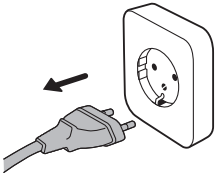



- 14 יש להעביר את המתג למצב פתיחת הנעילה כדי לשחרר את יחידת המנוע מהמכסה.
- 15 יש להסיר את יחידת המנוע מהמכסה.
- 16 יש להסיר את המכסה.

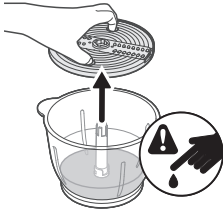

- 17 יש להסיר את מחזיק האביזרים המורכב והמוט מהקערה.

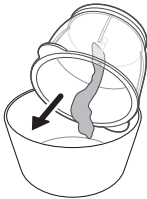

- 18 יש לרוקן את הקערה.

## שימוש בדיסק הטריפה

כדי להשתמש בדיסק הטריפה, יש לפעול לפי השלבים הבאים:

- 1 יש לחבר את דיסק הטריפה למוט.
- 2 יש לסובב את דיסק הטריפה נגד כיוון השעון כדי לנעול אותו במקומו.

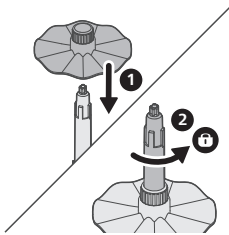

- 3 יש לחבר את דיסק הטריפה המורכב לקערת הקוצץ.

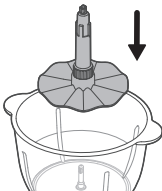

4 יש להוסיף את המרכיבים אל קערת הקוצץ.  
אין לחרוג מהמפלס המרבי של קערת הקוצץ.

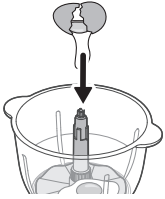

5 יש לסגור ולנעול את המכסה

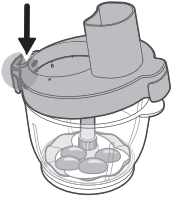

6 יש לשים את הדוחף בצינור ההזנה.

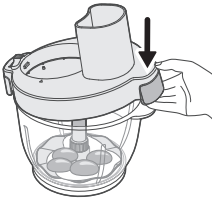

7 יש לחבר את יחידת המנוע למכסה.  
יש לוודא שהסימן על יחידת המנוע מיושר עם הסימן על המכסה.

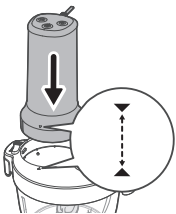
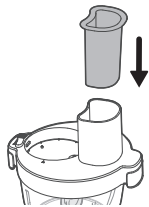

8 יש להעביר את המתג למצב נעילה כדי להדק את יחידת המנוע למכסה.

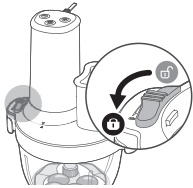

9 יש להכניס את התקע לשקע שבקיר. המכשיר מוכן לשימוש.

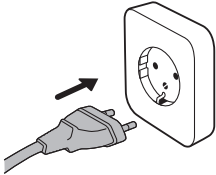

10 לחץ על לחצני + או - כדי לבחור מהירות עיבוד (1 עד 4).  
מהירות 1: המכשיר יעבוד במהירות הנמוכה ביותר.  
מהירות 4: המכשיר יעבוד במהירות הגבוהה ביותר.

**אין להפעיל את המכשיר כאשר אין בו רכיבים.**

**אין להשאיר את המנוע פועל ליותר מ-60 שניות ברצף. יש לחכות כ-2 דקות לפני הפעלה חוזרת.**

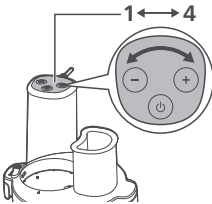

11 לחץ על לחצן ההפעלה/כיבוי כדי להתחיל לעבד.  
12 לחץ שוב על כפתור ההפעלה/כיבוי כדי לעצור.



13 יש לנתק את התקע מהשקע.

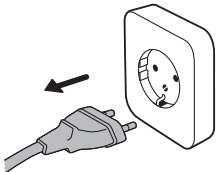

- 14 יש להעביר את המתג למצב פתיחת הנעילה כדי להסיר את יחידת המנוע מהמכסה.
- 15 יש להסיר את יחידת המנוע מהמכסה.



- 16 יש להסיר את המכסה.

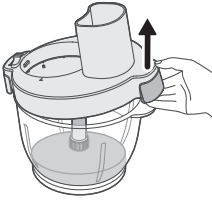

- 17 יש להוציא את דיסק הטריפה המורכב מהקערה.

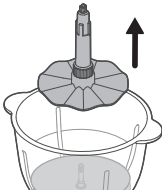

- 18 יש לרוקן את הקערה.

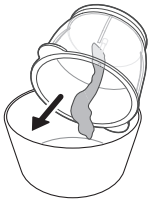

## שימוש בקולפן השום

כדי להשתמש בקולפן השום, יש לפעול לפי השלבים הבאים:

**יש להשתמש בשיני שום מקולפות בלבד. אין להשתמש בפקעות שום שלמות.**



1 יש לחבר את קולפן השום לקערת הקוצץ.

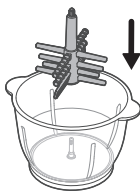

2 יש להוסיף עד 60 שיני שום לקערה.

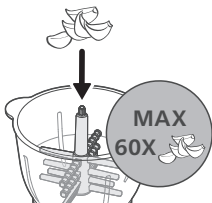

3 יש לסגור ולנעול את המכסה

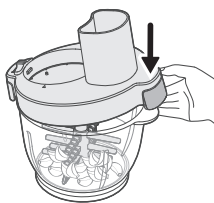
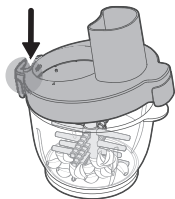

4 יש לשים את הדוחף בצינור ההזנה.

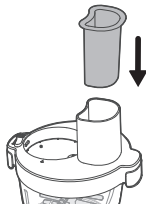

5 יש לחבר את יחידת המנוע למכסה.  
 יש לוודא שהסימן על יחידת המנוע מיושר עם הסימן על המכסה.

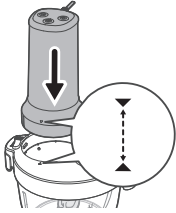

6 יש להעביר את המתג למצב נעילה כדי להדק את יחידת המנוע למכסה.

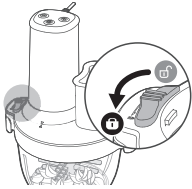

7 יש להכניס את התקע לשקע שבקיר.  
 המכשיר מוכן.

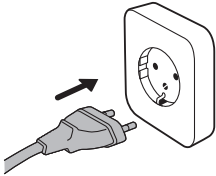

8 לחץ על לחצני + או - כדי לבחור במהירות 2.

**יש לעבד במשך עד 30 שניות.**

**אם חלק משיני השום עדיין לא מקולפות, יש לעבד שוב במהירות 2 במשך עד 30 שניות.**

**אם נראה שהשום לח מדי, ייתכן שהוא עובד יתר על המידה. יש להפחית את זמן העיבוד בסיבוב הבא.**

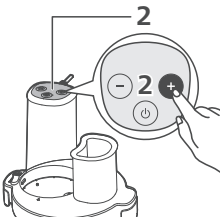

9 לחץ על לחצן ההפעלה/כיבוי כדי להתחיל לעבד.

10 לחץ שוב על כפתור ההפעלה/כיבוי כדי לעצור.

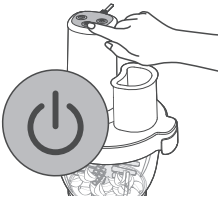

11 יש לנתק את התקע מהשקע.

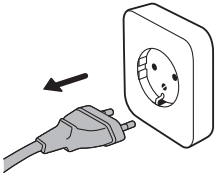

12 יש להעביר את המתג למצב פתיחת הנעילה כדי לשחרר את יחידת המנוע.

13 יש להסיר את יחידת המנוע מהמכסה.



14 יש להסיר את המכסה.

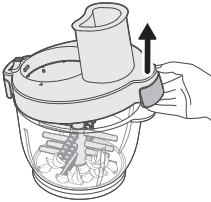

15 יש להוציא את קולפן השום מקערת הקוצץ.

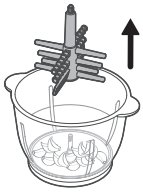



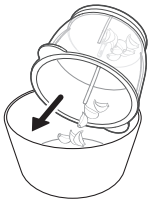























16 יש להשליך את הקליפות המיותרות.  
- שיני השום המקולפות מוכנות לשימוש.



# כמויות עיבוד זמן העיבוד

אין לחרוג מהכמויות המרביות ומזמני העיבוד המרביים המצוינים.

		 Kg (MAX)	 (MAX)		
		400 g	10P	1	
		400 g	10 sec.	4	
		400 g	30 sec.	4	
		400 g	60 sec.	4	
		500 g+200 ml	60 sec.	1>4	
 HR1507		250 ml	60 sec.	4	
		4 x 	90 sec.	4	
 HR1507	 HR1507		500 g	20 sec.	1
			250 g	30 sec.	1
	 HR1507		500 g	20 sec.	2
			1 piece	20 sec.	2
			250 g	30 sec.	2
	 HR1507		200 g	20 sec.	1
			1 piece	20 sec.	1
	 HR1507	10 x 	10 Cloves	15 sec.	2
60 x 		60 Cloves	30-60 sec.	2	

מתכונים

פירה תפוחי אדמה עם דבש



**ניתן להכין מתכון זה עם יחידת הלהבים הרגילה.**

450 גר' דבש

- 200 גר' חמאה קפואה  
 100 גר' תפוחי אדמה מבושלים טריים
- 1 מזגו 450 גר' דבש לקערה והכניסו אותה למקרר בטמפרטורה של 0°C (הכינו 3 קערות).
  - 2 חתכו 200 גר' חמאה קפואה לקוביות בגודל 2-3 ס"מ, ו-100 גר' תפוחי אדמה מבושלים טריים לחתיכות בגודל 3-4 ס"מ.
  - 3 הניחו את הקערות על השולחן, הוסיפו את החמאה ואת חתיכת תפוחי האדמה המבושלים הטריים אל כוס המערבל והפעילו בהגדרה הגבוהה ביותר במשך 5 שניות.

## ניקוי ותחזוקה

- 1 תמיד יש לנתק את המכשיר ממקור החשמל לפני הניקיון.
- 2 יש לפרק את המכשיר ולהסיר בזהירות את הלהבים וכל חלק מתנתק אחר.
- 3 יש לנקות את יחידת המנוע עם מטלית לחה בלבד.
- 4 יש לנקות את האביזרים במים חמים ונוזל ניקוי.
- 5 יש לייבש את כל חלקי הקוצץ עם מגבת יבשה.

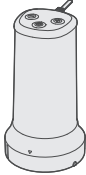
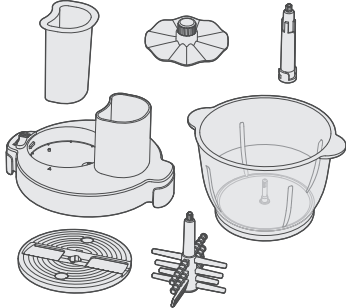
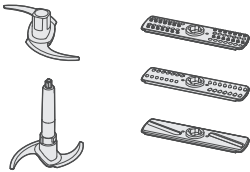
			
	✗	✓	✗
	✓	✓	✓
	✓	✗	✓

## יש לנקות ולייבש את המכסה

יש לשטוף את המכסה במים זורמים.

אין לטבול את המכסה במים.

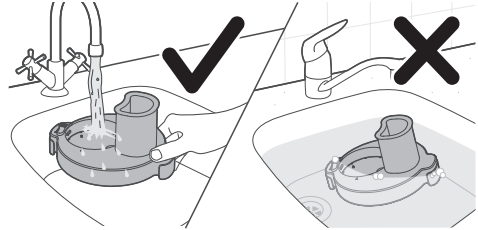

יש לייבש את המכסה בזווית על מתקן הייבוש.

אין לייבש את המכסה הפוך או על משטח שטוח.

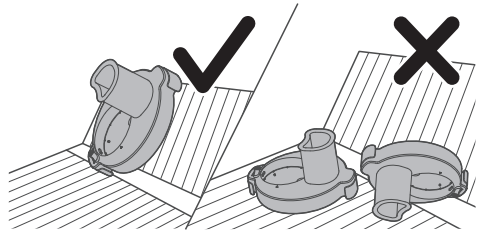





2026 © Versuni Holding B.V.

PHILIPS and the Philips Shield Emblem are registered trademarks of Koninklijke Philips N.V. and are used under license.

This product has been manufactured by and is sold under the responsibility of Versuni Holding B.V., and Versuni Holding B.V. is the warrantor in relation to this product.



100%   
www.home.id