



**PHILIPS**

Super automatic  
espresso machine

4000 series

EP4051, EP4050

**CS** UŽIVATELSKÁ PRÍRUCKA  
**HU** FELHASZNÁLÓI KÉZIKÖNYV  
**PL** INSTRUKCJA OBSŁUGI  
**RO** MANUAL DE UTILIZARE  
**SK** NÁVOD NA POUŽITIE  
**RU** РУКОВОДСТВО ПОЛЬЗОВАТЕЛЯ  
**KK** ПАЙДАЛАНУШЫ НҰСҚАУЛЫҒЫ

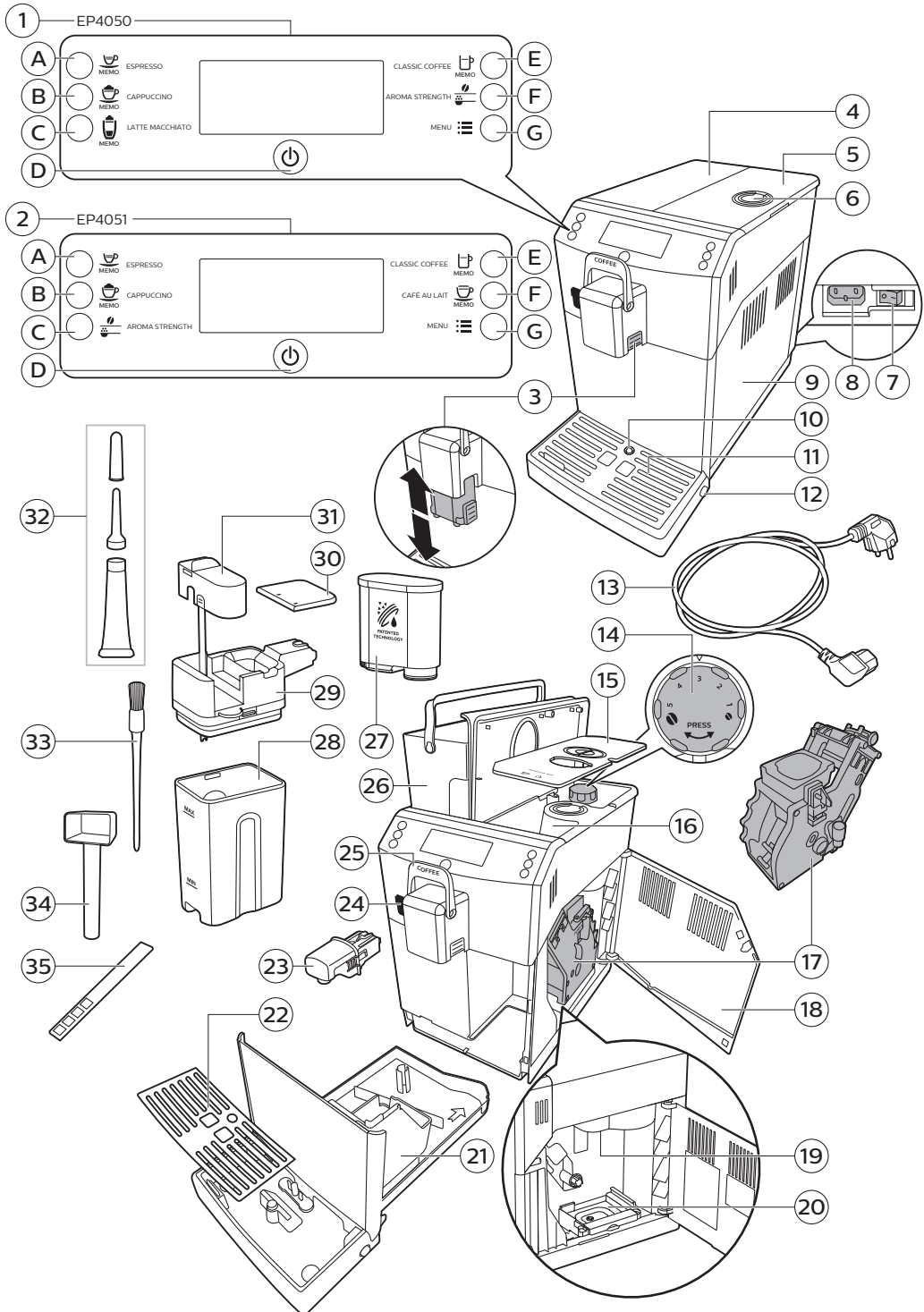

## Spis treści

Opis urządzenia	56
Wprowadzenie	57
Pierwsza instalacja	57
Filtr AquaClean	57
Aktywowanie filtra AquaClean	58
Wymiana filtra AquaClean	59
Wymiana filtra AquaClean po zużyciu 8 filtrów	59
Mierzenie twardości wody	59
Panel sterowania i wyświetlacz	60
Przyciski napoju	60
Przyciski nawigacyjne	60
Przycisk MENU	61
Przycisk AROMA STRENGTH (Moc aromatu)	61
CoffeeSwitch	61
Zaparzanie kawy	62
Zaparzanie kawy z ziaren kawy	62
Zaparzanie kawy z kawy mielonej	62
Inne napoje i gorąca woda	63
Napoje specjalne i gorąca woda	63
Jak wybierać inne napoje	63
Jak wybierać napoje specjalne	63
Podawanie gorącej wody	63
Zaparzanie napojów kawowych na bazie mleka i spienianie mleka	64
Ustawianie ilości i smaku	64
Ustawianie ilości kawy i mleka	64
Regulowanie mocy kawy	65
Dostosowywanie ustawień młynka	65
Czyszczenie i konserwacja	66
Tabela z instrukcjami mycia i czyszczenia urządzenia	66
Czyszczenie jednostki zaparzającej	67
Czyszczenie jednostki zaparzającej pod bieżącą wodą	67
Oczyść jednostkę zaparzającą przy użyciu tabletek do czyszczenia	68
Ponowne wkładanie jednostki zaparzającej do urządzenia	68
Smarowanie	69
Czyszczenie dzbanka na mleko	70
Szybkie czyszczenie dzbanka	70
Dokładne czyszczenie dzbanka na mleko	70
Cotygodniowe czyszczenie dzbanka na mleko	70
Demontaż wylewki dozownika mleka	71
Składanie dzbanka na mleko	71
Comiesięczne czyszczenie dzbanka na mleko	72
Procedura odwapniania	72
Co zrobić, jeśli procedura odwapniania zostanie przerwana	75
Ikony ostrzeżenia i kody błędów	75
Znaczenie ikon ostrzeżenia	75
Znaczenie kodów błędów	76

## Opis urządzenia

1	Interfejs użytkownika (tylko model EP4050)	12	Przycisk zwalniający tackę ociekową
1A	Przycisk ESPRESSO	13	Przewód sieciowy
1B	Przycisk CAPPUCCINO	14	Pokrętło ustawiania sposobu mielenia
1C	Przycisk LATTE MACCHIATO	15	Pokrywa pojemnika na ziarna kawy
1D	Przycisk trybu gotowości	16	Pojemnik na ziarna kawy
1E	Przycisk TRADYCYJNA KAWA	17	Jednostka zaparzająca
1F	Przycisk AROMA STRENGTH (Moc aromatu)	18	Wewnętrzna strona klapki serwisowej z instrukcjami kontaktowymi
1G	Przycisk MENU	19	Wylewka kawy
2	Interfejs użytkownika (tylko model EP4051)	20	Kasetka na resztki kawy
2A	Przycisk ESPRESSO	21	Pojemnik na fusy kawowe
2B	Przycisk CAPPUCCINO	22	Pokrywa tacki ociekowej
2C	Przycisk AROMA STRENGTH (Moc aromatu)	23	Dozownik gorącej wody
2D	Przycisk trybu gotowości	24	Otwór na dozownik gorącej wody
2E	Przycisk TRADYCYJNA KAWA	25	CoffeeSwitch
2F	Przycisk CAFÉ AU LAIT	26	Zbiornik na wodę
2G	Przycisk MENU	27	Filtr AquaClean
3	Regulowany dozownik kawy	28	Pojemnik na mleko
4	Pokrywa zbiornika wody	29	Dozownik mleka
5	Pokrywa pojemnika na ziarna kawy	30	Pokrywa dozownika mleka
6	Pokrywa pojemnika na kawę mieloną	31	Wylewka dozownika mleka
7	Przełącznik zasilania	32	Tubka smaru wraz z końcówką do aplikacji oraz nakrętką
8	Gniazdo zasilacza	33	Szczoteczka do czyszczenia
9	Klapka serwisowa	34	Miarka
10	Wskaźnik zapelnienia tacki ociekowej	35	Pasek do pomiaru twardości wody
11	Tacka ociekowa		

## Wprowadzenie

Gratulujemy zakupu w pełni automatycznego ekspresu do kawy firmy Philips! Aby w pełni skorzystać z oferowanej przez firmę Philips pomocy, zarejestruj swój produkt na stronie internetowej [www.philips.com/coffee-care](http://www.philips.com/coffee-care).

Przed skorzystaniem z urządzenia po raz pierwszy zapoznaj się dokładnie z osobną broszurą na temat bezpieczeństwa i zachowaj ją na przyszłość.

Aby zapewnić maksymalny komfort użytkowania ekspresu do kawy, firma Philips oferuje pełne wsparcie na 4 różne sposoby:

- Odrębna skrócona instrukcja obsługi ze wskazówkami dotyczącymi pierwszej instalacji i pierwszego użycia.
- Niniejsza instrukcja obsługi zawierająca bardziej szczegółowe informacje na temat sposobu użytkowania urządzenia, jego czyszczenia i odwapniania oraz rozwiązywania problemów.
- To jest kod QR. Zeskanuj ten kod, aby uzyskać dostęp do filmów instruktażowych pokazujących, jak parzyć najlepsze kawy i jak czyścić urządzenie, a także do listy najczęściej zadawanych pytań. ([www.philips.com/coffee-care](http://www.philips.com/coffee-care))
- Odrębna broszura z ważnymi informacjami na temat bezpieczeństwa.



## Pierwsza instalacja

Aby po raz pierwszy przygotować urządzenie do pracy, postępuj zgodnie z instrukcjami zamieszczonymi w odrębnej skróconej instrukcji obsługi.

Uwaga: To urządzenie zostało przetestowane przy użyciu kawy. Wprawdzie zostało gruntownie oczyszczone, ale w środku mogły pozostać resztki kawy. Gwarantujemy jednak, że urządzenie jest całkowicie nowe.

Uwaga: Podczas pierwszego przygotowania możesz założyć filtr AquaClean (zob. odrębna skrócona instrukcja obsługi). Jeśli pominiesz instalację filtra AquaClean przy pierwszym użyciu, możesz go zainstalować później. Aby to zrobić, otwórz menu.

## Filtr AquaClean

Filtr AquaClean ma na celu ograniczenie osadzania się kamienia w urządzeniu oraz dostarczanie czystej wody w celu zapewnienia doskonałego aromatu i smaku każdej filiżanki kawy. Jeśli użyjesz kolejno 8 filtrów AquaClean zgodnie z zaleceniami zamieszczonymi w tej instrukcji, odwapnianie urządzenia nie będzie konieczne do czasu przygotowania aż 5000 filiżanek kawy.

Uwaga: Urządzenie musi zostać całkowicie odwapnione przed rozpoczęciem używania filtra AquaClean. Jeśli filtr nie został aktywowany podczas pierwszej instalacji, przed jego aktywacją trzeba odwapnić urządzenie.

## Aktywowanie filtra AquaClean

Uwaga: Zawsze potwierdzaj aktywację filtra AquaClean w menu urządzenia, jak to opisano poniżej. Musisz to także robić po wymianie filtra AquaClean. Dzięki aktywacji filtra AquaClean w menu urządzenie może monitorować liczbę zużytych filtrów. Po wymianie 8 filtrów urządzenie przypomni Ci o konieczności jego odwapnienia.

- 1 Wskazówki dotyczące umieszczania filtra AquaClean w zbiorniku na wodę można znaleźć w odrębnej skróconej instrukcji obsługi.

Uwaga: Potrząśnij filtrem AquaClean przez około 5 sekund, zanurz go do góry dnem w naczyniu z zimną wodą i poczekaj, aż z filtra przestaną się wydobywać pęcherzyki powietrza.

- 2 Naciśnij przycisk MENU, wybierz MENU i naciśnij przycisk OK, aby potwierdzić. Przewiń do opcji AQUACLEAN FILTER. Naciśnij przycisk OK, aby potwierdzić.
  - Na wyświetlaczu widać liczbę wymienionych wcześniej filtrów AquaClean: od 0 do 8 filtrów.

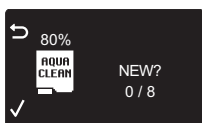

- 3 Na wyświetlaczu wybierz pozycję ON (Wł.) i naciśnij przycisk OK, aby zatwierdzić.



- 4 Wyświetlacz automatycznie aktualizuje liczbę użytych filtrów.



- Następnie pojawi się ekran „gotowości urządzenia” z ikoną AquaClean 100% oznaczającą, że filtr został zainstalowany.
- 5 Nalej 2 filiżanki (0,5 l) gorącej wody, aby zakończyć aktywację. Wylej tę wodę.

## Wymiana filtra AquaClean

**Uwaga:** Wymień filtr AquaClean, gdy wydajność spadnie do 0%, a ikona filtra zacznie szybko migać. Wymieniaj filtr AquaClean co najmniej raz na trzy miesiące, nawet jeśli urządzenie nie wskazuje jeszcze konieczności wymiany.

**Wskazówka:** Gdy wydajność filtra spadnie do 10% a ikona filtra zacznie powoli migać, zalecamy zakup nowego filtra. Dzięki temu wymiana filtra będzie możliwa natychmiast, gdy jego wydajność spadnie do 0%.



- 1 Wyjmij filtr AquaClean i zastąp go nowym filtrem AquaClean (zob. też odrębna skrócona instrukcja obsługi).
- 2 Naciśnij przycisk MENU, przewiń menu do opcji AQUACLEAN FILTER i naciśnij przycisk OK, aby potwierdzić.
  - Na wyświetlaczu pojawi się pytanie, czy chcesz aktywować nowy filtr.
- 3 Naciśnij przycisk OK, aby potwierdzić.
  - Wyświetlacz automatycznie aktualizuje liczbę użytych filtrów.
- 4 Nalej 2 filizanki (0,5 l) gorącej wody, aby zakończyć aktywację. Wylej tę wodę.

## Wymiana filtra AquaClean po zużyciu 8 filtrów

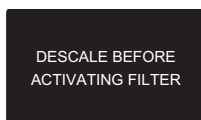

- 1 Gdy na wyświetlaczu zacznie migać ikona filtra, naciśnij przyciski MENU, przewiń menu do opcji AQUACLEAN FILTER i naciśnij przycisk OK, aby potwierdzić.
  - Na wyświetlaczu pojawi się instrukcja, że przed aktywowaniem nowego filtra musisz przeprowadzić odwapnianie.
- 2 Naciśnij przycisk OK, aby uruchomić procedurę odwapniania.
  - Jeśli nie chcesz od razu rozpocząć odwapniania, naciśnij kilka razy przycisk powrotu, aby opuścić menu filtra.
- 3 Pod koniec procedury odwapniania na wyświetlaczu pojawi się pytanie, czy chcesz zainstalować filtr AquaClean.
  - Wykonaj czynności opisane w sekcji „Wymiana filtra AquaClean”.

## Mierzenie twardości wody

**Uwaga:** Po zainstalowaniu filtra AquaClean nie trzeba ustawiać twardości wody.

Aby dostosować ustawienia urządzenia do wody w Twoim regionie, zmierz twardość wody za pomocą dołączonego paska testowego do pomiaru twardości wody. Domyślną twardość wody ustawiono w urządzeniu na najwyższy poziom (4). Jeśli zmierzona twardość wody jest inna, skoryguj ustawienie w menu urządzenia.

- 1 Zanurz pasek do pomiaru twardości wody (dołączony do urządzenia) w wodzie z kranu na 1 sekundę.
- 2 Wyjmij pasek do pomiaru twardości wody i odczekaj 1 minutę.
- 3 Sprawdź, ile kwadratów na pasku zmieniło kolor na czerwony, i odczytaj twardość wody z poniższej tabeli.

liczba czerwonych kwadratów	wartość do ustawienia	twardość wody
■□□□	1	woda bardzo miękka
■■□□	2	woda miękka
■■■□	3	woda twarda
■■■■	4	woda bardzo twarda

- 4 Naciśnij przycisk MENU, wybierz menu i przewiń do preferowanej opcji twardości wody. Wybierz preferowaną twardość wody i naciśnij przycisk OK, aby potwierdzić.

## Panel sterowania i wyświetlacz

Ten ekspres do kawy jest wyposażony w ułatwiający obsługę wyświetlacz. W poniższych punktach znajdziesz czytelne objaśnienie znaczenia poszczególnych przycisków.

### Przyciski napoju

Naciśnij jeden z przycisków napoju, aby szybko przygotować wybrany napój: ESPRESSO, CAPPUCCINO, TRADYCYJNĄ KAWĘ, LATTE MACCHIATO (tylko model EP4050) lub CAFÉ AU LAIT (tylko model EP4051).

### Przyciski nawigacyjne

Niektóre z przycisków napoju pełnią podwójną funkcję — można je wykorzystywać do poruszania się po menu.

#### EP4050





Przycisk ESPRESSO = **przycisk powrotu**: naciśnij ten przycisk, aby wrócić do menu głównego.



Przycisk TRADYCYJNA KAWA = **przycisk „w górę”**: naciśnij ten przycisk, aby przewijać w górę treść na wyświetlaczu.



 LATTE MACCHIATO	✓ Przycisk LATTE MACCHIATO = <b>przycisk OK</b> : naciśnij ten przycisk, aby wybrać, potwierdzić lub zatrzymać funkcję.	▼  MENU = <b>przycisk W dół</b> : naciśnij ten przycisk, aby przewijać w dół wyświetlone menu.
<b>EP4051</b>		
 ESPRESSO	↩ Przycisk ESPRESSO = <b>przycisk powrotu</b> : naciśnij ten przycisk, aby wrócić do menu głównego.	▲  CLASSIC COFFEE  MENU = Przycisk TRADYCYJNA KAWA = przycisk „w górę”: naciśnij ten przycisk, aby przewijać w górę treść na wyświetlaczu.
 AROMA STRENGTH	✓ Przycisk AROMA STRENGTH = <b>przycisk OK</b> : naciśnij ten przycisk, aby wybrać, potwierdzić lub zatrzymać funkcję.	▼  MENU = <b>przycisk W dół</b> : naciśnij ten przycisk, aby przewijać w dół wyświetlone menu.

## Przycisk MENU

Używaj przycisku MENU do przygotowywania innych napojów, takich jak gorąca woda lub spienione mleko. Przycisku MENU można również używać do zmieniania następujących ustawień:

- Temperatura kawy
- Czas przejścia w stan gotowości: czas, po którym urządzenie przejdzie w stan gotowości.
- Kontrast wyświetlacza
- Twardość wody: aby móc dostosować ustawienia urządzenia do wody w Twoim regionie, zmierz twardość wody.
- Aby aktywować filtr AquaClean
- Aby rozpocząć odwapnianie
- Przywracanie ustawień fabrycznych

## Przycisk AROMA STRENGTH (Moc aromatu)

Użyj przycisku AROMA STRENGTH, aby ustawić moc kawy lub zaparzyć kawę z kawy mielonej.

## CoffeeSwitch

Dzięki innowacyjnej technologii CoffeeSwitch urządzenie pozwala parzyć dwa rodzaje kawy, zmieniając ciśnienie parzenia za pomocą dźwigni.

Możesz zwiększyć ciśnienie, aby uzyskać idealne espresso, albo zmniejszyć je, jeśli masz ochotę na delikatną kawę.

Przed parzeniem napojów zgodnie z poniższym opisem, dźwignia musi być we właściwej pozycji:

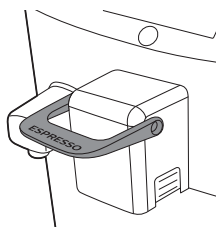

- Przesuń dźwignię w dół do pozycji ESPRESSO. Gdy dźwignia jest w pozycji ESPRESSO, możesz parzyć espresso lungo, cappuccino lub latte macchiato.

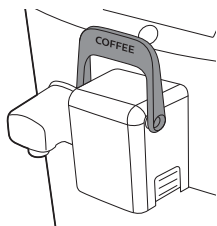

- Przesuń dźwignię do góry do pozycji COFFEE. Gdy dźwignia jest w pozycji COFFEE, możesz parzyć kawę i café au lait.

## Zaparzanie kawy

### Zaparzanie kawy z ziaren kawy

**Przeostoga: Używaj wyłącznie ziaren do espresso. Nigdy nie wsypuj do pojemnika na ziarna kawy mielonej ani niepalonych bądź karmelizowanych ziaren kawy, ponieważ może to spowodować uszkodzenie urządzenia.**

Aby zaparzyć kawę, postępuj zgodnie z instrukcjami zamieszczonymi w skróconej instrukcji obsługi.

Aby zaparzyć dwie filiżanki espresso, naciśnij dwukrotnie przycisk ESPRESSO. Urządzenie automatycznie wykona kolejno dwie operacje mielenia kawy.

Uwaga: Korzystanie z pokrywy pojemnika na ziarna kawy pomaga zachować ich świeżość.

### Zaparzanie kawy z kawy mielonej

Jeśli zaparzasz napój z kawy mielonej, użyj dołączonej do zestawu miarki, aby wsypać do pojemnika na mieloną kawę jej prawidłową porcję.

- 1 Otwórz pokrywkę pojemnika na kawę mieloną.

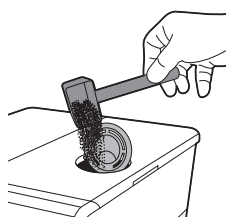

- 2 Wsyp **jedną** miarkę kawy mielonej do pojemnika na kawę mieloną i zamknij pokrywkę.

**Przeostoga: Nie wsypuj do pojemnika na kawę mieloną innych substancji niż kawa mielona, gdyż może to spowodować uszkodzenie urządzenia.**

- 3 Umieść filiżankę pod dozownikiem kawy.
- 4 Naciśnij kilka razy przycisk AROMA STRENGTH (Moc aromatu) i wybierz funkcję zaparzania kawy mielonej.
- 5 Naciśnij przycisk ESPRESSO.  
Urządzenie automatycznie zacznie zaparzać wybrany napój.

Uwaga: Jeśli używa się kawy mielonej, można jednorazowo przygotować tylko jedną kawę.

## Napoje specjalne i gorąca woda

### Jak wybierać inne napoje

#### Jak wybierać napoje specjalne

- 1 Naciśnij przycisk MENU i wybierz opcję DRINKS.
- 2 Naciśnij przycisk OK, aby potwierdzić.
- 3 Przewiń menu i wybierz żądany napój.

### Podawanie gorącej wody

**Przeostoga: Gdy rozpocznie się zaparzanie, z wylewki dozownika gorącej wody może pryskać gorąca woda. Zanim wyjmiesz wylewkę dozownika gorącej wody, zaczekaj na zakończenie procesu parzenia.**

- 1 Włóż wylewkę dozownika gorącej wody.
- 2 Naciśnij przycisk MENU. Wybierz opcję DRINKS, potwierdź i przewiń menu, aby wybrać opcję HOT WATER.

**Przeostoga: Opcję HOT WATER można wybrać z menu tylko wtedy, gdy jest zainstalowana wylewka dozownika gorącej wody.**

- 3 Naciśnij przycisk OK, aby potwierdzić. Na wyświetlaczu pojawi się przypomnienie o konieczności zainstalowania wylewki dozownika gorącej wody. Naciśnij przycisk OK, aby potwierdzić wykonanie tego polecenia. Z dozownika zacznie się wylewać gorąca woda.
- 4 Naciśnij przycisk OK, aby zakończyć podawanie gorącej wody.

## Zaparzanie napojów kawowych na bazie mleka i spienianie mleka

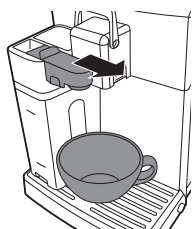

**Uwaga:** Aby dowiedzieć się więcej na temat sposobu korzystania z dzbanka na mleko, zapoznaj się z odrębną skróconą instrukcją obsługi lub zeskanuj kod QR, aby przejść do strony internetowej z filmami instruktażowymi ([www.philips.com/coffee-care](http://www.philips.com/coffee-care)).

**Przeostrożenie:** Przed wybraniem napoju na bazie mleka lub spienionego mleka upewnij się, że został zainstalowany dzbanek na mleko oraz wylewka dozownika spienionego mleka. Jeśli dzbanek na mleko nie zostanie zainstalowany prawidłowo, z wylewki dozownika spienionego mleka może przyskać para i gorące mleko.

**Uwaga:** Upewnij się, że dźwignia CoffeeSwitch jest we właściwym położeniu do parzenia wybranego napoju.

- 1 Umieść filiżankę pod otwartym dozownikiem spienionego mleka.
- 2 Wybierz napój na bazie mleka.
  - Naciśnij przycisk CAPPUCCINO, LATTE MACCHIATO (tylko model EP4050) lub CAFÉ AU LAIT (tylko model EP4051), aby szybko przygotować jeden z tych napojów na bazie mleka.
  - Naciśnij przycisk MENU, wybierz opcję DRINKS i przewiń napoje w dół, aby wybrać opcję MILK FROTH, LATTE MACCHIATO (tylko model EP4050) lub CAFÉ AU LAIT (tylko model EP4051).
  - Urządzenie przypomni Ci o konieczności zainstalowania dzbanka na mleko i otwarcia wylewki dozownika spienionego mleka.
- 3 Jeśli parzysz cappuccino lub latte macchiato, urządzenie najpierw wleje do filiżanki lub szklanki zaprogramowaną ilość spienionego mleka, a następnie zaprogramowaną ilość kawy. Jeśli parzysz café au lait, urządzenie najpierw wleje zaprogramowaną ilość kawy, a następnie zaprogramowaną ilość spienionego mleka.
  - Aby zakończyć nalewanie mleka lub kawy, naciśnij przycisk OK.
- 4 Po przygotowaniu napoju kawowego na bazie mleka na wyświetlaczu pojawi się pytanie, czy chcesz wykonać procedurę szybkiego czyszczenia dzbanka na mleko. Na aktywację tej procedury masz 30 sekund.

## Ustawianie ilości i smaku

### Ustawianie ilości kawy i mleka

Możesz dostosować ilość przygotowywanego napoju do swoich preferencji i wielkości filiżanek.

**Uwaga:** Doradzamy używanie filiżanek ze szkła lub z obrzeżem pokrytym powłoką ceramiczną.

- 1 Aby dostosować ilość espresso, naciśnij i przytrzymaj przycisk ESPRESSO do chwili, gdy na wyświetlaczu pojawi się ikona MEMO.
  - Urządzenie przejdzie do fazy programowania i rozpocznie zaparzanie wybranego napoju.

- 2 Naciśnij przycisk OK, gdy w filiżance znajdzie się żądana ilość espresso.
  - Znacznik na wyświetlaczu oznacza, że przycisk został zaprogramowany: po każdym naciśnięciu tego przycisku urządzenie zaparzy ustaloną ilość espresso.

Uwaga: Aby ustawić objętość espresso lungo, cappuccino, café au lait i latte macchiato, postępuj według tej samej procedury: naciśnij i przytrzymaj przycisk napoju oraz naciśnij przycisk OK, gdy filiżanka zawiera już żądaną ilość kawy i mleka. Sprawdź, czy dzbanek na mleko jest na miejscu, a dozownik mleka jest otwarty.

## Regulowanie mocy kawy

Aby zmienić moc kawy, naciśnij przycisk AROMA STRENGTH. Każde naciśnięcie przycisku AROMA STRENGTH powoduje zmianę mocy o jeden stopień. Na wyświetlaczu pojawi się wybrana moc, która zostanie zapisana tylko w przypadku zaparzania kawy.

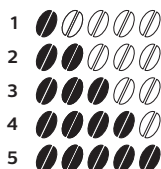

- 1 Bardzo słaba
- 2 Słaba
- 3 Normalna
- 4 Mocna
- 5 Bardzo mocna

Uwaga: Po ustawieniu mocy kawy na wyświetlaczu pojawi się ponownie menu główne i urządzenie zapisze moc aromatu wybraną do stosowania przy zaparzaniu kawy.

## Dostosowywanie ustawień młynka

Ustawienia młynka można dostosowywać do swoich preferencji za pomocą specjalnego pokrętła znajdującego się w pojemniku na ziarna. Przy każdym wybranym ustawieniu ceramiczny młynek do kawy zapewni równomierne zmielenie dla każdej zaparzonej filiżanki kawy. Zachowuje pełny aromat i zapewnia doskonały smak za każdym razem.

Uwaga: Ustawienia młynka można dostosowywać wyłącznie w czasie mielenia kawy.

Przeostrożenie: Aby zapobiec uszkodzeniu młynka, nie obracaj pokrętła do ustawiania młynka więcej niż o jeden stopień za jednym razem.

- 1 Umieść filiżankę pod dozownikiem kawy.
- 2 Otwórz pokrywkę pojemnika na ziarna kawy.
- 3 Naciśnij przycisk ESPRESSO.

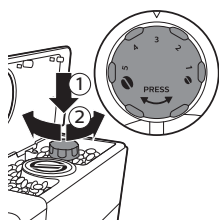

- 4 Gdy młynek rozpocznie mielenie, naciśnij pokrętko do ustawiania młynka i obróć je w lewo lub w prawo.
- Do wyboru jest 5 ustawień młynka. Im niższe ustawienie, tym mocniejsza kawa.

## Czyszczenie i konserwacja

Uwaga: W tabeli poniżej znajdziesz informacje na temat tego, kiedy i jak czyścić wszystkie zdejmowane części urządzenia. Bardziej szczegółowe informacje na temat czyszczenia jednostki zaparzającej i odwapniania urządzenia znajdziesz w odpowiednich rozdziałach poniżej i w dedykowanej witrynie internetowej pod adresem [www.philips.com/coffee-care](http://www.philips.com/coffee-care).

### Tabela z instrukcjami mycia i czyszczenia urządzenia

Opis części	Kiedy czyścić	Jak czyścić
Jednostka zaparzająca	Co tydzień	Wyjmij jednostkę zaparzającą i wyczyść ją pod bieżącą wodą.
	W zależności od rodzaju użytkowania	Nasmaruj jednostkę zaparzającą.
	Co miesiąc	Czyść jednostkę zaparzającą przy użyciu tabletek Philips/Saeco do czyszczenia.
Dzbanek na mleko	Po każdym użyciu	Po przygotowaniu napoju na bazie mleka uruchom procedurę QUICK CARAFE CLEAN zgodnie ze wskazaniami urządzenia.
	Codziennie	Dokładnie wyczyść dzbanek na mleko.
	Co tydzień	Zdemontuj dzbanek na mleko i wyczyść wszystkie elementy pod bieżącą wodą.
	Co miesiąc	Do tego cyklu czyszczenia używaj środka Philips/Saeco do czyszczenia obiegu mleka.
Tacka ociekowa	Gdy z tacki ociekowej zacznie wystawać czerwony wskaźnik zapelnienia	Opróżnij tackę ociekową i wyczyść ją pod bieżącą wodą.
Pojemnik na fusy kawowe	W dowolnym momencie	Opróżnij kasetkę na fusy i wyczyść ją pod bieżącą wodą. Jeśli zamierzasz opróżnić i wyczyścić kasetkę na fusy, upewnij się, że urządzenie jest włączone.

Opis części	Kiedy czyścić	Jak czyścić
Zbiornik na wodę	W dowolnym momencie	Wyczyść go pod bieżącą wodą.
Pojemnik na kawę mieloną/wylewka kawy	Co tydzień	Oczyść górną część za pomocą uchwyty łyżki, jak pokazano poniżej.

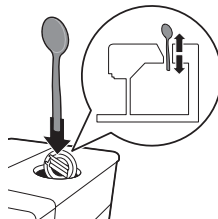

Wskazówka: Zapisz daty czyszczenia poszczególnych elementów w kalendarzu umieszczonym z tyłu tej instrukcji obsługi.

## Czyszczenie jednostki zaparzającej



Uwaga: Zeskanuj kod QR lub odwiedź stronę [www.philips.com/coffee-care](http://www.philips.com/coffee-care), aby obejrzeć filmy na temat wyjmowania i czyszczenia jednostki zaparzającej.

**Przeostoga: Nie myj jednostki zaparzającej w zmywarce i nie używaj płynu do mycia naczyń ani innych środków czyszczących. Może to spowodować wadliwe działanie jednostki zaparzającej i negatywnie odbić się na smaku kawy.**

### Czyszczenie jednostki zaparzającej pod bieżącą wodą

- 1 Wyłącz urządzenie i wyjmij jego wtyczkę z gniazdka elektrycznego.
- 2 Wyjmij tackę ociekową z kasetką na fusy.
- 3 Otwórz klapkę serwisową.
- 4 Naciśnij przycisk PUSH (1) i pociągnij za uchwyt jednostki zaparzającej, aby wyjąć ją z urządzenia (2).

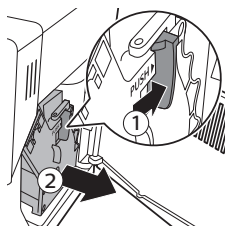

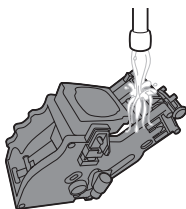

- 5 Oplucz dokładnie jednostkę zaparzającą w letniej wodzie. Dokładnie wyczyść górny filtr.
- 6 Pozostaw jednostkę zaparzającą do wyschnięcia na powietrzu.

Uwaga: Nie osuszaj jednostki zaparzającej szmatką, aby wewnątrz niej nie zbierały się włókienka.

### Oczyść jednostkę zaparzającą przy użyciu tabletek do czyszczenia.

**Przeznaczenie: Do czyszczenia używaj tylko specjalnych tabletek firmy Philips/Saeco. Nie mają one działania odwapniającego.**

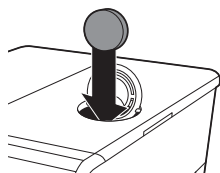

- 1 Umieść pojemnik pod dozownikiem kawy.
- 2 Naciśnij kilka razy przycisk AROMA STRENGTH (Moc aromatu) i wybierz kawę mieloną.
- 3 Włóż tabletkę do czyszczenia do pojemnika na kawę mieloną.
- 4 Naciśnij przycisk TRADYCYJNA KAWA. Urządzenie zacznie wylewać wodę przez dozownik kawy.
- 5 Gdy pasek postępu dojdzie do środka, ustaw znajdujący się z tyłu urządzenia przełącznik zasilania w pozycji OFF.
- 6 Pozostaw roztwór tabletki czyszczącej na około 15 minut.
- 7 Ustaw przełącznik zasilania w pozycji ON. Naciśnij przycisk trybu gotowości.
- 8 Poczekaj, aż urządzenie wykona automatyczne płukanie.
- 9 Wykonaj „Cotygodniowe czyszczenie jednostki zaparzającej”.
- 10 Wyjmij tackę ociekową z kasetką na fusy, opróżnij je i włóż z powrotem do urządzenia.
- 11 Naciśnij kilka razy przycisk AROMA STRENGTH (Moc aromatu) i wybierz kawę mieloną.
- 12 Naciśnij przycisk TRADYCYJNA KAWA. Urządzenie zacznie wylewać wodę przez dozownik kawy.
- 13 Dwukrotnie wykonaj czynności 11 i 12. Wylej wodę, która wydostała się z urządzenia.

### Ponowne wkładanie jednostki zaparzającej do urządzenia

- 1 Przed wsunięciem jednostki zaparzającej z powrotem do urządzenia upewnij się, że pasują do siebie dwa żółte, umieszczone z boku oznaczenia. Jeśli nie pasują, wykonaj następujące czynności:

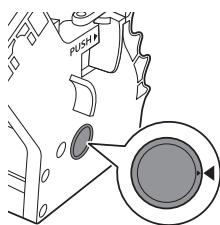



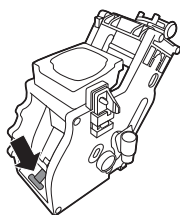

- Upewnij się, że dźwignia styka się z podstawą jednostki zaparzającej.
- 2 Upewnij się, że żółty zaczep blokujący jednostki zaparzającej znajduje się w prawidłowej pozycji.

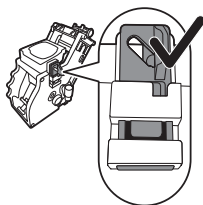

- Aby prawidłowo ustawić zaczep, pchnij go w górę, aż znajdzie się w najwyższym położeniu.

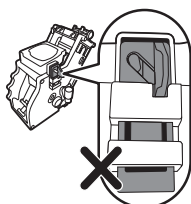

- Zaczep nie jest ustawiony prawidłowo, jeśli wciąż jest w najniższym położeniu.
- 3 Korzystając z prowadnic po bokach, wsuń jednostkę zaparzającą z powrotem do urządzenia, aż zatrzaśnie się we właściwej pozycji.

**Przeostrog:** Nie naciskaj przycisku PUSH.

- 4 Zamknij kłapkę serwisową.

## Smarowanie

Aby zapewnić optymalne działanie urządzenia, konieczne jest smarowanie jednostki zaparzającej. Częstotliwość smarowania podano w tabeli poniżej. Aby obejrzeć filmy z instrukcjami, odwiedź naszą stronę internetową: [www.philips.com/coffee-care](http://www.philips.com/coffee-care).

### Częstotliwość użytkowania

### Liczba napojów przygotowywanych w ciągu jednego dnia

### Częstotliwość smarowania

Rzadko	1-5	Co 4 miesiące
Normalnie	6-10	Co 2 miesiące
Intensywnie	> 10	Raz w miesiącu

- 1 Wyłącz urządzenie i wyjmij jego wtyczkę z gniazdka elektrycznego.
- 2 Wyjmij jednostkę zaparzającą, a następnie opłucz ją pod letnią bieżącą wodą. Następnie pozostaw do wyschnięcia.

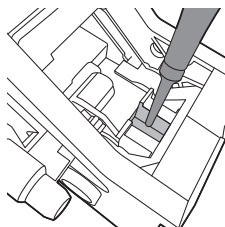

- 3 Nałóż cienką warstwę smaru na wałek w dolnej części jednostki zaparządzającej.

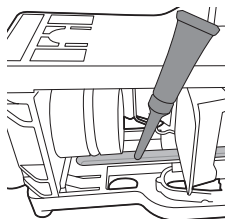

- 4 Nałóż cienką warstwę smaru na prowadnice po obu stronach (patrz rysunek).
- 5 Włóż jednostkę zaparządzającą ponownie do urządzenia.

Tubka ze smarem nadaje się do wielokrotnego użycia.

## Czyszczenie dzbanka na mleko

### Szybkie czyszczenie dzbanka

Po przygotowaniu napoju na bazie mleka na wyświetlaczu pojawi się ikona czyszczenia dzbanka na mleko.

- 1 Gdy na wyświetlaczu jest widoczna ikona czyszczenia dzbanka, naciśnij przycisk OK, jeśli chcesz wykonać czyszczenie. Na aktywację tej procedury masz 30 sekund. Naciśnij przycisk powrotu, jeśli nie chcesz przeprowadzić procedury szybkiego czyszczenia.
- 2 Zabierz filiżankę z napojem i ustaw pustą filiżankę pod wylewką dozownika mleka.

Uwaga: Upewnij się, że wylewka dozownika mleka została wysunięta.

- 3 Naciśnij przycisk OK, aby rozpocząć podawanie gorącej wody.

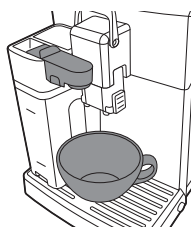

### Dokładne czyszczenie dzbanka na mleko

Aby dokładnie wyczyścić dzbanek na mleko, musisz regularnie wykonywać następujące czynności:

- 1 Zdejmij pokrywkę z dozownika mleka.
- 2 Wyjmij wylewkę dozownika mleka z dozownika mleka.
- 3 Wyjmij rurkę do mleka z wylewki dozownika mleka.
- 4 Oplucz dokładnie rurkę do mleka i wylewkę dozownika mleka w letniej wodzie.

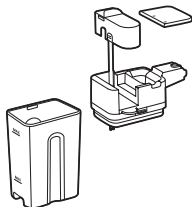

### Cotygodniowe czyszczenie dzbanka na mleko

Wylewka dozownika mleka składa się z 5 komponentów. Rozłóż wszystkie te komponenty raz w tygodniu i wyczyść je pod bieżącą wodą. Wszystkie te komponenty, poza zbiornikiem na mleko, można również myć w zmywarce.

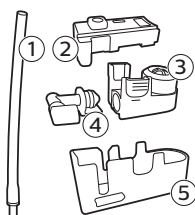

- 1 Rurka do mleka
- 2 Gumowa obsadka
- 3 Spieniacz mleka
- 4 Złącze spieniacza mleka
- 5 Obudowa wylewki dozownika mleka

### Demontaż wylewki dozownika mleka

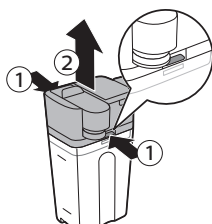

- 1 Naciśnij przyciski zwalniające po obu stronach górnej części dozownika mleka (1) i zdejmij górną część zbiornika na mleko (2).

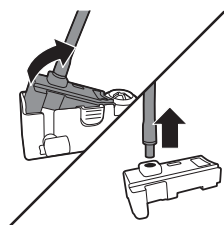

- 2 Odwróć dozownik mleka do góry dnem i trzymaj go mocno w rękę. Wyciągnij rurkę do mleka z gumowej obsadki.

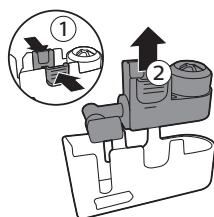

- 3 Naciśnij przyciski zwalniające spieniacz do mleka i wyjmij go z gumowej obsadki.

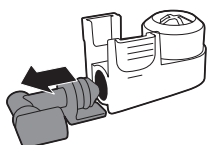

- 4 Wyciągnij złącze spieniacza do mleka ze spieniacza.
- 5 Oplucz wszystkie części pod bieżącą letnią wodą.

### Składanie dzbanka na mleko

- 1 Aby złożyć wylewkę dozownika spienionego mleka, wykonaj w odwrotnej kolejności czynności od 2 do 4 procedury „Rozkładanie wylewki dozownika spienionego mleka”.
- 2 Umieść wylewkę dozownika spienionego mleka ponownie w górnej części dzbanka na mleko.
- 3 Umieść górną część dzbanka na mleko ponownie na dzbanku.

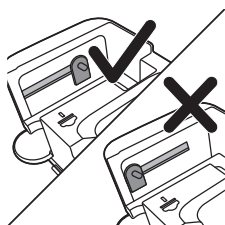

Uwaga: Przed ponownym umieszczeniem wylewki dozownika spienionego mleka w górnej części dzbanka na mleko przesunąć bolec wewnątrz górnej części na właściwe miejsce. Jeśli ten bolec nie znajdzie się na właściwym miejscu, nie będzie można włożyć wylewki dozownika spienionego mleka z powrotem do górnej części dzbanka na mleko.

## Comiesięczne czyszczenie dzbanka na mleko

Do tego cyklu czyszczenia używaj wyłącznie środka Philips/Saeco do czyszczenia obiegu mleka.



- 1 Do dzbanka na mleko wlej zawartość saszetki ze środkiem do czyszczenia obiegu mleka. Następnie napełnij dzbanek na mleko wodą do poziomu oznaczonego MAX.
- 2 Włóż dzbanek na mleko do urządzenia i ustaw pojemnik pod wylewką dozownika mleka.
- 3 Naciśnij przycisk MENU, wybierz opcję DRINKS i przewiń menu do opcji MILK FROTH. Naciśnij przycisk OK, aby rozpocząć podawanie roztworu czyszczącego.
- 4 Powtarzaj czynność 3 aż do opróżnienia dzbanka na mleko.
- 5 Gdy dzbanek na mleko będzie pusty, wyjmij pojemnik i dzbanek na mleko z urządzenia.
- 6 Oplucz dokładnie dzbanek na mleko i napełnij go świeżą wodą do poziomu oznaczonego MAX.
- 7 Włóż dzbanek na mleko do urządzenia.
- 8 Umieść pojemnik pod wylewką dozownika mleka.
- 9 Naciśnij przycisk MENU i z menu DRINKS wybierz opcję MILK FROTH, aby rozpocząć płukanie dzbanka.
- 10 Powtarzaj czynność 9 aż do opróżnienia dzbanka na mleko.

Uwaga: Nigdy nie pij płynu, który wyleje się z urządzenia w czasie wykonywania tej czynności.

- 11 Powtórz czynności od 6 do 10.
- 12 Gdy urządzenie przestanie wylewać wodę, cykl czyszczenia dobiegł końca.
- 13 Rozłóż wszystkie komponenty i oplucz pod bieżącą letnią wodą.

## Procedura odwapniania

Gdy na wyświetlaczu pojawi się komunikat START CALC CLEAN, musisz odwapnić urządzenie. Jeśli nie wykonasz odwapniania, gdy na wyświetlaczu pojawi się ten komunikat, urządzenie w końcu przestanie działać prawidłowo. W takiej sytuacji naprawy nie są objęte gwarancją.

Do odwapniania używaj wyłącznie środka odwapniającego Philips/Saeco. Korzystanie z innych produktów może spowodować uszkodzenie urządzenia, a także pozostawić osad w wodzie. Środek odwapniający można kupić w sklepie internetowym pod adresem [www.philips.com/coffee-care](http://www.philips.com/coffee-care).

Procedura usuwania kamienia trwa 30 minut i składa się z cyklu usuwania kamienia oraz cyklu płukania. Cykl odwapniania lub płukania można

wstrzymać, naciskając przycisk powrotu. Aby wznowić odwapnianie lub płukanie, naciśnij przycisk OK.

Uwaga: Nie wyjmuj jednostki zaparzającej podczas procedury odwapniania.

**Ostrzeżenie: Nie pij środka do odwapniania ani wody wylewającej się z urządzenia podczas odwapniania.**

- 1 Wyjmij tackę ociekową oraz kasetkę na fusy, opróżnij je i oczyść, i włóż je z powrotem do urządzenia.
- 2 Umieść duży pojemnik (1,5 l) pod wylewką dozownika kawy.
- 3 Gdy na wyświetlaczu pojawi się komunikat START CALC CLEAN, naciśnij przycisk OK, aby uruchomić procedurę odwapniania. Wyjmij wylewkę dozownika gorącej wody (jeśli jest dołączona).

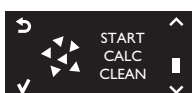

- Na wyświetlaczu pojawi się przypomnienie o włożeniu dzbanka. Napelnij dzbanek na mleko wodą do poziomu oznaczonego MIN. Włóż dzbanek na mleko do urządzenia i otwórz dozownik spienionego mleka.

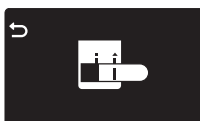

- Na wyświetlaczu pojawi się przypomnienie o otwarciu wylewki dozownika mleka.



- Na wyświetlaczu pojawi się przypomnienie o wyjęciu filtra AquaClean.

Uwaga: Naciśnij przycisk powrotu, jeśli chcesz uruchomić procedurę odwapniania później. Aby później przeprowadzić procedurę odwapniania, naciśnij przycisk MENU, wybierz opcję MENU i przewiń do opcji DESCALING, a następnie ją wybierz. Naciśnij OK, aby potwierdzić.



- 4 Wlej środek odwapniający do zbiornika na wodę. Dopełnij zbiornik świeżą wodą do poziomu oznaczonego CALC CLEAN. Włóż zbiornik na wodę z powrotem do urządzenia. Naciśnij przycisk OK, aby potwierdzić.
  - Rozpocznie się pierwsza faza procedury odwapniania. Z urządzenia co pewien czas będzie się wylewać środek odwapniający.
  - Na wyświetlaczu będzie widoczna ikona odwapniania, faza i czas trwania. Pierwsza faza trwa 20 minut.
- 5 Z urządzenia będzie się wylewać środek odwapniający do czasu całkowitego opróżnienia zbiornika na wodę.
- 6 Wyjmij zbiornik na wodę i wypłucz go.
- 7 Dopełnij zbiornik świeżą wodą do poziomu oznaczonego CALC CLEAN. Włóż zbiornik na wodę z powrotem do urządzenia i naciśnij OK.
- 8 Wyjmij i opłucz dzbanek na mleko. Napelnij dzbanek na mleko wodą do poziomu oznaczonego MIN. Włóż dzbanek na mleko do urządzenia i otwórz dozownik spienionego mleka.
- 9 Wyjmij i opróżnij pojemnik i ustaw go z powrotem pod dozownikiem kawy. Naciśnij OK, aby potwierdzić.
- 10 Rozpocznie się druga faza procedury odwapniania, czyli cykl płukania. Ta faza trwa 3 minuty. Na wyświetlaczu będzie widoczna ikona płukania i czas trwania fazy.

**Uwaga:** Jeśli pojemnik na wodę nie zostanie napełniony do poziomu CALC CLEAN, urządzenie może wymagać dodatkowego płukania.

- 11 Poczekać, aż z urządzenia przestanie wylewać się woda. Procedura odwapniania dobiegnie końca, gdy na wyświetlaczu pojawi się znacznik.
- 12 Naciśnij przycisk OK, aby opuścić procedurę odwapniania. Urządzenie zacznie się nagrzewać i wykona automatyczne płukanie.
- 13 Wyjmij i opróżnij pojemnik.
- 14 Wykonaj „Cotygodniową procedurę czyszczenia dzbanka na mleko”, aby oczyścić dzbanek pod odwapnianiu.

- 15 Wyczyść jednostkę zaparzającą, wykonując „Cotygodniowe czyszczenie jednostki zaparzającej”.
- 16 W zbiorniku na wodę zainstaluj nowy filtr AquaClean.

Wskazówka: Stosowanie filtra AquaClean ogranicza konieczność odwapniania!

### Co zrobić, jeśli procedura odwapniania zostanie przerwana

Jeśli w czasie odwapniania urządzenie się zablokuje, możesz przerwać procedurę, naciskając przycisk trybu gotowości. Jeśli taka sytuacja wystąpi albo pojawi się przerwa w zasilaniu lub przewód zasilający zostanie przypadkowo odłączony, wykonaj następujące czynności:

- 1 Opróżnij zbiornik na wodę i dokładnie go wypłucz.
- 2 Napelnij zbiornik świeżą wodą do poziomu oznaczonego CALC CLEAN i ponownie włącz urządzenie. Urządzenie nagrzej się i wykona automatyczne płukanie.
- 3 Przed zaparzeniem jakichkolwiek napojów przeprowadź ręczne płukanie. Aby wykonać ręczne płukanie, nalej z urządzenia pół zbiornika gorącej wody, a następnie zaparz 2 filiżanki zmielonej kawy, nie dodając kawy.

Uwaga: Jeśli procedura odwapniania nie dobiegła do końca, konieczne będzie jak najszybsze przeprowadzenie kolejnej procedury odwapniania.

## Ikony ostrzeżenia i kody błędów

### Znaczenie ikon ostrzeżenia



Napelnij zbiornik świeżą wodą do poziomu oznaczonego MAX.



Jednostka zaparzająca jest zablokowana przez zmieloną kawę. Wyczyść jednostkę zaparzającą.



Pojemnik na ziarna kawy jest pusty. Wsyp ziarna kawy do pojemnika.



Włóż tackę ociekową i zamknij klapkę serwisową.



W urządzeniu nie ma jednostki zaparzającej lub nie została ona włożona prawidłowo. Włóż jednostkę zaparzającą.



Dźwignia CoffeeSwitch jest w niewłaściwym położeniu do parzenia wybranego napoju. Przesuń dźwignię w dół do pozycji ESPRESSO.



Kasetka na fusy jest pełna. Upewnij się, że urządzenie jest włączone. Następnie wyjmij i opróżnij kasetkę na fusy.



Dźwignia CoffeeSwitch jest w niewłaściwym położeniu do parzenia wybranego napoju. Przesuń dźwignię do góry do pozycji COFFEE.



Jeśli na wyświetlaczu pojawi się kod błędu, zajrzyj do sekcji „Znaczenie kodów błędów”, aby dowiedzieć się, co oznacza kod błędu widoczny na wyświetlaczu i co możesz zrobić. Nie można używać urządzenia, gdy ta ikona jest widoczna na wyświetlaczu.

## Znaczenie kodów błędów

Poniżej znajduje się lista kodów błędów oznaczających problemy, które możesz rozwiązać samodzielnie. Filmy z instrukcjami znajdują się na stronie [www.philips.com/coffee-support](http://www.philips.com/coffee-support). Jeśli wyświetli się inny kod błędu, skontaktuj się z Centrum Obsługi Klienta firmy Philips w swoim kraju. Informacje kontaktowe znajdziesz na ulotce gwarancyjnej.

Kod błędu	Problem	Przyczyna	Możliwe rozwiązanie
01	Młynek do kawy jest zablokowany	Wylewka kawy jest zapchana.	Wylącz urządzenie. Wyczyść dokładnie wylewkę kawy za pomocą uchwyty miarki lub uchwyty łyżki. Włącz urządzenie ponownie.
03 - 04	Występuje problem z jednostką zaparządzającą.	Jednostka zaparządzająca jest brudna lub nie jest odpowiednio nasmarowana.	Wylącz urządzenie. Oplucz jednostkę zaparządzającą świeżą wodą, pozostaw ją do wyschnięcia, a następnie nasmaruj. Włącz urządzenie ponownie.
		Jednostka zaparządzająca nie jest ustawiona prawidłowo.	Wylącz urządzenie. Wyjmij jednostkę zaparządzającą i włóż ją ponownie. Przed wsunięciem jednostki zaparządzającej z powrotem do urządzenia upewnij się, że dwa oznaczenia umieszczone z boku pasują do siebie. Włącz urządzenie ponownie.
05	Wystąpił problem z obiegiem wody.	W obiegu wody znajduje się powietrze.	Wylącz urządzenie. Sprawdź, czy zbiornik wody jest prawidłowo umieszczony w urządzeniu. Sprawdź, czy zbiornik wody jest czysty i czy nie ma w nim ziaren kawy. Włącz urządzenie ponownie.
			Zrestartuj urządzenie, wyłączając je i włączając ponownie. Spróbuj nalać 2–3 filiżanki wrzątku.



Kod błędu	Problem	Przyczyna	Możliwe rozwiązanie
		Filtr AquaClean nie został odpowiednio przygotowany przed instalacją.	Wyłącz urządzenie i wyjmij filtr ze zbiornika wody. Zanurz filtr do góry nogami w naczyniu z zimną wodą i poczekaj, aż z filtra przestaną się wydobywać pęcherzyki powietrza. Ponownie umieść filtr w zbiorniku, zrestartuj urządzenie i nalej 2–3 filiżanki wrzątku.
14	Urządzenie jest przegrzane.	Ten problem może mieć różne przyczyny.	Wyłącz urządzenie i włącz je ponownie po 30 minutach.

## Rozwiązywanie problemów

W tym rozdziale opisano najczęstsze problemy, które mogą wystąpić podczas używania urządzenia. Filmy z instrukcjami i pełna lista często zadawanych pytań znajdują się na stronie [www.philips.com/coffee-care](http://www.philips.com/coffee-care). Jeśli nie uda się rozwiązać problemu, skontaktuj się z Centrum Obsługi Klienta w swoim kraju. Informacje kontaktowe znajdziesz na ulotce gwarancyjnej.

Problem	Przyczyna	Rozwiązanie
Urządzenie nie włącza się.	Urządzenie jest odłączone od zasilania lub wyłącznik główny jest w pozycji „wyt.” (0).	Sprawdź, czy przewód zasilający jest prawidłowo podłączony.  Upewnij się, że wyłącznik główny jest w pozycji „wł.” (I).
Urządzenie jest w trybie DEMO.	Przycisk trybu gotowości był wciśnięty przez ponad 8 sekund.	Wyłącz i ponownie włącz urządzenie za pomocą wyłącznika głównego znajdującego się z tyłu urządzenia.
Tacka ociekowa szybko się zapełnia.	Jest to zjawisko normalne. Urządzenie używa wody do płukania obiegu wewnętrznego i jednostki zaparzącej. Część wody splywa bezpośrednio z systemu wewnętrznego do tacki ociekowej.	Opróżnij tackę ociekową, gdy wskaźnik zapełnienia tacki ociekowej wystaje z pokrywy tacki. Ustaw filiżankę pod wylewką dozownika, aby zbierać wodę płuczącą.
Ikona zapełnienia kasetki na fusy jest cały czas wyświetlona.	Kasetka na fusy została opróżniona, gdy urządzenie było wyłączone.	Opróżnij kasetkę na fusy tylko wtedy, gdy urządzenie jest włączone. Jeśli kasetka na fusy zostanie opróżniona w czasie, gdy urządzenie jest wyłączone, nie zostanie zresetowany licznik zaparzeń kawy.
	Kasetka na fusy została za szybko włożona z powrotem.	Nie wkładaj kasetki na fusy z powrotem, dopóki na wyświetlaczu nie pojawi się polecenie, aby to zrobić.

<b>Problem</b>	<b>Przyczyna</b>	<b>Rozwiązanie</b>
Nie można wyjąć jednostki zaparzającej.	Jednostka zaparzająca nie znajduje się w prawidłowej pozycji.	Zamknij kłapkę serwisową. Wyłącz urządzenie i włącz je ponownie. Poczekał, aż na wyświetlaczu pojawi się komunikat „Machine ready” (Urządzenie jest gotowe), i wtedy wyjmij jednostkę zaparzającą.
	Kasetka na fusy nie została wyjęta.	Przed wyjęciem jednostki zaparzającej wyjmij kasetkę na fusy.
Nie można włożyć jednostki zaparzającej.	Jednostka zaparzająca nie znajduje się w prawidłowej pozycji.	Zresetuj urządzenie w następujący sposób: włóż z powrotem tackę ociekową i kasetkę na fusy. Pozostaw jednostkę zaparzającą na zewnątrz. Zamknij kłapkę serwisową, po czym włącz i wyłącz urządzenie. Następnie umieść jednostkę zaparzającą w prawidłowej pozycji i włóż ją ponownie do urządzenia.
	Urządzenie przestało działać podczas procedury odwapniania.	Nie można wyjmować jednostki zaparzającej w trakcie procedury odwapniania. Najpierw dokończ odwapnianie, a następnie wyjmij jednostkę zaparzającą.
Kawa jest zbyt wodnista.	Ustawienie młynka powoduje, że kawa jest mielona zbyt grubo.	Zmień ustawienie na drobniejsze mielenie.
	Wylewka kawy jest zapchana.	Wyczyść wylewkę kawy za pomocą uchwyty miarki lub uchwyty łyżki. Potem wyłącz urządzenie, a następnie włącz je ponownie.
	Urządzenie wykonuje procedurę samoregulacji.	Zaparz kilka filiżanek kawy.
	Jednostka zaparzająca jest brudna lub musi zostać nasmarowana.	Wyczyść i nasmaruj jednostkę zaparzającą.
Z wylewki dozownika kawy wycieka kawa.	Wylewka dozownika kawy jest zatkana.	Wyczyść wylewkę dozownika kawy i jej otwory za pomocą wycioru.
	Wylewka kawy jest zapchana.	Wyczyść wylewkę kawy za pomocą uchwyty miarki lub uchwyty łyżki. Potem wyłącz urządzenie, a następnie włącz je ponownie.
Kawa nie jest wystarczająco gorąca.	Używane filiżanki są zimne.	Podgrzej filiżanki, oplukując je gorącą wodą.
	Ustawiona temperatura jest zbyt niska. Sprawdź ustawienia w menu.	Ustaw w menu temperaturę na „wysoką”.

<b>Problem</b>	<b>Przyczyna</b>	<b>Rozwiązanie</b>
	Zostało dodane mleko.	Dodanie mleka zawsze w pewnym stopniu obniża temperaturę kawy, niezależnie od tego, czy mleko jest ciepłe czy zimne.
Urządzenie nie mieli ziaren kawy.	Wylewka kawy jest zapchana.	Wyczyść wylewkę kawy.
Urządzenie mieli ziarna kawy, ale kawa wypływa z niego wolno lub nie wypływa w ogóle.	Wylewka kawy jest zablokowana.	Wyczyść wylewkę kawy za pomocą uchwyty miarki lub uchwyty łyżki. Wyłącz urządzenie, a następnie włącz je ponownie.
	Filtr AquaClean nie został odpowiednio przygotowany do instalacji.	Wyłącz urządzenie i wyjmij filtr ze zbiornika wody. Zanurz filtr do góry nogami w naczyniu z zimną wodą i poczekaj, aż z filtra przestaną się wydobywać pęcherzyki powietrza. Ponownie umieść filtr w zbiorniku, zrestartuj urządzenie i nalej 2–3 filiżanki wrzątku.
	Ustawienie młynka powoduje, że kawa jest mielona zbyt drobno.	Zmień ustawienie na grubsze mielenie.
	Jednostka zaparzająca jest brudna.	Wyczyść jednostkę zaparzającą.
	Dozownik kawy jest zabrudzony.	Wyczyść wylewkę dozownika kawy i jej otwory za pomocą wycioru.
	Obieg urządzenia jest zablokowany przez osady wapnia.	Wykonaj odwapnianie urządzenia.
Mleko nie jest spieniane.	Dzbanek na mleko jest zabrudzony lub włożony nieprawidłowo.	Wyczyść dzbanek i upewnij się, że jest prawidłowo ustawiony i włożony.
	Wylewka dozownika mleka nie została całkowicie otwarta.	Upewnij się, że wylewka dozownika mleka jest ustawiona we właściwej pozycji.
	Dzbanek na mleko nie został całkowicie złożony.	Upewnij się, że wszystkie elementy (zwłaszcza rurka do mleka) zostały prawidłowo złożone.
	Rodzaj użytego mleka nie nadaje się do spieniania.	Różne rodzaje mleka dają różne ilości piany i różną jej jakość. Z naszych testów wynika, że następujące rodzaje mleka dają dobre efekty spieniania: półtłuste lub pełne mleko krowie, mleko sojowe i bezlaktozowe.

<b>Problem</b>	<b>Przyczyna</b>	<b>Rozwiązanie</b>
Pod urządzeniem znajduje się woda.	Tacka ociekowa jest przepełniona.	Opróżnij tackę ociekową, gdy wystaje z niej wskaźnik zapelnienia. Przed rozpoczęciem odwapniania zawsze opróżnij tackę ociekową.
	Urządzenie nie stoi na poziomej powierzchni.	Ustaw urządzenie na poziomej powierzchni, aby wskaźnik przepełnienia tacki ociekowej działał prawidłowo.
Nie można aktywować filtra AquaClean, a urządzenie domaga się odwapnienia.	Wymieniono już 8 filtrów AquaClean.	Najpierw wykonaj odwapnianie urządzenia, a następnie zainstaluj filtr AquaClean. Zawsze aktywuj filtr AquaClean w menu. Zrób to również po wymianie filtra.
	Filtr nie został wymieniony na czas, gdy zaczęła migać ikona filtra AquaClean, i pojemność spadła do 0%.	Najpierw wykonaj odwapnianie urządzenia, a następnie zainstaluj filtr AquaClean.
	Filtr AquaClean nie został zainstalowany podczas pierwszej instalacji. Zainstalowano go dopiero po zaparzeniu około 50 kaw (przy założeniu, że filiżanki miały pojemność 100 ml). Przed zainstalowaniem filtra AquaClean urządzenie musi zostać całkowicie odwapnione.	Najpierw wykonaj odwapnianie urządzenia, a następnie zainstaluj nowy filtr AquaClean. Po odwapnianiu licznik filtra zostanie zresetowany do wartości 0/8. Zawsze potwierdzaj aktywację filtra w menu urządzenia. Zrób to również po wymianie filtra.
	Nowy lub wymieniony filtr AquaClean nie został aktywowany w menu urządzenia.	Najpierw odwapnij urządzenie. Następnie aktywuj filtr AquaClean w menu. Zrób to również po wymianie filtra.
Ikona filtra AquaClean nie pojawiła się na wyświetlaczu po wymianie filtra.	Aktywacja nie została potwierdzona w menu urządzenia.	Potwierdź aktywację filtra w menu urządzenia. Jeśli na wyświetlaczu pojawi się komunikat „START CALC CLEAN”, najpierw musisz odwapnić urządzenie. Wyjmij filtr AquaClean przed odwapnianiem i włóż go ponownie po jego zakończeniu.
Filtr AquaClean jest zainstalowany, ale pojawia się komunikat o konieczności odwapniania.	Filtr AquaClean nie został aktywowany w menu urządzenia.	Najpierw wykonaj odwapnianie urządzenia, a następnie zainstaluj nowy filtr AquaClean. To spowoduje, że licznik filtra zostanie zresetowany do wartości 0/8. Zawsze potwierdzaj aktywację filtra w menu urządzenia, także po wymianie filtra.
Nowy filtr wody nie pasuje.	Próbujesz zainstalować filtr inny niż AquaClean.	Do urządzenia pasują wyłącznie filtry AquaClean.





[www.philips.com/coffee-care](http://www.philips.com/coffee-care)



421946037632



>75% recycled paper