

PHILIPS

HD928X

Brugervejledning

INDHOLDSFORTEGNELSE

Vigtigt	3
Indledning	9
Generel beskrivelse	9
Før apparatet tages i brug	10
NutriU-appen	10
Stemmekontrol	11
Klargøring	11
Sådan bruges apparatet	12
Tabel over madvarer	12
Airfrying	13
Sådan vælges en hold varm-tilstand	17
Tilberedning med en forudindstilling	18
Skift til en anden forudindstilling	20
Start en opskrift fra NutriU-appen	20
Sådan laver du hjemmelavede pommes frites	21
Rengøring	22
Rengøringskema	24
Opbevaring	24
Genbrug	24
Overensstemmelseserklæring	24
Reklamationsret og support	25
Softwareopdateringer	25
Enhedens kompatibilitet	25
Nulstilling til fabriksindstillinger	25
Fejlfinding	25

Vigtigt

Læs disse vigtige oplysninger omhyggeligt igennem, inden apparatet tages i brug, og gem dem til eventuelt senere brug.

Fare

- Apparatet må aldrig kommes ned i vand eller skylles under vandhanen.
- Lad ikke vand eller nogen væske komme ind i apparatet, da der ellers er risiko for elektrisk stød.
- Læg altid de ingredienser, der skal steges, i kurven for at forhindre kontakt med varmelegemerne.
- Tildæk ikke luftindtagene og luftudtagene, mens apparatet er i brug.
- Hæld ikke olie på i fedtopsamlingsbeholderen, da dette kan udgøre en brandfare.
- Brug ikke apparatet, hvis netstik, netledning eller selve apparatet er beskadiget.
- Berør aldrig indersiden af apparatet, mens det er i brug.
- Kom aldrig mere mad i kurven end det maksimalt indikerede niveau.
- Sørg altid for, at varmelegemet er frit, og at der ikke sidder mad fast på det.

Advarsel

- Hvis netledningen beskadiges, må den for at undgå enhver risiko kun udskiftes af Philips, en autoriseret forhandler eller en tilsvarende kvalificeret fagmand.
- Apparatet må kun sluttes til en stikkontakt med jordforbindelse. Sørg altid for, at stikket er sat korrekt i stikkontakten.
- Dette apparat er ikke beregnet til at blive betjent af en ekstern timer eller et separat fjernbetjeningsystem.



- De tilgængelige overflader kan blive varme under brug.
- Dette apparat kan bruges af børn fra 8 år og opefter og af personer med reducerede fysiske, sensoriske eller mentale evner eller manglende erfaring og viden, hvis de er blevet instrueret i sikker brug af apparatet og forstår de medfølgende risici. Lad ikke børn lege med apparatet. Rengøring og vedligeholdelse må ikke foretages af børn, medmindre de er over 8 år gamle og under opsyn.
- Hold apparatet og dets ledning uden for rækkevidde af børn under 8 år.
- Anbring ikke apparatet op ad en væg eller mod andre apparater. Sørg for, at der er mindst 10 cm luft bagved, på begge sider og oven over apparatet. Placer ikke noget ovenpå apparatet.
- Under madlavning med varmluft frigives varm damp gennem luftudtagene. Hold hænder og ansigt på sikker afstand af dampen og luftudtagene. Pas også på den varme damp og luft, når du fjerner gryden fra apparatet.
- Brug aldrig lyse ingredienser eller indpakningspapir i apparatet.
- Opbevaring af kartofler: Temperaturen skal være passende for den type kartoffel, der opbevares, og den skal overstige 6 °C for at minimere risikoen for akrylamiddannelse i de tilberedte madprodukter.
- Placér ikke apparatet på eller i nærheden af et varmt gasblus eller de forskellige slags elkomfurer og elvarmeplader eller i en varm ovn.
- Fyld aldrig olie i gryden.

- Dette apparat er beregnet til at blive brugt ved omgivende temperaturer på mellem 5 °C og 40 °C.
- Kontroller, om den angivne netspænding på apparatet svarer til den lokale netspænding, før du slutter strøm til apparatet.
- Sørg for, at netledningen ikke kommer i berøring med varme flader.
- Placer ikke apparatet på eller i nærheden af brændbare materialer, f.eks. et viskestykke eller gardin.
- Brug kun apparatet til de formål, der er beskrevet i brugervejledningen, og benyt kun originalt tilbehør fra Philips.
- Efterlad ikke apparatet uden opsyn, mens det er tændt.
- Gryden, kurven og fedtfjernerer bliver varme under og efter brug af apparatet og skal altid håndteres forsigtigt.
- Sørg for grundigt at rengøre de dele, der kommer i berøring med mad, inden du bruger apparatet første gang. Se instruktionerne i manualen.

Forsigtig

- Dette apparat er kun beregnet til normal anvendelse i hjemmet. Det er ikke beregnet til brug i miljøer som personalekøkkener i butikker, på kontorer, på gårde eller andre arbejdspladser. Det er heller ikke beregnet til brug af gæster på hoteller, moteller, på bed and breakfasts eller i andre værelser til udlejning.
- Tag altid stikket ud af stikkontakten, hvis det efterlades uden opsyn, og før du samler, demonterer, opbevarer eller rengør det.
- Stil apparatet på et vandret, jævnt og stabilt underlag.

- Hvis apparatet anvendes forkert eller til professionelle eller semi-professionelle formål eller på en måde, der ikke er i overensstemmelse med brugsvejledningen, bortfalder garantien og dermed Philips' ansvar for eventuelle skader.
- Reparation og eftersyn af apparatet skal altid foretages på et autoriseret Philips-serviceværksted. Forsøg ikke selv at reparere apparatet, da garantien i så fald bortfalder.
- Tag altid stikket ud, efter du har brugt apparatet.
- Lad apparatet køle af i ca. 30 minutter, før du tager dig af det eller rengør det.
- Sørg for, at de ingredienser, der tilberedes i dette apparat, bliver gyldenbrune og ikke mørke eller brune. Fjern brankede dele. Steg ikke friske kartofler ved temperaturer over 180 °C (for at minimere dannelsen af acrylamid).
- Tryk ikke på kurvens udløserknop, når du ryster den.
- Vær forsigtig ved rengøring af det øverste område af tilberedningskammeret: varmt varmelegeme, kanten af metaldelene.
- Sørg altid for, at maden er færdigtilberedt i din Airfryer.
- Sørg altid for, at du har styr på din Airfryer, også når du bruger fjernbetjeningsfunktionen eller forsinket start.
- Ved tilberedning af fedtholdige fødevarer kan din Airfryer afgive røg. Vær særligt opmærksom, når du bruger fjernbetjeningsfunktionen eller forsinket start.
- Sørg for, at kun én person ad gangen bruger fjernbetjeningsfunktionen.

- Vær forsigtig, når du tilbereder letfordærlige fødevarer med funktionen forsinket start (der kan muligvis gro bakterier).

Elektromagnetiske felter (EMF)

Dette Philips-apparat overholder alle branchens gældende standarder og regler angående elektromagnetiske felter.

Auto-sluk

Dette apparat er udstyret med auto-sluk. Hvis du ikke trykker på en knap inden for 20 minutter, slukker apparatet automatisk. Apparatet slukkes manuelt ved at trykke på on/off-knappen.

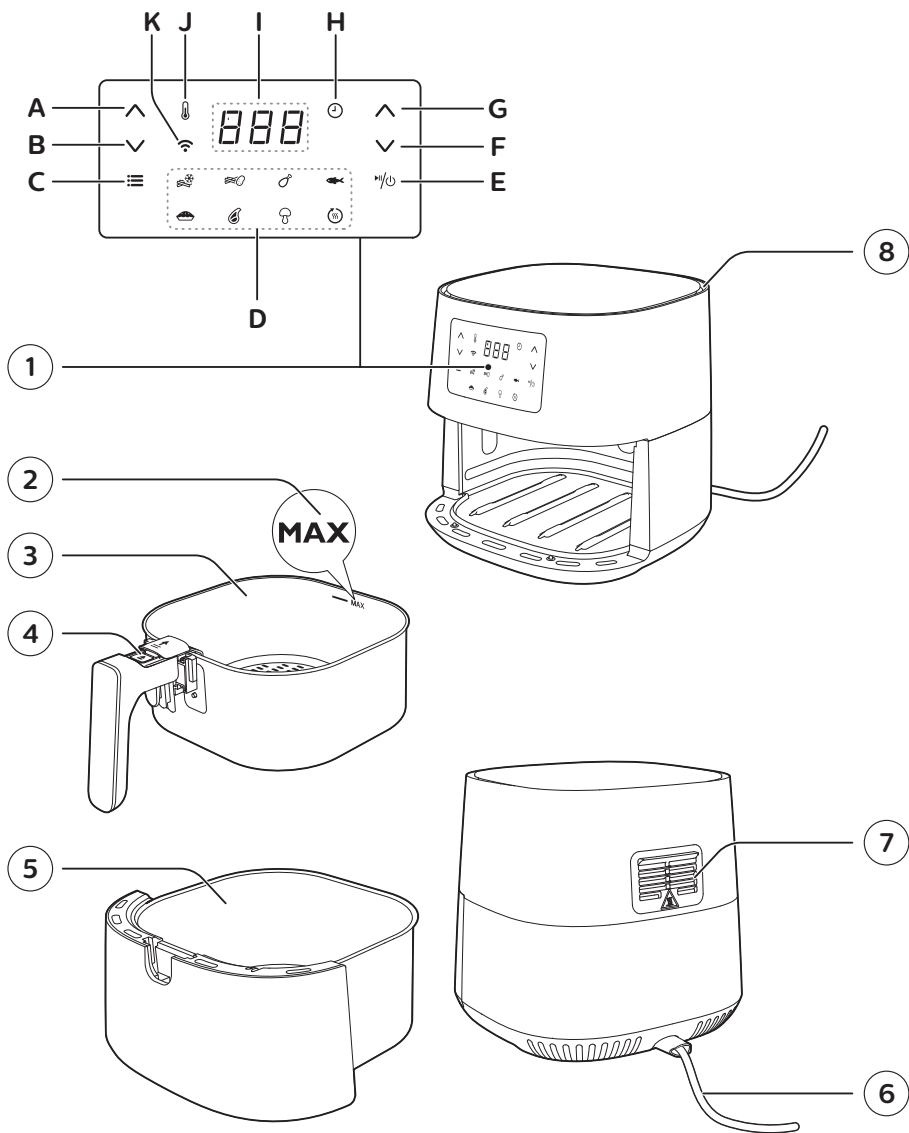

Indledning

Tillykke med dit køb, og velkommen til Philips!

Hvis du vil have fuldt udbytte af den support, som Philips tilbyder, kan du registrere dit produkt på www.philips.com/welcome.

Philips Airfryer er den eneste Airfryer med den unikke Rapid Air-teknologi, der steger dine yndlingsretter med lidt eller ingen tilsat olie og op til 90 % mindre fedt.

Philips Rapid Air-teknologi tilbereder mad til hele vejen rundt og omfatter vores søstjernerdesign, så du får perfekte resultater fra første til sidste bid.

Du kan nu nyde perfekt tilberedte, friturestegte madvarer – sprøde på ydersiden og møre på indersiden – steg, grill og bag for at tilberede masser af smagfulde retter på den sunde, hurtige og nemme måde.





Du kan få inspiration, opskrifter og information om Airfryer ved at besøge www.philips.com/kitchen eller downloade den gratis NutriU-app* til IOS® eller Android™.

*NutriU-appen er ikke tilgængelig i alle lande.

I dette tilfælde skal du gå ind på din lokale Philips-hjemmeside for at få inspiration.

Generel beskrivelse

- 1 Kontrolpanel
 - A Knappen temperatur op
 - B Knappen temperatur ned
 - C Menu-knappen
 - D Forudindstillede menuer
 - E Afbryderknap
 - F Knappen tid ned
 - G Knappen tid op
 - H Tidsindikator
 - I Skærm
 - J Temperaturindikator
 - K Wi-Fi-indikator
- 2 MAX-markering
- 3 Kurv
- 4 Udløsningsknap til kurv
- 5 Fedtopsamlingsbeholder
- 6 Netledning
- 7 Luftudtag
- 8 Luftindtag

WiFi-indikatorstatus	
Wi-Fi-indikatoren  er slukket	<ul style="list-style-type: none"> • Enten er din Airfryer ikke tilsluttet dit Wi-Fi-hjemmenetværk (der er ikke foretaget nogen indledende Wi-Fi-opsætning indtil nu), eller forbindelsen til dit Wi-Fi-hjemmenetværk blevet afbrudt, f.eks. fordi hjemmerouteren er blevet udskiftet, eller fordi afstanden mellem Airfryer og routeren er for stor
Wi-Fi-indikatoren  er tændt	<ul style="list-style-type: none"> • Konfigurationen med NutriU-appen er fuldført, og Airfryer er tilsluttet til Wi-Fi-hjemmenetværket
Wi-Fi-indikatoren  blinker	<ul style="list-style-type: none"> • Airfryer er enten i "opsætnings"-tilstand under Wi-Fi-opsætningsprocessen. Skærmen viser tre streger, og knapperne på Airfryer er inaktive. Hvis den allerede er tilsluttet, er den blinkende LED et tegn på, at Airfryer er i gang med at oprette forbindelse til dit Wi-Fi-hjemmenetværk.
Wi-Fi-indikatoren  blinker med lange mellemrum	<ul style="list-style-type: none"> • Wi-Fi-funktionaliteten i Airfryer er defekt. Du kan enten bruge Airfryer uden tilslutningsfunktionerne, eller du kan ringe til Philips' hotline eller kontakte dit lokale Phillips Kundecenter.

Før apparatet tages i brug

- 1 Fjern al emballagen.
- 2 Fjern alle klistermærker og etiketter (hvis de er tilgængelige) fra apparatet.
- 3 Rengør apparatet grundigt, inden det tages i brug første gang, som angivet i kapitlet om rengøring.

NutriU-appen

Din Airfryer fra Philips er WiFi-kompatibel og giver dig mulighed for at oprette forbindelse til Nutri-appen for at opnå den fulde Airfryer-oplevelse. I appen kan du vælge dine yndlingsopskrifter, sende dem til din Airfryer og starte den fra din smart-enhed. Du kan starte, overvåge og justere tilberedningsprocessen på din smart-enhed, uanset hvor du er, også selvom du ikke er hjemme.

Tilslutning af din Airfryer til appen

- 1 Sæt stikket til Airfryer i stikkontakten.
- 2 Sørg for, at din smart-enhed er inden for rækkevidde af dit Wi-Fi-hjemmenetværk, før du starter processen til nem Wi-Fi-opsætning.
- 3 Download Philips NutriU-appen via din smart-enhed fra App Store eller via www.philips.com/nutriu, følg registreringsproceduren, og vælg den tilsluttede Airfryer i din profil under "My Appliances".
- 4 Følg instruktionerne i appen for at slutte din Airfryer til dit Wi-Fi og parre din Airfryer.

- 5 Når Wi-Fi-indikatoren på Airfryers brugergrænseflade lyser konstant, er Airfryer tilsluttet.



Bemærk

- Sørg for at tilslutte din Airfryer til et 2.4 GHz 802.11 b/g/n WiFi-hjemmenetværk.
- Den nemme Wi-Fi-opsætning er nødvendig for at slutte Airfryer til dit Wi-Fi-hjemmenetværk.
- Parringsprocessen er at forbinde NutriU-appen med din smarte Airfryer.
- WiFi-opsætningsprocessen kan annulleres via appen eller ved at tage Airfryer ud af stikket.
- Du kan kun parre én smart-enhed med din Airfryer på samme tid. Hvis en anden bruger starter parringsprocessen, bliver den første bruger afbrudt og skal parre igen næste gang, der tilberedes med Airfryer.
- For at starte parringsprocessen skal du trykke længe på temperaturknappen og følge instruktionerne i appen, eller starte den fra indstillingerne i NutriU App.

Stemmekontrol

- 1 Download NutriU-appen.
- 2 Slut NutriU-appen til din Airfryer.
- 3 Giv samtykke til "fjernmadlavning".
- 4 Slut NutriU-appen til stemmeassistent-appen. Denne tilslutning kan foretages direkte under opsætningen eller senere i NutriU App-indstillingerne. Hvis du ikke kan se muligheden for at aktivere stemmestyring i NutriU, skal du aktivere Kitchen+ via din stemmeassistent-app.



Bemærk

- Hvis du ikke har en app til stemmestyring, skal du downloade den først for at sende kommandoer til Airfryer.
- Detaljerede stemmekommandoer er tilgængelige i stemmestyringsappen.

Klargøring

- 1 Stil apparatet på et stabilt, vandret, plant og varmekfast underlag.



Bemærk

- Placer ikke noget oven på eller på siden af apparatet. Dette kan blokere luftstrømmen og påvirke stegeresultatet.
- Undlad at stille det kørende apparatet i nærheden af eller under genstande, der kan tage skade af damp, såsom murværk og skabe.
- Lad gummiproppen sidde i fedtopsamlingsbeholderen. Tag den ikke ud, før du tilbereder.

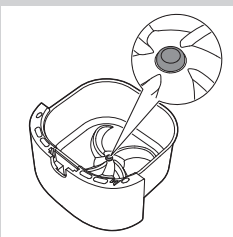

Sådan bruges apparatet

Tablet over madvarer

Tabellen nedenfor hjælper dig med at vælge de grundlæggende indstillinger til den type mad, du vil tilberede.



Bemærk

- Vær opmærksom på, at disse indstillinger er vejledende. Eftersom ingredienser afviger i oprindelse, størrelse, form og fremstilling, kan vi ikke garantere nogen optimal indstilling for dine ingredienser.
- Når du tilbereder større mængder mad (f.eks. pommes frites, rejer, kyllingelår, frosne snacks), skal du ryste, vende eller røre i ingredienserne i kurven 2 til 3 gange for at opnå et ensartet resultat.

Ingredienser	Min.- maks. mængde	Tid (min)	Temperatur	Bemærk
Tynde, frosne pommes frites (7x7 mm/0,3x0,3")	200-800 g/7-28 oz	14-31	180°C/350°F	• Omryst, vend eller rør 2-3 gange med jævne mellemrum
Hjemmelavede pommes frites (10x10 mm/0,4x0,4")	200-800 g/7-28 oz	20-40	180°C/350°F	• Omryst, vend eller rør 2-3 gange med jævne mellemrum
Frosne kyllingenuggets	200-600 g/7-21 oz	9-20	200°C/400°F	• Ryst, vend eller rør rundt halvvejs
Frosne forårsruller	200-600 g/7-21 oz	9-20	200°C/400°F	• Ryst, vend eller rør rundt halvvejs
Hamburger (ca. 150 g/5 oz)	1-5 hakkebøffer	16-21	200°C/400°F	
Farsbrød	1200 g/42 oz	55-60	150°C/300°F	• Brug bagetilbehøret
Koteletter uden ben (ca. 150 g/5 oz)	1-4 koteletter	15-20	200°C/400°F	• Ryst, vend eller rør rundt halvvejs
Tynde pølser (ca. 50 g/1,8 oz)	2-10 stykker	11-15	200°C/400°F	• Ryst, vend eller rør rundt halvvejs
Kyllingelår (ca. 125 g/4,5 oz)	2-8 stykker	17-27	180°C/350°F	• Ryst, vend eller rør rundt halvvejs
Kyllingebryst (ca. 160 g/6 oz)	1-5 stykker	15-25	180°C/350°F	
Hel kylling	1200 g/42 oz	60-70	180°C/350°F	
Hele fisk (ca. 300-400 g/11-14 oz)	1-2 fisk	20-25	200°C/400°F	

Ingredienser	Min.- maks. mængde	Tid (min)	Temperatur	Bemærk
Fiskefilet (ca. 200 g/7 oz)	1-5 (1 lag)	25-32	160 °C/325 °F	
Blandede grøntsager (grofthakkede)	200-800 g/7-28 oz	9-18	180°C/350°F	<ul style="list-style-type: none"> • Indstil tilberedningstiden efter din egen smag • Ryst, vend eller rør rundt halvvejs
Muffins (ca. 50 g/1,8 oz)	1-9	13-15	180°C/350°F	<ul style="list-style-type: none"> • Brug muffinformene
Kage	500 g/18 oz	40-45	160°C/325°F	<ul style="list-style-type: none"> • Brug en kageform
Forbagt brød/ rundstykker (ca. 60 g/ 2 oz)	1-6 stykker	6-8	200°C/400°F	
Hjemmebagt brød	800 g/28 oz	55-65	150°C/300°F	<ul style="list-style-type: none"> • Brug bagestilbehøret • Formen skal være så flad som muligt for at undgå, at brødet berører varmelegemet, når det hæver.

Airfrying

! Forsigtig

- Dette er en Airfryer, der fungerer ved hjælp af varm luft. Hæld ikke olie, friturefedt eller andre væsker i fedtopsamlingsbeholderen.
- Undgå at berøre varme overflader. Benyt håndgreb eller knapper. Brug grydelapper, når du håndterer den varme fedtopsamlingsbeholder.
- Dette apparat er kun til almindelig husholdningsbrug.
- Dette apparat ryger måske en lille smule, når det tages i brug første gang. Dette er normalt.
- Forvarmning af apparatet er ikke nødvendigt.

- 1 Sæt stikket i stikkontakten.

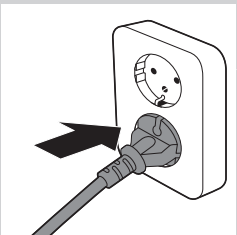
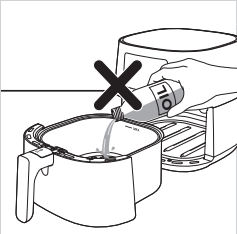

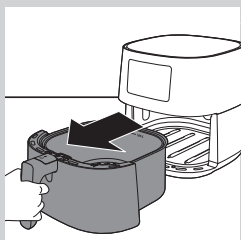

2 Fjern fedtopsamlingsbeholderen med kurven fra apparatet ved at trække i håndtaget.



3 Tilsæt ingredienserne i kurven.

Bemærk

- Airfryer kan tilberede en lang række ingredienser. Se "madtabellen" for de rigtige mængder og omtrentlige tilberedningstider.
- Overstig ikke den mængde, der fremgår af "madtabellen" og fyld kurven op over MAX-mærket, da dette kan påvirke kvaliteten af det endelige resultat.
- Hvis du vil tilberede forskellige ingredienser på samme tid, skal du kontrollere de foreslåede tilberedningstider for hver ingrediens, inden du begynder at tilberede dem samtidigt.

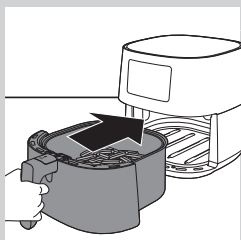

4 Sæt fedtopsamlingsbeholderen med kurven tilbage i din Airfryer.

Forsigtig

- Brug aldrig fedtopsamlingsbeholderen uden kurven.
- Undgå at berøre fedtopsamlingsbeholderen eller kurven under brug og i nogen tid efter brug, da de bliver meget varme.

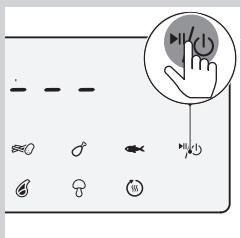

5 Tryk på on/off-knappen for at tænde apparatet.

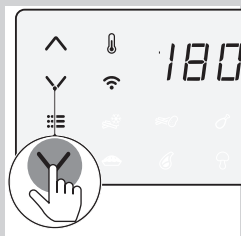

6 Tryk på temperatur op- eller ned-knappen for at vælge den påkrævede temperatur.

7 Tryk på knappen tid op for at vælge den påkrævede tid.

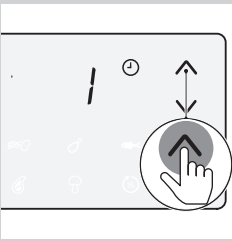

8 Tryk på on/off-knappen for at starte tilberedningsprocessen.

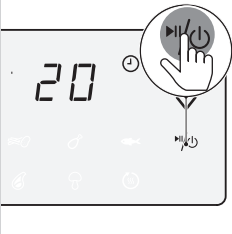

Bemærk

- Under tilberedningen vises temperatur og tid skiftevis.
- Det sidste tilberedningsminut tælles ned i sekunder.
- Se fødeavaretabelen med grundlæggende tilberedningsindstillinger til forskellige typer mad.
- Når tilberedningsprocessen er startet, og din Airfryer er parret med din smart-enhed, kan du også se, styre og ændre tilberedningsparametrene i NutriU-appen.
- **Hvis du vil ændre temperaturenheden fra Celsius til Fahrenheit eller omvendt på din Airfryer, skal du trykke på temperatur op- og ned-knappen samtidigt i ca. 10 sekunder.**

Tip

- Hvis du vil ændre tilberedningstiden eller temperaturen under tilberedningen, kan du når som helst trykke på den tilsvarende op- eller ned-knap for at gøre det.
- Sæt tilberedningsprocessen på pause ved at trykke på on/off-knappen. Du kan genoptage tilberedningsprocessen ved at trykke på on/off-knappen igen, hvilket fortsætter tilberedningsprocessen.
- Enheden går automatisk i pausetilstand, når du trækker fedtopsamlingsbeholderen og kurven ud. Tilberedningsprocessen fortsætter, når fedtopsamlingsbeholderen og kurven sættes i apparatet igen.

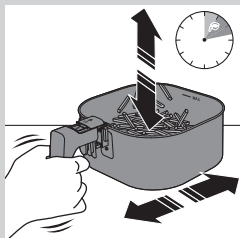

Bemærk

- Hvis du ikke indstiller den ønskede tilberedningstid inden for 30 minutter, slukkes apparatet automatisk af sikkerhedshensyn.
- Visse ingredienser skal rystes eller vendes, når halvdelen af tilberedningstiden er gået (se "madtabel"). For at ryste ingredienserne skal du trække fedtopsamlingsbeholderen ud sammen med kurven, placere den på en varmefast overflade, skyde låget op og trykke på kurvens udløserknop for at fjerne kurven og ryste kurven over vasken. Sæt derefter kurven tilbage i fedtopsamlingsbeholderen, og skub dem tilbage i apparatet.
- Hvis du indstiller timeren til halvdelen af tilberedningstiden, er det på tide at ryste eller vende ingredienserne, når du hører timerklokken. Husk at indstille timeren til den resterende tilberedningstid.

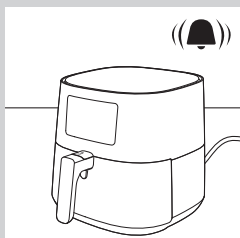

9 Når du hører timerklokken, er tilberedningstiden gået.

Bemærk

- Du kan også afbryde tilberedningsprocessen manuelt. Dette gøres ved at trykke på on/off-knappen.

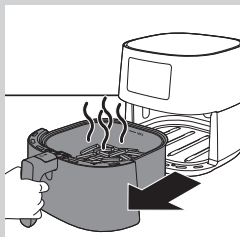

10 Træk fedtopsamlingsbeholderen ud, og kontroller, om ingredienserne er klar.

! Forsigtig

- Din Airfryers fedtopsamlingsbeholder er varm efter tilberedningsprocessen. Placer den altid på en varmefast overflade (f.eks. en bordskåner e.l.), når du fjerner fedtopsamlingsbeholderen fra enheden.

Bemærk

- Hvis ingredienserne endnu ikke er klar, skal du blot skubbe fedtopsamlingsbeholderen tilbage i din Airfryer med håndtaget og lægge nogle ekstra minutter til den indstillede tid.

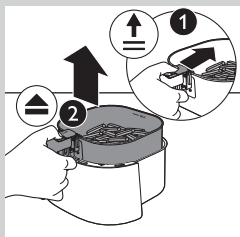

11 Du kan fjerne mindre ingredienser (f.eks. pommes frites) ved at løfte kurven ud af fedtopsamlingsbeholderen ved først at skyde låget op og derefter trykke på udløserknappen til kurven.

! Forsigtig

- Efter tilberedningsprocessen er fedtopsamlingsbeholderen, kurven, de indvendige dele og ingredienserne varme. Afhængigt af typen af ingredienser i din Airfryer kan der slippe damp ud af fedtopsamlingsbeholder.

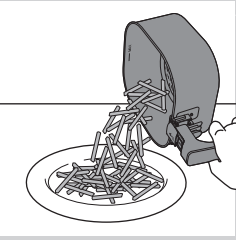

- 12 Tøm kurvens indhold ud i en skål eller på en tallerken. Fjern altid kurven fra fedtopsamlingsbeholderen for at tømme indholdet, da der kan være varm olie i bunden af fedtopsamlingsbeholderen.**

Bemærk

- Brug en tang til at tage store eller skrøbelige ingredienser ud.
- Overskydende olie eller afsmeltet fedt fra ingredienserne opsamles i bunden af fedtopsamlingsbeholderen.
- Afhængigt af, hvilken type ingredienser der tilberedes, kan du have behov for forsigtigt at hælde evt. overskydende olie eller afsmeltet fedt fra fedtopsamlingsbeholderen efter hver portion, eller før kurven i fedtopsamlingsbeholderen rystes eller udskiftes. Anbring kurven på et varmebestandigt underlag. Brug grydelapper, når du hælder overskydende olie eller afsmeltet fedt fra. Sæt kurven tilbage i fedtopsamlingsbeholderen.

Når en portion ingredienser er færdigtilberedt, er din Airfryer med det samme klar til at tilberede en ny portion.

Bemærk

- Gentag trin 3 til 12, hvis du vil tilberede endnu en portion.

Sådan vælges en hold varm-tilstand

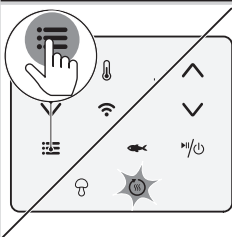

- 1 Tryk på menuknappen, når hold varm-ikonet blinker.**

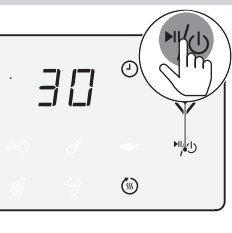

- 2 Tryk på on/off-knappen for at starte hold varm-tilstanden.**

Bemærk

- Hold varm-timeren er indstillet til 30 minutter. Hvis du vil ændre hold varm-tiden (1 - 30 minutter), skal du trykke på knappen tid ned. Tiden bekræftes automatisk.
- Temperaturen kan ikke ændres i hold varm-tilstand.

- 3 Du kan sætte hold varm-tilstanden på pause ved at trykke på tænd/sluk-knappen. Du kan genoptage hold varm-tilstanden ved at trykke på tænd/sluk-knappen igen.
- 4 Hvis du vil afslutte hold varm-tilstanden, skal du trykke længe på on/off-knappen.

Tip

- Hvis mad som pommefrites mister for meget af deres sprødhed under hold varm-tilstanden, skal du enten reducere hold varm-tiden ved at slukke for apparatet tidligere, eller give dem ekstra sprødhed ved at varme dem op i 2-3 minutter ved en temperatur på 180 °C/350°F.

Bemærk

- I hold varm-tilstand tændes ventilatoren og varmelegemet inde i apparatet fra tid til anden.
- Hold varm-tilstanden er beregnet til at holde maden varm, så snart den er tilberedt i Airfryer. Den er ikke beregnet til genopvarmning.

Tilberedning med en forudindstilling

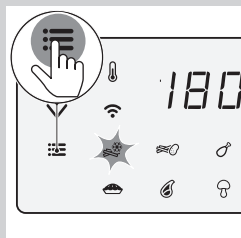



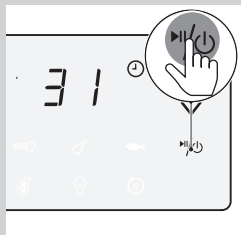





- 1 Følg trin 1 til 5 i kapitlet "Airfrying".
- 2 Tryk på menuknappen. Ikonet for frosne snacks blinker. Tryk på menuknappen, så ofte den ønskede forudindstilling blinker.



- 3 Start tilberedningsprocessen ved at trykke på on/off-knappen.

Bemærk

- I følgende tabel kan du finde flere oplysninger om forudindstillingerne.

Preset (Forudindstillet)	Forudindstillet tid (min)	Forudindstillet temperatur	Vægt (maks.)	Information
 Frosne kartoffelbaserede snacks	31	180°C/ 350°F	800 g/28 oz	<ul style="list-style-type: none"> Frosne kartoffelbaserede snacks som frosne pommes frites, kartoffelbåde, criss-cross fries osv. Omryst, vend eller rør 2-3 gange med jævne mellemrum
 Friske pommes	38	180°C/ 350°F	800 g/28 oz	<ul style="list-style-type: none"> Brug melede kartofler 10x10 mm/0,4x0,4" tykt skårne Kom dem i vand i 30 minutter, lad dem tørre, og tilsæt så 1/4 til 1 spsk. olie Omryst, vend eller rør 2-3 gange med jævne mellemrum
 Kyllingelår	27	180°C/ 350°F	1000 g/35 oz	<ul style="list-style-type: none"> Op til 8 kyllingelår Ryst, vend eller rør rundt med jævne mellemrum
 Hele fisk, ca. 300 g/11 oz	20	200°C/ 400°F	600 g/21 oz	
 Kage	45	160°C/ 325°F	500 g/18 oz	<ul style="list-style-type: none"> Brug XL-bagetilbehøret (199 x 189 x 80 mm)
 Koteletter	20	200°C/ 400°F	600 g/21 oz	<ul style="list-style-type: none"> Op til 4 koteletter uden ben
 Blandede grøntsager	18	180°C/ 350°F	800 g/28 oz	<ul style="list-style-type: none"> Grofthakket Brug XL-bagetilbehøret
 Holde varm	30	80°C/ 175°F	N/A	<ul style="list-style-type: none"> Temperaturen kan ikke justeres

Skift til en anden forudindstilling

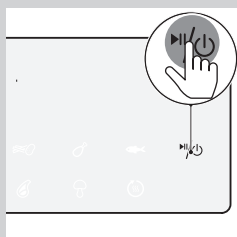

- 1 Under tilberedningsprocessen skal du trykke længe på on/off-knappen for at stoppe tilberedningsprocessen. Enheden er derefter i standbytilstand.

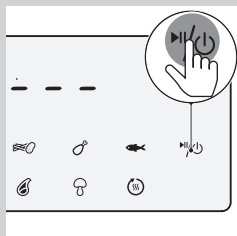

- 2 Tænd apparatet ved at trykke på on/off-knappen igen.

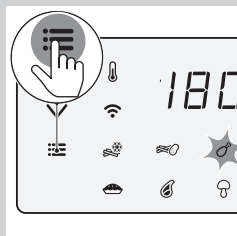

- 3 Tryk på menuknappen, så ofte den ønskede forudindstilling blinker.

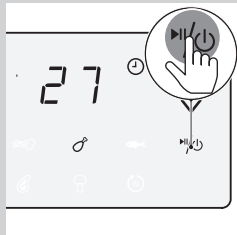

- 4 Tryk på on/off-knappen for at starte tilberedningsprocessen.

Start en opskrift fra NutriU-appen

- 1 Tænd apparatet ved at trykke på on/off-knappen på Airfryer.
- 2 Åbn NutriU-appen på din smart-enhed, og se efter din yndlingsopskrift.
- 3 Åbn opskriften, og start tilberedningsprocessen i appen.

 Bemærk

- Sørg for, at du bruger den samme mængde mad, der er nævnt i opskrifterne, når du tilbereder opskrifter, der er udviklet til din Airfryer. Når du bruger andre ingredienser eller en anden mængde madvarer, skal du justere tilberedningstiden. Når du tilbereder opskrifter, der ikke er udviklet til din Airfryer, skal du være opmærksom på, at tid og temperatur muligvis skal justeres.

 Tip

- Via filteret i opskriftssøgning kan du filtrere din smarte Airfryer til at hente de opskrifter, der er udviklet til din enhed.
- Når tilberedningsprocessen startes fra appen, kan du også se indstillingerne for madlavning på Airfryer-skærmen.
- Du kan sætte tilberedningsprocessen på pause eller ændre indstillingerne på Airfryer eller i appen.
- Når tilberedningsprocessen er slut, kan du starte hold varm-tilstanden i appen eller starte den fra forudindstillingen "hold varm" på Airfryer.
- Hvis maden endnu ikke er færdig, kan du også forlænge tilberedningsprocessen i appen eller på Airfryer.
- Hvis du vil afslutte tilberedningsprocessen, før tilberedningstiden er udløbet, skal du trykke længe på on/off-knappen på Airfryer eller trykke på pause og derefter på stop-ikonet i appen.
- Du kan også starte din individuelle tid og temperatur i NutriU-appen.
- Nederst på startskærmen finder du knappen til at gå til startskærmen, opskrifter, manuel tilstand, artikler eller din profil. Tryk på knappen til manuel tilstand, og send din individuelle tid og temperatur til Airfryer.

Sådan laver du hjemmelavede pommes frites

Sådan laver du gode, hjemmelavede pommes frites i Airfryer:

- Vælg en kartoffelsort, der er velegnet til pommes frites, f.eks. friske, let melede kartofler.
- Det bedste ensartede resultat fås ved at luftstege pommes frites i portioner på op til 800 g/28 oz. Større pommes frites har tendens til at være mindre sprøde end små pommes frites.

- 1 Skræl kartoflerne, og skær dem i stave (10 x 10 mm tykke).**
- 2 Læg kartoffelstavene i blød i en skål med vand i mindst 30 minutter.**
- 3 Tøm skålen, og tør kartoffelstavene med et viskestykke eller køkkenrulle.**
- 4 Hæld en spiseskefulde olivenolie i skålen, læg stavene i skålen, og bland, indtil stavene er dækket med olie.**
- 5 Fjern stavene fra skålen med fingrene eller et fladt køkkenredskab, så overskydende olie bliver i skålen.**

Bemærk

- Vend ikke kurven, og hæld alle stavene i på én gang – således undgår du, at overskydende olie ender i fedtopsamlingsbeholderen.

6 Kom stavene i kurven.

7 Steg kartoffelstavene, og ryst kurven 2-3 gange under tilberedningen.

Rengøring

Advarsel

- Lad kurven, fedtopsamlingsbeholderen og indersiden af apparatet køle helt af, inden du påbegynder rengøringen.
- Fedtopsamlingsbeholderen, kurven og indersiden af apparatet har en slip-let-belægning. Brug aldrig køkkenredskaber af metal eller slibende rengøringsmidler, da det kan ødelægge slip-let-belægningen.

Rengør altid apparatet efter brug. Fjern olie og fedt fra bunden af fedtopsamlingsbeholderen efter hver brug.

1 Tryk på on/off-knappen for at slukke for apparatet, tag stikket ud af stikkontakten, og lad apparatet køle af.

Tip

- Fjern fedtopsamlingsbeholderen og kurven, så din Airfryer kan køle hurtigere af.

2 Fjern afsmeltet fedt eller olie fra bunden af fedtopsamlingsbeholderen.

3 Rengør fedtopsamlingsbeholderen og kurven i en opvaskemaskine. Du kan også rengøre dem med varmt vand, opvaskemiddel og en ikke-ridsende svamp (se "Rengøringskema").

Bemærk

- Sæt fedtopsamlingsbeholderen med gummiproppen i opvaskemaskinen. Fjern ikke gummiproppen før rengøring.

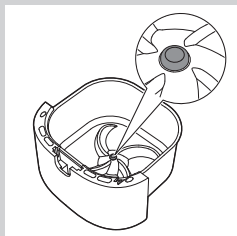

 **Tip**



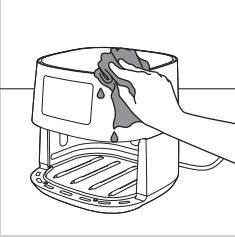

- Hvis madrester sidder fast i fedtopsamlingsbeholderen eller kurven, kan du stille dem i blød i varmt vand og opvaskemiddel i 10-15 minutter. Iblødsætning løsner madrester og gør dem nemmere at fjerne. Sørg for at bruge et opvaskemiddel, der kan opløse olie og fedt. Hvis der er fedtpletter i fedtopsamlingsbeholderen eller kurven, og de ikke kunne fjernes med varmt vand og opvaskemiddel, skal du anvende et flydende affedtningsmiddel.
- Eventuelle madrester, der har brændt sig fast på varmelegemet, kan fjernes med en blød til mellemhård børste. Brug ikke en stålbørste eller en hård børste, da dette kan beskadige varmelegemets belægning.

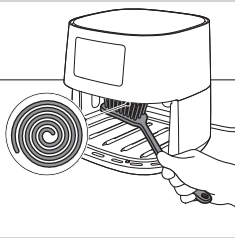
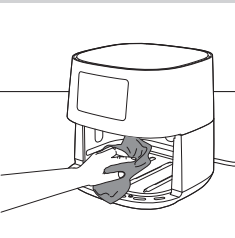
4 Tør apparatets yderside af med en fugtig klud.
 **Bemærk**

- Sørg for, at der ikke er fugt på betjeningspanelet. Tør betjeningspanelet af med en klud, efter at du har rengjort det.

5 Rengør varmelegemet med en opvaskebørste for at fjerne eventuelle madrester.

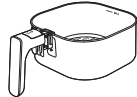
6 Rengør indersiden af apparatet med varmt vand og en ikke-ridsende svamp.

Rengøringskema

			
	✓	✓	✗
	✓	✓	✗

Opbevaring

- 1 Tag apparatets stik ud af stikkontakten, og lad apparatet køle af.
- 2 Kontroller, at alle delene er rene og tørre før opbevaring.



Bemærk

- Hold altid Airfryer vandret, når du bærer den. Sørg for også at holde fedtopsamlingsbeholderen på apparatets forside, da fedtopsamlingsbeholderen med kurven kan glide ud af apparatet, hvis den vippes nedad ved et uheld. Dette kan medføre beskadigelse af disse dele.
- Sørg altid for, at Airfryerens aftagelige dele er fastgjort, inden du transporterer og/eller opbevarer den.

Genbrug



- Dette symbol betyder, at dette produkt ikke må bortskaffes sammen med almindeligt husholdningsaffald (2012/19/EU).
- Følg dit lands regler for særskilt indsamling af elektriske og elektroniske produkter. Korrekt bortskaffelse er med til at forhindre negativ påvirkning af miljøet og menneskers helbred.

Overensstemmelseserklæring

DAP B.V. erklærer herved, at Airfryer HD928x overholder direktivet 2014/53/EU.

Den komplette tekst i EU-overensstemmelseserklæringen er tilgængelig på følgende internetadresse: <https://www.philips.com>.
Airfryer HD928x er udstyret med et WiFi-modul, 2,4 GHz 802.11 b/g/n med en maksimal udgangseffekt på 92,9 mW EIRP.

Reklamationsret og support

Hvis du har brug for oplysninger eller support, bedes du besøge www.philips.com/support eller læse i den separate folder "World-Wide Guarantee".

Softwareopdateringer

Opdatering er vigtigt for at beskytte dine personlige oplysninger og sikre, at din Airfryer og appen fungerer korrekt.

Appen opdateres fra tid til anden automatisk til den nyeste software. Airfryer opdaterer også firmwaren automatisk.



Bemærk

- Når der installeres en opdatering, skal du sørge for, at din Airfryer er tilsluttet til Wi-Fi-hjemmenetværket. Smart-enheden kan tilsluttes et hvilket som helst netværk.
- Brug altid den nyeste app og firmware.
- Opdateringer er tilgængelige, når der er softwareforbedringer eller for at undgå et sikkerhedsproblem.
- En firmwareopdatering startes automatisk, når Airfryer er i standbytilstand. Denne opdatering tager op til 1 minut, og skærmen på Airfryer blinker "---". Airfryer kan ikke bruges imens.

Enhedens kompatibilitet

Du kan finde detaljerede oplysninger om appens kompatibilitet under oplysningerne i App Store.

Nulstilling til fabriksindstillinger

Hvis du vil nulstille Airfryer til fabriksindstillinger, skal du trykke på knapperne for temperatur og tid samtidigt i 10 sekunder.

Din Airfryer er derefter ikke længere tilsluttet dit Wi-Fi-hjemmenetværk og er ikke længere parret med din smart-enhed.

Fejlfinding

I dette kapitel beskrives de mest almindelige problemer, der kan opstå med dit apparat. Hvis du ikke kan løse problemet ved hjælp af nedenstående oplysninger, kan du finde en liste over ofte stillede spørgsmål på www.philips.com/support. Du er også altid velkommen til at kontakte dit lokale Philips Kundecenter.

Problem	Mulig årsag	Løsning
Ydersiden af apparatet bliver varm under brug.	Varmen indeni stråler ud til de udvendige vægge.	<p>Dette er normalt. Alle håndgreb og knapper, som du skal røre ved under brugen, forbliver kølige nok til, at man kan røre ved dem.</p> <p>Fedtopsamlingsbeholderen, kurven og indersiden af apparatet bliver altid varme, når apparatet er tændt, for at sikre, at maden bliver ordentligt tilberedt. Disse dele er altid for varme at røre ved.</p>
		<p>Hvis du efterlader apparatet tændt i længere tid, vil nogle områder blive for varme at røre ved. Disse områder er markeret på apparatet med følgende ikon:</p>  <p>Så længe du er opmærksom på de varme områder og undgår at røre dem, er apparatet helt sikkert at anvende.</p>
Mine hjemmelavede pommes frites bliver ikke, som jeg forventede.	Du har ikke brugt den rette kartoffeltype.	Du opnår det bedste resultat ved at bruge friske, melede kartofler. Hvis du har brug for at opbevare kartofler, så gem dem ikke et koldt sted som f.eks. i et køleskab. Vælg kartofler, hvor der på pakken står, at de er velegnede til stegning.
	Der er for mange ingredienser i kurven.	Følg instruktionerne på side 21 i denne brugervejledning for at tilberede hjemmelavede pommes frites.
	Visse ingrediensstyper skal omrystes halvvejs gennem tilberedningstiden.	Følg instruktionerne på side 21 i denne brugervejledning for at tilberede hjemmelavede pommes frites.
Airfryer tænder ikke.	Apparatet er ikke sat i stikkontakten.	Kontrollér, om stikket er sat rigtigt i stikkontakten.
	Flere apparater er forbundet til en stikkontakt.	Airfryer har en højt watt-styrke. Prøv en anden stikkontakt, og kontroller sikringerne.

Problem	Mulig årsag	Løsning
Jeg kan se nogle områder, der skaller af inde i min Airfryer.	Nogle små pletter kan forekomme i Airfryer-fedtopsamlingsbeholderen, hvis belægningen utilsigtet berøres eller ridses (f.eks. under rengøring med skarpe rengøringsværktøjer og/eller ved indsætning af kurven).	Du kan forebygge skader ved at sænke kurven ned i fedtopsamlingsbeholderen på korrekt vis. Hvis du indsætter kurven i en vinkel, kan siden slå mod fedtopsamlingsbeholderens vægge, så små stykker belægning falder af. Hvis det sker, skal du være opmærksom på, at det ikke er farligt, for alle materialer er fødevareresikre.
Der kommer hvid røg ud af apparatet.	Du tilbereder ingredienser med et højt fedtindhold.	Hæld forsigtigt overskydende olie eller fedt fra fedtopsamlingsbeholderen, og fortsæt derefter tilberedningen.
	Fedtopsamlingsbeholderen indeholder fedtholdige rester fra tidligere brug.	Hvid røg skyldes fedtholdige rester, der opvarmes i fedtopsamlingsbeholderen. Rengør altid fedtopsamlingsbeholderen og kurven grundigt efter hver brug.
	Paneringen eller svøbet sidder ikke ordentligt fast på fødevareren.	Små stykker luftbåren panering kan forårsage hvid røg. Pres paneringen eller svøbet godt fast til fødevareren for at sikre, at det bliver siddende.
	Marinade, saft eller kødsaft sprøjter i det afsmeltede fedt.	Dup maden tør, inden du sætter den i kurven.
Wi-Fi-indikatoren på min Airfryer lyser ikke længere.	<ul style="list-style-type: none"> Airfryer er ikke længere tilsluttet dit Wi-Fi-hjemmenetværk. Du har ændret dit Wi-Fi-hjemmenetværk. 	Start Wi-Fi-opsætningen ved at trykke længe på menuknappen og følge instruktionerne i appen.
Appen viser, at parringsprocessen ikke lykkedes.	En anden bruger har parret Airfryer med en anden smart-enhed og er i gang med at lave mad.	Vent, indtil den anden bruger har afsluttet den aktuelle tilberedningsproces, og par din smart-enhed med Airfryer igen.
Mit display viser blinkende "---".	Din Airfryer opdaterer firmwaren.	Vent ca. et minut, før firmwareopdateringen er afsluttet. Du kan ikke bruge Airfryer under firmwareopdateringen.
Skærmen på Airfryer viser "E1".	Enheden er i stykker/defekt.	Ring til Philips' servicehotline, eller kontakt Philips' Kundecenter i dit land.
	Din Airfryer opbevares muligvis på et sted, hvor der er for koldt.	Hvis din enhed blev opbevaret ved en lav omgivende temperatur, skal du lade den varme op til stuetemperatur i mindst 15 minutter, før du slutter den til igen. Hvis skærmen stadig viser "E1", skal du ringe til Philips' servicehotline eller kontakte Philips' Kundecenter i dit land.

