



08

Svenska

Moltio

BRUKSANVISNING

Type HD8768

Läs noga innan du börjar använda maskinen.



SV

08



Registrera din produkt och få service på
www.philips.com/welcome

Grattis till ditt inköp av den superautomatiska kaffemaskinen Saeco Moltio Automatisk Mjölkskummare!

För att dra full nytta av Saeco, registrera din produkt på www.philips.com/welcome.

Följande anvisningar gäller för modellen HD8768.

Maskinen är avsedd för beredning av espressokaffe gjort på hela kaffebönor. Dessutom har maskinen en funktion för att skumma mjölk och för tillflöde av varmvatten. Denna manual innehåller all information som behövs för att installera, använda, rengöra och kalka av din maskin.

INNEHÅLLSFÖRTECKNING

VIKTIGT	4
Säkerhetsanvisningar.....	4
Varning.....	4
Försiktighetsåtgärder.....	6
Överensstämmelse med standarder.....	7
INSTALLATION	8
Produktöversikt.....	8
Generell beskrivning.....	9
FÖRBEREDELSE	10
Maskinens förpackning.....	10
Installation av maskinen.....	10
FÖRSTA PÅSLAGNINGEN	13
Laddning av kretsen.....	13
Automatisk sköljnings-/rengöringscykel.....	14
Manuell sköljningscykel.....	14
Mätning och konfiguration av vattenhårddheten.....	17
Installation av vattenfiltret "INTENZA+".....	18
Byte av vattenfiltret "INTENZA+".....	20
BYTE AV BÖNKAFFE	21
Att dra ut bönkaffebehållaren.....	21
Att föra in bönkaffebehållaren.....	22
Val av bönkaffe.....	24
Tömningscykel kaffe.....	25
JUSTERINGAR	26
Saeco Adapting System.....	26
Reglering av kaffekvarn i keramik.....	26
Reglering av arom (kaffets intensitet).....	27
Reglering av kaffemunstycket.....	28
Reglering av kaffets utspäddhet i kopp.....	29

BRYGGNING AV KAFFE OCH ESPRESSO	30
Bryggning av kaffe och espresso med bönkaffe	30
Bryggning av kaffe och espresso med förmalt kaffe	31
SKUMNING AV MJÖLK / BRYGGNING AV CAPPUCINO	32
TILLFLÖDE AV VARMVATTEN	34
RENGÖRING OCH UNDERHÅLL	36
Daglig rengöring av maskinen	36
Daglig rengöring av vattenbehållaren	37
Daglig rengöring av den Automatiska Mjölkskummaren	38
Veckovis rengöring av maskinen	39
Veckovis rengöring av bryggruppen	39
Veckovis rengöring av bönkaffebehållaren, brickan och kaffefacket	42
Månatlig smörjning av bryggruppen	42
Månatlig rengöring av den Automatiska Mjölkskummaren	44
Månatlig rengöring av bryggruppen med avfettningstabletter	48
AVKALKNING	51
KONFIGURATION	55
Man kan reglera följande parametrar	55
Hur man konfigurerar maskinen	57
INNEBÖRDEN AV SYMBOLERNA PÅ SKÄRMEN	59
FELSÖKNING	63
ENERGIBESPARING	65
Stand-by	65
Bortskaffande	65
TEKNISKA SPECIFIKATIONER	66
GARANTI OCH SERVICE	66
Garanti	66
Service	66
BESTÄLLNING AV UNDERHÅLLSPRODUKTER	67
MASKINENS TILLBEHÖR	68

VIKTIGT

Säkerhetsanvisningar

Maskinen är utrustad med skyddsanordning. Det är hur som helst nödvändigt att läsa säkerhetsanvisningarna som beskrivs i denna bruksanvisning noga för att undvika skador på personer eller saker.

Spara denna manual för framtida bruk.



Ordet **WARNING** och denna symbol varnar användaren för risksituationer som kan ge upphov till allvarlig personskada, livsfara och/eller skador på maskinen.



Ordet **SE UPP** och denna symbol varnar användaren för risksituationer som kan ge upphov till lättare personskada och/eller skador på maskinen.

Varning

- Koppla maskinen till ett lämpligt eluttag, vars huvudspänning överensstämmer med apparatens tekniska data.
- Låt inte elkabeln hänga fritt från bordet eller arbetsbänken och låt den inte komma i kontakt med varma ytor.
- Ställ inte maskinen, eluttaget eller elkabeln i vatten. Risk för elchock!
- Rikta inte varmvattenstrålen mot någon kroppsdel. Risk för brännskador!
- Vidrör inte varma ytor. Använd handtagen och vridknapparna.

- Ta bort stickkontakten från eluttaget:
 - om det uppstår driftstörningar;
 - om maskinen inte används under en längre tid;
 - innan rengöring av maskinen.

Dra i stickkontakten och inte i elkabeln. Vidrör inte stickkontakten med blöta händer.

- Använd inte maskinen ifall stickkontakten, elkabeln eller själva maskinen är skadade.
- Utför inga som helst ändringar eller modifieringar på maskinen eller elkabeln. Alla reparationer måste utföras av ett servicecenter som har auktoriserats av Philips för att undvika eventuella faror.
- Maskinen är inte avsedd för användning av personer (inklusive barn) med fysiska, mentala eller sensoriella funktionshinder eller med otillräcklig erfarenhet och/eller kompetens, förutom om de övervakas av en person som ansvarar för deras säkerhet eller om de har fått instruktioner om hur apparaten används.
- Håll barn under uppsyn för att vara säker på att de inte leker med apparaten.
- För inte in fingrar eller andra objekt i kaffekvarnen.

Försiktighetsåtgärder

- Maskinen är endast avsedd för hemmabruk och är inte lämplig för användning i miljöer såsom matsalar eller kök i affärer, kontor, bondgårdar, eller i andra arbetsmiljöer.
- Placera alltid maskinen på en plan och stabil yta.
- Ställ inte maskinen på varma ytor, i närheten av varma ugnar, uppvärmningsanordningar, eller liknande värmekällor.
- Häll aldrig något annat än bönkaffe i behållaren. Om kaffepulver, snabbkaffe, eller andra objekt läggs inuti bönkaffebehållaren kan de skada maskinen.
- Låt maskinen svalna innan du för in eller tar bort någon komponent.
- Fyll inte på vattenbehållaren med varmt eller kokande vatten. Använd endast kallt vatten.
- Använd inte slipmedel eller aggressiva rengöringsmedel vid rengöring. Det räcker med en mjuk trasa som har fuktats med vatten.
- Utför regelbundet avkalkning av maskinen. Det kommer att vara maskinen som meddelar när det är nödvändigt att utföra avkalkningen. Om detta moment inte utförs kommer apparaten sluta att fungera korrekt. I detta fall täcks inte reparationen av garantin!
- Förvara inte kaffemaskinen vid temperaturer som understiger 0 °C. Det vatten som finns kvar i uppvärmningsanordningen kan frysa och skada maskinen.
- Lämna inte vatten i vattenbehållaren om maskinen inte kommer att användas under en längre period. Vattnet

skulle kunna utsättas för föroreningar. Använd alltid friskt dricksvatten vid användning av maskinen.

Överensstämmelse med standarder

Maskinen överensstämmer med artikel 13 i det italienska lagdekretet, från den 25 juli 2005, nr. 151 "Implementering av direktiven 2005/95/EG, 2002/96/EG och 2003/108/EG gällande en minskad användning av farliga ämnen i elektriska och elektroniska apparater, samt bortskaffande av avfall".

Denna maskin överensstämmer med det europeiska direktivet 2002/96/EG.

INSTALLATION

Produktöversikt

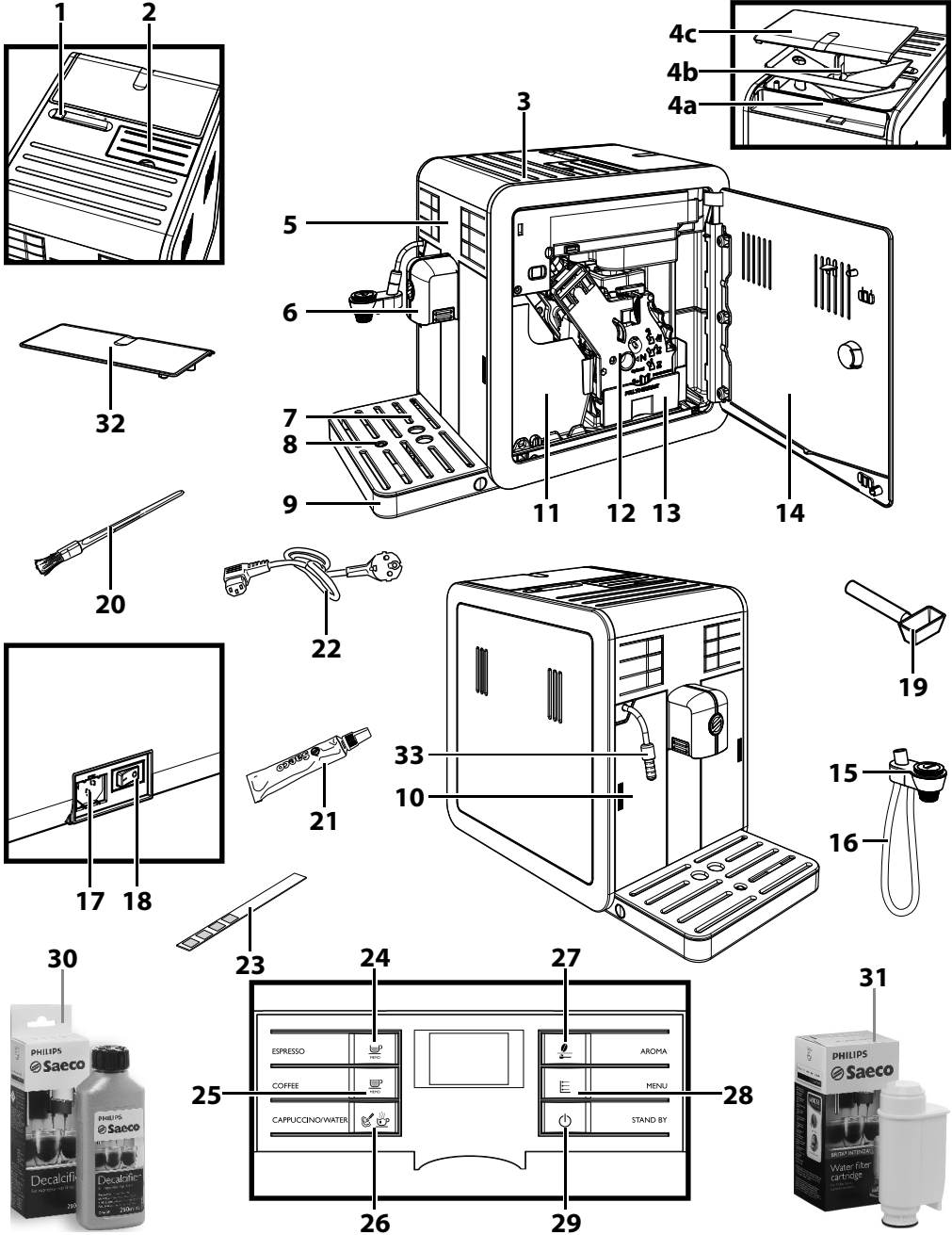

Generell beskrivning

1. Väljarratt för blockering/borttagning av bönkaffebehållaren
2. Fack för förmalt kaffe
3. Plan för koppar
- 4a. Bönkaffebehållare
- 4b. Bricka till bönkaffebehållare
- 4c. Lock till bönkaffebehållare
5. Kontrollpanel
6. Kaffemunstycke
7. Bricka för koppar
8. Indikator droppuppsamlare full
9. Droppuppsamlare
10. Vattenbehållare
11. Sumplåda
12. Bryggrupp
13. Kaffeuppsamlare
14. Servicelucka
15. Automatisk Mjölkskummare
16. Insugningsrör till Automatisk Mjölkskummare
17. Kontaktuttag för elkabel
18. Huvudströmbrytare
19. Nyckel för reglering av kaffekvarn + doseringsskopa för förmalt kaffe
20. Rengöringspensel
21. Smörjfett bryggrupp
22. Elkabel
23. Provremsa för vattenhårdhetstest
24. Knapp för brygning av espresso
25. Knapp för brygning av kaffe
26. Knapp för cappuccino / varmvatten
27. Knapp "Aroma" - Förmalt kaffe
28. Knapp "MENU"
29. ON/OFF-knapp
30. Avkalkningsmedel (säljs separat)
31. Vattenfilter (INTENZA+) (säljs separat)
32. Skyddslock
33. Ång-/varmvattenrör + gummiskydd till Automatisk Mjölkskummare

FÖRBEREDELSE

Maskinens förpackning

Originalförpackningen har skapats och tillverkats för att skydda maskinen under transport. Det är tillrådligt att spara emballaget för eventuell framtida transport.

Installation av maskinen

1 Ta ut droppuppsamlaren med bricka från förpackningen.

2 Ta ut maskinen från förpackningen.

3 För en optimal användning rekommenderar vi att ni:

- Ställer kaffemaskinen på en säker och jämn yta, där ingen kan slå omkull den eller skadas av den;
- förvarar kaffemaskinen i en miljö som är lagom ljus och hygienisk, samt som är försedd med ett lättillgängligt eluttag;
- placerar kaffemaskinen så att minimiavståndet från maskinens kanter är som på bilden.

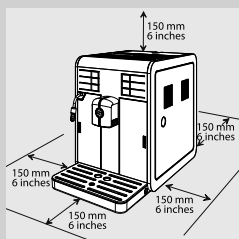

4 För in droppuppsamlaren med bricka i maskinen. Kontrollera att den har förts in helt.

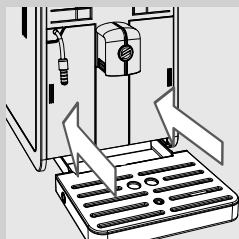

Obs:

droppuppsamlaren samlar upp vattnet som läcker ut från munstycket under sköljnings-/självrengöringscykeln, samt eventuellt det kaffe som hålls ut under beredning av dryck. Töm och rengör droppuppsamlaren dagligen och varje gång som indikatorn droppuppsamlare full har lyft sig.



Se upp:

dra **INTE** ut droppuppsamlaren direkt efter påslagning av maskinen. Vänta ett par minuter tills maskinen har utfört en sköljnings-/självrengöringscykel.

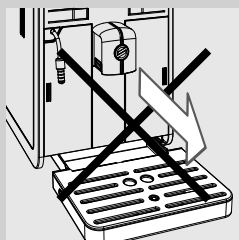

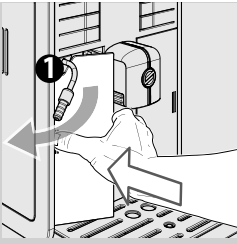

- 5** Tryck försiktigt på sidan av vattenbehållarens lucka för att handtaget ska komma fram.

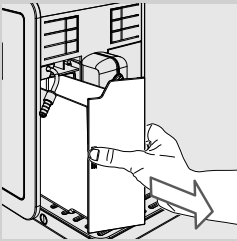

- 6** Dra ut vattenbehållaren genom att dra i handtaget.

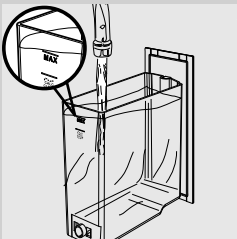

- 7** Skölj vattenbehållaren med friskt dricksvatten.

- 8** Fyll på vattenbehållaren med friskt dricksvatten upp till MAX-nivån och sätt tillbaka den i maskinen. Kontrollera att den har förts in helt.

! **Se upp:**

Fyll aldrig på behållaren med varmt, kokande, kolsyrat vatten, eller andra typer av vätska som kan skada vattenbehållaren och maskinen.

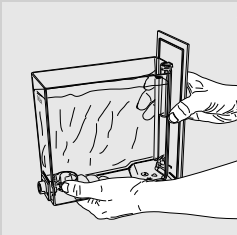

☰ **Obs:**

När den är full måste vattenbehållaren transporteras såsom visas på bilden.

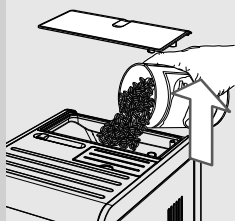

9 Ta bort locket från bönkaffebehållaren. Häll långsamt i bönkaffet.

Obs:

Bönkaffebehållaren innefattar en bricka som vibrerar under malningen och som flyttar på bönorna inuti kaffekvarnen.

! Se upp:

häll aldrig något annat än bönkaffe i behållaren. Pulverkaffe, snabbkaffe, karamelliserat kaffe, samt andra förmål kan skada maskinen.

10 Sätt tillbaka locket på bönkaffebehållaren.

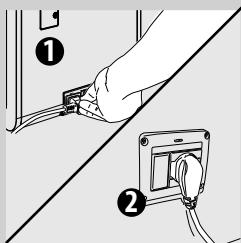

11 Sätt i kontakten i eluttaget som är placerat på maskinens baksida.

12 Sätt in kontakten som sitter i andra änden av elkabeln i ett vägguttag med lämplig spänning.

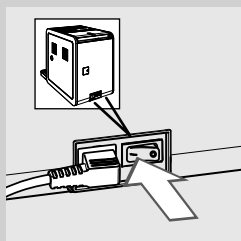

13 Ställ huvudströmbrytaren på "I" för att sätta på maskinen. Den röda lysdioden bredvid knappen "⏻" blinkar.

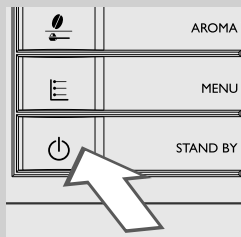

14 För att sätta på maskinen, tryck på knappen "⏻". Kontrollpanelen meddelar att kretsen måste laddas.

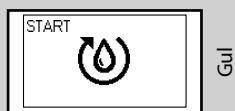

FÖRSTA PÅSLAGNINGEN

Innan den första användningen måste du kontrollera att följande förhållanden råder:

- 1) kretsen måste vara laddad;
- 2) maskinen utför en automatisk sköljnings-/självrengöringscykel;
- 3) en manuell sköljningscykel måste ha påbörjats.

Laddning av kretsen

Under denna process rinner friskt dricksvatten igenom den inre kretsen och maskinen värms upp. Detta moment tar några minuter.

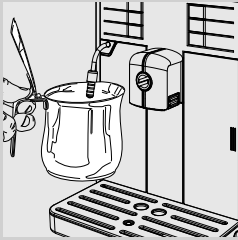

- 1 Ställ en tom behållare under ångröret.

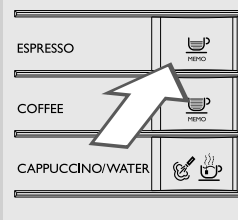

- 2 Tryck på knappen "☕" för att starta cykeln. Maskinen kommer nu att påbörja den automatiska laddningen av kretsen genom att en mindre vattenmängd läcker ut från ångröret.

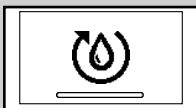

Gul

- 3 Statuslinjen under symbolen anger hur långt fram i momentet maskinen befinner sig. I slutet av processen avbryter maskinen automatiskt bryggningen.

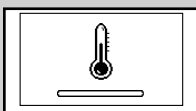

Gul

- 4 I detta läge visas symbolen för uppvärmning av maskinen på skärmen.

Automatisk sköljnings-/rengöringscykel

I slutet på uppvärmningen utför maskinen en automatisk sköljnings-/självrengöringscykel av de inre kretsarna med friskt dricksvatten. Detta moment tar mindre än en minut.

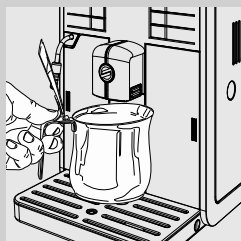

- 1 Placera en behållare under kaffemunstycket för att samla upp den lilla mängd vatten som kommer ut.



Gul

- 2 Maskinen visar skärmen här bredvid. Vänta tills cykeln avslutas automatiskt.

**Obs:**

Tryck på knappen "☺" för att stoppa tillflödet.

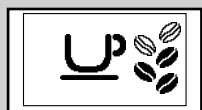

Grön

- 3 När momenten som har beskrivits ovan har avslutats visar maskinen skärmen här bredvid. Maskinen är nu redo för att utföra en manuell sköljningscykel.

Manuell sköljningscykel

Under denna process aktiveras bryggningscykeln och friskt dricksvatten rinner igenom en hydrauliska kretsen. Detta moment tar några minuter.



- 1 Ställ en behållare under kaffemunstycket.



Grön

2 Kontrollera att maskinen visar skärmen här bredvid.



Grön

3 Välj funktionen för brygning av förmalt kaffe genom att trycka på knappen "☕". Maskinen visar skärmen här bredvid.



Obs:

Tillsätt inte förmalt kaffe i facket.

4 Tryck på knappen "☕
MEMO". Maskinen påbörjar tillflöde av vatten.

5 Töm behållaren i slutet på tillflödet. Upprepa momenten från punkt 1 till punkt 4 två gånger. Gå sedan till punkt 6.

6 Ställ en behållare under ångröret.

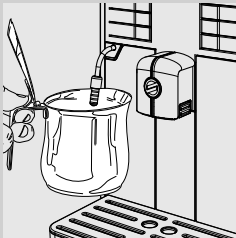

7 Tryck på knappen "☕
MEMO". Maskinen visar skärmen här bredvid.



Grön

8 Tryck på knappen **MENU** "☰" för att påbörja tillflöde av varmvatten.

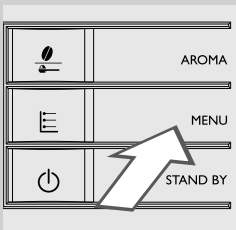

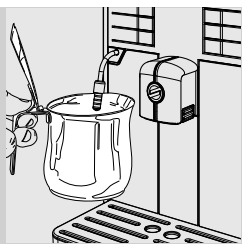

Röd

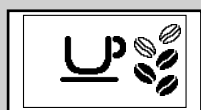
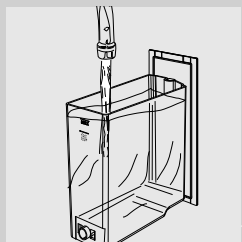

Grön

9 Efter att vattnet har runnit ut, ta bort och töm behållaren.

10 Upprepa proceduren från punkt 7 till punkt 9 tills vattenbehållaren har tömts och symbolen vatten saknas visas.



Obs:

Tryck på knappen  för att avbryta den manuella sköljningscykeln.

11 Fyll sedan på vattenbehållaren igen upp till MAX-nivån. Maskinen är nu redo för bryggning av kaffe. Symbolen här bredvid kommer att visas.



Obs:

om maskinen inte har använts under två veckor eller mer kommer den automatiskt att utföra en sköljnings-/självrengöringscykel vid påslagning av maskinen. Därefter måste en manuell sköljningscykel påbörjas, enligt beskrivningen ovan.

Den automatiska sköljnings-/självrengöringscykeln startas även när maskinen befinner sig i standby-läge, eller om den har stängts av i mer än 15 minuter.

När cykeln har avslutats kan man brygga en kaffe.

Mätning och konfiguration av vattenhårddheten

Mätningen av vattenhårddheten är väldigt viktig för att fastställa maskinens avkalkningsfrekvens och för installation av vattenfiltret "INTENZA+" (för ytterligare information om vattenfiltret se nästa kapitel).

För att mäta vattenhårddheten, följ dessa instruktioner:

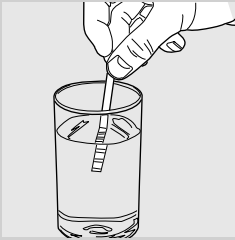

- 1 Doppa ned provremsan för test av vattenhårddheten (som medföljer maskinen) i vattnet i 1 sekund.



Obs:

provremsan kan endast användas för en mätning.

- 2 Vänta en minut.

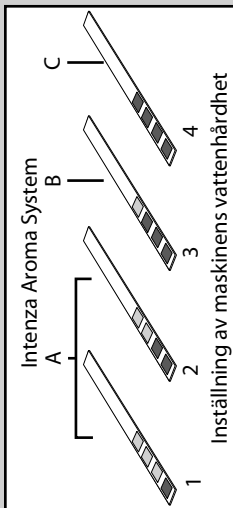

- 3 Kontrollera hur många rutor som blir röda och se sedan tabellen.



Obs:

Siffrorna på provremsan motsvarar inställningarna för reglering av vattenhårddheten.

Mer ingående:

1 = 1 (mycket mjukt vatten)

2 = 2 (mjukt vatten)



3 = 3 (hårt vatten)

4 = 4 (mycket hårt vatten)

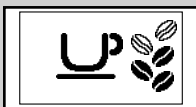
Bokstäverna motsvarar de referenspunkter som finns i botten på vattenfiltret "INTENZA+" (se nästa kapitel).



Grön

- 4 Tryck på knappen **MENU**  och bläddra fram alternativen genom att trycka på knappen **MENU**  tills symbolen här bredvid visas.



Gul



Obs:

Maskinen levereras med en standard inställning av vattenhårddheten som är lämplig för de flesta vattentyper.

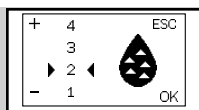

Gul

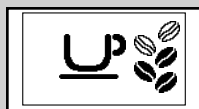

Grön

5 Tryck på knappen "☕" för att öka värdet eller på knappen "☕" för att minska värdet.

6 Tryck på knappen **MENU** "☰" för att bekräfta inställningen.

7 Tryck på knappen "☕" för att lämna konfigurationsmenyn. Maskinen är nu redo för brygning.

Installation av vattenfiltret "INTENZA+"

Vi rekommenderar att installera vattenfiltret "INTENZA+" som begränsar kalkbildning inuti maskinen och ger en intensivare arom till ditt kaffe. Vattenfiltret "INTENZA +" kan köpas separat. För ytterligare detaljer, se sidan som berör underhållsprodukter i denna bruksanvisning. Vattnet är en viktig del av beredningen av kaffe och det är därför extremt viktigt att alltid filtrera vattnet på ett professionellt sätt. Vattenfiltret "INTENZA+" kan förebygga uppkomsten av mineralavlagringar och på så sätt förbättra vattnets kvalitet.

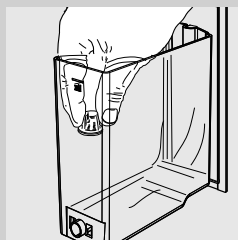

1 Ta bort den vita filterkoppen som finns i vattenbehållaren. Förvara filterkoppen på en torr plats.



- 2** Ta bort vattenfiltret "INTENZA+" ur förpackningen och doppa det lodrätt (med öppningen vänd uppåt) i kallt vatten. Tryck lätt på sidorna för att ta bort luftbubblor när du gör detta.

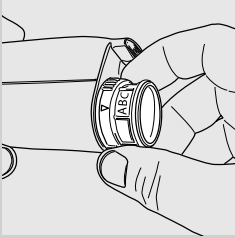

- 3** Ställ in vattenfiltret "INTENZA+" utifrån de specifika mätningar som har utförts (se föregående kapitel) beroende på typen av filter:
 A = mjukt vatten – motsvarar 1 eller 2 på provremsan
 B = hårt vatten (standard) – motsvarar 3 på provremsan
 C = mycket hårt vatten – motsvarar 4 på provremsan

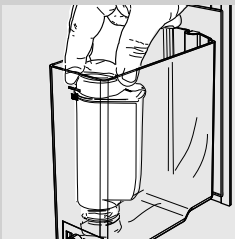

- 4** Sätt in vattenfiltret "INTENZA +" i den tomma vattenbehållaren. Tryck tills den har kommit så långt ned som möjligt.

- 5** Fyll på vattenbehållaren med friskt dricksvatten och sätt tillbaka den i maskinen.

- 6** Låt allt vatten i vattenbehållaren tillflöda genom att använda funktionen varmvatten (se avsnittet "Tillflöde av varmvatten").

- 7** Fyll på vattenbehållaren med vatten igen.

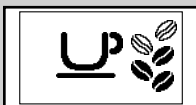

Grön

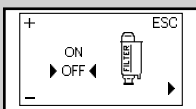

Gul

- 8** Tryck på knappen **MENU** "☰" och bläddra fram alternativen genom att trycka på knappen **MENU** "☰" tills symbolen här bredvid visas.

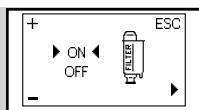

Gul

- 9** Tryck på knappen "☕" för att välja "ON" och tryck på knappen "☰" för att bekräfta.

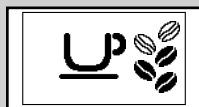

Grön

- 10** För att lämna menyn, tryck på knappen "☕". Maskinen är nu redo för brygning.

Nu har maskinen konfigurerats för att informera användaren om behovet av att byta ut vattenfiltret "INTENZA+".

Byte av vattenfiltret "INTENZA+"

När man måste byta ut vattenfiltret "INTENZA+" visas symbolen här bredvid.



Gul

- 1** Byt ut vattenfiltret "INTENZA+" såsom det visas i föregående kapitel.

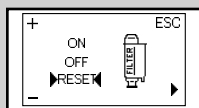

Gul

- 2** Tryck på knappen **MENU** "☰" och bläddra fram alternativen genom att trycka på knappen **MENU** "☰" tills symbolen här bredvid visas.

- 3** Välj alternativet "RESET". Tryck på knappen **MENU** "☰" för att bekräfta.



Grön

- 4** För att lämna menyn, tryck på knappen "☕". Maskinen är nu redo för brygning.

Maskinen är nu konfigurerad för att hantera ett nytt filter.

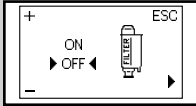

Gul

**Obs:**

Om vattenfiltret "INTENZA+" redan är installerat och du vill ta bort det utan att ersätta det, välj alternativet "OFF".

Om vattenfiltret "INTENZA+" inte finns, sätt in den vita filterkoppen, som har tagits bort tidigare, i behållaren.

BYTE AV BÖNKAFFE

Maskinen är försedd med en utdragbar bönkaffebehållare som gör det lätt att övergå från en typ av bönkaffe till en annan för att kunna avnjuta olika kaffesmaker.

**Obs:**

Man kan köpa en till bönkaffebehållare som tillbehör (CA6803). För att bevara smaken väl kan man förvara bönkaffet inuti behållaren i kylskåp.

Att dra ut bönkaffebehållaren

För att dra ut bönkaffebehållaren, följ dessa instruktioner:

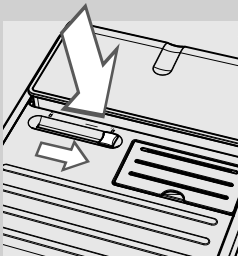

- 1** Placera väljarratten i läget "☕".

**Se upp:**

Det är möjligt att väljarratten inte kan flyttas på grund av att den blockeras av några kaffebönor. I det här fallet, rör på väljarratten fram och tillbaka tills den blockerade kaffebönan åker bort.

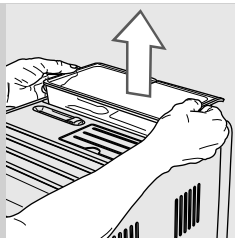

- 2** Lyft på bönkaffebehållaren genom att ta tag i sidorna med båda händerna såsom visas på bilden.



Se upp:

Dra inte ut bönkaffebehållaren på något annat sätt för att undvika att spilla ut kaffebönorna.

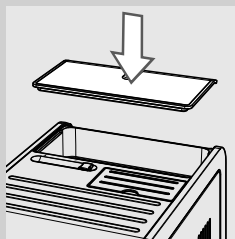

- 3** När den har dragits ut, täck maskinen med skyddslocket för att dammbildning.

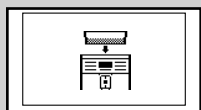

Röd



Obs:

ifall maskinen slås på utan att bönkaffebehållaren är införd kommer symbolen här bredvid att visas. Man måste föra in bönkaffebehållaren.

Att föra in bönkaffebehållaren

För att föra in bönkaffebehållaren, följ dessa instruktioner:

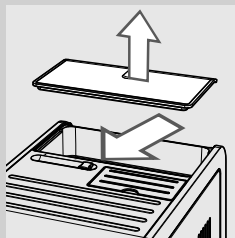

- 1** Ta bort skyddslocket från maskinen.

- 2** Placera väljarratten i läget "☐".

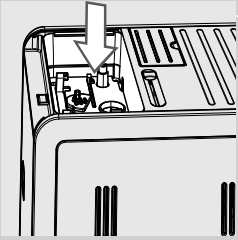

3 Ta bort kaffebönorna från kaffebehållarens fack.

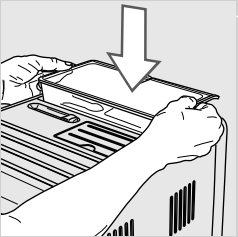

4 För in bönkaffebehållaren i kaffebehållarens fack såsom visas på bilden.

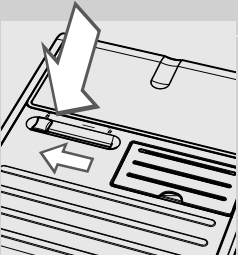

5 Placera väljarratten i läget .



Varning:

När man byter typ av bönkaffe och går över till koffeinfritt kaffe kan det finnas kvar spår av koffein även efter tömningscykeln.

Val av bönkaffe



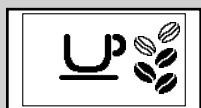



Den här funktionen gör det möjligt att optimera malningen beroende på vilken typ av bönkaffe som har valts.



Grön



Gul

- 1** Tryck på knappen **MENU**  och bläddra fram alternativen genom att trycka på knappen **MENU**  tills symbolen här bredvid visas.
- 2** Tryck på knappen  eller knappen  för att välja vilken typ av kaffebönor som finns i bönkaffebehållaren.
- 3** Tryck på knappen **MENU**  för att bekräfta inställningen.
- 4** För att lämna meny, tryck på knappen .

Maskinen är nu konfigurerad för att optimera malningen av bönkaffet.

På skärmen visas vilken typ av bönkaffe som har valts när maskinen är redo för brygning.

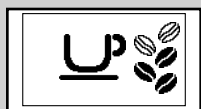

Grön

- för bönkaffe av typen "ARABICA";

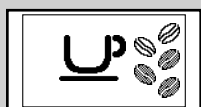

Grön

- för bönkaffe av typen "ROBUSTA";

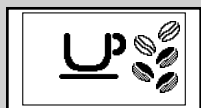

Grön

- för bönkaffe av typen "BLANDAD";

Tömningscykel kaffe

Inför byte av bönkaffe rekommenderar vi att tömma kaffekanalen och kaffekvarnen. På så sätt kommer det vara möjligt att avsmaka aromen hos det nya bönkaffet. För att göra detta, följ dessa instruktioner:

1 Fyll på kaffebehållaren med bönkaffe.



Grön

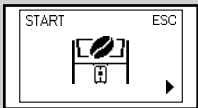

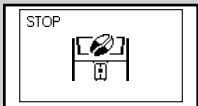

Gul

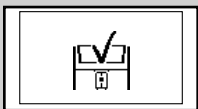

Gul



Grön

2 Tryck på knappen **MENU**  och bläddra fram alternativen genom att trycka på knappen **MENU**  tills symbolen här bredvid visas.

3 Tryck på knappen  MEMO.

4 Maskinen utför två malningscykler utan att brygga något kaffe.

**Obs:**

Om knappen  MEMO trycks ned mellan den första och den andra malningscykeln kan man avbryta malningscykeln innan den har avslutats.

5 När malningscyklerna har avslutats visar maskinen symbolen här bredvid.

**Obs:**

Om kaffekanalen och kaffekvarnen inte har tömts måste man brygga åtminstone två kaffe innan man kan avsmaka den nya typen av bönkaffe fullt ut.

**Varning:**

När man byter typ av bönkaffe och går över till koffeinfritt kaffe kan det finnas kvar spår av koffein även efter tömningscykeln.

JUSTERINGAR

Det är möjligt att utföra vissa justeringar på maskinen för att kunna brygga kaffe med bästa möjliga smak.

Saeco Adapting System

Kaffe är en naturprodukt och dess egenskaper kan variera beroende på ursprung, kaffeblandning och rostning. Maskinen är försedd med ett självjusterande system som möjliggör användning av samtliga existerande bönkaffesorter som marknaden erbjuder, förutom karamelliserade eller smaksatta kaffeböner.

Maskinen justerar sig själv efter bryggning av några koppar kaffe för att optimera kaffeextraktionen.

Reglering av kaffekvarn i keramik

Kaffekvarnen i keramik garanterar alltid en perfekt malningsgrad och en specifik kornstorlek för varje kaffespecialitet.

Denna teknologi ger en total arombevaring och garanterar den sanna italienska smaken i varje kopp.



Varning:

kaffekvarnen i keramik innehåller rörliga delar som kan vara farliga. Det är därför förbjudet att föra in fingrar eller andra föremål inuti denna. Reglera endast kaffekvarnen i keramik med hjälp av nyckeln för reglering av kaffemalningen.

Kaffekvarnarna i keramik kan regleras för att anpassa kaffemalningen utifrån din personliga smak.

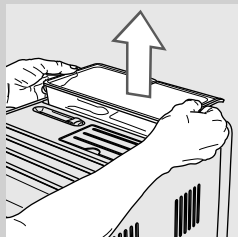

- 1** Dra ut bönkaffebehållaren såsom visas i avsnittet "Att dra ut bönkaffebehållaren".

Reglering av kaffemunstycket

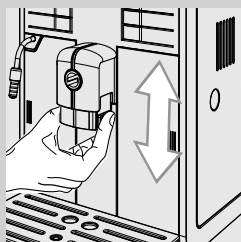

Munstycket är reglerbart på höjden för att på bästa sätt kunna anpassas efter storleken på kopparna som du vill använda.

För att utföra justeringen: höj eller sänk munstycket för hand genom att placera fingrarna såsom bilden visar.

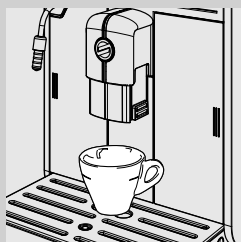

Rekommenderade positioner är följande:
Vid användning av små koppar.

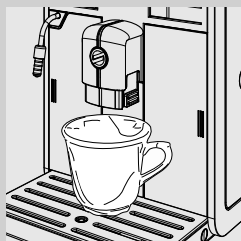

Vid användning av stora koppar.

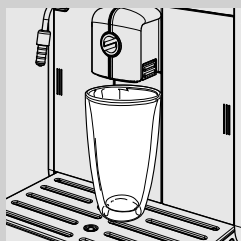

Vid användning av glas för latte macchiato.

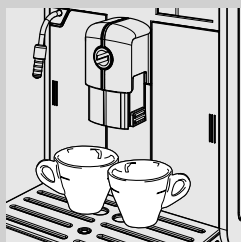

Under munstycket kan två koppar placeras för att brygga två koppar kaffe samtidigt.

Reglering av kaffets utspäddhet i kopp

Det går att reglera mängden bryggt kaffe enligt önskad smak och/eller storleken på kopparna.

Varje gång man trycker ned knappen "☺" eller "☺" brygger maskinen en förinställd mängd kaffe. Till varje knapp hör en bryggnings som sker självständigt.

Följande procedur visar hur man kan konfigurera knappen "☺".

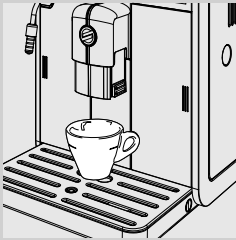

- 1 Placera en kopp under munstycket.



Grön

- 2 Håll knappen "☺" nedtryckt tills symbolen "MEMO" visas. Släpp därefter knappen. Nu är maskinen i konfigurationsläge. Maskinen påbörjar nu bryggnings av kaffe.

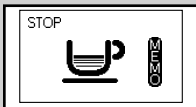

Grön

- 3 Tryck på knappen "☺" så fort den önskade mängden kaffe har uppnåtts.

Nu har knappen "☺" konfigurerats. Varje gång man trycker ned knappen kommer maskinen att brygga den konfigurerade mängden espressokaffe.



Obs:

följ samma procedur för att konfigurera kaffeknappen "☺".

Använd alltid knappen "☺" för att avbryta bryggnings av kaffe när den önskade mängden har uppnåtts, även under konfiguration av kaffeknappen "☺".

BRYGGNING AV KAFFE OCH ESPRESSO

Innan bryggning av kaffe, kolla att det inte finns några meddelanden på kontrollpanelen, samt att vattenbehållaren och bönkaffebehållaren är fulla.

Bryggning av kaffe och espresso med bönkaffe

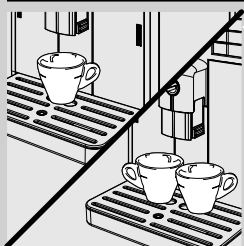

- 1 Placera 1 eller 2 koppar under munstycket.

- 2 För att brygga en espresso eller en kaffe, tryck ned knappen "☿" för att välja den önskade aromen.

- 3 Tryck på knappen "☿" för espresso eller knappen "☿" för kaffe.

- 4 För att brygga en espresso eller en kaffe, tryck ned knappen en gång. Skärmen här bredvid visas.

- 5 För att brygga två espresso eller två kaffe, tryck ned knappen två gånger efter varandra. Skärmen här bredvid visas.



Obs:

I det här funktionsläget sköter maskinen automatiskt kaffemalningen och doseringen av rätt mängd kaffe. Beredningen av två espresso eller två kaffe kräver två malnings- och bryggingscykler som maskinen utför automatiskt.

- 6 Efter att ha utfört förbryggingscykeln börjar kaffet flöda ut från munstycket.

- 7 Bryggningen av kaffe avbryts automatiskt när inställd nivå har uppnåtts. För att avbryta bryggningen i förtid, tryck på knappen "☿".



Grön



Grön

Brygning av kaffe och espresso med förmalt kaffe

Med den här funktionen kan man använda förmalt kaffe och koffeinfritt kaffe.

Med funktionen förmalt kaffe kan man endast brygga en kaffe åt gången.



Grön

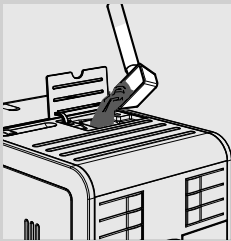

1 Tryck på knappen "☕" för att välja funktionen förmalt kaffe.

2 Ta bort locket från det särskilda facket och häll i ett mått med förmalt kaffe. Använd endast det mått som följer med maskinen och stäng därefter locket på facket för förmalt kaffe.



Varning:

häll enbart förmalt kaffe i facket för förmalt kaffe. Införande av andra ämnen och föremål kan orsaka allvarliga skador på maskinen. Sådana skador täcks inte av garantin.

3 Tryck på knappen "☕^{MEMO}" för espresso eller knappen "☕^{MEMO}" för kaffe. Nu startas bryggingscykeln.

4 Efter att ha utfört förbryggingscykeln börjar kaffet flöda ut från munstycket.

5 Bryggningen av kaffe avbryts automatiskt när inställd nivå har uppnåtts. För att avbryta bryggningen i förtid, tryck på knappen "☕^{MEMO}".

När bryggningen har avslutats återgår maskinen till huvudmenyn.

För att brygga fler koppar kaffe med förmalt kaffe måste ovanstående moment upprepas.



Obs:

Om det förmalda kaffet inte hälls i facket för förmalt kaffe kommer endast vatten att komma ut ur maskinen.

Om man lägger till för många doseringsskopor kommer inte maskinen att brygga någon dryck och det malda kaffet att tömmas i sumpplådan.

SKUMNING AV MJÖLK / BRYGGNING AV CAPPUCCINO

**Varning:**

Risk för brännskador! I början av tillflödet kan det uppstå små stänk av varmvatten. Den Automatiska Mjölkskummaren kan uppnå höga temperaturer. Undvik att vidröra röret direkt med händerna. Använd endast det särskilda skyddsgreppet.

**Obs:**

använd kall mjölk (~5°C / 41°F) med ett proteininnehåll som motsvarar åtminstone 3% för att bereda en cappuccino av hög kvalitet. Man kan använda både helmjölk och lättmjölk, utifrån din personliga smak.

**Obs:**

Om man vill skumma mjölk vid påslagning av maskinen eller efter bryggning av en kaffe kan det först vara nödvändigt att mata ut det vatten som finns i kretsen.

För att göra detta, tryck på knappen "☕" och därefter på knappen "☕" för att mata ut ånga under någon sekund. Tryck sedan på knappen "☕" för att avbryta utflödet. Gå till punkt 1.

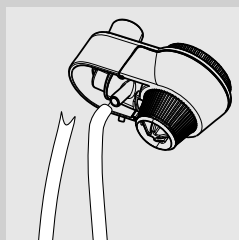

- 1 Sätt in insugningsröret i den Automatiska Mjölkskummaren.

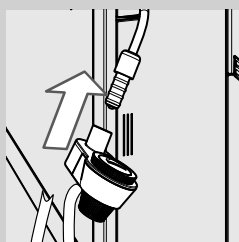

- 2 Sätt in den Automatiska Mjölkskummaren på ångrörets plats tills den låser sig i stoppläget.

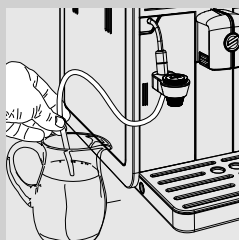

- 3 Sätt in insugningsröret i mjölkbehållaren.

**Se upp:**

Försäkra dig, av hygieniska skäl, om att insugningsröret är rent utvändigt.

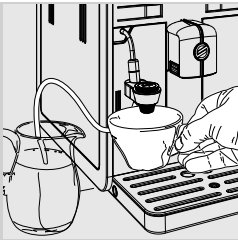

4 Ställ en kopp under den Automatiska Mjölkskummaren.



5 Tryck på knappen "☞☕". Maskinen visar skärmen här bredvid.



6 Tryck på knappen "☞☕" för att påbörja skumning av mjölken.



7 Maskinen kräver en viss förvärmningstid. I detta skede visas symbolen här bredvid.



8 När symbolen här bredvid visas börjar maskinen att mata ut den skummade mjölken direkt i koppen.



9 Tryck på knappen "☞☕" för att avbryta tillflödet.



10 Efter användning måste insugningsröret sättas tillbaka såsom visas på bilden.

Obs:

Efter att ha tryckt på knappen "☕" är det nödvändigt att vänta någon sekund innan maskinen helt avbryter utflödet av ånga.

11 För att bereda en cappuccino, placera en kopp med skummad mjölk under munstycket och brygg en espresso. För ytterligare detaljer, se kapitlet "Brygning av kaffe och espresso".

! Se upp:

Efter att ha skummat mjölken måste man låta en liten mängd varmvatten rinna ut i en behållare. Se kapitlet "Daglig rengöring av den Automatiska Mjölkskummaren" för ytterligare instruktioner vad gäller rengöringen.

TILLFLÖDE AV VARMVATTEN

⚠ Varning:

Risk för brännskador! I början av tillflödet kan det uppstå små stänk av varmvatten. Den Automatiska Mjölkskummaren kan uppnå höga temperaturer: undvik att röra den direkt med händerna. Använd endast det särskilda skyddsgreppet.

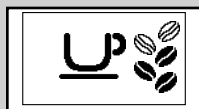

Grön

Innan tillflöde av varmvatten, kontrollera att maskinen är redo för användning och att vattenbehållaren är full.

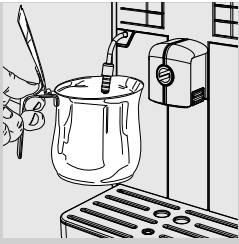

1 Ställ en behållare under ångröret.



2 Tryck på knappen "☕". Maskinen visar skärmen här bredvid.



3 Tryck på knappen **MENU** "☰" för att påbörja tillflöde av varmvatten.

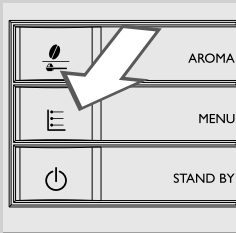

4 Maskinen kräver en viss förvärmningstid. I detta skede visas symbolen här bredvid.

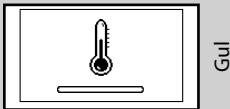

5 Låt den önskade mängden varmvatten rinna ut. För att avbryta tillflödet av varmvatten, tryck på knappen "☕".



RENGÖRING OCH UNDERHÅLL

Daglig rengöring av maskinen



Se upp:

regelbunden rengöring och underhåll av maskinen är av yttersta vikt för att förlänga dess livslängd. Maskinen är hela tiden utsatt för fuktighet, kaffe och kalk!

Detta kapitel beskriver i detalj vilka moment som ska utföras och med vilka intervaller. I annat fall kommer maskinen sluta att fungera korrekt. Denna typ av reparation täcks INTE av garantin!



Obs:

- Använd en trasa som har fuktats med vatten för att rengöra apparaten.
- Endast brickan för koppar kan diskas i diskmaskin. Alla andra komponenter måste rengöras med ljummet vatten.
- Ställ inte maskinen under vatten.
- Använd inte alkohol, lösningsmedel och/eller föremål med slipande verkan för att rengöra maskinen.
- Torka inte maskinen och/eller dess delar i mikrovågsugn och/eller i vanlig ugn.

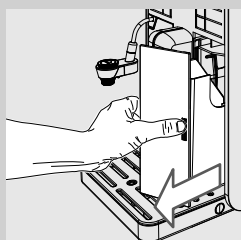
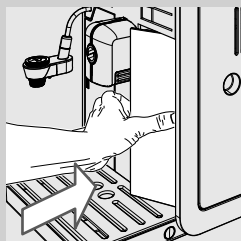

1

Töm och rengör sumplådan dagligen och med maskinen påslagen.

- Tryck försiktigt på sidan av sumplådans lucka för att handtaget ska komma fram.
- Dra ut sumplådan genom att dra i handtaget.

Ytterligare moment för underhåll kan endast utföras när maskinen är avstängd och har urkopplats från elnätet.

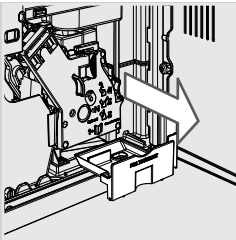

- 2** Töm och rengör kaffeuppsamlaren inuti maskinen. Öppna serviceluckan, ta bort lådan och töm den.

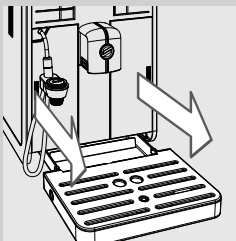

- 3** Ta bort droppuppsamlaren. Töm och rengör droppuppsamlaren.

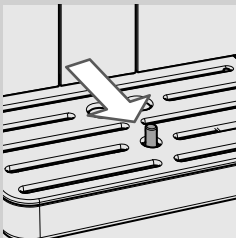

Obs:

Töm droppuppsamlaren även när indikatorn droppuppsamlare full har lyft sig.

Daglig rengöring av vattenbehållaren

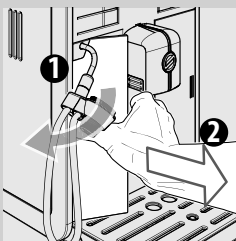

- 1** Ta bort den vita filterkoppen eller vattenfiltret INTENZA+ (ifall sådant finns) från behållaren och rengör det med friskt dricksvatten.
- 2** Sätt tillbaka den vita filterkoppen eller vattenfiltret INTENZA+ (ifall sådant finns) på sin plats. Tryck lätt på filterkoppens och vrid lätt på den när du gör detta.
- 3** Fyll på vattenbehållaren med friskt dricksvatten.

Daglig rengöring av den Automatiska Mjölkskummaren

Det är viktigt att rengöra den Automatiska Mjölkskummaren varje dag och efter varje användning av hygieniska skäl och för att garantera ett mjölkskum med perfekt konsistens.



Varning:

Risk för brännskador! I början av tillflödet kan det uppstå små stänk av varmvatten.

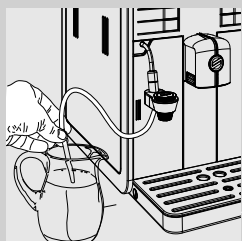

Efter att ha skummat mjölken måste man alltid:

1 Sätta in insugningsröret i en behållare med friskt dricksvatten.



2 Ställ en tom behållare under den Automatiska Mjölkskummaren.



Grön

3 Tryck på knappen "☁ ☕". Maskinen visar skärmen här bredvid.

4 Tryck på knappen "☕" för att påbörja utflödet av ånga.

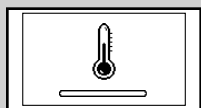

Gul

5 Maskinen kräver en viss förvärmningstid. I detta skede visas symbolen här bredvid.



Grön

6 Under brygningsfasen visas symbolen här bredvid. Låt vatten rinna ut ur den Automatiska Mjölkskummaren tills vattnet som kommer ut är rent. Tryck på knappen "☕" för att avbryta tillflödet.

7 Gör rent insugningsröret med en fuktig trasa.

Veckovis rengöring av maskinen

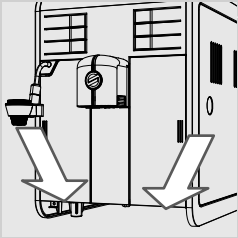

- 1 Rengör droppuppsamlarens utrymme.

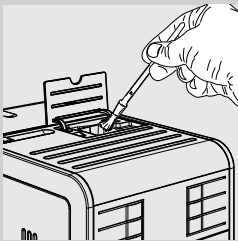

- 2 Rengör facket för förmalt kaffe med den medföljande rengöringspenseln.

Veckovis rengöring av bryggruppen

Bryggruppen ska rengöras varje gång som bönkaffebehållaren fylls på, eller åtminstone en gång i veckan.

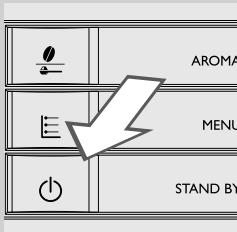

- 1 Stäng av maskinen genom att trycka på knappen "⏻" och dra ut elkabelns kontakt.

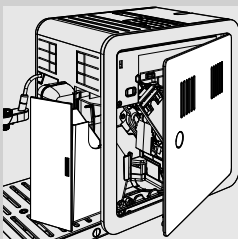

- 2 Ta bort sumplådan. Öppna serviceluckan.

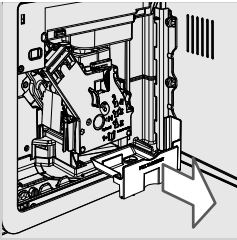

3 Dra ut kaffeupsamlaren och rengör den.

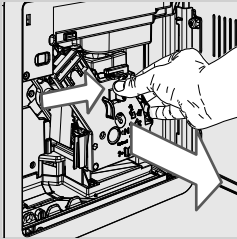

4 För att dra ut bryggruppen, tryck på knappen "PUSH" och dra i handtaget.

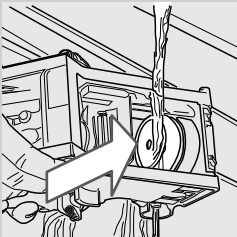

5 Rengör bryggruppen noggrant med friskt, ljummet dricksvatten. Rengör det övre filtret med omsorg.



Se upp:
använd inte rengöringsmedel eller tvål för att rengöra bryggruppen.

6 Låt bryggruppen lufttorka helt.

7 Rengör noggrant maskinen invändigt med hjälp av en trasa som har fuktats med vatten.

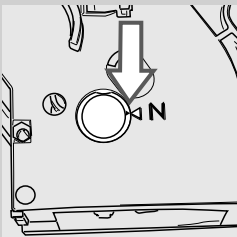

8 Kontrollera att bryggruppen befinner sig i viloläge. De två referenspunkterna måste sammanfalla. Utför annars momentet som tas upp i punkt (9).

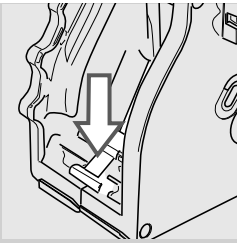

- 9** Tryck spaken lätt nedåt tills den rör bryggruppens botten och tills de två referenspunkterna på sidan om gruppen sammanfaller.

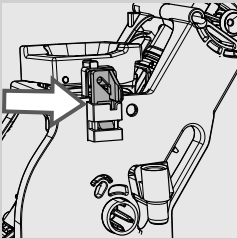

- 10** Kontrollera att haken för låsning av bryggruppen befinner sig i rätt läge genom att trycka med kraft på knappen "PUSH" tills du hör att den låser sig i stoppläget. Kontrollera att haken har skjutits upp till stoppläget. I annat fall, prova igen.

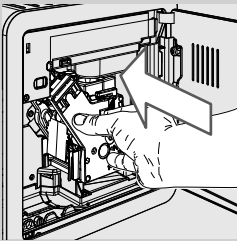
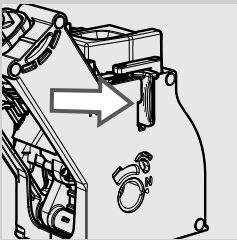

- 11** Sätt tillbaka bryggruppen i det avsedda utrymmet tills den hakas fast utan att trycka på knappen "PUSH".

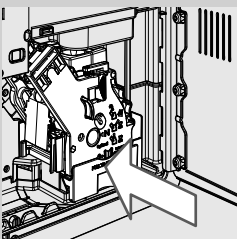

- 12** För in kaffeuppsamlaren och stäng serviceluckan.

- 13** Sätt in sumplådan.

Veckovis rengöring av bönkaffebehållaren, brickan och kaffefacket

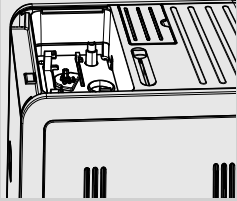

Rengör bönkaffebehållaren, brickan och kaffefacket en gång i veckan med en trasa för att ta bort kafferester och damm.

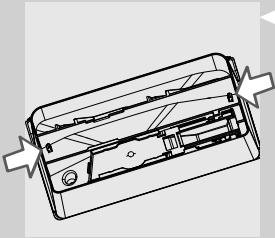

För att ta bort brickan, tryck på hakarna som är placerade i botten på bönkaffebehållaren, såsom visas på bilden till vänster.

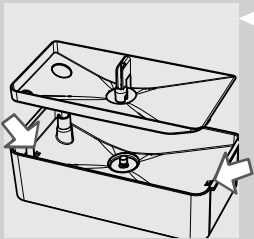

Efter rengöring, sätt tillbaka brickan i bönkaffebehållaren.

Månatlig smörjning av bryggruppen

Smörj bryggruppen efter ca 500 koppar kaffe eller en gång i månaden. Saeco smörjfett för smörjning av bryggruppen kan köpas separat. För ytterligare detaljer, se sidan som berör underhållsprodukter i denna bruksanvisning.

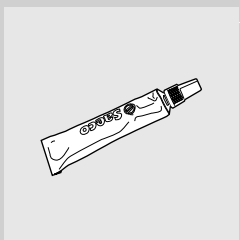

Se upp:

Innan smörjning av bryggruppen, rengör den med friskt dricksvatten och låt den torka såsom kapitlet "Veckovis rengöring av bryggruppen" visar.

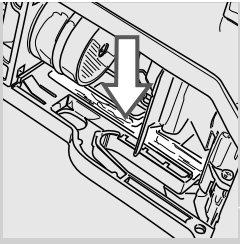

1 Lägg smörjfettet enhetligt på båda skårorna.

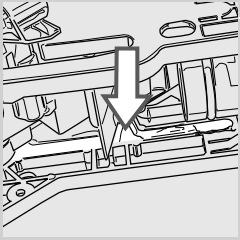

2 Smörj även stommen.

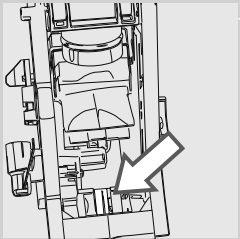
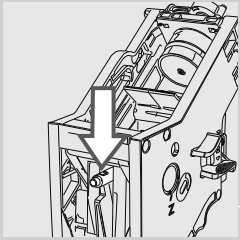

3 För in bryggruppen på plats tills du hör att den har blockerats i rätt position (se kapitlet "Veckovis rengöring av bryggruppen"). Sätt in kaffeuppsamlaren.

4 Stäng serviceluckan. Sätt in sumplådan.

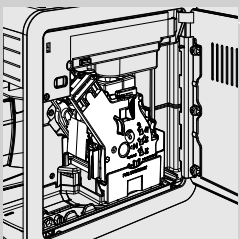

Månatlig rengöring av den Automatiska Mjölkskummaren

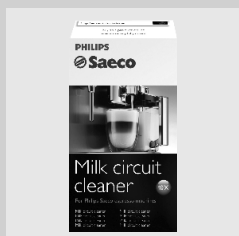

Den Automatiska Mjölkskummaren behöver rengöras grundligt en gång i månaden med det särskilda systemet för rengöring av mjölkretsen "Saeco Milk Circuit Cleaner". "Saeco Milk Circuit Cleaner" säljs separat. För ytterligare detaljer, se sidan som berör underhållsprodukter i denna bruksanvisning.



Varning:

Risk för brännskador! I början av tillflödet kan det uppstå små stänk av varmvatten.



1 Försäkra dig om att den Automatiska Mjölkskummaren är korrekt installerad.

2 Häll i Saeco Milk Circuit Cleaner i en behållare. Ha i ½ liter ljummet vatten och vänta tills produkten har upplösts helt.

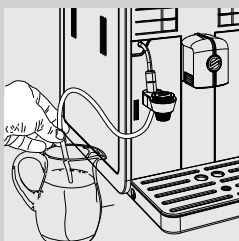

3 Sätt in insugningsröret i behållaren.

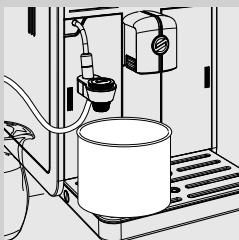

4 Ställ en rymlig behållare (1,5 l) under den Automatiska Mjölkskummaren.

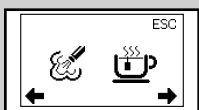

Grön

5 Tryck på knappen . Maskinen visar skärmen här bredvid.

6 Tryck på knappen  för att mata ut ånga.

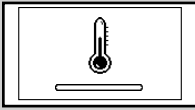

Gul

- 7** Maskinen kräver en viss förvärmningstid. I detta skede visas symbolen här bredvid.



Grön

- 8** Under tillflödet visas symbolen här bredvid. När allt avkalkningsmedel har matats ut, tryck på knappen "MEMO" för att avbryta utflödet.



Varning:
drick inte lösningen som har kommit ut under denna process.



- 9** Skölj behållaren noggrant och fyll på med ½ l friskt dricksvatten som kommer att användas för sköljningscykeln.

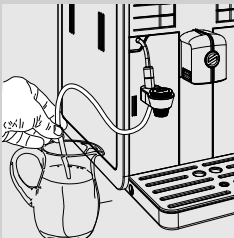

- 10** Sätt in insugningsröret i behållaren.

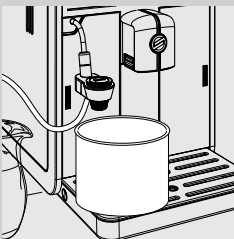

- 11** Töm behållaren och ställ tillbaka den under den Automatiska Mjölkskummaren.

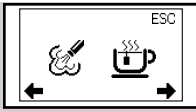

Grön

12 Tryck på knappen "☕☕". Maskinen visar skärmen här bredvid.

13 Tryck på knappen "☕☕" för att mata ut ånga.

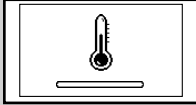

Gul

14 Maskinen kräver en viss förvärmningstid. I detta skede visas symbolen här bredvid.



Grön

15 Under tillflödet visas symbolen här bredvid. När allt vatten har matats ut, tryck på knappen "☕☕" för att avbryta utflödet.

16 Rengör den Automatiska Mjölkskummarens alla komponenter enligt beskrivningen nedan.

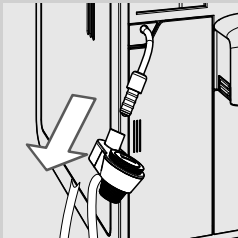

17 Dra ut den Automatiska Mjölkskummaren från maskinen.

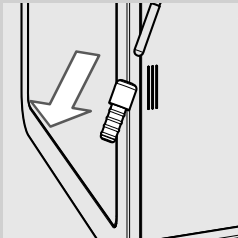

18 Ta bort gummiskyddet från ångröret.

! **Se upp:**
Ångröret kan vara varmt om det har använts nyligen.

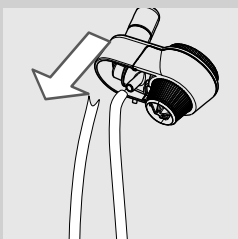

19 Ta bort insugningsröret.

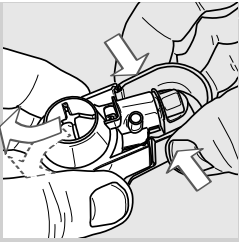

20 Tryck på sidorna och dra i den Automatiska Mjölkskummaren såsom visas på bilden.

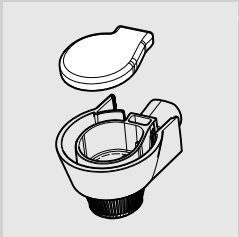

21 Ta bort gummlocket såsom visas på bilden.

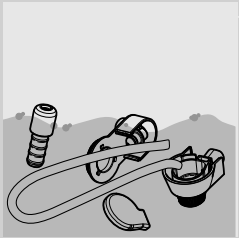

22 Rengör alla komponenter i ljummet vatten.



Obs:

Man kan även diska komponenterna i diskmaskin.

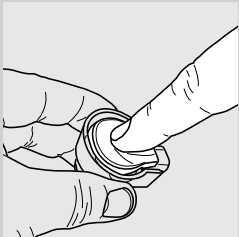

23 Montera tillbaka locket. För att vara säker på att det är korrekt infört, försäkra dig om att ha tryckt till på mitten.

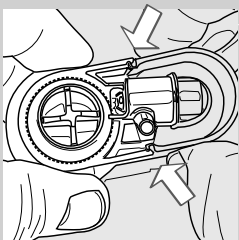

24 Montera tillbaka den Automatiska Mjölkskummaren. För in den korrekt såsom visas på bilden.

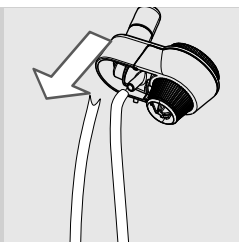

25 Installera insugningsröret.

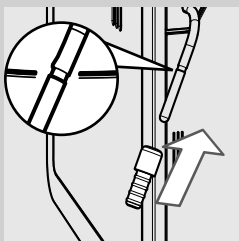

26 Sätt tillbaka gummiskyddet på ångröret.

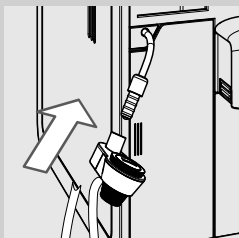

27 För in den Automatiska Mjölkskummaren på gummiskyddet tills den låser sig i stoppläget.



Se upp:

För inte in gummiskyddet längre än till den markerade platsen. I det här fallet kan det hända att den Automatiska Mjölkskummaren inte fungerar korrekt eftersom den inte kan suga upp mjölken.

Månatlig rengöring av brygggruppen med avfettningstabletter



Förutom veckovis rengöring rekommenderar vi att utföra en rengöringscykel med avfettningstabletter efter ca 500 koppar kaffe, eller en gång i månaden. Detta moment kompletterar brygggruppens underhållsfas. Avfettningstabletterna säljs separat. För ytterligare detaljer, se sidan som berör underhållsprodukter i denna bruksanvisning.



Se upp:

avfettningstabletterna är endast lämpliga för rengöring och de fyller inte någon avkalkningsfunktion. Använd Saeco avkalkningsmedel för avkalkningen och följ den procedur som beskrivs i kapitlet "Avkalkning".



1 Sätt in en behållare under kaffemunstycket.

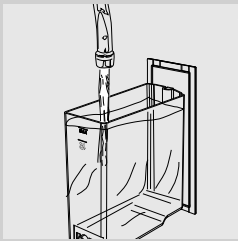

2 Se till att du fyller på vattenbehållaren med friskt dricksvatten upp till MAX-nivån.

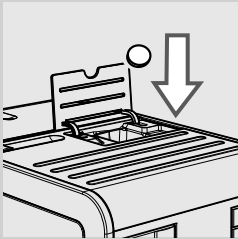

3 Lägg i en avfettningstablett i facket för förmalt kaffe.



Grön

4 Tryck på knappen "☕" en eller flera gånger för att välja funktionen förmalt kaffe. Tillsätt inte pulverkaffe.

5 Tryck på knappen "☕" för att starta bryggningscykeln.

6 Vänta tills maskinen har matat ut en halv kopp vatten.

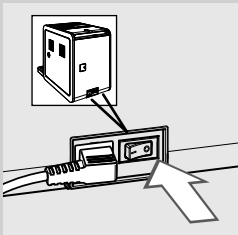

7 Ställ huvudströmbrytaren som finns på maskinens baksida på "0".

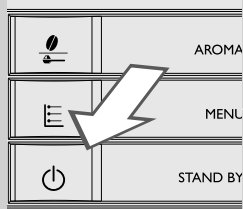

8 Låt avkalkningsmedlet verka i 15 minuter. Var noga med att tömma vattnet som har runnit ut.

9 Ställ huvudströmbrytaren som finns på maskinens baksida på "I". För att sätta på maskinen, tryck på knappen "⏻". Vänta tills den automatiska sköljningscykeln har avslutats.

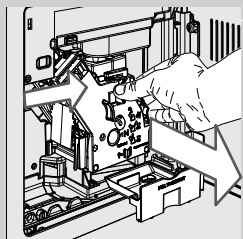

10 Ta bort sumplådan och öppna serviceluckan. Ta bort kaffeuppsamlaren och bryggruppen.

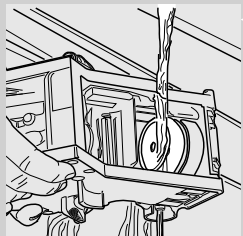

11 Rengör noggrant bryggruppen med friskt dricksvatten.

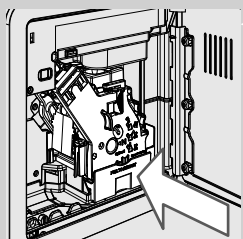

12 När du har sköljt bryggruppen, sätt tillbaka den tills den har låst sig i stoppläget (se kapitlet "Veckovis rengöring av bryggruppen"). Sätt in kaffeuppsamlaren och sumplådan. Stäng serviceluckan.

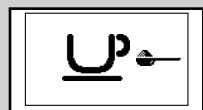

Grön

13 Tryck på knappen "☕" för att välja funktionen förmalt kaffe. Häll inte kaffe i facket för förmalt kaffe.

14 Tryck på knappen "☕" för att starta brygningscykeln.

15 Upprepa momenten från punkt 13 till 14 två gånger. Töm behållaren.

16 För att rengöra droppuppsamlaren, lägg i en avfettningstablett i droppuppsamlaren och fyll upp till 2/3 med varmvatten. Låt rengöringslösningen verka i ca 30 minuter och skölj sedan med rikligt med vatten.

AVKALKNING

Avkalkningsprocessen tar ungefär 35 minuter.

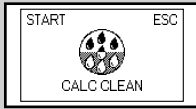

Gul

Under användningen bildas kalk inuti maskinen som måste tas bort regelbundet. I annat fall kan vatten- och kaffekretsen täppas till. Det kommer att vara maskinen som meddelar när det är nödvändigt att utföra avkalkningen. Om maskinens skärm visar symbolen CALC CLEAN måste man utföra en avkalkning.



Se upp:

Om detta moment inte utförs kommer din maskin sluta att fungera korrekt. I detta fall täcks INTE reparationen av garantin.

Använd endast avkalkningsmedlet som har utformats speciellt för att hålla maskinens prestanda på en optimal nivå.

Avkalkningsmedlet kan köpas separat. För ytterligare detaljer, se sidan som berör underhållsprodukter i denna bruksanvisning.



Varning:

Drick inte av avkalkningsmedlet och bryggda drycker innan cykeln har avslutats. Använd absolut inte vinäger som avkalkningsmedel.



Obs:

stäng inte av maskinen under avkalkningscykeln. I annat fall, utför återigen avkalkningscykeln från början och vänta tills den har avslutats. Avkalkningscykeln kommer att återupptas från den punkt där den har avbrutits.

För att utföra avkalkningscykeln, följ dessa instruktioner:

Innan avkalkning:

- 1 Töm droppuppsamlaren.

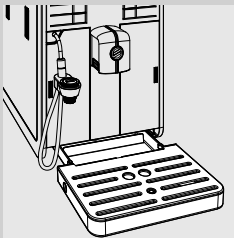

- 2 Dra ut den Automatiska Mjölkskummaren från ång-/varmvattenröret.

- 3 Ta ut vattenfiltret "INTENZA+" (ifall sådant finns) från vattenbehållaren och byt ut det med en original vit filterkopp. Placera tillbaka vattenbehållaren i maskinen.





Grön

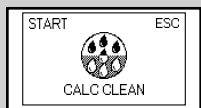

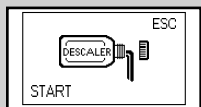

Gul



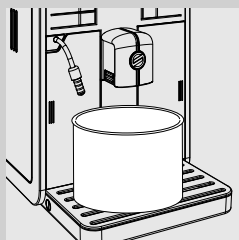
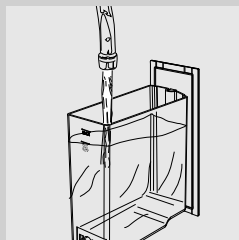
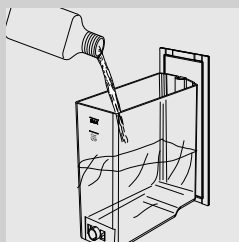

Gul



4 Tryck på knappen **MENU**  och bläddra fram alternativen genom att trycka på knappen **MENU**  tills symbolen här bredvid visas.

5 Tryck på knappen  för att starta avkalkningscykeln.

**Obs:**

om knappen  har tryckts ned av misstag, gå ut genom att trycka på knappen .

6 Dra ut vattenbehållaren och häll i hela innehållet i flaskan med avkalkningsmedel. Fyll på vattenbehållaren med friskt dricksvatten upp till nivån CALC CLEAN.

7 Placera tillbaka vattenbehållaren i maskinen.

8 Ställ en rymlig behållare (1,5 l) under ång-/varmvattenröret och under munstycket.

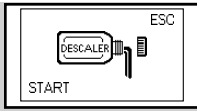

Gul

9 Tryck på knappen "☕"_{MEMO} för att starta avkalkningscykeln.

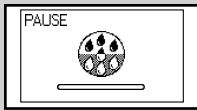

Gul

10 Maskinen låter avkalkningsmedlet rinna ut med regelbundna intervaller. Statuslinjen på skärmen visar hur långt fram cykeln har kommit.

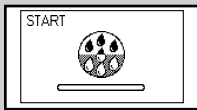

Gul



Obs:

Avkalkningscykeln kan pausas genom att trycka på knappen "☕"_{MEMO}. Tryck på knappen "☕"_{MEMO} en gång till för att återuppta cykeln. Under pausningen kan du tömma behållaren eller gå ifrån en kort stund.



Röd

11 När symbolen här bredvid visas är vattenbehållaren tom.

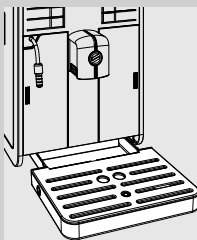

12 Ta bort och töm behållaren.

13 Töm droppuppsamlaren och sätt tillbaka den på dess plats.

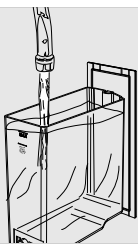

Gul

14 Dra ut vattenbehållaren, skölj den och fyll på med friskt dricksvatten upp till MAX-nivån. Sätt tillbaka den i maskinen. När du sätter in vattenbehållaren i maskinen visas symbolen här till vänster.

15 Placera tillbaka behållaren under ång-/varmvattenröret och under munstycket.

16 Tryck på knappen "☺" för att starta sköljningscykeln.

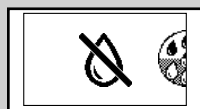

Röd

17 När symbolen här bredvid visas är vattenbehållaren tom. Upprepa momenten från punkt 12 till punkt 16. Gå sedan till punkt 18.

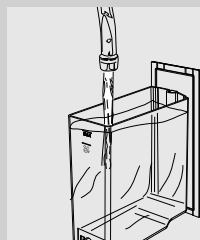

18 När vattenbehållaren är tom, dra ut den, skölj den och fyll på med friskt dricksvatten upp till MAX-nivån. Sätt tillbaka den i maskinen.

19 Töm behållaren och placera tillbaka den under ång-/varmvattenröret och under munstycket.

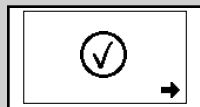

Grön

20 När allt vatten som behövs för sköljningen har runnit ut kommer symbolen här bredvid att visas. Tryck på knappen **MENU** "☰" för att lämna avkalkningscykeln.

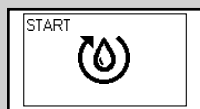

Gul

21 Tryck på knappen "☺" för att ladda kretsen.

22 Maskinen utför nu en automatisk uppvärmnings- och sköljningscykel innan bryggning av dryck.

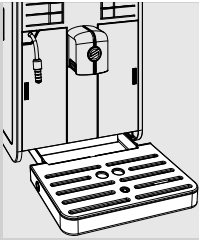

23 Ta bort och töm behållaren.

24 Töm droppupsamlaren och sätt tillbaka den på dess plats.

25 Avkalkningscykeln är nu klar.



26 Ta bort den vita filterkoppen och placera tillbaka vattenfiltret "INTENZA+" (ifall sådant finns) i vattenbehållaren och sätt tillbaka den Automatiska Mjölkskummaren.



Obs:

när avkalkningscykeln har avslutats, rengör bryggruppen såsom visas i kapitlet "Veckovis rengöring av bryggruppen".

De två sköljningscyklarna rengör kretsen med en förinställd vattenmängd för att garantera maskinens optimala prestanda. Om behållaren inte fylls upp till MAX-nivån kan maskinen kräva utförandet av tre eller fler cykler.

KONFIGURATION

Det går att personalisera maskinens funktioner genom att gå in i konfigurationsmenyn.

Man kan reglera följande parametrar

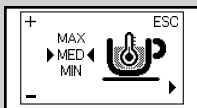

Gul

Kaffetemperatur

Med funktionen kan temperaturen på det bryggda kaffet regleras.



Gul

Val av kaffeböner

Den här funktionen gör det möjligt att optimera malningen beroende på vilken typ av kaffeböner som har valts.

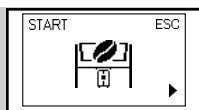

Gul

Tömningscykel för kaffekanalen.

Den här funktionen gör det möjligt att tömma kaffekanalerna innan byte av kaffeböner.

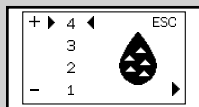

Gul

Vattenhårdhet

Med funktionen kan man justera inställningarna utifrån vattenhården i användarens område.

1 = mycket mjukt vatten

2 = mjukt vatten

3 = hårt vatten

4 = mycket hårt vatten

För ytterligare information, se kapitlet "Mätning och konfiguration av vattenhården".

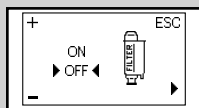

Gul

Vattenfiltret "INTENZA+"

Med funktionen hanteras vattenfiltret "INTENZA+".

För ytterligare information, se kapitlet som berör skötsel av filtret.

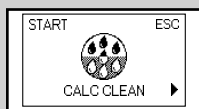

Gul

Avkalkningscykel

Med funktionen kan man utföra avkalkningscykeln.

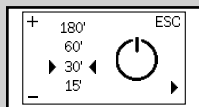

Gul

Timer (stand-by)

Med funktionen kan man bestämma hur lång tid efter den senaste bryggningen maskinen ska sättas i Stand-by.

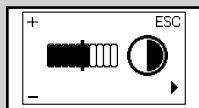

Gul

Kontrast

Med funktionen kan man reglera kontrasten på skärmen för en optimal visning av meddelanden.

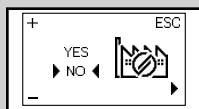

Gul

Fabriksinställningar

Med funktionen kan man återställa fabriksinställningarna.

Hur man konfigurerar maskinen

Exemplet visar hur configurationen av kaffetemperaturen går till. Gör på samma sätt för configuration av de andra funktionerna. Det går bara att gå in i configurationsmenyn när maskinen är påslagen och skärmen här bredvid visas.



Grön

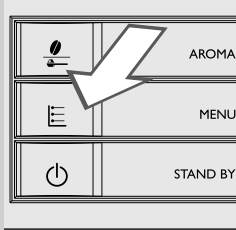

- 1 Tryck på knappen "☰" för att gå in i menyn.

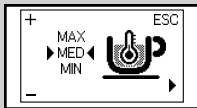

Gul

- 2 Huvudskärmen visas.

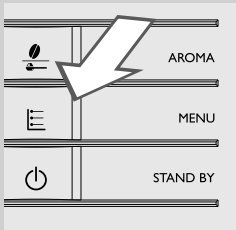

- 3 Tryck på knappen **MENU** "☰" för att bläddra fram alternativen tills funktionen för hantering av kaffetemperaturen visas.

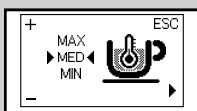

Gul

- 4 Tryck på knapparna "☺" och "☹" för att öka eller minska värdet för denna funktion.





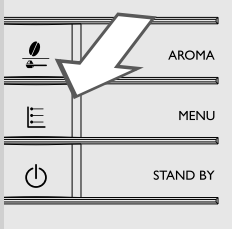

Gul

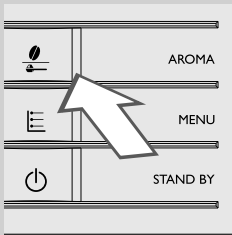

- 5 När värdet har ändrats visas meddelandet "OK". Tryck på knappen **MENU**  för att bekräfta ändringen.



- 6 Tryck på knappen "" för att lämna konfigurationsmenyn.

 **Obs:**

Maskinen går automatiskt ut ur konfigurationsmenyn om ingen knapp trycks ned under 3 minuter. Ändrade värden som inte har bekräftats kommer inte att sparas.

INNEBÖRDEN AV SYMBOLERNA PÅ SKÄRMEN

Maskinen är utrustad med ett färgsystem som gör det lättare att tolka skärmeddelandena.

Symbolernas färgkod baseras på trafikljusprincipen.

Klarmeddelanden (grön)



Maskinen är redo för brygning av kaffebönor Arabica.



Maskinen är redo för brygning av kaffebönor Robusta.



Maskinen är redo för brygning av kaffebönor av blandad typ.

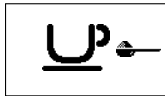

Maskinen är redo för brygning av förmalt kaffe.



Val av ånga eller varmvatten.



Tillflöde av varmvatten.



Utflöde av ånga.

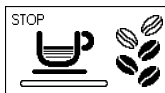

Maskinen håller på att brygga en espresso.

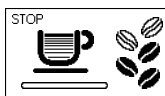

Maskinen håller på att brygga en kaffe.

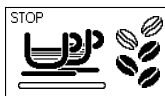

Maskinen håller på att brygga två espresso.

Klarmeddelanden (grön)

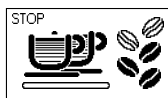

Maskinen håller på att brygga två kaffe.

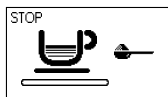

Brygning av kaffe med förmalt kaffe pågår.

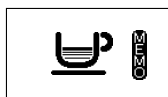

Maskinen håller på att konfigurera mängden kaffe som ska bryggas.

Varningsmeddelanden (gul)

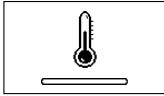

Maskinen håller på att värmas upp inför brygning av drycker eller tillflöde av varmvatten.



Maskinen utför en sköljningscykel. Vänta tills maskinen har avslutat cykeln.



Maskinen meddelar att vattenfiltret "INTENZA+" måste bytas ut.



Bryggruppen befinner sig i en återställningsfas till följd av en nollställning av maskinen.



Fyll på behållaren med bönkaffe och återstarta cykeln.

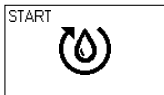



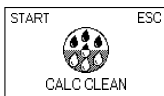

Ladda kretsen.

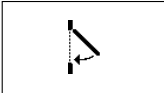

Maskinen måste avkalkas. Tryck på knappen "MEMO" för att starta avkalkningscykeln. Följ de moment som beskrivs i kapitlet "Avkalkning" i denna bruksanvisning.

För att skjuta upp avkalkningen och fortsätta använda maskinen, tryck på knappen "MEMO".

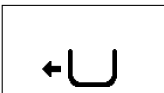
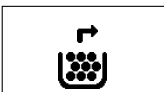
Obs: ifall avkalkning inte utförs kommer maskinen sluta att fungera korrekt. I detta fall täcks INTE reparationen av garantin.

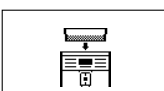
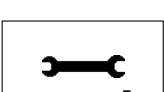
Felmeddelanden (röd)	
	Stäng serviceluckan.
	Fyll på bönkaffebehållaren.
	Bryggruppen måste sättas in i maskinen.
	Sätt in sumplådan.
	Töm sumplådan och kaffeuppsamlaren.
	Sätt in sumplådan helt innan du stänger av maskinen.
	Fyll på vattenbehållaren med vatten.
	Sätt in bönkaffebehållaren.
	Stäng av maskinen. Sätt på den igen efter 30 sekunder. Gör 2 eller 3 försök. Om maskinen inte startar, kontakta Philips SAECO hotline i ditt land och uppge felkoden som visas på skärmen. Kontaktuppgifterna anges antingen i garantihäftet som har levererats separat eller på webbsidan www.philips.com/support .



FELSÖKNING

Detta kapitel sammanfattar de vanligaste problem som skulle kunna uppstå på din maskin.

Om informationen som återges nedan inte hjälper dig att lösa ditt problem, se FAQ-sidan på webbsidan www.philips.com/support eller kontakta Philips Saeco hotline i ditt land.

Kontaktuppgifterna anges antingen i garantihäftet som har levererats separat eller på webbsidan www.philips.com/support.

Beteende	Orsak	Åtgärd
Maskinen sätts inte igång.	Maskinen är inte kopplad till elnätet.	Koppla maskinen till elnätet.
	Huvudströmbrytaren är i läget "0".	Kontrollera att huvudströmbrytaren är i läget "1".
Droppuppsamlaren fylls på även fast det inte sker någon vatten-tömning.	Ibland tömmer maskinen automatiskt ut vattnet i droppuppsamlaren för att hantera sköljningen av kretsarna och garantera optimal drift.	Detta tillhör maskinens normala driftegenskaper.
Maskinen visar alltid den röda symbolen  .	Sumplådan har tömts när maskinen var avstängd.	Sumplådan måste alltid tömmas medan maskinen är påslagen. Vänta tills symbolen  visas innan du sätter in sumplådan.
Kaffet är inte tillräckligt varmt.	Kopporna är kalla.	Värm kopporna med varmt vatten.
Inget tillflöde av varmvatten eller ånga.	Ång-/varmvattenrörets öppning är tilltäppt.	Rengör ångrörets öppning med en nål. Försäkra dig om att maskinen är avstängd och har kallnat innan du utför detta moment.
Kaffet är inte tillräckligt krämigt (se anmärkning).	Kaffeblandningen är inte lämplig, eller så är kaffet inte färskrostat eller för grovmalet.	Byt kaffeblandning eller reglera malningen såsom visas i kapitlet "Reglering av kaffekvarn i keramik".
Maskinen tar för lång tid på sig att värmas eller vattenmängden som kommer ut från röret är begränsad.	Maskinens krets har kalkat igen.	Utför en avkalkning av maskinen.
Omöjligt att dra ut bryggruppen.	Bryggruppen är i fel läge.	Sätt på maskinen. Stäng serviceluckan. Bryggruppen sätts automatiskt tillbaka i det ursprungliga läget.
	Sumplådan har satts in.	Dra ut kaffeuppsamlaren innan du tar bort bryggruppen.
Det finns mycket malt kaffe under bryggruppen.	Kaffe som inte är lämpligt för automatiska maskiner.	Det kan vara nödvändigt att byta kaffesort eller att ändra inställningarna för kaffekvarnen.
Maskinen utför en malning av kaffebönorna men inget kaffe kommer ut (se anmärkning).	Det saknas vatten.	Fyll på vattenbehållaren med vatten och ladda kretsen (se kapitlet "Första påslagningen").
	Bryggruppen är smutsig.	Rengör bryggruppen (se kapitlet "Veckovis rengöring av bryggruppen").
	Detta kan inträffa när maskinen justerar dosen automatiskt.	Brygg några kaffe såsom visas i kapitlet "Saeco Adapting System".
	Den hydrauliska kretsen är inte laddad.	Ladda kretsen (kapitel "Första påslagningen")
	Munstycket är smutsigt.	Rengör munstycket.

Beteende	Orsak	Åtgärd
Kaffet är för vattnigt (se anmärkning).	Detta kan inträffa när maskinen justerar dosen automatiskt.	Brygg några kaffe såsom visas i kapitlet "Saeco Adapting System".
	Kaffet är alldeles för grovmalt.	Byt kaffeblandning eller reglera malningen såsom visas i kapitlet "Reglering av kaffekvarn i keramik".
	Väljarratten på bönkaffebehållaren har flyttats.	Placera väljarratten i läget  .
Kaffet kommer ut för långsamt (se anmärkning).	Kaffet är för finmalt.	Byt kaffeblandning eller reglera malningen såsom visas i kapitlet "Reglering av kaffekvarn i keramik".
	Kretsarna är tilltäppta.	Utför en avkalkningscykel.
	Den hydrauliska kretsen är inte laddad.	Ladda kretsen (kapitel "Första påslagningen")
	Bryggruppen är smutsig.	Rengör bryggruppen (se kapitlet "Veckovis rengöring av bryggruppen").
Det läcker ut kaffe utanför munstycket.	Munstycket är tilltäppt.	Rengör munstycket och dess utrinningshål.
Väljarratten är blockerad.	Några kaffeböner kan ha fastnat.	Flytta väljarratten fram och tillbaka tills den blockerade kaffebönan åker bort.
Omöjligt att sätta in bönkaffebehållaren.	Skärbladet som är placerat under bönkaffebehållaren har flyttats.	Låt skärbladet glida ända fram till skärans slut så att det täcker hålet.
	Några kaffeböner kan ha lämnats kvar i kaffefacket.	Ta bort kaffebönerna.
	Väljarratten är inte i rätt position.	Placera väljarratten i öppet läge.
Kaffet smakar inte som de nya kaffebönerna.	Kaffekanalerna och kaffekvarnen har inte tömts.	Man måste brygga åtminstone två kaffe innan man kan avsmaka de nya kaffebönerna.
Mjölken skummas inte.	Den Automatiska Mjölkskummaren har satts för långt in. Mjölken suges inte upp.	Låt den Automatiska Mjölkskummaren kallna. Rör den lätt nedåt. Sätt tillbaka den på rätt plats.
Den skummade mjölken är för kall.	Kopporna är kalla.	Värm kopporna med varmt vatten.
Symbolen  visas.	Väljarratten på bönkaffebehållaren har flyttats.	Placera väljarratten i läget  .
	Bönkaffebehållaren och brickan är smutsiga.	Rengör kaffebehållaren och brickan från eventuella kafferester. (Kapitel "Veckovis rengöring av bönkaffebehållaren, brickan och kaffefacket").

 **Obs:**

dessa problem uppstår i vanliga fall om kaffeblandningen har ändrats eller om en första installation har utförts. Om så är fallet bör du vänta tills maskinen utför en självjustering såsom avsnittet "Saeco Adapting System" visar.

ENERGIBESPARING

Stand-by

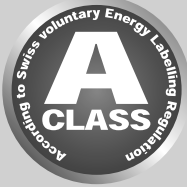

Saecos superautomatiska espressomaskin har utformats för att vara energisparande, vilket bevisas av dess energimärkning i Klass A.

Efter 30 minuters inaktivitet stängs maskinen av automatiskt (om inte standby-tiden har konfigurerats på något annat sätt). Om en dryck har bryggs utför maskinen en sköljningscykel.

I standby-läge är energiförbrukningen lägre än 1Wh. För att slå på maskinen, tryck på knappen "☺" (om huvudströmbrytaren på maskinen baksida är på "I"). Om kokaren är kall utför maskinen en sköljningscykel.

Bortskaffande



I slutet på maskinens livslängd får den inte hanteras som normalt hushållsavfall, utan måste lämnas över till en återvinningscentral så att den kan återvinnas. Detta beteende bidrar till att värna om miljön.

- Förpackningsmaterialen kan återvinnas.
- Maskin: dra ut kontakten från uttaget och klipp av elkabeln.
- Lämnna apparaten och elkabeln hos ett servicecenter eller hos en offentlig återvinningscentral.

Denna produkt överensstämmer med det europeiska direktivet 2002/96/EG.

Symbolen som finns på produkten eller på dess förpackning betyder att produkten inte bör hanteras som hushållsavfall, utan att den måste lämnas till en behörig återvinningscentral för återvinning av de elektriska och elektroniska komponenterna.

Ett korrekt bortskaffande av produkten bidrar till att skydda miljö och människor från de eventuella bieffekterna av en felaktig hantering av produkten under dess slutfas. För ytterligare information angående tillvägagångssätten för återvinning av produkten ber vi er kontakta behörig lokal myndighet, ert sophämningsföretag, eller affären där ni har köpt produkten.

TEKNISKA SPECIFIKATIONER

Tillverkaren förbehåller sig rätten att ändra produktens tekniska egenskaper.

Nominell spänning - Nominell effekt - Strömförsörjning	Se typskylten på serviceluckans insida
Material maskinkropp	ABS - Termoplast
Storlek (l x h x d)	256 x 350 x 470 mm
Vikt	8,5 kg
Längd elkabel	1,2 m
Kontrollpanel	På framsida
Koppens storlek	142
Vattenbehållare	1,9 liter - Uttagbar
Kapacitet bönkaffebehållare	300 g
Kapacitet sumplåda	14
Pumptryck	15 bar
Kokare	Rostfritt stål
Säkerhetsanordningar	Termosäkring

GARANTI OCH SERVICE

Garanti

För mer detaljerad information angående garantin och garantivillkoren, se garantihäftet som levereras separat.

Service

Vi vill se till att du är nöjd med din maskin. Om du inte redan har gjort det, registrera ditt köp på **www.philips.com/welcome**. På detta sätt kan vi hålla kontakten med dig och skicka påminnelser om rengöring och avkalkning.

För support eller service, besök Philips webbsida **www.philips.com/support** eller kontakta Philips Saeco hotline i ditt land. Kontaktuppgifterna anges antingen i garantihäftet som har levererats separat eller på webbsidan **www.philips.com/support**.

BESTÄLLNING AV UNDERHÅLLSPRODUKTER

Använd endast Saeco underhållsprodukter för rengöring och avkalkning. Dessa produkter kan köpas i Philips webbshop på adressen **www.shop.philips.com/service**, hos din lokala återförsäljare eller hos auktoriserade servicecenter.

Om du har svårt att hitta de rätta produkterna för maskinens underhåll, kontakta Philips Saeco hotline i ditt land.

Kontaktuppgifterna anges antingen i garantihäftet som har levererats separat eller på webbsidan **www.philips.com/support**.

Översikt över underhållsprodukter



- Avkalkningsmedel CA6700



- Vattenfiltret INTENZA+ CA6702

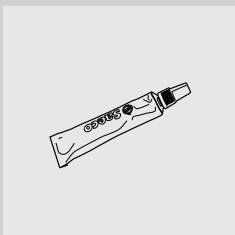

- Smörjfett HD5061



- Avfettningstabletter CA6704



- Maintenance Kit CA 6706

MASKINENS TILLBEHÖR

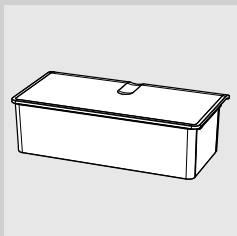

- Utdragbar bönkaffebehållare CA6803

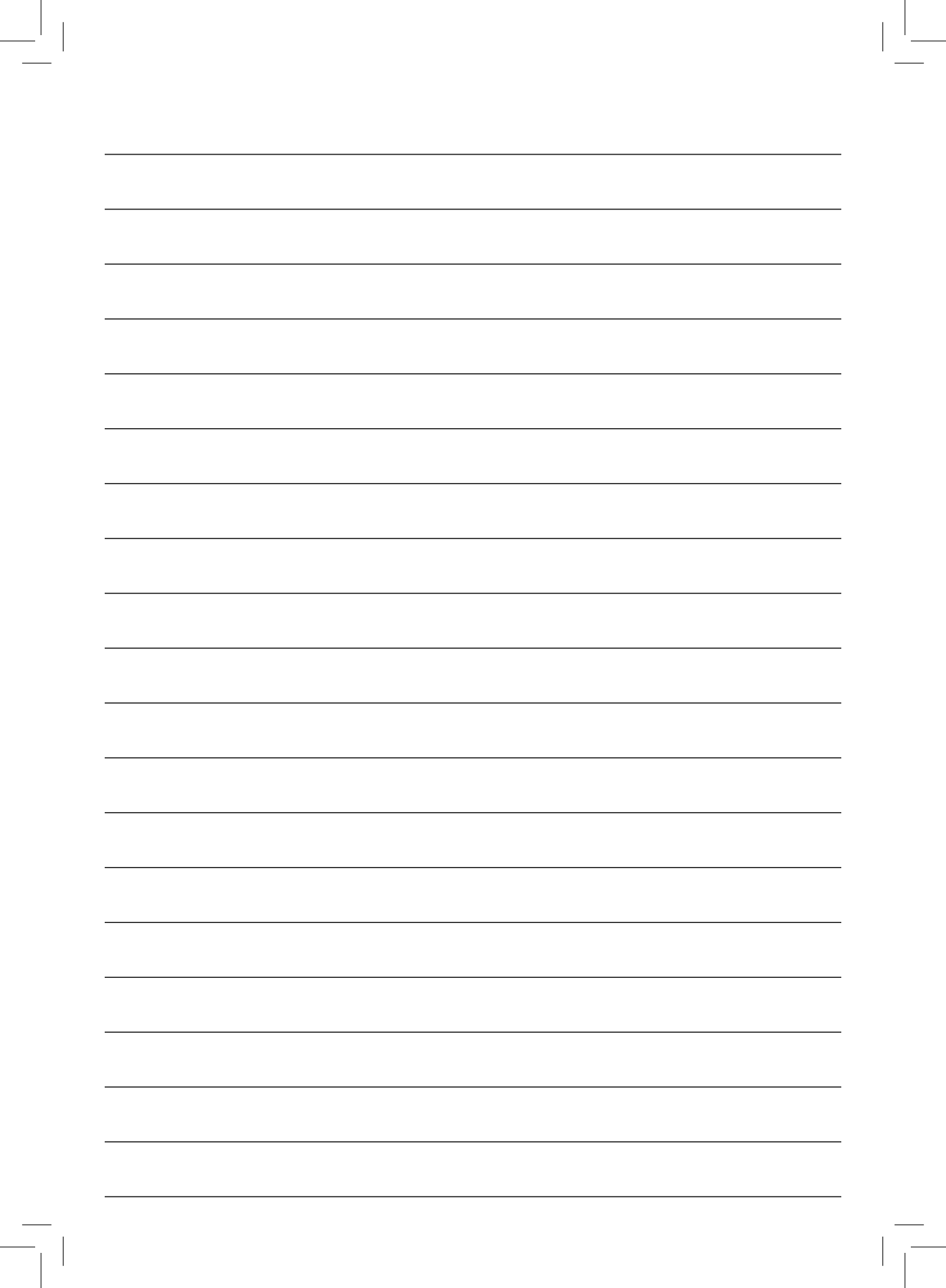

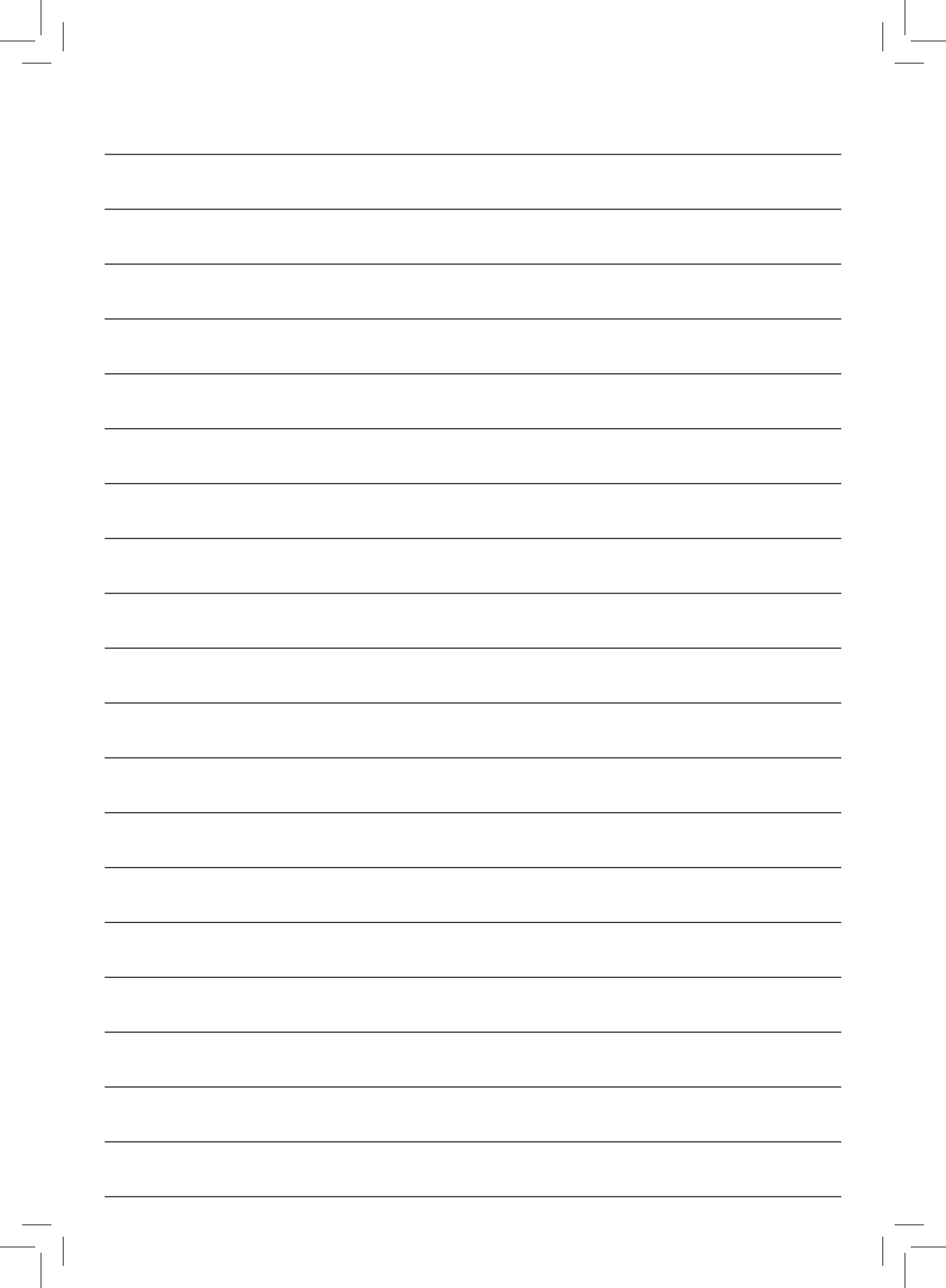



www.philips.com/saeco

Tilverkaren förbehåller sig rätten att utföra vilka ändringar som helst utan förvarning.



421940436821

Rev.00 del 15-03-13