

HD4815
HD4816



EN	User manual
IN	Buku Petunjuk Pengguna
KO	사용 설명서
MS-MY	Manual pengguna

TH	คู่มือผู้ใช้
VI	Hướng dẫn sử dụng
ZH-CN	用户手册
ZH-TW	使用手冊

PHILIPS

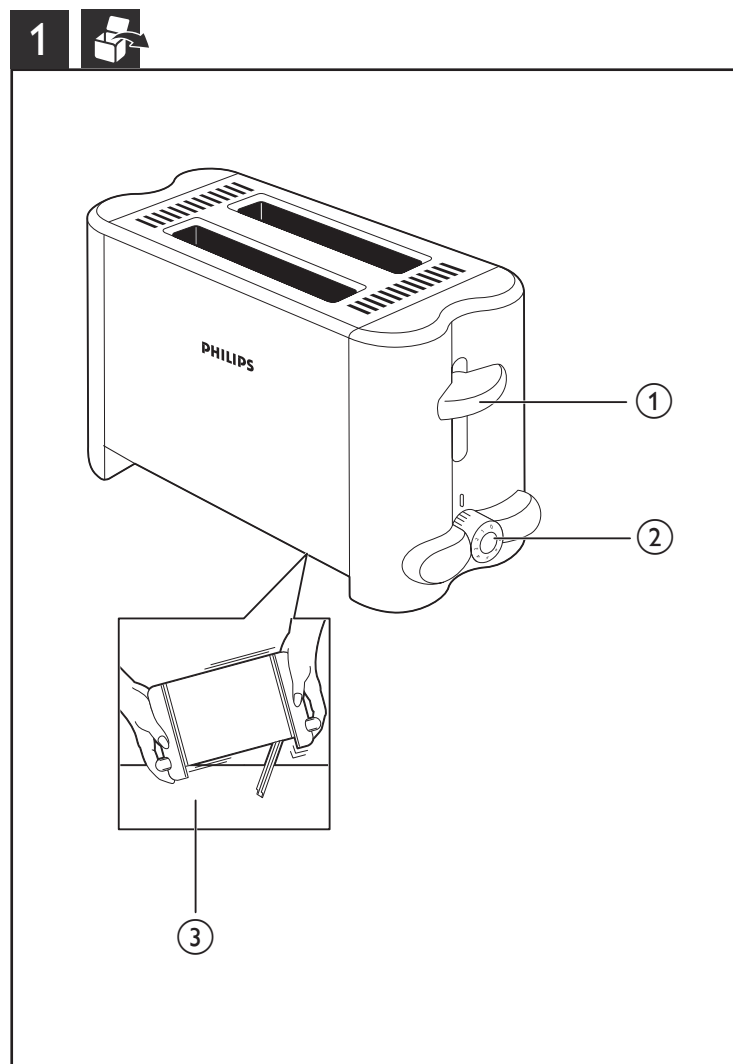

English

- ① Toaster lever
- ② Browning control
- ③ Crumb tray

Indonesia

- ① Tuas pemanggang
- ② Kontrol kematangan
- ③ Baki serpihan

한국어

- ① 토스터 레버
- ② 굽기 조절
- ③ 빵 부스러기 받침대

Bahasa Melayu

- ① Tuli pembakar
- ② Alat kawalan pemerangan
- ③ Bekas serdak

ภาษาไทย

- ① คันโยกเครื่องปิ้ง
- ② ปุ่มควบคุมความเหลืองกรอบ
- ③ ถาดรองเศษขนมปัง

Tiếng Việt

- ① Căn nướng
- ② Điều khiển độ chín vàng
- ③ Khay đựng mảnh vụn bánh mì

简体中文

- ① 烤面包机烘烤杆
- ② 烘烤程度设置
- ③ 面包屑底盘

繁體中文

- ① 多士爐撥桿
- ② 烘焗控制
- ③ 麵包屑盛載盤

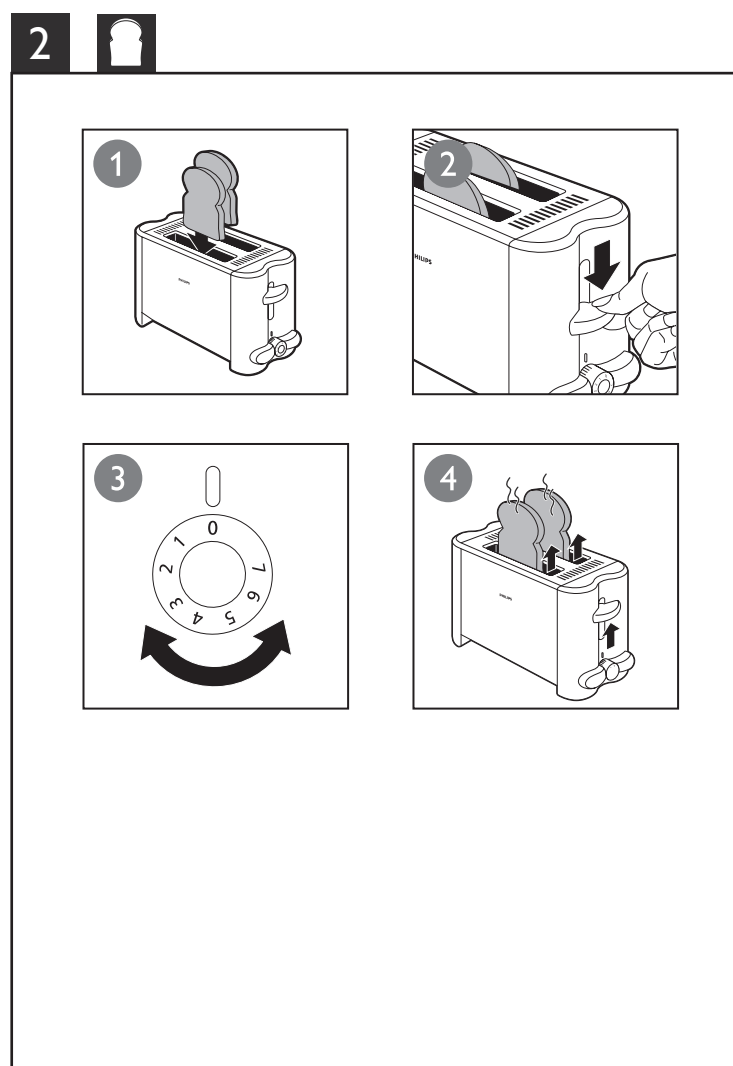

PHILIPS

产品 : 飞利浦面包片烘烤器
型号 : HD4815
额定电压 : 220V~
额定频率 : 50Hz
额定输入功率 : 735W
生产日期 : 请见产品本体
产地 : 中国

珠海经济特区飞利浦家庭电器有限公司
中国珠海市三灶镇琴石工业区
全国顾客服务热线: 4008 800 008

本产品根据国标 GB4706.1-2005,
GB4706.14-2008 制造

PHILIPS

产品 : 飞利浦面包片烘烤器
型号 : HD4816
额定电压 : 220V~
额定频率 : 50Hz
额定输入功率 : 735W
生产日期 : 请见产品本体
产地 : 中国

珠海经济特区飞利浦家庭电器有限公司
中国珠海市三灶镇琴石工业区
全国顾客服务热线: 4008 800 008

本产品根据国标 GB4706.1-2005,
GB4706.14-2008 制造

Diimport oleh:
PT Philips Indonesia Commercial
Jl. Buncit Raya kav. 99, Jakarta
Reg no.: I.22.PIC2.00401.1213

English

Before first use

Put the toaster in a properly ventilated room and select the highest browning setting. Let the toaster complete a few toasting cycles without bread in it.This burns off any dust and prevents unpleasant smells.

Toast bread (Fig. 2)

Set the desired browning setting.

- Select a low setting (1-2) for lightly toasted bread.
- Select a high setting (5-7) for darkly toasted bread.

☰ Note
<ul style="list-style-type: none">To stop the toasting process at any time, select (0) setting on the toaster.

Cleaning (Fig. 3)

⚠ Warning
<ul style="list-style-type: none">Never use scouring pads, abrasive cleaning agents or aggressive liquids to clean the appliance.

☰ Catatan
<ul style="list-style-type: none">Untuk menghentikan proses memanggng roti kapan saja, pilih pengaturan (0) pada pemanggang roti.

☰ Catatan
<ul style="list-style-type: none">Untuk menghentikan proses pemanggangan kapan saja, pilih pengaturan (0) pada pemanggang roti.

☰ Catatan
<ul style="list-style-type: none">Untuk menghentikan proses pemanggangan kapan saja, pilih pengaturan (0) pada pemanggang roti.

Setel setelan kematangan yang diinginkan.

- Pilih setelan rendah (1-2) untuk memanggang roti hingga berwarna coklat muda.
- Pilih setelan rendah (5-7) untuk memanggang roti hingga berwarna coklat tua.

☰ Catatan
<ul style="list-style-type: none">Untuk menghentikan proses pemanggangan kapan saja, pilih pengaturan (0) pada pemanggang roti.

Membersihkan (Gbr. 3)

⚠ Peringatan
<ul style="list-style-type: none">Jangan sekali-kali menggunakan sabut gosok, bahan pembersih abrasif atau cairan agresif untuk membersihkan alat.

☰ Catatan
<ul style="list-style-type: none">Untuk menghentikan proses pemanggngan kapan saja, pilih pengaturan (0) pada pemanggang roti.

한국어

최초 사용 전

토스터를 환기가 잘 되는 실내에 놓고 최대 굽기 설정을 선택하십시오. 식빵을 넣지 않은 채로 토스터를 몇 번 작동하십시오. 이렇게 하면 먼지를 모두 태워 없애고 나쁜 냄새가 나는 것을 방지해줍니다.

식빵 굽기 (그림 2)

원하는 굽기 설정을 설정하십시오.

- 식빵을 살짝 구우려면 낮은 온도 설정 (1-2) 을 선택하십시오.
- 식빵을 바삭 구우려면 높은 온도 설정 (5-7) 을 선택하십시오.

☰ 참고
<ul style="list-style-type: none">아무 때나 굽기를 중단하려면 토스터의 (0) 설정을 선택합니다.

청소 (그림 3)

⚠ 경고
<ul style="list-style-type: none">제품을 세척할 때 수세미, 연마성 세제나 강력 세제를 사용하지 마십시오.

☰ Catatan
<ul style="list-style-type: none">Untuk menghentikan proses membakar roti pada bila-bila masa, pilih tetapan (0) pada pembakar roti.

Sebelum penggunaan pertama

Letakkan pembakar roti di dalam bilik berpendingaraan baik dan pilih tetapan pemerangan yang tertinggi. Biarkan pembakar selesai beberapa kitaran pembakaran tanpa roti di dalamnya. Ini akan membakar hangus sebarang habuk dan mencegah bau yang kurang enak.

Bakar roti (Rajah 2)

Pilih seting pemerangan yang dikehendaki.

- Pilih seting rendah (1-2) untuk mendapatkan roti bakar yang dibakar ringan dan tidak berapa gelap.
- Pilih seting tinggi (5-7) untuk mendapatkan roti bakar yang lebih gelap.

☰ Catatan
<ul style="list-style-type: none">Untuk menghentikan proses membakar roti pada bila-bila masa, pilih tetapan (0) pada pembakar roti.

Pembersihan (Rajah 3)

⚠ Amaran
<ul style="list-style-type: none">Jangan sekali-kali menggunakan pad penyental, agen pembersih yang melelas atau cecair agresif untuk membersihkan perkakas.

☰ Catatan
<ul style="list-style-type: none">Untuk menghentikan proses memanggng roti kapan saja, pilih pengaturan (0) pada pemanggang roti.

☰ Catatan
<ul style="list-style-type: none">Untuk menghentikan proses pemanggangan kapan saja, pilih pengaturan (0) pada pemanggang roti.

☰ Catatan
<ul style="list-style-type: none">Untuk menghentikan proses pemanggngan kapan saja, pilih pengaturan (0) pada pemanggang roti.

☰ Catatan
<ul style="list-style-type: none">Untuk menghentikan proses pemanggngan kapan saja, pilih pengaturan (0) pada pemanggang roti.

☰ Catatan
<ul style="list-style-type: none">Untuk menghentikan proses pemanggngan kapan saja, pilih pengaturan (0) pada pemanggang roti.

⚠ คำเตือน
<ul style="list-style-type: none">ห้ามใช้แผ่นใย สารทำความสะอาดที่มีฤทธิ์กัดกร่อน หรือของเหลวที่เป็นอันตรายทำความสะอาดเครื่อง

☰ หมายเหตุ
<ul style="list-style-type: none">ในการหยุดขั้นตอนการปิ้งเมื่อต้องการ ให้เลือกการตั้งค่า (0) บนเครื่องปิ้งขนมปัง

☰ หมายเหตุ
<ul style="list-style-type: none">ในการหยุดขั้นตอนการปิ้งเมื่อต้องการ ให้เลือกการตั้งค่า (0) บนเครื่องปิ้งขนมปัง

☰ หมายเหตุ
<ul style="list-style-type: none">ในการหยุดขั้นตอนการปิ้งเมื่อต้องการ ให้เลือกการตั้งค่า (0) บนเครื่องปิ้งขนมปัง

☰ หมายเหตุ
<ul style="list-style-type: none">ในการหยุดขั้นตอนการปิ้งเมื่อต้องการ ให้เลือกการตั้งค่า (0) บนเครื่องปิ้งขนมปัง

☰ Ghi chú
<ul style="list-style-type: none">Để dừng quá trình nướng vào bất cứ lúc nào, hãy chọn cài đặt (0) trên máy nướng bánh mì.

Vệ sinh máy (Hình 3)

⚠ Cảnh báo
<ul style="list-style-type: none">Không sử dụng miếng tẩy rửa, chất tẩy rửa có tính ăn mòn hoặc chất lỏng mạnh để vệ sinh thiết bị.

☰ Catatan
<ul style="list-style-type: none">Untuk menghentikan proses memanggng roti kapan saja, pilih pengaturan (0) pada pemanggang roti.

☰ Catatan
<ul style="list-style-type: none">Untuk menghentikan proses pemanggngan kapan saja, pilih pengaturan (0) pada pemanggang roti.

☰ Catatan
<ul style="list-style-type: none">Untuk menghentikan proses pemanggngan kapan saja, pilih pengaturan (0) pada pemanggang roti.

☰ Catatan
<ul style="list-style-type: none">Untuk menghentikan proses pemanggngan kapan saja, pilih pengaturan (0) pada pemanggang roti.

☰ 注
<ul style="list-style-type: none">要在任何时候停止烘烤程序，请选择面包机上的(0)号设定。

☰ 注
<ul style="list-style-type: none">要在任何时候停止烘烤程序，请选择面包机上的(0)号设定。

⚠ 警告
<ul style="list-style-type: none">切勿使用钢丝绒、研磨性清洁剂或腐蚀性液体清洁产品。

☰ 注
<ul style="list-style-type: none">要在任何时候停止烘烤程序，请选择面包机上的(0)号设定。

☰ 注
<ul style="list-style-type: none">要在任何时候停止烘烤程序，请选择面包机上的(0)号设定。

☰ 注
<ul style="list-style-type: none">要在任何时候停止烘烤程序，请选择面包机上的(0)号设定。

☰ 注
<ul style="list-style-type: none">要在任何时候停止烘烤程序，请选择面包机上的(0)号设定。

⚠ 警告
<ul style="list-style-type: none">切勿使用百潔布、磨蝕性清潔劑或腐蝕性液體清潔產品。

故障种类和处理方法

☰ 注
<ul style="list-style-type: none">要在任何时候停止烘烤程序，请选择面包机上的(0)号设定。

问题	解决方法
不能启动烤面包机。	确保插头已正确插入电源插座。
	如果烤面包机仍然无法启动，请联系飞利浦授权的维修服务中心进行检查。
面包卡在产品中。	首先从电源插座中拔出插头，让产品冷却，然后从产品中小心地取出面包。在取出面包时，小心不要损坏加热元件。切勿使用金属物件取出面包。
烘烤的面包颜色太深或太浅。	您选择了过高或过低的烘烤程度设置。如果面包颜色太深，下次请选择较低的设置；如果面包颜色太浅，下次请选择较高的设置。
烤面包机有冒烟现象。	依据您放进去烘烤的面包类型，您选择了过高的烘烤程度设置。请将烘烤程度设置调整到 (0) 档来停止烘烤程序。
电源线损坏。	如果产品的电源线损坏，为避免危险，必须始终由制造厂或其维修部或厂方认可的专职人员来更换。
使用加热功能时，无法改变烘烤程度设置。	这是正常的。烤面包机在加热小圆面包或羊角面包时，为了取得最佳效果，温度设定是固定的。
面包将在几乎未烘烤的情况下立即弹出。	确保将烘烤杆完全推下。如果面包不能保持在下方，则请将产品送到飞利浦授权的客户服务中心进行检查。