

**Saeco**

09

*Moltio*

Norsk

## BRUKSANVISNING

Type HD8769

Må leses nøye før du bruker maskinen.



NO

69

CE

Registrer produktet ditt og få assistanse på nettstedet

[www.philips.com/welcome](http://www.philips.com/welcome)

Gratulerer med kjøpet av den superautomatiske kaffemaskinen Saeco Moltio One Touch Cappuccino!

For å få mest mulig ut av Saecos assistansetjeneste, bør du registrere produktet ditt på [www.philips.com/welcome](http://www.philips.com/welcome).

Denne bruksanvisningen er gyldig for modellen HD8769.

Maskinen er laget for tilberedning av espressokaffe ved bruk av hele kaffebønner, og er utstyrt med en melkekanne for å tilberede en perfekt cappuccino eller latte macchiato på en enkel og rask måte. I denne bruksanvisningen finner du all informasjonen du trenger for å installere, bruke, rengjøre og avkalke maskinen din.

## SAMMENDRAG

<b>VIKTIG .....</b>	<b>4</b>
Sikkerhetsindikasjoner .....	4
Advarsel .....	4
Forsiktig .....	6
Samsvar med normene .....	7
<b>INSTALLASJON .....</b>	<b>8</b>
Oversikt over produktet .....	8
Generell beskrivelse .....	9
<b>FORBEREDELSE .....</b>	<b>10</b>
Maskinens emballasje .....	10
Installasjon av maskinen .....	10
<b>FØRSTE GANGS BRUK .....</b>	<b>13</b>
Oppfylling av kretsen .....	13
Automatisk skylle-/rengjøringsyklus .....	14
Manuell skyllesyklus .....	14
Måling og programmering av vannhardhet .....	18
Installasjon av vannfilteret "INTENZA+" .....	19
Utskifting av vannfilteret "INTENZA+" .....	21
<b>BYTTE AV KAFFEBØNNER .....</b>	<b>22</b>
Å ta ut kaffebønnebeholderen .....	22
Innsetting av kaffebønnebeholder .....	23
Valg av kaffebønner .....	25
Syklus for tømning av kaffe .....	26
<b>REGULERINGER .....</b>	<b>27</b>
Saeco Adapting System .....	27
Regulering av keramisk kaffekvern .....	27
Aromaregulering (kaffens intensitet) .....	28
Regulering av kaffeuttaket .....	29
Regulering av vannmengden i koppen .....	30
<b>TILBEREDING AV KAFFE OG ESPRESSO .....</b>	<b>31</b>
Tilberedning av kaffe og espresso laget på kaffebønner .....	31
Uttak av espressokaffe med forhåndsmalt kaffe .....	32

<b>MELKEKANNE</b> .....	<b>33</b>
Fylling av melkekanne .....	33
Innsetting av melkekanne.....	34
Fjerning av melkekanne.....	34
Tømming av melkekanne.....	35
<b>TILBEREDING AV CAPPUCCINO</b> .....	<b>36</b>
Regulering av vannmengden i cappuccinokoppen .....	38
<b>TILBEREDING AV LATTE MACCHIATO</b> .....	<b>39</b>
Regulering av mengden latte macchiato i koppen .....	41
<b>HVORDAN SKUMME MELKEN</b> .....	<b>42</b>
Regulering av mengden melkeskum i koppen .....	44
<b>UTTAK AV VART VANN</b> .....	<b>45</b>
<b>RENGJØRING OG VEDLIKEHOLD</b> .....	<b>47</b>
Daglig rengjøring av maskinen .....	47
Daglig rengjøring av vannbeholderen.....	49
Daglig rengjøring av melkekanne .....	49
Ukentlig rengjøring av maskinen .....	52
Ukentlig rengjøring av melkekanne .....	52
Ukentlig rengjøring av kaffeenheten.....	54
Ukentlig rengjøring av kaffebønnebeholderen, brettet og kafferommet.....	57
Månedlig rengjøring av melkekanne .....	58
Månedlig smøring av kaffeenheten .....	61
Månedlig rengjøring av kaffeenheten med avfettingstabletter.....	62
<b>AVKALKING</b> .....	<b>65</b>
<b>PROGRAMMERING</b> .....	<b>69</b>
Følgende parametere kan reguleres.....	69
Hvordan programmere maskinen.....	71
<b>BETYDNINGEN TIL SYMBOLENE PÅ DISPLAYET</b> .....	<b>73</b>
<b>PROBLEMLØSNING</b> .....	<b>77</b>
<b>ENERGISPARING</b> .....	<b>79</b>
Standby.....	79
Avhending .....	79
<b>TEKNISKE DATA</b> .....	<b>80</b>
<b>GARANTI OG ASSISTANSE</b> .....	<b>80</b>
Garanti .....	80
Assistanse .....	80
<b>BESTILLING AV VEDLIKEHOLDSPRODUKTER</b> .....	<b>81</b>
<b>MASKINTILBEHØR</b> .....	<b>82</b>

## VIKTIG

### Sikkerhetsindikasjoner

---

Maskinen er utstyrt med sikkerhetsinnretninger. Du må likevel lese sikkerhetsanvisningene som er beskrevet i denne bruksanvisningen nøye, slik at du unngår skader på personer eller gjenstander.

Ta vare på denne bruksanvisningen for eventuell fremtidig referanse.



Begrepet **ADVARSEL** og dette symbolet varslar brukeren om faresituasjoner som kan forårsake alvorlige personskader, livsfare og/eller skader på maskinen.



Begrepet **FORSIKTIG** og dette symbolet varslar brukeren om farlige situasjoner som kan forårsake lettere personskader og/eller skader på maskinen.

### Advarsel

---

- Koble maskinen til et egnet strømuttak, hvis hovedspenning er i samsvar med apparatets tekniske data.
- Unngå at strømkabelen henger ned fra bordet eller arbeidsbenken og at den kommer i kontakt med varme overflater.
- Legg aldri maskinen, støpselet eller strømkabelen i vann: fare for elektrisk støt!
- Rett aldri vannspruten mot noen deler av kroppen: Fare for forbrenning!

- Ikke ta på de varme overflatene. Bruk håndtak og brytere.
- Ta støpselet ut av kontakten:
  - hvis det skulle oppstå uregelmessigheter,
  - hvis maskinen ikke skal brukes over lengre tid,
  - før du går i gang med rengjøring av maskinen.

Trekk i støpselet og ikke i selve kablet. Ikke ta på støpselet med våte hender.

- Ikke bruk maskinen hvis støpselet, strømkablet eller selve maskinen er skadet.
- Ikke endre maskinen eller strømkablet på noen som helst måte. Alle reparasjoner må foretas av et servicesenter som er godkjent av Philips for å unngå enhver form for fare.
- Maskinen er ikke beregnet for bruk av personer (barn inkludert) med reduserte fysiske, mentale eller sansemessige evner, eller med utilstrekkelig erfaring og/eller kompetanse, med mindre de overvåkes av en person som er ansvarlig for deres sikkerhet, eller de får tilstrekkelig opplæring i bruken av apparatet.
- Du må passe på at barna ikke leker med apparatet.
- Putt aldri fingrene eller andre gjenstander inn i kaffekvernen.

## Forsiktig

---

- Maskinen er kun laget for bruk i hjemmet og er ikke egnet for bruk på steder som kantiner, eller kjøkken på kontorer, i butikker, gårder eller på andre arbeidsplasser.
- Plasser alltid maskinen på en plan og stabil overflate.
- Plasser aldri maskinen på varme overflater, i nærheten av varme stekeovner, varmeovner eller lignende varmekilder.
- Du skal alltid bare helle kaffebønner i beholderen. Malt kaffe, pulverkaffe eller andre gjenstander vil kunne skade maskinen hvis de kommer inn i kaffebønnebeholderen.
- La maskinen avkjøles før du setter inn eller fjerner en hvilken som helst del.
- Ikke hell varmt eller kokende vann i beholderen. Bruk kun kaldt vann.
- Ikke bruk slipepulver eller aggressive rengjøringsmidler til rengjøring. En myk klut fuktet med vann er nok.
- Foreta avkalking av maskinen regelmessig. Det er maskinen som varsler om når den behøver avkalking. Hvis denne operasjonen ikke foretas vil apparatet slutte å virke korrekt. I så tilfelle vil en eventuell reparasjon ikke dekkes av garantien!
- Ikke oppbevar maskinen ved temperaturer under 0 °C. Restvannet inne i oppvarmingssystemet vil kunne fryse og dermed skade maskinen.
- La det aldri være igjen vann i beholderen hvis maskinen ikke brukes over lengre tid. Vannet vil kunne forurennes. Bruk bare friskt vann hver gang du bruker maskinen.

## Samsvar med normene

---

Maskinen er i samsvar med art. 13 av det italienske lovdekretet av den 25. juli 2005, nr. 151 "Ikrafttredelse av direktivene 2005/95/EF, 2002/96/EF og 2003/108/EF, angående reduksjon av farlige stoffer i elektriske og elektroniske apparater, og kassering av avfall".

Denne maskinen er i samsvar med europadirektivet 2002/96/EF.

# INSTALLASJON

## Oversikt over produktet

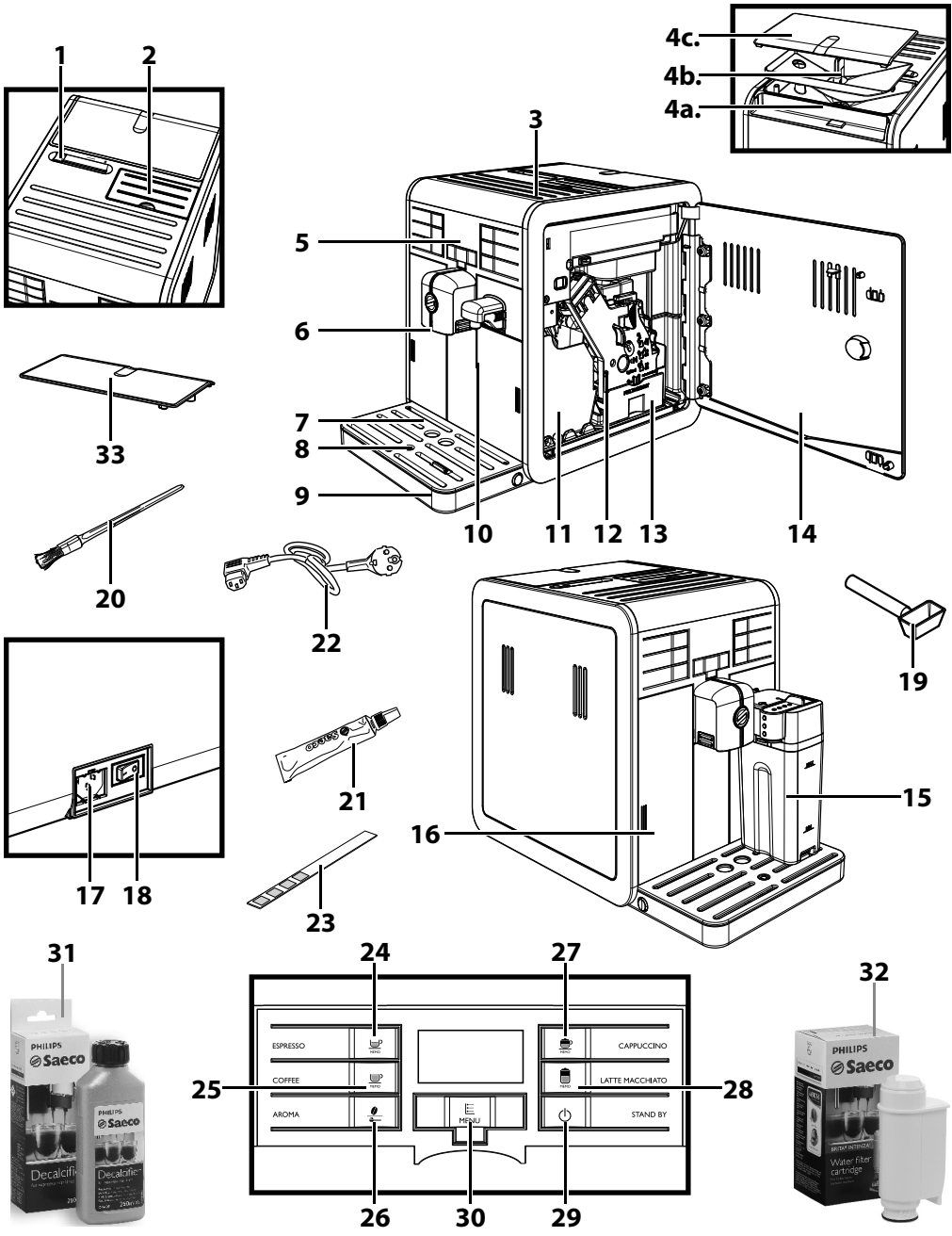



## Generell beskrivelse

---

1. Velger for blokkering/fjerning av kaffebønnebeholderen
2. Rom for forhåndsmalt kaffe
3. Koppeplate
- 4a. Kaffebønnebeholder
- 4b. Brett kaffebønnebeholder
- 4c. Lokk til kaffebønnebeholder
5. Betjeningspanel
6. Kaffeuttak
7. Kopperist
8. Indikator for full dråpesamler
9. Dråpesamler
10. Vannuttak (uttrekkbart)
11. Grutsamler
12. Kaffeenheter
13. Kaffesamler
14. Betjeningsluke
15. Melkekanne
16. Vannbeholder
17. Stikkontakt strømkabel
18. Hovedbryter
19. Nøkkel for regulering av kaffekvern + måleskje for forhåndsmalt kaffe
20. Rengjøringspensel
21. Fett for kaffeenheter
22. Strømkabel
23. Strimmel for vannhardhetstest
24. Tast for uttak av espresso
25. Tast for kaffeuttak
26. Bryteren "Aroma" - Forhåndsmalt kaffe
27. Tast for uttak av Cappuccino
28. Tast for uttak av latte macchiato
29. ON/OFF-tast
30. "MENY"-tast
31. Avkalkingsløsning (selges separat)
32. Filter (INTENZA+) (selges separat)
33. Beskyttelseslokk

## FORBEREDELSE

### Maskinens emballasje

Originalemballasjen er designet og laget for å beskytte maskinen under frakt. Vi anbefaler at du tar vare på emballasjen for eventuell framtidig transport.

### Installasjon av maskinen

**1** Ta dråpesamleren med rist ut fra emballasjen.

**2** Ta maskinen ut av emballasjen.

**3** For optimal bruk anbefaler vi å:

- Velg et underlag som er sikkert, jevnt, og hvor ingen kan velte maskinen eller skades av den.
- Velg et sted som er tilstrekkelig opplyst, hygienisk og med en stikkontakt lett tilgjengelig.
- La det være en minimumsavstand mellom veggene og maskinen som angitt i figuren.

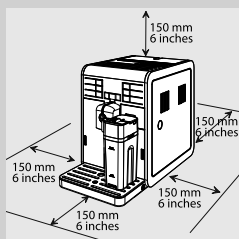

**4** Sett dråpesamleren med rist inn på maskinen. Kontroller at den er fullstendig satt inn.

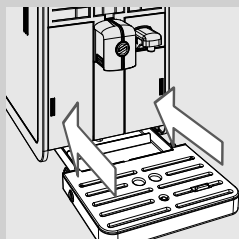

#### Merk:

Dråpesamleren samler opp vannet som kommer ut fra uttaket under skyllesyklusen/den automatiske rengjøringsyklusen, og den eventuelle kaffen som vil kunne komme ut under tilberedning av drikker. Tøm og vask dråpesamleren daglig, og hver gang indikatoren viser at den er full.



#### Forsiktig:

**IKKE** ta ut dråpesamleren rett etter at du har slått på maskinen. Vent i et par minutter til skylle-/rengjøringsyklusen er over.

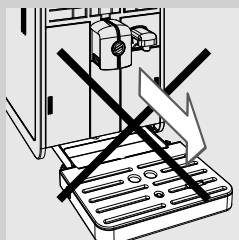



- 5 Trykk forsiktig på siden av luken til vannbeholderen for å få fram håndtaket.

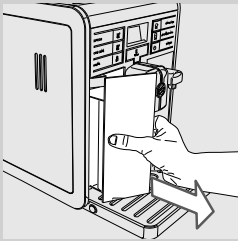

- 6 Trekk ut vannbeholderen ved å dra i håndtaket.

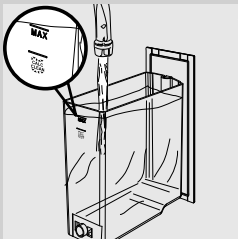

- 7 Skyll vannbeholderen med friskt vann.

- 8 Fyll beholderen med friskt drikkevann opp til nivået "MAX" og sett den inn i maskinen igjen. Kontroller at den er fullstendig satt inn.

**!** Forsiktig:

Ikke fyll beholderen med varmt vann, kokende vann, vann med kullsyre eller andre væsker som vil kunne skade selve beholderen og maskinen.

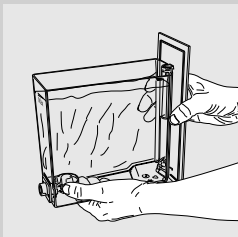

**☰** Merk:

Når den er full, må vannbeholderen flyttes som vist i figuren.

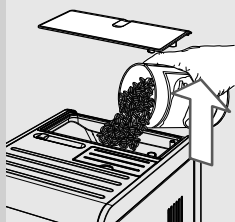

**9** Ta lokket av kaffebønnebeholderen. Hell langsomt i kaffebønner.

**Merk:**

Kaffebønnebeholderen inneholder et brett som vibrerer under kverningen og som fører bønnene ned i kaffekvernen.

**! Forsiktig:**

**Du skal alltid bare helle kaffebønner i beholderen. Malt kaffe, pulverkaffe, karamellisert kaffe eller andre gjenstander vil kunne skade maskinen.**

**10** Sett lokket på plass på kaffebønnebeholderen igjen.

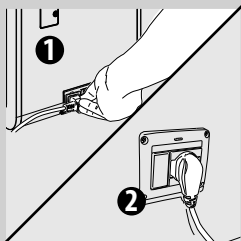

**11** Sett i støpselet på baksiden av maskinen.

**12** Sett støpselet i den andre enden av kabelen inn i en veggkontakt med egnet spenningsførsel.

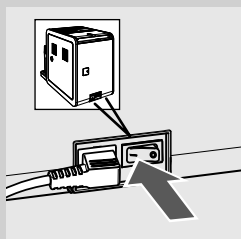

**13** Sett hovedbryteren på "I" for å slå på maskinen. Det røde ledlyset ved siden av tasten "⏻" blinker.

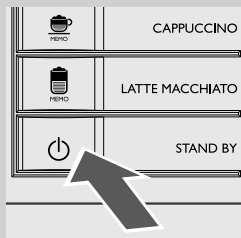

**14** For å sette i gang maskinen, trykk på tasten "⏻". Betjeningspanelet indikerer at det er nødvendig å fylle kretsen.

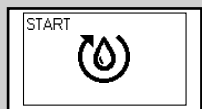

Gui

## FØRSTE GANGS BRUK

Før bruk må følgende betingelser være til stede:

- 1) kretsen må være fylt opp,
- 2) maskinen foretar en automatisk skylle-/rengjøringscyklus,
- 3) det må settes i gang en manuell skyllesyklus.

### Oppfylling av kretsen

Under denne prosessen renner det friskt vann gjennom den innvendige kretsen, og maskinen varmes opp. Dette tar noen minutter.

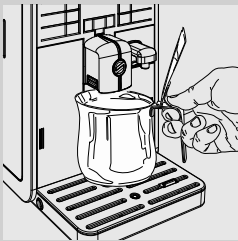

- 1 Plasser en beholder under kaffeuttaket.



- 2 Trykk på tasten "☕" for å sette i gang syklusen. Maskinen fortsetter med automatisk fylling av kretsen med redusert vannuttak fra kaffeuttaket.



Gul

- 3 Stripen under symbolet indikerer operasjonens framdrift. Når prosessen er ferdig avslutter maskinen uttaket automatisk.

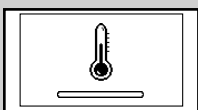

Gul

- 4 Nå viser betjeningspanelet symbolet for oppvarming av maskinen.

### Automatisk skylle-/rengjøringscyklus

Når oppvarmingen er over foretar maskinen en skyllesyklus / automatisk rengjøringscyklus av de innvendige kretsene, ved hjelp av friskt vann. Denne operasjonen tar mindre enn ett minutt.

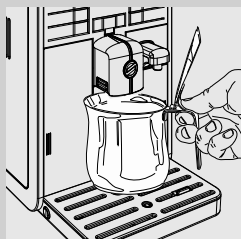

- 1 Plasser en beholder under kaffeuttaket for å samle opp den lille vannmengden som føres ut.



Gul

- 2 Maskinen viser displayet på siden. Vent til syklusen avsluttes automatisk.

**Merk:**

Trykk inn tasten "☕" for å stanse uttaket.

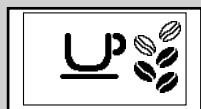

Grønn

- 3 Når operasjonene over er avsluttet viser maskinen displayet på siden. Maskinen er nå klar for å foreta manuell skyllesyklus.

### Manuell skyllesyklus

Under denne prosessen aktiveres kaffeuttakssyklusen og det renner friskt vann gjennom vannkretsen. Dette tar noen minutter.

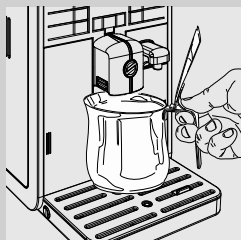

- 1 Plasser en beholder under kaffeuttaket.

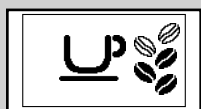

Grønn

- 2 Kontroller at maskinen viser displayet på siden.



Grønn

- 3** Velg funksjonen for uttak av forhåndsmalt kaffe ved å trykke på tasten "☕". Maskinen viser displayet på siden.

**Merk:**

Ikke fyll forhåndsmalt kaffe i rommet.

- 4** Trykk på tasten "☕". Maskinen begynner å føre ut vann.

- 5** Tøm beholderen når uttaket er over. Gjenta operasjonene fra punkt 1 til 4 to ganger. Gå deretter til punkt 6.

- 6** Sett en beholder under vannuttaket.

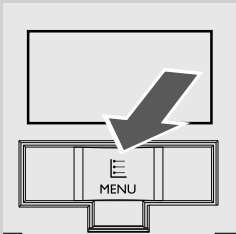
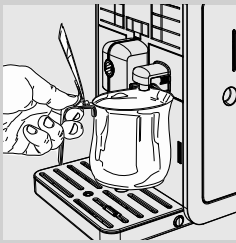

- 7** Trykk på tasten **MENY** "☰". Maskinen viser displayet på siden.

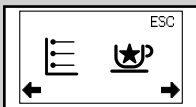

Grønn

- 8** Trykk på tasten "☕".

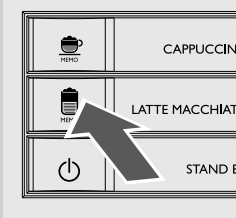



Grønn

**9** Symbolet på siden vises på displayet.



**10** Trykk på tasten "MEMO" for å sette i gang uttak av varmt vann.

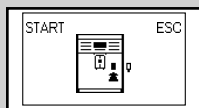

Grønn

**11** Symbolet på siden vises. Maskinen indikerer at du må installere vannuttaket. Kontroller at vannuttaket er korrekt installert. Trykk på "MEMO" for å bekrefte. Maskinen begynner å føre ut varmt vann.



**12** Fjern og tøm beholderen etter å ha ført ut vannet.

**Merk:**

Trykk på tasten "MEMO" for å avbryte den manuelle skyllesyklusen.

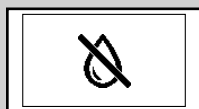

Rød

**13** Gjenta prosedyren fra punkt 7 til punkt 12 helt til vannbeholderen er tom og symbolet for at det er tomt for vann vises.



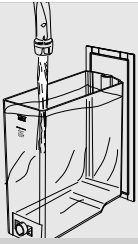

Grønn

- 14** Når du er ferdig, fyller du vannbeholderen på nytt opp til MAX-nivået. Nå er maskinen klar til bruk og til å tilberede kaffe. Symbolet indikert på siden viser.

 **Merk:**

Hvis maskinen ikke har vært i bruk i to eller flere uker, vil den foreta en skylle-/automatisk rengjøringssyklus når den slås på. Deretter er det nødvendig å sette i gang en manuell skyllesyklus som beskrevet over.

Den automatiske skylle-/rengjøringssyklusen settes også i gang automatisk når maskinen har vært i standby, eller slukket i over 15 minutter. Når syklusen er over kan du tilberede en kaffe.

### Måling og programmering av vannhardhet

Måling av vannhardhet er svært viktig for å avgjøre hvor ofte maskinen må avkalles, og for installasjon av vannfilteret "INTENZA+" (for flere detaljer om vannfilteret se neste kapittel).

Følg instruksjonene under for måling av vannhardheten:

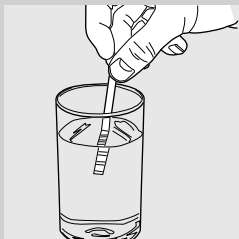

- 1 Dypp strimmelen for vannhardhetstest (som medfølger maskinen) i vann i 1 minutt.



**Merk:**

Strimmelen kan kun brukes til en måling.

- 2 Vent i ett minutt.

- 3 Kontroller hvor mange firkanter som blir røde, og se deretter tabellen.



**Merk:**

Tallene på strimmelen korresponderer med innstillingene for regulering av vannhardheten.

- Mer presist:
- 1 = 1 (svært mykt vann)
  - 2 = 2 (mykt vann)
  - 3 = 3 (hardt vann)
  - 4 = 4 (svært hardt vann)

Bokstavene korresponderer med referansepunktene som finnes nederst på vannfilteret "INTENZA+" (se neste kapittel).

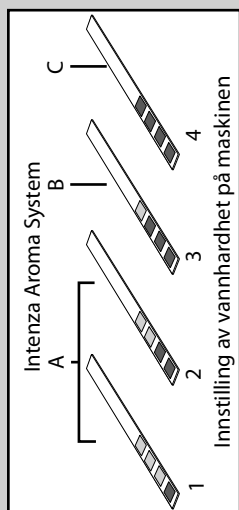

Grønn

- 4 Trykk på tasten **MENY** . Maskinen viser symbolet på siden.

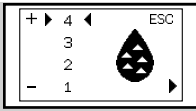

Gul

- 5** Trykk på tasten "☕" for å få adgang til programmeringsmenyen. Bla gjennom alternativene ved å trykke på tasten "☕" helt til symbolet på siden vises.

**Merk:**

Maskinen leveres med en standardinnstilling for vannhardhet som passer for store deler av vanntypene.

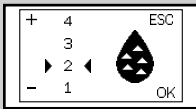

Gul

- 6** Trykk på tasten "☕" for å øke verdien, og på tasten "☕" for å minske verdien.

- 7** Trykk på tasten "☕" for å bekrefte innstillingen.



Grønn

- 8** Trykk på tasten "☕" for å gå ut av programmeringsmenyen. Maskinen er nå klar for uttak.

### Installering av vannfilteret "INTENZA+"

Vi anbefaler at du installerer vannfilteret "INTENZA+", som begrenser dannelsen av kalk inne i maskinen og gir kaffen din en mer intens aroma. Vannfilteret "INTENZA+" selges separat. For flere detaljer, se siden for vedlikeholdsprodukter i denne bruksanvisningen.

Vannet er svært viktig i tilberedningen av en kaffe, og det er derfor ekstremt viktig å kunne filtrere det på profesjonelt vis. Vannfilteret "INTENZA+" hindrer dannelsen av mineralavleiringer, og forbedrer dermed vannkvaliteten.

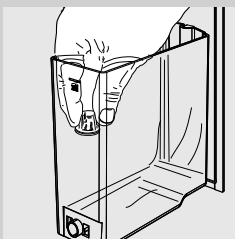

- 1** Ta ut det lille hvite filteret fra vannbeholderen og oppbevar det på et tørt sted.



- 2** Ta vannfilteret "INTENZA+" ut av pakningen og dypp det vertikalt (med åpningen opp), i kaldt vann og trykk forsiktig på sidene for å klemme ut luftboblene.

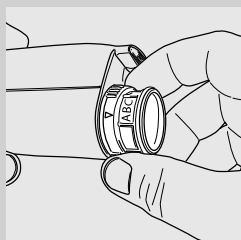

- 3** Still inn vannfilteret "INTENZA+" i overensstemmelse med målingene (se forrige kapittel) og spesifikasjonene nederst på filteret:  
 A = mykt vann – tilsvarende 1 eller 2 på strimmelen  
 B = hardt vann (standard) – tilsvarende 3 på strimmelen  
 C = svært hardt vann – tilsvarende 4 på strimmelen

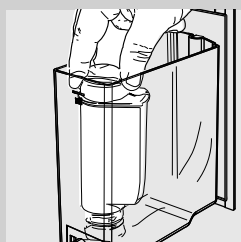

- 4** Sett inn vannfilteret "INTENZA" i den tomme vannbeholderen. Dytt det ned så langt det går.

- 5** Fyll beholderen med friskt drikkevann og sett den inn i maskinen igjen.

- 6** Før ut vannet i beholderen ved hjelp av varmtvannsfunksjonen (se avsnittet "Uttak av varmt vann").

- 7** Fyll vannbeholderen på nytt.



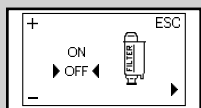

Grønn

- 8** Trykk på tasten **MENY** . Maskinen viser symbolet på siden.



Gul

- 9** Trykk på tasten  for å få adgang til programmeringsmenyen. Bla gjennom alternativene ved å trykke på tasten  helt til symbolet på siden vises.

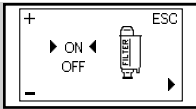

Gul

- 10** Trykk på tasten "☕" for å velge "ON", trykk deretter på tasten "☕" for å bekrefte.



Grønn

- 11** Trykk på tasten "☕" for å gå ut. Maskinen er nå klar for uttak.

På denne måten er maskinen programmert for å informere brukeren om behovet for å skifte ut vannfilteret "INTENZA+".

### Utskifting av vannfilteret "INTENZA+"

Når det er nødvendig å skifte ut vannfilteret "INTENZA+" vises symbolet på siden.



Gul

- 1** Fortsett med å skifte ut vannfilteret "INTENZA+" i henhold til beskrivelsen i forrige kapittel.

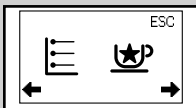

Grønn

- 2** Trykk på tasten **MENY** "☰" . Maskinen viser symbolet på siden.

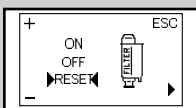

Gul

- 3** Trykk på tasten "☕" for å få adgang til programmeringsmenyen. Bla gjennom alternativene ved å trykke på tasten "☕" helt til symbolet på siden vises.

- 4** Velg alternativet "RESET". Trykk på tasten "☕" for å bekrefte.

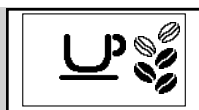

Grønn

**5** Trykk på tasten "☕" for å gå ut. Maskinen er nå klar for uttak.

Maskinen er nå programmert for et nytt filter.

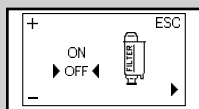

Gul

#### **Merk:**

Hvis vannfilteret "INTENZA+" allerede er installert og du vil ta det ut uten å skifte det ut, velg alternativet "OFF".

Hvis vannfilteret "INTENZA+" ikke finnes på maskinen, må du sette det lille hvite filteret du fjernet tidligere i beholderen.

## BYTTE AV KAFFEBØNNER

Maskinen er utstyrt med en uttrekkbar kaffebønnebeholder som gjør det mulig å enkelt bytte fra en kaffebønnetype til en annen, for å kunne nyte forskjellige kaffesmaker.

#### **Merk:**

Du kan kjøpe en ekstra kaffebønnebeholder som tilbehør (CA6803). For å bevare smaken kan du oppbevare kaffebønnebeholderen i kjøleskapet.

### Å ta ut kaffebønnebeholderen

Følg disse instruksjonene for å ta ut kaffebønnebeholderen:

**1** Sett velgeren i posisjonen "☑".

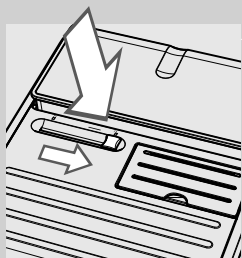

#### **! Forsiktig:**

Det kan hende du ikke klarer å plassere velgeren, fordi den blokkeres av en kaffebønne. I så tilfelle må flytte velgeren fram- og bakover helt til du fjerner den blokkerte kaffebønnen.

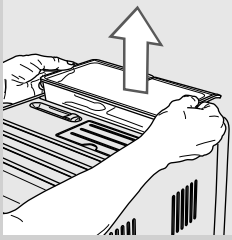

- 2** Løft kaffebønnebeholderen ved å gripe tak i sidene med begge hender som vist i figuren.



**Forsiktig:**

**Ikke ta ut kaffebønnebeholderen på andre måter, dette for å unngå å helle ut kaffebønnene.**

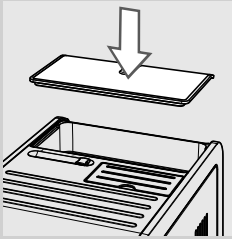

- 3** Når du har tatt ut beholderen dekker du maskinen med beskyttelseslokket for å unngå støv.

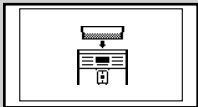

Rød



**Merk:**

Hvis du slår på maskinen uten at kaffebønnebeholderen er satt inn, vil symbolet på siden vises. Du må sette inn kaffebønnebeholderen.

### Innsetting av kaffebønnebeholder

Følg instruksjonene under for å sette inn kaffebønnebeholderen:

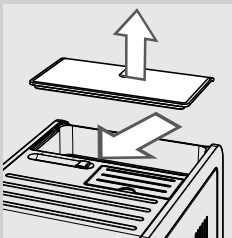

- 1** Fjern beskyttelseslokket fra maskinen.

- 2** Sett velgeren i posisjonen "☑".

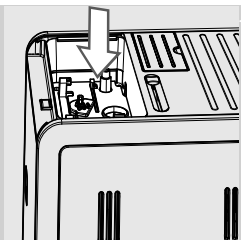

**3** Fjern kaffebønnene fra rommet til kaffebønnebeholderen.

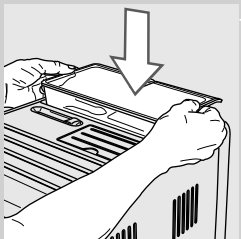

**4** Sett kaffebønnebeholderen inn i rommet for kaffebønnebeholderen som vist i figuren.

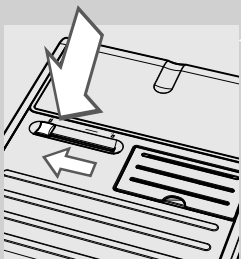

**5** Sett velgeren i posisjonen "0".



**Advarsel:**

Når du skifter kaffebønnetype og går over til en koffeinfri type er det mulig at det fremdeles finnes spor av koffein, også etter tømmezyklusen.



## Valg av kaffebønner

Denne funksjonen gjør det mulig å optimere kverningen basert på typen kaffebønner som er valgt.





Grønn

- 1 Trykk på tasten **MENY** . Maskinen viser symbolet på siden.



Gul

- 2 Trykk på tasten  for å få adgang til programmeringsmenyen. Bla gjennom alternativene ved å trykke på tasten  helt til symbolet på siden vises.

- 3 Trykk på tasten  eller tasten  for å velge typen kaffebønner som finnes i kaffebønnebeholderen.

- 4 Trykk på tasten  for å bekrefte innstillingen.

- 5 Trykk på tasten  for å gå ut.

Maskinen er nå programmert for å optimere kverning av kaffebønnene.

Displayet viser typen kaffebønner som er valgt når maskinen er klar for uttak.



Grønn

- for kaffebønner av typen "ARABICA",

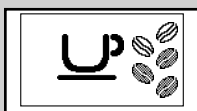

Grønn

- for kaffebønner av typen "ROBUST",



Grønn

- for kaffebønner av typen "BLANDET",

## Syklus for tømning av kaffe

For å bytte kaffebønnetype, anbefaler vi å tømme kaffekanalene og kaffekvernen. På denne måten er det mulig å nyte den fulle aromaen til de nye kaffebønnene. For å gjøre dette må du følge disse instruksjonene:

**1** Fyll kaffebeholderen med kaffebønner.

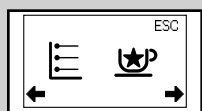

Grønn

**2** Trykk på tasten **MENY** . Maskinen viser symbolet på siden.



Gul

**3** Trykk på tasten for å få adgang til programmeringsmenyen. Bla gjennom alternativene ved å trykke på tasten helt til symbolet på siden vises.

**4** Trykk på tasten .

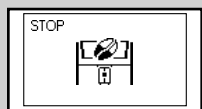

Gul

**5** Maskinen foretar to kverningssykluser uten å føre ut kaffe.



### Merk:

Hvis du trykker på tasten mellom den første og den andre kverningssyklusen kan du avbryte kverningssyklusen før den er over.

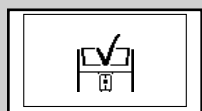

Grønn

**6** Når kverningssykluserne er over, viser maskinen symbolet på siden.



### Merk:

Hvis kaffekanalene og kaffekvernen ikke har blitt tømt, må du føre ut minst to kaffer før du kan nyte den nye kaffebønnetypen til fulle.



### Advarsel:

**Når du skifter kaffebønnetype og går over til en koffeinfri type er det mulig at det fremdeles finnes spor av koffein, også etter tømmezyklusen.**

## REGULERINGER

Du kan foreta enkelte reguleringer på maskinen for å tilberede best mulig kaffe.

### Saeco Adapting System

Kaffe er et naturprodukt, og egenskapene kan variere avhengig av opphavssted, blanding og brenning. Maskinen er utstyrt med et automatisk reguleringsystem som gjør det mulig å bruke alle typer kaffebønner som finnes i handelen, unntatt karamelliserte kaffebønner.

Maskinen reguleres automatisk etter uttak av noen kopper kaffe, for å optimere kaffeuttaket.

### Regulering av keramisk kaffekvern

Den keramiske kaffekvernen garanterer alltid en perfekt kverningsgrad og riktig spesifikke korn for hver kaffespesialitet.

Denne teknologien gir en total konservering av aromaen og garanterer ekte italiensk smak i hver kopp.



#### Advarsel:

**Den keramiske kaffekvernen inneholder bevegelige deler som kan være farlige. Det er derfor forbudt å putte inn fingrene eller andre gjenstander. Reguler den keramiske kaffekvernen kun ved hjelp av nøkkelen for regulering av malingsgrad.**

Du kan regulere den keramiske kaffekvernen for å tilpasse malingsgraden på kaffen til din personlige smak.

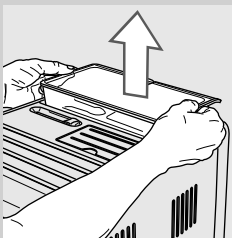

- 1 Ta ut kaffebønnebeholderen som angitt i avsnittet "Å ta ut kaffebønnebeholderen".



### Regulering av kaffeuttaket

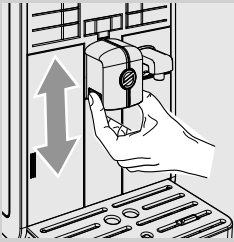

Uttaket kan reguleres i høyden for å tilpasse størrelsen på de koppene du ønsker å bruke best mulig.

For å foreta reguleringen, hever eller senker du uttaket manuelt ved å plassere fingrene som vist i figuren.

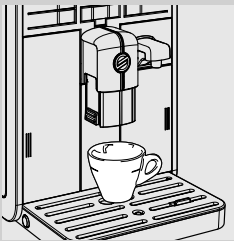

De anbefalte posisjonene er:  
For bruk av små kopper.

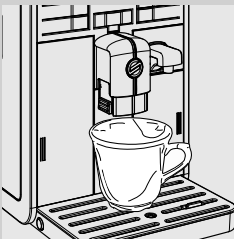

For bruk av store kopper.

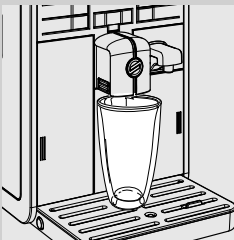

For bruk av glass til latte macchiato.

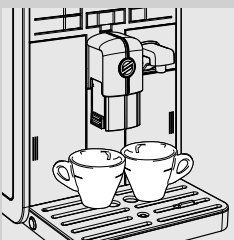

Du kan plassere to kopper under uttaket for å føre ut to kopper kaffe samtidig.

## Regulering av vannmengden i koppen

Maskinen gjør det mulig å regulere mengden utført kaffe på bakgrunn av personlig smak og/eller størrelsen på koppene.

Hver gang du trykker på tasten "☕" eller "☕", fører maskinen ut en programmert kaffemengde. Hver tast er knyttet til en type uttak, og dette skjer på uavhengig måte.

Framgangsmåten under illustrerer programmering av tasten "☕".

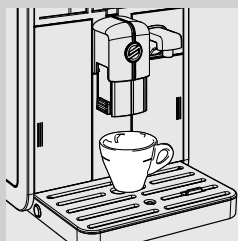

- 1 Sett en kopp under uttaket.



Grønn

- 2 Hold tasten "☕" inne til symbolet "MEMO" vises. Slipp deretter tasten. Nå er maskinen i programmeringsmodus. Maskinen starter kaffeuttaket.



Grønn

- 3 Trykk på tasten "☕" når du har oppnådd ønsket kaffemengde.

Nå er tasten "☕" programmert, hver gang du trykker på denne tasten, vil maskinen føre ut den samme mengden espresso som du nettopp har programmert.



### Merk:

Følg samme framgangsmåten for å programmere kaffetasten "☕".  
Bruk alltid tasten "☕" for å avbryte utførselen av kaffe når du har oppnådd ønsket mengde, også under programmering av kaffetasten "☕".

## TILBEREDING AV KAFFE OG ESPRESSO

Før du lager kaffe, må du kontrollere at det ikke er noen meldinger på betjeningspanelet og at vannbeholderen og kaffebønnebeholderen er fylt opp.

### Tilbereding av kaffe og espresso laget på kaffebønner

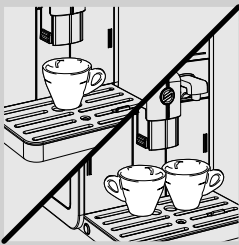

**1** Sett 1 eller 2 kopper under uttaket.

**2** For å tilberede en espresso eller en kaffe, trykk på tasten "☕" for å velge ønsket aroma.

**3** Trykk på tasten "☕" for en espresso eller tasten "☕" for en kaffe.

**4** For å tilberede en espresso eller en kaffe, trykk på den ønskede tasten en enkelt gang. Symbolet på siden vises.

**5** For å tilberede 2 espresso eller 2 kaffe, trykk på den ønskede tasten to ganger etter hverandre. Symbolet på siden vises.

#### **Merk:**

I denne funksjonsmodusen sørger maskinen automatisk for å male og dosere riktig mengde kaffe. Tilbereding av to espresso eller to kaffe krever to kverningssykluser og to uttakssykluser, men dette håndteres automatisk av maskinen.

**6** Etter å ha fullført forhåndstrekkingen begynner kaffen å komme ut av uttaket.

**7** Kaffeuttaket stanser automatisk når det forhåndsinnstilte nivået er nådd, for å avbryte kaffeuttaket tidligere trykk på tasten "☕".



Grønn



Grønn

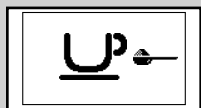

Grønn

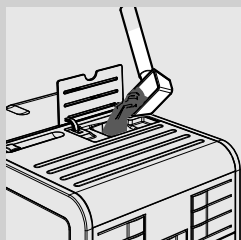

### Uttak av espressokaffe med forhåndsmalt kaffe

Denne funksjonen gjør det mulig å bruke forhåndsmalt og koffeinfri kaffe.

Med funksjonen for forhåndsmalt kaffe kan du bare tilberede en kaffe om gangen.

**1** Trykk på tasten "☺" for å velge funksjonen forhåndsmalt kaffe.

**2** Ta av lokket til rommet og hell i en måleskje med forhåndsmalt kaffe. Bruk kun måleskjeen som følger med maskinen, steng deretter lokket til rommet for forhåndsmalt kaffe.



#### Advarsel:

**Fyll kun forhåndsmalt kaffe i rommet for forhåndsmalt kaffe. Innføring av andre stoffer eller gjenstander kan forårsake alvorlige skader på maskinen. Slike skader dekkes ikke av garantien.**

**3** Trykk på tasten "☺" for en espresso eller tasten "☺" for en kaffe. Uttakssyklusen settes i gang.

**4** Etter å ha fullført forhåndstrekkingen begynner kaffen å komme ut av uttaket.

**5** Kaffeuttaket stanser automatisk når det forhåndsinnstilte nivået er nådd, for å avbryte kaffeuttaket tidligere trykk på tasten "☺".

Når uttaket er ferdig går maskinen tilbake til hovedmenyen.

For å tilberede flere kaffe med forhåndsmalt kaffe, gjentar du operasjonene beskrevet over.



#### Merk:

Hvis du glemmer å fylle forhåndsmalt kaffe i rommet for forhåndsmalt kaffe, vil det bare komme ut vann.

Hvis du har helt i flere måleskjeer tilbereder ikke maskinen produktet, og den forhåndsmalte kaffen tømmes ut i grutsamleren.



## MELKEKANNE

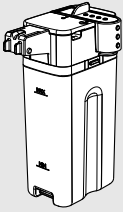

Dette kapittelet viser hvordan du bruker melkekanne for tilberedning av cappuccino eller for å skumme melk.



### Merk:

Før du bruker melkekanne, må du rengjøre den skikkelig slik det er beskrevet i kapittelet "Rengjøring og vedlikehold".

Vi anbefaler å fylle kannen med kald melk (cirka 5 °C).



### Advarsel:

**Må kun brukes med melk eller vann til rengjøring.**

## Fylling av melkekanne

Melkekanne kan fylles før eller under bruk.

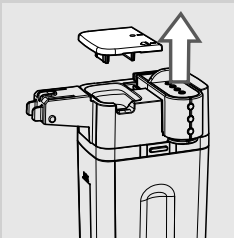

**1** Løft lokket på kannen som vist i figuren.

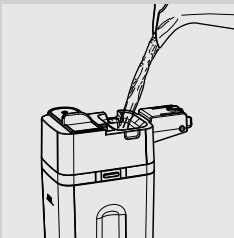

**2** Hell melk i kannen. Melkenivået skal ligge mellom minimumsnivået (MIN) og maksimumsnivået (MAX) som er merket av på melkekanne.

**3** Melkekanne er klar til bruk.

### Innsetting av melkekannen

---

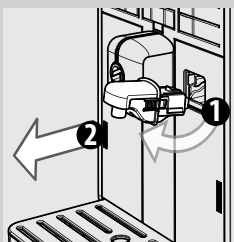

- 1 Hvis det er installert, fjern vannuttaket som vist i figuren:
  - Trykk på de to tastene på sidene for å løsne på uttaket, og hev det forsiktig.
  - Trekk i vannuttaket for å fjerne det.

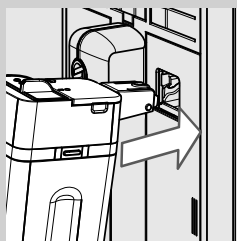

- 2 Hell lett på melkekannen. Sett den helt inn i sporene på maskinen.

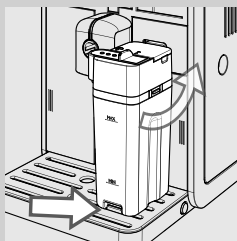

- 3 Trykk og vri kannen nedover helt til den festes til dråpesamleren. Ikke tving kannen på plass.

### Fjerning av melkekannen

---

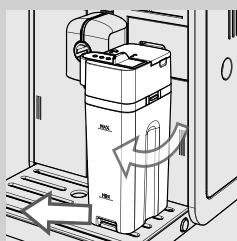

- 1 Vri kannen oppover, helt til den hektes naturlig av fra støtten på dråpesamleren. Fjern den deretter.

### Tømming av melkekannen

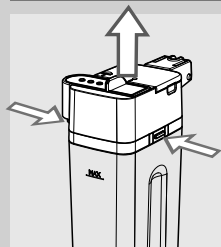

- 1 Trykk på utløsningstastene for å fjerne den øvre delen av kannen.

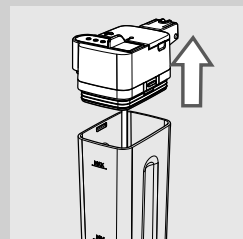

- 2 Løft den øvre delen av kannen. Tøm melkekannen og rengjør den skikkelig.

**Merk:**

Etter hver bruk, rengjør melkekannen som beskrevet i kapittelet "Rengjøring og vedlikehold".

## TILBEREDING AV CAPPUCCINO

**Advarsel:**

**Fare for forbrenning! I starten av uttaket kan det sprute litt varm melk og damp. Fare for forbrenning! Vent til syklusen er ferdig før du fjerner melkekannen.**

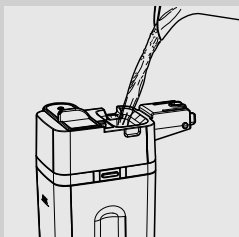

- 1** Fyll kannen med melk. Melkenivået skal ligge mellom minimumsnivået (MIN) og maksimumsnivået (MAX) som er merket av på kannen.

**Merk:**

Bruk kald melk (~5 °C / 41°F) med et proteininnhold på minst 3% for å få en cappuccino med ypperlig kvalitet. Du kan bruke både helmelk og lettmelk, etter personlig smak.

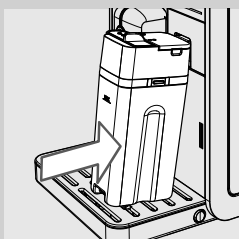

- 2** Sett kannen inn på maskinen.

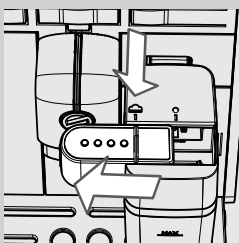

- 3** Trekk ut uttaket på kannen ved å dra det mot venstre fram til symbolet "☷".

**Merk:**

Hvis uttaket på kannen ikke trekkes helt ut, kan det hende at det kommer ut damp og at melken ikke skummes skikkelig.

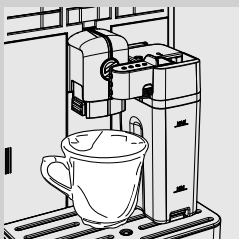

- 4** Sett en kopp under uttaket.

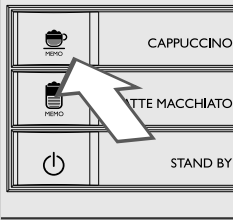

**5** Trykk inn tasten "☕" for å sette i gang uttaket.

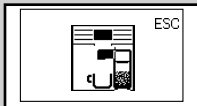

Grønn

**6** Maskinen minner om at det er nødvendig å sette inn kannen og trekke ut uttaket på kannen.

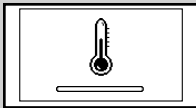

Gul

**7** Maskinen trenger tid til forvarming. I denne fasen vises symbolet på siden.



Grønn

**8** Når symbolet på siden vises, fører maskinen ut melken. Avbryt uttaket ved å trykke på tasten "☕".



Grønn

**9** Når uttaket av melkeskummet er over, fører maskinen ut kaffen. Avbryt uttaket ved å trykke på tasten "☕".

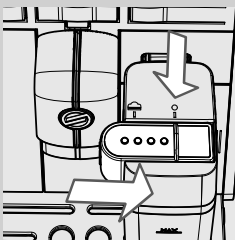

**10** Sett uttaket på kannen på plass igjen ved å la det gli mot symbolet "●".

**Merk:**

Etter å ha brukt melkekannen, må du rengjøre den skikkelig slik det er beskrevet i kapittelet "Rengjøring og vedlikehold".

Det er mulig å tilberede en cappuccino med forhåndsmalt kaffe.

Trykk på tasten "☕" for å velge funksjonen for forhåndsmalt kaffe og hell forhåndsmalt kaffe i rommet.

### Regulering av vannmengden i cappuccinokoppen

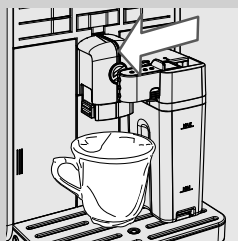

Hver gang du trykker inn tasten "MEMO", fører maskinen ut en programmert mengde cappuccino i koppen.

Maskinen gjør det mulig å regulere mengden utført cappuccino på bakgrunn av personlig smak og størrelsen på koppene.

- 1 Fyll kannen med melk og plasser den på maskinen.
- 2 Trekk ut uttaket på kannen ved å dra det mot venstre fram til symbolet "☰". Sett en kopp under uttaket.

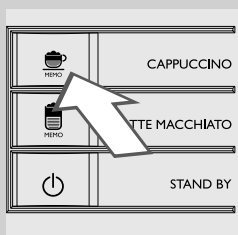

- 3 Hold tasten "MEMO" inne til meldingen "MEMO" vises på displayet, slipp deretter tasten. Nå er maskinen i programmeringsfasen.

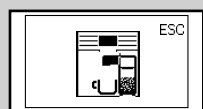

Grønn

- 4 Maskinen minner om at det er nødvendig å sette inn kannen og trekke ut uttaket på kannen.

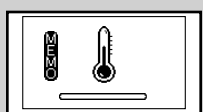

Gul

- 5 Maskinen trenger tid til forvarming. I denne fasen vises symbolet på siden.



Grønn

- 6 Når maskinen viser symbolet på siden begynner uttaket av melkeskum i koppen. Når du har oppnådd ønsket mengde melkeskum, trykk på tasten "MEMO".



Grønn

- 7 Når uttaket av melkeskummet er over, begynner maskinen å føre ut kaffen. Når du har oppnådd ønsket mengde melkeskum, trykk på tasten "MEMO".

Nå er tasten "MEMO" programmert. Hver gang du trykker på tasten, fører maskinen ut den samme programmerte mengden cappuccino.

## TILBEREDING AV LATTE MACCHIATO

**Advarsel:**

**Fare for forbrenning! I starten av uttaket kan det sprute litt varm melk og damp. Fare for forbrenning! Vent til syklusen er ferdig før du fjerner melkekannen.**

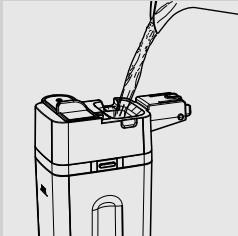

1

Fyll kannen med melk. Melkenivået skal ligge mellom minimumsnivået (MIN) og maksimumsnivået (MAX) som er merket av på kannen.

**Merk:**

Bruk kald melk (~5 °C / 41°F) med et proteininnhold på minst 3% for å få en cappuccino med ypperlig kvalitet. Du kan bruke både helmelk og lettmelk, etter personlig smak.

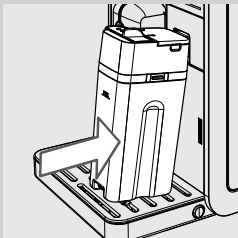

2

Sett kannen inn på maskinen.

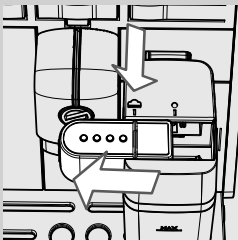

3

Trekk ut uttaket på kannen ved å dra det mot venstre fram til symbolet "☁".

**Merk:**

Hvis uttaket på kannen ikke trekkes helt ut, kan det hende at det kommer ut damp og at melken ikke skummes skikkelig.

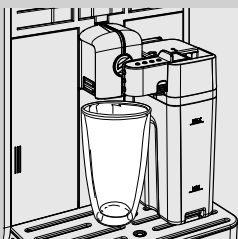

4

Sett en kopp under uttaket.

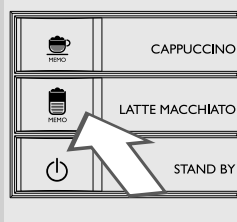

5 Trykk på tasten "☕" for å velge uttak av latte macchiato.

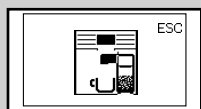

Grønn

6 Maskinen minner om at det er nødvendig å sette inn kannen og trekke ut uttaket på kannen.

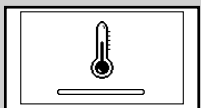

Gul

7 Maskinen trenger tid til forvarming. I denne fasen vises symbolet på siden.



Grønn

8 Når symbolet på siden vises, fører maskinen ut melken. Avbryt uttaket ved å trykke på tasten "☕".



Grønn

9 Når uttaket av melkeskummet er over, fører maskinen ut kaffen. Avbryt uttaket ved å trykke på tasten "☕".

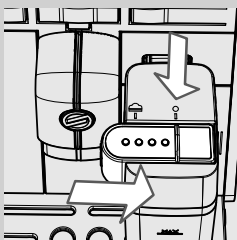

10 Sett uttaket på kannen på plass igjen ved å la det gli mot symbolet "●".

#### Merk:

Etter å ha brukt melkekannen, må du rengjøre den skikkelig slik det er beskrevet i kapittelet "Rengjøring og vedlikehold".

Det er mulig å tilberede en latte macchiato med forhåndsmalt kaffe. Trykk på tasten "☕" for å velge funksjonen for forhåndsmalt kaffe og hell forhåndsmalt kaffe i rommet.



## Regulering av mengden latte macchiato i koppen

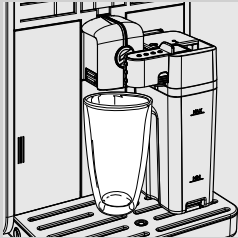

Hver gang du trykker inn tasten , fører maskinen ut en programmert mengde latte macchiato i koppen.

Maskinen gjør det mulig å regulere mengden utført latte macchiato på bakgrunn av personlig smak og størrelsen på koppene.

- 1 Fyll kannen med melk og plasser den på maskinen.
- 2 Trekk ut uttaket på kannen ved å dra det mot venstre fram til symbolet . Sett en kopp under uttaket.

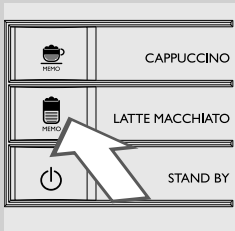

- 3 Hold tasten  inne til symbolet "MEMO" vises på displayet, slipp deretter tasten. Nå er maskinen i programmeringsfasen.

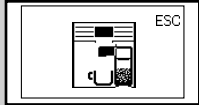

Grønn

- 4 Maskinen minner om at det er nødvendig å sette inn kannen og trekke ut uttaket på kannen.

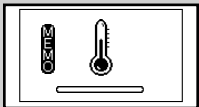

Gul

- 5 Maskinen trenger tid til forvarming. I denne fasen vises symbolet på siden.





Grønn

- 6 Når maskinen viser symbolet på siden begynner uttaket av melkeskum i koppen. Når du har oppnådd ønsket mengde melkeskum, trykk på tasten .



Grønn

- 7 Når uttaket av melkeskummet er over, begynner maskinen å føre ut kaffen. Når du har oppnådd ønsket mengde melkeskum, trykk på tasten .

Nå er tasten  programmert. Hver gang du trykker på tasten, fører maskinen ut den samme programmerte mengden latte macchiato.

## HVORDAN SKUMME MELKEN



### Advarsel:

**Fare for forbrenning! I starten av uttaket kan det sprute litt varm melk og damp. Fare for forbrenning!  
Vent til syklusen er ferdig før du fjerner melkekannen.**

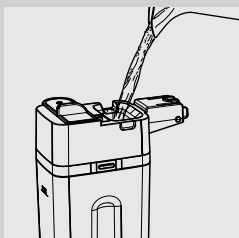

- 1 Fyll kannen med melk. Melkenivået skal ligge mellom minimumsnivået (MIN) og maksimumsnivået (MAX) som er merket av på kannen.



### Merk:

Bruk kald melk (~5 °C / 41°F) med et proteininnhold på minst 3% for å få en cappuccino med ypperlig kvalitet. Du kan bruke både helmelk og lettmelk, etter personlig smak.

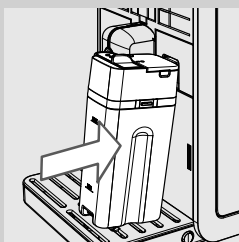

- 2 Sett kannen inn på maskinen.

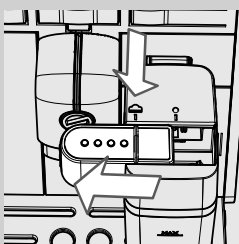

- 3 Trekk ut uttaket på kannen ved å dra det mot venstre fram til symbolet "▲".



### Merk:

Hvis uttaket på kannen ikke trekkes helt ut, kan det hende at det kommer ut damp og at melken ikke skummes skikkelig.

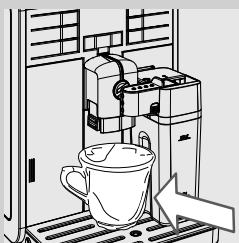

- 4 Sett en kopp under uttaket.

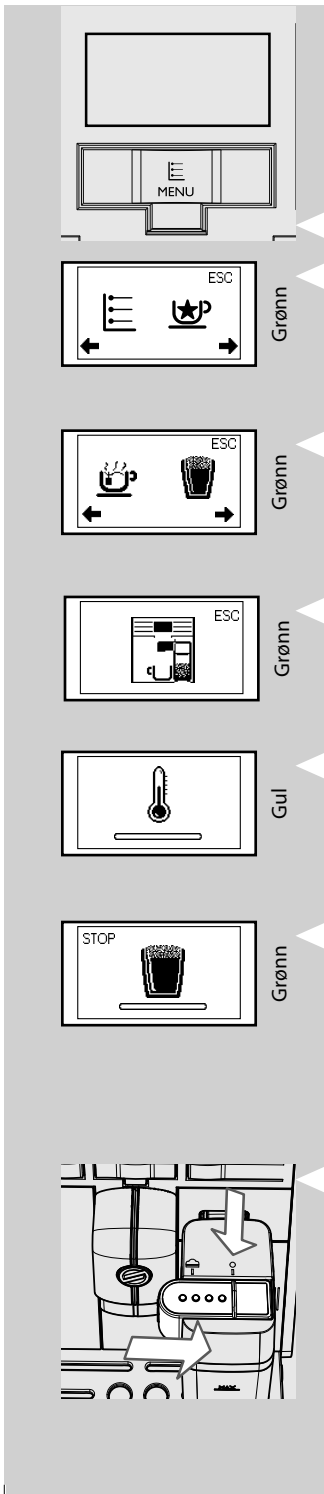

**5** Trykk på tasten **MENY** . Symbolet på siden vises på displayet.

**6** Trykk på tasten . Symbolet på siden vises på displayet.

**7** Trykk på tasten for å velge melkeskum.

**8** Maskinen minner om at det er nødvendig å sette inn kannen og trekke ut uttaket på kannen.

**9** Maskinen trenger tid til forvarming. I denne fasen vises symbolet på siden.

**10** Maskinen vil føre ut en forhåndsbestemt mengde melkeskum i koppen. Avbryt uttaket ved å trykke på tasten .

**11** Sett uttaket på kannen på plass igjen ved å la det gli mot symbolet "●".

**Merk:**

Etter å ha brukt melkekannen, må du rengjøre den skikkelig slik det er beskrevet i kapittelet "Rengjøring og vedlikehold".

### Regulering av mengden melkeskum i koppen

Hver gang du velger denne funksjonen vil maskinen tilberede den programmerte mengden melkeskum i koppen. Maskinen gjør det mulig å regulere mengden utført melkeskum på bakgrunn av personlig smak og størrelsen på koppene.

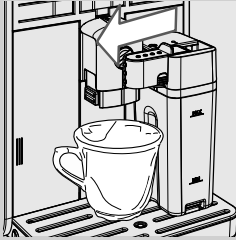

- 1 Fyll kannen med melk og plasser den på maskinen.
- 2 Trekk ut uttaket på kannen ved å dra det mot venstre fram til symbolet "☕". Sett en kopp under uttaket.

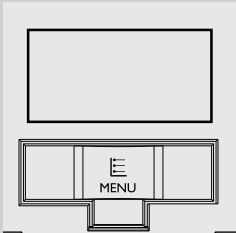

- 3 Trykk på tasten **MENY** . Symbolet på siden vises på displayet.



Grønn

- 4 Trykk på tasten . Symbolet på siden vises på displayet.



Grønn

- 5 Hold tasten  inne for å velge melkeskum helt til symbolet "MEMO" vises på displayet, slipp deretter tasten. Nå er maskinen i programmeringsfasen.

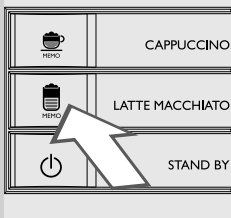

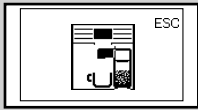

Grønn

- 6** Maskinen minner om at det er nødvendig å sette inn kannen og trekke ut uttaket på kannen.

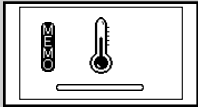

Gul

- 7** Maskinen trenger tid til forvarming. I denne fasen vises symbolet på siden.



Grønn

- 8** Når du når ønsket mengde melkeskum, trykk på tasten "MEMO".

Nå er tasten for "melkeskum" programmert. Hver gang du trykker på tasten, fører maskinen ut den samme programmerte mengden melkeskum.

## UTTAK AV VARMT VANN



### Advarsel:

**Fare for forbrenning! I starten av uttaket kan det forekomme korte sprut med varmt vann og damp. Fare for forbrenning! Vent til syklusen er over før du fjerner vannuttaket.**

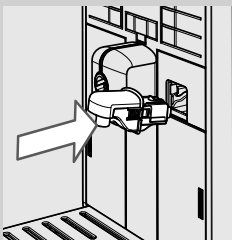

- 1** Hell forsiktig på vannuttaket og sett det helt inn på sporene på maskinen.

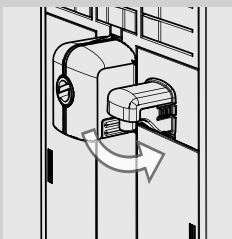

- 2** Trykk og vri vannuttaket nedover til det festes til maskinen som vist i figuren.

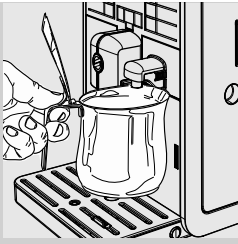

**3** Sett en beholder inn under varmtvannsutttaket.

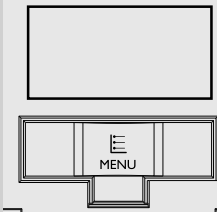

**4** Trykk på tasten **MENY** . Symbolet på siden vises på displayet.



Grønn



Grønn

**5** Trykk på tasten . Symbolet på siden vises på displayet.



**6** Trykk inn tasten  for å sette i gang utttaket.

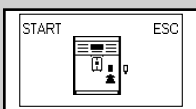

Grønn

**7** Symbolet på siden vises. Maskinen indikerer at du må installere vannuttaket. Kontroller at vannuttaket er korrekt installert. Trykk på  for å bekrefte. Maskinen begynner å føre ut varmt vann.

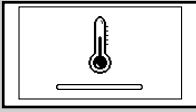

Gul



Grønn

**8** Maskinen trenger tid til forvarming. I denne fasen vises symbolet på siden.

**9** Før ut ønsket mengde varmt vann. For å avbryte uttaket av varmt vann trykker du på tasten "☕".

## RENGJØRING OG VEDLIKEHOLD

### Daglig rengjøring av maskinen



#### Forsiktig:

**Rengjøring og vedlikehold av maskinen er grunnleggende for å forlenge maskinens livsløp. Maskinen utsettes kontinuerlig for fuktighet, kaffe og kalk!**

**Dette kapittelet gir en detaljert beskrivelse av hvilke operasjoner du må utføre, og hvor ofte. I motsatt fall vil ikke maskinen lenger fungere korrekt. Den slags type reparasjoner er IKKE dekket av garantien!**



#### Merk:

- Bruk en myk klut fuktet med vann for å rengjøre apparatet.
- Det er bare kopperisten som kan vaskes i oppvaskmaskin. Alle de andre delene må vaskes med lunkent vann.
- Ikke legg maskinen i vann.
- Ikke bruk alkohol, løsemidler og/eller slipende produkter eller gjenstander til å gjøre rent maskinen.
- Ikke bruk mikrobølgeovn og/eller vanlig ovn til å tørke maskinen eller delene.

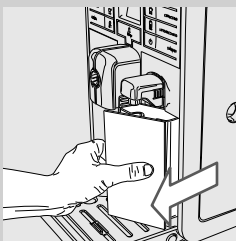
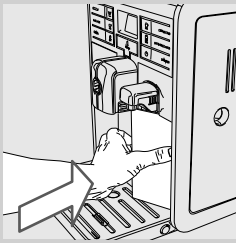

**1** Tøm og rengjør grutsamleren hver dag, med maskinen på.

- Trykk forsiktig på siden av luken til grutsamleren for å få fram håndtaket.
- Trekk ut grutsamleren ved å dra i håndtaket.

Alle andre vedlikeholdsoperasjoner må kun utføres når maskinen er avkjølt og koblet fra strømmettet.

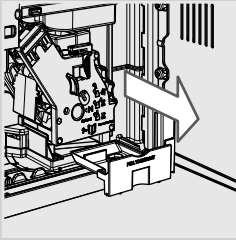

- 2** Tøm og rengjør kaffesamleren inne i maskinen. Åpne betjeningsluken, ta ut grutsamleren og tøm den.

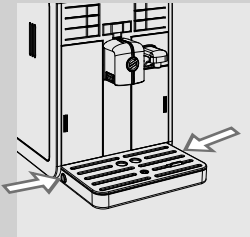

- 3** Tøm og vask dråpesamleren:

- Trykk på sidetastene.
- Fjern så dråpesamleren.

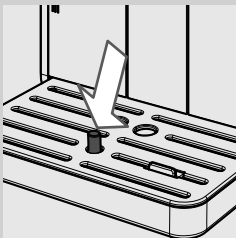
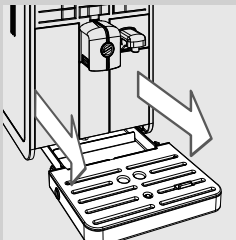

**Merk:**

Tøm dråpesamleren også når indikatoren for full dråpesamler er hevet.



### Daglig rengjøring av vannbeholderen

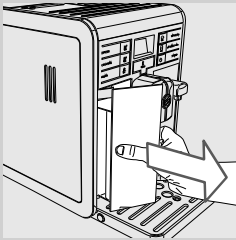

- 1 Ta ut det lille hvite filteret eller vannfilteret INTENZA+ (hvis maskinen har et slikt) fra vannbeholderen og vask den med friskt vann.
- 2 Sett det lille, hvite filteret eller vannfilteret INTENZA+ (hvis maskinen har et slikt) på plass igjen ved å trykke lett mens du samtidig vrir forsiktig.
- 3 Fyll beholderen med friskt vann.

### Daglig rengjøring av melkekannen

Det er viktig å rengjøre melkekannen hver dag og etter hver bruk, for å opprettholde hygien og garantere tilbereding av et melkeskum med perfekt konsistens.

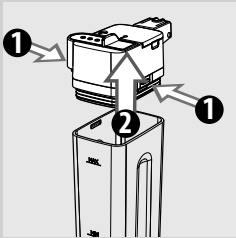

#### Advarsel:

**Fare for forbrenning! I starten av uttaket kan det forekomme korte sprut med varmt vann og damp. Fare for forbrenning! Vent til syklusen er ferdig før du fjerner melkekannen.**

- 1 Trykk på utløsningstastene for å fjerne den øvre delen av kannen.

- 2 Skyll den øvre delen av kannen og melkekannen med lunkent vann. Fjern alle melkerester.

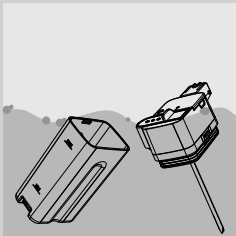

- 3 Monter den øvre delen på melkekannen, sørg for at det er godt festet.

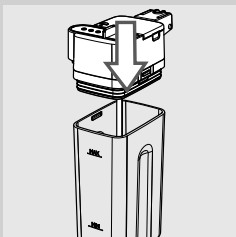

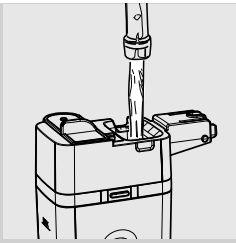

**4** Fjern lokket og fyll melkekannen med friskt drikkevann opp til nivået MAX.

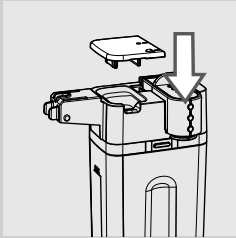

**5** Sett lokket på plass på melkekannen igjen.



**6** Trekk ut uttaket på kannen ved å dra det mot venstre fram til symbolet "☰".

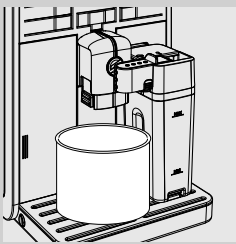

**7** Plasser en beholder under uttaket.

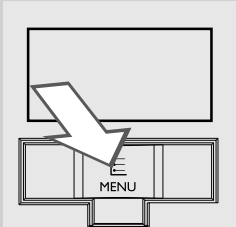

**8** Trykk på tasten **MENY** . Symbolet på siden vises på displayet.



Grønn

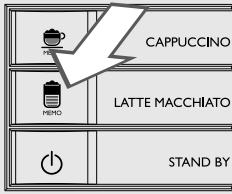

Grønn

**9** Trykk på tasten . Symbolet på siden vises på displayet.

Trykk på tasten  for å velge melkeskum.

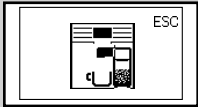

Grønn

**10** Maskinen minner om at det er nødvendig å sette inn kannen og trekke ut uttaket på kannen.

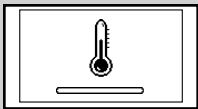

Gul

**11** Maskinen trenger tid til forvarming. I denne fasen vises symbolet på siden.



Grønn

**12** Når vannutførselen er over, er rengjøringen ferdig.

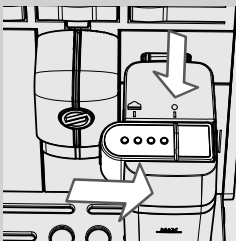

**13** Sett uttaket på kannen på plass igjen ved å la det gli mot symbolet "●". Fjern melkekannen og tøm den.

### Ukentlig rengjøring av maskinen

---

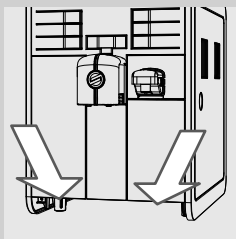

**1** Rengjør rommet for dråpesamleren.

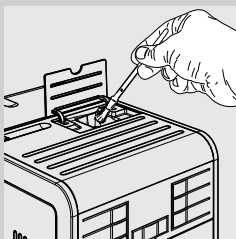

**2** Bruk den medfølgende penselen til å gjøre rent rommet for forhåndsmalt kaffe.

### Ukentlig rengjøring av melkekannen

---

Den ukentlige rengjøringen er mer fullstendig fordi den fjerner alle melkerester fra uttaket.

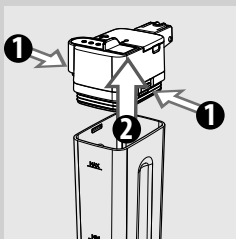

**1** Trykk på utløsningstastene for å fjerne den øvre delen av kannen.

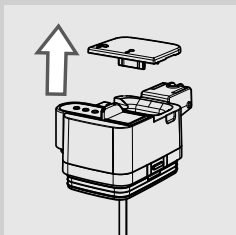

**2** Fjern lokket.

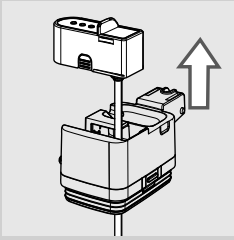

**3** Løft uttaket for å trekke det ut fra den øvre delen av kannen. Uttaket på kannen består av fem deler som må demonteres. Alle delene er merket med en stor bokstav (A, B, C, D, E) som vist i figurene under.

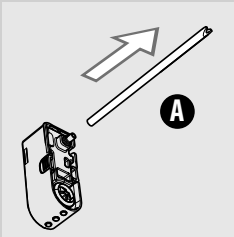

**4** Fjern oppsugingsrøret (A).

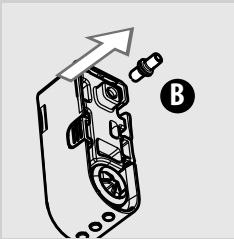

**5** Trekk ut koblingen (B) fra melkeskummeren ved å dra den utover.

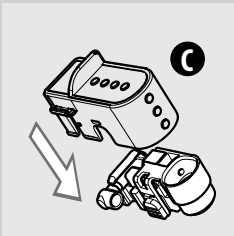

**6** Løsne lokket (C) fra uttaket på melkekannen ved å presse det nedover og trykke lett på sidene.

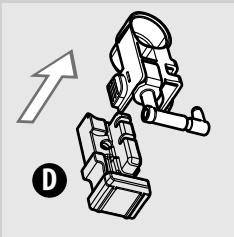

**7** Demonter videre som vist i figuren.

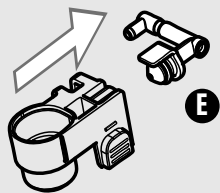

**8** Trekk ut koblingen (E) fra melkeskummeren ved å dra den utover.

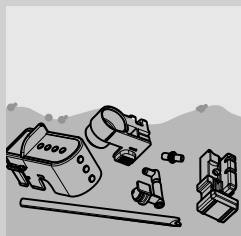

**9** Rengjør alle delene grundig med lunkent vann.



**Merk:**

Du kan også vaske delene i oppvaskmaskin.

**10** Monter alle delene igjen ved å gå fram i motsatt rekkefølge.

### Ukentlig rengjøring av kaffeenheten

Kaffeenheten må gjøres ren hver gang beholderen for kaffebønner fylles opp, eller i alle fall minst én gang i uken.

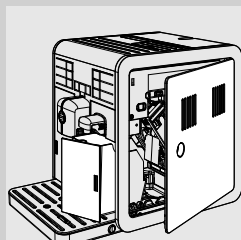

**1** Slå av maskinen ved å trykke på tasten "⏻" og ta støpselet ut fra stikkontakten.

**2** Ta ut grutsamleren. Åpne betjeningsluken.

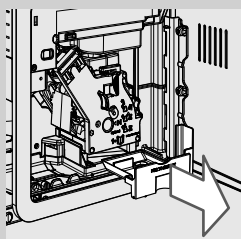

**3** Ta ut kaffesamleren og rengjør den.

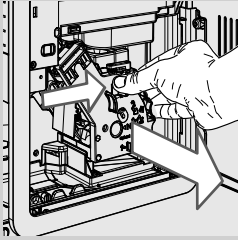

- 4** For å trekke ut kaffeenheten trykker du på tasten «PUSH» og drar i håndtaket.

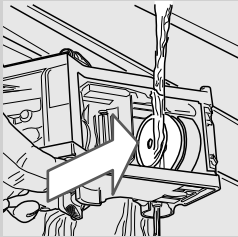

- 5** Vask kaffeenheten grundig med friskt, lunkent vann. Vask det øvre filteret grundig.

**!** **Forsiktig:**  
Ikke bruk vaskemidler eller såpe til rengjøring av kaffeenheten.

- 6** La kaffeenheten lufttørke helt.

- 7** Bruk en myk klut fuktet med vann til å rengjøre innsiden av maskinen.

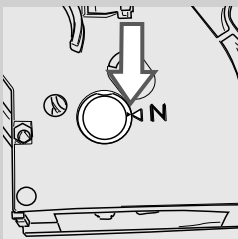

- 8** Kontroller at kaffeenheten er i hvileposisjon. De to referansepunktene skal korrespondere. I motsatt fall, utfør operasjonen beskrevet i punkt (9).

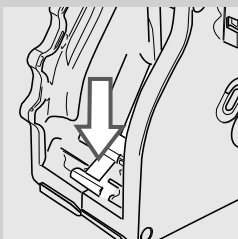

- 9** Dytt spaken forsiktig nedover helt til den når sokkelen på kaffeenheten og helt til de to referansepunktene på siden av gruppen korresponderer.

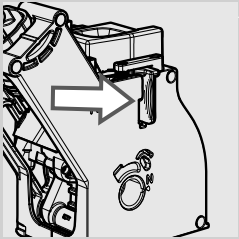
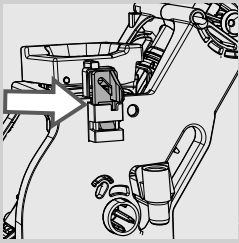

- 10** Forsikre deg om at kroken for blokkering av kaffeenheten er i korrekt posisjon, for å kontrollere dette må du trykke tasten "PUSH" helt inn, til den er skikkelig festet. Kontroller at kroken er helt oppe. I motsatt fall, prøv igjen.

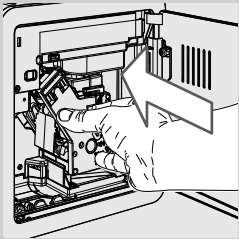

- 11** Sett kaffeenheten på plass igjen, til den festes, uten å trykke på tasten "PUSH".

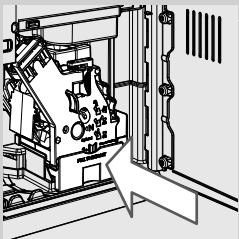

- 12** Sett inn kaffesamleren og steng betjeningsluken.

- 13** Sett inn grutsamleren.



### Ukentlig rengjøring av kaffebønnebeholderen, brettet og kafferommet

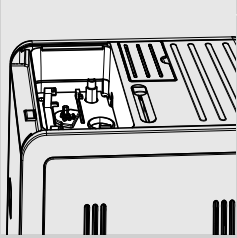

Rengjør kaffebønnebeholderen, brettet og kafferommet en gang i uka med en klut for å fjerne rester av kaffe og støv.

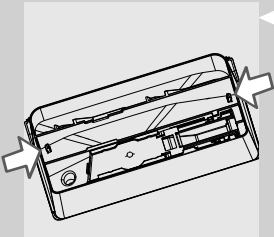

For å fjerne brettet trykker du på krokene som er plassert i bunnen av kaffebønnebeholderen, slik som vist i figuren til venstre.

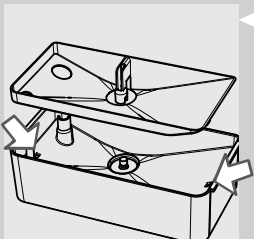

Etter rengjøringen setter du brettet inn i kaffebønnebeholderen igjen.

### Månedlig rengjøring av melkekannen

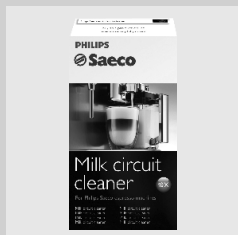

Til den månedlige rengjøringszyklusen anbefaler vi bruk av rengjørings-systemet for melkekretsen "Saeco Milk Circuit Cleaner" for å fjerne eventuelle melkerester fra kretsen. "Saeco Milk Circuit Cleaner" selges separat. For flere detaljer, se siden som handler om vedlikeholdsprodukter.



#### Advarsel:

**Fare for forbrenning! I starten av uttaket kan det forekomme korte sprut med varmt vann og damp. Fare for forbrenning! Vent til syklusen er ferdig før du fjerner melkekannen.**



#### Merk:

Før du starter prosedyren må du forsikre deg om at vannbeholderen er fylt opp til nivået MAX.

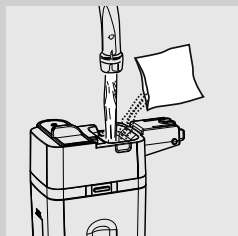

**1** Fyll melkekannen med vann opp til maksimalnivået (MAX).

**2** Hell rengjøringsproduktet i melkekannen og vent til produktet oppløses helt.



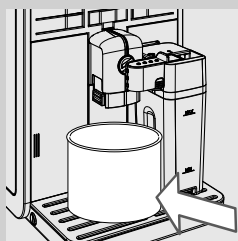

**3** Sett kannen inn på maskinen. Trekk ut uttaket på kannen ved å dra det mot venstre fram til symbolet "☰".

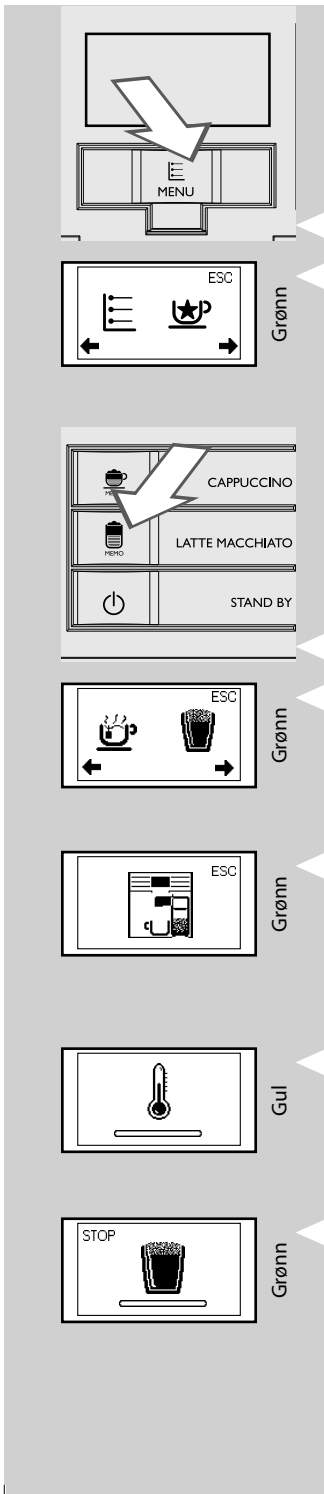

**4** Plasser en beholder under uttaket.



**5** Trykk på tasten **MENY** . Symbolet på siden vises på displayet.

**6** Trykk på tasten . Symbolet på siden vises på displayet.

Trykk på tasten  for å velge melkeskum.

**7** Maskinen minner om at det er nødvendig å sette inn kannen og trekke ut uttaket på kannen.

**8** Maskinen trenger tid til forvarming. I denne fasen vises symbolet på siden.

**9** Når uttaket er ferdig, gjentar du operasjonene fra punkt 5 til punkt 8, helt til du har brukt opp all oppløsningen i kannen.



**Advarsel:**

**Ikke drikk løsningen som føres ut under prosessen.**

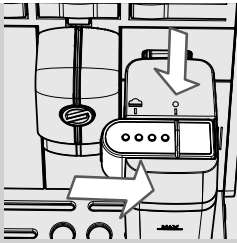

**10** Sett uttaket på kannen på plass igjen ved å la det gli mot symbolet "●". Fjern melkekannen og tøm den.

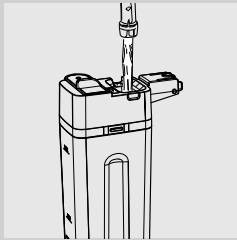

**11** Fjern melkekannen og beholderen fra maskinen.

**12** Skyll og fyll melkekannen med friskt drikkevann til nivået MAX.

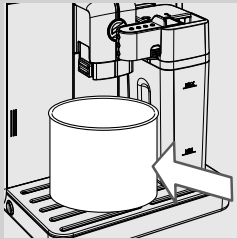

**13** Sett melkekannen på plass på maskinen. Trekk ut uttaket på kannen ved å dra det mot venstre fram til symbolet "☰". Sett en beholder under uttaket for å sette i gang skyllesyklusen.

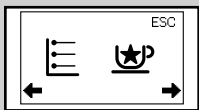

Grønn

**14** Trykk på tasten **MENY** "☰". Symbolet på siden vises på displayet.



Grønn

**15** Trykk på tasten "☰". Symbolet på siden vises på displayet.

Trykk på tasten "☰" for å velge melkeskum.

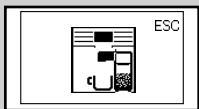

Grønn

**16** Maskinen minner om at det er nødvendig å sette inn kannen og trekke ut uttaket på kannen.

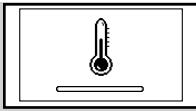

Gul



Grønn

- 17** Maskinen trenger tid til forvarming. I denne fasen vises symbolet på siden.
- 18** Når uttaket er ferdig, gjentar du operasjonene fra punkt 13 til punkt 16, helt til du har brukt opp all oppløsningen i kannen.
- 19** Fjern melkekannen og beholderen fra maskinen. Gjenta operasjonene fra punkt 11 til punkt 16 enda en gang.
- 20** Demonter og vask melkekannen som beskrevet i kapittelet "Ukentlig rengjøring av melkekannen".

### Månedlig smøring av kaffeenheten

Smør kaffeenheten etter cirka 500 kaffekopper eller en gang i måneden. Fett fra Saeco til smøring av kaffeenheten kan kjøpes separat. For flere detaljer, se siden for vedlikeholdsprodukter i denne bruksanvisningen.

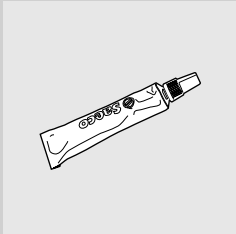

#### Forsiktig:

**Før du smører kaffeenheten må du vaske den med friskt vann og tørke den, slik det er beskrevet i avsnittet "Ukentlig rengjøring av kaffe-enheten".**

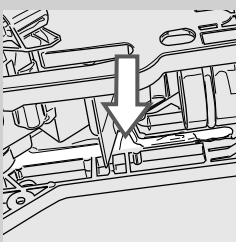
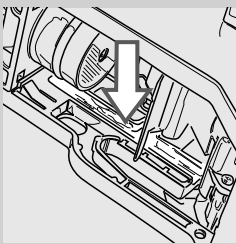

- 1** Påfør fettet jevnt på begge sidesporene.

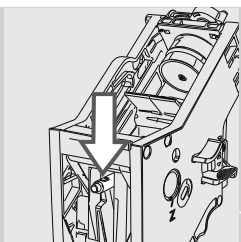

**2** Smør aksen også.

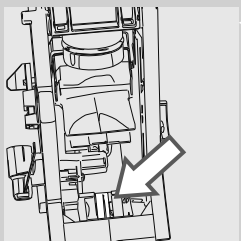

**3** Sett kaffeenheten på plass igjen, til den låser seg fast (se kapittelet "Ukentlig rengjøring av kaffeenheten"). Sett inn kaffesamleren.

**4** Steng betjeningsluken. Sett inn grutsamleren.

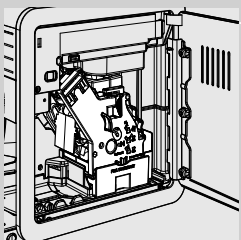

### Månedlig rengjøring av kaffeenheten med avfettingstabletter

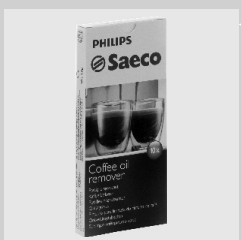

I tillegg til den ukentlige rengjøringen anbefaler vi å foreta rengjøringssyklusen med avfettingstabletter etter cirka 500 kaffekopper eller en gang i måneden. Denne operasjonen kompletterer vedlikeholdet av kaffeenheten.

Avfettingstablettene selges separat. For flere detaljer, se siden for vedlikeholdsprodukter i denne bruksanvisningen.



#### **Forsiktig:**

**Avfettingstablettene er kun laget for rengjøring, og har ingen avkalkingsfunksjon. For avkalking må du bruke Saeco avkalkingsmiddel og følge framgangsmåten som er beskrevet i kapittelet "Avkalking".**



**1** Sett inn en beholder under kaffeuttaket.

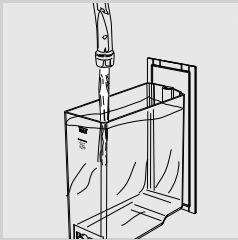

**2** Pass på at du fyller opp vannbeholderen med rent vann helt til nivået "MAX".

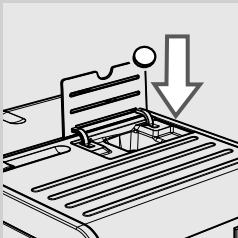

**3** Putt en avfettingstablett i rommet for forhåndsmalt kaffe.

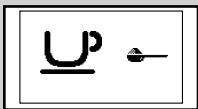

Grønn

**4** Trykk på tasten "P" for å velge funksjonen forhåndsmalt kaffe. Ikke hell i pulverkaffe.

**5** Trykk på tasten "☕" for å sette i gang kaffeuttakssyklusen.

**6** Vent til maskinen fører ut en halv kopp vann.

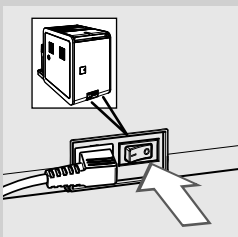

**7** Sett hovedbryteren plassert på baksiden av maskinen i posisjonen "0".

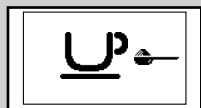
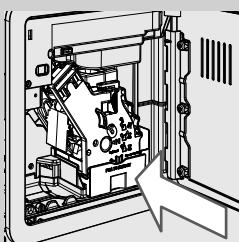
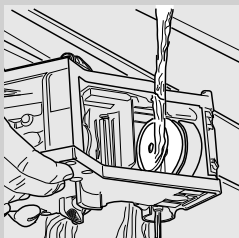
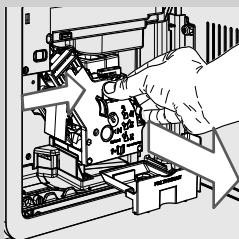
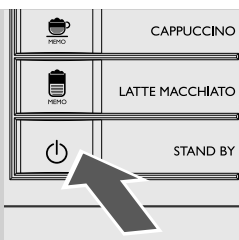

Grønn

- 8** La løsningen virke i omtrent 15 minutter. Pass på at du kaster vannet som har blitt ført ut.
- 9** Sett hovedbryteren plassert på baksiden av maskinen i posisjonen "I". For å sette i gang maskinen igjen, trykk på tasten "I". Vent til den automatiske skyllesyklusen er over.
- 10** Ta ut grutsamleren og åpne betjeningsluken. Ta ut kaffesamleren og kaffeenheten.
- 11** Vask kaffeenheten grundig med rent vann.
- 12** Etter å ha skylt kaffeenheten setter du den på plass igjen til den festes i posisjon (se kapittelet "Ukentlig rengjøring av kaffeenheten"). Sett inn kaffesamleren og grutsamleren. Steng betjeningsluken.
- 13** Trykk på tasten "☺" for å velge funksjonen forhåndsmalt kaffe. Ikke hell kaffe i rommet for forhåndsmalt kaffe.
- 14** Trykk på tasten "☺" for å sette i gang kaffeuttakssyklusen.
- 15** Gjenta operasjonene fra punkt 13 til punkt 14 to ganger. Tøm beholderen.
- 16** For å rengjøre dråpesamleren plasserer du en avfettingstablett inne i den, og fyller den 2/3 opp med varmt vann. La rengjøringsløsningen virke i cirka 30 minutter, skyll deretter grundig.



## AVKALKING

Avkalkingsprosessen tar omtrent 35 minutter.

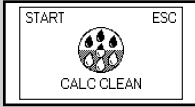

Gul

Under bruk danner det seg kalk inne i maskinen, og denne må fjernes regelmessig. Hvis ikke vil både vann- og kaffekretsen kunne tettes igjen. Det er maskinen som varsler om når den behøver avkalking. Hvis maskinens display viser symbolet CALC CLEAN må du foreta en avkalking.



### Forsiktig:

**Hvis du ikke foretar denne operasjonen vil maskinen slutte å fungere normalt. I så tilfelle vil IKKE reparasjonen være dekket av garantien.**



Bruk kun avkalkingsløsningen som er laget spesielt for at maskinen skal kunne yte sitt beste.

Avkalkingsløsningen selges separat. For flere detaljer, se siden for vedlikeholdsprodukter i denne bruksanvisningen.



### Advarsel:

**Ikke drikk avkalkingsløsningen eller væsken som kommer ut når syklusen er ferdig. Du må ikke under noen omstendigheter bruke eddik som avkalkingsmiddel.**



### Merk:

Ikke slå av maskinen under avkalkingscyklusen. I motsatt fall foretar du avkalkingscyklusen på nytt fra starten av, og venter til den er avsluttet. Avkalkingscyklusen starter opp fra der den ble avbrutt.

Følg disse instruksjonene for å foreta avkalkingscyklusen:

Før du foretar avkalking:

- 1 Tøm dråpesamleren.

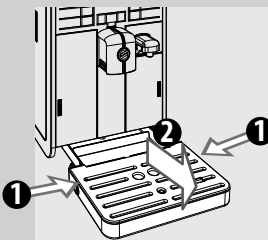

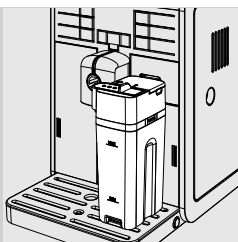

**2** Sett inn den tomme melkekannen.

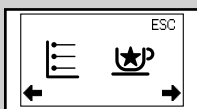

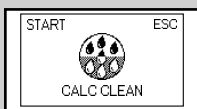

Grønn

**4** Trykk på tasten **MENY** . Symbolet på siden vises på displayet.



Gul

**5** Trykk på tasten . Trykk på tasten  helt til symbolet på siden vises.

**6** Trykk på tasten  for å sette i gang avkalkingsprosessen.

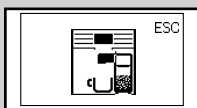

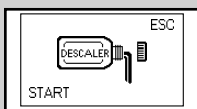

Grønn

**7** Maskinen minner om at det er nødvendig å sette inn kannen og trekke ut uttaket på kannen.



Gul

 **Merk:**

Hvis du har trykket på tasten  ved en feiltakelse, kan du gå ut ved å trykke på tasten .

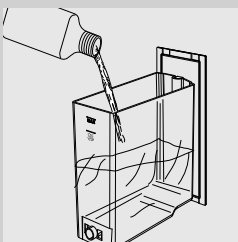

**8** Dra ut vannbeholderen og hell i hele avkalkingsløsningen. Fyll deretter beholderen opp med friskt drikkevann til nivået CALC CLEAN.

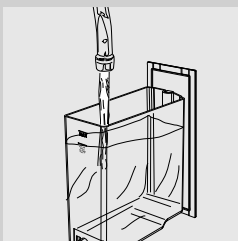

**9** Sett vannbeholderen på plass på maskinen igjen.

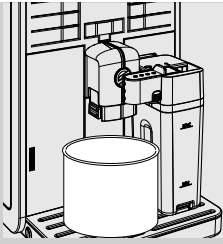

- 10** Trekk ut uttaket på kannen ved å dra det mot venstre fram til symbolet "  ". Plasser en romslig beholder (1,5 l) under uttaket på melkekannen og under kaffeuttaket.

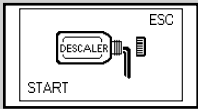

Gul

- 11** Trykk på tasten "  " for å sette i gang avkalkingssyklusen.

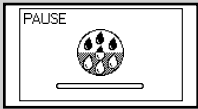

Gul

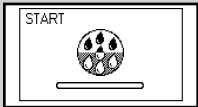

- 12** Maskinen begynner å føre utavkalkingsløsning med jevne mellomrom. Stripen på displayet viser syklusens fremdrift.



Gul



**Merk:**

Avkalkingssyklusen kan settes i pausemodus ved å trykke på tasten "  ". For å fortsette med syklusen trykker du på tasten "  " igjen. På denne måten kan du tømme beholderen, eller gå bort et lite øyeblikk.



Rød

- 13** Når dette symbolet vises er vannbeholderen tom.

- 14** Fjern og tøm beholderen og melkekannen.

- 15** Tøm dråpesamlere og sett den på plass igjen.

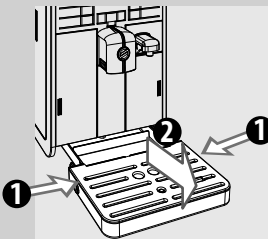

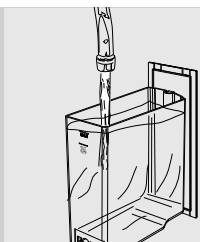

Gul

**16** Ta ut vannbeholderen, skyll den og fyll på med friskt drikkevann opp til MAX-nivået. Sett den på plass på maskinen igjen. Når du setter vannbeholderen inn på maskinen vises symbolet til venstre.

**17** Installer melkekannen på maskinen. Sett beholderen på plass under uttaket på melkekannen og under kaffeuttaket igjen.

**18** Trykk på tasten "☺" for å sette i gang skyllesyklusen.

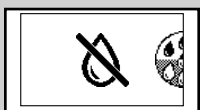

Rød

**19** Når dette symbolet vises er vannbeholderen tom. Gjenta operasjonene fra punkt 14 til 18. Gå deretter til punkt 20.

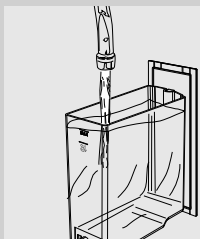

**20** Når vannbeholderen er tom, ta den ut, skyll den og fyll på med friskt drikkevann opp til MAX-nivået. Sett den på plass på maskinen igjen.

**21** Tøm beholderen og sett den på plass under uttaket igjen.

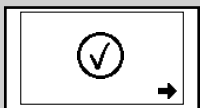

Grønn

**22** Når alt vannet som trengs til skyllingen er helt ført ut, viser maskinen symbolet på siden. Trykk på tasten "☺" for å gå ut av avkalkingsyklusen.



Gul

**23** Maskinen foretar automatisk fylling av kretsen.

**24** Nå vil maskinen foreta oppvarmings- og skyllesyklusen før tilbereding av produktene.

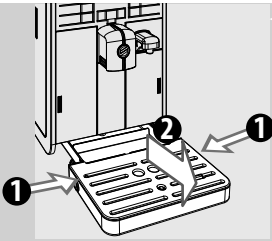

**25** Ta ut og tøm beholderen.

**26** Tøm dråpesamlere og sett den på plass igjen.

**27** Avkalkingssyklusen er avsluttet.

**28** Fjern det lille hvite filteret og sett vannfilteret "INTENZA+" (hvis det finnes) på plass i vannbeholderen igjen.



**Merk:**

Når avkalkingssyklusen er over, må du vaske kaffeenheten som beskrevet i kapittelet "Ukentlig rengjøring av kaffeenhet".

De to skyllesyklusene sørger for at kretsen vaskes med en forhåndsinnstilt vannmengde for å garantere at maskinen fungerer optimalt. Hvis beholderen ikke fylles til MAX-nivået, vil maskinen kunne behøve tre eller flere sykluser.

**PROGRAMMERING**

Du kan tilpasse maskinens funksjoner ved hjelp av programmeringsmenyen.

**Følgende parametere kan reguleres**

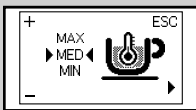

Gul

**Kaffetemperatur**

Denne funksjonen gjør det mulig å regulere temperaturen på kaffeuttaket.



Gul

**Valg av kaffebønner**

Denne funksjonen gjør det mulig å optimere kverningen basert på typen kaffebønner som er valgt.

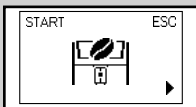

Gul

**Syklus for tømning av kaffekanalene.**

Denne funksjonen gjør det mulig å tømme kaffekanalene og kaffekvernen før du bytter kaffebønner.

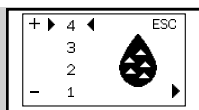

Gul

**Vannhardhet**

Denne funksjonen gjør det mulig å regulere innstillingene avhengig av vannhardheten i området der brukeren bor.

1 = svært mykt vann

2 = mykt vann

3 = hardt vann

4 = svært hardt vann

For flere detaljer, se kapittelet "Måling og programmering av vannhardhet".

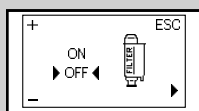

Gul

**"INTENZA+"-vannfilter**

Denne funksjonen gjør det mulig å håndtere vannfilteret "INTENZA+". Mer informasjon finnes i kapittelet om filterbehandling.

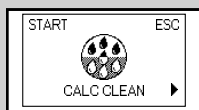

Gul

**Avkalkingssyklus**

Med denne funksjonen kan du foreta en avkalkingssyklus.

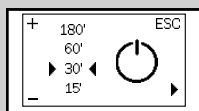

Gul

**Tidsur (standby)**

Denne funksjonen gjør det mulig å regulere tiden før overgang til standby etter siste kaffeuttak.

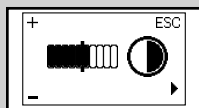

Gul

**Kontrast**

Denne funksjonen gjør det mulig å regulere kontrasten på displayet for å vise meldingene bedre.

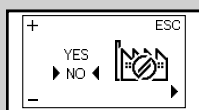

Gul

**Fabrikkinnstillinger**

Denne funksjonen gjør det mulig å aktivere fabrikkinnstillingene igjen.

## Hvordan programmere maskinen

Eksempelet viser hvordan du går fram for å programmere displaykontras-ten. Gjør på samme måte for å programmere andre funksjoner. Du kan kun få adgang til programmeringsmenyen når maskinen er på og viser displayet på siden.



Grønn

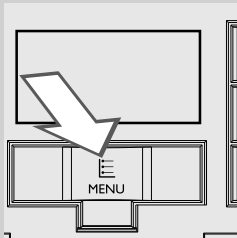

- 1** Trykk på tasten "☰" for å få adgang til menyen.



Grønn

- 2** Trykk på tasten "☕" for å få adgang til programmeringen.

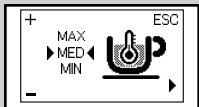

Gul

- 3** Hovedskjermbildet vises.

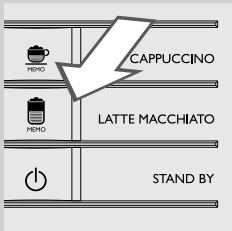

- 4** Trykk på tasten "☕" for å bla i alternativene til funksjonen for displaykontrast vises.

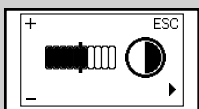

Gul

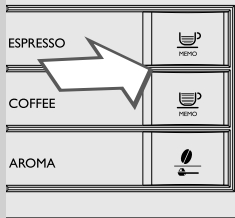

Gui

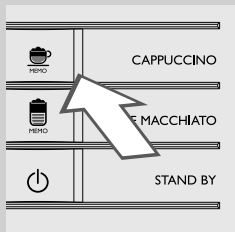
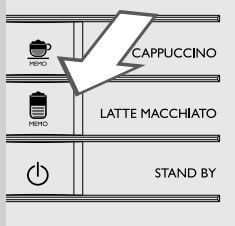

5 Trykk på tastene “☕” og “☕” for å øke eller minske funksjonens verdi.

6 Når verdien er endret vises meldingen “OK”. Trykk på tasten “☕” for å bekrefte endringen.

7 Trykk på tasten “☕” for å gå ut av programmeringsmenyen.



#### Merk:

Maskinen går automatisk ut av programmeringsmenyen hvis det ikke blir trykket på noen tast i løpet av 3 minutter. Endrede, men ikke bekreftede verdier vil ikke bli lagret.



**BETYDNINGEN TIL SYMBOLENE PÅ DISPLAYET**

Maskinen er utstyrt med et fargesystem for å forenkle tolkingen av signalene som vises på displayet.

Den kromatiske koden til symbolene er basert på trafikklysprinsippet.

**Klarsignaler (grønn)**

Maskinen er klar til å tilberede kaffe med kaffebønner av typen Arabica.

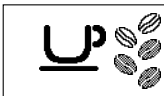

Maskinen er klar til å tilberede kaffe med kaffebønner av typen Robust.



Maskinen er klar til å tilberede kaffe med kaffebønner av blandet type.

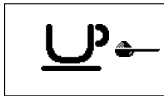

Maskinen er klar til å tilberede forhåndsmalt kaffe.



Velg programmeringsmenyen eller menyen for spesialdrikker.

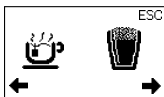

Valg av melkeskum eller varmt vann.



Uttak av varmt vann.

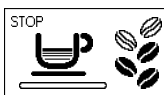

Maskinen er i uttaksfasen for espresso.

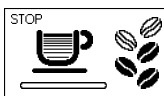

Maskinen er i uttaksfasen for en kaffe.

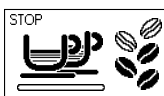

Maskinen er i uttaksfasen for to espresso.

**Klarsignaler (grønn)**

Maskinen er i uttaksfasen for to kaffe.

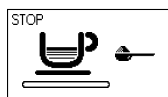

Uttak av kaffe med forhåndsmalt kaffe pågår.

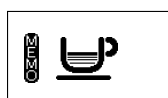

Maskinen er nå i fasen som programmerer kaffemengden som skal føres ut.



Uttak av melkeskum.



Maskinen tilbereder en cappuccino.



Maskinen programmerer mengden melk som skal føres ut ved tilbereding av cappuccino.



Maskinen er i programmeringsfasen for mengden kaffe som skal føres ut ved tilbereding av cappuccino.



Maskinen tilbereder en latte macchiato.



Maskinen programmerer mengden melk som skal føres ut ved tilbereding av latte macchiato.



Maskinen programmerer mengden kaffe som skal føres ut ved tilbereding av latte macchiato.

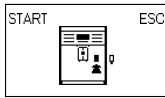

Maskinen programmerer mengden melk som skal føres ut ved tilbereding av melkeskum.

**Klarsignaler (grønn)**

Sett inn vannuttaket og trykk på tasten "MEMO" for uttak.  
Trykk på "MEMO" for å gå ut.

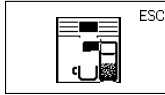

Maskinen minner brukeren på at kannen må settes inn.

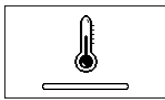
**Varselsignaler (gul)**

Maskinen er i oppvarmingsfasen for uttak av drikker eller varmt vann.

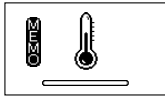

Maskinen er i oppvarmingsfasen under programmering av drikker.



Maskinen foretar en skyllesyklus. Vent til maskinen har avsluttet syklusen.



Maskinen signaliserer at vannfilteret "INTENZA+" må skiftes ut.



Kaffeenheten er i gjenopprettingsfasen etter en nullstilling av maskinen.



Fyll beholderen med kaffebønner og sett i gang uttakssyklusen.

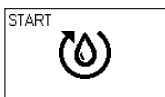



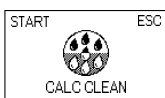



Fyll opp kretsen.

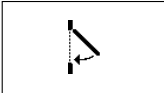

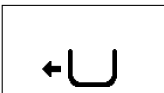
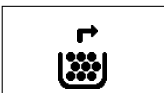
Maskinen må avkalkes. Trykk på tasten "MEMO" for å sette i gang avkalkingsprosessen. Følg operasjonene som er beskrevet i kapittelet "Avkalking" i denne bruksanvisningen.

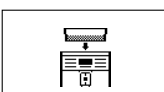

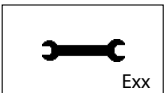
For å utsette avkalkingen og fortsette å bruke maskinen, trykk på tasten "MEMO".  
Merk: I tilfelle av manglende avkalking vil maskinen slutte å fungere korrekt. En eventuell reparasjon dekkes i så tilfelle IKKE av garantien.

Alarmsignaler (rød)	
	Steng betjeningsluken.
	Fyll kaffebønnebeholderen.
	Kaffeenheten må være satt inn i maskinen.
	Sett inn grutsamleren.
	Tøm grutsamleren og kaffesamleren.
	Sett grutsamleren helt på plass igjen før du slår av maskinen.
	Fyll vannbeholderen.
	Sett inn kaffebønnebeholderen.
	Sett inn dråpesamleren.
	Slå av maskinen. Slå den på igjen etter 30 sekunder. Gjør 2 eller 3 forsøk. Hvis maskinen ikke starter, ta kontakt med telefonjenseten til Philips SAECO i landet der du bor og oppgi feilkoden som vises på displayet. Kontaktinformasjonen er å finne i det egne garantiheftet, eller på nettstedet <a href="http://www.philips.com/support">www.philips.com/support</a> .

## PROBLEMLØSNING

Dette kapittelet tar for seg de vanligste problemene som kan oppstå på maskinen. Hvis informasjonen under ikke hjelper deg til å løse problemet ditt, se siden FAQ på nettstedet [www.philips.com/support](http://www.philips.com/support), eller ta kontakt med telefon tjenesten til Philips Saeco der du bor. Kontaktinformasjonen er å finne i det egne garantiheftet, eller på nettstedet [www.philips.com/support](http://www.philips.com/support).

Hendelse	Årsak	Løsning
Maskinen slår seg ikke på.	Maskinen er ikke koblet til strømmettet.	Koble maskinen til strømmettet.
	Hovedbryter i posisjon "0".	Kontroller at hovedbryteren er i posisjonen "I".
Dråpesamleren fylles opp også hvis det ikke tømmes ut vann.	Noen ganger tømmes vannet automatisk ut i dråpesamleren, for å håndtere skylling av kretsene og garantere en optimal funksjon.	Det er helt normal funksjon for maskinen.
Maskinen viser alltid det røde symbolet  .	Grutsamleren har blitt tømt mens maskinen var avslått.	Grutsamleren må alltid tømmes når maskinen er på. Vent til symbolet  vises før du setter grutsamleren på plass igjen.
Kaffen er ikke varm nok.	Koppene er kalde.	Varm opp koppene med varmt vann.
Det kommer ikke ut noe varmt vann.	Vannuttaketets åpning er tett.	Rengjør åpningen på uttaket med en nål. <b>Før du gjør dette, må du forsikre deg om at maskinen er avslått og avkjølt.</b>
Kaffen er for lite kremet (se merknad).	Blandingen er uegnet, kaffen er ikke fersk, eller den er for grovt malt eller kvernet.	Bytt til en annen kaffeblending eller reguler kaffekvernen som beskrevet i kapitlet "Regulering av keramisk kaffekvern".
Melken skummes ikke opp.	Melkekannen er skitten eller ikke riktig montert.	Rengjør kannen og sett den inn riktig.
	Uttaket på melkekannen er ikke korrekt trukket ut.	Kontroller at melkeuttaket har blitt korrekt trukket ut.
Maskinen bruker for lang tid til oppvarming, eller vannmengden som kommer ut av røret, er begrenset.	Maskinkretsen er tett av kalk.	Foreta avkalking på maskinen.
Umulig å ta ut kaffeenheten.	Kaffeenheten er i feil posisjon.	Slå på maskinen. Steng betjeningsluken. Kaffeenheten går automatisk tilbake til utgangsposisjonen.
	Grutsamleren er på plass.	Ta ut grutsamleren før du fjerner kaffeenheten.
Det er mye malt kaffe under kaffeenheten.	Kaffen er uegnet for automatiske maskiner.	Det kan bli nødvendig å skifte ut kaffetyper, eller endre innstillingene til kaffekvernen.
Maskinen maler kaffebønnene, men kaffen kommer ikke ut (se merknad).	Det er ikke vann på maskinen.	Fyll vannbeholderen og fyll opp kretsen (se avsnittet "Første gangs bruk").
	Kaffeenheten er skitten.	Rengjør kaffeenheten (se kapitlet "Ukentlig rengjøring av kaffeenheten").
	Dette kan skje når maskinen regulerer dosen automatisk.	Før ut et par kaffekopper slik det er beskrevet i kapitlet "Saeco Adapting System".
	Vannkretsen er ikke fylt opp.	Fyll opp kretsen (se kapitlet "Første gangs bruk").
	Uttaket er skittent.	Rengjør uttaket.

Hendelse	Årsak	Løsning
Kaffen er for tynn (se merknad).	Dette kan skje når maskinen regulerer dosen automatisk.	Før ut et par kaffekopper slik det er beskrevet i kapittelet "Saeco Adapting System".
	Kaffen er for grovmalt.	Bytt til en annen kaffeblanding eller reguler kaffekvernen som beskrevet i kapittelet "Regulering av keramisk kaffekvern".
	Velgeren til kaffebønnebeholderen har blitt flyttet.	Sett velgeren i posisjonen  .
Kaffen kommer ut for langsomt (se merknad).	Kaffen er for finmalt.	Bytt til en annen kaffeblanding eller reguler kaffekvernen som beskrevet i kapittelet "Regulering av keramisk kaffekvern".
	Kretsene er tette.	Foreta en avkalkingsyklus.
	Vannkretsen er ikke fylt opp.	Fyll opp kretsen (se kapittelet "Første gangs bruk").
	Kaffeenheten er skitten.	Rengjør kaffeenheten (se kapittelet "Ukentlig rengjøring av kaffeenheten").
Kaffen kommer ut utenfor uttaket.	Uttaket er tett.	Rengjør uttaket og utgangåpningene.
Velgeren er blokkert.	Det kan ha satt seg fast noen kaffebønner.	Flytt velgeren framover og bakover til du får løsnet kaffebønnene.
Det er umulig å sette inn kaffebønnebeholderen.	Bladet plassert under kaffebønnebeholderen har blitt flyttet.	La bladet gli til enden av sporet slik at åpningen dekkes.
	Det kan hende det sitter igjen noen kaffebønner i kafferommet.	Fjern kaffebønnene.
	Velgeren er ikke i korrekt posisjon.	Sett velgeren i åpen posisjon.
Kaffen smaker ikke av de nye kaffebønnene.	Kaffekanalene og kaffekvernen har ikke blitt tømt.	Du må føre ut minst to kaffer før du kan smake de nye kaffebønnene.
Symbolet  vises.	Velgeren til kaffebønnebeholderen har blitt flyttet.	Sett velgeren i posisjonen  .
	Kaffebønnebeholderen og brettet er skitne.	Rengjør kaffebønnebeholderen og brettet for eventuelle kafferester. (Kapittelet "Ukentlig rengjøring av kaffebønnebeholderen, brettet og kafferommet")

**Merk:**

Dette er normale problemer hvis du har byttet kaffeblanding, eller du er i gang med første installasjon. I så tilfelle, vent til maskinen foretar automatisk regulering som beskrevet i avsnittet "Saeco Adapting System".

## ENERGISPARING

### Standby



Den superautomatiske Saeco espressomaskinen er laget for energisparing, som vist med energietiketten for Klasse A.

Etter 30 minutter der maskinen ikke har vært i bruk, slår den seg av automatisk (med mindre standby-tiden ikke er programmert annerledes). Hvis det har blitt tilberedt et produkt foretar maskinen automatisk en skyllesyklus.

I standby-modus er energiforbruket lavere enn 1Wh.

Trykk på tasten "⏻" for å slå på maskinen (hvis hovedbryteren på baksiden av maskinen er i posisjonen "I"). Hvis kokeenheten er kald foretar maskinen en skyllesyklus.

### Avhending



Etter endt livsløp kan ikke maskinen kastes i det vanlige husholdningsavfallet, men må leveres inn til en offisiell innsamlingsstasjon for resirkulering. På den måten sparer du miljøet.

- Emballasjematerialet kan resirkuleres.
- Maskin: Dra ut støpselet og kutt strømkabelen.
- Lever apparatet og strømkabelen inn til et servicesenter eller en offentlig stasjon for avfallshåndtering.

Dette produktet er i samsvar med europadirektivet 2002/96/EF.

Symbolet på produktet eller på pakningen indikerer at produktet ikke må behandles som husholdningsavfall, men må leveres inn til et kompetent innsamlingsssenter for resirkulering av de elektriske og elektroniske delene. Ved å avhende produktet på korrekt måte bidrar du til å ta vare på miljøet og til å beskytte personer mot mulige negative konsekvenser som vil kunne komme av en feilaktig håndtering av produktet ved avhending. For ytterligere informasjon om avfallshåndtering og resirkulering av produktet ber vi deg om å ta kontakt med lokale myndigheter, lokalt avfallshåndteringselskap, eller butikken der du har kjøpt produktet.

**TEKNISKE DATA**

Produsenten forbeholder seg retten til å endre produktets tekniske egenskaper.

Nominell spenning - Nominell effekt - Strømforsyning	Se merkeplaten plassert på innsiden av betjeningsluken
Materialet i hoveddelen	ABS - Termoplast
Maskinens mål (l x h x d)	256 x 350 x 470 mm
Vekt	8,5 kg
Kabellengde	1,2 m
Betjeningspanel	Foran
Koppestørrelse	142
Vannbeholder	1,9 liter – kan trekkes ut
Kapasitet kaffebønnebeholder	300 g
Kapasitet grutsamler	14
Pumpetrykk	15 bar
Kokeenhet	Rustfritt stål
Sikkerhetsinnretninger	Termosikring

**GARANTI OG ASSISTANSE****Garanti**

For detaljert informasjon om garantien og om garantibetingelsene ber vi deg se det egne garantiheftet.

**Assistanse**

Vi ønsker å forsikre oss om at du er fornøyd med maskinen din. Hvis du ennå ikke har gjort det, ber vi deg om å registrere kjøpet ditt på [www.philips.com/welcome](http://www.philips.com/welcome). På den måten kan vi holde kontakten med deg å sende deg påminnelser om rengjørings- og avkalkingsoperasjoner.

Hvis du har behov for support eller assistanse, se nettsidene våre på [www.philips.com/support](http://www.philips.com/support) eller ta kontakt med telefontjenesten til Philips Saeco der du bor. Kontaktinformasjonen er å finne i det egne garantiheftet, eller på nettstedet [www.philips.com/support](http://www.philips.com/support).



## BESTILLING AV VEDLIKEHOLDSPRODUKTER

Du må kun bruke Saecoprodukter til rengjøring og avkalking. Disse produktene kan kjøpes i Philips' nettbutikk på adressen [www.shop.philips.com/service](http://www.shop.philips.com/service), hos forhandleren din eller hos autoriserte servicesentre.

Hvis du har problemer med å få tak i produktene du trenger til vedlikehold av maskin, ta kontakt med telefonsjeneren til Philips Saeco i landet der du bor.

Kontaktinformasjonen er å finne i det egne garantiheftet, eller på nettstedet [www.philips.com/support](http://www.philips.com/support).

Oversikt over produkter for vedlikehold



- Avkalkingsmiddel CA6700



- Vannfilter INTENZA + CA6702

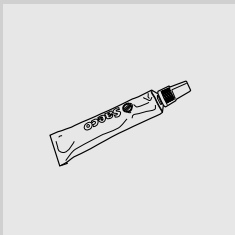

- Fett HD5061



- Avfettingstabletter CA6704

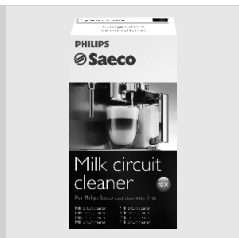

- System for rengjøring av melkekretsen CA6705



- Vedlikeholdskit CA 6706

## **MASKINTILBEHØR**

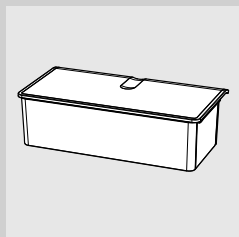

- Uttrekkbar kaffebønnebeholder CA6803



09



[www.philips.com/saeco](http://www.philips.com/saeco)

Produsenten forbeholder seg retten til å endre produktets egenskaper uten forhåndsvarsel.



421940437111

Rev.00 del 05-02-13

09

NO