

Super automatyczny ekspres do kawy espresso
3100 series

13

INSTRUKCJA OBSŁUGI

HD8832

Polski

Przeczytać uważnie niniejszą instrukcję obsługi przed rozpoczęciem użytkowania urządzenia.



PL

13

CE

Zarejestruj produkt, aby uzyskać pomoc na stronie internetowej

www.philips.com/welcome

PHILIPS

Gratulujemy zakupu super automatycznego ekspresu do kawy espresso Philips z automatyczną przystawką do spieniania mleka.

Aby w pełni korzystać z serwisu obsługi klienta Philips, zarejestruj swój produkt na stronie internetowej **www.philips.com/welcome**.

Ekspres do kawy jest przeznaczony do przygotowywania kawy espresso z pełnych ziaren oraz do wytwarzania pary i nalewania gorącej wody. W niniejszej instrukcji zawarto wszelkie informacje niezbędne do zainstalowania, użytkowania, czyszczenia i odwapniania urządzenia.

SPIS TREŚCI

WAŻNE	4
Zasady bezpieczeństwa	4
Uwaga	4
Ostrzeżenia	6
Pola elektromagnetyczne	7
Utylizacja urządzenia	7
INSTALACJA	8
Schemat produktu	8
Opis ogólny.....	9
OPERACJE WSTĘPNE	10
Opakowanie urządzenia	10
Instalacja urządzenia	10
PIERWSZE URUCHOMIENIE	13
Napędzanie obwodu	13
Automatyczny cykl płukania/automatycznego czyszczenia	14
Ręczny cykl płukania	15
POMIAR I PROGRAMOWANIE TWARDOŚCI WODY	17
FILTR WODY „INTENZA+”	19
Instalacja filtra wody „INTENZA+”	19
Wymiana filtra wody „INTENZA+”	21

REGULACJA	22
Saeco Adapting System	22
Regulacja młynka ceramicznego	22
Regulacja aromatu (intensywności kawy)	23
Regulacja dozownika kawy	24
Regulacja ilości kawy w filiżance	25
PARZENIE KAWY ESPRESSO I DUŻEJ KAWY ESPRESSO	26
Parzenie kawy espresso lub dużej kawy espresso na bazie kawy ziarnistej	26
Parzenie kawy espresso lub dużej kawy espresso na bazie kawy wstępnie zmielonej	27
SPIENIANIE MLEKA I PRZYGOTOWANIE CAPPUCCINO	28
Spienianie mleka	28
Przygotowanie cappuccino	31
NALEWANIE GORĄCEJ WODY.....	31
CZYSZCZENIE I KONSERWACJA	33
Codzienne czyszczenie urządzenia	33
Czyszczenie pojemnika na wodę.....	34
Codzienne czyszczenie automatycznej przystawki do spieniania mleka	35
Cotygodniowe czyszczenie urządzenia.....	36
Cotygodniowe czyszczenie bloku kawy.....	36
Comiesięczne czyszczenie automatycznej przystawki do spieniania mleka	40
Comiesięczne smarowanie bloku kawy.....	46
Comiesięczne czyszczenie bloku kawy przy pomocy pastylek odtłuszczających.....	47
Comiesięczne czyszczenie pojemnika na kawę ziarnistą	49
ODWAPNIANIE	50
Faza przygotowania.....	50
Faza odwapniania.....	52
Faza płukania.....	53
Przerwanie cyklu odwapniania.....	56
PROGRAMOWANIE.....	57
Można ustawić następujące parametry	57
Programowanie urządzenia	58
OBJAŚNIENIE SYMBOLI NA WYŚWIETLACZU	60
ROZWIĄZYWANIE PROBLEMÓW.....	64
OSZCZĘDNOŚĆ ENERGII	68
Stand-by.....	68
WŁAŚCIWOŚCI TECHNICZNE	68
USTAWIENIA FABRYCZNE.....	69
GWARANCJA I OBSŁUGA KLIENTA.....	69
Gwarancja.....	69
Obsługa klienta.....	69
ZAMAWIANIE PRODUKTÓW KONSERWACYJNYCH	70

WAŻNE

Zasady bezpieczeństwa

Ekspres jest wyposażony w urządzenia zabezpieczające. Należy jednak uważnie zapoznać się z zasadami bezpieczeństwa przedstawionymi w niniejszej instrukcji obsługi i przestrzegać ich, aby zapobiec kalectwu lub uszkodzeniu mienia z powodu niewłaściwego użytkowania urządzenia. Zachować niniejszą instrukcję na przyszłość.



Słowo **UWAGA** oraz symbol umieszczony z boku informują użytkownika o sytuacjach zagrożenia, które mogą spowodować kalectwo, niebezpieczeństwo dla życia i/lub uszkodzenie urządzenia.



Słowo **OSTRZEŻENIE** oraz symbol umieszczony z boku informują użytkownika o sytuacjach zagrożenia, które mogą spowodować niewielkie obrażenia i/lub uszkodzenie urządzenia.

Uwaga

- Podłączyć urządzenie do odpowiedniego gniazdka ściennego, którego napięcie jest zgodne z parametrami technicznymi urządzenia.
- Podłączyć urządzenie do gniazdka ściennego z uziemieniem.
- Kabel zasilający nie powinien zwisać ze stołu lub płaszczyzny roboczej ani dotykać gorących powierzchni.
- Nie wolno zanurzać w wodzie urządzenia, gniazdka elektrycznego ani kabla zasilającego: niebezpieczeństwo porażenia prądem!
- Nie wolno wylewać płynów na wtyczkę kabla zasilającego.
- Nie wolno kierować strumienia gorącej wody w stronę czę-

ści ciała: niebezpieczeństwo poparzeń!

- Nie dotykać gorących powierzchni. Używać odpowiednich uchwytów i pokręteł.
- Po wyłączeniu urządzenia za pomocą wyłącznika głównego umieszczonego z tyłu należy wyjąć wtyczkę z gniazdka:
 - w razie wystąpienia awarii;
 - jeżeli urządzenie nie będzie używane przez długi okres czasu;
 - przed rozpoczęciem czyszczenia urządzenia.
- Nie ciągnąć za kabel zasilający, tylko za wtyczkę.
- Nie dotykać wtyczki mokrymi rękami.
- Nie używać urządzenia, jeżeli wtyczka, kabel zasilający lub urządzenie jest uszkodzone.
- Nie wolno dokonywać żadnych zmian ani przeróbek urządzenia lub kabla zasilającego. Wszystkie naprawy muszą być wykonywane przez autoryzowane centrum obsługi klienta firmy Philips, aby zapobiec ewentualnym zagrożeniom.
- Urządzenie nie jest przeznaczone do użytku przez dzieci w wieku poniżej 8 lat.
- Urządzenie może być używane przez dzieci w wieku 8 lat (lub starsze), jeżeli wcześniej zostały one poinstruowane w zakresie prawidłowej obsługi urządzenia i są świadome zagrożeń lub są pod opieką osoby dorosłej.
- Czynności związane z czyszczeniem i konserwacją nie mogą być wykonywane przez dzieci, chyba że są w wieku powyżej 8 lat i są pod opieką osoby dorosłej.
- Przechowywać urządzenie i kabel zasilający z dala od dzieci w wieku poniżej 8 lat.
- Urządzenie może być używane przez osoby o ograniczonych możliwościach fizycznych, umysłowych oraz o ograniczonych zdolnościach zmysłowych lub w przypadku

niewystarczającego doświadczenia i/lub odpowiedniego przygotowania, jeżeli wcześniej zostały one poinstruowane w zakresie prawidłowej obsługi urządzenia i są świadome zagrożeń lub są pod opieką osoby dorosłej.

- Nie pozostawiać dzieci bez opieki, aby uniknąć, by bawiły się urządzeniem.
- Nie wolno wkładać palców ani przedmiotów do młynka.

Ostrzeżenia

- Urządzenie jest przeznaczone tylko do użytku domowego. Nie powinno być stosowane w stołówkach, kuchniach zakładowych, biurach, zakładach produkcyjnych lub w innych środowiskach pracy.
- Zawsze należy ustawiać urządzenie na płaskiej i stabilnej powierzchni.
- Nie ustawiać urządzenia na powierzchniach gorących, w pobliżu gorącego pieca, grzejnika lub innych źródeł ciepła.
- Wsypywać do pojemnika tylko i wyłącznie paloną kawę ziarnistą. Nie wolno umieszczać w pojemniku na kawę ziarnistą kawy w proszku, kawy rozpuszczalnej, surowej kawy ani żadnych przedmiotów, ponieważ mogą one uszkodzić urządzenie.
- Przed włożeniem lub wyjęciem jakichkolwiek elementów należy poczekać, aż urządzenie ostygnie. Po użytkowaniu na powierzchniach grzewczych znajduje się ciepło resztkowe.
- Nie wolno wlewać do pojemnika gorącej lub wrzącej wody. Używać tylko zimnej pitnej wody niegazowanej.
- Do czyszczenia nie wolno używać proszków ściernych ani silnych detergentów. Wystarczy miękka ściereczka zwilżona w wodzie.

- Należy regularnie wykonywać odwadnianie urządzenia. W przypadku niewykonania tej operacji urządzenie nie będzie działać prawidłowo. W takim wypadku naprawa nie jest objęta gwarancją!
- Nie wolno przechowywać urządzenia w temperaturze poniżej 0°C. Resztki wody znajdujące się wewnątrz systemu grzejnego mogą zamarznąć i spowodować uszkodzenie urządzenia.
- Nie wolno zostawiać wody w pojemniku, jeżeli urządzenie nie będzie używane przez długi okres czasu. Woda może ulec zanieczyszczeniu. Zawsze należy używać świeżej wody.

Pola elektromagnetyczne

To urządzenie spełnia wszystkie normy i przepisy dotyczące narażenia na działanie pól elektromagnetycznych.

Utylizacja urządzenia



Ten symbol umieszczony na produkcie oznacza, że produkt podlega przepisom dyrektywy europejskiej 2012/19/UE. Należy zapoznać się z obowiązującym systemem segregacji odpadów elektrycznych i elektronicznych. Należy przestrzegać przepisów lokalnych i nie wolno utylizować produktu razem z odpadami komunalnymi. Właściwa utylizacja zużytych produktów zapobiega negatywnym konsekwencjom dla środowiska i zdrowia ludzkiego.

INSTALACJA

Schemat produktu

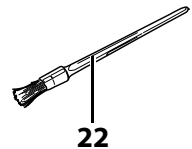
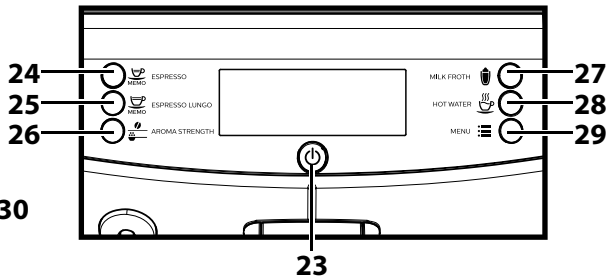
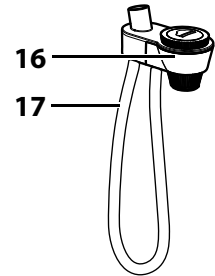
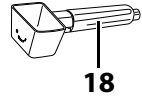
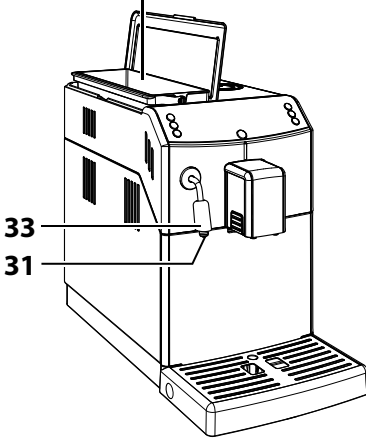
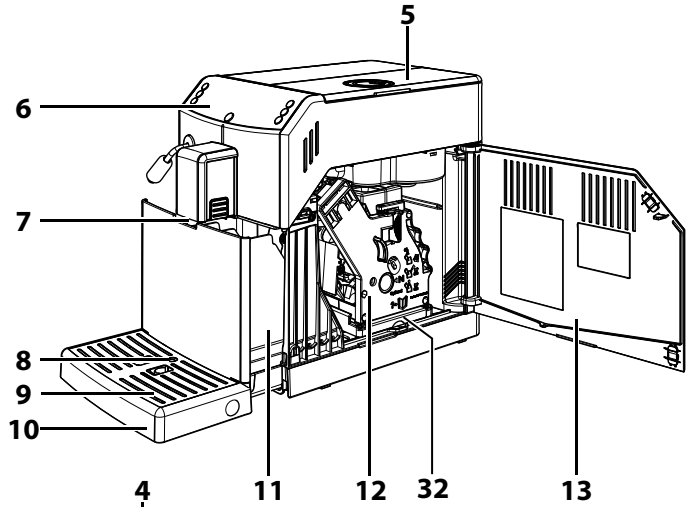
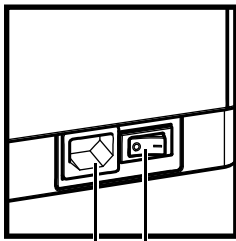
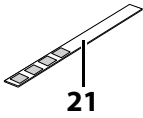
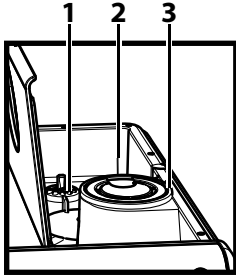

Opis ogólny

1. Pokrętko regulacji mielenia
2. Pojemnik na kawę ziarnistą
3. Przegródka na kawę wstępnie zmieloną
4. Pojemnik na wodę + pokrywka
5. Pokrywka pojemnika na kawę ziarnistą
6. Panel sterowania
7. Dozownik kawy
8. Wskaźnik pełnej tacy ociekowej
9. Kratka na filiżanki
10. Taca ociekowa
11. Kasetka na fusy
12. Blok kawy
13. Drzwiczki serwisowe
14. Smar do bloku kawy (opcja)
15. Kabel zasilający
16. Automatyczna przystawka do spieniania mleka
17. Rurka zasysająca do automatycznej przystawki do spieniania mleka
18. Klucz do regulacji młynka + miarka do kawy wstępnie zmielonej
19. Gniazdo kabla zasilającego
20. Wyłącznik główny
21. Pasek testowy do pomiaru twardości wody
22. Pędzelek czyszczący (opcja)
23. Przycisk ON/OFF
24. Przycisk parzenia kawy espresso
25. Przycisk parzenia dużej kawy espresso
26. Przycisk „Aroma” - kawa wstępnie zmielona
27. Przycisk pary
28. Przycisk gorącej wody
29. Przycisk menu
30. Roztwór odwapniający - do nabycia oddzielnie
31. Gumowa osłona
32. Kasetka na kawę
33. Chromowana obudowa

OPERACJE WSTĘPNE

Opakowanie urządzenia

Oryginalne opakowanie zostało zaprojektowane i wyprodukowane w celu ochrony urządzenia podczas transportu. Zaleca się jego zachowanie do ewentualnej potrzeby transportu w przyszłości.

Instalacja urządzenia

1 Wyjąć urządzenie z opakowania.

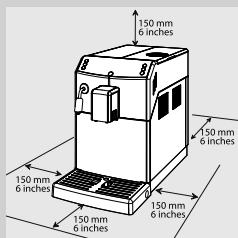

2 Aby zapewnić prawidłowe użytkowanie urządzenia, należy:

- wybrać bezpieczną, dobrze wypoziomowaną płaszczyznę podparcia, na której nikt nie będzie mógł przewrócić urządzenia lub zostać zraniony;
- wybrać pomieszczenie odpowiednio oświetlone, higieniczne, z łatwo dostępnym gniazdem elektrycznym;
- umieścić urządzenie w odpowiedniej odległości od ścian, tak jak to pokazano na rysunku.

3 Podnieść pokrywkę pojemnika na wodę.

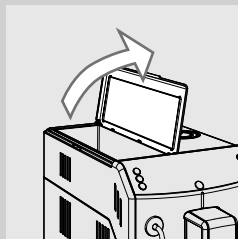

4 Wyjąć pojemnik na wodę za pomocą uchwytu.

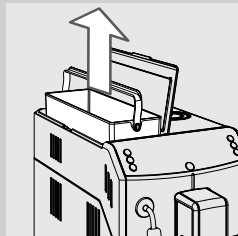

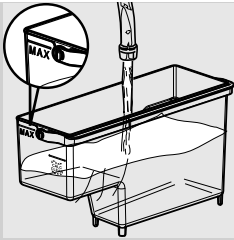

5 Oplukać pojemnik na wodę świeżą wodą.

6 Nappełnić pojemnik na wodę świeżą wodą do poziomu MAX i włożyć go ponownie do urządzenia. Sprawdzić, czy jest włożony do samego końca.

! **Ostrzeżenie:**

Nie napełniać pojemnika gorącą, wrzącą lub gazowaną wodą ani innymi cieczami, które mogą uszkodzić pojemnik lub urządzenie.

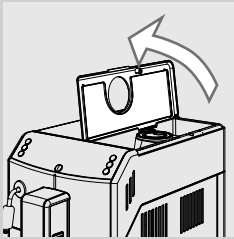

7 Podnieść pokrywkę pojemnika na kawę ziarnistą.

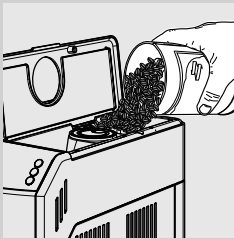

8 Wsypać powoli kawę ziarnistą do pojemnika na kawę ziarnistą.

≡ **Uwaga:**

Nie wolno wsypywać zbyt wiele ziaren kawy do pojemnika na kawę ziarnistą, aby zapewnić jednolite mielenie urządzenia.

! **Ostrzeżenie:**

Wsypywać do pojemnika tylko i wyłącznie kawę ziarnistą. Nie wolno umieszczać w pojemniku na kawę ziarnistą kawy w proszku, kawy rozpuszczalnej, kawy karmelowej, surowej kawy ani żadnych przedmiotów, ponieważ mogą one uszkodzić urządzenie.

9 Założyć pokrywkę na pojemnik na kawę ziarnistą.

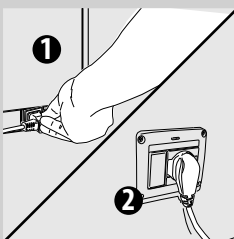

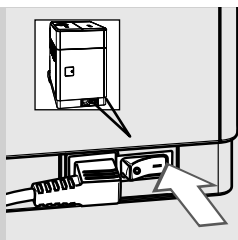

10 Włożyć wtyczkę do gniazdka elektrycznego znajdującego się z tyłu urządzenia.

11 Włożyć wtyczkę znajdującą się na drugim końcu kabla zasilającego do ściennego gniazdka elektrycznego o odpowiednim napięciu.

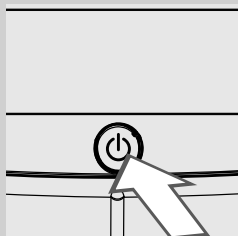

12 Ustawić wyłącznik główny w położeniu „I”. Miga przycisk „”.



13 Nacisnąć przycisk „”, aby wyłączyć urządzenie.

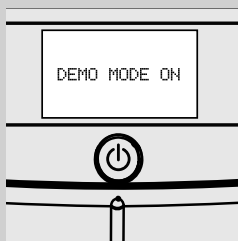

Uwaga:

Wciśnięcie przycisku „” przez dłużej niż osiem sekund powoduje, że urządzenie przełącza się na tryb demo. Aby wyjść z trybu demo, należy wyłączyć i ponownie włączyć urządzenie za pomocą wyłącznika głównego.

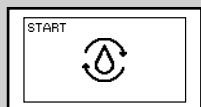

Żółty

14 Panel sterowania sygnalizuje, że należy wykonać napełnianie obwodu.

PIERWSZE URUCHOMIENIE

Przed pierwszym użyciem należy wykonać następujące czynności:

- 1) napełnić obwód;
- 2) urządzenie wykona automatyczny cykl płukania/automatycznego czyszczenia;
- 3) uruchomić ręczny cykl płukania.

Napełnianie obwodu

W tym procesie świeża woda przepływa przez wewnętrzny obwód i nagrzewa urządzenie. Operacja trwa kilka minut.

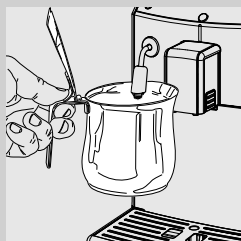

- 1** Ustawić pojemnik pod rurką wylotu pary.

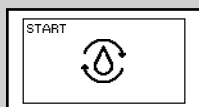

Żółty

- 2** Naciśnąć przycisk  aby rozpocząć cykl. Urządzenie przystąpi do automatycznego napełniania obwodu, wypuszczając niewielką ilość wody przez rurkę wylotu pary.

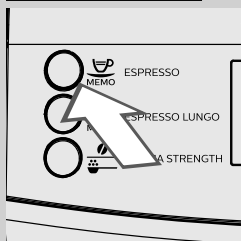

- 3** Pasek pod symbolem wskazuje postęp operacji. Po zakończeniu tego procesu urządzenie automatycznie przerwie nalewanie.



Żółty

- 4** Następnie na panelu sterowania pojawi się symbol nagrzewania urządzenia.

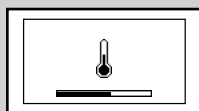

Żółty

Automatyczny cykl płukania/automatycznego czyszczenia

Po zakończeniu nagrzewania urządzenie wykonuje automatyczny cykl płukania/automatycznego czyszczenia obwodów wewnętrznych świeżą wodą. Operacja trwa krócej niż jedną minutę.

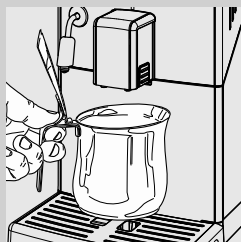

- 5** Ustawić pojemnik pod dozownikiem kawy, aby zebrać niewielką ilość wypływającej wody.



Żółty

- 6** Na wyświetlaczu urządzenia pojawi się obraz pokazany z boku. Poczekać, aż cykl zakończy się automatycznie.



Uwaga:

Aby zatrzymać nalewanie, można nacisnąć przycisk „MEMO”.

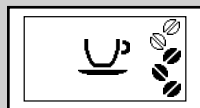

Zielony

- 7** Po zakończeniu powyższych czynności na wyświetlaczu urządzenia pojawi się obraz pokazany z boku. Można teraz wykonać ręczny cykl płukania.

Ręczny cykl płukania

Podczas tego procesu zostaje uruchomiony cykl parzenia kawy, a świeża woda przepływa przez obwód wodny. Operacja trwa kilka minut.



- 1 Ustawić pojemnik pod dozownikiem kawy.

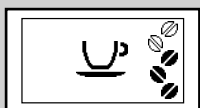

Zielony

- 2 Sprawdzić, czy na wyświetlaczu urządzenia pojawia się obraz pokazany z boku.

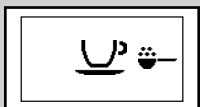

Zielony

- 3 Wybrać funkcję parzenia kawy wstępnie zmielonej poprzez naciśnięcie przycisku „MEMO”. Na wyświetlaczu urządzenia pojawi się obraz pokazany z boku.



Uwaga:

Nie dodawać kawy wstępnie zmielonej do przegródki.

- 4 Nacisnąć przycisk „MEMO”. Urządzenie rozpoczyna nalewanie wody.

- 5 Po zakończeniu nalewania opróżnić pojemnik. Powtórzyć czynności od punktu 1 do punktu 4 dwukrotnie. Następnie przejść do punktu 6.

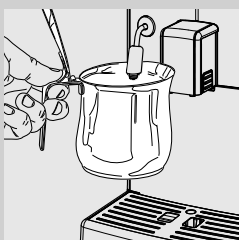

- 6 Ustawić pojemnik pod rurką wylotu pary.

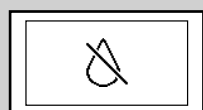
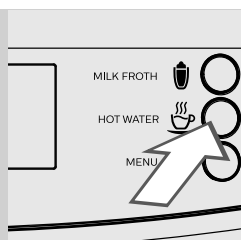

Czerwony

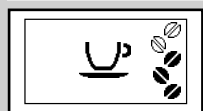
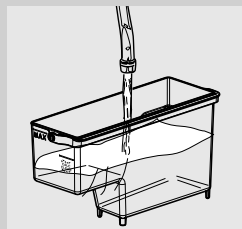

Zielony

7 Naciśnąć przycisk „☕”, aby rozpocząć nalewanie gorącej wody.

8 Nalać wodę do momentu pojawienia się symbolu braku wody.

**Uwaga:**

Można przerwać ręczny cykl płukania poprzez naciśnięcie przycisku „MEMO” ☕.

9 Po zakończeniu napełnić ponownie pojemnik na wodę do poziomu MAX. W tym momencie urządzenie jest gotowe do zaparzania kawy. Na wyświetlaczu pojawi się obraz pokazany po lewej stronie.

**Uwaga:**

Automatyczny cykl płukania/automatycznego czyszczenia jest uruchamiany wtedy, gdy od ponad 15 minut urządzenie jest w trybie stand-by lub zostało wyłączone.

Jeżeli urządzenie nie było używane przez dwa tygodnie lub dłużej, należy uruchomić również ręczny cykl płukania.

Po zakończeniu cyklu można zaparzyć kawę.

POMIAR I PROGRAMOWANIE TWARDOCI WODY

Pomiar twardości wody jest bardzo ważny do ustalenia częstotliwości odwapniania urządzenia oraz do zainstalowania filtra wody „INTENZA+” (szczegółowe informacje na temat filtra wody znajdują się w kolejnym rozdziale).

Aby zmierzyć twardość wody, należy wykonać następujące czynności:

- 1 Zanurzyć w wodzie na 1 sekundę pasek testowy do pomiaru twardości wody (dołączony do urządzenia).



Uwaga:

Pasek testowy można użyć tylko do jednego pomiaru.

- 2 Poczekać minutę.

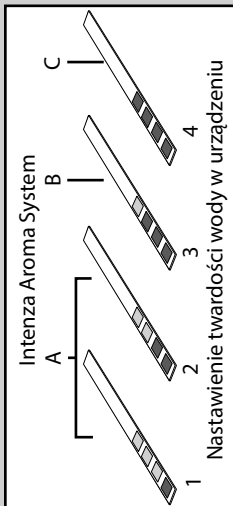
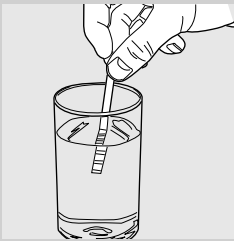

- 3 Sprawdzić, ile kwadracików zmienia kolor na czerwony, i porównać z tabelą.



Uwaga:

Numery na pasku testowym odpowiadają ustawieniom regulacji twardości wody.

A dokładnie:

- 1 = 1 (woda bardzo miękka)
- 2 = 2 (woda miękka)
- 3 = 3 (woda twarda)
- 4 = 4 (woda bardzo twarda)

Litery dotyczą punktów odniesienia umieszczonych na podstawie filtra wody „INTENZA+” (patrz kolejny rozdział).

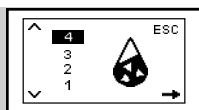

Żółty

- 4 Nacisnąć przycisk „” i przewinąć opcje, naciskając przycisk „” do momentu, gdy wyświetli się symbol przedstawiony z boku.

**Uwaga:**

Urządzenie jest dostarczane ze standardowym ustawieniem twardości wody, które jest odpowiednie do większości rodzajów wody.

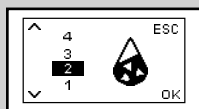

Żółty

- 5 Nacisnąć przycisk „”, aby zwiększyć wartość, i przycisk „”, aby ją zmniejszyć.

- 6 Nacisnąć przycisk „”, aby zatwierdzić ustawienie.

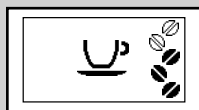

Zielony

- 7 Nacisnąć przycisk „”, aby opuścić MENU programowania. Wyświetlacz urządzenia pokazuje obraz przedstawiony z boku, a urządzenie jest gotowe do zaparzania.

FILTR WODY „INTENZA+”

Zalecamy zainstalowanie filtra wody „INTENZA+”, który ogranicza tworzenie się kamienia w urządzeniu oraz nadaje bardziej intensywny aromat kawie.



Filtr wody „INTENZA+” jest do nabycia oddzielnie. Więcej informacji można znaleźć na stronie dotyczącej produktów konserwacyjnych do urządzenia w niniejszej instrukcji obsługi.

Woda jest podstawowym składnikiem każdej kawy. Bardzo ważna jest zatem jej odpowiednia filtracja. Filtr wody „INTENZA+” zapobiega tworzeniu się osadów mineralnych i poprawia jakość wody.

Instalacja filtra wody „INTENZA+”

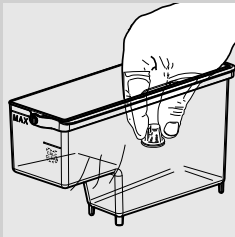

- 1 Wyjąć mały biały filtr znajdujący się w pojemniku na wodę. Przechowywać go w suchym miejscu.



- 2 Wyjąć filtr wody „INTENZA+” z opakowania, zanurzyć go w zimnej wodzie w pozycji pionowej (częścią otwartą do góry) i nacisnąć delikatnie na brzegi, aby wypuścić pęcherzyki powietrza.

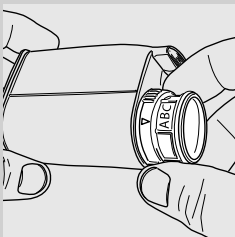

- 3 Ustawić filtr wody „INTENZA+” na podstawie dokonanych pomiarów (patrz poprzedni rozdział) i umieszczonych na podstawie filtra:
 - A = woda miękka – 1 lub 2 na pasku testowym
 - B = woda twarda (standard) – 3 na pasku testowym
 - C = woda bardzo twarda – 4 na pasku testowym

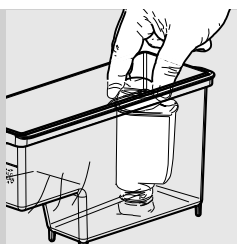

Żółty

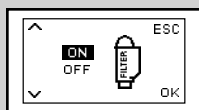

Żółty

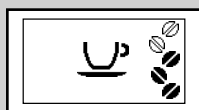

Zielony

4 Włożyć filtr wody „INTENZA +” do pustego pojemnika na wodę. Pchnąć go do najniższego punktu.

5 Napełnić pojemnik na wodę świeżą wodą i włożyć go ponownie do urządzenia.

6 Za pomocą funkcji gorącej wody (patrz rozdział „Nalewanie gorącej wody”) nalać całą wodę znajdującą się w pojemniku.

7 Ponownie napełnić pojemnik na wodę.

8 Nacisnąć przycisk „☰” i przewinąć opcje, naciskając przycisk „☰” do momentu, gdy wyświetli się obraz przedstawiony z boku.

9 Nacisnąć przycisk „☰^{MEMO}” aby wybrać „ON”, następnie nacisnąć przycisk „☰”, aby zatwierdzić.

10 Aby wyjść, nacisnąć przycisk „☰”. Wyświetlacz urządzenia pokazuje obraz przedstawiony z boku, a urządzenie jest gotowe do zaparzania.

W ten sposób urządzenie zostało zaprogramowane do powiadomienia użytkownika o potrzebie wymiany filtra wody „INTENZA+”.

Wymiana filtra wody „INTENZA+”

Jeżeli konieczna jest wymiana filtra wody „INTENZA+”, pojawia się symbol przedstawiony z boku.

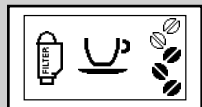

Żółty

- 1 Wymienić filtr wody „INTENZA+” zgodnie z opisem zawartym w poprzednim rozdziale.



Żółty

- 2 Nacisnąć przycisk „☰” i przewinąć opcje, naciskając przycisk „☰” do momentu, gdy wyświetli się symbol przedstawiony z boku.



Żółty

- 3 Wybrać opcję „RESET”. Nacisnąć przycisk „☰”, aby zatwierdzić.

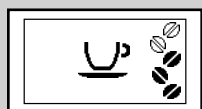

Zielony

- 4 Aby wyjść, nacisnąć przycisk „☰”. Wyświetlacz urządzenia pokazuje obraz przedstawiony z boku, a urządzenie jest gotowe do zaparzania.

Urządzenie zostało zaprogramowane do pracy z nowym filtrem wody „INTENZA+”.



Żółty

Uwaga:

Jeżeli filtr wody „INTENZA+” został już zainstalowany i użytkownik chce go wyjąć, ale nie wymienić, powinien wybrać opcję „OFF”.

Jeżeli nie ma filtra wody „INTENZA+”, należy włożyć do pojemnika mały biały filtr wyjęty wcześniej.

REGULACJA

Urządzenie umożliwia wykonanie pewnych regulacji w celu zapewnienia jak najlepszej jakości i wyjątkowego smaku kawy.

Saeco Adapting System

Kawa jest produktem naturalnym i jej cechy mogą zmieniać się w zależności od pochodzenia, rodzaju mieszanki i palenia. Urządzenie posiada system autoregulacji, który pozwala na stosowanie każdego typu kawy ziarnistej dostępnej w sprzedaży z wyjątkiem ziaren surowych, karmelowych i aromatyzowanych.

Urządzenie automatycznie reguluje się po zaparzeniu kilku kaw, aby umożliwić uzyskanie jak najlepszego ekstraktu.

Regulacja młynka ceramicznego

Młynki ceramiczne gwarantują idealny stopień mielenia i odpowiedni rozmiar ziaren dla każdego typu kawy.

Ta technologia zapewnia zachowanie pełnego aromatu oraz gwarantuje prawdziwy smak włoskiej kawy w każdej filiżance.



Uwaga:

Młynek ceramiczny składa się z ruchomych elementów, które mogą być niebezpieczne. Nie wolno wkładać do niego palców lub innych przedmiotów. Wyregulować młynek ceramiczny tylko za pomocą kluczyka do regulacji mielenia.

Młynki ceramiczne mogą być regulowane w celu dopasowania stopnia mielenia kawy do indywidualnych upodobań.



Uwaga:

Zmiana ustawień młynka do kawy jest możliwa tylko wtedy, gdy urządzenie mieli kawę ziarnistą.

- 1 Ustawić filiżankę pod dozownikiem kawy.
Nacisnąć przycisk „MEMO” aby nalać kawę espresso.

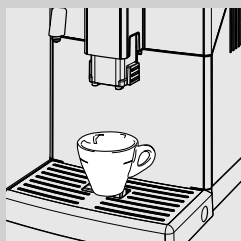

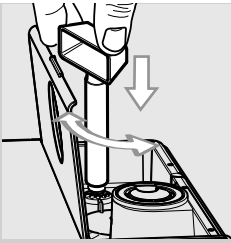

2 Gdy urządzenie mieli, należy nacisnąć i obrócić pokrętko do regulacji mielenia umieszczone w pojemniku na kawę ziarnistą każdorazowo tylko o jedną jednostkę. Użyć specjalnego klucza do regulacji młynka do kawy dołączonego do urządzenia. Różnicę w smaku można zauważyć po zaparzeniu 2-3 kaw.

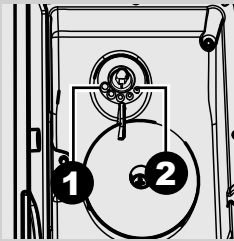

3 Punkty odniesienia znajdujące się wewnątrz pojemnika na kawę ziarnistą wskazują nastawiony stopień mielenia. Można ustawić 5 różnych stopni mielenia, od położenia 1 (●) w celu mielenia grubego i uzyskania lżejszego smaku do położenia 2 (◐) w celu mielenia drobnego i uzyskania mocniejszego smaku. Jeżeli kawa jest wodnista lub wypływa powoli, należy zmienić ustawienia młynka.

Regulacja aromatu (intensywności kawy)







Można wybrać ulubioną mieszankę kawy i ustawić ilość kawy do zmielenia według indywidualnych upodobań. Można także wybrać funkcję kawy wstępnie zmielonej.



Uwaga:

Regulację należy wykonać przed wyborem kawy.

Poprzez naciśnięcie przycisku „” można wybrać jedno z pięciu ustawień. Po każdym naciśnięciu przycisku aromat zmienia się o jeden stopień, w zależności od wybranej ilości:

-  = aromat bardzo lekki
-  = aromat lekki
-  = aromat średni
-  = aromat mocny
-  = aromat super mocny
-  = kawa wstępnie zmielona

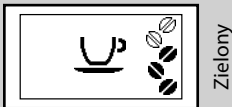

Zielony

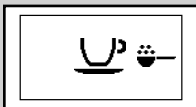

Zielony

Regulacja dozownika kawy

Możliwa jest regulacja wysokości dozownika kawy, aby lepiej dopasować go do wielkości używanych filiżanek.

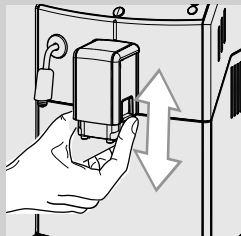

Aby wykonać regulację, należy podnieść lub obniżyć ręcznie dozownik kawy, ustawiając palce tak, jak pokazano na rysunku.

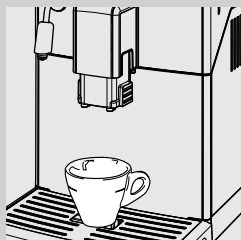

Zalecane pozycje:
Jeżeli stosowane są małe filiżanki;

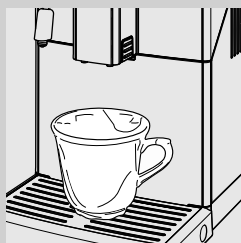

Jeżeli stosowane są duże kubki.

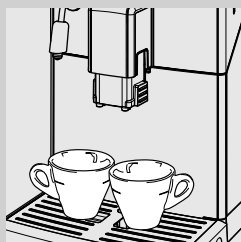

Pod dozownikiem kawy można ustawić dwie filiżanki, aby zaparzyć równocześnie dwie kawy espresso lub dwie duże kawy espresso.

Regulacja ilości kawy w filiżance

Urządzenie pozwala na regulację ilości parzonej kawy w zależności od gustu użytkownika i wielkości filiżanek.

Po każdym naciśnięciu przycisku „MEMO” lub „MEMO” urządzenie nalewa zaprogramowaną ilość kawy. Do każdego przycisku przypisane jest parzenie produktu. Odbywa się ono niezależnie.



- 1 Ustawić filiżankę pod dozownikiem kawy.



Zielony

- 2 Trzymać wciśnięty przycisk „MEMO” do momentu wyświetlenia symbolu „MEMO”, aby zaprogramować kawę espresso, lub przycisk „MEMO”, aby zaprogramować dużą kawę espresso. Zwolnić przycisk. Urządzenie jest w fazie programowania i zaczyna nalewać wybrany produkt.

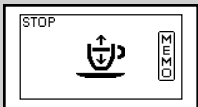

Zielony

- 3 Nacisnąć przycisk „MEMO” w momencie, gdy zostanie nalana odpowiednia ilość kawy espresso lub kawy.

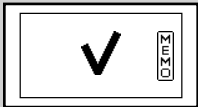

Zielony

W tym momencie wybrany wcześniej przycisk „MEMO” lub „MEMO” jest zaprogramowany. Po każdym naciśnięciu przycisku urządzenie naleje taką samą ilość kawy espresso lub dużej kawy espresso, która została zaprogramowana.

PARZENIE KAWY ESPRESSO I DUŻEJ KAWY ESPRESSO

Przed zaparzeniem kawy należy sprawdzić, czy na panelu sterowania nie ma sygnalizacji oraz czy pojemnik na wodę i pojemnik na kawę ziarnistą są napełnione.

Parzenie kawy espresso lub dużej kawy espresso na bazie kawy ziarnistej

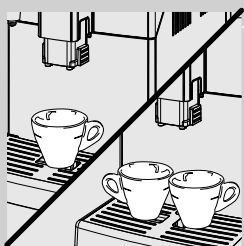

1 Ustawić 1 lub 2 filiżanki pod dozownikiem kawy.

2 Aby nalać jedną kawę espresso lub jedną dużą kawę espresso, należy nacisnąć przycisk „MEMO” i wybrać odpowiedni aromat.



Zielony

3 Nacisnąć przycisk „MEMO”, aby zaparzyć kawę espresso, lub przycisk „MEMO”, aby zaparzyć dużą kawę espresso.

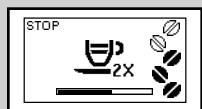

Zielony

4 Aby zaparzyć dwie kawy espresso lub dwie duże kawy espresso, należy nacisnąć odpowiedni przycisk kolejno dwa razy. Pojawi się symbol pokazany z boku.



Uwaga:

W tym trybie pracy urządzenie automatycznie rozpocznie mielenie i dozowanie odpowiedniej ilości kawy. Przygotowanie dwóch kaw espresso lub dwóch dużych kaw espresso wymaga dwóch cykli mielenia i dwóch cykli parzenia, które są automatycznie wykonywane przez urządzenie.

5 Po zakończeniu cyklu wstępnego parzenia kawa zacznie wypływać z dozownika kawy.

6 Parzenie kawy zostanie automatycznie przerwane, kiedy ustawiony poziom zostanie osiągnięty. Istnieje również możliwość przerwania parzenia kawy poprzez naciśnięcie przycisku „MEMO”.

Parzenie kawy espresso lub dużej kawy espresso na bazie kawy wstępnie zmielonej

Ta funkcja pozwala na stosowanie kawy wstępnie zmielonej.
Funkcja kawy wstępnie zmielonej umożliwia zaparzenie tylko jednej kawy na raz.



Zielony

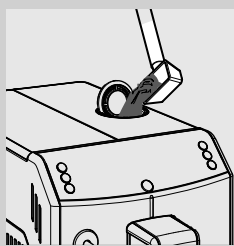

1 Nacisnąć przycisk „☕”^{MEMO}, aby wybrać funkcję kawy wstępnie zmielonej.

2 Podnieść pokrywkę odpowiedniej przegródki i dodać jedną płaską miarkę kawy wstępnie zmielonej.
Stosować tylko miarkę dołączoną do urządzenia, następnie założyć pokrywkę przegródki na kawę wstępnie zmieloną.



Uwaga:

Do przegródki na kawę wstępnie zmieloną wsypywać tylko kawę wstępnie zmieloną. Wprowadzanie innych substancji lub przedmiotów może spowodować poważne uszkodzenie urządzenia. Uszkodzenia te nie są objęte gwarancją.

3 Nacisnąć przycisk „☕”^{MEMO}, aby zaparzyć kawę espresso, lub przycisk „☕”^{MEMO}, aby zaparzyć dużą kawę espresso. Rozpocznie się cykl parzenia.

4 Po zakończeniu cyklu wstępnego parzenia kawa zacznie wypływać z dozownika kawy.

5 Parzenie kawy zostanie automatycznie przerwane, kiedy ustawiony poziom zostanie osiągnięty. Istnieje również możliwość przerwania parzenia kawy poprzez naciśnięcie przycisku „☕”^{MEMO}.

Po zakończeniu parzenia urządzenie powraca do menu głównego.

Aby zaparzyć kolejne kawy na bazie kawy wstępnie zmielonej, należy powtórzyć czynności opisane powyżej.



Uwaga:

Jeżeli do przegródki na kawę wstępnie zmieloną nie zostanie wsypana kawa wstępnie zmielona, zostanie nalana tylko woda.

Jeżeli doza jest zbyt duża lub jeżeli zostaną wsypane 2 lub więcej miarek kawy, urządzenie nie naleje produktu, a kawa mielona zostanie usunięta do kasetki na fusy.

SPIENIANIE MLEKA I PRZYGOTOWANIE CAPPUCCINO

Spienianie mleka

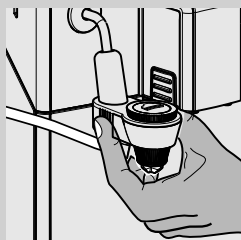
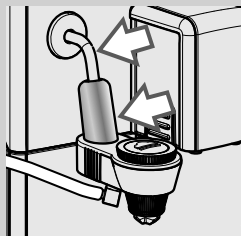
**Uwaga:**

Niebezpieczeństwo poparzeń! Na początku parzenia gorąca woda może przez chwilę pryskać. Podczas korzystania z pary rurka wylotu pary i chromowana obudowa mogą być bardzo rozgrzane. Nie dotykać ich gołymi rękami. Automatyczną przystawkę do spieniania mleka można przesuwac tylko za pomocą specjalnego uchwyty radełkowego z tworzywa sztucznego.

- 1 Napełnić pojemnik zimnym mlekiem do wysokości 1/3.

**Uwaga:**

Stosować zimne mleko (~5°C / 41°F) o zawartości białka co najmniej 3%, aby zapewnić dobrą jakość cappuccino. Można używać mleka pełnego, od-tuszczonego, sojowego lub mleka bez laktozy, w zależności od upodobań.

**Uwaga:**

Jeżeli użytkownik chce spienić mleko w momencie włączenia urządzenia lub po zaparzeniu kawy, przed wykonaniem tej operacji może być konieczne nalanie wody pozostałej w obwodzie.

W tym celu należy nacisnąć przez kilka sekund przycisk „☺”, aby wytworzyć parę. Następnie nacisnąć przycisk „☺MEMO”, aby przerwać wytwarzanie, i przejść do punktu 2.

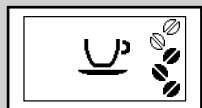

Zielony

- 2 Przed spienieniem mleka należy sprawdzić, czy urządzenie jest gotowe do pracy i czy pojemnik na wodę jest pełny.

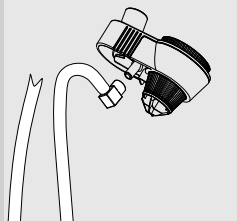

- 3** Włożyć rurkę zasysającą do automatycznej przystawki do spieniania mleka.

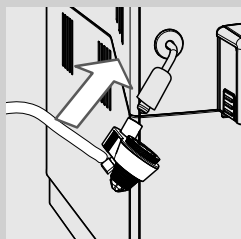

- 4** Włożyć automatyczną przystawkę do spieniania mleka do obsady rurki wylotu pary.



- 5** Sprawdzić, czy jest poprawnie ustawiona. Jeżeli nie można jej włożyć, należy obrócić chromowaną obudowę. Automatyczna przystawka do spieniania mleka jest poprawnie zamontowana, jeżeli ząbek wsuwa się do rowka.

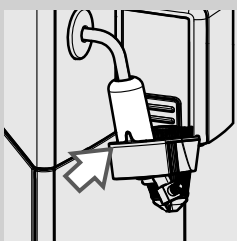

- 6** Włożyć rurkę zasysającą do pojemnika na mleko.

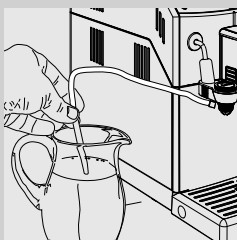

! **Ostrzeżenie:**

Ze względów higienicznych należy upewnić się, czy zewnętrzna powierzchnia rurki zasysającej jest czysta.



7 Ustawić filiżankę pod automatyczną przystawką do spieniania mleka.

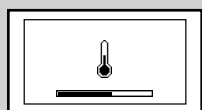

Zielony

9 Urządzenie potrzebuje czasu na wstępne nagrzanie. W tej fazie wyświetlany jest symbol przedstawiony z boku.



Zielony

10 Kiedy pojawi się symbol przedstawiony z boku, urządzenie rozpoczyna nalewanie spienionego mleka bezpośrednio do filiżanki.

11 Nacisnąć przycisk „MEMO” , aby przerwać nalewanie.

**Uwaga:**

Poczekaj kilka sekund, zanim urządzenie całkowicie zakończy nalewanie spienionego mleka.

**Uwaga:**

Nalewanie spienionego mleka kończy się po upływie 3 minut. Nacisnąć przycisk „MEMO” , aby ponownie wykonać nalewanie.

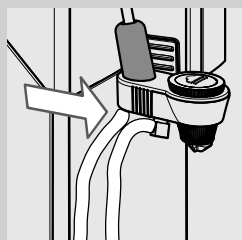

12 Po użyciu rurki zasysającej można ją odłożyć tak, jak przedstawiono na ilustracji.

**Ostrzeżenie:**

Po spienieniu mleka należy nalać do pojemnika niewielką ilość gorącej wody. Szczegółowe informacje na temat czyszczenia znajdują się w rozdziale „Codzienne czyszczenie automatycznej przystawki do spieniania mleka”.

**Uwaga:**

Po spienieniu mleka można od razu rozpocząć parzenie kawy espresso lub nalewanie gorącej wody.

Przygotowanie cappuccino

Aby przygotować cappuccino, należy ustawić filiżankę ze spionym mlekiem pod dozownikiem kawy, a następnie nalać kawę espresso.

NALEWANIE GORĄCEJ WODY
**Uwaga:**

Niebezpieczeństwo poparzeń! Na początku parzenia gorąca woda może przez chwilę przyskać. Rurka wylotu pary i chromowana obudowa mogą być bardzo rozgrzane.

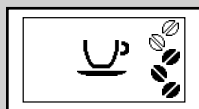

Zielony

Przed nalaniem gorącej wody należy sprawdzić, czy urządzenie jest gotowe do pracy oraz czy pojemnik na wodę jest pełny.



- 1 Wyjąć automatyczną przystawkę do spieniania mleka z rurki wylotu pary.

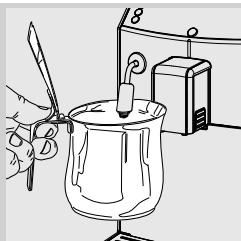

2 Ustawić pojemnik pod rurką wylotu pary.

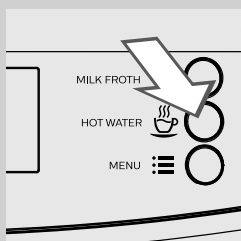

3 Nacisnąć przycisk „☕”, aby rozpocząć nalewanie gorącej wody.

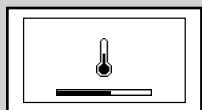

Zielony

4 Urządzenie potrzebuje czasu na wstępne nagrzanie. W tej fazie wyświetlany jest symbol przedstawiony z boku.



Zielony

5 Nalać odpowiednią ilość gorącej wody. Aby przerwać nalewanie gorącej wody, należy nacisnąć przycisk „☕_{MEMO}”.

CZYSZCZENIE I KONSERWACJA

Codziennie czyszczenie urządzenia



Ostrzeżenie:

Regularne czyszczenie i konserwacja urządzenia są niezbędne do zapewnienia długiego okresu użytkowania urządzenia. Urządzenie jest stale narażone na działanie wilgoci, kawy i kamienia!

W niniejszym rozdziale przedstawiono w sposób szczegółowy, jakie czynności należy wykonać i z jaką częstotliwością. Niewykonanie tych czynności spowoduje awarię urządzenia. W takim wypadku naprawa NIE jest objęta gwarancją.



Uwaga:

- Do czyszczenia urządzenia stosować miękką ściereczkę zwilżoną w wodzie.
- W zmywarce można myć tylko kratkę na filiżanki. Wszystkie inne elementy należy myć w ciepłej wodzie.
- Nie zanurzać urządzenia w wodzie.
- Do czyszczenia urządzenia nie wolno używać alkoholu, rozpuszczalników i/lub ostrych przedmiotów.
- Nie suszyć urządzenia i/lub jego elementów w kuchence mikrofalowej i/lub w piekarniku.

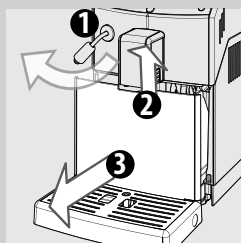

1 Codziennie, kiedy urządzenie jest włączone, należy opróżnić i wyczyścić kasetkę na fusy i tacę ociekową.



Uwaga:

W przypadku wykonania tych czynności w momencie, gdy urządzenie jest wyłączone, po ponownym uruchomieniu ekspres nie skasuje alarmu „opróżnij kasetkę na fusy”.

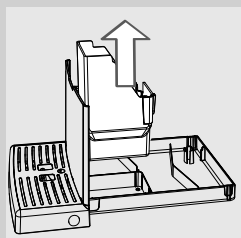

2 Zdjąć kasetkę na fusy i opróżnić ją.



3 Opróżnić i umyć tacę ociekową.

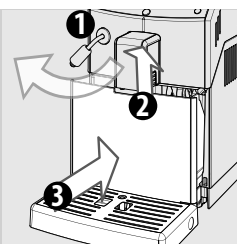

- 4 Włożyć kasetkę na fusy do tacy ociekowej, następnie umieścić tacę w urządzeniu.

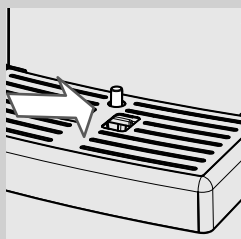

Uwaga:

Tacę ociekową należy opróżniać również wtedy, gdy wskaźnik pełnej tacy ociekowej jest podniesiony.

Uwaga:

Pozostałe czynności konserwacyjne mogą być wykonywane, tylko jeżeli urządzenie jest wyłączone i odłączone od zasilania elektrycznego.

Czyszczenie pojemnika na wodę

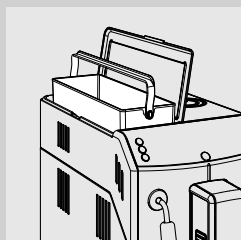

- 1 Wyjąć mały biały filtr lub filtr wody „INTENZA+” (jeżeli jest zamontowany) z pojemnika i umyć go w świeżej wodzie.
- 2 Włożyć mały biały filtr lub filtr wody „INTENZA+” (jeżeli jest zamontowany) w odpowiednie miejsce, lekko go dociskając i przekręcając.
- 3 Napelnić pojemnik świeżą wodą.

Codzienne czyszczenie automatycznej przystawki do spieniania mleka

Należy pamiętać o czyszczeniu automatycznej przystawki do spieniania mleka po każdym użyciu, aby zapewnić higienę i przygotowanie piany mleka o idealnej konsystencji.



Uwaga:

Niebezpieczeństwo poparzeń! Na początku parzenia gorąca woda może przez chwilę przyskać.

Po spienieniu mleka zawsze należy:

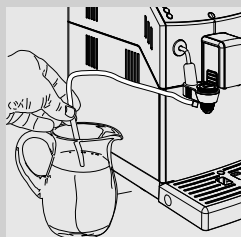

- 1 Włożyć rurkę zasysającą do pojemnika ze świeżą wodą.

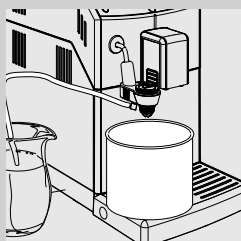

- 2 Ustawić pusty pojemnik pod automatyczną przystawką do spieniania mleka.

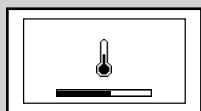

Zielony

- 3 Nacisnąć przycisk „☺”, aby wybrać parę.

- 4 Urządzenie potrzebuje czasu na wstępne nagrzanie. W tej fazie wyświetlany jest symbol przedstawiony z boku.

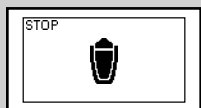

Zielony

- 5 W fazie nalewania pojawia się symbol przedstawiony z boku. Nalać wodę przez automatyczną przystawkę do spieniania mleka do momentu, aż zacznie wypływać czysta woda. Nacisnąć przycisk „☺” MEMO, aby przerwać nalewanie.

- 6 Wyczyścić rurkę zasysającą wilgotną ściereczką.

Cotygodniowe czyszczenie urządzenia

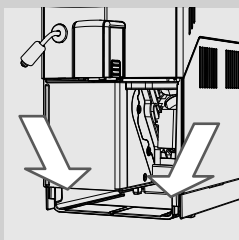



- 1 Wyczyścić miejsce tacy ociekowej.

Cotygodniowe czyszczenie bloku kawy

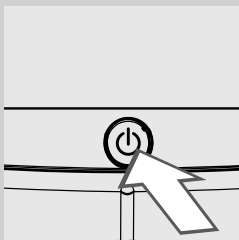
Blok kawy musi być czyszczony co najmniej raz w tygodniu.



- 1 Wyłączyć urządzenie poprzez naciśnięcie przycisku „”. Poczekać, aż przycisk „” zacznie migać, i wyjąć wtyczkę kabla zasilającego.

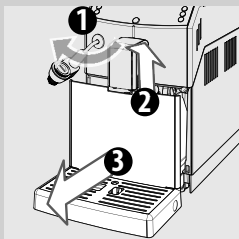

- 2 Wyjąć tacę ociekową i kasetkę na fusy.

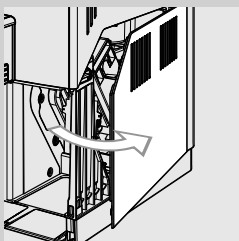

- 3 Otworzyć drzwiczki serwisowe.

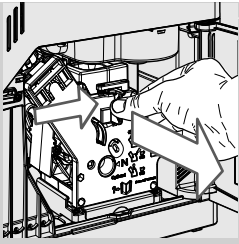

- 4** Aby wyjąć blok kawy, należy nacisnąć przycisk „PUSH” i pociągnąć za uchwyt. Wyjąć go poziomo, nie obracając.

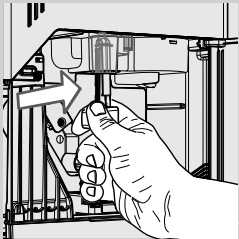

- 5** Wyczyścić dokładnie przewód wylotowy kawy przy pomocy specjalnego narzędzia do czyszczenia dołączonego do urządzenia lub uchwytem łyżeczki. Należy włożyć specjalne narzędzie do czyszczenia tak, jak przedstawiono na ilustracji.

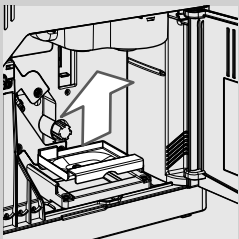
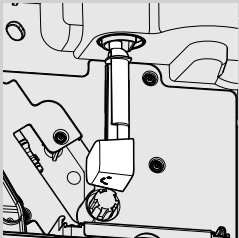

- 6** Wyjąć kasetkę na kawę i starannie ją umyć.

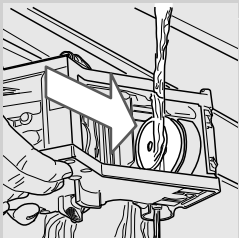

- 7** Umyć dokładnie blok kawy w świeżej wodzie. Umyć starannie górny filtr.

! **Ostrzeżenie:**

Do czyszczenia bloku kawy nie wolno używać detergentów ani mydła.

- 8** Poczekać, aż blok kawy całkowicie wyschnie na powietrzu.

- 9** Dokładnie wyczyścić wewnętrzną część urządzenia, używając miękkiej ściereczki zwilżonej w wodzie.

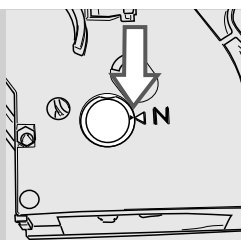

- 10** Sprawdzić, czy blok kawy znajduje się w pozycji spoczynku. Dwa punkty odniesienia muszą się na siebie nakładać. Jeżeli nie, należy wykonać czynności opisane w punkcie 11.

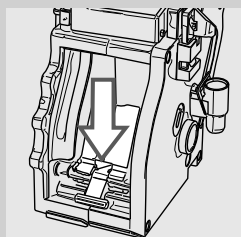

- 11** Delikatnie nacisnąć w dół dźwigenkę, aż dotknie podstawy bloku kawy i nałożą się na siebie dwa punkty odniesienia umieszczone z boku bloku.

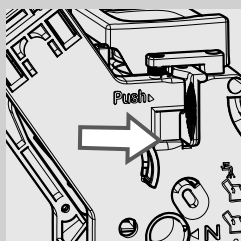

- 12** Nacisnąć mocno przycisk „PUSH”.

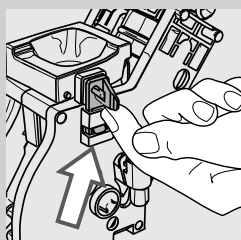

- 13** Sprawdzić, czy haczyk blokujący blok kawy jest w poprawnym położeniu. Jeżeli nadal jest obniżony, należy pchnąć go do góry i poprawnie zaczepić.

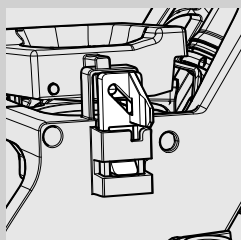

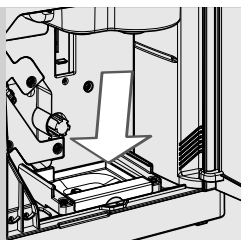

14 Włożyć kasetkę na kawę w odpowiednie miejsce i sprawdzić, czy jest prawidłowo ustawiona.



Uwaga:

Jeżeli kasetka na kawę zostanie włożona nieprawidłowo, blok kawy może nie zmieścić się w urządzeniu.

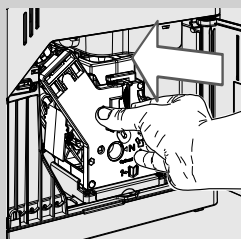

15 Umieścić ponownie blok kawy w odpowiedniej wnęce i zaczepić go, nie wciskając przycisku „PUSH”.

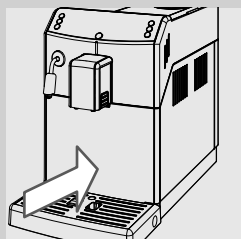

16 Włożyć kasetkę na fusy i tacę ociekową do urządzenia, a następnie zamknąć drzwiczki serwisowe.

Comiesięczne czyszczenie automatycznej przystawki do spieniania mleka



Automatyczna przystawka do spieniania mleka musi być dokładnie czyszczona co miesiąc przy użyciu specjalnego systemu do czyszczenia obwodu mleka „Saeco Milk Circuit Cleaner”. „Saeco Milk Circuit Cleaner” jest do nabycia oddzielnie. Więcej informacji można znaleźć na stronie dotyczącej produktów konserwacyjnych do urządzenia w niniejszej instrukcji obsługi.



Uwaga:

Niebezpieczeństwo poparzeń! Na początku parzenia gorąca woda może przez chwilę przyskać.

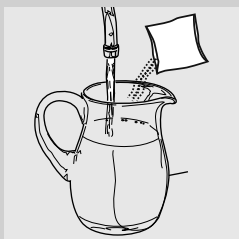

1 Sprawdzić, czy automatyczna przystawka do spieniania mleka jest prawidłowo zainstalowana.

2 Wlać do pojemnika środek do czyszczenia obwodu mleka. Dolać ½ l letniej wody i poczekać, aż środek całkowicie się rozpuści.

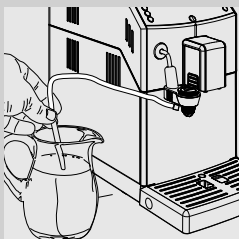

3 Włożyć rurkę zasysającą do pojemnika.

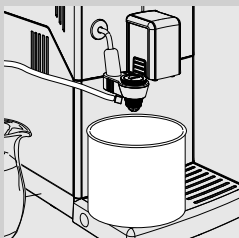

4 Ustawić duży pojemnik (1,5 l) pod automatyczną przystawką do spieniania mleka.

5 Nacisnąć przycisk „☺” aby wytworzyć parę.

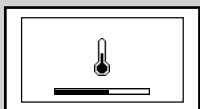

Zielony

6 Urządzenie potrzebuje czasu na wstępne nagrzanie. W tej fazie wyświetlany jest symbol przedstawiony z boku.

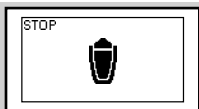

Zielony

- 7** Podczas nalewania pojawia się symbol przedstawiony z boku. Gdy zostanie nalany cały roztwór, należy nacisnąć przycisk „MEMO” (zobacz rysunek), aby przerwać nalewanie.

**Uwaga:**

Nie wolno pić roztworu nalanego w tym procesie.



- 8** Dokładnie wypłukać pojemnik i napelnić go ½ l świeżej wody, która następnie zostanie użyta w cyklu płukania.

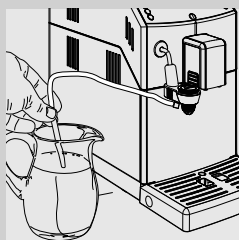

- 9** Włożyć rurkę zasysającą do pojemnika.

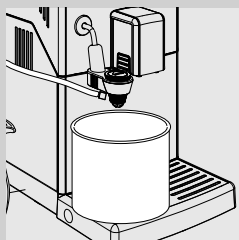

- 10** Opróżnić pojemnik i ustawić go z powrotem pod automatyczną przystawką do spieniania mleka.

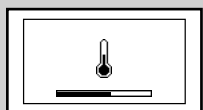

Zielony

- 11** Nacisnąć przycisk „MEMO” (zobacz rysunek), aby wytworzyć parę.

- 12** Urządzenie potrzebuje czasu na wstępne nagrzanie. W tej fazie wyświetlany jest symbol przedstawiony z boku.

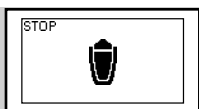

Zielony

13 Podczas nalewania pojawia się symbol przedstawiony z boku. Gdy zostanie nalana cała woda, należy nacisnąć przycisk „”, aby przerwać nalewanie.

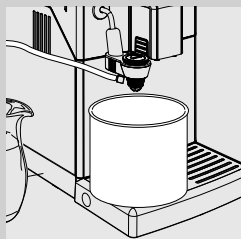

14 Opróżnić pojemnik.

! **Ostrzeżenie:**
Poczekaj kilka sekund, żeby ostygła rurka wylotu pary.

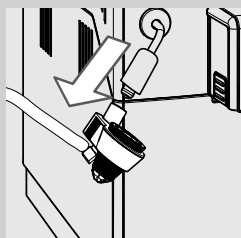

15 Wyjąć automatyczną przystawkę do spieniania mleka z rurki wylotu pary.

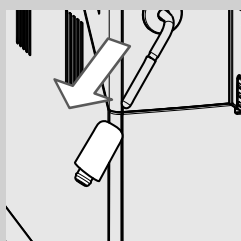

16 Zdjąć chromowaną obudowę z gumową osłoną z rurki wylotu pary.

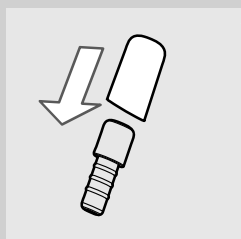

17 Wyjąć gumową osłonę z chromowanej obudowy.

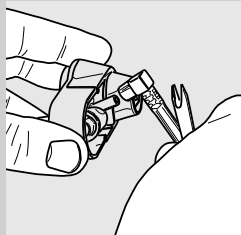

18 Wyjąć rurkę zasysającą.

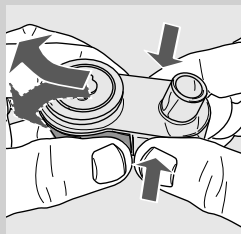

19 Aby zdjąć automatyczną przystawkę do spieniania mleka, należy nacisnąć z boków i wyjąć ją, wykonując powoli ruchy w bok tak, jak przedstawiono na ilustracji.

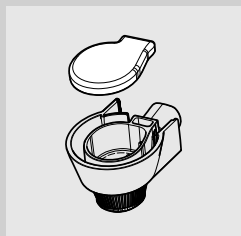

20 Zdjąć gumową pokrywkę tak, jak przedstawiono na ilustracji.



21 Umyć wszystkie elementy w letniej wodzie.

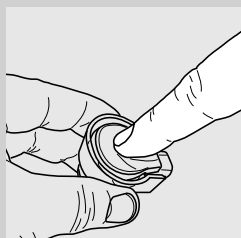

22 Założyć pokrywkę, naciskając w środku, i sprawdzić, czy jest dobrze zamocowana.

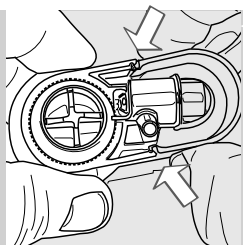

23 Zamontować w złączce automatyczną przystawkę do spieniania mleka i sprawdzić, czy jest dobrze zamocowana we wskazanych miejscach.

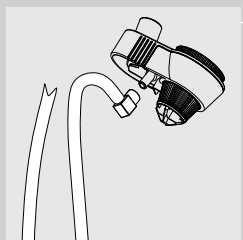

24 Założyć rurkę zasysającą.

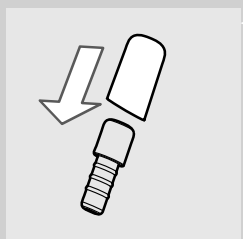

25 Włożyć gumową osłonę do chromowanej obudowy.



26 Włożyć na rurkę wylotu pary.



Ostrzeżenie:

Jeżeli urządzenie było niedawno używane, rurka może być gorąca, więc należy zachować ostrożność!

Nie umieszczać gumowej osłony poza wskazane miejsce. W takim przypadku automatyczna przystawka do spieniania mleka nie działa prawidłowo, ponieważ nie jest w stanie zasysać mleka.

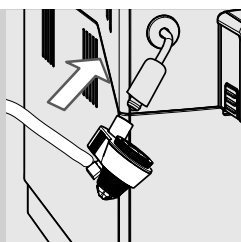

27 Włożyć automatyczną przystawkę do spieniania mleka do gumowej osłony.



28 Sprawdzić, czy jest poprawnie ustawiona. Jeżeli nie można jej włożyć, należy obrócić chromowaną obudowę. Automatyczna przystawka do spieniania mleka jest poprawnie zamontowana, jeżeli ząbek wsuwa się do rowka.

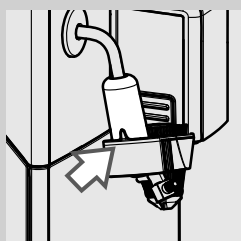

Comiesięczne smarowanie bloku kawy



Należy smarować blok kawy po zaparzeniu około 500 filiżanek lub raz na miesiąc.
Smar do smarowania bloku kawy można zakupić oddzielnie. Więcej informacji można znaleźć na stronie dotyczącej produktów konserwacyjnych do urządzenia w niniejszej instrukcji obsługi.



Ostrzeżenie:

Przed rozpoczęciem smarowania bloku kawy należy go umyć w świeżej wodzie i pozostawić do wyschnięcia zgodnie z opisem zawartym w rozdziale „Cotygodniowe czyszczenie bloku kawy”.

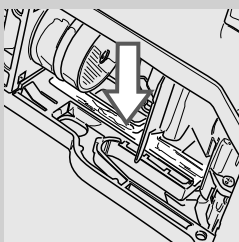

- 1 Nakładać smar w sposób jednolity na obie prowadnice boczne.

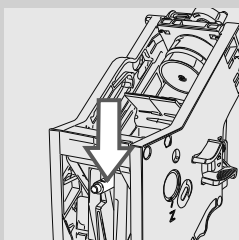
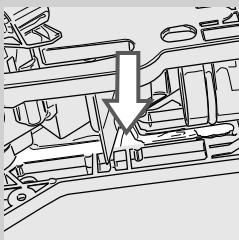

- 2 Nasmarować również wałek.

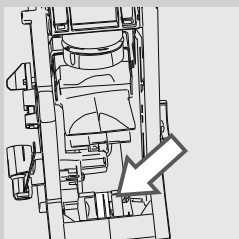

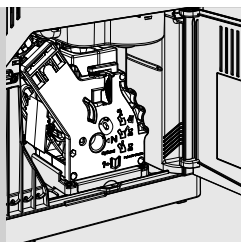

3 Włożyć blok kawy w odpowiednie miejsce aż do zatrzaśnięcia (patrz rozdział „Cotygodniowe czyszczenie bloku kawy”).

4 Zamknąć drzwiczki serwisowe i włożyć tacę ociekową oraz kasetkę na fusy.

Comiesięczne czyszczenie bloku kawy przy pomocy pastylek odtłuszczających



Oprócz cotygodniowego czyszczenia zalecamy wykonywanie cyklu czyszczenia przy pomocy pastylek odtłuszczających po zaparzeniu około 500 filiżanek kawy lub raz na miesiąc. Ta czynność uzupełnia proces konserwacji bloku kawy.

Pastyłki odtłuszczające są do nabycia oddzielnie. Więcej informacji można znaleźć na stronie dotyczącej produktów konserwacyjnych do urządzenia w niniejszej instrukcji obsługi.



Ostrzeżenie:

Pastyłki odtłuszczające mogą być używane tylko do czyszczenia. Nie można ich używać do odwapniania. Do odwapniania należy stosować odwapniacz Saeco zgodnie z procedurą przedstawioną w rozdziale „Odwapnianie”.

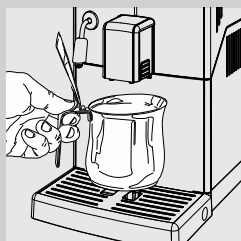

1 Ustawić pojemnik pod dozownikiem kawy.

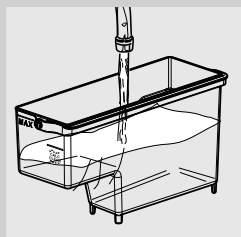

2 Napełnić pojemnik na wodę świeżą wodą do poziomu „MAX”.

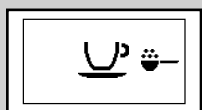
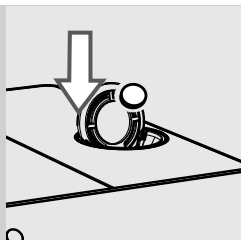

Zielony

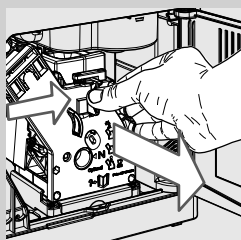
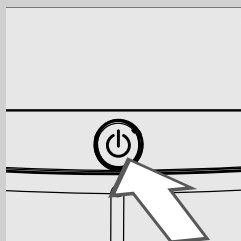
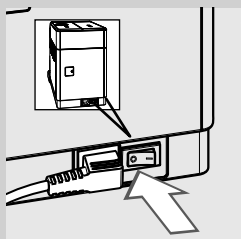

3 Włożyć pastylkę odtłuszczającą do przegródki na kawę wstępnie zmieloną.

4 Raz lub kilkakrotnie nacisnąć przycisk „☕” aby wybrać funkcję kawy wstępnie zmielonej, nie dodając kawy mielonej do przegródki.

5 Nacisnąć przycisk „MEMO” aby rozpocząć cykl parzenia kawy.

6 Poczekać, aż urządzenie najeje pół filiżanki wody.

7 Ustawić wyłącznik główny umieszczony z tyłu urządzenia w położeniu „0”.

8 Poczekać około 15 minut, aż zadziała roztwór. Wylać nalaną wodę.

9 Ustawić wyłącznik główny umieszczony z tyłu urządzenia w położeniu „I”. Aby włączyć urządzenie, należy nacisnąć przycisk „⏻”. Poczekać na zakończenie automatycznego cyklu płukania.

10 Wyjąć tacę ociekową i kasetkę na fusy i otworzyć drzwiczki serwisowe. Wyjąć blok kawy.

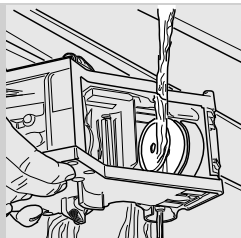

11 Umyć dokładnie blok kawy w świeżej wodzie.

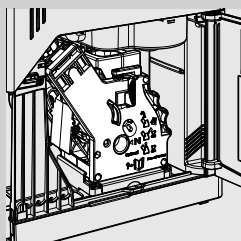

12 Po przepłukaniu bloku kawy należy włożyć go ponownie w odpowiednie miejsce do momentu zaczepienia (patrz rozdział „Cotygodniowe czyszczenie bloku kawy”). Włożyć tacę ociekową i kasetkę na fusy. Zamknąć drzwiczki serwisowe.

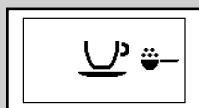

Zielony

13 Nacisnąć przycisk „”, aby wybrać funkcję kawy wstępnie zmielonej, nie dodając kawy wstępnie zmielonej do przegródki.

14 Nacisnąć przycisk „”, aby rozpocząć cykl parzenia kawy.

15 Powtórzyć dwa razy czynności od punktu 13 do punktu 14. Wylać nalaną wodę.

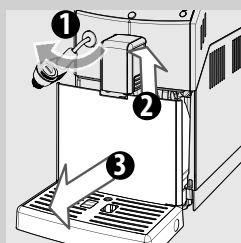

16 Aby wyczyścić tacę ociekową, należy włożyć do środka jedną pastylkę odtuszczającą i napełnić tacę ciepłą wodą do poziomu 2/3. Poczekać około 30 minut, aż roztwór czyszczący zacznie działać, następnie spuścić dużą ilością wody.

Comiesięczne czyszczenie pojemnika na kawę ziarnistą

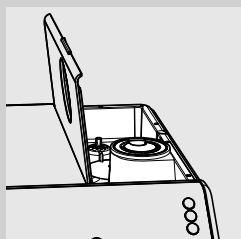

Wyczyścić pojemnik na kawę ziarnistą raz na miesiąc. Opróżnić go i użyć wilgotnej ściereczki, aby usunąć substancje oleiste po kawie. Ponownie napełnić pojemnik kawą ziarnistą.

ODWAPNIANIE

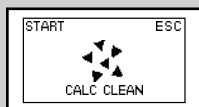

Żółty

Jeżeli na wyświetlaczu pojawi się symbol „CALC CLEAN”, oznacza to, że należy wykonać odwapnianie.

Cykl odwapniania trwa około 30 minut.



Ostrzeżenie:

Niewykonywanie odwapniania spowoduje, że urządzenie przestanie działać prawidłowo. W tym wypadku gwarancja NIE obejmuje naprawy.



Uwaga:

Używać tylko roztworu odwapniającego Saeco. Został on opracowany specjalnie w celu zapewnienia jak najlepszej pracy urządzenia. Stosowanie innych środków może spowodować uszkodzenie urządzenia i obecność resztek tych środków w wodzie.



Roztwór odwapniający Saeco jest do nabycia oddzielnie. Więcej informacji można znaleźć na stronie dotyczącej produktów konserwacyjnych urządzenia w niniejszej instrukcji obsługi.



Uwaga:

Nie pić roztworu odwapniającego ani nalewanych produktów aż do zakończenia cyklu. Nie używać w żadnym wypadku octu jako odwapniacza.



Uwaga:

W trakcie procesu odwapniania nie wolno wyjmować bloku kawy.

Faza przygotowania

Aby wykonać cykl odwapniania, należy przestrzegać następujących zaleceń:

Przed rozpoczęciem odwapniania należy:

- 1 Opróżnić tacę ociekową i kasetkę na fusy.

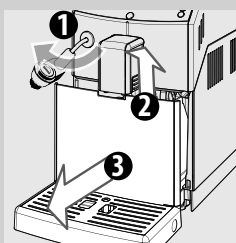

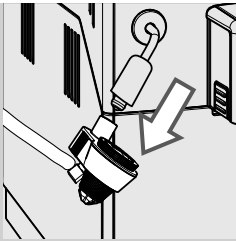

- 2** Wyjąć automatyczną przystawkę do spieniania mleka z rurki wylotu pary/gorącej wody.



Żółty

- 3** Nacisnąć przycisk .



Uwaga:

Jeżeli przycisk „MEMO” został omyłkowo naciśnięty, należy nacisnąć przycisk „MEMO”, aby wyjść.

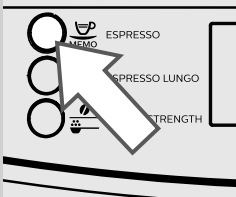

- 4** Wyjąć filtr wody „INTENZA+” (jeżeli został dołączony) z pojemnika na wodę i wymienić go na oryginalny mały biały filtr. Wlać cały roztwór odprowadzający do pojemnika na wodę.

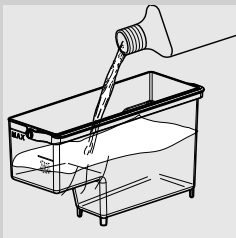

- 5** Napełnić pojemnik świeżą wodą do poziomu CALC CLEAN i włożyć go z powrotem.



- 6** Ustawić duży pojemnik (1,5 l) pod rurką wylotu pary/gorącej wody i pod dozownikiem kawy.

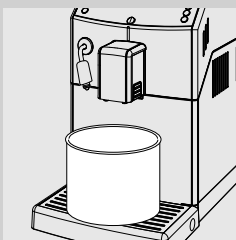

Faza odwapniania

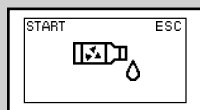

Żółty

- 7 Nacisnąć przycisk „MEMO” (kawałek filiżanki), aby rozpocząć proces odwapniania.

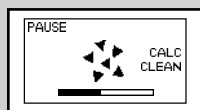
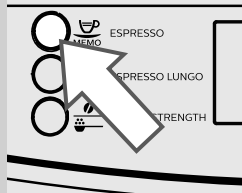

Żółty

- 8 Urządzenie rozpoczyna nalewanie roztworu odwapniającego w równomiernych odstępach przez około 20 minut. Pasek na panelu sterowania przedstawia postęp cyklu.

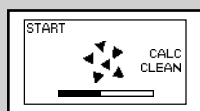

Żółty

Uwaga:

Można przerwać cykl odwapniania poprzez naciśnięcie przycisku „MEMO”. Aby kontynuować cykl, należy ponownie nacisnąć przycisk „MEMO”. W tym czasie można opróżnić pojemnik lub oddalić się na chwilę.

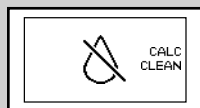

Czerwony

- 9 Gdy pojawi się ten symbol, oznacza to, że pojemnik na wodę jest pusty.

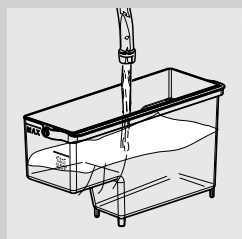

- 10 Wyjąć pojemnik na wodę, opłukać go i napełnić świeżą wodą do poziomu CALC CLEAN. Włożyć go z powrotem do urządzenia.

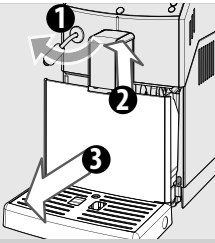

11 Opróżnić tacę ociekową i włożyć ją ponownie w odpowiednie miejsce.

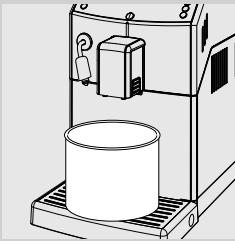

12 Opróżnić pojemnik i ustawić go pod rurką wylotu pary/gorącej wody i pod dozownikiem kawy.

Faza płukania

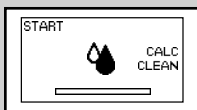

Żółty

13 Nacisnąć przycisk „MEMO”[☺], aby rozpocząć cykl płukania.

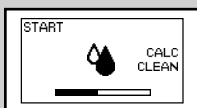
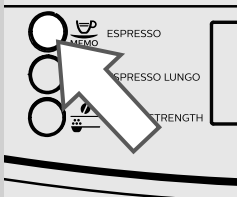

Żółty

Uwaga:

Można przerwać cykl płukania poprzez naciśnięcie przycisku „MEMO”[☺]. Aby kontynuować cykl, należy ponownie nacisnąć przycisk „MEMO”[☺]. W tym czasie można opróżnić pojemnik lub oddalić się na chwilę.



Czerwony

- 14** Jeżeli cała woda konieczna do płukania została wylana, w urządzeniu pojawi się ten symbol. Nacisnąć przycisk „”; aby wyjść z cyklu odwapniania.

**Uwaga:**

Jeżeli pojemnik nie zostanie napełniony do poziomu CALC CLEAN, może być konieczne wykonanie kolejnego cyklu płukania w urządzeniu. Napełnić pojemnik na wodę i włożyć go ponownie do urządzenia. Powtórzyć czynności od punktu 13.

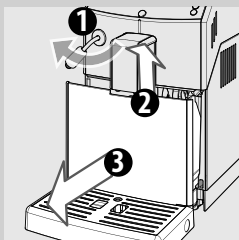

- 15** Urządzenie wykonuje nagrzewanie i automatyczne płukanie. Wyjąć i opróżnić pojemnik. Opróżnić tacę ociekową i włożyć ją ponownie w odpowiednie miejsce.

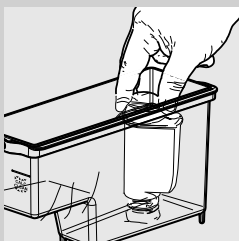

- 16** Wyjąć mały biały filtr i umieścić filtr wody „INTENZA+” (jeżeli został zamontowany) w pojemniku na wodę.

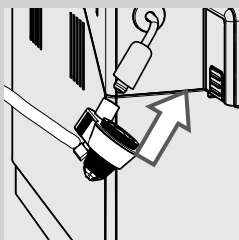

- 17** Włożyć automatyczną przystawkę do spieniania mleka.



- 18** Sprawdzić, czy jest poprawnie ustawiona. Jeżeli nie można jej włożyć, należy obrócić chromowaną obudowę. Automatyczna przystawka do spieniania mleka jest poprawnie zamontowana, jeżeli ząbek wsuwa się do rowka.

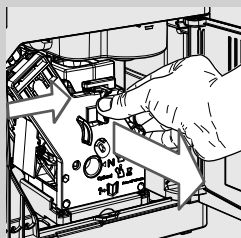
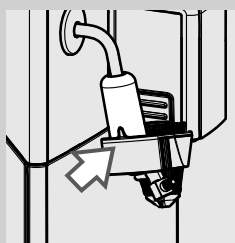

- 19** Wyczyścić blok kawy. Szczegółowe informacje znajdują się w rozdziale „Cotygodniowe czyszczenie bloku kawy”.

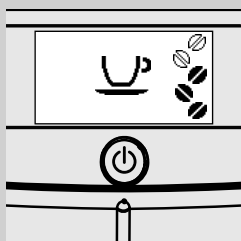

- 20** Urządzenie jest gotowe do nalewania kawy.

Przerwanie cyklu odwapniania

Po rozpoczęciu cyklu odwapniania należy go zakończyć, nie wyłączając urządzenia.

W przypadku blokady urządzenia można wyjść z cyklu poprzez naciśnięcie przycisku on/off.

W takim przypadku albo w razie przerwy w zasilaniu elektrycznym lub przypadkowego odłączenia kabla zasilającego należy opróżnić i dokładnie wypłukać pojemnik na wodę, następnie napełnić go do poziomu CALC CLEAN.

Przed rozpoczęciem nalewania napojów należy wykonać operacje, o których mowa w rozdziale „Ręczny cykl płukania”.

Jeżeli cykl nie zostanie zakończony, urządzenie będzie przypominać o konieczności jak najszybszego wykonania cyklu odwapniania.

PROGRAMOWANIE

W menu programowania można dostosować funkcje urządzenia.

Można ustawić następujące parametry



Żółty

Temperatura kawy

Ta funkcja umożliwia regulację temperatury parzenia kawy.

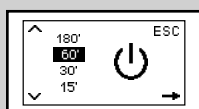

Żółty

Timer (stand-by)

Ta funkcja umożliwia regulację czasu przejścia na tryb stand-by po ostatnim parzeniu.

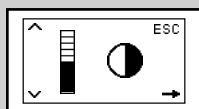

Żółty

Kontrast

Ta funkcja umożliwia regulację kontrastu wyświetlacza w celu lepszego wyświetlania komunikatów.

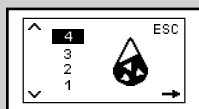

Żółty

Twardość wody

Ta funkcja umożliwia regulację ustawień w zależności od twardości wody stosowanej przez użytkownika.

1 = woda bardzo miękka

2 = woda miękka

3 = woda twarda

4 = woda bardzo twarda

Szczegóły są opisane w rozdziale „Pomiar i programowanie twardości wody”.



Żółty

Filtr wody „INTENZA+”

Ta funkcja umożliwia zarządzanie filtrem wody „INTENZA+”.

Szczegóły są opisane w rozdziale dotyczącym stosowania filtra.

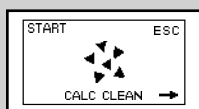

Żółty

Cykl odwapniania

Ta funkcja umożliwia wykonanie cyklu odwapniania.



Żółty

Ustawienia fabryczne

Funkcja ta umożliwia przywrócenie wartości fabrycznych.

Programowanie urządzenia

W przykładzie wyjaśniono, jak przejść do programowania kontrastu wyświetlacza. Programowanie innych funkcji wykonuje się w taki sam sposób.

Można przejść do menu programowania, tylko kiedy urządzenie jest włączone, a na wyświetlaczu pojawia się obraz przedstawiony z boku.

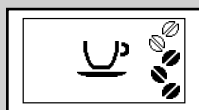

Zielony

- 1 Nacisnąć przycisk „☰”; aby wejść do menu programowania.

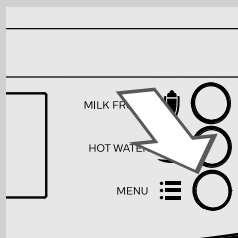

- 2 Pojawia się ekran główny.



Żółty

- 3 Nacisnąć przycisk „☰”; aby przewinąć opcje aż do wyświetlenia się funkcji kontrastu wyświetlacza.

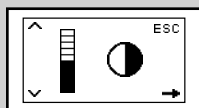
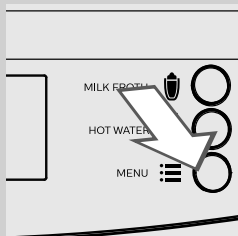

Żółty

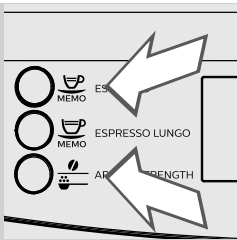

- 4 Naciśnięć przyciski „MEMO” lub „MEMO”, aby zwiększyć lub zmniejszyć wartość funkcji.

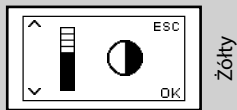

- 5 Po zmianie wartości pojawi się komunikat „OK”. Naciśnięć przycisk „OK”, aby zatwierdzić zmianę.

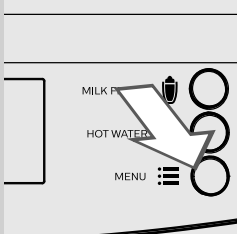

- 6 Naciśnięć przycisk „MENU”, aby wyjść z programowania.

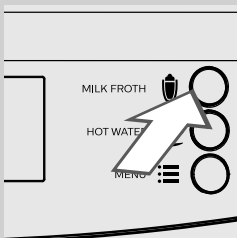

Uwaga:

Urządzenie automatycznie wychodzi z trybu programowania, jeżeli przez 3 minuty nie zostanie naciśnięty żaden przycisk. Zmienione wartości, które nie zostały zatwierdzone, nie będą zapisane.

OBJAŚNIENIE SYMBOLI NA WYŚWIETLACZU

Urządzenie jest wyposażone w system kolorów ułatwiający zrozumienie sygnałów na wyświetlaczu.
Kod koloru symboli opiera się na zasadzie świateł ulicznych.

Sygnaly gotowości (zielony)

Urządzenie jest gotowe do zaparzania produktów.

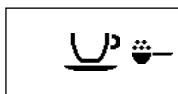

Urządzenie jest gotowe do zaparzania kawy wstępnie zmielonej.



Nalewanie gorącej wody.



Nalewanie spienionego mleka.



Urządzenie w fazie parzenia kawy espresso.



Urządzenie w fazie parzenia dużej kawy espresso.

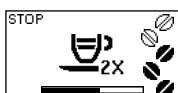

Urządzenie w fazie parzenia dwóch kaw espresso.

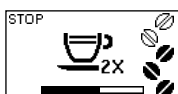

Urządzenie w fazie parzenia dwóch dużych kaw espresso.



Urządzenie w fazie programowania ilości kawy espresso do zaparzenia.

Sygnaly gotowości (zielony)

Urządzenie w fazie programowania ilości dużej kawy espresso do zaparzenia.

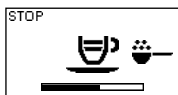

Urządzenie wykonuje parzenie kawy espresso na bazie kawy wstępnie zmielonej.

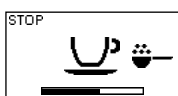

Urządzenie wykonuje parzenie dużej kawy espresso na bazie kawy wstępnie zmielonej.

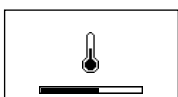

Urządzenie jest w fazie nagrzewania w celu nalewania napojów.

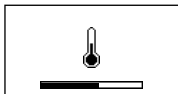
Sygnaly informacyjne (żółty)

Urządzenie w fazie nagrzewania.



Urządzenie w fazie płukania. Poczekać, aż urządzenie zakończy cykl.

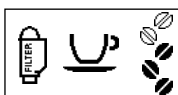

Urządzenie sygnalizuje, że należy wymienić filtr wody „INTENZA+”.



Blok kawy jest w fazie przywracania ustawień z powodu zresetowania urządzenia.



Napełnić ponownie pojemnik na kawę kawą ziarnistą.

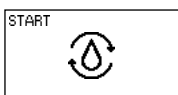

Napełnić obwód.



Należy wykonać odwapnianie urządzenia. Nacisnąć przycisk „MEMO”, aby rozpocząć proces odwapniania. Wykonać czynności przedstawione w rozdziale „Odwapnianie” w niniejszej instrukcji.

Aby wykonać odwapnianie później i kontynuować korzystanie z urządzenia, należy nacisnąć przycisk „MEMO”.

Uwaga: niewykonywanie odwapniania spowoduje awarię urządzenia. W takim wypadku naprawa NIE jest objęta gwarancją.

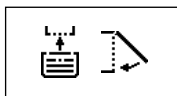
Sygnaly alarmowe (czerwony)

Włożyć tacę ociekową i kasetkę na fusy do urządzenia aż do oporu i zamknąć drzwiczki serwisowe.



Napełnić pojemnik na kawę ziarnistą.



Włożyć blok kawy do urządzenia.



Opróżnić kasetkę na fusy. Przed jej ponownym włożeniem należy poczekać około 5 sekund.

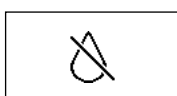

Napełnić pojemnik na wodę.

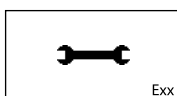

Exx

Urządzenie nie działa. W prawym dolnym rogu wyświetlacza pojawia się kod błędu. Jeżeli wyświetlane są kody 1 - 3 - 4 - 5, należy zapoznać się z rozdziałem „Rozwiązywanie problemów”. W przypadku innych kodów błędu należy wykonać następujące czynności:

Wyłączyć urządzenie. Włączyć je ponownie po upływie 30 sekund. Spróbować 2 lub 3 razy.

Jeżeli urządzenie nie uruchomi się, należy skontaktować się z infolinią Philips w danym kraju i przekazać kod błędu pojawiający się na wyświetlaczu.

Informacje kontaktowe umieszczone są w oddzielnej karcie gwarancyjnej lub na stronie www.philips.com/support.

ROZWIĄZYWANIE PROBLEMÓW

W niniejszym rozdziale przedstawiono najczęstsze problemy występujące w urządzeniu.

Jeżeli poniższe informacje nie pomagają w rozwiązaniu problemu, należy zapoznać się z najczęściej zadawanymi pytaniami dostępnymi na stronie www.philips.com/support lub skontaktować się z infolinią Philips w danym kraju.

Informacje kontaktowe umieszczone są w oddzielnej karcie gwarancyjnej lub na stronie www.philips.com/support.

Problem	Przyczyna	Rozwiązanie
Kod błędu 1 Młynek jest zablokowany.	Przewód kawy jest zatkany.	Wyczyścić dokładnie przewód kawy zgodnie z opisem zawartym w rozdziale „Cotygodniowe czyszczenie bloku kawy”.
Kod błędu 3-4 Blok jest zablokowany i nie można go wyjąć.	Blok kawy jest w niewłaściwym położeniu.	Zamknąć drzwiczki serwisowe. Wyłączyć urządzenie i ponownie je włączyć. Blok kawy powraca automatycznie do pozycji wyjściowej.
Kod błędu 5 Błąd w obwodzie wodnym.	Powietrze znajduje się w obwodzie wodnym.	Kilkakrotnie wyjąć i ponownie włożyć pojemnik na wodę, pamiętając o jego poprawnym ułożeniu. Sprawdzić, czy przegródka pojemnika na wodę jest czysta. Jeżeli dołączony jest filtr Intenza+, należy wyjąć filtr. Wyłączyć urządzenie i ponownie je włączyć. Włożyć filtr, gdy urządzenie będzie gotowe do pracy.

Problem	Przyczyna	Rozwiązanie
Urządzenie nie włącza się.	Urządzenie nie jest podłączone do zasilania elektrycznego lub wyłącznik główny jest ustawiony w położeniu „O”.	Podłączyć urządzenie do zasilania elektrycznego i ustawić wyłącznik główny w położeniu „I”.
Urządzenie jest w trybie demo.	Przycisk „  ” był wciśnięty przez dłużej niż 8 sekund.	Wyłączyć urządzenie i ponownie je włączyć za pomocą wyłącznika głównego.
Taca ociekowa napelnia się nawet wtedy, gdy woda nie jest odprowadzana.	Czasami woda jest automatycznie odprowadzana do tacy ociekowej przez urządzenie, aby umożliwić płukanie obwodów i zapewnić optymalne działanie.	Jest to normalne zjawisko.
W urządzeniu wyświetla się stale czerwony symbol  .	Opróżniono kasetkę na fusy, gdy urządzenie było wyłączone.	Kasetkę na fusy zawsze należy opróżniać, gdy urządzenie jest włączone. Poczekać, aż pojawi się symbol   przed włożeniem kasetki.
	Kasetka na fusy została opróżniona, gdy urządzenie było włączone, ale nie poczekano co najmniej 5 sekund przed ponownym włożeniem kasetki.	Poczekać, aż pojawi się symbol   przed włożeniem kasetki.
Nie można wyjąć bloku kawy.	Blok kawy jest w niewłaściwym położeniu.	Włączyć urządzenie. Zamknąć drzwiczki serwisowe. Blok kawy powraca automatycznie do pozycji wyjściowej.
	Kasetka na fusy jest włożona.	Wyjąć kasetkę na fusy, a następnie wyjąć blok kawy.
Nie można włożyć bloku kawy.	Blok kawy nie jest w pozycji spoczynku.	Upewnić się, czy blok kawy jest w pozycji spoczynku zgodnie z opisem zawartym w rozdziale „Cotygodniowe czyszczenie bloku kawy”.
	Motoreduktor jest w nieprawidłowym położeniu.	Włożyć tacę ociekową i kasetkę na fusy. Zamknąć drzwiczki serwisowe. Włączyć urządzenie bez bloku kawy. Motoreduktor wraca do poprawnego położenia. Wyłączyć urządzenie i włożyć blok zgodnie z opisem zawartym w rozdziale „Cotygodniowe czyszczenie bloku kawy”.
Kawa nie jest wystarczająco gorąca.	Filizanki są zimne.	Ogrzać filizanki gorącą wodą.
	Regulacja temperatury jest niepoprawna.	Wykonać regulację temperatury zgodnie z opisem zawartym w rozdziale „Programowanie”.

Problem	Przyczyna	Rozwiązanie
Kawa jest za bardzo wodnista (patrz uwaga).	Sytuacja ta występuje, kiedy urządzenie automatycznie reguluje dozę.	Zaparzyć kilka kaw zgodnie z opisem zawartym w rozdziale „Saeco Adapting System”.
	Kawa jest zbyt grubo zmielona.	Zmienić mieszankę kawy lub wyregulować stopień mielenia zgodnie z opisem zawartym w rozdziale „Regulacja młynka ceramicznego”.
Kawa ma mało pianki (patrz uwaga).	Mieszanka kawy jest nieodpowiednia, kawa nie jest świeżo prażona lub jest zbyt grubo zmielona.	Zmienić mieszankę kawy lub wyregulować stopień mielenia zgodnie z opisem zawartym w rozdziale „Regulacja młynka ceramicznego”.
Kawa nie wypływa, wypływa powoli lub kapie (patrz uwaga).	Mielenie jest zbyt drobne.	Zmienić mieszankę kawy lub wyregulować stopień mielenia zgodnie z opisem zawartym w rozdziale „Regulacja młynka ceramicznego”.
	Obwód jest pusty.	Napełnić obwód (rozdział „Pierwsze uruchomienie”).
	Blok kawy jest brudny.	Wyczyścić blok kawy (rozdział „Cotygodniowe czyszczenie bloku kawy”).
	Dozownik jest brudny.	Wyczyścić dozownik i jego otwory wylotowe.
	Obwód urządzenia jest zatkany z powodu osadów kamienia.	Wykonać odwapnianie urządzenia.
Kawa wypływa poza dozownik kawy.	Dozownik kawy jest zatkany.	Wyczyścić dozownik kawy i jego otwory wylotowe.
Nie wypływa gorąca woda lub para.	Otwór rurki wylotu pary/gorącej wody jest zatkany.	Przeczyścić otwór rurki wylotu pary za pomocą szpilki. Przed wykonaniem tej czynności należy upewnić się, czy urządzenie jest wyłączone i zimne.
	Obwód jest pusty.	Napełnić obwód (rozdział „Pierwsze uruchomienie”).
	Obwód urządzenia jest zatkany z powodu osadów kamienia.	Wykonać odwapnianie urządzenia.
Mleko nie jest spienione.	Automatyczna przystawka do spieniania mleka została włożona zbyt głęboko. Mleko nie jest zasysane.	Poczekać, aż automatyczna przystawka do spieniania mleka ostygnie. Poruszyć ją lekko w dół. Ustawić ją w prawidłowym położeniu.

Problem	Przyczyna	Rozwiązanie
Spienione mleko jest zbyt zimne.	Filizanki są zimne.	Ogrzać filizanki gorącą wodą.
Nie udało się ukończyć cyklu odwapniania.	Ilość nalanej wody jest niewystarczająca do wykonania płukania.	Nacisnąć przycisk on/off i wykonać czynności określone w punkcie „Przerwanie cyklu odwapniania”.

**Uwaga:**

Problemy te mogą być normalne, jeżeli została zmieniona mieszanka kawy lub w przypadku wykonywania pierwszej instalacji. W takim wypadku należy poczekać, aż urządzenie rozpocznie autoregulację zgodnie z opisem zawartym w rozdziale „Saeco Adapting System”.

OSZCZĘDNOŚĆ ENERGII

Stand-by

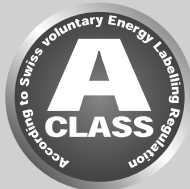

Super automatyczny ekspres do kawy espresso Philips jest zaprojektowany do zapewnienia oszczędności energii, o czym świadczy etykieta efektywności energetycznej klasy A.

Po upływie 15 minut bezczynności urządzenie automatycznie się wyłącza (chyba że zaprogramowano inny czas trybu stand-by). Jeżeli zaparzone jakiś produkt, urządzenie wykona cykl płukania.

W trybie stand-by zużycie energii nie przekracza 1 Wh. Aby włączyć urządzenie, należy nacisnąć przycisk „” (jeżeli wyłącznik główny z tyłu urządzenia jest ustawiony w położeniu „I”). Jeżeli bojler jest zimny, urządzenie wykona cykl płukania.

WŁAŚCIWOŚCI TECHNICZNE

Producent zastrzega sobie prawo do modyfikacji właściwości technicznych produktu.

Napięcie nominalne - Moc nominalna - Zasilanie	Patrz: tabliczka umieszczona po wewnętrznej stronie drzwiczek serwisowych
Materiał obudowy	Tworzywo termoplastyczne
Wymiary (dł. x wys. x gł.)	215 x 330 x 429 mm
Waga	6,7 kg
Długość kabla	800 - 1200 mm
Panel sterowania	Przedni
Automatyczna przystawka do spieniania mleka	Specjalna do cappuccino
Rozmiar filiżanek	Do 152 mm
Pojemnik na wodę	1,8 litra - Wyjmowany
Pojemność pojemnika na kawę ziarnistą	250 g
Pojemność kasetki na fusy	15
Ciśnienie pompy	15 barów
Bojler	Bojler ze stali nierdzewnej
Urządzenia zabezpieczające	Bezpiecznik termiczny

USTAWIENIA FABRYCZNE

Regulacja napojów

Napoje	Ilości domyślne	Siła aromatu	Zakres regulacji:
Kawa espresso	40 ml	3	20 ml -140 ml
Duża kawa espresso	120 ml	3	20 ml -140 ml

Uwaga: podane wartości mogą ulec zmianie.

GWARANCJA I OBSŁUGA KLIENTA

Gwarancja

Szczegółowe informacje na temat gwarancji i jej warunków znajdują się w oddzielnej karcie gwarancyjnej.

Obsługa klienta

Chcemy mieć pewność, że są Państwo zadowoleni z zakupionego ekspresu do kawy.

Zachęcamy do zarejestrowania produktu na stronie internetowej **www.philips.com/welcome**. Dzięki temu będziemy w kontakcie oraz będziemy mogli wysłać Państwu przypomnienia o operacjach czyszczenia i odwapniania.

Aby uzyskać pomoc lub skontaktować się z obsługą klienta, prosimy odwiedzić stronę internetową firmy Philips **www.philips.com/support** albo zadzwonić na numer infolinii Philips w danym kraju. Informacje kontaktowe umieszczone są w oddzielnej karcie gwarancyjnej lub na stronie **www.philips.com/support**.

ZAMAWIANIE PRODUKTÓW KONSERWACYJNYCH

Do czyszczenia i odwapniania należy stosować tylko produkty konserwacyjne firmy Philips. Produkty te można zakupić w sklepie internetowym Philips na stronie www.shop.philips.com/service, u autoryzowanego sprzedawcy lub w autoryzowanych centrach obsługi klienta.

W razie trudności z zakupem produktów konserwacyjnych do urządzenia prosimy o kontakt z infolinią Philips w danym kraju.

Informacje kontaktowe umieszczone są w oddzielnej karcie gwarancyjnej lub na stronie www.philips.com/support.

Lista produktów konserwacyjnych:



- Odwapniacz CA6700



- Wkład do filtra wody INTENZA+ CA6702



- Smar HD5061



- Pastyłki odtłuszczające CA6704



- System czyszczenia obwodu mleka: CA6705



- Zestaw do konserwacji CA 6706

13

Rev.00 del 30-04-15



421946030721

PL

13

Producent zastrzega sobie prawo do wprowadzenia dowolnych zmian bez wcześniejszej zapowiedzi.



www.philips.com/welcome