

Registrer produktet ditt og få assistanse på nettstedet  
[www.philips.com/welcome](http://www.philips.com/welcome)

09

Norsk

# ENERGICA

Type HD8852

## BRUKSANVISNING



NO

60

LES DENNE BRUKSANVISNINGEN NØYE FØR DU BRUKER MASKINEN.

CE

 **Saeco**

Gratulerer med kjøpet av den superautomatiske kaffe-maskinen Saeco Energica Focus!  
 For å få mest mulig ut av Saecos assistansetjeneste, bør du registrere produktet ditt på [www.philips.com/welcome](http://www.philips.com/welcome). Denne bruksanvisningen er gyldig for modellen HD8852. Maskinen er laget for tilberedning av espressokaffe ved bruk av hele kaffebønner, og er utstyrt med en melkekanne for å tilberede en perfekt cappuccino eller latte macchiato på en enkel og rask måte. I denne bruksanvisningen finner du all informasjonen du trenger for å installere, bruke, rengjøre og avkalke maskinen din.

## SAMMENDRAG

<b>VIKTIG .....</b>	<b>4</b>
Sikkerhetsindikasjoner.....	4
Advarsel .....	4
Advarsler .....	5
Samsvar med normene .....	5
<b>INSTALLASJON.....</b>	<b>6</b>
Oversikt over produktet.....	6
Generell beskrivelse .....	7
<b>FORBEREDELSE .....</b>	<b>8</b>
Maskinens emballasje .....	8
Installasjon av maskinen .....	8
<b>FØRSTE GANGS BRUK .....</b>	<b>11</b>
Automatisk skylle-/rengjøringsyklus .....	11
Manuell skyllesyklus .....	11
Måling og programmering av vannhardhet .....	13
Installering av vannfilteret "INTENZA+" .....	15
Utskifting av vannfilteret "INTENZA+" .....	17
<b>REGULERINGER .....</b>	<b>18</b>
Saeco Adapting System.....	18
Regulering av keramisk kaffekvern .....	18
Aromaregulering (kaffens intensitet) .....	19
Regulering av uttak .....	20
Regulering av vannmengden i kaffen .....	21
<b>TILBEREDING AV ESPRESSO, KAFFE OG KAFFE MED MER VANN.....</b>	<b>22</b>
Tilberedning av espresso, kaffe og kaffe med mer vann ved bruk av kaffebønner .....	22
Tilberedning av espresso, kaffe og kaffe med mer vann med bruk av forhåndsmalt kaffe .....	23
<b>MELKEKANNE.....</b>	<b>25</b>
Fylling av melkekannen .....	25
Innsetting av melkekannen.....	26
Fjerning av melkekannen.....	28
Tømming av melkekannen .....	28

<b>VANNUTTAK .....</b>	<b>29</b>
Innsetting av vannuttaket .....	29
Fjerning av vannuttaket .....	29
<b>TILBEREDING AV CAPPUCCINO.....</b>	<b>30</b>
Regulering av vannmengden i cappuccinoen .....	32
<b>SPESELLE DRIKKER.....</b>	<b>33</b>
Latte "macchiato" .....	34
Varm melk .....	34
Uttak av varmt vann.....	35
<b>PROGRAMMERING AV DRIKKER .....</b>	<b>36</b>
Programmering av cappuccino.....	37
Programmering av varmt vann .....	38
<b>PROGRAMMERING AV MASKIN .....</b>	<b>39</b>
Hovedmeny.....	40
Displaymeny .....	40
Vannmeny.....	41
Vedlikeholdsmeny.....	42
Fabrikkinstillinger .....	42
<b>RENGJØRING OG VEDLIKEHOLD .....</b>	<b>43</b>
Daglig rengjøring av maskinen .....	43
Daglig rengjøring av vannbeholderen .....	44
Daglig rengjøring av melkekannen: automatisk rengjøringscyklus "CLEAN" (etter hver bruk) .....	45
Ukentlig rengjøring av maskinen .....	45
Ukentlig rengjøring av melkekannen .....	47
Ukentlig rengjøring av kaffeenheten.....	49
Månedlig rengjøring av melkekannen .....	51
Månedlig smøring av kaffeenheten .....	54
Månedlig rengjøring av kaffeenheten med avfettingstabletter.....	55
Månedlig rengjøring av kaffebønnebeholderen .....	57
<b>AVKALKING .....</b>	<b>58</b>
<b>BETYDNING AV DISPLAYET .....</b>	<b>62</b>
<b>PROBLEMLØSNING .....</b>	<b>64</b>
<b>ENERGISPARING .....</b>	<b>67</b>
Standby.....	67
Avhending .....	68
<b>TEKNISKE DATA.....</b>	<b>69</b>
<b>GARANTI OG ASSISTANSE .....</b>	<b>69</b>
Garanti .....	69
Assistanse .....	69
<b>BESTILLING AV VEDLIKEHOLDSPRODUKTER .....</b>	<b>70</b>

## VIKTIG

### Sikkerhetsindikasjoner

Maskinen er utstyrt med sikkerhetsinnretninger. Du må likevel lese sikkerhetsanvisningene som er beskrevet i denne bruksanvisningen nøye, slik at du unngår skader på personer eller gjenstander.

Ta vare på denne bruksanvisningen for eventuell fremtidig referanse.



Begrepet **ADVARSEL** og dette symbolet varslar brukeren om faresituasjoner som kan forårsake alvorlige personskader, livsfare og/eller skader på maskinen.



Begrepet **FORSIKTIG** og dette symbolet varslar brukeren om farlige situasjoner som kan forårsake lettere personskader og/eller skader på maskinen.

### Advarsel

- Koble maskinen til et egnet strømuttak, hvis hovedspenning er i samsvar med apparatets tekniske data.
- Unngå at strømkabelen henger ned fra bordet eller arbeidsbenken og at den kommer i kontakt med varme overflater.
- Legg aldri maskinen, støpselet eller strømkabelen i vann: fare for elektrisk støt!
- Rett aldri vannspruten mot noen deler av kroppen: Fare for forbrenning!
- Ikke ta på de varme overflatene. Bruk håndtak og brytere.
- Ta støpselet ut av kontakten:
  - hvis det skulle oppstå uregelmessigheter,
  - hvis maskinen ikke skal brukes over lengre tid,
  - før du går i gang med rengjøring av maskinen.

Trekk i støpselet og ikke i selve kabelen. Ikke ta på støpselet med våte hender.

- Ikke bruk maskinen hvis støpselet, strømkabelen eller selve maskinen er skadet.
- Ikke endre maskinen eller strømkabelen på noen som helst måte. Alle reparasjoner må foretas av et servicesenter som er godkjent av Philips for å unngå enhver form for fare.
- Maskinen er ikke beregnet for bruk av personer (barn inkludert) med reduserte fysiske, mentale eller sansemessige evner, eller med utilstrekkelig erfaring og/eller kompetanse, med mindre de overvåkes av en person som er ansvarlig for deres sikkerhet, eller de får tilstrekkelig opplæring i bruken av apparatet.

- Du må passe på at barna ikke leker med apparatet.
- Putt aldri fingrene eller andre gjenstander inn i kaffekvernen.

---

### Advarsler

- Maskinen er kun laget for bruk i hjemmet. Den er ikke egnet for bruk på steder som kantiner, eller kjøkken på kontorer, i butikker, gårder eller på andre arbeidsplasser.
- Plasser alltid maskinen på en plan og stabil overflate.
- Plasser aldri maskinen på varme overflater, i nærheten av varme stekeovner, varmeovner eller lignende varmekilder.
- Du skal alltid bare helle kaffebønner i beholderen. Malt kaffe, pulverkaffe eller andre gjenstander vil kunne skade maskinen hvis de kommer inn i kaffebønnebeholderen.
- La maskinen avkjøles før du setter inn eller fjerner en hvilken som helst del.
- Ikke hell varmt eller kokende vann i beholderen. Bruk kun kaldt vann.
- Ikke bruk slipepulver eller aggressive rengjøringsmidler til rengjøring. En myk klut fuktet med vann er nok.
- Foreta avkalking av maskinen regelmessig. Det er maskinen som varsler om når den behøver avkalking. Hvis denne operasjonen ikke foretas vil apparatet slutte å virke korrekt. I så tilfelle vil en eventuell reparasjon ikke dekkes av garantien!
- Ikke oppbevar maskinen ved temperaturer under 0 °C. Restvannet inne i oppvarmingssystemet vil kunne fryse og dermed skade maskinen.
- La det aldri være igjen vann i beholderen hvis maskinen ikke brukes over lengre tid. Vannet vil kunne forurennes. Bruk bare friskt vann hver gang du bruker maskinen.

---

### Samsvar med normene

Maskinen er i samsvar med art. 13 av det italienske lovdekretet av den 25. juli 2005, nr. 151, "Ikrafttredelse av direktivene 2005/95/EF, 2002/96/EF og 2003/108/EF, angående reduksjon av farlige stoffer i elektriske og elektroniske apparater, og kassering av avfall".

Denne maskinen er i samsvar med europadirektivet 2002/96/EF.

# INSTALLASJON

## Oversikt over produktet

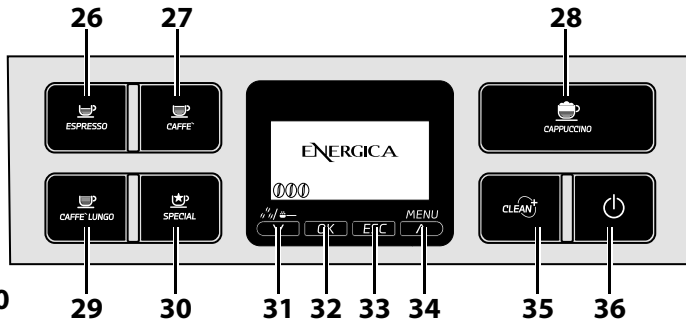
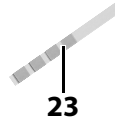
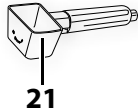
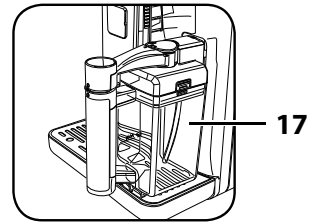
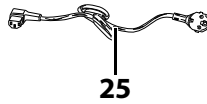
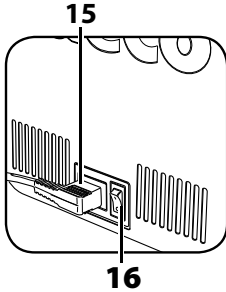
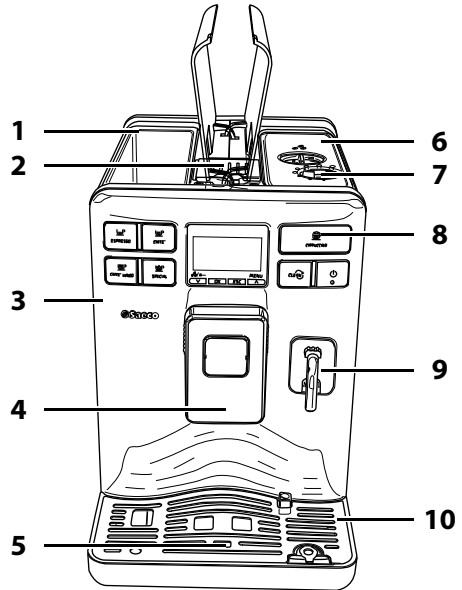
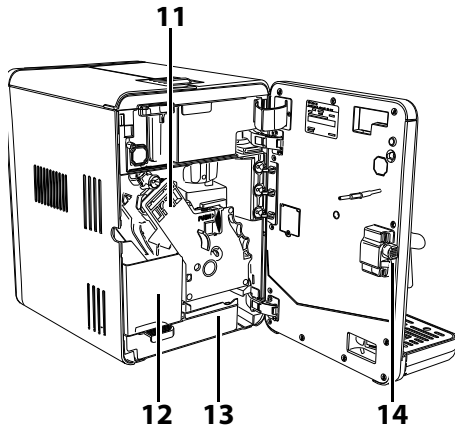

## Generell beskrivelse

---

1. Vannbeholder
2. Rom for forhåndsmalt kaffe
3. Betjeningsluke
4. Kaffeuttak
5. Indikator for full dråpesamler
6. Kaffebeholder med lokk
7. Regulering av kaffekvern
8. Betjeningspanel
9. Varmtvannsuttak
10. Dråpesamler (ekstern)
11. Kaffeenheter
12. Grutsamler
13. Dråpesamler (intern)
14. Knapp betjeningsluke
15. Stikkontakt strømkabel
16. Hovedbryter
17. Melkekanne
18. Avfettingstabletter (selges separat)
19. Avkalkingsløsning (selges separat)
20. Vannfilter INTENZA+ (selges separat)
21. Måleskje for forhåndsmalt kaffe
22. Fett for kaffeenheter
23. Vannhardhetstest
24. Rengjøringspensel
25. Strømkabel
26. Espressotast
27. Kaffetast
28. Cappuccinotast
29. Tast for uttak av kaffe med mer vann
30. Tast for "Spesielle drikker"
31. "Aroma"-tast - Forhåndsmalt kaffe
32. Funksjonstast
33. Funksjonstast
34. "MENU"-tast
35. Tast for å foreta en rengjøringscyklus av kannen (Clean)
36. Standby-tast

## FORBEREDELSE

### Maskinens emballasje

Originalemballasjen er designet og laget for å beskytte maskinen under frakt. Vi anbefaler at du tar vare på emballasjen for eventuell framtidig transport.

### Installasjon av maskinen

**1** Ta dråpesamleren med rist ut fra emballasjen.

**2** Ta maskinen ut av emballasjen.

**3** For optimal bruk anbefaler vi å:

- Velge et underlag som er sikkert, jevnt, og hvor ingen kan velte maskinen eller skades av den.
- Velg et sted som er tilstrekkelig opplyst, hygienisk og med en stikkontakt lett tilgjengelig.
- La det være en minimumsavstand mellom veggene og maskinen som angitt i figuren.

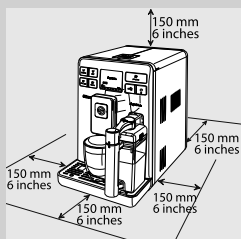

**4** Sett dråpesamleren (ekstern) med rist inn på maskinen. Kontroller at den er korrekt plassert.



#### Merk:

Oppgaven til dråpesamleren er å samle opp vannet som kommer ut fra uttaket under skyllingssyklusen/den automatiske rengjøringsyklusen, og den eventuelle kaffen som vil kunne komme ut under tilberedning av drikker. Tøm og vask dråpesamleren daglig, og hver gang indikatoren viser at den er full.

#### Forsiktig:

**IKKE** ta ut dråpesamleren rett etter at du har slått på maskinen. Vent i et par minutter til skylle-/rengjøringsyklusen er over.

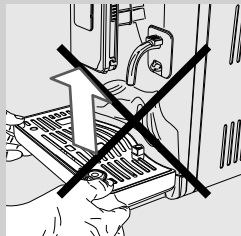



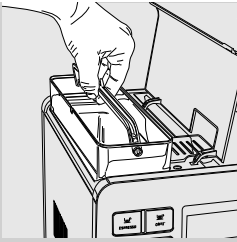

**5** Løft lokket og dra ut vannbeholderen ved hjelp av håndtaket.

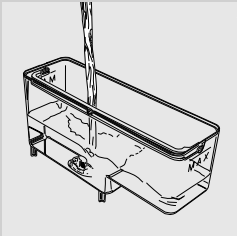

**6** Skyll beholderen med friskt vann.

**7** Fyll beholderen med friskt drikkevann opp til MAX-nivået og sett den inn i maskinen igjen. Kontroller at den er satt helt inn.

**!** **Forsiktig:**

Ikke fyll beholderen med varmt vann, kokende vann, vann med kullsyre eller andre væsker som vil kunne skade selve beholderen og maskinen.

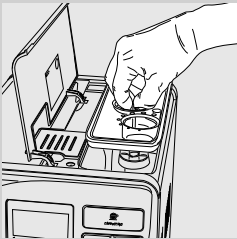

**8** Løft lokket på kaffebønnebeholderen og ta ut det innvendige lokket.

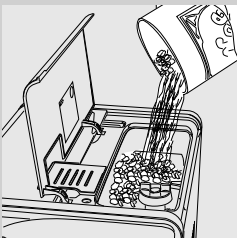

**9** Hell kaffebønnene langsomt ned i beholderen. Sett det innvendige lokket på plass igjen og steng det utvendige lokket.

**≡** **Merk:**

Ikke hell for mange kaffebønner ned i kaffebønnebeholderen for ikke å forringe maskinens malingssegenskaper.

**!** **Forsiktig:**

**Du skal alltid bare helle kaffebønner i beholderen. Malt kaffe, pulverkaffe, karamellisert kaffe eller andre gjenstander vil kunne skade maskinen.**

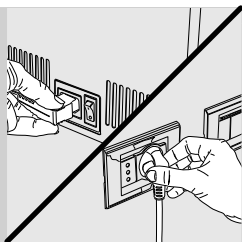

**10** Sett i støpselet på baksiden av maskinen.

**11** Sett støpselet i den andre enden av kabelen inn i en veggkontakt med egnet spenningsførsel.

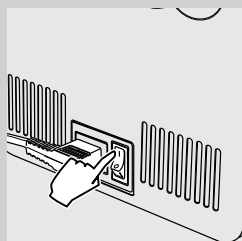

**12** Sett hovedbryteren på "I" for å slå på maskinen.



**13** Følgende skjermbilde vises. Velg ønsket språk ved å trykke på tastene "V" eller "∧".



**14** Trykk på tasten "OK" for å bekrefte.

 **Merk:**

Hvis du ikke stiller inn språket, vil du på nytt bli bedt om denne innstillingen neste gang du setter i gang maskinen.

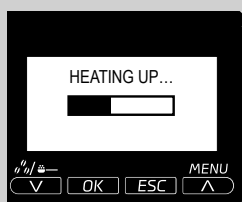

**15** Maskinen er i oppvarmingsfasen.

## FØRSTE GANGS BRUK

### Automatisk skylle-/rengjøringsyklus

Når oppvarmingen er over foretar maskinen en automatisk skylle-/rengjøringsyklus av de innvendige kretsene, ved hjelp av friskt vann. Denne operasjonen tar mindre enn ett minutt.

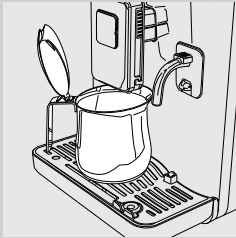

- 16** Plasser en beholder under uttaket for å samle opp den lille vannmengden som føres ut.

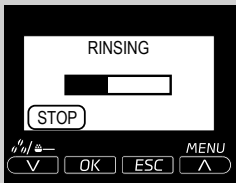

- 17** Følgende skjermbilde vises. Vent til syklusen avsluttes automatisk.



#### Merk:

trykk på tasten "V" for å stanse uttaket.



- 18** Når operasjonene over er avsluttet viser maskinen displayet på siden.

### Manuell skyllesyklus

Ved første gangs bruk av maskinen må du foreta en skyllesyklus. Under denne prosessen aktiveres kaffeuttakssyklusen og det renner friskt vann gjennom uttaket. Dette tar noen minutter.

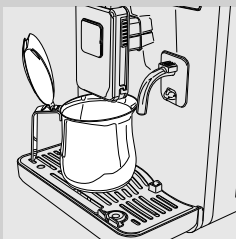

- 1** Plasser en beholder under uttaket.

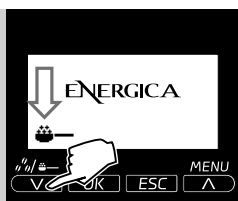

- 2 Velg funksjonen for uttak av forhåndsmalt kaffe ved å trykke på tasten "☕/☕-". Maskinen viser symbolet på siden.



- 3 Trykk på tasten "☕/☕- CAFFE LUNGO".



- 4 Trykk på tasten "OK". Maskinen begynner å føre ut vann.



**Merk:**

Ikke fyll forhåndsmalt kaffe i rommet.



- 5 Når uttaket er over tømmer du beholderen og plasser den under vannuttaket.

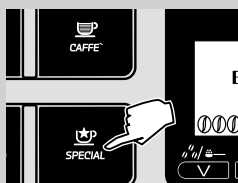

- 6 Trykk på tasten "☕/☕- SPECIAL".



- 7 Trykk på tasten "V" for å bla gjennom alternativene. Trykk på tasten "OK" for å velge HOT WATER.



**8** Fjern og tøm beholderen etter å ha ført ut vannet.

**9** Gjenta operasjonene fra punkt 5 til punkt 8 til det ikke er mer vann igjen i beholderen, gå deretter til punkt 10.

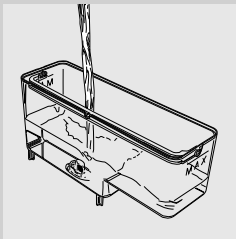

**10** Når du er ferdig, fyller du vannbeholderen på nytt opp til MAX-nivået. Nå er maskinen klar til bruk og til å tilberede kaffe.

#### **Merk:**

Hvis maskinen ikke har vært i bruk i to eller flere uker, vil den foreta en skyllesyklus/automatisk rengjøringsyklus når den slås på. Deretter er det nødvendig å sette i gang en manuell skyllesyklus som beskrevet over.

Den automatiske skylle-/rengjøringsyklusen settes i gang automatisk ved oppstart av maskinen (med kald kokeenhet), når maskinen forbereder seg på å gå over til standbymodus eller etter at du har trykket på tasten "⏻" for å slå av maskinen (etter uttak av en kaffe).

## Måling og programmering av vannhardhet

Måling av vannhardhet er svært viktig for å avgjøre hvor ofte maskinen må avkalkes, og for installasjon av vannfilteret "INTENZA+" (for flere detaljer om vannfilteret, se neste kapittel).

Følg instruksjonene under for måling av vannhardheten.

**1** Dypp vannhardhetstesten som følger med maskinen i vann i 1 sekund.

#### **Merk:**

Testen kan kun brukes til en måling.

**2** Vent i ett minutt.

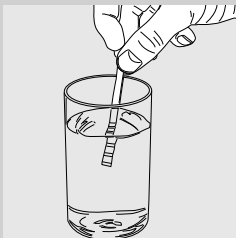

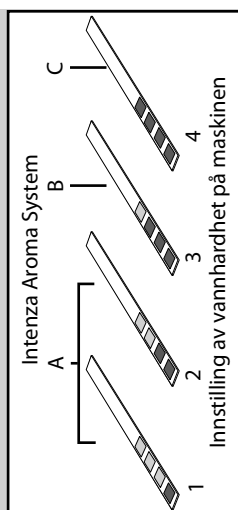

**3** Kontrollerer hvor mange firkanter som blir røde, og se deretter tabellen.

**Merk:**

Tallene på testen korresponderer med innstillingene for regulering av vannhardheten.

Mer presist:

1 = 1 (svært mykt vann)

2 = 2 (mykt vann)

3 = 3 (hardt vann)

4 = 4 (svært hardt vann)

Bokstavene korresponderer med referansepunktene som finnes nederst på vannfilteret "INTENZA+" (se neste kapittel).



**4** Nå kan du programmere innstillingene for vannhardhet. Trykk på tasten "MENU" for å få adgang til maskinens hovedmeny.

**Merk:**

Maskinen leveres med en standardinnstilling for vannhardhet som passer for store deler av vanntypene.

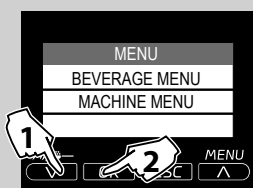

**5** Trykk på tasten "V" for å bla gjennom alternativene. Trykk på tasten "OK" for å velge MACHINE MENU.

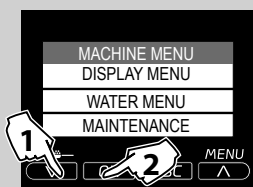

**6** Trykk på tasten "V" for å velge WATER MENU. Trykk på "OK" for å bekrefte.

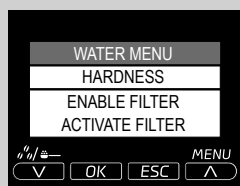

**7** Velg alternativet HARDNESS ved å trykke på tasten "OK" og programmer vannhardhetsverdien.

## Installering av vannfilteret "INTENZA+"

Vi anbefaler at du installerer vannfilteret "INTENZA+", som begrenser dannelsen av kalk inne i maskinen og gir espressoen din en mer intens aroma.

Vannfilteret INTENZA+ selges separat. For flere detaljer, se kapittelet "Bestilling av vedlikeholdsprodukter" i denne bruksanvisningen. Vannet er svært viktig i tilberedningen av en espresso, og det er derfor ekstremt viktig å kunne filtere det på profesjonelt vis. Vannfilteret "INTENZA+" hindrer dannelsen av mineralavleiringer, og forbedrer dermed vannkvaliteten.

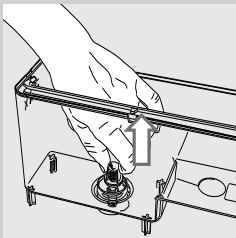

- 1** Ta ut det lille hvite filteret fra vannbeholderen og oppbevar det på et tørt sted.



- 2** Ta vannfilteret "INTENZA+" ut av pakningen og dypp det vertikalt (med åpningen opp), i kaldt vann og trykk forsiktig på sidene for å klemme ut luftboblene.



- 3** Still inn filteret i overensstemmelse med målingene (se forrige kapittel) og spesifiseringene nederst på filteret:  
 A = mykt vann – tilsvarer 1 eller 2 på testen  
 B = hardt vann (standard) – tilsvarer 3 på testen  
 C = svært hardt vann – tilsvarer 4 på testen

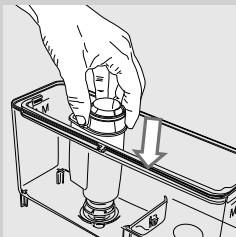

- 4** Sett filteret inn i den tomme vannbeholderen. Dytt det ned så langt det går.

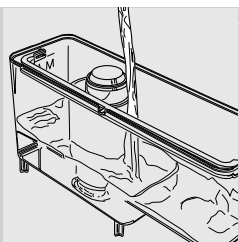

**5** Fyll beholderen med friskt drikkevann og sett den inn i maskinen igjen.



**6** Plasser en romslig beholder (1,5 l) under vannuttaket.

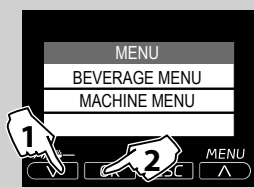

**7** Trykk på tasten "MENU" for å få adgang til maskinens hovedmeny.

**8** Trykk på tasten "V" for å bla gjennom alternativene. Trykk på tasten "OK" for å velge MACHINE MENU.

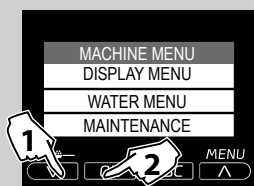

**9** Trykk på tasten "V" for å velge WATER MENU. Trykk på "OK" for å bekrefte.

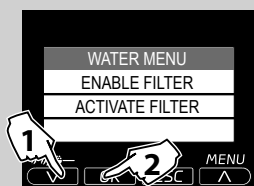

**10** Velg "ACTIVATE FILTER" og trykk på "OK".



**11** Trykk på tasten "OK" for å bekrefte at du ønsker å sette i gang prosedyren med aktivering av filteret.





**12** Trykk på tasten "OK" for å bekrefte at vannfilteret er satt i og beholderen er fylt.



**13** Maskinen indikerer at du må installere vannuttaket. Forsikre deg om at den er korrekt plassert. Trykk på "OK" for å bekrefte.

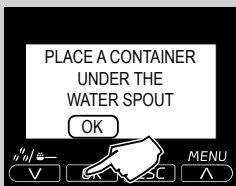

**14** Trykk på "OK" for å bekrefte at det finnes en beholder under vannuttaket.

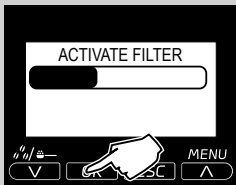

**15** Maskinen begynner å føre ut vann. Følgende skjermbilde vises. Fjern beholderen når uttaket er over.

### Utskifting av vannfilteret "INTENZA+"

Når det er nødvendig å skifte ut vannfilteret "INTENZA+" vises symbolet



**1** Skift ut filteret i henhold til beskrivelsen i forrige kapittel.

**2** Maskinen er nå programmert for et nytt filter.



#### Merk:

Hvis filteret allerede er installert og du vil ta det ut uten å skifte det ut, velg alternativet "ENABLE FILTER" og still det inn på OFF.

Hvis vannfilteret "INTENZA+" ikke finnes på maskinen, må du sette det lille hvite filteret du fjernet tidligere i beholderen.

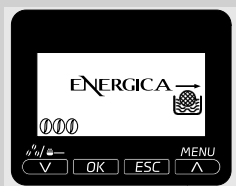

## REGULERINGER

Du kan foreta enkelte reguleringer på maskinen for å tilberede best mulig kaffe.

### Saeco Adapting System

Kaffe er et naturprodukt, og egenskapene kan variere avhengig av opphavssted, blanding og brenning. Maskinen er styrt med et automatisk reguleringsystem som gjør det mulig å bruke alle typer kaffebønner som finnes i handelen (ikke karamelliserte).

Maskinen reguleres automatisk etter uttak av noen kopper kaffe, for å optimere kaffeuttaket på bakgrunn av hvor kompakt den malte kaffen er.

### Regulering av keramisk kaffekvern

Den keramiske kaffekvernen garanterer en passende malingsgrad for alle kaffeblandinger og unngår overoppvarming av bønnene.

Denne teknologien gir en total konservering av aromaen og garanterer ekte italiensk smak i hver kopp.



#### Advarsel:

**Den keramiske kaffekvernen inneholder bevegelige deler som kan være farlige. Det er derfor forbudt å putte inn fingrene eller andre gjenstander. Før du gjør inngrep inne i kaffebønnebeholderen, uansett årsak, må du slå av maskinen ved å trykke på ON/OFF-tasten og trekke støpselet ut av stikkkontakten.**

Den keramiske kaffekvernen kan reguleres for å tilpasse malingsgraden på kaffen til din personlige smak.



#### Advarsel:

**Velgeren som regulerer kvernen, inne i kaffebønnebeholderen, må kun dreies rundt når den keramiske kaffekvernen er i funksjon.**

Du kan foreta denne reguleringen ved å dytte og vri på velgeren for regulering av malingsgraden som er plassert inne i kaffebønnebeholderen.

**1** Løft lokket på kaffebønnebeholderen.

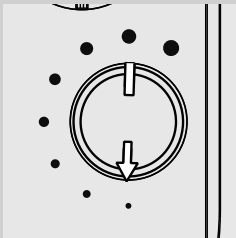
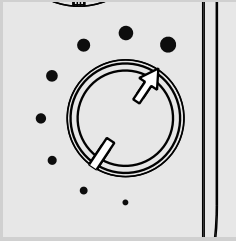

**2** Trykk ned og vri velgeren for regulering av malingsgraden ett trinn av gangen. Smaksforskjellen merkes etter uttak av 2-3 espressokopper.

**3** Referansemerkene på lokket til kaffebønnebeholderen indikerer den innstilte malingsgraden. Du kan stille inn 8 forskjellige malingsgrader, fra:

- svært grovmalt (●): mildere smak, for mørkbrente blandinger

til:

- svært finmalt (◐): sterkere smak, for lysbrente blandinger.

Hvis du stiller inn den keramiske kaffekvernen til en finere maling, vil kaffesmaken bli sterkere. For en kaffe med mildere smak, må du stille inn den keramiske kaffekvernen til en grovere malingsgrad.

### Aromaregulering (kaffens intensitet)

Velg din favoritt-kaffeblanding, og reguler kaffemengden som skal males i henhold til din personlige smak. Det er også mulig å velge funksjonen forhåndsmalt kaffe.



#### Merk:

Valget må være foretatt før du velger kaffen.

Maskinen gjør det mulig å regulere korrekt mengde malt kaffe til hvert produkt. Standardreguleringen, for hvert produkt kan programmeres med menyen "BEVERAGE MENU" (se kapittelet "Programmering av drikker", alternativet "Kaffemengde").



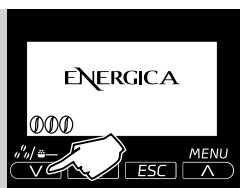

**1** For å samtidig endre mengden malt kaffe, trykk på tasten "V" på betjeningspanelet.

**2** Aromaen varieres med en grad, på bakgrunn av den valgte mengden:

**0** = lett dose

**00** = middels dose

**000** = sterk dose

**☼** = drikken vil bli tilberedt med bruk av forhåndsmalt kaffe

### Regulering av uttak

Uttaket kan reguleres i høyden for å tilpasses bedre til størrelsen på koppene som benyttes.

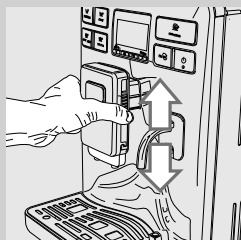

For å foreta reguleringen, hever eller senker du uttaket manuelt ved å plassere fingrene som vist i figuren.



De anbefalte posisjonene er:  
For små kopper



For store kopper



For kopper eller glass til latte macchiato.



**Merk:**

Du kan dessuten fjerne selve uttaket for å kunne bruke store beholdere.

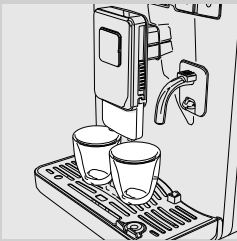

Du kan plassere to kopper under uttaket for å føre ut to kopper kaffe samtidig.

**Regulering av vannmengden i kaffen**

Maskinen gjør det mulig å regulere mengden utført kaffe eller melk på bakgrunn av personlig smak og størrelsen på koppene.

Hver gang du trykker på tasten "ESPRESSO" "CAFFE" "CAFFE LUNGO" eller "CAPPUCCINO" fører maskinen ut en bestemt mengde produkt. Hver tast er knyttet til et uavhengig uttak.

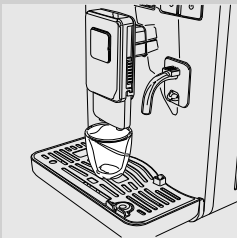

Framgangsmåten under illustrerer programmering av tasten "ESPRESSO".

- 1 Sett en kopp under uttaket.

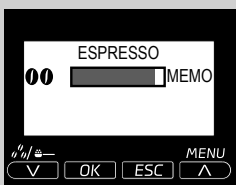

- 2 Trykk og hold inne tasten "ESPRESSO" til symbolet "MEMO" dukker opp. Slipp tasten. Nå er maskinen i programmeringsmodus. Maskinen starter kaffeuttaket.



- 3 Når symbolet "STOP" vises, trykk på tasten "V" så snart du har nådd ønsket kaffemengde.

Nå er tasten programmert, hver gang du trykker på denne tasten, vil maskinen føre ut den samme mengden espresso som du nettopp har programmert.

#### **Merk:**

Følg den samme fremgangsmåten for programmering av tastene "ESPRESSO", "CAFFÈ LUNGO" og "CAFFÈ" og "CAPPUCCINO".  
Bruk alltid tasten "V" for å avbryte utførelsen av kaffe når du har oppnådd ønsket mengde.

Du kan dessuten regulere vannmengden i drikken ved hjelp av "BEVERAGE MENU" (se kapitlet "Programmering av drikker", alternativet "COFFEE LENGTH").

## TILBEREDING AV ESPRESSO, KAFFE OG KAFFE MED MER VANN

Før du lager kaffe, må du kontrollere meldingene på displayet og at vannbeholderen og kaffebønnebeholderen er fylt opp.

### Tilbereding av espresso, kaffe og kaffe med mer vann ved bruk av kaffebønner



- 1 Sett 1 eller 2 kopper under uttaket.



- 2 Trykk på tasten "ESPRESSO" for en espresso, tasten "CAFFÈ" for en kaffe eller tasten "CAFFÈ LUNGO" for en kaffe med mer vann.



- 3 For å tilberede 1 espresso, 1 kaffe eller 1 kaffe med mer vann, trykk på den ønskede tasten en enkelt gang. Følgende skjermbilde vises.

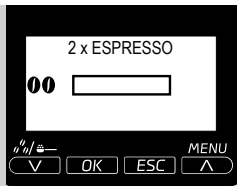

- 4 For å tilberede 2 espresso, 2 kaffe eller 2 kaffe med mer vann, trykk på den ønskede tasten to ganger etter hverandre. Følgende skjermbilde vises.

**Merk:**

I denne funksjonsmodusen sørger maskinen automatisk for å male og dosere riktig mengde kaffe. Tilbereding av to espresso krever to kverningssykluser og to uttakssykluser, men dette håndteres automatisk av maskinen.



- 5 Etter å ha fullført forhåndstrekkingen begynner kaffen å komme ut av uttaket.



- 6 Kaffeuttaket stanser automatisk når det forhåndsinnstilte nivået er nådd, men det er mulig å avbryte kaffeuttaket tidligere ved å trykke på tasten "☺/☹/☹-".

### Tilbereding av espresso, kaffe og kaffe med mer vann med bruk av forhåndsmalt kaffe

Denne funksjonen gjør det mulig å bruke forhåndsmalt og decaffineret kaffe. Med funksjonen for forhåndsmalt kaffe kan du bare tilberede en kaffe om gangen.



- 1 For å velge funksjonen forhåndsmalt kaffe trykker du på tasten "V" helt til dette symbolet vises som funksjon på displayet.



- 2 Sett en kopp under uttaket.

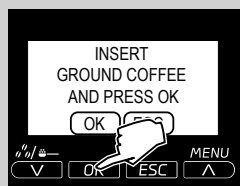
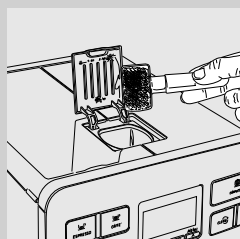

3 Trykk på tasten "ESPRESSO" for en espresso, tasten "CAFFE" for en kaffe eller tasten "CAFFE LUNGO" for en kaffe med mer vann. Uttakssyklusen begynner.

4 Følgende skjermbilde vises.

5 Ta av lokket til rommet og hell i en måleskje med forhåndsmalt kaffe. Bruk kun måleskjeen som følger ed maskinen, steng deretter lokket til rommet for forhåndsmalt kaffe.



**Advarsel:**

**Fyll kun forhåndsmalt kaffe i rommet for forhåndsmalt kaffe. Innføring av andre stoffer eller gjenstander kan forårsake alvorlige skader på maskinen. Slike skader dekkes ikke av garantien.**

6 Trykk på "OK" for å bekrefte og sett i gang uttaket.

7 Etter å ha fullført forhåndstrekkingen begynner kaffen å komme ut av uttaket.

8 Kaffeuttaket stanser automatisk når det forhåndsinnstilte nivået er nådd, men det er mulig å avbryte kaffeuttaket tidligere ved å trykke på tasten "V".

Når uttaket er ferdig går maskinen tilbake til hovedmenyen.

For å tilberede flere kaffe med forhåndsmalt kaffe, gjentar du operasjonene beskrevet over.



**Merk:**

Hvis du ikke trykker på tasten OK for å sette i gang uttaket etter 30 sekunder, går maskinen tilbake til hovedmenyen og tømmer ut eventuell innført kaffe i grutsamlere.

Hvis du glemmer å fylle forhåndsmalt kaffe i dette rommet, vil det bare komme ut vann.

Hvis mengden er for stor, eller hvis det helles i 2 eller flere måleskjeer med kaffe, vil ikke maskinen tilberede produktet. Det vil bare føres ut vann, og den malte kaffen vil tømmes ut i grutsamlere.

**MELKEKANNE**

Dette kapittelet beskriver bruken av melkekanne for tilberedning av cappuccino, latte macchiato eller varm melk.

**Merk:**

Før du bruker melkekanne, må du rengjøre den skikkelig slik det er beskrevet i kapittelet "Rengjøring og vedlikehold".

Vi anbefaler at du fyller den opp med kaldt vann (cirka 5 °C). Sett kannen i kjøleskapet igjen etter bruk. IKKE oppbevar melken utenfor kjøleskapet i mer enn 15 minutter.

**Advarsel:**

**Må kun brukes med melk eller vann til rengjøring.**

**Fylling av melkekanne**

Melkekanne må fylles før bruk.



1 Åpne uttaket til melkekanne ved å vri det i klokkeretningen til det klikker på plass.

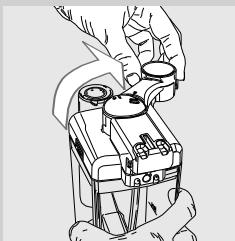

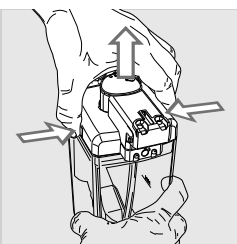

**2** Trykk på utløsningstastene og fjern så lokket.

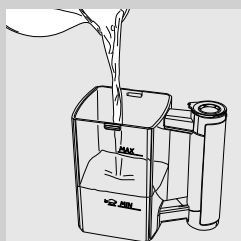

**3** Hell melk i kannen. Melkenivået skal ligge mellom minimumsnivået (MIN) og maksimumsnivået (MAX) som er merket av på melkekannen.

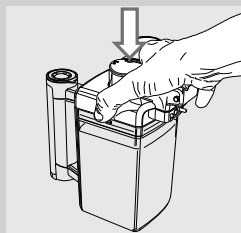

**4** Sett lokket på plass igjen og steng uttaket på kannen ved å vri det mot klokkeretningen.

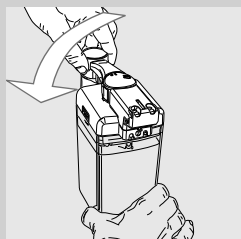

Melkekannen er klar til bruk.

### **Innsetting av melkekannen**



- 1** Hvis det er installert, fjern vannuttaket som vist i figuren:
- Trykk på tasten nederst på uttaket for å løsne det, og løft det forsiktig



- Trekk i uttaket for å fjerne det.

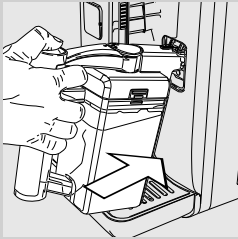

- 2 Hell lett på melkekannen og sett den inn på den fremre delen av maskinen.

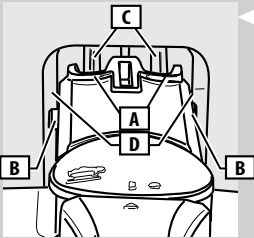

I denne fasen er hullene i kannen (A) lavere enn festene (C). Tappene (B) er på høyde med sporene (D).

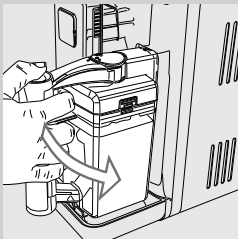

- 3 Trykk og vri kannen nedover helt til den festes til dråpesamleren (ekstern) (E).

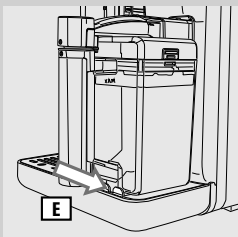

**!** Forsiktig:  
Ikke tving kannen på plass.

### Fjerning av melkekannen

---

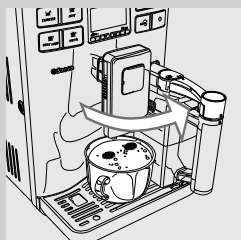

1 Steng uttaket på melkekannen ved å vri det mot klokkeretningen.

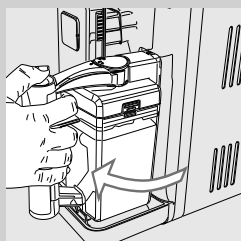

2 Vri kannen oppover, helt til den løsner fra dråpesamleren (ekstern) (E).

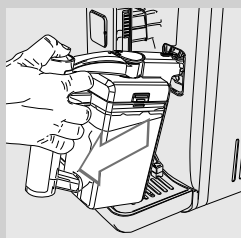

3 Trekk den bort fra maskinen helt til den løsner helt.

### Tømming av melkekannen

---

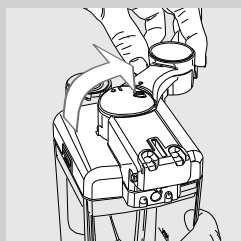

1 Åpne uttaket på kannen ved å vri det i klokkeretningen.

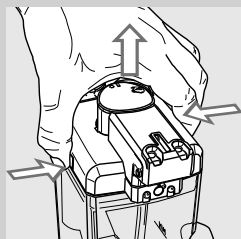

2 Trykk på utløsningstastene for å kunne fjerne lokket.

3 Løft lokket. Tøm melkekannen og rengjør den skikkelig.



#### Merk:

Etter hver bruk, rengjør melkekannen som beskrevet i kapittelet "Rengjøring og vedlikehold".

## VANNUTTAK

### Innsetting av vannuttaket

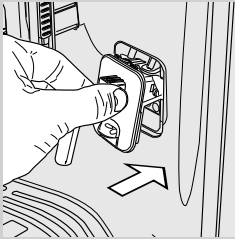

- 1 Hell forsiktig på vannuttaket og sett den inn på sporene på maskinen.

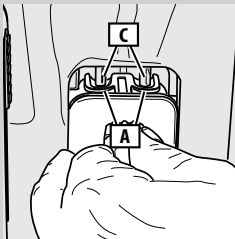

I denne fasen er hullene i uttaket (A) lavere enn festene (C). Tappene på uttaket er på høyde med sporene.



- 2 Trykk og vri vannuttaket nedover til det festes til maskinen som vist i figuren.

**!** Forsiktig:  
Ikke tving uttaket på plass.

### Fjerning av vannuttaket

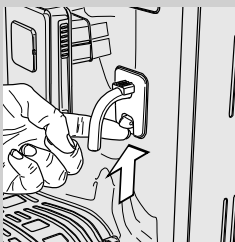

**!** Advarsel:

**Fare for forbrenning! I starten av uttaket kan det sprute litt varmt vann og damp. Fare for forbrenning! Vent til uttakssyklusen eller rengjøringssyklusen er over før du fjerner vannuttaket.**

- 1 Trykk på tasten nederst på uttaket for å løsne det, og løft det forsiktig.



- 2 Trekk i uttaket for å fjerne det.

## TILBEREDING AV CAPPUCCINO

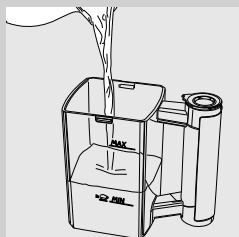
**Advarsel:**

**Fare for forbrenning! I starten av uttaket kan det sprute litt varm melk og damp. Fare for forbrenning! Ikke grip tak i håndtaket på kannen under rengjøringscyklusen, fare for forbrenning. Vent til syklusen er ferdig før du fjerner melkekannen.**

- 1 Fyll kannen med melk. Melkenivået skal ligge mellom minimumsnivået (MIN) og maksimumsnivået (MAX) som er merket av på melkekannen.

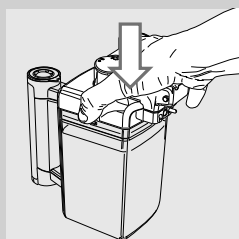
**Merk:**

bruk kald melk (~5 °C / 41 °F) med et proteininnhold på minst 3% for å få en cappuccino med god kvalitet. Du kan bruke både helmelk og lettmelk, etter personlig smak.

- 2 Sett lokket på plass igjen og sett melkekannen i maskinen.

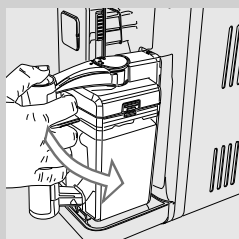

- 3 Sett en kaffekopp under kaffeuttaket.

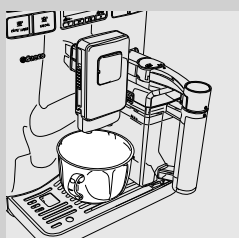

- 4 Åpne uttaket på kannen ved å vri det i klokkeretningen.

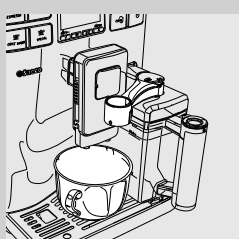

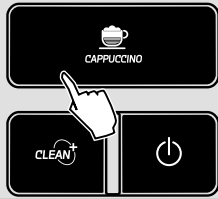

5 Trykk inn tasten “” for å sette i gang uttaket.



6 Maskinen er i oppvarmingsfasen.



**Merk:**

Maskinen trenger litt mer tid til oppvarmingen hvis funksjonen ECOMODE er aktivert. For flere detaljer, se kapittelet “Programmering av maskinen”.



7 Når maskinen viser skjermbildet under er uttaket av skummet melk i gang. Du kan stanse utførelsen tidligere ved å trykke på tasten “MENU”.



8 Når uttaket av melkeskum er ferdig begynner maskinen å føre ut kaffen. Du kan stanse utførelsen tidligere ved å trykke på tasten “”.

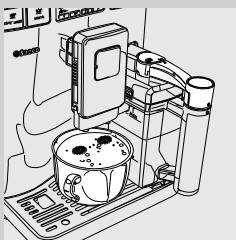

9 Ta bort koppen og steng melkeuttaket ved å vri det mot klokkeretningen.

10 Vent litt. Nå setter maskinen i gang den automatiske rengjøringscyklusen (se kapittelet “Rengjøring og vedlikehold”).

11 Når rengjøringscyklusen er over, ta bort melkekannen og sett den på plass i kjøleskapet igjen.

For tilberedning av en lette macchiato eller av varm melk, se kapittelet “Spesielle drikker”.

### Regulering av vannmengden i cappuccinoen

Hver gang du trykker inn tasten "  ", fører maskinen ut en programmert mengde cappuccino i koppen.

Maskinen gjør det mulig å regulere mengden cappuccino på bakgrunn av personlig smak og størrelsen på koppene.

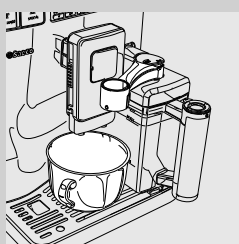
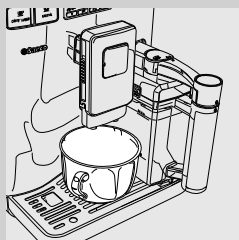

**1** Fyll kannen med melk og plasser den på maskinen.

**2** Plasser en kopp under uttakttuten og åpne uttaket på kannen ved å vri det i klokkeretningen.

**3** Hold tasten "  " inne til meldingen "MEMO" vises på displayet, slipp deretter tasten. Nå er maskinen i programmeringsmodus.

**4** Maskinen er i oppvarmingsfasen.

**5** Når maskinen viser symbolet på siden begynner uttaket av skummet melk i koppen. Når du når ønsket mengde melkeskum, trykk på tasten "MENU".



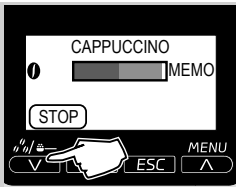

- 6 Når uttaket av melkeskum er ferdig begynner maskinen å føre ut kaffen. Når du når ønsket mengde melkeskum, trykk på tasten "V".

Nå er tasten "☕  
CAPPUCCINO  
SPECIAL" programmert. Hver gang du trykker på tasten, fører maskinen ut den mengden du nettopp har programmert.

## SPESIELLE DRIKKER

Maskinen er laget for å føre ut flere kaffeprodukter enn dem som er beskrevet over. For å gjøre dette må du følge disse instruksjonene:



- 1 Trykk på tasten "☕  
SPECIAL" for å få adgang til menyen "SPECIAL BEVERAGES".



- 2 Velg ønsket drikk ved å trykke på tastene "V" eller "∧".



- 3 Når du har valgt ønsket drikk trykker du på tasten "OK" for å starte tilberedningen.

### Merk:

Hvis du trykker på tasten "☕  
SPECIAL" uten å velge noe produkt, går maskinen tilbake til hovedmenyen etter 10 sekunder.

Funksjonen spesialdrikk gjør det mulig å tilberede bare en drikk av gangen. For å tilberede flere drikker, gjenta punktene fra 1 til 3.

## Latte "macchiato"

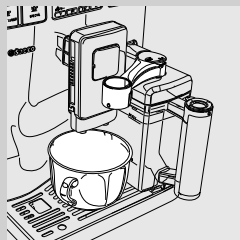

### Advarsel:

**Fare for forbrenning! I starten av uttaket kan det sprute litt varm melk og damp. Fare for forbrenning!**

**Ikke grip tak i håndtaket på kannen under rengjøringscyklusen, fare for forbrenning. Vent til syklusen er ferdig før du fjerner melkekannen.**

- 1 Sett melkekannen på plass og plasser koppen under uttaket. Åpne melkeuttaket ved å vri det i klokkerretningen.

- 2 Trykk på tasten "  " for å få adgang til menyen "SPECIAL BEVERAGES".

- 3 Etter å ha valgt "LATTE MACCHIATO" trykker du på tastene "V" eller "Λ", bekreft med "OK".

- 4 Når uttaket av melkeskum er ferdig begynner maskinen å føre ut kaffen. Uttaket kan avbrytes tidligere ved å trykke på tasten "STOP".

## Varm melk



### Advarsel:

**Fare for forbrenning! I starten av uttaket kan det sprute litt varm melk og damp. Fare for forbrenning!**

**Ikke grip tak i håndtaket på kannen under rengjøringscyklusen, fare for forbrenning. Vent til syklusen er ferdig før du fjerner melkekannen.**

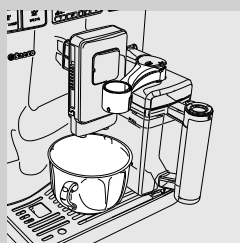

- 1 Sett melkekannen på plass og plasser koppen under uttaket. Åpne melkeuttaket ved å vri det i klokkerretningen.



2 Trykk på tasten "  " for å få adgang til menyen "SPECIAL BEVERAGES".

3 Etter å ha valgt "HOT MILK" trykker du på tastene "V" eller "^", bekreft med "OK".

4 Maskinen begynner å føre ut varmt vann. Uttaket kan avbrytes tidligere ved å trykke på tasten "STOP".

### Uttak av varmt vann



#### Advarsel:

**Fare for forbrenning! I starten av uttaket kan det sprute litt varmt vann og damp. Fare for forbrenning! Vent til syklusen er over før du fjerner vannuttaket.**



1 Installer vannuttaket (se kapittelet "Vannuttak").

2 Plasser en beholder under vannuttaket.



3 Trykk på tasten "  " for å få adgang til menyen "SPECIAL BEVERAGES".

4 Etter å ha valgt "HOT WATER" trykker du på tastene "V" eller "^", bekreft med "OK".

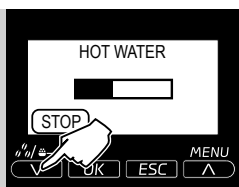

- 5 Uttaket av varmt vann begynner. Uttaket kan avbrytes tidligere ved å trykke på tasten "STOP".

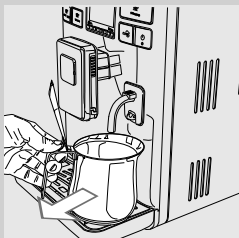

- 6 Når uttaket er ferdig fjerner du beholderen med den ønskede vannmengden.

Restvannet inne i kretsen kan dryppe ut. Det er helt normalt.

## PROGRAMMERING AV DRIKKER

Maskinen kan programmeres for å tilpasse kaffesmaken til egen personlig smak. Du kan tilpasse innstillingene for hver enkelt drikk.

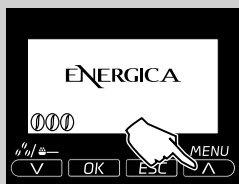

- 1 Trykk på tasten "MENU" for å få adgang til maskinens hovedmeny.

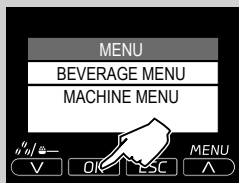

- 2 Trykk på tasten "OK" for å få adgang til BEVERAGE MENU.



### Merk:

Ved å trykke på tastene "V" eller "Λ" og bekrefte med "OK" kan du velge det ønskede alternativet.

## Programmering av cappuccino

Framgangsmåten under beskriver programmering av en cappuccino.

Herunder beskrives innstillingene som angår hver enkelt undermeny. For å velge innstillingene, trykk på tastene "V" eller "^". Bekreft innstillingene med "OK".



Trykk på "OK" for å velge CAPPUCCINO fra drikkemenyen.

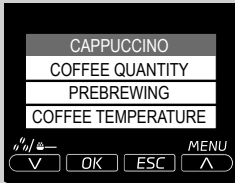

### COFFEE QUANTITY

Denne innstillingen regulerer kaffemengden som males for tilberedningen av drikken.

**GROUND COFFEE** = drikken vil bli tilberedt med bruk av forhåndsmalt kaffe

**MILD** = lett dose

**MEDIUM** = middels dose

**STRONG** = sterk dose

### PREBREWING

Med denne funksjonen kan du gjennomføre forhåndstrekkingfunksjonen. Under forhåndstrekkingen fuktes kaffen lett for å trekke ut maksimal aroma.

**OFF:** Forhåndstrekkingfunksjonen blir ikke gjennomført.

**LOW:** forhåndstrekkingfunksjonen er aktivert.

**HIGH:** forhåndstrekkingfunksjonen varer lenger for å forsterke smaken av kaffen.

### COFFEE TEMPERATURE

Med denne innstillingen kan du regulere temperaturen på kaffen.

**LOW:** lav temperatur.

**NORMAL:** middels temperatur.

**HIGH:** høy temperatur.

**COFFEE LENGTH**

Ved å regulere stripen på displayet ved hjelp av tastene "V" eller "A", kan du velge vannmengden for kaffeuttaket.

**MILK QUANTITY**

Ved å regulere stripen på displayet ved hjelp av tastene "V" eller "A", kan du velge melkemengden for den valgte drikken.

**Merk:**

Alternativene som angår behandling av melk vises bare for melkebaserte drikker.

**DEFAULT**

Du kan gjenopprette fabrikkinnstillingene for hver enkelt drikk. Når du har valgt denne funksjonen vil de personlige innstillingene slettes.

For å gå ut av programmeringen, trykk en eller flere ganger på tasten "ESC" helt til hovedmenyen vises.

---

**Programmering av varmt vann**

Framgangsmåten under beskriver programmering av varmt vann.



- 1 Velg SPECIAL BEVERAGES fra drikkemenyen ved å trykke på tasten "V" eller "A".



- 2** Velg HOT WATER ved å trykke på tasten "V" eller "Λ". Trykk på "OK" for å bekrefte.

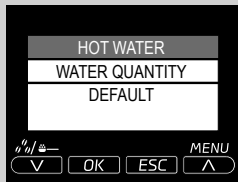

### WATER QUANTITY

Ved å regulere stripen på displayet ved hjelp av tastene "V" eller "Λ", kan du velge mengden varmt vann som skal føres ut.

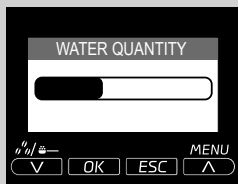

### DEFAULT

Gjenopprette de opprinnelige fabrikkinnstillingene. Når du har valgt denne funksjonen vil de personlige innstillingene slettes.

## PROGRAMMERING AV MASKIN

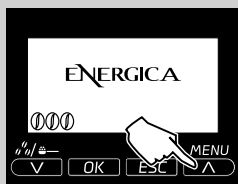

- 1** Trykk på tasten "MENU" for å få adgang til maskinens hovedmeny.

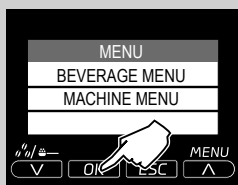

- 2** Velg MACHINE MENU ved å trykke på tasten "V" eller "Λ". Trykk på "OK" for å bekrefte.

**Hovedmeny**

---

- GENERAL MENU** Hovedmenyen gjør det mulig å endre funksjonsinnstillingene.
- TONE** Funksjonen TONE aktiverer/deaktiverer lydsignalene.
- ECOMODE** Funksjonen ECOMODE gjør det mulig å spare energi ved å holde kokeenhetens aktiveringsnivå på en ved igangsetting av maskinen. Hvis du ønsker å tilberede flere melkebaserte drikker, kan oppvarmingstiden øke. Som standard er funksjonen stilt inn på ON.
- SET STANDBY** Innstillingene STANDBY avgjør etter hvor lang tid etter siste uttak maskinen går inn i standby-modus. Standby-tiden varierer mellom 15, 30, 60 og 180 minutter. Standardtiden som er innstilt er 30 minutter.

**Displaymeny**

---

- DISPLAY MENU** Displaymenyen gjør det mulig å stille inn språket og belysningen på displayet.
- LANGUAGE** Denne innstillingen er viktig for å regulere maskinparametrene automatisk på bakgrunn av landet der brukeren bor.
- BRIGHTNESS**



## Vannmeny

---

### WATER MENU

WATER MENU gjør det mulig å stille inn parametrene som angår vannet, for å oppnå en optimal kaffe.

### HARDNESS

Under HARDNESS kan du stille inn vannets hardhetsgrad. For å måle vannhardheten, se kapittelet "Måling og programmering av vannhardhet".

### ENABLE FILTER

Ved å aktivere dette filteret varsler maskinen brukeren om når vannfilteret må skiftes ut.

**OFF:** varsel deaktivert.

**ON:** varsel aktivert (dette varselet stilles inn automatisk ved aktivering av filteret).

### ACTIVATE FILTER

For å foreta aktivering av filteret etter installering eller utskifting. Se kapittelet "Installasjon av vannfilter INTENZA+".

---

**Vedlikeholdsmeny**

---

- 

**MAINTENANCE** MAINTENANCE MENU gjør det mulig å stille inn alle funksjonene for å håndtere vedlikeholdet av maskinen korrekt.
- COUNTERS** Med funksjonen COUNTERS kan du vise hvor mange produkter som har blitt tilberedt av hver enkelt drikk siden siste nullstilling.
- BREW GROUP CLEAN** Funksjonen BREW GROUP CLEAN muliggjør månedlig rengjøring av kaffeenheten (se kapittelet "Månedlig rengjøring av kaffeenheten").
- CLEAN CARAFE** Funksjonen CARAFE CLEANING muliggjør månedlig rengjøring av melkekannen (se kapittelet "Månedlig rengjøring av melkekannen").
- DESCALING** Funksjonen DESCALING aktiverer avkalkingssyklusen (se kapittelet "Avkalking").
- CLEAN CARAFE** Funksjonen CLEAN CARAFE aktiverer den automatiske rengjøringssyklusen av melkekannen. Som standard er funksjonen stilt inn på ON.

---

**Fabrikkinstillinger**

---

- FACTORY SETTINGS** Ved å aktivere alternativet FACTORY SETTINGS, føres alle maskinens innstillinger tilbake til standardverdiene. I dette tilfellet slettes alle de personlige parametrene.

## RENGJØRING OG VEDLIKEHOLD

### Daglig rengjøring av maskinen



#### Forsiktig:

Jevnlig rengjøring og vedlikehold av maskinen er grunnleggende for å forlenge maskinens livsløp. Maskinen din utsettes kontinuerlig for fuktighet, kaffe og kalk!

Dette kapittelet gir en analytisk beskrivelse av hvilke operasjoner du må utføre, og hvor ofte. Hvis du ikke foretar disse operasjonene, vil maskinen din slutte å fungere normalt. Den slags type reparasjoner er IKKE dekket av garantien!



#### Merk:

- Bruk en myk klut fuktet med vann for å rengjøre maskinen.
- Ikke plasser de delene som kan fjernes, i oppvaskmaskinen.
- Ikke bruk alkohol, løsemidler og/eller slipende produkter eller gjenstander til å gjøre rent maskinen.
- Ikke legg maskinen i vann.
- Ikke bruk mikrobølgeovn og/eller vanlig ovn til å tørke maskinen eller delene.

Tøm og rengjør grut- og dråpesamleren (intern) hver dag, med maskinen på. Følg disse instruksjonene:



- 1 Trykk på tasten og åpne betjeningsluken.

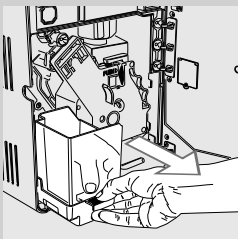

- 2 Fjern dråpesamleren (intern) og grutsamleren.

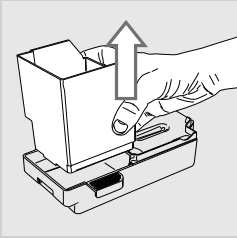

**3** Tøm grutsamleren og vask den med friskt vann.

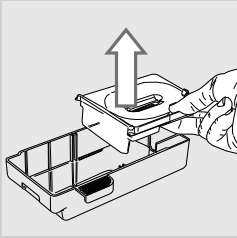

**4** Tøm og vask dråpesamleren (intern) og lokket med friskt vann.

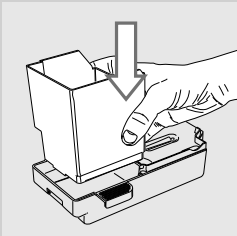

**5** Sett delene korrekt på plass igjen.

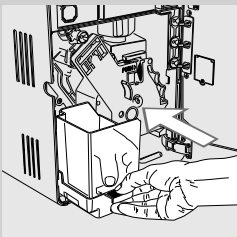

**6** Sett inn grutsamleren og steng betjeningsluken.



**Merk:**

Hvis du tømmer grutsamleren når maskinen er avslått nullstilles ikke tellingen. I så tilfelle kan maskinen vise meldingen "EMPTY COFFEE GROUNDS DRAWER" for tidlig.

**Daglig rengjøring av vannbeholderen**

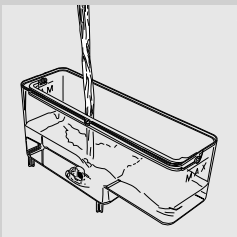

**1** Ta ut det lille hvite filteret eller vannfilteret "INTENZA+" (hvis maskinen har et slikt) fra vannbeholderen og vask det med friskt vann.

**2** Sett det lille, hvite filteret eller vannfilteret INTENZA+ (hvis maskinen har et slikt) på plass igjen ved å trykke lett mens du samtidig vrir forsiktig.

**3** Fyll beholderen med friskt vann.

### Daglig rengjøring av melkekannen: automatisk rengjøringsyklus "CLEAN" (etter hver bruk)

Når tilbereding av en melkebasert drikk er over foretar maskinen en automatisk rengjøringsyklus ved å føre ut damp fra melkeuttaket.

Denne syklusen kan også aktiveres manuelt ved å trykke på tasten "CLEAN" på betjeningspanelet. Du kan foreta denne operasjonen når som helst.

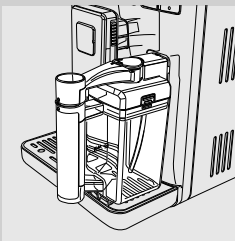

- 1 Sett melkekannen på plass på maskinen som beskrevet i kapitlet "Melkekanne". Steng melkeuttaket.



- 2 Trykk på tasten "CLEAN" for å sette i gang rengjøringsyklusen.

### Ukentlig rengjøring av maskinen

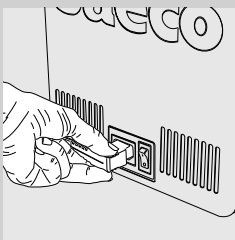

- 1 Slå av maskinen og trekk ut støpselet.

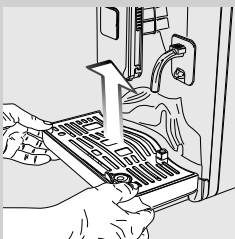

- 2 Ta ut dråpesamlern (ekstern).

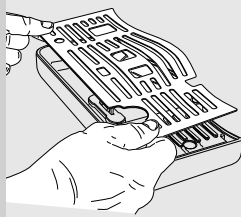

**3** Ta ut risten og vask den grundig



**4** Ta ut støtten som er plassert under risten. Vask støtten og dråpesamleren.

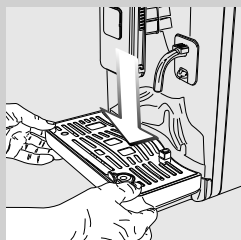

**5** Tørk dråpesamleren, monter den og sett den på plass på maskinen igjen.

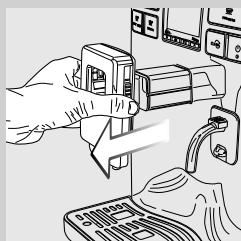

**6** Ta ut uttaket og vask det med vann.

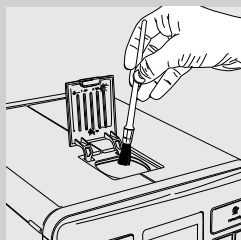

**7** Rengjør rommet for forhåndsmalt kaffe med en tørr klut eller en pensel.



- 8** Vask varmtvannsutttaket med rennende vann.

### Ukentlig rengjøring av melkekannen

Den ukentlige rengjøringen er mer fullstendig fordi den fjerner eventuelle melkerester fra utttaket på kannen.

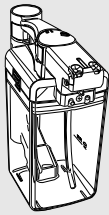

- 1** Før rengjøring må du ta kannen ut av maskinen og tømme ut innholdet.



- 2** Åpne melkeuttaket ved å vri det i klokkeretningen.

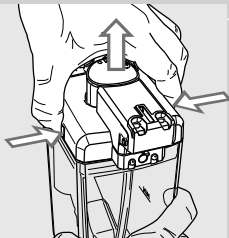

- 3** Trykk på sidene og løft lokket.

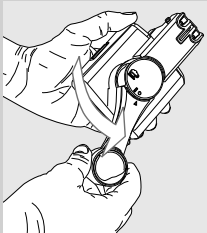

- 4** Flytt håndtaket i frigjøringsposisjonen ved å vri den i klokkeretningen fram til symbolet "●".

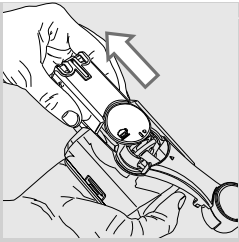

**5** Trekk ut konnektoren som er i kontakt med maskinen.

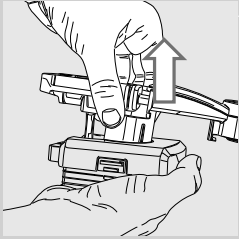

**6** Trekk ut håndtaket med oppsugingsrøret.

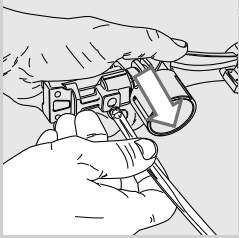

**7** Fjern oppsugingsrøret.

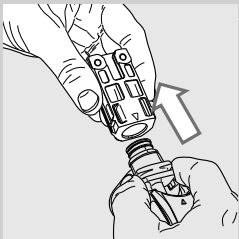

**8** Trekk ut den eksterne koblingen.

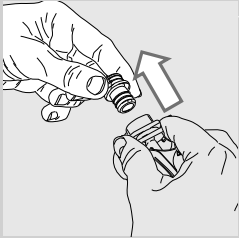

**9** Fjern den innvendige koblingen.

**10** Rengjør alle delene grundig med lunkent vann.

**11** Monter alle delene igjen ved å gå fram i motsatt rekkefølge.



**Forsiktig:**  
**IKKE vask kannens deler i oppvaskmaskinen.**



### Ukentlig rengjøring av kaffeenheten

Kaffeenheten må gjøres ren hver gang beholderen for kaffebønner fylles opp, eller i alle fall minst én gang i uken.



- 1 Trykk på tasten og åpne betjeningsluken.

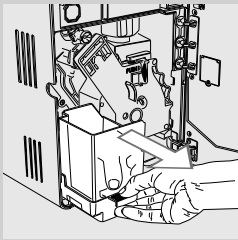

- 2 Fjern dråpesamleren (intern) og grutsamleren.

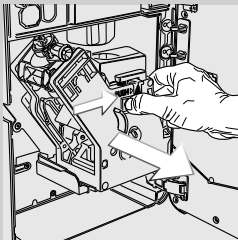

- 3 For å trekke ut kaffeenheten trykker du på tasten «PUSH» og drar i håndtaket.

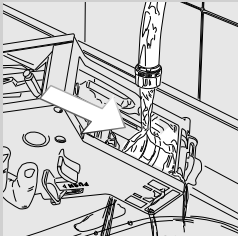

- 4 Vask kaffeenheten grundig med friskt, lunkent vann. Vask det øvre filteret grundig.

**!** **Forsiktig:**  
Ikke bruk vaskemidler eller såpe til rengjøring av kaffeenheten.

- 5 La kaffeenheten lufttørke helt.

- 6 Bruk en myk klut fuktet med vann til å rengjøre innsiden av maskinen.

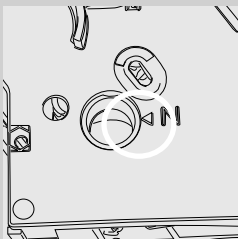

- 7 Kontroller at kaffeenheten er i hvileposisjon. De to referansepunktene skal korrespondere. I motsatt fall, utfør operasjonen beskrevet i punkt (8).

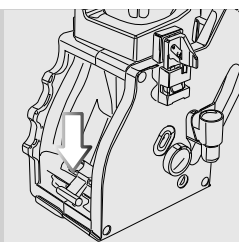

- 8** Dytt spaken forsiktig nedover helt til den når sokkelen på kaffeenheten og helt til de to referansepunktene på siden av gruppen korresponderer.

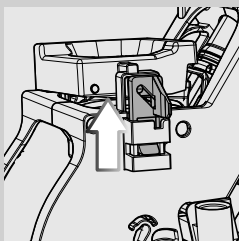

- 9** Forsikre deg om at kroken for blokkering av kaffeenheten er i korrekt posisjon, for å kontrollere dette må du trykke tasten "PUSH" helt inn, til den er skikkelig festet. Kontroller at kroken er helt oppe. I motsatt fall, prøv igjen.

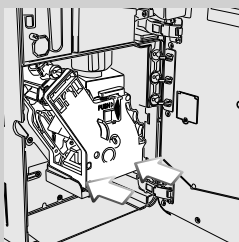
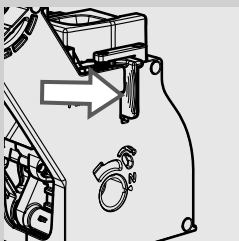

- 10** Sett kaffeenheten på plass igjen, til den festes, uten å trykke på tasten "PUSH".

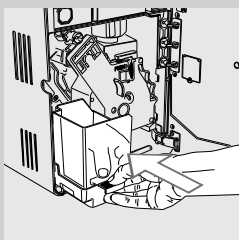

- 11** Sett inn dråpesamleren (intern) og grutsamleren og steng betjeningsluken.

## Månedlig rengjøring av melkekannen

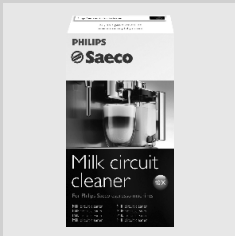

Den månedlige rengjøringszyklusen forutsetter bruk av rengjøringssystemet for melkekretsen "Saeco Milk Circuit Cleaner" for å fjerne eventuelle melkerester fra kretsen. "Saeco Milk Circuit Cleaner" selges separat. For flere detaljer, se siden som handler om vedlikeholdsprodukter.

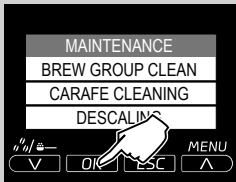

**1** Velg alternativet "MAINTENANCE" fra maskinmenyen.

**2** Velg CARAFE CLEANING. Trykk på tasten "OK" for å bekrefte.



**3** Trykk på tasten "OK" for å bekrefte.



**4** Fyll beholderen opp med friskt vann til nivået MAX. Trykk på tasten "OK".

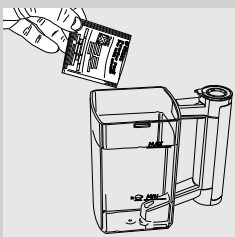
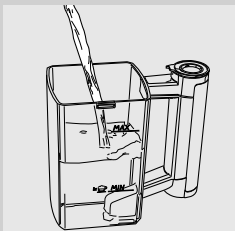

**5** Fyll melkekannen med friskt drikkevann til nivået MAX. Hell en pakke med rengjøringsprodukt i melkekannen og vent til produktet oppløses helt.

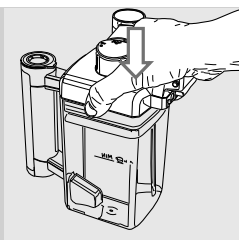

**6** Sett lokket tilbake på plass.

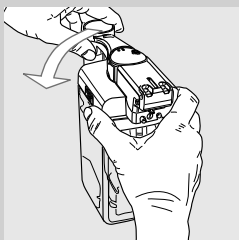

**7** Sett melkeuttaket i blokkeringsposisjon ved å vri den mot klokkeretningen.

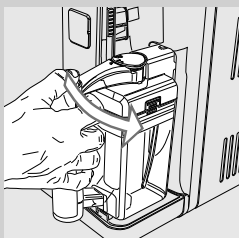

**8** Sett melkekannen på plass på maskinen.

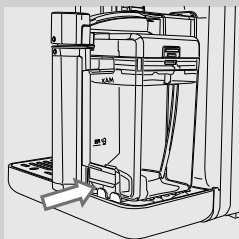

**9** Plasser en romslig beholder (1,5 l) under uttaket. Åpne melkeuttaket ved å vri det i klokkeretningen.

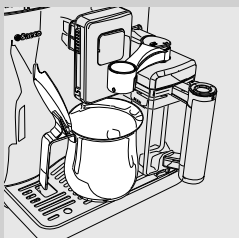



**10** Trykk på tasten "OK" for å sette i gang syklusen. Maskinen begynner å føre ut løsningen gjennom melkeuttaket.



**11** Symbolet på siden vises. Stripen på displayet gjør det mulig å vise syklusens fremdrift.



**Advarsel:**

**Ikke drikk løsningen som føres ut under prosessen.**



**12** Når uttaket er ferdig fyller du beholderen med friskt drikkevann opp til nivået MAX. Trykk på tasten "OK" for å bekrefte.

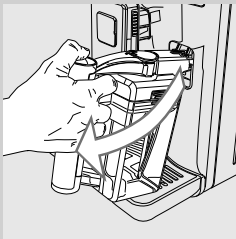

**13** Fjern melkekannen og beholderen fra maskinen.



**14** Vask melkekannen grundig og fyll den med friskt vann. Sett melkekannen på plass på maskinen. Trykk på tasten "OK" for å bekrefte.

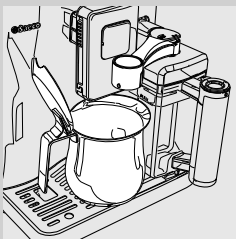

**15** Tøm beholderen og sett den på plass under kaffeuttaket igjen. Åpne melkeuttaket ved å vri det i klokkeretningen.

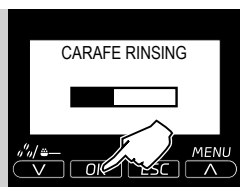

**16** Maskinen begynner å føre ut vann, både fra kaffe- og melkeuttaket. Stripen på displayet gjør det mulig å vise syklusens fremdrift.

**17** Når syklusen er over går maskinen tilbake til menyen for tilbereding av produkter.

**18** Demonter og vask melkekannen som beskrevet i kapittelet "Ukentlig rengjøring av melkekannen".

### Månedlig smøring av kaffeenheten

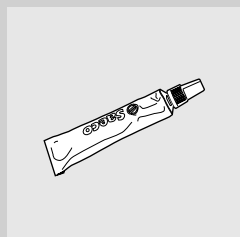

Smør kaffeenheten etter cirka 500 tilberedinger eller en gang i måneden. Fett fra Saeco til smøring av kaffeenheten kan kjøpes separat. For flere detaljer, se siden for vedlikeholdsprodukter i denne bruksanvisningen.



#### Forsiktig:

**Før du smører kaffeenheten må du vaske den med friskt vann og tørke den, slik det er beskrevet i avsnittet "Ukentlig rengjøring av kaffeenheten".**

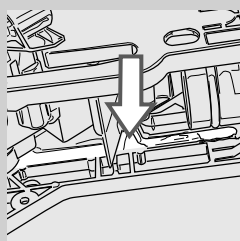
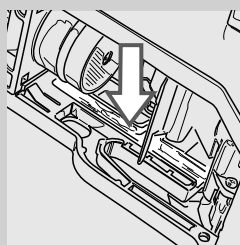

**1** Påfør smøremiddelet jevnt på begge sidesporene.

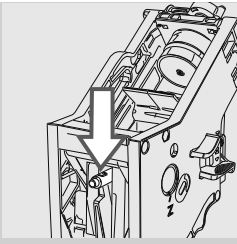

**2** Smør aksen også.

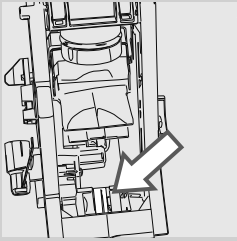

**3** Sett kaffeenheten på plass igjen, til den låser seg fast (se kapittelet "Ukentlig rengjøring av kaffeenheten").

**4** Sett inn dråpesamleren (intern) og grutsamleren og steng betjeningsluken.

### **Månedlig rengjøring av kaffeenheten med avfettingstabletter**



I tillegg til den ukentlige rengjøringen anbefaler vi å foreta denne rengjøringszyklusen med avfettingstabletter etter cirka 500 kaffekopper eller en gang i måneden. Denne operasjonen kompletterer vedlikeholdet av kaffeenheten.

Avfettingstablettene og vedlikeholdskitet selges separat. For flere detaljer, se siden som handler om vedlikeholdsprodukter.



#### **Forsiktig:**

**Avfettingstablettene er kun laget for rengjøring, og har ingen avkalkingsfunksjon. For avkalking må du bruke Saeco avkalkingsmiddel og følge framgangsmåten som er beskrevet i kapittelet "Avkalking".**

**1** Velg alternativet "MAINTENANCE" fra maskinmenyen.

**2** Velg "BREW GROUP CLEANING". Trykk på tasten "OK".



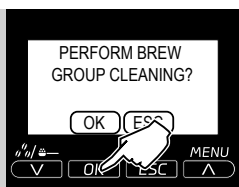

**3** Trykk på tasten "OK" for å bekrefte.



**4** Fyll vannbeholderen opp med friskt vann til nivået MAX. Trykk på tasten "OK".

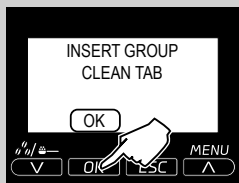
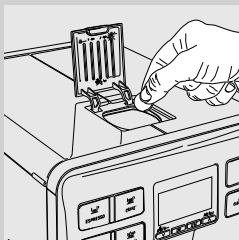

**5** Putt en avfettingstablett i rommet for forhåndsmalt kaffe. Trykk på tasten "OK".

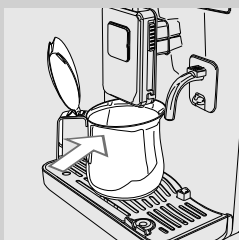

**6** Plasser en beholder (1,5 l) under kaffeuttaket. Trykk på tasten "OK" for å sette i gang rengjøringszyklusen.



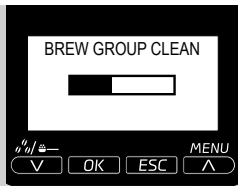

- 7 Symbolet på siden vises. Stripen på displayet gjør det mulig å vise syklusens fremdrift.



**Advarsel:**

**Ikke drikk løsningen som føres ut under prosessen.**

- 8 Fjern og tøm beholderen når uttaket er over.
- 9 Foreta rengjøring av kaffeenheten som beskrevet i kapittelet "Ukentlig rengjøring av kaffeenheten".

### **Månedlig rengjøring av kaffebønnebeholderen**

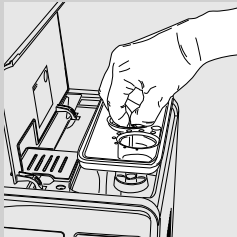

Rengjør kaffebønnebeholderen en gang i måneden, når den er tom, med en fuktig klut for å fjerne oljerester fra kaffen. Fyll den deretter med kaffebønner igjen.

## AVKALKING

Avkalkingsprosessen tar omtrent 35 minutter.

Under bruk danner det seg kalk inne i maskinen, og denne må fjernes regelmessig. Hvis ikke vil både vann- og kaffekretsen kunne tettes igjen. Det er maskinen som varsler om når den behøver avkalking.



### Forsiktig:

**Hvis du ikke foretar denne operasjonen vil maskinen slutte å fungere korrekt. I så tilfelle vil IKKE reparasjonen være dekket av garantien.**



Bruk kun avkalkingsmiddel fra Saeco, laget spesielt for at maskinen skal kunne yte sitt beste.

Avkalkingsmiddelet Saeco er å få kjøpt separat. For flere detaljer, se kapitlet "Bestilling av vedlikeholdsprodukter".



### Advarsel:

**Ikke drikk avkalkingsløsningen eller væsken som kommer ut når syklusen er ferdig. Du må ikke under noen omstendigheter bruke eddik som avkalkingsmiddel.**



### Merk:

Ikke slå av maskinen under avkalkingssyklusen. I så tilfelle må du starte syklusen fra begynnelsen igjen.

Følg disse instruksjonene for å foreta avkalkingssyklusen:

**1** Velg alternativet "MAINTENANCE" fra MCHINE MENU.

**2** Velg "DESCALING" og bekreft med "OK".



### Merk:

Hvis du har trykket på tasten "OK" ved en feiltakelse, kan du gå ut ved å trykke på tasten "ESC".

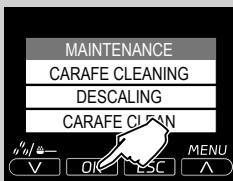

**3** Trykk på tasten "OK" for å bekrefte.





- 4 Fjern vannbeholderen og vannfilteret "INTENZA+" (hvis den finnes). Hell i hele innholdet av avkalkingsmiddel Saeco. Fyll beholderen opp med friskt drikkevann til nivået MAX. Trykk på tasten "OK".



- 5 Tøm dråpesamleren (intern) / (ekstern). Trykk på tasten "OK".

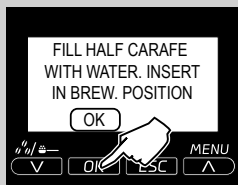

- 6 Fyll melkekannen halvveis opp med friskt vann. Sett inn kannen og åpne melkeuttaket ved å vri det i klokkeretningen. Trykk på tasten "OK".



- 7 Plasser en romslig beholder (1,5 l) under kaffeuttaket og melkeuttaket på kannen. Trykk på tasten "OK".

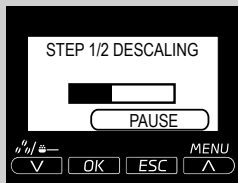

- 8 Maskinen begynner å føre ut avkalkingsløsning med jevne mellomrom. Stripen på displayet viser syklusens fremdrift.



**Merk:**

For å tømme beholderen under prosessen og sette avkalkingssyklusen i pause, trykk på tasten "ESC".

For å fortsette med syklusen, trykk på tasten "OK".



- 9 Meldingen varlser om at den første fasen er avsluttet. Vannbeholderen må skylles. Fyll vannbeholderen opp med friskt vann til nivået MAX. Trykk på tasten "OK".



**10** Tøm dråpesamlern (intern) og sett den på plass igjen, trykk deretter på tasten "OK".

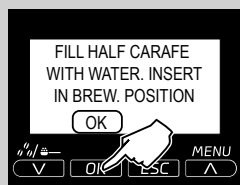

**11** Tøm melkekannen og fyll den med friskt vann. Sett den på plass på maskinen igjen. Trykk på tasten "OK".



**12** Tøm beholderen og sett den på plass under kaffe- og melkeuttaket igjen. Trykk på tasten "OK".

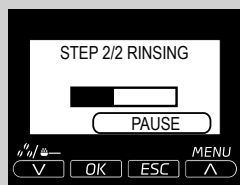

**13** Skyllesyklusen begynner. Stripen på displayet gjør det mulig å vise syklusens fremdrift.

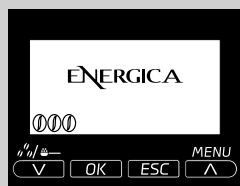

**14** Når alt vannet som trengs til skyllesyklusen er ført ut, avslutter maskinen automatisk avkalkingsprosessen og viser dette skjermbildet etter en kort oppvarmingsfase.

**15** Ta ut og tøm beholderen.

**16** Demonter og vask melkekannen som beskrevet i kapittelet "Ukentlig rengjøring av melkekannen".

**17** Tøm dråpesamlern (intern) og sett den på plass igjen.

**18** Sett vannfilteret "INTENZA+" (hvis det finnes) på plass igjen i vannbeholderen.

**19** Avkalkingssyklusen er avsluttet.



**Merk:**

Når avkalkingssyklusen er over, må du vaske kaffeenheten som beskrevet i kapittelet "Ukentlig rengjøring av kaffeenhet".

Skyllesyklusen foretar vask av kretsen med en forhåndsinnstilt vannmengde for å garantere at maskinen fungerer optimalt. Hvis beholderen ikke fylles til MAX-nivået, vil maskinen kunne behøve tre eller flere sykluser.

## BETYDNING AV DISPLAYET

## Melding som vises

## Hvordan nullstille meldingen



Steng det innvendige lokket på kaffebønnebeholderen.



Fyll kaffebønnebeholderen.



Kaffeenheten må være satt inn i maskinen.



Sett på plass grutsamleren og den interne dråpesamleren.



Tøm grutsamleren.

**Merk:**

Grutsamleren skal kun tømmes når maskinen krever det og når maskinen er på. Hvis du tømmer grutsamleren når maskinen er av, vil ikke maskinen registrere at grutsamleren tømmes.



Steng betjeningsluken.



Trekk ut vannbeholderen og fyll den.



Åpne betjeningsluken og tøm den interne dråpesamleren.

**Advarsel:**

Når du utfører denne operasjonen når maskinen er på vil denne registrere at du tømmer grutsamleren og nullstille telleverket, derfor må du også tømme kaffesamleren.

## Melding som vises

## Hvordan nullstille meldingen



Åpne melkeuttaket på kannen for å føre ut produkter. Trykk på tasten "ESC" for å gå ut.



Steng melkeuttaket på kannen for å sette i gang kannens rengjørings-syklus. Trykk på tasten "ESC" for å gå ut.



Sett melkekannen på plass for å sette i gang uttaket. Trykk på "ESC" for å gå ut.



Maskinen må avkalkes. Følg operasjonene som er beskrevet i kapittelet "Avkalking" i denne bruksanvisningen.  
**Merk: I tilfelle av manglende avkalking vil maskinen slutte å fungere korrekt. En eventuell reparasjon dekkes i så tilfelle IKKE av garantien.**



Maskinen signaliserer at vannfilteret "INTENZA+" må skiftes ut.



Det røde led-lyset blinker. Trykk på tasten "⏻" for å gå ut av standby-modusen.

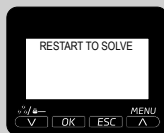

Noter koden (E xx) som vises nederst på displayet. Slå av maskinen. Slå den på igjen etter 30 sekunder. Gjenta framgangsmåten 2 eller 3 ganger.  
Hvis maskinen ikke starter, ta kontakt med telefontjenesten til Philips SAECO i landet der du bor og oppgi koden som vises på displayet. Kontaktinformasjonen er å finne i det egne garantiheftet, eller på nettstedet [www.philips.com/support](http://www.philips.com/support).



Sett på plass vannuttaket for å starte uttaket. Trykk på "ESC" for å gå ut.

## PROBLEMLØSNING

Dette kapittelet tar for seg de vanligste problemene som kan oppstå på maskinen. Hvis informasjonen under ikke hjelper deg til å løse problemet ditt, se siden FAQ på nettstedet [www.philips.com/support](http://www.philips.com/support), eller ta kontakt med telefon tjenesten til Philips Saeco der du bor. Kontaktinformasjonen er å finne i det egne garantiheftet, eller på nettstedet [www.philips.com/support](http://www.philips.com/support).

Hendelse	Årsak	Løsning
Maskinen slår seg ikke på.	Maskinen er ikke koblet til strømnettet.	Koble maskinen til strømnettet.
	Hovedbryteren er i posisjonen "0".	Kontroller at hovedbryteren er i posisjonen "I".
Dråpesamleren fylles opp også hvis det ikke tømmes ut vann.	Noen ganger tømmes vannet automatisk ut i dråpesamleren, for å håndtere skylling av kretsene og garantere en optimal funksjon.	Dette er helt normalt.
Kaffen er ikke varm nok.	Koppene er kalde.	Forvarm koppene med varmt vann eller bruk varmtvannsuttaket.
	Temperaturen på drikken er stilt inn til LOW i programmeringsmenyen.	Kontroller at temperaturen er innstilt på NORMAL eller HIGH i programmeringsmenyen.
	Det har blitt helt kald melk i kaffen.	Kald melk senker temperaturen på det endelige produktet. Varm opp melken før du heller den i drikken.
Det kommer ikke ut noe varmt vann.	Varmtvannsuttaket er tett eller skittent.	Rengjør varmtvannsuttaket (se kapittelet "Rengjøring og vedlikehold"). Undersøk tuten for å kontrollere at uttaket ikke er tett. Stikk hull på kalkavleiringene ved hjelp av en nål eller lignende.
Maskinen fyller ikke koppen.	Maskinen har ikke blitt programmert.	Gå inn i programmeringsmenyen for drikkene og reguler innstillingen av vannmengden i kaffen i henhold til personlig smak for hver enkelt drikk.
Kaffen er for lite kremet (se merknad)	Blandingen er uegnet, kaffen er ikke fersk, eller den er for grovt malt eller kvernet.	Bytt til en annen kaffeblanding eller reguler kaffekvernen som beskrevet i kapittelet "Regulering av keramisk kaffekvern".
	Kaffebønnene eller den forhåndsmalte kaffen er for gammel.	Forsikre deg om at du bruker ferske kaffebønner eller fersk forhåndsmalt kaffe.
Melken skummes ikke opp.	Kannen er skitten eller ikke riktig montert.	Sjekk at kannen er ren og riktig montert.



Hendelse	Årsak	Løsning
Maskinen bruker for lang tid til oppvarming, eller vannmengden som kommer ut av røret, er begrenset.	Maskinkretsen er tett av kalk.	Foreta avkalking på maskinen.
Umulig å ta ut kaffeenheden.	Kaffeenheden er i feil posisjon.	Slå på maskinen. Steng betjeningsluken. Kaffeenheden går automatisk tilbake til utgangsposisjonen.
	Grutsamlere er på plass.	Ta ut grutsamlere før du fjerner kaffeenheden.
Umulig å sette inn kaffeenheden.	Kaffeenheden er ikke i hvileposisjon.	Forsikre deg om at kaffeenheden er i hvileposisjon. Pilene skal være vendt mot hverandre. Se i den forbindelse "Månedlig smøring av kaffeenheden".
	Tannhjulet er ikke i startposisjon.	Sett inn dråpesamlere og grutsamlere, og steng betjeningsluken. Slå på maskinen. Tannhjulet går automatisk tilbake til startposisjonen, deretter er det mulig å sette inn kaffeenheden.
Det er mye malt kaffe under eller over kaffeenheden.	Kaffen som brukes er kanskje ikke egnet for bruk med automatiske maskiner.	Det kan bli nødvendig å skifte ut kaffetyper, eller endre innstillingene til kaffekvernen (se kapittelet "Regulering av keramisk kaffekvern").
	Maskinen regulerer kaffekvernen for en ny type kaffebønner eller forhåndsmalt kaffe.	Maskinen reguleres automatisk etter uttak av noen kopper kaffe, for å optimere kaffeuttaket på bakgrunn av hvor kompakt den malte kaffen er. Det kan ende du må føre ut 2 eller 3 produkter for komplett regulering av kaffekvernen. Det betyr ikke at maskinen fungerer dårlig.
Maskinen produserer for fuktig eller for tørr kaffegrut.	Reguler kaffekvernen.	Regulering av den keramiske kaffekvernen har innvirkning på grutkvaliteten. Hvis restene er for fuktige, still inn en grovere malingsgrad. Hvis restene er for tørre, still inn en finere malingsgrad. Se kapittelet "Regulering av keramisk kaffekvern".

Hendelse	Årsak	Løsning
Maskinen maler kaffebøn- nene, men kaffen kommer ikke ut (se merknad)	Det er ikke vann på maskinen.	Fyll vannbeholderen og fyll opp kretsen (se avsnittet "Manuell skyl- lesyklus").
	Kaffeenheten er skitten.	Rengjør kaffeenheten (se kapitlet "Ukentlig rengjøring av kaffeenheten").
	Dette kan skje når maskinen regu- lerer dosen automatisk.	Før ut et par kaffekopper slik det er beskrevet i kapitlet "Saeco Adapting System".
	Uttaket er skittent.	Rengjør uttaket.
Kaffen er for tynn (se merknad)	Dette kan skje når maskinen regu- lerer dosen automatisk.	Før ut et par kaffekopper slik det er beskrevet i kapitlet "Saeco Adapting System".
	Kaffen er grovmalt.	Bytt til en annen kaffeblanding eller reguler kaffekvernen som beskrevet i kapitlet "Regulering av keramisk kaffekvern".
Kaffen kommer ut for langsomt (se merknad).	Kaffen er for finmalt.	Bytt til en annen kaffeblanding eller reguler kaffekvernen som beskrevet i kapitlet "Regulering av keramisk kaffekvern".
	Kretsene er tette.	Foreta en avkalkingsyklus.
	Kaffeenheten er skitten.	Rengjør kaffeenheten (se kapitlet "Ukentlig rengjøring av kaffeenheten").
Kaffen kommer ut utenfor uttaket.	Uttaket er tett.	Rengjør uttaket og utgangsåpningene.

**Merk:**

Dette er normale problemer hvis du har byttet kaffeblanding, eller du er i gang med første installasjon. I så tilfelle, vent til maskinen foretar automa-  
tisk regulering som beskrevet i kapitlet "Saeco Adapting System".

## ENERGISPARING

### Standby

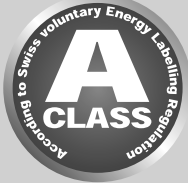

Den superautomatiske Saeco espressomaskinen er laget for energisparing, som vist med energietiketten for Klasse A.

Etter en viss tid uten at maskinen har vært i aktivitet, denne tiden kan programmeres av brukeren, (se kapittelet "Programmering av maskinen"), slår maskinen seg av automatisk. Hvis det har blitt tilberedt et produkt foretar maskinen automatisk en skyllesyklus.

I standby-modus er energiforbruket lavere enn 1Wh.

Trykk på tasten "⏻" for å slå på maskinen (hvis hovedbryteren på baksiden av maskinen er i posisjonen "I"). Hvis kokeenheten er kald foretar maskinen en skyllesyklus.

Maskinen kan settes i standby manuelt ved å holde STANDBY-tasten inne i 3 sekunder.



#### Merk:

- 1 Maskinen går ikke over i standby-modus hvis betjeningsluken er åpen.
- 2 Ved aktivisering av standby-modusen kan maskinen foreta en skyllesyklus. For å avbryte syklusen, trykk på tasten "STOP".

Maskinen kan aktiveres på nytt:

- 1 ved å trykke på hvilken som helst av tastene på betjeningspanelet;
- 2 ved å åpne betjeningsluken (når du stenger betjeningsluken vil maskinen gå tilbake til "standby"-modus).

Når maskinen er i standby-modus blinker den røde varselampen på tasten "⏻".



### Avhending

Etter endt livsløp kan ikke maskinen kastes i det vanlige husholdningsavfallet, men må leveres inn til en offisiell innsamlingsstasjon for resirkulering. På den måten sparer du miljøet.

- Emballasjematerialet kan resirkuleres.
- Maskin: Dra ut støpselet og kutt strømkabelen.
- Lever apparatet og strømkabelen inn til et servicesenter eller en offentlig stasjon for avfallshåndtering.

Dette produktet er i samsvar med europadirektivet 2002/96/EF.

Symbolet på produktet eller på emballasjen indikerer at produktet ikke kan behandles som vanlig husholdningsavfall, men må leveres inn til en kompetent innsamlingsstasjon for å kunne resirkulere de elektriske og elektroniske komponentene.

Ved å avhende produktet på korrekt måte bidrar du til å ta vare på miljøet og til å beskytte personer mot mulige negative konsekvenser som vil kunne komme av en feilaktig håndtering av produktet ved avhending. For ytterligere informasjon om avfallshåndtering og resirkulering av produktet ber vi deg om å ta kontakt med lokale myndigheter, lokalt avfallshåndteringselskap, eller butikken der du har kjøpt produktet.

**TEKNISKE DATA**

Produsenten forbeholder seg retten til å endre produktets tekniske egenskaper.

Nominell spenning - Nominell effekt - Strømforsyning	Se apparatets merkeplate
Materialet i hoveddelen	Termoplast
Maskinens mål (l x h x d)	245 x 360 x 420 mm
Vekt	13,4 kg
Kabellengde	1200 mm
Betjeningspanel	Foran
Koppestørrelse	110 mm
Vannbeholder	1,5 liter - Kan trekkes ut
Kapasitet kaffebønnebeholder	300 g
Kapasitet grutsamler	11
Pumpetrykk	15 bar
Kokeenhet	Rustfritt stål
Sikkerhetsinnretninger	Sikkerhetsventil for trykket i kokeenheten - dobbel sikkerhets-termostat
Sikkerhetsinnretninger	Termosikring

**GARANTI OG ASSISTANSE****Garanti**

For detaljert informasjon om garantien og om garantibetingelsene ber vi deg se det egne garantiheftet.

**Assistanse**

Vi ønsker å forsikre oss om at du er fornøyd med maskinen din. Hvis du ennå ikke har gjort det, ber vi deg om å registrere produktet ditt på [www.philips.com/welcome](http://www.philips.com/welcome). På den måten kan vi holde kontakten med deg og sende deg påminnelser om rengjørings- og avkalkingsoperasjoner.

Hvis du har behov for teknisk support eller assistanse, se Philips' nettsidene på [www.philips.com/support](http://www.philips.com/support) eller ta kontakt med telefontjenesten til Philips Saeco der du bor. Kontaktinformasjonen finner du i den egne bruksanvisningen eller på adressen [www.philips.com/support](http://www.philips.com/support).

**BESTILLING AV VEDLIKEHOLDSPRODUKTER**

Du må kun bruke Saecoprodukter til rengjøring og avkalking. Disse produktene kan kjøpes i Philips' nettbutikk på adressen [www.shop.philips.com/service](http://www.shop.philips.com/service), hos forhandleren din eller hos godkjente assistansesentre.

Hvis du har problemer med å få tak i produktene du trenger til vedlikehold av maskin, ta kontakt med telefontjenesten til Philips Saeco i landet der du bor.

Kontaktinformasjonen er å finne i det egne garantiheftet, eller på nettstedet [www.philips.com/support](http://www.philips.com/support).

Oversikt over produkter for vedlikehold



- Avkalkingsmiddel CA6700



- Vannfilter INTENZA+ CA6702

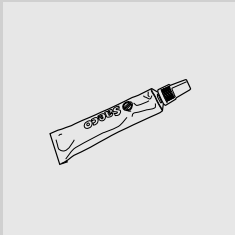

- Fett HD5061



- Avfettingstabletter CA6704

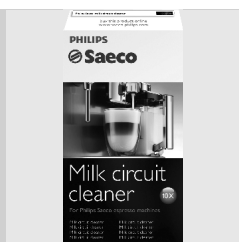

- System for rengjøring av melkekretsen CA6705



- Vedlikeholdskit CA 6706

01



Produsenten forbeholder seg retten til å endre produktets egenskaper uten forhåndsvarsel.

[www.philips.com/saeco](http://www.philips.com/saeco)

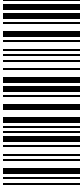

15003645

Rev.02 del 15-09-12

09

NO