

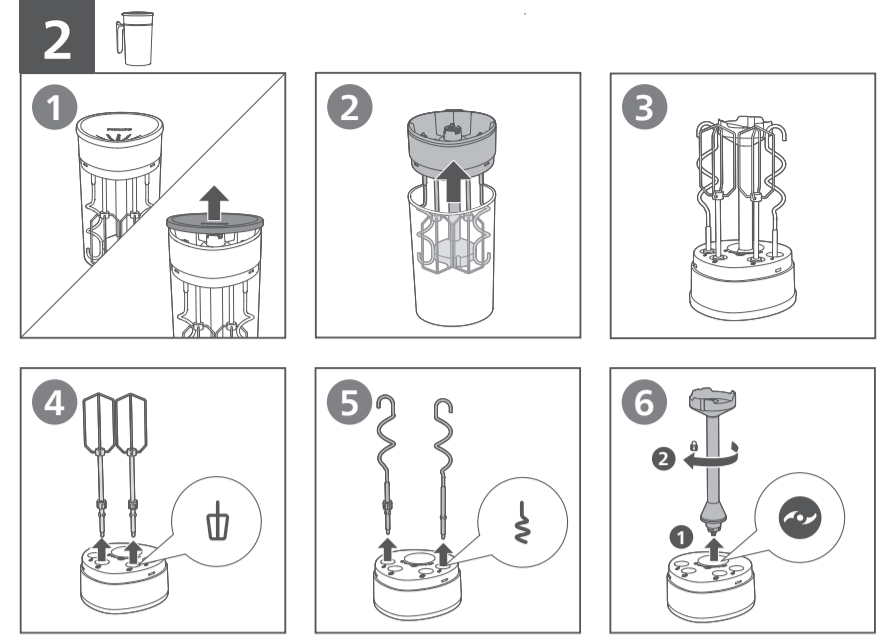

1

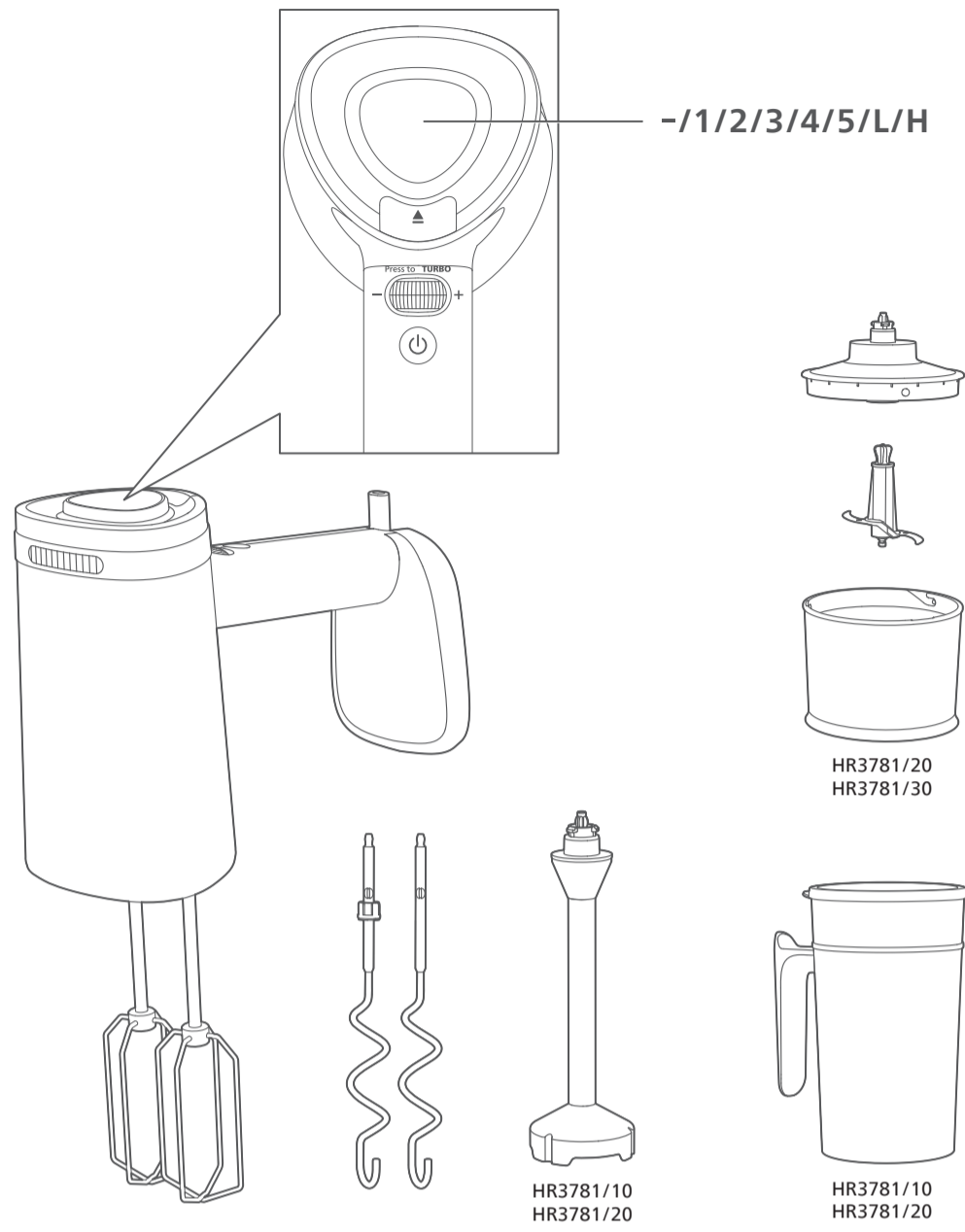

EN User manual

KO 사용 설명서

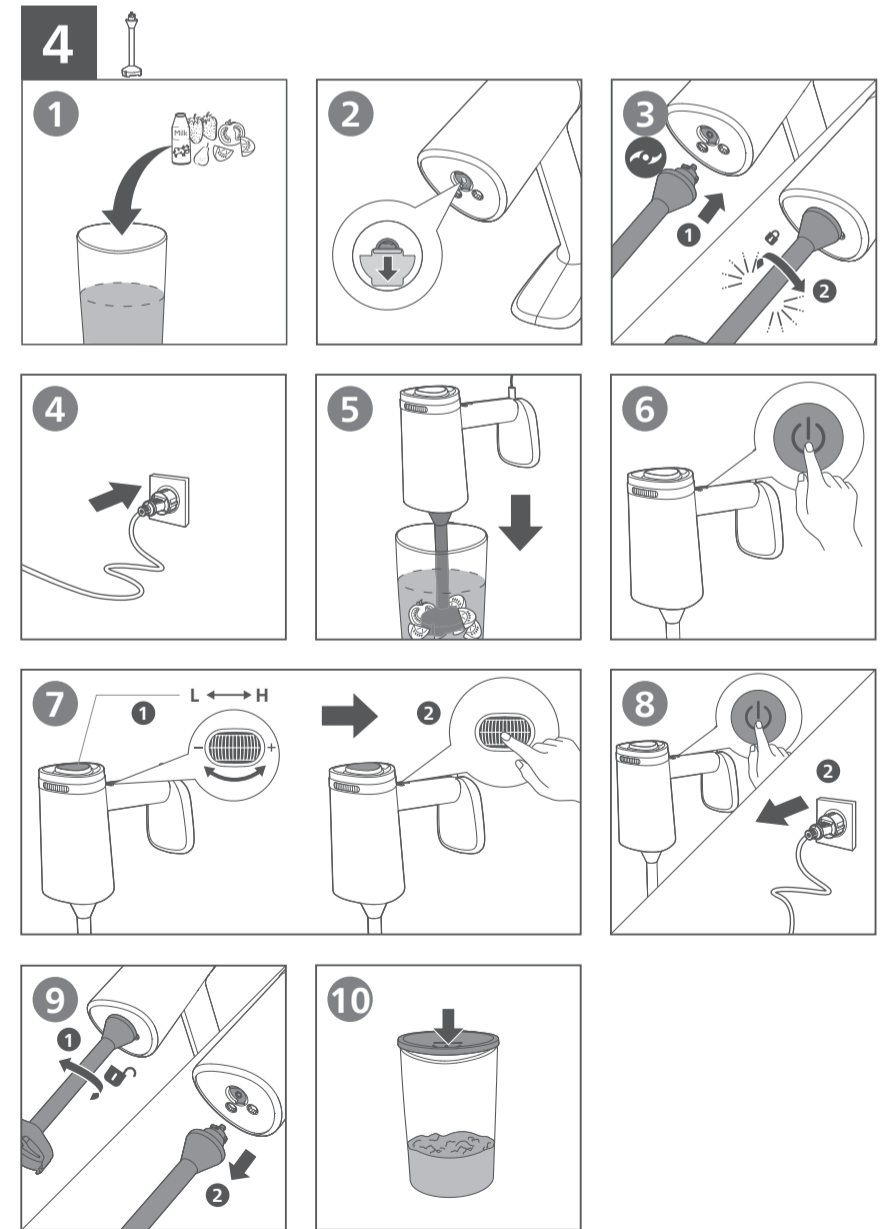
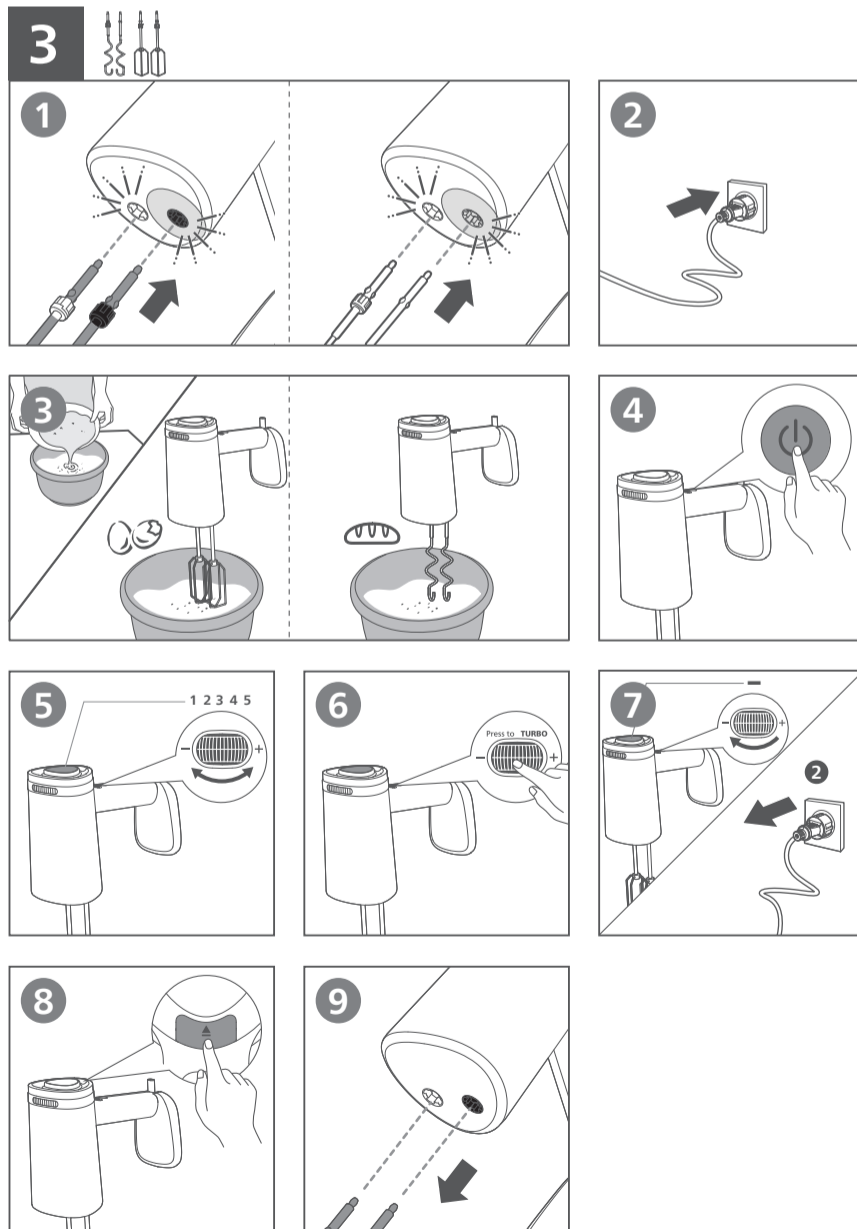

PHILIPS and the Philips Shield Emblem are registered trademarks of Koninklijke Philips N.V. and are used under license. This product has been manufactured by and is sold under the responsibility of Versuni Holding B.V., and Versuni Holding B.V. is the warrantor in relation to this product. 2023 © Versuni Holding B.V.

3000.105.8711.1 (14/06/2023)





English

Introduction

Congratulations on your purchase and welcome to Philips!

To fully benefit from the support that Philips offers, register your product at www.philips.com/welcome.

Important

Read this important information carefully before you use the appliance and save it for future reference.

Warning

- Do not immerse the motor unit in water nor rinse it under the tap.
- Before you connect the appliance to the power, make sure that the voltage indicated on the bottom of the appliance corresponds to the local power voltage.
- If the supply cord is damaged, it must be replaced by the manufacturer, its service agent or similarly qualified persons in order to avoid a hazard.
- Appliances can be used by persons with reduced physical, sensory or mental capabilities or lack of experience and knowledge if they have been given supervision or instruction concerning use of the appliance in a safe way and if they understand the hazards involved.
- Children should be supervised to ensure that they do not play with the appliance.
- This appliance shall not be used by children. Keep the appliance and its cord out of reach of children.
- Before you connect the mixer to the mains, insert the accessories into the mixer.
- Before you switch on the appliance, lower the accessories into the ingredients.
- Switch off the appliance and disconnect it from the mains if you leave it unattended and before you assemble, disassemble and clean it and before changing accessories or approaching parts that move in use.
- Do not touch or insert any object on the gears of the mixer stand, especially when the appliance is in use.
- Clean the mixer unit, stand and holder with a moist cloth.
- Do not touch the blades, especially when the appliance is plugged in. The blades are very sharp.
- If the blades get stuck, unplug the appliance before you remove the ingredients that block the blades.
- Potential injury like electric shock, mechanical injury may cause from misuse.
- Care shall be taken when handling the sharp cutting blades, emptying the bowl and during cleaning.
- Be careful if hot liquid is poured into the food processor or blender as it can be ejected out of the appliance due to a sudden steaming.

Caution

- Never use any accessories or parts from other manufacturers or that Philips does not specifically recommend. If you use such accessories or parts, your guarantee becomes invalid.
- This appliance is intended for household use only.
- Do not exceed the quantities and processing time indicated in the user manual.
- Do not process more than one batch without interruption. Let the appliance cool down for five minutes before you continue processing.

Note

- To ensure food stays fresh, do not store it in the beaker for long term.

Blueberry and Raisin Dessert

- 200 g honey
- 110 g vanilla ice cream
- 110 g blueberries
- 1 Chill the honey in the fridge at 3°C for three hours.
- 2 Attach the chopper blade unit to the chopper bowl.
- 3 Pour the chilled honey into the chopper bowl.
- 4 Add the vanilla ice cream to the chopper bowl.
- 5 Chill the chopper bowl in the fridge at -18°C for 20 minutes.
- 6 Remove the chopper bowl from the fridge and place cooked blueberries on top of the vanilla ice cream.
- 7 Put the chopper lid on the bowl and attach the motor unit to the lid.
- 8 Turn the appliance on and roll the wheel to select high speed (H).
- 9 Let the appliance operate for 8 seconds.
- The dessert is ready to serve.

		(MAX)	(MAX)	
		X6	2 min	5
		500 g	6 min	5
		750 g	3 min	1 - 5
		750 g	3 min	1 - 5
		500 g	5 min	1 - 5
		200 g	5 x1 sec	H
		200 g	30 sec	H
		200 g	30 sec	L
		300-500ml	60 sec	H
		300-500ml	60 sec	L
		300-500ml	60 sec	L

Electromagnetic fields (EMF)

This appliance complies with the applicable standards and regulations regarding exposure to electromagnetic fields.

Recycling

- This symbol means that electrical products shall not be disposed of with normal household waste. (Fig. 8)
- Follow your country's rules for the separate collection of electrical products.

Warranty and support

Versuni Holding B.V. offers a 2-year warranty on this product after purchase. This warranty is not valid if a defect is due to incorrect use or poor maintenance. More information is available online, please visit our website www.philips.com/support.

한국어

소개

필립스 제품을 구입해 주셔서 감사합니다.

필립스가 드리는 지원 혜택을 받으실 수 있도록 www.philips.com/welcome 에서 제품을 등록하십시오.

주의 사항

본 제품을 사용하기 전에 이 중요 정보를 주의 깊게 읽고 나중에 참조할 수 있도록 잘 보관하십시오.

경고

- 본체는 절대로 물에 담그거나 행구지 마십시오.
- 전원에 제품을 연결하기 전에 제품의 하단에 표시된 전압과 사용 지역의 전압이 일치하는지 확인하십시오.
- 전원 코드가 손상된 경우 안전을 위해 제조업체, 서비스 기사 또는 전문 기술자에게 의뢰하여 교체하십시오.
- 신체적, 감각적 또는 정신적인 능력이 부족하거나 경험과 지식이 풍부하지 않은 사람이 이 제품을 사용하려면 제품 사용과 관련하여 안전하게 사용할 수 있도록 철저한 교육을 충분히 숙지한 사람의 도움을 받아야 합니다.
- 어린이가 제품을 가지고 놀지 않도록 보호자의 감독이 필요합니다.
- 어린이가 사용하지 못하도록 주의하십시오. 제품과 전원 코드는 어린이의 손이 닿지 않는 곳에 보관하십시오.
- 믹서기를 전원에 연결하기 전에 액세서리를 믹서기에 장착하십시오.
- 제품의 전원을 켜기 전에 액세서리를 재료 속에 넣으십시오.
- 액세서리를 교체하기 전, 작동 중인 부품을 만지기 전, 제품을 조립, 분리, 보관 또는 청소하기 전 또는 제품을 사용하지 않고 자리를 비울 때에는 제품 전원을 끄고 전원 코드를 뽑으십시오.
- 특히 제품 사용 중에는 믹서기 받침대 기어를 만지거나 이물질이 묻지 마십시오.
- 믹서기 본체, 받침대 및 거치대를 젖은 천으로 닦으십시오.
- 특히 제품이 전원에 연결되어 있을 때는 칼날을 만지지 마십시오. 칼날은 매우 날카롭습니다.
- 칼날에 음식물이 끼어 움직이지 않으면 먼저 전원 코드를 뽑은 다음, 칼날의 움직임을 방해하는 음식물을 꺼내십시오.
- 오용으로 인해 감전, 기계적 손상 등의 부상이 발생할 수 있습니다.
- 용기를 비우거나 세척 시 칼날이 매우 날카로우니 특히 주의하십시오.
- 뜨거운 액체를 푸드프로세서 또는 블렌더에 넣는 경우 갑작스러운 열기로 인해 스팀이 제품 밖으로 나올 수 있으니 조심하십시오.

주의

- 다른 제조업체에서 만들었거나 필립스에서 권장하지 않은 제품 액세서리 또는 부품은 절대 사용하지 마십시오. 이러한 액세서리나 부품을 사용했을 경우에는 품질 보증이 무효화됩니다.
- 본 제품은 가정용입니다.
- 사용 설명서에 표시된 용량 및 작동 시간을 초과하지 마십시오.
- 연속으로 두 번 이상 사용하지 마십시오. 제품이 식을 때까지 5분 정도 기다렸다가 다시 사용하십시오.

참고

- 음식을 신선하게 유지하려면 용기에 장기간 보관하지 마십시오.

블루베리와 건포도 디저트

- 꿀 200g
- 바닐라 아이스크림 110g
- 블루베리 110g
- 1 꿀을 3°C의 냉장고에 넣고 3시간 정도 차게 식힙니다.
- 2 다지기 칼날부를 다지기 용기에 장착합니다.
- 3 차가운 꿀을 다지기 용기에 붓습니다.

7

	✓	✗	✓
	✓	✓	✓
	✓	✓	✓
	✗	✗	✓

- 4 다지기 용기에 바닐라 아이스크림을 넣습니다.
- 5 다지기 용기를 -18°C에서 20분 동안 냉장고에 넣어 차게 식힙니다.
- 6 다지기 용기를 냉장고에서 꺼내고 조리한 블루베리를 바닐라 아이스크림 위에 놓습니다.
- 7 다지기 용기의 뚜껑을 닫고 본체를 뚜껑 위에 장착합니다.
- 8 제품을 켜고 휠을 돌려 고속(H)을 선택합니다.
- 9 8초 동안 제품을 작동합니다.
- 디저트가 완성되었습니다.

EMF(전자기장)

이 필립스 제품은 EMF(전자기장)와 관련된 기존 및 규정을 준수합니다.

재활용

- 이 기호는 이 전자 제품을 일반 가정용 쓰레기와 함께 버리면 안 된다는 것을 의미합니다. (그림 8)
- 해당 국가의 전자 제품 분리 수거 규칙에 따라 버리십시오.

품질 보증 및 지원

Versuni Holding B.V.는 이 제품 구입 후 2년간 품질 보증을 제공합니다. 제품의 결함이 울바르지 못한 사용 또는 잘못된 유지 관리로 인한 것인 경우 보증은 무효합니다. 자세한 내용은 온라인에서 확인할 수 있습니다. 다음 웹사이트를 참조하십시오. www.philips.com/support에서 확인하실 수 있습니다.

EN	Download the full user manual at www.philips.com/support .
KO	전체 사용 설명서를 다운로드하려면 www.philips.com/support 를 방문하십시오.