

RI4496, RI4494

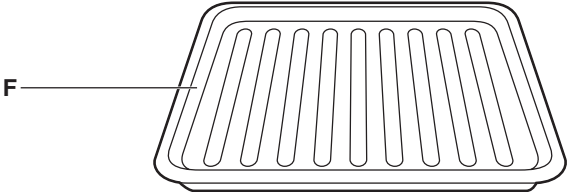

**PHILIPS**

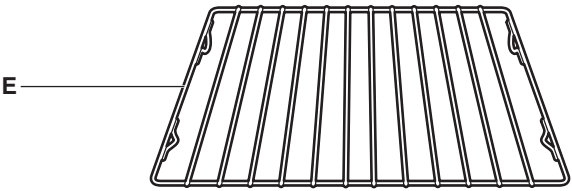

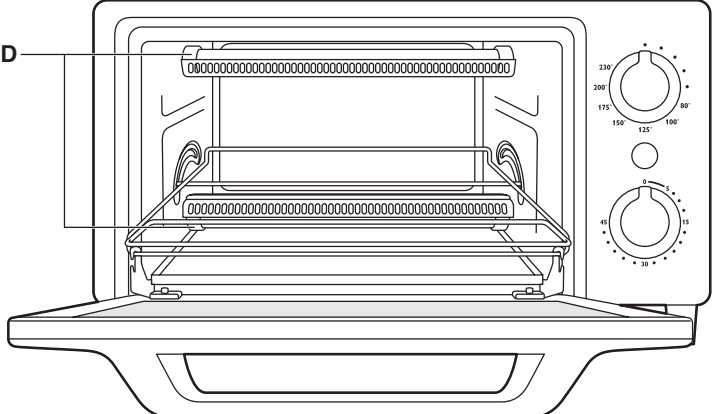
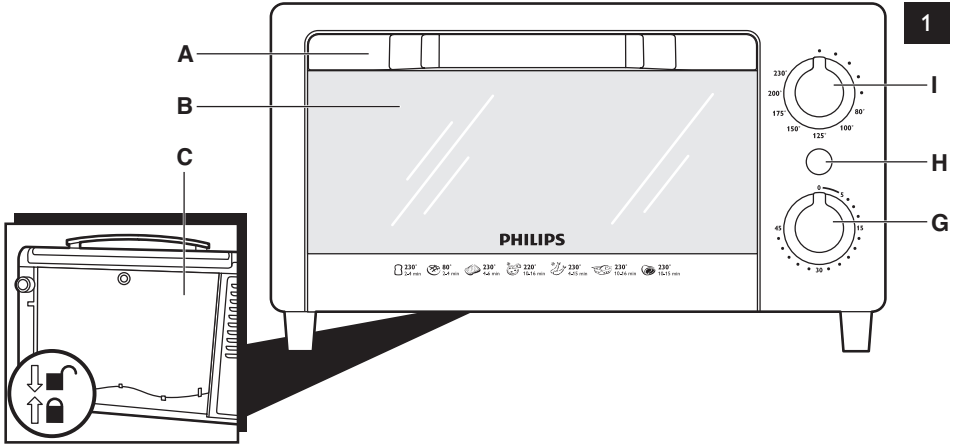

## Introdução

Parabéns pela sua compra e bem-vindo à Philips! Para aproveitar ao máximo o suporte oferecido pela Philips, registre o produto em [www.philips.com.br](http://www.philips.com.br).

## Descrição geral (fig. 1)

- A** Puxador da porta
- B** Janela de vidro
- C** Porta de remoção de resíduos
- D** Resistência de aquecimento
- E** Grelha removível
- F** Bandeja antiaderente
- G** Timer
- H** Luz indicadora de energia
- I** Seletor de temperatura

## Importante

Leia este manual atentamente antes de usar o aparelho e guarde-o para consultas futuras.

### Perigo

- Não deixe entrar água ou outro líquido no forminho para evitar choque elétrico.
- Nunca mergulhe o forminho em água nem deixe respingar água sobre ele para evitar choque elétrico.
- Se você embalar o alimento a ser cozido com papel alumínio, certifique-se de que o papel não toque a resistência para evitar que pegue fogo.
- Não coloque óleo na bandeja para evitar chamas.

### Aviso

- Antes de ligar o aparelho, verifique se a voltagem indicada no aparelho corresponde à voltagem do local.
- Não utilize o aparelho se a tomada, o cordão elétrico ou o próprio aparelho estiverem danificados.
- Se o fio estiver danificado, deverá ser substituído pela Philips, por uma das assistências técnicas autorizadas Philips ou por técnicos igualmente qualificados para evitar situações de risco.
- Conecte o aparelho somente a uma tomada elétrica aterrada.
- A temperatura das superfícies acessíveis poderá ficar alta quando o aparelho estiver em funcionamento (por exemplo, áreas indicadas com ).
- Mantenha o cordão elétrico distante de superfícies quentes.
- Não deixe o fio principal pendurado sobre a beira da mesa ou do local em que o aparelho está.
- Este aparelho não deve ser usado por pessoas (inclusive crianças) com capacidades físicas, mentais ou sensoriais reduzidas ou pouca experiência e conhecimento, a menos que sejam supervisionadas ou instruídas sobre o uso do aparelho por uma pessoa responsável por sua segurança.
- Crianças pequenas devem ser supervisionadas para que não brinquem com o aparelho.
- Nunca deixe o aparelho ligado sem vigilância.
- Nunca conecte este aparelho a uma extensão a fim de evitar uma situação de risco.
- Não coloque o forminho sobre ou próximo a materiais inflamáveis, como toalhas de mesa ou cortinas.
- Não encoste o forminho na parede ou em outros aparelhos. Deixe pelo menos 5 cm de espaço livre nas partes laterais e traseira e 10 cm de espaço livre acima do aparelho. Não coloque nada sobre o forminho.
- Desconecte imediatamente o forminho da tomada se o alimento que você estiver cozinhando começar a soltar fumaça ou queimar. Nesse caso, mantenha o forminho fechado para evitar a

entrada de ar; o que pode fazer com que as chamas se espalhem. Espere até que o fogo e a fumaça cessem antes de abrir a porta.

### Cuidado

- Este aparelho destina-se somente a uso doméstico. Se for usado de forma inadequada ou para fins profissionais ou semiprofissionais ou se não for usado de acordo com as instruções do manual, a garantia perde a validade e a Philips Walita se exime da responsabilidade pelo dano causado.
- Sempre coloque o aparelho em uma superfície estável, nivelada e horizontal.
- Sempre desligue o aparelho após o uso.
- Deixe o aparelho esfriar antes de manuseá-lo ou limpá-lo.
- Verifique se a bandeja de resíduos está devidamente fechada ao usar o forninho.
- Não toque na janela de vidro nem nas partes de metal do aparelho, pois elas ficam muito quentes durante o uso.
- Use luvas de cozinha ou um pano grosso e seco para remover a bandeja ou o alimento do forninho, pois eles ficam quentes.
- Não coloque óleo ou alimentos marinados diretamente na grelha, pois o caldo ou o óleo pode cair na resistência de aquecimento e causar fogo.

### Campos eletromagnéticos

Este aparelho Philips atende a todos os padrões relacionados a campos eletromagnéticos. Se manuseado adequadamente e de acordo com as instruções deste manual do usuário, a utilização do aparelho é segura baseando-se em evidências científicas atualmente disponíveis.

### Antes da primeira utilização

- 1** Remova os adesivos e limpe o aparelho com um pano úmido.
- 2** Limpe a grelha e a bandeja com água morna e um pouco de detergente.

*Nota: Remova a grelha, a bandeja e quaisquer alimentos do forninho e deixe-o aquecer por cerca de 5 minutos para eliminar a poeira que pode ter acumulado na resistência de aquecimento enquanto o aparelho estava guardado.*

### Utilização do aparelho

#### Como usar o forninho

- 1** Coloque o aparelho em uma superfície estável, nivelada e horizontal.

Não coloque o forninho sobre ou próximo a materiais inflamáveis, como toalhas de mesa ou cortinas.

Não encoste o forninho na parede ou em outros aparelhos. Deixe pelo menos 5 cm de espaço livre nas partes laterais e traseira e 10 cm de espaço livre acima do aparelho.

Não coloque nada sobre o forninho.

- 2** Conecte o plugue a uma tomada de parede aterrada (fig. 2).
- 3** Verifique se o timer está no 0 antes de conectar o plugue à tomada elétrica (fig. 3).
- 4** Abra a porta usando o puxador (fig. 4).
- 5** Coloque a grelha no forninho.
- 6** Coloque o alimento a ser assado na bandeja, diretamente na grelha ou dentro de um recipiente de cozinha apropriado sobre a grelha (fig. 5).

*Nota: Sempre use a bandeja ou um recipiente de cozinha apropriado ao assar alimentos com caldo.*

## 6 PORTUGUÊS DO BRASIL

### **7** Ajuste o seletor de temperatura na temperatura de cozimento desejada. (fig. 6)

Para obter informações sobre temperaturas de cozimento, consulte o guia de cozimento no final deste manual.

### **8** Ajuste o timer de acordo com o tempo de cozimento necessário. (fig. 7)

Para obter informações sobre tempo de cozimento, consulte o guia de cozimento no final deste manual.

O tempo máximo de cozimento é de 30 minutos para o modelo RI4494 e 45 minutos para o tipo RI4496.

#### **D** A luz indicadora de energia acende (fig. 8).

*Nota: Para definir um tempo de cozimento inferior a 5 minutos, coloque o timer após a indicação de 5 minutos (1) e gire-o para trás, até o tempo desejado (2). (fig. 9)*

#### **D** Quando o tempo de cozimento definido terminar, você ouvirá uma campainha e o aparelho será desligado automaticamente (fig. 10).

### **9** Para retirar o alimento do forninho ou interromper o cozimento antes do final do tempo definido, gire o timer até 0 para desligar o aparelho (fig. 3).

Se o alimento ainda precisar de cozimento, gire novamente o timer até o tempo desejado.

**Cuidado: a grelha, a bandeja e o alimento cozido ficam quentes! Use luvas de cozinha ou um pano seco e grosso para removê-los do forninho.**

---

### **Tostar**

Consulte a seção 'Como usar o forninho'.

*Nota: Não é necessário pré-aquecer o forninho.*

#### **1** Coloque as fatias de pão lado a lado na grelha. Para tostar uma única fatia, coloque-a no centro (fig. 11).

O forninho pode tostar até 4 fatias de pão ao mesmo tempo. Use a grelha para tostar pães.

#### **2** Ajuste o controle de temperatura conforme necessário. (fig. 6)

Para obter informações sobre temperaturas de cozimento, consulte o guia de cozimento no final deste manual.

Se desejar aquecer massas, selecione uma temperatura baixa.

#### **3** Ajuste o timer de acordo com o tempo de cozimento necessário (fig. 7).

Para obter informações sobre tempo de cozimento, consulte o guia de cozimento no final deste manual.

*Nota: Durante a tostagem, um pouco de condensação pode se formar na janela de vidro da porta. A condensação é causada pela umidade do alimento. Isso é normal e não afeta o processo de tostagem.*

---

### **Dourar/gratinar**

Consulte a seção 'Como usar o forninho'.

*Nota: Não é necessário pré-aquecer o forninho.*

#### **1** De desejar dourar ou gratinar coberturas de alimentos, como queijo ou migalhas de pão, coloque o alimento em um recipiente de cozinha apropriado ou na bandeja.

#### **2** Coloque o recipiente ou a bandeja na grelha, dentro do forninho.

#### **3** Ajuste o controle de temperatura conforme necessário. (fig. 6)

Para obter informações sobre temperaturas de cozimento, consulte o guia de cozimento no final deste manual.

#### **4** Ajuste o timer de acordo com o tempo de cozimento necessário. (fig. 7)

Para obter informações sobre tempo de cozimento, consulte o guia de cozimento no final deste manual.

*Nota: Preste atenção ao alimento para que ele não passe do ponto.*

**5** Quando o resultado for satisfatório, gire o timer até 0 e retire o alimento.

### **Descongelar**

---

Consulte a seção 'Como usar o forninho'.

**1** Remova todas as embalagens de papel ou plástico do alimento.

**2** Coloque-o na bandeja.

**3** Coloque a bandeja na grelha, dentro do forninho.

**4** Ajuste o seletor de temperatura para 80°C.

**5** Ajuste o timer de acordo com o tempo de cozimento adequado para alimentos embalados em papel alumínio (consulte o guia de cozimento).

**6** Deixe o alimento no forninho até que descongele.

O tempo necessário depende do tipo e do tamanho do alimento.

**7** Quando o alimento estiver descongelado, gire o timer até 0 e retire o alimento.

Para evitar que o alimento descongelado estrague, ele deve ser refrigerado ou totalmente cozido depois de descongelado.

### **Grelhar**

---

Consulte a seção 'Como usar o forninho'.

**1** Coloque o seletor de temperatura na temperatura de cozimento desejada (fig. 6).

Para obter informações sobre temperaturas de cozimento, consulte o guia de cozimento no final deste manual.

**2** Ajuste o timer para 5 minutos para pré-aquecer o forninho.

**3** Coloque o alimento na bandeja, e a bandeja na grelha, dentro do forno pré-aquecido.

**4** Ajuste o timer de acordo com o tempo de cozimento necessário.

Para obter informações sobre tempo de cozimento, consulte o guia de cozimento no final deste manual.

*Dica: Para evitar que o alimento doure muito rapidamente, cubra-o com papel alumínio quando estiver quase pronto. Dobre cuidadosamente as extremidades soltas do papel alumínio em volta das bordas da bandeja.*

Certifique-se de que o papel alumínio não toque a resistência de aquecimento para evitar que pegue fogo.

### **Assar**

---

Consulte a seção 'Como usar o forninho'.

**1** Coloque o seletor de temperatura na temperatura de cozimento desejada (fig. 6).

Para obter informações sobre temperaturas de cozimento, consulte o guia de cozimento no final deste manual.

**2** Ajuste o timer para 5 minutos para pré-aquecer o forninho.

**3** Coloque a forma ou a bandeja com o alimento a ser assado na grelha, dentro do forninho pré-aquecido.

## 8 PORTUGUÊS DO BRASIL

### **4** Ajuste o timer de acordo com o tempo de cozimento necessário (fig. 7).

Para obter informações sobre tempo de cozimento, consulte o guia de cozimento no final deste manual.

*Nota: Preste atenção ao alimento para que ele não passe do ponto.*

*Dica: Para evitar que o alimento doure muito rapidamente, cubra-o com papel alumínio quando estiver quase pronto. Dobre cuidadosamente as extremidades soltas do papel alumínio em volta das bordas da bandeja.*

Certifique-se de que o papel alumínio não toque a resistência de aquecimento para evitar que pegue fogo.

### **Após o uso**

- 1** Coloque o timer no 0.
- 2** Retire o plugue da tomada.
- 3** Deixe o aparelho esfriar antes de manuseá-lo ou limpá-lo.

### **Limpeza**

Nunca use palhas de aço, agentes de limpeza abrasivos ou líquidos agressivos como querosene ou acetona para limpar o aparelho.

Nunca mergulhe o forninho em água nem deixe respingar água sobre ele para evitar choque elétrico.

- 1** Coloque o timer no 0, retire o plugue da tomada elétrica e deixe o aparelho esfriar completamente.
- 2** Seque as partes interna e externa do aparelho com um pano úmido.
- 3** Solte a grelha e limpe-a em água morna com um pouco de detergente. Enxugue a grelha com um pano antes de colocá-la novamente no forno (fig. 12).
- 4** Limpe a bandeja com água morna e um pouco de detergente ou coloque-a na máquina de lavar louças. Se resíduos de comida ou caldos estiverem grudados na bandeja, deixe-a de molho em água quente antes de começar a limpeza.
- 5** Para remover os resíduos, vire o aparelho e empurre a porta de remoção de resíduos para baixo. Em seguida, remova os resíduos com um pano seco ou umedecido. (fig. 13)

Certifique-se de que a grelha e a bandeja estejam secas antes de recolocá-las no forninho.

Sempre feche a porta de remoção de resíduos antes de usar o aparelho.

Verifique se o aparelho está completamente seco antes de usá-lo novamente.

### **Meio ambiente**

- Não descarte o aparelho com o lixo doméstico no final de sua vida útil. Leve-o a um posto de coleta oficial para que possa ser reciclado. Com esse ato, você ajuda a preservar o meio ambiente (fig. 14).

### **Garantia e assistência técnica**

Se você precisar de informações ou assistência técnica, visite o site da Philips em **www.philips.com.br** ou entre em contato com a Central de Atendimento ao Cliente Philips no seu país (o telefone está disponível no folheto de garantia mundial). Se não houver uma Central de Atendimento ao Cliente no seu país, dirija-se a um revendedor local Philips.



### Resolução de problemas

Este capítulo resume os problemas mais comuns que você pode encontrar ao usar o aparelho. Se não conseguir resolver o problema com as informações abaixo, entre em contato com a Assistência Técnica Autorizada Philips mais próxima.

Problema	Solução
O forminho não funciona.	Verifique se o plugue está devidamente inserido na tomada elétrica.  Se estiver e o problema persistir, o sistema eletrônico não está funcionando corretamente. Leve o aparelho para ser avaliado, consertado ou substituído pela Philips ou por uma das assistências técnicas autorizadas Philips.
Desejo interromper o processo de cozimento.	Gire o timer até 0 para desligar o forminho.
Desejo alterar a temperatura durante o cozimento.	Gire o seletor de temperatura até uma faixa de temperatura diferente, de 0 a 230°C.
O alimento não está bem cozido.	Siga as instruções na embalagem do alimento ou no guia de cozimento.  Certifique-se de usar uma forma com tamanho apropriado para assar o alimento. Sempre fique atento ao alimento enquanto ele é assado.
A luz indicadora de energia acende e apaga com frequência durante o cozimento.	A resistência de aquecimento liga e desliga durante o uso para manter a temperatura de cozimento ajustada. Isso é normal.

### Guia de cozimento

Tipo de alimento (quantidade)	Tempo de cozimento (minutos)	Temperatura em °C	Recomendações
Torradas/pãezinhos (1-4)	2-4	230	Use a grelha
Gratinados (1)	4-6	230	Use a bandeja ou um recipiente de cozinha apropriado
Frituras congeladas (250 g)	5-20	230	Siga as instruções na embalagem
Pizza congelada (1)	10-16	220	Use a bandeja e siga as instruções na embalagem
Cachorro-quente (3-5)	4-5	200	Fure ou parta as salsichas antes de cozinhar; use a bandeja
Bife (200 g)	9-15	230	Use a bandeja
Hambúrguer (2-4)	6-10	230	Use a bandeja
Asas de frango (200 g)	10-15	200	Use a bandeja

## 10 PORTUGUÊS DO BRASIL

Tipo de alimento (quantidade)	Tempo de cozimento (minutos)	Temperatura em °C	Recomendações
Alimentos embalados em papel alumínio	10-16	230	Certifique-se de que o alumínio não esteja em contato com a resistência de aquecimento.
Biscoitos (4 unidades)	10-14	180	Use a bandeja; siga as instruções na embalagem ou na receita

## CERTIFICADO DE GARANTIA

### ATENÇÃO

Este certificado é uma vantagem adicional oferecida ao consumidor, porém, para que o mesmo tenha validade é imprescindível que seja apresentada a competente NOTA FISCAL de compra do produto.

Com este produto, a Philips tem como objetivo atender plenamente o consumidor, proporcionando a garantia na forma aqui estabelecida.

1. Esta garantia é complementar à legal e estipula que todas as partes e componentes, ficam garantidos integralmente contra eventuais defeitos de peças ou de fabricação que venham a ocorrer no prazo de 2 (dois) anos a partir da data de entrega do produto ao consumidor, conforme expresso na nota fiscal de compra.
2. Se o consumidor vier a transferir a propriedade deste produto, a garantia ficará automaticamente transferida, respeitando o prazo de validade, contado a partir da 1ª aquisição.
3. Constatado o eventual defeito de fabricação, o consumidor deverá entrar em contato com a Assistência Técnica Autorizada mais próxima.
4. Nas demais localidades onde não exista Assistência Técnica Autorizada as despesas de transportes do produto correm por conta do consumidor.
5. No prazo de garantia as partes, peças e componentes eventualmente defeituosos, serão trocados gratuitamente, assim como a mão de obra aplicada.
6. Esta garantia fica extinta se ocorrer uma das hipóteses a seguir:
  - a) Se o defeito for ocasionado pelo uso não domiciliar ou mau uso e em desacordo com as recomendações do manual de instruções do produto,
  - b) Se o produto foi examinado, alterado, adulterado, fraudado, ajustado ou consertado por oficina ou pessoa não autorizada pelo fabricante,
  - c) Se qualquer peça, parte ou componente agregado ao produto, se caracterizar como não original,
  - d) Se ocorrer a ligação deste produto em voltagem diversa da indicada no produto,
  - e) Se o número de série que identifica o produto, estiver de alguma forma adulterado ou rasurado,
  - f) Por casos fortuitos ou de força maior, bem como aqueles causados por agentes da natureza.
7. Não está coberta por esta garantia a mudança ou alteração de voltagem do produto.





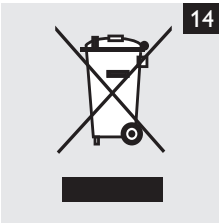
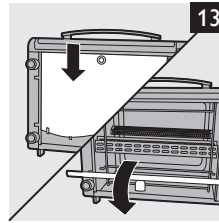
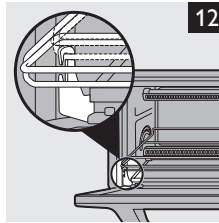
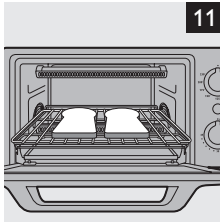
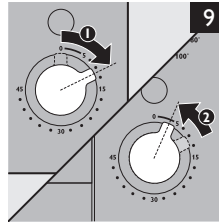
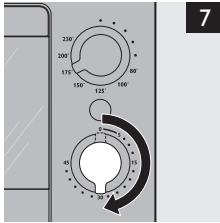
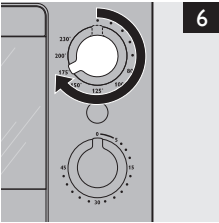
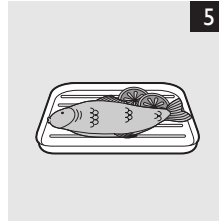
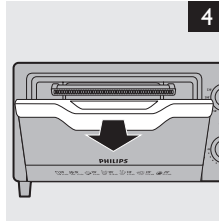
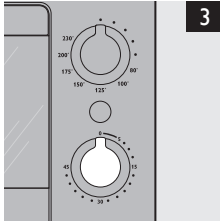
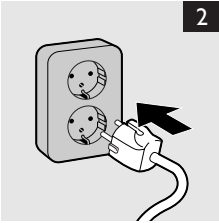



**CIC** Centro de Informações  
ao Consumidor  
Grande SP: (11) 2121 0203  
Demais localidades: 0800 701 0203



[www.philips.com.br](http://www.philips.com.br)

 100% recycled paper  
100% papier recyclé

4222.200.0362.3