

Zaregistrujte svoj výrobok a získajte technickú podporu na stránkach
www.saeco.com/welcome

17

Slovensky

EXPRELIA EVO

Type HD8858 / HD8859

NÁVOD NA POUŽITIE



SK

17

SKÔR, NEŽ ZAČNETE KÁVOVAR POUŽÍVAŤ, SI POZORNE PREČÍTAJTE TENTO NÁVOD NA POUŽITIE.

CE

 **Saeco**

Blahoželáme Vám k zakúpeniu plnoautomatického kávovaru Saeco Exprelia EVO!

Získajte aj Vy maximálne možné výhody zákaznickeho servisu Saeco tým, že zaregistrujete svoj produkt na adrese www.saeco.com/welcome.

Tieto pokyny sa vzťahujú na modely HD8858 a HD8859. Tento kávovar je určený na prípravu kávy espresso z celých zrníek kávy a je vybavený karafou na mlieko pre jednoduchú a rýchlu prípravu dokonalého cappuccina alebo latte macchiata. V tomto návode nájdete všetky informácie nutné pre montáž, obsluhu, čistenie a odstránenie vodného kameňa vo vašom kávovare.

OBSAH

DÔLEŽITÁ INFORMÁCIA	4
Bezpečnostné pokyny a informácie	4
Varovanie.....	4
Upozornenia	6
Elektromagnetické polia.....	7
Likvidácia	7
INŠTALÁCIA	8
Zostavenie produktu	8
Všeobecný popis	9
PRÍPRAVNÉ OPERÁCIE.....	10
Balenie kávovaru	10
Inštalácia kávovaru	10
PRVÉ ZAPNUTIE.....	13
Automatický cyklus preplachovania/samočistenia.....	13
Manuálny cyklus preplachovania.....	13
Meranie a programovanie tvrdosti vody	15
Inštalácia filtra na vodu "INTENZA+"	17
Výmena filtra na vodu "INTENZA+"	19
NASTAVENIA.....	20
Saeco Adapting System	20
Nastavenie mlynčeka na kávu s keramickými mlecími kameňmi	20
Nastavenie krémovitosti a intenzity kávy (Saeco Brewing System).....	21
Nastavenie arómy (intenzity kávy)	22
Nastavenie výšky výtoku.....	22
Nastavenie množstva kávy v šálke	24
PRÍPRAVA ESPRESSA, KÁVY A VEĽKEJ KÁVY	25
Príprava espresso, kávy a veľkej kávy zo zrnkovej kávy	25
Príprava espresso, kávy a veľkej kávy z predmletej kávy	26

KARAFÁ NA MLIEKO	28
Naplnávanie karafy na mlieko	28
Zasúvanie karafy na mlieko	29
Odoberanie karafy na mlieko	30
Vyprázdňovanie karafy na mlieko	31
PRÍPRAVA CAPPUCCINA	32
Nastavenie množstva cappuccina v šálke	34
PRÍPRAVA LATTE MACCHIATA.....	35
Nastavenie množstva latte macchiata v šálke	37
ŠPECIÁLNE NÁPOJE	38
Horúce mlieko	38
Vypúšťanie horúcej vody.....	39
Vypúšťanie pary.....	40
PROGRAMOVANIE NÁPOJOV	41
Programovanie cappuccina.....	42
Programovanie horúcej vody	43
PROGRAMOVANIE KÁVOVARU.....	44
Všeobecná ponuka.....	45
Ponuka zobrazenia	45
Ponuka pre vodu.....	46
Menu údržby	47
Výrobné nastavenia	47
ČISTENIE A ÚDRŽBA	48
Každodenné čistenie kávovaru.....	48
Každodenné čistenie nádržky na vodu	49
Každodenné čistenie karafy na mlieko: cyklus samočistenia "CLEAN" (po každom použití)	50
Týždenné čistenie kávovaru	50
Týždenné čistenie karafy na mlieko	52
Týždenné čistenie jednotky spracovania kávy	54
Mesačné čistenie karafy na mlieko	56
Mesačné namazanie jednotky spracovania kávy	59
Mesačné čistenie jednotky spracovania kávy s použitím odmastovacích tabliet	60
Mesačné čistenie zásobníka zrnkovej kávy.....	62
ODSTRÁNENIE VODNÉHO KAMEŇA	63
VÝZNAM HLÁSENÍ NA DISPLEJI	67
RIEŠENIE PROBLÉMOV	69
ENERGETICKÁ ÚSPORA	72
Režim Stand-by	72
Screensaver	72
TECHNICKÉ PARAMETRE.....	73
ZÁRUKA A SERVIS	73
Záruka	73
Servis.....	73
OBJEDNÁVANIE PROSTRIEDKOV NA ÚDRŽBU	74

DÔLEŽITÁ INFORMÁCIA

Bezpečnostné pokyny a informácie

Kávovar je vybavený bezpečnostnými zariadeniami. Napriek tomu je však nutné si pozorne prečítať a riadiť sa bezpečnostnými pokynmi obsiahnutými v tomto návode na použitie, aby bolo zabránené prípadným škodám na majetku či na zdraví vzniknutým v dôsledku nesprávneho používania kávovaru. Tento návod uschovajte aj k neskoršiemu nahliadnutiu.



Termín **VAROVANIE** a tento symbol upozorňujú používateľa na nebezpečnú situáciu, ktorá môže mať za následok smrť, vážne poranenia a/alebo poškodenie zariadenia.



Termín **UPOZORNENIE** a tento symbol upozorňujú používateľa na nebezpečnú situáciu, ktorá môže mať za následok menšie či menej vážne poranenia a/alebo poškodenie zariadenia.

Varovanie

- Kávovar pripájajte iba k vhodnej nástennej zásuvke, ktorej sieťové napätie zodpovedá technickým parametrom kávovaru.
- Kávovar pripájajte iba k nástennej zásuvke s uzemnením.
- Nenechávajte napájací kábel visieť cez okraj stola či pracovnej dosky a zamedzte jeho kontaktu s horúcimi plochami.
- Neponárajte kávovar, napájací kábel, ani prúdovú zásuvku do vody: nebezpečenstvo zásahu elektrickým prúdom!
- Na konektor napájacieho kábla nelejte žiadnu kvapalinu.
- Prívod horúcej vody nikdy nedržte nasmerovaný na časti tela: nebezpečenstvo obarenia!

- Nedotýkajte sa horúcich povrchov. Používajte vždy určené rúčky alebo rukoväte.
- Po vypnutí kávovaru hlavným vypínačom situovaným na zadnej strane vytiahnite vždy zástrčku zo zásuvky:
 - pri výskyte akejkoľvek anomálie;
 - pri dlhšej dobe nepoužívania kávovaru;
 - pred každým čistením kávovaru.
- Zástrčku nevyťahujte zo zásuvky ťahaním za napájací kábel.
- Nedotýkajte sa zástrčky mokrými rukami.
- Nepoužívajte kávovar s poškodenou zástrčkou, napájacím káblom, ani sa nepokúšajte prevádzkovať vadný kávovar.
- Kávovar či napájací kábel nijako nepozmeňujte ani ináč neupravujte. Akékoľvek opravy môže vykonávať iba autorizovaný technický servis Philips, jedine tak predídete nebezpečenstvám.
- Tento kávovar môžu používať deti vo veku od 8 rokov a vyššie.
- Tento spotrebič môžu používať deti vo veku od 8 rokov (a staršie) iba v prítomnosti dospeljej osoby zodpovednej za ich bezpečnosť, alebo v prípade, že im táto vysvetlí správny spôsob používania spotrebiča a rozumejú prípadným nebezpečenstvám.
- Čistenie a údržbu vykonávanú používateľom nesmú vykonávať deti, ak nie sú staršie ako 8 rokov a pod dozorom dospeljej osoby.
- Skladujte kávovar a elektrickú šnúru na mieste, ktoré nie je prístupné pre deti mladšie ako 8 rokov.
- Osoby s obmedzenými fyzickými, mentálnymi alebo zmyslovými schopnosťami, alebo také, ktoré nemajú dostatočné skúsenosti a/alebo odbornosť, môžu používať kávovar iba v prítomnosti dospeljej osoby zodpovednej za ich bezpečnosť, alebo v prípade, že im táto vysvetlí správ-

ny spôsob používania spotrebiča a rozumejú prípadným nebezpečenstvám.

- Majte deti pod dohľadom a zabráňte tomu, aby sa hrali s kávovarom.
- Je zakázané vkladať prsty alebo iné predmety do mlynčeka na kávu.

Upozornenia

- Tento kávovar je určený len na použitie v domácnosti a nie je vhodný k použitiu do priestorov, ako sú napr. jedálne, menzy alebo jedálne kúty predajní, kancelárií, tovární či na iných pracoviskách.
- Ukladajte vždy kávovar na rovný a stabilný podklad.
- Neukladajte kávovar na horúce povrchy, ani do blízkosti rozohriatej rúry, platničiek, varičov či iných sálavých zdrojov tepla.
- Do zásobníka vkladajte vždy iba praženú zrnkovú kávu. Predmletá, rozpustná a surová káva, ako aj iné predmety vložené do zásobníka zrnkovej kávy môže kávovar poškodiť.
- Pred montážou či demontážou akéhokolvek dielu nechajte kávovar vychladnúť, výhrevné plochy môžu zostať horúce aj po vypnutí spotrebiča.
- Do nádržky nenalievajte horúcu ani vriacu vodu. Používajte iba studenú pitnú a neperlivú vodu.
- Na čistenie nepoužívajte abrazívne prášky ani žiadne agresívne čistiace prostriedky. Stačí použiť mäkkú, vo vode navlhčenú utierku.
- Pravidelne odstraňujte vodný kameň z Vášho kávovaru. Neodvápnenie môže viesť k nesprávnej funkcii kávovaru. Záruka sa v tom prípade nevzťahuje na prípadnú opravu!
- Kávovar neskladujte pri teplote nižšej ako 0 °C: hrozí zamrznutie zostatkovej vody vo výhrevných okruhoch a

nebezpečenstvo poškodenia kávovaru mrazom.

- Pri dlhšej dobe nepoužívania kávovaru vylejte vodu z nádržky. Nebezpečenstvo kontaminácie vody. Do kávovaru používajte vždy iba čerstvú vodu.

Elektromagnetické polia

Tento kávovar vyhovuje požiadavkám všetkých aplikovateľných noriem a štandardov v oblasti expozície elektromagnetickým poliam.

Likvidácia



Tento symbol na spotrebiči znamená, že výrobok podlieha požiadavkám smernice Európskeho parlamentu a Rady 2012/19/EÚ. Informujte sa o platnom systéme separovaného zberu odpadov z elektrických a elektronických zariadení. Riadte sa miestnymi predpismi a zlikvidujte tento spotrebič oddelene od bežného domáceho odpadu. Zaistením správnej likvidácie tohto výrobku pomôžete predchádzať prípadným negatívnym dôsledkom pre životné prostredie a ľudské zdravie.

INŠTALÁCIA

Zostavenie produktu

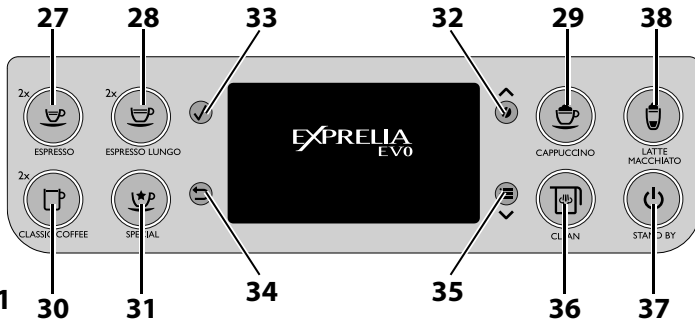
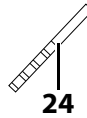
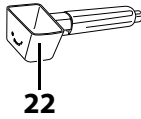
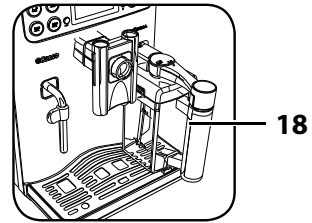
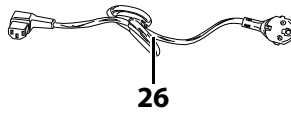
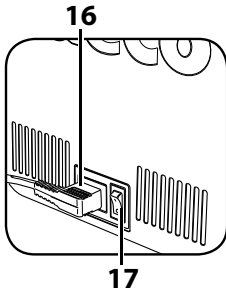
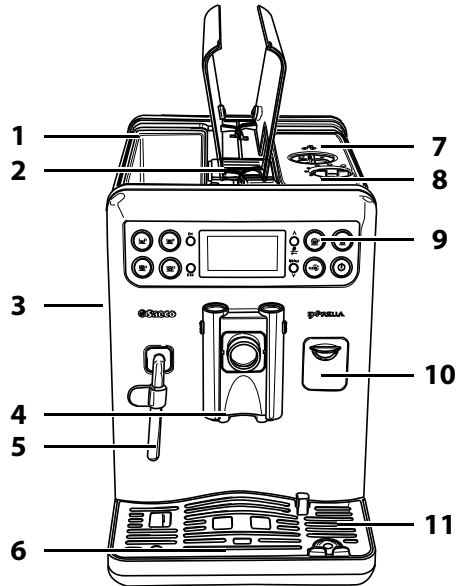
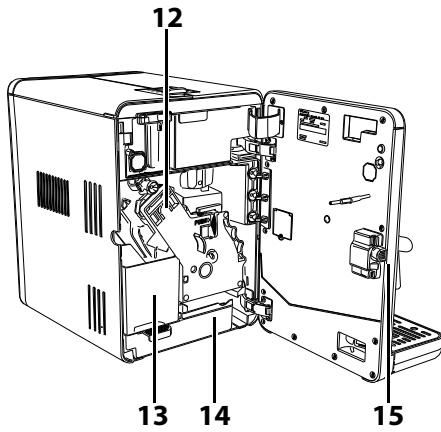

Všeobecný popis

1. Nádržka na vodu
2. Priehradka na predmletú kávu
3. Servisné dvierka
4. Výtok kávy
5. Dýza pary / horúcej vody
6. Indikátor naplnenia odkvapávacieho podnosu
7. Zásobník zrnkovej kávy s krytom
8. Nastavenie jemnosti mletia
9. Ovládací panel
10. Zátka na spojky karafy
11. Odkvapávací podnos (vonkajší)
12. Jednotka spracovania kávy
13. Zberač kávovej usadeniny
14. Odkvapávací podnos (vnútorný)
15. Tlačidlo servisných dvierok
16. Zásuvka na napájací kábel
17. Hlavný vypínač
18. Karafa na mlieko
19. Odmasťovacie tablety (možno kúpiť samostatne)
20. Roztok na odstránenie vodného kameňa (možno kúpiť samostatne)
21. Filter na vodu INTENZA+ (možno kúpiť samostatne)
22. Odmerka na predmletú kávu
23. Mazivo pre jednotku spracovania kávy
24. Test tvrdosti vody
25. Čistiaci štetček
26. Napájací kábel
27. Tlačidlo espressa
28. Tlačidlo kávy
29. Tlačidlo Cappuccina
30. Tlačidlo veľkej kávy
31. Tlačidlo "Špeciálne nápoje"
32. Tlačidlo "Aroma" - Predmletá káva
33. Tlačidlo "OK"
34. Tlačidlo "ESC"
35. Tlačidlo "MENU"
36. Tlačidlo na aktiváciu čistiaceho cyklu karafy (Clean)
37. Tlačidlo Stand-by
38. Tlačidlo Latte macchiata

PRÍPRAVNÉ OPERÁCIE

Balenie kávovaru

Originálny obal bol projektovaný a vyrobený za účelom ochrany stroja počas prepravy. Odporúčame ho uschovať pre prípad možnej prepravy v budúcnosti.

Inštalácia kávovaru

1 Vyberte z obalu odkvapávací podnos s mriežkou.

2 Vybalte kávovar z obalu.

3 Aby bolo umožnené optimálne fungovanie kávovaru, odporúčame:

- vybrať bezpečnú rovnú plochu, na ktorej kávovar nikto nemôže prevrátiť alebo sa ním zraniť;
- zvoliť si dostatočne osvetlený, čistý a hygienický priestor v dosahu zásuvky;
- dozrieť na to, aby boli dodržané minimálne vzdialenosti od stien stroja tak, ako je to uvedené na obrázku.

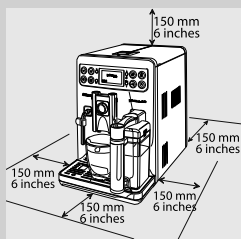

4 Zasuňte odkvapávací podnos (vonkajší) s mriežkou do kávovaru. Uistite sa, že riadne zapadol.



Poznámka:

integrovaný odkvapávací podnos počas cyklu preplachovania/samočistenia zachytáva vodu vypúšťanú z výtoku a prípadnú kávu, vytekajúcu pri príprave nápojov. Odkvapávací podnos vyprázdňujte a umývajte denne a po každom zvýšení indikátora naplnenia odkvapávacieho podnosu.

Upozornenie:

NEODOBERAJTE odkvapávací podnos ihneď po zapnutí kávovaru. Počkajte niekoľko minút, pokiaľ prebehne cyklus preplachovania/samočistenia.

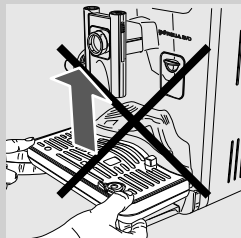

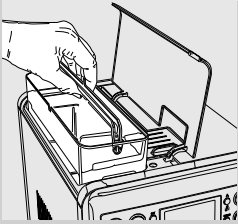

5 Otvorte kryt a vytiahnite pomocou príslušnej rúčky nádržku na vodu.

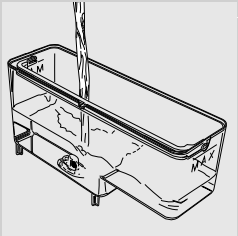

6 Vypláchnite nádržku čerstvou vodou.

7 Nádržku naplňte čerstvou vodou až po hladinu MAX a vložte ju späť do kávovaru. Uistite sa, že riadne zapadla.

! **Upozornenie:**

do nádržky nenalievajte nikdy perlivú, horúcu či vriacu vodu, ani iné kvapaliny, ktoré by mohli poškodiť nádržku a kávovar.

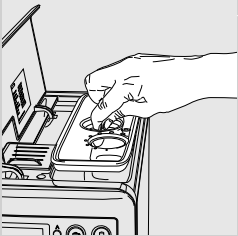

8 Otvorte kryt zásobníka zrnkovej kávy a odoberte vnútorný kryt.

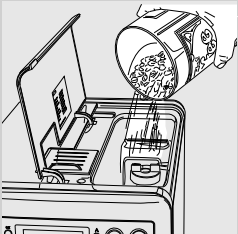

9 Pomaly vsypte zrnkovú kávu do zásobníka. Nasadte znova vnútorný kryt a zaklopte vonkajší príklop.

☰ **Poznámka:**

do zásobníka zrnkovej kávy nesypte príliš veľké množstvo zrnkovej kávy. V opačnom prípade to môže negatívne ovplyvniť kvalitu mletia.

! **Upozornenie:**

do zásobníka vkladajte vždy iba zrnkovú kávu. Predmletá, rozpustná, karamelizovaná káva, ako aj iné predmety kávovar poškodzujú.

12 SLOVENSKY

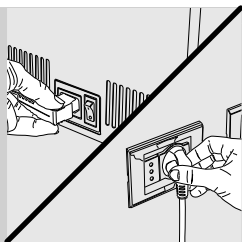

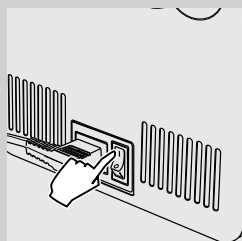

10 Zasuňte zástrčku do zásuvky na zadnej strane kávovaru.

11 Zástrčku na druhom konci napájacieho kábla zasuňte do zásuvky s primeraným napätím, umiestnenej na stene.



12 Hlavný vypínač nastavte na „I“, aby ste mohli kávovar zapnúť.



13 Zobrazí sa vedľa uvedená obrazovka. Navolte želaný jazyk stlačením rolovacích tlačidiel “” alebo “”.



14 Potvrďte stlačením tlačidla “”.



Poznámka:

ak jazyk nenastavíte, bude táto voľba vyžiadaná pri ďalšom zapnutí kávovaru.

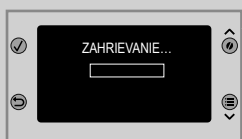

15 Kávovar je vo fáze ohrevu.

PRVÉ ZAPNUTIE

Automatický cyklus preplachovania/samočistenia

Po zahriatí vykoná kávovar automatický cyklus preplachovania/samočistenia vnútorných okruhov za použitia čerstvej vody. Táto operácia trvá necelú minútu.



- 16** Postavte pod výtok nádobu na zachytenie malého množstva vypúšťanej vody.

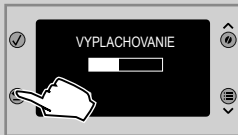

- 17** Zobrazí sa vedľa uvedená obrazovka. Počkajte na automatické ukončenie tohoto cyklu.

Poznámka:
stlačením tlačidla "↶" zastavíte vypúšťanie.



- 18** Po skončení vyššie uvedeného postupu bude na kávovare zobrazený vedľa uvedený displej.

Manuálny cyklus preplachovania

Pri prvom použití kávovaru je potrebné spustiť cyklus preplachovania. Počas tohto cyklu dôjde k výdaju kávy a z výtoku vytečie čerstvá voda. Táto operácia trvá niekoľko minút.



- 1** Pod výtok postavte nádobu.

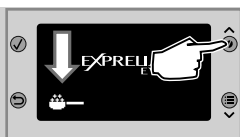

2 Zvoľte funkciu prípravy predmletej kávy stlačením tlačidla "☕". Na kávovare sa zobrazí symbol ☕.

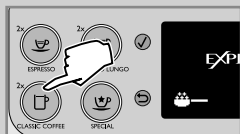

3 Stlačte tlačidlo "☕".



4 Stlačte tlačidlo "✓". Kávovar začne vypúšťať vodu.

Poznámka:
do priehradky nepridávajte predmletú kávu.

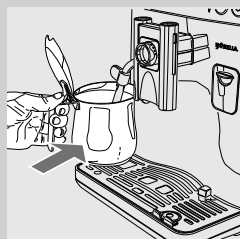

5 Po vypustení nádobu vyprázdňte a postavte ju späť pod dýzu pary/horúcej vody.

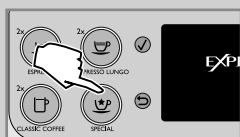

6 Stlačte tlačidlo "☕".



7 Stlačením tlačidla "✓" prejdite ponuky. Navoľte HORÚCA VODA stlačením tlačidla "✓".

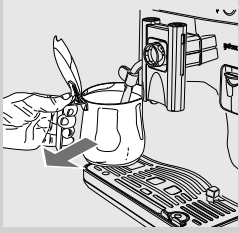

8 Po vypustení vody nádobu odoberte a vyprázdnite ju.

9 Operácie od bodu 5 po bod 8 vykonajte opätovne, až do úplného vyčerpania vody z nádržky. Potom prejdite na bod 10.

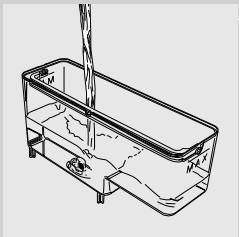

10 Po ukončení operácie znova naplňte nádržku na vodu až po hladinu MAX. Kávovar je teraz pripravený na výdaj kávy.



Poznámka:

pri použití kávovaru po 2-týždňovej alebo dlhšej odstavke, dôjde po jeho zapnutí k vykonaniu automatického cyklu preplachovania/samočistenia. Následne je potrebné spustiť vyššie uvedeným postupom manuálny cyklus preplachovania.

Automatický cyklus preplachovania/samočistenia sa zaháji i pri zapnutí kávovaru (výhrevné teleso je studené), pri prechode kávovaru do režimu stand-by alebo po vypnutí kávovaru stlačením tlačidla "U" (po výdaji jednej kávy).

Meranie a programovanie tvrdosti vody

Meranie tvrdosti vody je veľmi dôležité pre určenie frekvencie odstraňovania vodného kameňa kávovaru a za účelom inštalácie filtra na vodu "INTENZA +" (pre bližšie informácie ohľadne filtra na vodu odkazujeme na nasledujúcu kapitolu).

Meranie tvrdosti vody vykonávajúte podľa nasledovných pokynov:

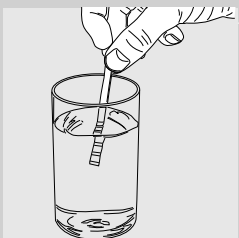

1 Indikátorový papierik na meranie tvrdosti (dodávaný ku kávovaru) ponorte na 1 sekundu do vody.



Poznámka:

indikátorový papierik je možné použiť iba na jedno meranie.

2 Počkajte jednu minútu.

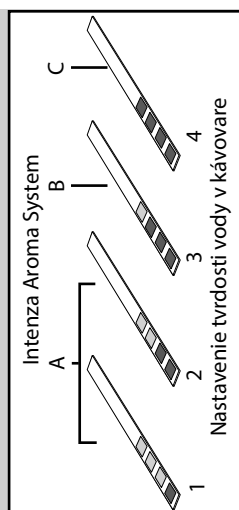

- 3** Skontrolujte, koľko štvorčekov zmenilo farbu na červenú a porovnajte ich s tabuľkou.

Poznámka:

čísla na indikátorovom papieriku zodpovedajú jednotlivým nastaveniam podľa tvrdosti vody.

Konkrétne:

1 = 1 (veľmi mäkká voda)

2 = 2 (mäkká voda)

3 = 3 (tvrdá voda)

4 = 4 (veľmi tvrdá voda)

Písmená zodpovedajú hodnotám, ktoré sú uvedené na spodnej časti filtra na vodu "INTENZA+" (viď nasledujúca kapitola).



- 4** Od tejto chvíle je možné naprogramovať nastavenia podľa tvrdosti vody. Stlačte tlačidlo "☰" pre otvorenie hlavného menu kávovaru.

Poznámka:

kávovar sa dodáva so štandardným nastavením tvrdosti vody, vhodným pre väčšinu typov úžitkovej vody.

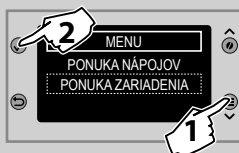

- 5** Stlačením tlačidla "✓" prejdite ponuky. Stlačením tlačidla "✓" navoľte položku PONUKA ZARIADENIA.

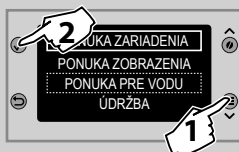

- 6** Stlačením tlačidla "✓" navoľte položku PONUKA PRE VODU. Potvrďte stlačením "✓".



- 7** Stlačením tlačidla "✓" navoľte položku TVRDOŠŤ a naprogramujte hodnotu tvrdosti vody.

Inštalácia filtra na vodu "INTENZA+"

Inštaláciou filtra na vodu "INTENZA+" sa obmedzí vytváranie vodného kameňa v kávovare a vaše espresso získa ešte intenzívnejšiu arómu.

Filter na vodu INTENZA+ si môžete dokúpiť samostatne. Pre bližšie informácie odkazujeme na kapitolu "Objednávanie prostriedkov na údržbu" tohto návodu na použitie.

Voda je dôležitou súčasťou prípravy každého espressa, takže pre zaručenie optimálnej chuti je najlepšie ju filtrovať profesionálne. Filter na vodu "INTENZA+" ochráni systém pred tvorbou minerálnych usadením a prispieva ku zlepšeniu kvality vody.

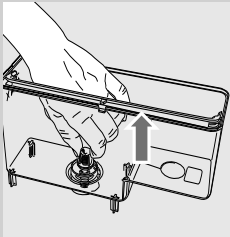

- 1** Odoberte malý biely filter, ktorý sa nachádza v nádržke na vodu a uschovajte ho na suchom mieste.



- 2** Vyberte filter na vodu "INTENZA+" z obalu a ponorte ho vo zvislej polohe (otvoreným koncom smerom hore) do studenej vody a jemne stlačte jeho kraje, aby sa vypustili vzduchové bubliny.

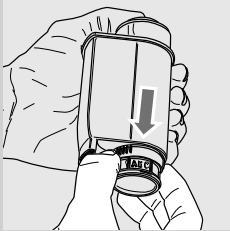

- 3** Filter je potrebné nastaviť podľa nameraných hodnôt (viď predchádzajúca kapitola) uvedených na filtri:
 A = mäkká voda – zodpovedá číslu 1 alebo 2 na indikátorovom papieriku
 B = tvrdá voda (štandardne) – zodpovedá číslu 3 na indikátorovom papieriku
 C = veľmi tvrdá voda – zodpovedá číslu 4 na indikátorovom papieriku

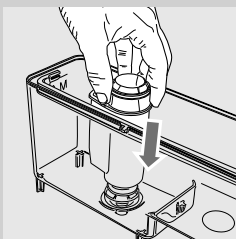

- 4** Filter vložte do prázdnej nádržky na vodu. Zatlačte filter čo najviac smerom dole.

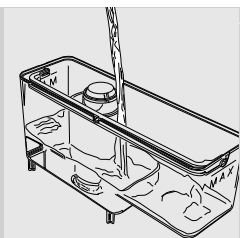

5 Nádržku naplňte čerstvou vodou až po hladinu MAX a vložte ju späť do kávovaru.



6 Pod dýzu pary/horúcej vody postavte väčšiu nádobu (1,5 l).

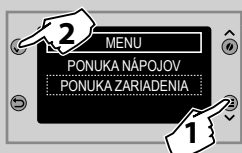

7 Stlačte tlačidlo "☰" pre otvorenie hlavného menu kávovaru.

8 Stlačením tlačidla "√" prejdite ponuky. Stlačením tlačidla "√" navoľte položku PONUKA ZARIADENIA.

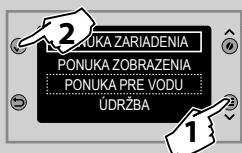

9 Stlačením tlačidla "√" navoľte položku PONUKA PRE VODU. Potvrďte stlačením "√".

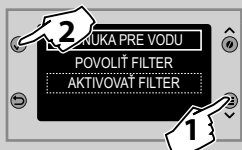

10 Navoľte AKTIVOVAŤ FILTER a stlačte "√".



11 Stlačením tlačidla "√" potvrďte, že chcete spustiť postup pre aktiváciu filtra.



12 Stlačením tlačidla "✓" potvrdíte, že bol vložený filter na vodu a že je voda v nádržke.



13 Stlačením tlačidla "✓" potvrdíte, že bola pod výtok vody postavená nádoba.



14 Kávovar začne vypúšťať vodu. Zobrazí sa vedľa uvedená obrazovka. Po vypustení nádobu odoberte.

Výmena filtra na vodu "INTENZA+"

Keď bude potrebné vymeniť filter na vodu "INTENZA+", zobrazí sa symbol "CHANGE FILTER".



1 Vymeňte filter postupom uvedeným v predchádzajúcej kapitole.

2 Kávovar je za týchto okolností naprogramovaný na ovládanie nového filtra.

Poznámka:

ak je filter už nainštalovaný a chcete ho odobrať bez toho, aby ste ho nahradili iným, zvolte možnosť "POVOLÍŤ FILTER" a nastavte ju na OFF.



V prípade, že filter na vodu "INTENZA+" nie je prítomný, je potrebné do nádržky vložiť malý biely filter, ktorý bol predtým odobratý.

NASTAVENIA

Je možné vykonať niektoré nastavenia, umožňujúce prípravu tej najlepšej kávy.

Saeco Adapting System

Káva je prírodný produkt a jej charakteristiky sa môžu meniť v závislosti od oblasti pôvodu, zmesi a praženia. Kávovar je vybavený systémom autoregulácie, ktorý umožňuje používanie všetkých druhov zrnkových káv, ktoré sú dostupné na trhu (nekaramelizované).

Kávovar sa nastaví automaticky po výdaji niekoľkých káv tak, aby optimalizoval vylúhovanie, v závislosti od upechovania dávky mletej kávy.

Nastavenie mlynčeka na kávu s keramickými mlecími kameňmi

Keramické mlecie kamene zaručia optimálny stupeň mletia pre akúkoľvek zmes kávy a zrnková káva sa nikdy neprehreje.

Vďaka tejto technológii je vždy zachovaná plná aróma a zaručená autentická talianska chuť v každej šálke.



Pozor:

mlynček na kávu s keramickými mlecími kameňmi obsahuje pohyblivé komponenty, ktoré môžu byť nebezpečné. Nevkladajte do neho preto prsty ani iné predmety. Pred vykonaním akéhokoľvek zásahu do zásobníka zrnkovej kávy, vypnite kávovar stlačením tlačidla ON/OFF a vytiahnite zástrčku zo zásuvky.

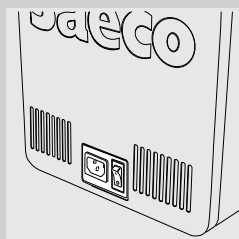

Keramické mlecie kamene je možné nastaviť tak, aby jemnosť mletia kávy presne zodpovedala vašej osobnej chuti.



Pozor:

regulátorom nastavenia jemnosti mletia situovaným vo vnútri zásobníka zrnkovej kávy je možné otáčať iba v prípade, že je mlynček na kávu s keramickými mlecími kameňmi v činnosti.

Toto nastavenie možno vykonať miernym natlačením a súčasným pootočením regulátora nastavenia jemnosti mletia, ktorý sa nachádza v zásobníku zrnkovej kávy.

1 Otvorte kryt zásobníka zrnkovej kávy.

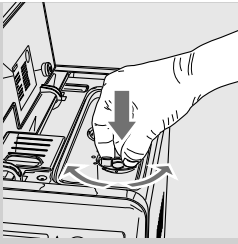

- 2** Stláčajte a otáčajte vždy regulátorom nastavenia jemnosti mletia len o jednu polohu. Rozdiel v chuti je patrný po výdaji 2-3 espress.

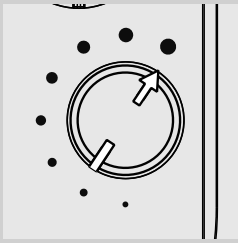

- 3** Nastavený stupeň mletia sa rozpozná podľa značiek na kryte zásobníka zrnkovej kávy. Je možné nastaviť osem stupňov mletia podľa nasledujúcich značiek, od:

- hrubého mletia (●): jemnejšia chuť, pre zmesi so silným tmavým pražením;

až po:

- jemné mletie (◦): silnejšia chuť, pre zmesi so svetlým pražením.

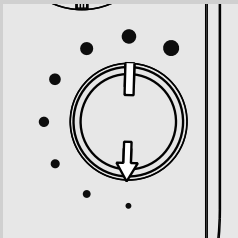

Nastavením mlynčeka na kávu s keramickými mlecími kameňmi na jemnejšie mletie bude chuť kávy silnejšia. Pokiaľ chcete dosiahnuť jemnejšej chuti kávy, nastavte mlynček na kávu s keramickými mlecími kameňmi na hrubšie mletie.

Nastavenie krémovitosti a intenzity kávy (Saeco Brewing System)

Saeco Brewing System (SBS) umožňuje kontrolu krémovitosti a intenzity chute kávy pomocou nastavenia rýchlosti vytekania kávy počas cyklu prípravy.

- Pre zvýšenie rýchlosti prietoku otočte ovládačom proti smeru hodinových ručičiek: káva bude slabšia a menej krémová.
- Pre zníženie rýchlosti prietoku otočte ovládačom v smere hodinových ručičiek: káva bude silnejšia a viac krémová.

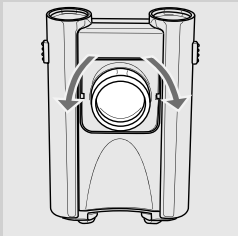

Poznámka:

nastavenie rýchlosti možno vykonať aj za prípravy kávy.

Nastavenie arómy (intenzity kávy)

Zvoľte vašu obľúbenú zmes kávy a nastavte podľa svojej chuti množstvo kávy k zomletiu. Možno navoliť funkciu predmletej kávy.



Poznámka:

toto nastavenie sa má uskutočniť pred zvolením kávy.

Kávovar umožňuje nastavenie zodpovedajúceho množstva mletej kávy pre každý nápoj. Štandardné nastavenie pre každý nápoj možno naprogramovať v menu "PONUKA NÁPOJOV" (viď kapitola "Programovanie nápojov", položka "Množstvo kávy").

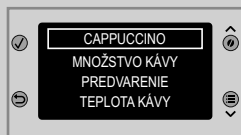

1 V prípade, že chcete množstvo mletej kávy zmeniť iba dočasne, stlačte tlačidlo "EXPRESIA EVO" na ovládacom paneli.

2 Aróma sa zmení o jeden stupeň, podľa zvoleného množstva:

0 = malá dávka

00 = stredná dávka

000 = veľká dávka

☕ = nápoj bude pripravený z predmletej kávy

Nastavenie výšky výtoku

Výška výtoku kávy je možné nastaviť tak, aby sa čo najlepšie prispôbil rozmerom šálok, ktoré chcete používať.

Nastavenie možno uskutočniť manuálne podvihnutím alebo spustením výtoku tak, ako je to uvedené na obrázku.

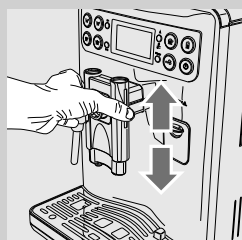



Odporúčame nasledovné pozície:
pre malé šálky;



pre veľké šálky;

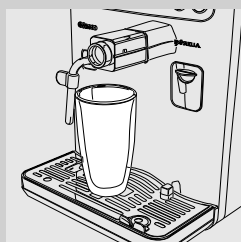

pre poháre na latte macchiato.



Poznámka:

výtok možno vybrať, aby sa tak umožnilo použitie veľkých nádob.



V prípade, že chcete naraz pripraviť dve kávy, umiestnite pod výtok dve šálky/malé šálky.

Nastavenie množstva kávy v šálke

Kávovar umožňuje nastaviť množstvo pripravenej kávy alebo mlieka podľa vašej chuti a/alebo podľa veľkosti šálok/malých šálok.

Po každom stlačení tlačidiel "☺", "☹" alebo "☐" kávovar pripraví určité naprogramované množstvo nápoja. Výdaj sa ovláda príslušným tlačidlom.

Nižšie uvedený postup popisuje naprogramovanie tlačidla "☺".



- 1 Pod výtok postavte šálku.

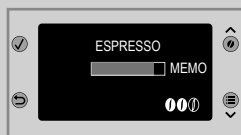

- 2 Podržte stlačené tlačidlo "☺", až pokiaľ sa nezobrazí symbol "MEMO". Uvoľnite tlačidlo. Kávovar sa nachádza v režime programovania. Kávovar začne pripravovať kávu.



- 3 Keď je po zobrazení symbolu "STOP" v šálke želané množstvo kávy, stlačte tlačidlo "☺".

Teraz je tlačidlo "☺" naprogramované. Po každom stlačení kávovar zabezpečí prípravu rovnakého naprogramovaného množstva espressa.



Poznámka:

pri programovaní tlačidiel "☺" a "☐" postupujte obdobným spôsobom, ako je popísané vyššie.

Prerušte výdaj kávy stlačením tlačidla "ESC", akonáhle je dosiahnuté želané množstvo.

Množstvo nápoja v šálke možno naprogramovať v menu "PONUKA NÁPOJOV" (viď kapitola "Programovanie nápojov", položka "Trvanie príp. kávy").

PRÍPRAVA ESPRESSA, KÁVY A VEĽKEJ KÁVY

Pred prípravou kávy skontrolujte neprítomnosť indikátorov na displeji, či je nádržka na vodu a zásobník zrnkovej kávy plný.

Príprava espressa, kávy a veľkej kávy zo zrnkovej kávy

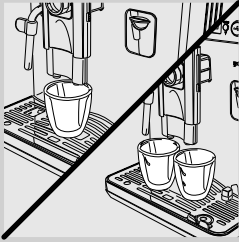

1 Pod výtok postavte 1 alebo 2 šálky.



2 Stlačte tlačidlo “☕” na prípravu espressa, tlačidlo “☕” na prípravu kávy alebo tlačidlo “☕” na prípravu veľkej kávy.



3 Pre prípravu 1 espressa, kávy alebo veľkej kávy jedenkrát stlačte želané tlačidlo. Zobrazí sa táto obrazovka.

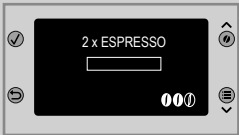

4 Pre prípravu 2 espress, káv alebo veľkých káv dvakrát stlačte želané tlačidlo. Zobrazí sa vedľa uvedená obrazovka.

Poznámka:

pri tomto prevádzkovom režime kávovar automaticky zabezpečí pomletie a nadávkovanie kávy v správnom množstve. Príprava dvoch espress si vyžaduje dva cykly mletia a dva cykly prípravy, ktoré sú ovládané automaticky.



5 Po ukončení cyklu predparenia začne káva vytekať z výtoku.



6 Káva prestane vytekať automaticky po dosiahnutí nastaveného množstva. Je však možné prerušiť predčasne jej vytekanie stlačením tlačidla “☕”.

Príprava espressa, kávy a veľkej kávy z predmletej kávy

Táto funkcia umožňuje používať predmletú a bezkofeínovú kávu. Funkcia predmletej kávy umožňuje prípravu iba jednej kávy naraz.



- 1 Stlačajte tlačidlo "☕" pre navolenie funkcie predmletej kávy, až pokiaľ sa na displeji nezobrazí funkčný symbol "☕☕☕".

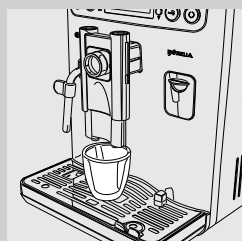

- 2 Pod výtok postavte šálku.



- 3 Stlačte tlačidlo "☕" na prípravu espressa, tlačidlo "☕☕☕" na prípravu kávy alebo tlačidlo "☕☕☕☕" na prípravu veľkej kávy. Začne cyklus prípravy.

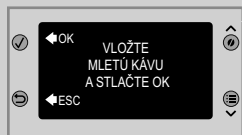

- 4 Zobrazí sa vedľa uvedená obrazovka.

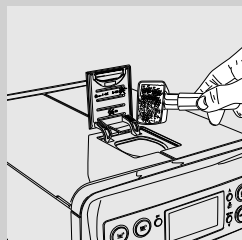

- 5 Otvorte kryt priehradky na predmletú kávu a vsypte jednu odmerku predmletej kávy. Používajte len odmerku dodávanú ku kávovaru ako príslušenstvo a znova kryt priehradky na predmletú kávu zatvorte.



Pozor:

do priehradky predmletej kávy nasypať len predmletú kávu. Vpravovanie iných látok alebo predmetov môže spôsobiť vážne škody na kávovare. Záruka sa v tom prípade nevzťahuje na prípadné škody.



6 Potvrďte a spustíte výdaj stlačením “✓”.

7 Po ukončení cyklu predparenia začne káva vytekať z výtoku.

8 Káva prestane vytekať automaticky po dosiahnutí nastaveného množstva. Je však možné prerušiť predčasne jej vytekanie stlačením tlačidla “↶”.

Po skončení výdaja sa kávovar vráti do hlavného menu.

Ak chcete pripraviť ďalšie kávy z predmletej kávy, zopakujte vyššie popísaný postup.



Poznámka:

pokiaľ do 30 sekúnd nespustíte prípravu stlačením tlačidla “✓” prejde kávovar do hlavného menu a vypustí prípadnú vsypanú kávu do zberača kávovej usadeniny.

Ak sa do príslušného oddelenia nenasype predmletá káva, vypustí sa len čistá voda.

Ak je dávka príliš veľká alebo sa nasype 2 a viac odmeriek kávy, kávovar kávu nepripraví. Vypustíme len čistú vodu a mletá káva bude vysypaná do zberača kávovej usadeniny.

KARAFÁ NA MLIEKO

Táto kapitola bližšie popisuje, ako používať karafu na mlieko na prípravu cappuccina, latte macchiata a horúceho mlieka.



Poznámka:

pred použitím karafy na mlieko je potrebné dôkladne ju umyť, ako je to popísané v kapitole "Čistenie a údržba".

Odporúčame plniť ju studeným mliekom (okolo 5 °C). Po použití odložte hneď karafu do chladničky. Mlieko NENECHÁVAJTE mimo chladničky dlhšie než 15 minút.



Pozor:

používajte karafu výlučne s mliekom a umývajte vodou.

Naplnenie karafy na mlieko

Pred použitím karafu na mlieko naplňte.



- 1 Otočením v smere hodinových ručičiek až na doraz otvorte výtok karafy na mlieko.

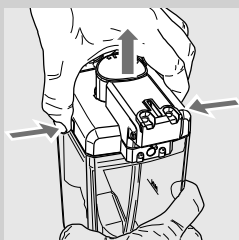

- 2 Stlačte odblokovacie tlačidlá a zodvihnite veko.

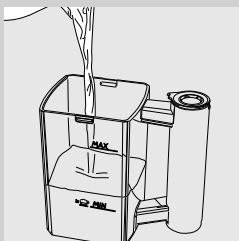

- 3 Nalejte mlieko do karafy: hladina mlieka sa musí nachádzať nad značkou (MIN) a pod značkou (MAX), vyznačenou na karafe.

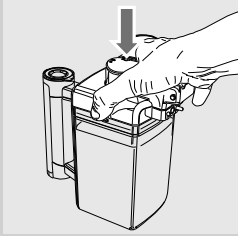

- 4** Nasadte späť kryt a otočením proti smeru hodinových ručičiek zatvorte výtok karafy na mlieko.

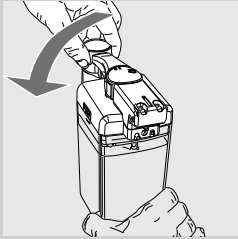

Karafa na mlieko je teraz pripravená na opätovné použitie.

Zasúvanie karafy na mlieko



- 1** Držte karafu na mlieko mierne naklonenú a nasuňte ju do prednej časti kávovaru.

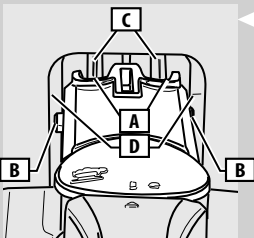

- 2** Otvory karafy (A) sa v tejto fáze nachádzajú pod spojkami (C). Kolíky (B) sú v rovne s vodiacimi drážkami (D).

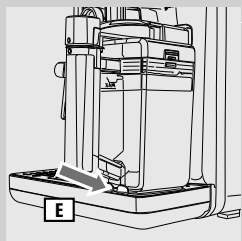
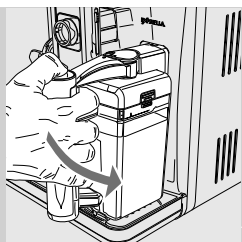

- 3** Zatlačte a zasuňte karafu natočením smerom dole tak, aby zapadla do odkvapávacieho podnosu (vonkajšieho) (E).

! **Upozornenie:**
nezasúvajte karafu silou.

Odoberanie karafy na mlieko

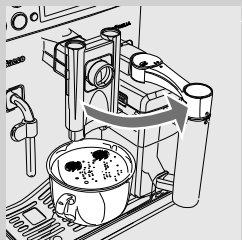

- 1** Otočením proti smeru hodinových ručičiek zatvorte výtok karafy na mlieko.

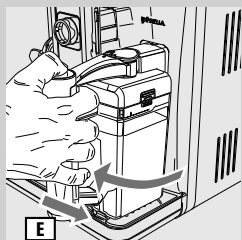

- 2** Natočte karafu nahor tak, aby sa prirodzene vysunula z odkvapávacieho podnosu (vonkajšieho) (E).

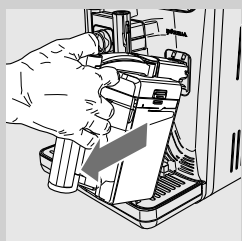

- 3** Pritiahnite ju k sebe, až do jej úplného vytiahnutia.

Vyprázdňovanie karafy na mlieko



1 Otočením v smere hodinových ručičiek otvorte výtok karafy na mlieko.

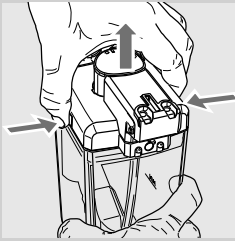

2 Stlačte uvoľňovacie tlačidlá tak, aby sa umožnilo odobratie veka.

3 Otvorte veko. Vyprázdňte karafu na mlieko a umyte ju zodpovedajúcim spôsobom.



Poznámka:

po každom použití karafu na mlieko umyte postupom uvedeným v kapitole "Čistenie a údržba".

PRÍPRAVA CAPPUCCINA

**Pozor:**

nebezpečenstvo obarenia! Na začiatku prípravy môže mlieko a para prerušovane striekať. Nebezpečenstvo popálenia!
Počas čistiaceho cyklu nechytajte karafu za rúčku: nebezpečenstvo obarenia! Skôr, než odoberiete karafu na mlieko, počkajte na skončenie cyklu.

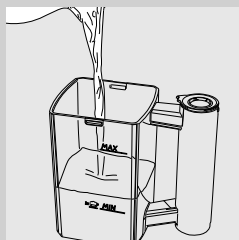

- 1 Naplňte karafu mliekom. Hladina mlieka sa musí nachádzať nad značkou (MIN) a pod značkou (MAX), vyznačenou na karafe.

**Poznámka:**

pre lepší výsledok pri príprave cappuccina je nutné používať jedine studené mlieko (~5 °C / 41°F) s obsahom proteínov aspoň 3%. Podľa vašej osobnej chuti možno použiť polotučné alebo plnotučné mlieko.

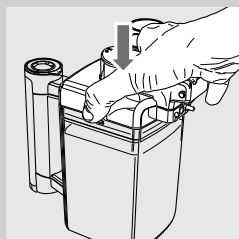

- 2 Nasadte späť veko a zasuňte karafu na mlieko do kávovaru.

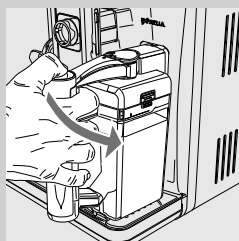

- 3 Pod výtok kávy postavte šálku.

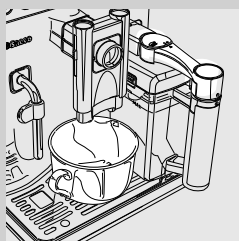

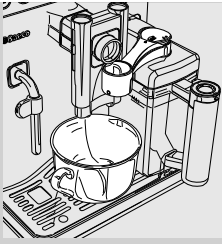

4 Otočením v smere hodinových ručičiek otvorte výtok karafy na mlieko.



5 Stlačte tlačidlo "☕" na spustenie vypúšťania.

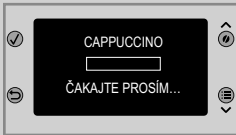

6 Kávovar je vo fáze ohrevu.

Poznámka:

kávovar potrebuje v prípade aktivácie "REŽIM EKO" určitý čas na zahriatie. Podrobnosti nájdete v kapitole "Programovanie kávovaru".



7 V prípade, že sa zobrazí vedľa uvedená obrazovka, spustí kávovar vypúšťanie speneného mlieka. Výdaj možno predčasne zastaviť stlačením tlačidla "↶".



8 Po vypustení mliečnej peny vypustí kávovar kávu. Výdaj možno predčasne zastaviť stlačením tlačidla "↶".

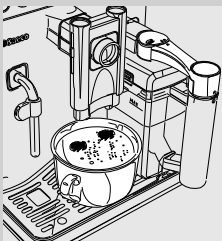

9 Odoberte šálku a otočením proti smeru hodinových ručičiek zatvorte výtok mlieka.

10 Počkajte chvíľu. Kávovar teraz spustí automatický čistiaci cyklus (viď kapitola "Čistenie a údržba").

11 Po skončení čistiaceho cyklu odoberte karafu na mlieko a odložte ju do chladničky.

Pre prípravu horúceho mlieka odkazujeme na kapitolu "Špeciálne nápoje".

Nastavenie množstva cappuccina v šálke

Po každom stlačení tlačidla “☕” kávovar vypustí do šálky určité naprogramované množstvo cappuccina.

Kávovar umožňuje nastaviť množstvo cappuccina podľa vašej chuti a podľa veľkosti šálok/malých šálok.

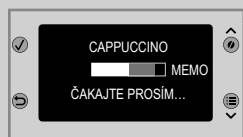
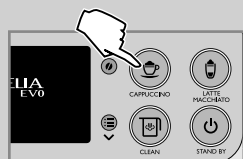

- 1 Karafu naplňte mliekom a vložte ju späť do kávovaru.
- 2 Postavte šálku pod špičku dýzy vo výtoku a otočením v smere hodinových ručičiek otvorte výtok karafy.
- 3 Podržte stlačené tlačidlo “☕”, až pokiaľ sa na displeji nezobrazí upozornenie “MEMO”. Uvoľnite tlačidlo. Kávovar sa nachádza v režime programovania.
- 4 Kávovar je vo fáze ohrevu.
- 5 V prípade, že sa zobrazí táto obrazovka, spustí kávovar vypúšťanie mliečnej peny do šálky. Keď je v šálke želané množstvo mlieka, stlačte tlačidlo “↶”.
- 6 Po vypustení mliečnej peny zaháji kávovar vypúšťanie kávy. Po dosiahnutí želaného množstva kávy stlačte tlačidlo “↶”.

Teraz je tlačidlo “☕” naprogramované. Po každom stlačení kávovar zabezpečí prípravu rovnakého naprogramovaného množstva.



Poznámka:

množstvo nápoja v šálke možno naprogramovať v menu “PONUKA NÁPOJOV” (viď kapitola “Programovanie nápojov”).

PRÍPRAVA LATTE MACCHIATA



Pozor:

nebezpečenstvo obarenia! Na začiatku prípravy môže mlieko a para prerušovane striekať. Nebezpečenstvo popálenia! Počas čistiaceho cyklu nechytajte karafu za rúčku: nebezpečenstvo obarenia! Skôr, než odoberiete karafu na mlieko, počkajte na skončenie cyklu.

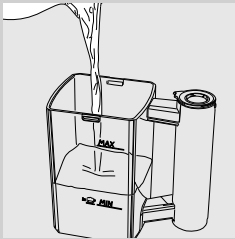

- 1 Naplňte karafu mliekom. Hladina mlieka sa musí nachádzať nad značkou (MIN) a pod značkou (MAX), vyznačenou na karafe.



Poznámka:

pre lepší výsledok pri príprave cappuccina je nutné používať jedine studené mlieko (~5 °C / 41°F) s obsahom proteínov aspoň 3%. Podľa vašej osobnej chuti možno použiť polotučné alebo plnotučné mlieko.

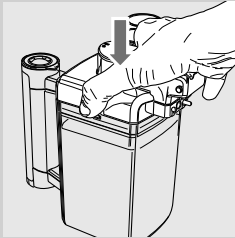

- 2 Nasadíte späť veko a zasuniete karafu na mlieko do kávovaru.

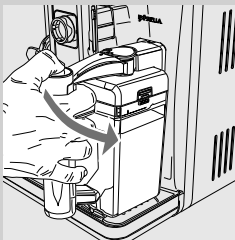

- 3 Pod výtok kávy postavte šálku.

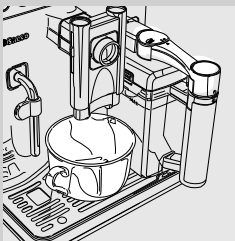

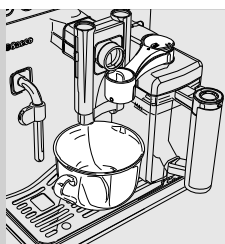

4 Otočením v smere hodinových ručičiek otvorte výtok karafy na mlieko.



5 Stlačte tlačidlo  na spustenie vypúšťania.

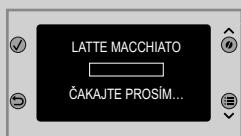

6 Kávovar je vo fáze ohrevu.



Poznámka:

kávovar potrebuje v prípade aktivácie "REŽIM EKO" určitý čas na zahriatie. Podrobnosti nájdete v kapitole "Programovanie kávovaru".



7 V prípade, že sa zobrazí vedľa uvedená obrazovka, spustí kávovar vypúšťanie speneného mlieka. Výdaj možno predčasne zastaviť stlačením tlačidla .



8 Po vypustení mliečnej peny vypustí kávovar kávu. Výdaj možno predčasne zastaviť stlačením tlačidla .

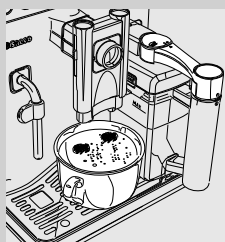

9 Odoberte šálku a otočením proti smeru hodinových ručičiek zatvorte výtok mlieka.

10 Počkajte chvíľu. Kávovar teraz spustí automatický čistiaci cyklus (viď kapitola "Čistenie a údržba").

11 Po skončení čistiaceho cyklu odoberte karafu na mlieko a odložte ju do chladničky.

Nastavenie množstva latte macchiata v šálke

Po každom stlačení tlačidla  kávovar vypustí do šálky určité naprogramované množstvo latte macchiata.

Kávovar umožňuje nastaviť množstvo latte macchiata podľa vašej chuti a podľa veľkosti šálok/malých šálok.

1 Karafu na mlieko naplňte mliekom a vložte ju späť do kávovaru.

2 Postavte šálku pod výtok a otočením v smere pohybu hodinových ručičiek otvorte výtok karafy.



3 Podržte stlačené tlačidlo , až pokiaľ sa neobjaví symbol "MEMO", potom tlačidlo uvoľnite. Kávovar sa nachádza v režime programovania.

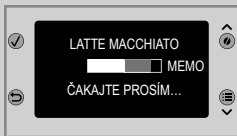



4 Kávovar je vo fáze ohrevu.



5 V prípade, že sa zobrazí táto obrazovka, spustí kávovar vypúšťanie mliečnej peny do šálky. Keď je v šálke želané množstvo mlieka, stlačte tlačidlo .



6 Po vypustení mliečnej peny zaháji kávovar vypúšťanie kávy. Po dosiahnutí želaného množstva kávy stlačte tlačidlo .

Teraz je tlačidlo  naprogramované. Po každom stlačení kávovar zabezpečí prípravu rovnakého naprogramovaného množstva.

Poznámka:

množstvo nápoja v šálke možno naprogramovať v menu "PONUKA NÁPOJOV" (viď kapitola "Programovanie nápojov").

ŠPECIÁLNE NÁPOJE

Kávovar umožňuje i prípravu iných nápojov, než sú nápoje uvedené priamo na ovládacom paneli. Príslušný postup vykonávajte podľa nasledujúcich pokynov:



- 1 Stlačením tlačidla “☝” vstúpte do menu “ŠPECIÁLNE NÁPOJE”.

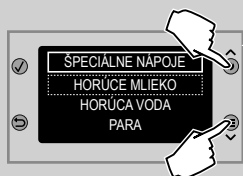

- 2 Stlačením rolovacieho tlačidla “∨” alebo “∧” navoľte želaný nápoj.

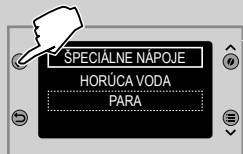

- 3 Po navolení nápoja stlačte pre spustenie prípravy tlačidlo “✓”.



Poznámka:

pokiaľ po stlačení tlačidla “☝” nezvolíte do 10 sekúnd žiadny nápoj, kávovar sa vráti do hlavného menu.

Funkcia špeciálne nápoje umožňuje vykonať výdaj jednotlivých porcií nápojov. Pre súčasný výdaj niekoľkých nápojov zopakujte postup od bodu 1 po bod 3.

Horúce mlieko



Pozor:

nebezpečenstvo obarenia! Na začiatku prípravy môže mlieko a para prerušovane striekať. Nebezpečenstvo popálenia!
Počas čistiaceho cyklu nechyťajte karafu za rúčku: nebezpečenstvo obarenia! Skôr, než odoberiete karafu na mlieko, počkajte na skončenie cyklu.

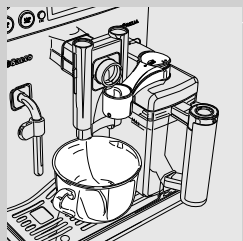

- 1 Zasuňte karafu na mlieko do kávovaru a postavte šálku pod výtok. Otočením v smere hodinových ručičiek otvorte výtok mlieka.



2 Stlačením tlačidla “☺” vstúpte do menu “ŠPECIÁLNE NÁPOJE”.

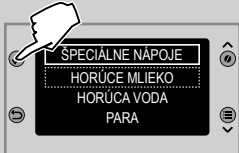

3 Po navolení položky “HORÚCE MLIEKO” stlačením rolovacieho tlačidla “∨” alebo “∧” potvrdte stlačením “√”.

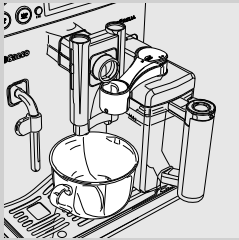

4 Kávovar začne vypúšťať horúce mlieko. Výdaj možno predčasne zastaviť stlačením tlačidla “↶”.

Vypúšťanie horúcej vody



Pozor:

nebezpečenstvo obarenia! Na začiatku prípravy môže horúca voda a para krátko prerušovane striekať. Nebezpečenstvo popálenia! Nedotýkajte sa dýzy pary/horúcej vody holými rukami.

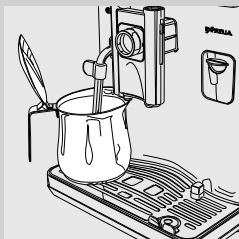

1 Pod dýzu pary/horúcej vody postavte nádobu.

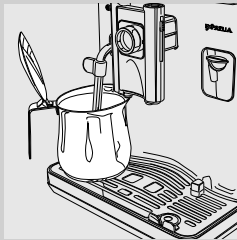
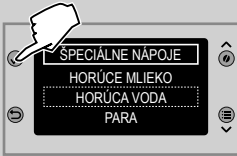

2 Stlačením tlačidla “☕” vstúpte do menu “ŠPECIÁLNE NÁPOJE”.

3 Po navolení položky HORÚCA VODA stlačením rolovacieho tlačidla “✓” alebo “^” potvrdte stlačením “√”.

4 Začne sa vypúšťanie horúcej vody. Výdaj možno predčasne zastaviť stlačením tlačidla “↶”.

5 Po ukončení vyberte nádobu so želaným množstvom vody.

Zvyšok vody v okruhu by mohol odkvapkávať. Nejedná sa o anomáliu, ale o bežnú charakteristiku kávovaru.

Vypúšťanie pary



Pozor:

**nebezpečenstvo obarenia! Na začiatku prípravy môže horúca voda a para krátko prerušovane striekať. Nebezpečenstvo popálenia! Nedo-
týkajte sa dýzy pary/horúcej vody holými rukami.**

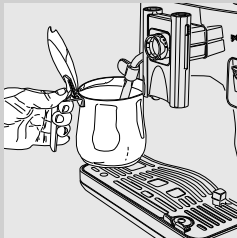

1 Pod dýzu pary/horúcej vody postavte nádobu s nápojom, ktorý chcete ohrievať.



2 Stlačením tlačidla “☕” vstúpte do menu “ŠPECIÁLNE NÁPOJE”.

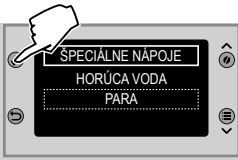

- 3 Po navolení položky PARA stlačením rolovacieho tlačidla "▼" alebo "▲" potvrdíte stlačením "✓".
- 4 Začne vypúšťanie pary.
- 5 Ponorte dýzu pary/horúcej vody do ohrievaného nápoja. Výdaj možno predčasne zastaviť stlačením tlačidla "↵".

PROGRAMOVANIE NÁPOJOV

Kávovar možno naprogramovať tak, aby káva čo najlepšie vyhovovala vašej chuti. Umožňuje individuálne nastavenie každého nápoja.



- 1 Stlačte tlačidlo "☰" pre otvorenie hlavného menu kávovaru.

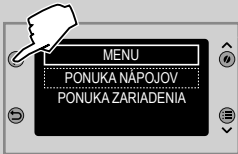

- 2 Stlačte tlačidlo "✓" pre otvorenie menu PONUKA NÁPOJOV.



Poznámka:

stlačením rolovacieho tlačidla "▼" alebo "▲" a potvrdením stlačením "✓" možno zvoliť želanú položku.

Programovanie cappuccina

Nižšie uvedený postup popisuje naprogramovanie cappuccina.

Nižšie sú popísané nastavenia jednotlivých podponúk. Pre navolenie stlačte rolovacie tlačidlo "▼" alebo "▲". Potvrďte nastavenia stlačením "✓".



Stlačením "✓" navoľte z ponuky nápojov CAPPUCCINO.



MNOŽSTVO KÁVY

Toto nastavenie umožňuje nastaviť množstvo kávy k umletiu pre prípravu nápoja.

MLETÁ KÁVA = nápoj bude pripravený z predmletej kávy

JEMNÁ = malá dávka

STREDNÁ = stredná dávka

SILNÁ = veľká dávka

PREDVARENIE

V tomto nastavení možno vykonať funkciu predparenia. Pri vylúhovaní je káva mierne predparená, vďaka čomu sa maximálne zvýrazní a vylepší jej aróma.

OFF: funkcia predparenia je deaktivovaná.

NÍZKA: funkcia predparenia je aktivovaná.

VYSOKÁ: funkcia predparenia trvá dlhšie k nadobudnutiu výraznejšej chuti kávy.

TEPLOTA KÁVY

Toto nastavenie umožňuje upraviť teplotu kávy.

NÍZKA: nízka teplota.

NORMÁLNA: stredná teplota.

VYSOKÁ: vysoká teplota.

TRVANIE PRÍP. KÁVY

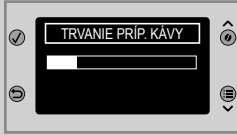

Upravením indikátora na displeji pomocou rolovacích tlačidiel "▼" alebo "▲" možno navoliť množstvo vody k príprave kávy. Potvrďte zmenu stlačením "OK".

MNOŽSTVO MLIEKA

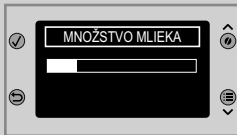

Upravením indikátora na displeji pomocou rolovacích tlačidiel "▼" alebo "▲" možno navoliť množstvo mlieka k príprave zvoleného nápoja. Potvrďte zmenu stlačením "✓".

**Poznámka:**

ponuky ohľadne spracovania mlieka sa budú zobrazovať iba u nápojov obsahujúcich mlieko.

PREDVOLENÉ

Umožňuje obnoviť výrobné nastavenia každého nápoja. Navolením tejto funkcie sa zrušia všetky osobné nastavenia.

Pre výstup z programovania stlačte jeden alebo viackrát tlačidlo "↶", pokiaľ sa neobjaví hlavná ponuka.

Programovanie horúcej vody

Nižšie uvedený postup popisuje naprogramovanie horúcej vody.

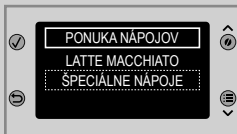

- 1 Stlačením rolovacieho tlačidla "▼" alebo "▲" navoľte položku ŠPECIÁLNE NÁPOJE. Potvrďte stlačením "✓".



2 Stlačením rolovacieho tlačidla "▼" alebo "▲" navoľte položku HORÚCA VODA. Potvrďte zmenu stlačením "✓".

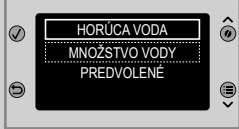

MNOŽSTVO VODY

Upravením indikátora na displeji pomocou rolovacích tlačidiel "▼" alebo "▲" možno navoľiť množstvo vypúšťanej horúcej vody. Potvrďte stlačením "✓".

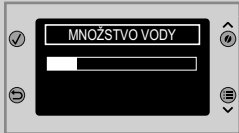

PREDVOLENÉ

Obnovte pôvodné výrobné nastavenia. Navolením tejto funkcie sa zrušia všetky osobné nastavenia.

PROGRAMOVANIE KÁVOVARU



1 Stlačte tlačidlo "☰" pre otvorenie hlavného menu kávovaru.

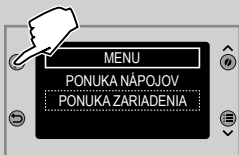

2 Stlačením rolovacieho tlačidla "▼" alebo "▲" navoľte položku PONUKA ZARIADENIA. Potvrďte stlačením tlačidla "✓".

Všeobecná ponuka

VŠEOBECNÁ PONUKA

Všeobecná ponuka umožňuje upraviť prevádzkové nastavenia kávovaru.

ZVUKOVÝ SIGNÁL

Funkcia ZVUKOVÝ SIGNÁL umožňuje aktiváciu/deaktiváciu akustickej signalizácie.

REŽIM EKO

Funkcia REŽIM EKO umožňuje udržať úroveň aktivácie výhrevných telies pri zapnutí kávovaru na stupni 1 a zaisťuje tak energetickú úspornosť. Pokiaľ chcete pripraviť viac nápojov obsahujúcich mlieko, môže to vyžadovať dlhšiu dobu na zahriatie.
Funkcia je z výrobného závodu nastavená na ON.

POHOT. NASTAVENIA

POHOT. NASTAVENIA slúžia na nastavenie časového intervalu, po uplynutí ktorého od poslednej prípravy, prejde kávovar do režimu stand-by. Interval režimu stand-by možno nastaviť na 15, 30, 60 a 180 minút. Predvolený interval je 30 minút.

Ponuka zobrazenia

PONUKA ZOBRAZENIA

V ponuke zobrazenia možno nastaviť jazyk a jas displeja.

JAZYK

Toto nastavenie je mimoriadne dôležité k automatickej úprave parametrov kávovaru, v závislosti od krajiny použitia.

JAS

Ponuka pre vodu

PONUKA PRE VODU

PONUKA PRE VODU umožňuje nastaviť parametre vody pre prípravu dokonalej kávy.

TVRDOSŤ

V položke TVRDOSŤ možno nastaviť stupeň tvrdosti vody. Pre meranie tvrdosti vody odkazujeme na kapitolu "Meranie a programovanie tvrdosti vody".

POVOLÍŤ FILTER

Aktiváciou tohto filtra upozorní kávovar používateľa vždy, keď bude potrebné filter na vodu vymeniť.

OFF: deaktivovaná signalizácia.

ON: aktivovaná signalizácia (táto položka je nastavená automaticky pri aktivácii filtra).

AKTIVOVAŤ FILTER

Pre aktiváciu filtra po jeho inštalácii alebo výmene. Odkazujeme na kapitolu "Inštalácia filtra na vodu INTENZA+".

Menu údržby

ÚDRŽBA

MENU ÚDRŽBA umožňuje nastaviť všetky funkcie pre správne riadenie údržby kávovaru.

POČÍTADLÁ

Funkcia POČÍTADLÁ umožňuje zobraziť počet pripravených nápojov pre každý konkrétny typ kávy, od posledného vynulovania.

ČIST. VARNEJ JEDN.

Funkcia ČIST. VARNEJ JEDN. umožňuje mesačné čistenie jednotky spracovania kávy (viď kapitola "Mesačné čistenie jednotky spracovania kávy s použitím odmasťovacích tabliet").

ČISTENIE KARAFY

Funkcia ČISTENIE KARAFY umožňuje mesačné čistenie karafy na mlieko (viď kapitola "Mesačné čistenie karafy na mlieko").

ODSTRAŇOV. KAMEŇA

Funkcia ODSTRAŇOV. KAMEŇA aktivuje cyklus odstránenia vodného kameňa (viď kapitola "Odstránenie vodného kameňa").

ČISTENIE KARAFY

Funkcia ČISTENIE KARAFY umožňuje vykonať automatický cyklus samočistenia karafy na mlieko. Funkcia je z výrobného závodu nastavená na ON.

Výrobné nastavenia

VÝROBNÉ NASTAVENIA

Aktiváciou položky VÝROBNÉ NASTAVENIA všetky nastavenia budú nastavené na svoje východzie hodnoty z výrobného závodu. V tom prípade budú individuálne nastavenia odstránené.

ČISTENIE A ÚDRŽBA

Každodenné čistenie kávovaru



Upozornenie:

pre zachovanie či predĺženie doby životnosti kávovaru je nevyhnutné jeho pravidelné čistenie a údržba. Váš kávovar je neustále vystavovaný vlhkosti, káve a vodnému kameňu!

Táto kapitola uvádza podrobné pokyny ku všetkým nutným postupom, vrátane stanovených intervalov. Zanedbanie či nevykonanie týchto postupov môže viesť k nesprávnej funkcii vášho kávovaru. Záruka sa vtedy NEVZŤAHUJE na prípadnú opravu!



Poznámka:

- na čistenie kávovaru používajte mäkkú, vo vode navlhčenú utierku;
- odnímateľné súčiastky neumývajte v umývačke riadu;
- na čistenie kávovaru nepoužívajte alkohol, rozpúšťadlá ani abrazívne (drsné) materiály;
- kávovar neponárajte do vody;
- kávovar ani jeho príslušenstvo nesusušte pomocou mikrovlnnej a/alebo tradičnej rúry.

Každý deň pri zapnutom stroji vyprázdnite a vyčistite zberač kávovej usadeniny a odkvapávací podnos (vnútorný). Postup vykonávajte podľa nasledujúcich pokynov:

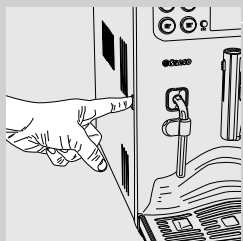

- 1 Stlačte tlačítko a otvorte servisné dverka.

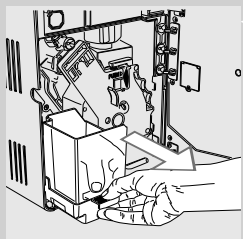

- 2 Odoberte odkvapávací podnos (vnútorný) a zberač kávovej usadeniny.

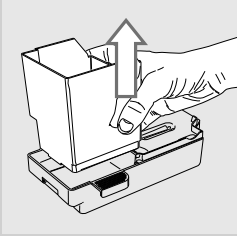

3 Vyprázdňte zberač kávovej usadeniny a umyte ho studenou vodou.

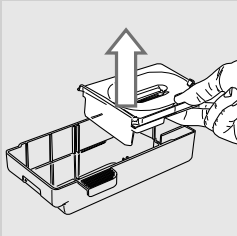

4 Vyprázdňte a umyte odkvapávací podnos (vnútorný) a kryt studenou vodou.

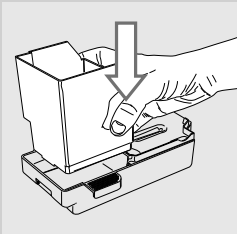

5 Vložte naspäť správne súčiastky.

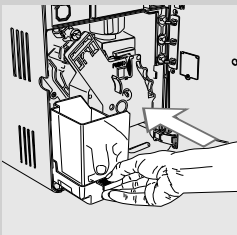

6 Vložte odkvapávací podnos a zberač kávovej usadeniny a zatvorte servisné dvierka.

Poznámka:

pokiaľ zberač kávovej usadeniny vyprázdните s vypnutým kávovarom, nevynuluje sa počítadlo usadeniny v zberači. V tom prípade môže kávovar zobrazit' upozornenie "VYPRÁZDN. ZÁSOBNÍK NA KÁV. USADENINU" i predčasne.

Každodenné čistenie nádrčky na vodu

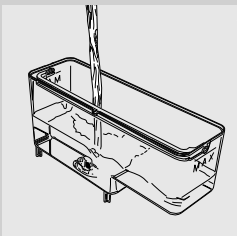

1 Vytiahnite z nádrčky malý biely filter alebo filter na vodu "INTENZA+" (ak je k dispozícii) a umyte ho čerstvou vodou.

2 Zasuňte malý biely filter alebo filter na vodu "INTENZA+" (ak je k dispozícii) späť miernym natlačením a pootočením.

3 Naplňte nádrčku čerstvou vodou.

Každodenné čistenie karafy na mlieko: cyklus samočistenia "CLEAN" (po každom použití)

Po skončení prípravy nápoja obsahujúceho mlieko, vykoná kávovar automatický čistiaci cyklus parou vypúšťanou z výtoku mlieka.

Tento cyklus možno aktivovať i manuálne stlačením tlačidla "☕" na ovládacom paneli. Túto operáciu možno vykonať kedykoľvek.

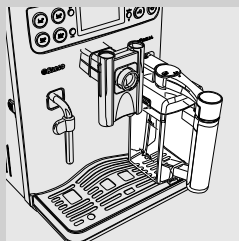

- 1 Postupom popísaným v kapitole "Karafa na mlieko" zasuňte karafu na mlieko do kávovaru. Zatvorte výtok mlieka.



- 2 Stlačením tlačidla "☕" spustíte čistiaci cyklus.

Týždenné čistenie kávovaru

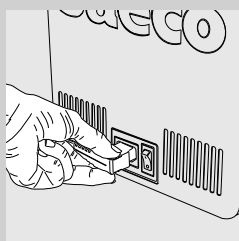

- 1 Vypnite kávovar a odpojte zástrčku.

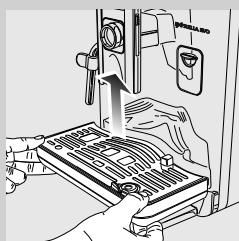

- 2 Odoberte odkvapávací podnos (vonkajší).

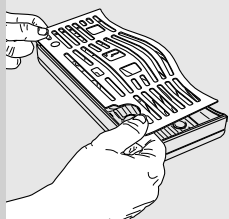

3 Vyberte mriežku a dôkladne ju umyte.

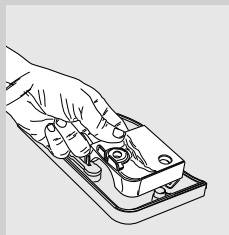

4 Vyberte držiak pod mriežkou. Umyte držiak a odkvapávací podnos.

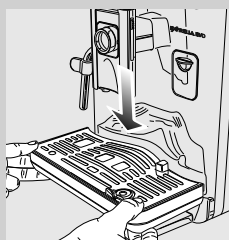

5 Po usušení mriežku zmontujte a vložte naspäť do kávovaru.

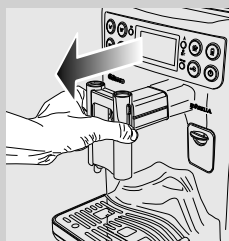

6 Vyberte výtok a umyte ho vodou.

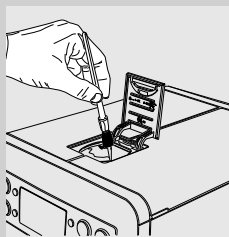

7 Štetčekom a suchou utierkou očistite priehradku na predmletú kávu.



- 8 Vlhkou utierkou očistite dýzu pary/horúcej vody a displej.

Týždenné čistenie karafy na mlieko

Týždenné dôkladnejšie čistenie odstraňuje prípadné zvyšky mlieka z výtoku karafy.

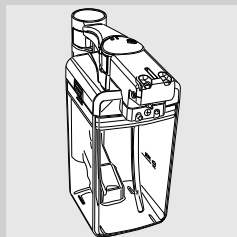

- 1 Pred čistením vyberte karafu na mlieko z kávovaru a vyprázdnite ju.



- 2 Otočením v smere hodinových ručičiek otvorte výtok mlieka.

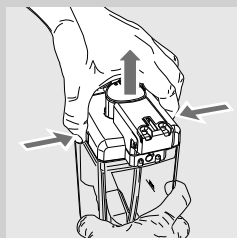

- 3 Stlačte postranné odistovacie tlačidlá a zodvihnite kryt.

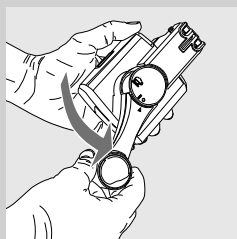

- 4 Otočte rukoväť do polohy uvoľnenia proti smeru hodinových ručičiek až na symbol "●".

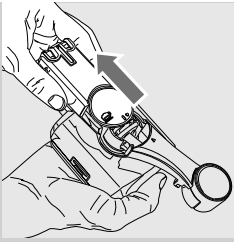

5 Vyberte spojku, prichádzajúcu do styku s kávovarom.

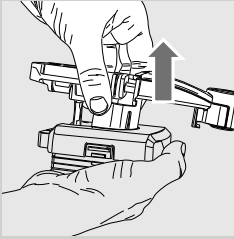

6 Vyberte rukoväť včetně sacej rúrky.

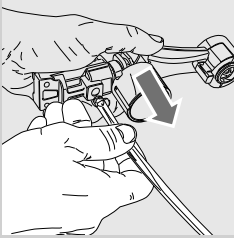

7 Odoberte saciu rúrku.

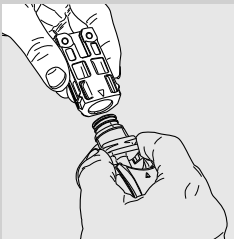

8 Vytiahnite vonkajšiu spojovaciu časť.

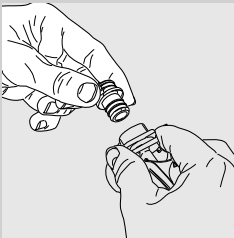

9 Vyberte vnútornú spojovaciu časť.

10 Umyte dôkladne všetky diely vlažnou vodou.

11 Namontujte späť všetky diely, pričom postupujte v opačnom poradí operácií.



Upozornenie:
NEUMÝVAJTE súčasti karafy v umývačke riadu.

Týždenné čistenie jednotky spracovania kávy

Jednotku spracovania kávy je potrebné vyčistiť vždy, keď sa naplní zásobník zrnkovej kávy, aspoň jedenkrát do týždňa.

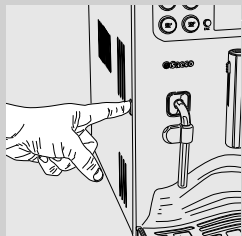

- 1 Stlačte tlačítko a otvorte servisné dverka.

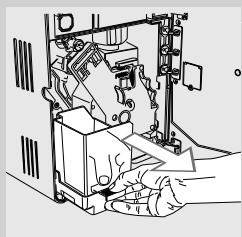

- 2 Odoberte odkvapávací podnos (vnútorný) a zberač kávovej usadeniny.

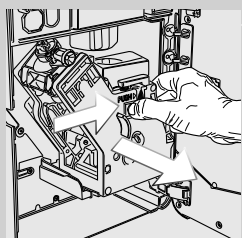

- 3 Za účelom vytiahnutia jednotky spracovania kávy stlačte tlačidlo «PUSH» a zatiahnite za rúčku.

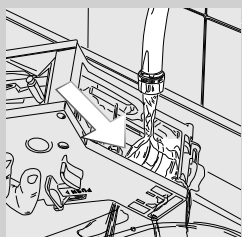

- 4 Umyte dôkladne jednotku spracovania kávy vlažnou vodou. Starostlivo očistite horný filter.

! **Upozornenie:**
na čistenie jednotky spracovania kávy nepoužívajte čistiace prostriedky ani mydlo.

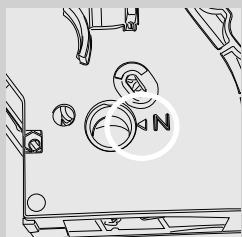

- 5 Nechajte jednotku spracovania kávy voľne na vzduchu vyschnúť.
- 6 Kávovar čistite zvnútra dôkladne mäkkou, vo vode navlhčenou utierkou.
- 7 Uistite sa, či je jednotka spracovania kávy v kludovej polohe. Dve značky majú byť v zodpovedajúcej polohe. V opačnom prípade vykonajte postup bodu (8).

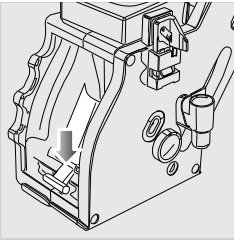

- 8** Zatlačte páčku smerom nadol, až do kontaktu so základňou jednotky spracovania kávy. Musia súhlasiť dve referenčné značky na boku jednotky.

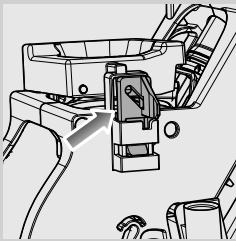

- 9** Uistite sa, že je blokovacia západka jednotky spracovania kávy v zodpovedajúcej polohe, za týmto účelom rázne stlačte tlačidlo "PUSH", až do nasadenia na miesto. Presvedčte sa, že západka správne zacvakla na doraz. V opačnom prípade vykonajte postup znova.

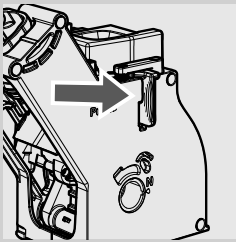

- 10** Jednotku spracovania kávy zasuňte späť do lôžka. Má zapadnúť bez toho, aby ste stlačili tlačidlo "PUSH".

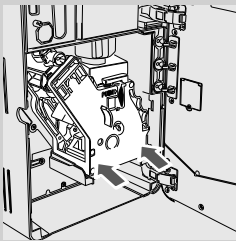

- 11** Vložte odkvapávací podnos (vnútorný) a zberač kávovej usadeniny a zatvorte servisné dverka.

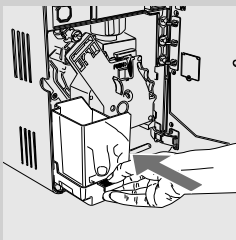

Mesačné čistenie karafy na mlieko



Mesačné čistenie vyžaduje použitie prostriedku na čistenie mliečnych okruhov "Saeco Milk Circuit Cleaner" k odstráneniu prípadných zvyškov mlieka z okruhov. Čistiaci prostriedok "Saeco Milk Circuit Cleaner" si môžete dokúpiť samostatne. Pre bližšie informácie odkazujeme na kapitolu, ktorá pojednáva o prostriedkoch na údržbu.

1 Navoľte v ponuke zariadenia položku ÚDRŽBA.

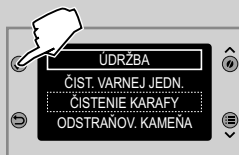

2 Navoľte položku ČISTENIE KARAFY. Potvrďte stlačením tlačidla "✓".



3 Potvrďte stlačením tlačidla "✓".

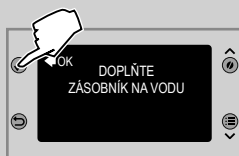

4 Nádržku naplňte čerstvou vodou až po hladinu MAX. Stlačte tlačidlo "✓".

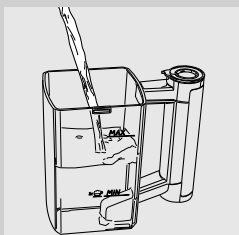

5 Karafu na mlieko naplňte čerstvou pitnou vodou až po hladinu MAX. Nasypte jeden sáčok prostriedku na čistenie karafy na mlieko a počkajte, až pokiaľ sa prostriedok úplne nerozpustí.

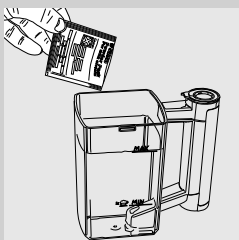

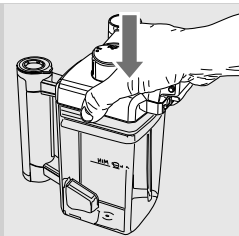

6 Nasadte späť veko.

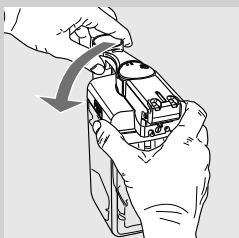

7 Uvedte výtok mlieka do blokovacej polohy otočením proti smeru hodinových ručičiek.

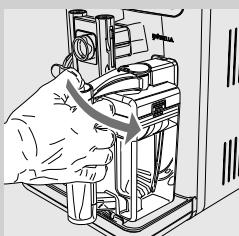

8 Zasuňte karafu na mlieko do kávovaru.

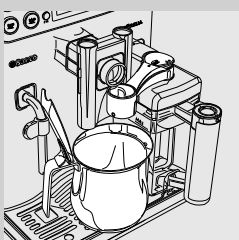
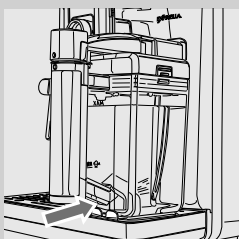

9 Pod výtok postavte väčšiu nádobu (1,5 l). Otočením v smere hodinových ručičiek otvorte výtok mlieka.

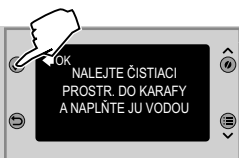

10 Stlačte tlačidlo "✓" na spustenie cyklu. Kávovar začne vypúšťať roztok výtokom mlieka.



11 Zobrazí sa vedľa uvedený symbol. Indikátor umožňuje zobrazíť priebeh cyklu.



Pozor:
nepožívajte roztok, ktorý je vypúšťaný v tejto fáze.

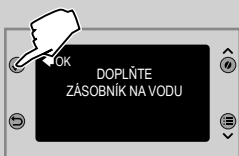

12 Po vypustení naplňte nádržku čerstvou vodou až po hladinu MAX. Potvrďte stlačením tlačidla "✓".



13 Odoberte karafu na mlieko a nádobu z kávovaru.

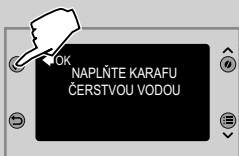

14 Umyte dôkladne karafu na mlieko a naplňte ju čerstvou vodou. Zasuňte karafu na mlieko do kávovaru. Potvrďte stlačením tlačidla "✓".

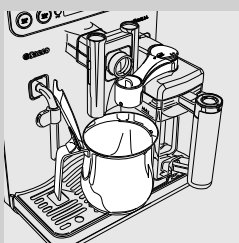

15 Vyprázdniť nádobu a znova ju postavte pod výtok kávy. Otočením v smere hodinových ručičiek otvorte výtok mlieka.

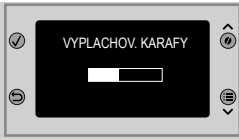

16 Kávovar začne s vypúšťaním vody výtokom kávy aj výtokom mlieka. Indikátor umožňuje zobrazíť priebeh cyklu.

17 Po skončení cyklu sa kávovar vráti do ponuky pre prípravu nápojov.

18 Demontujte a umyte karafu na mlieko postupom uvedeným v kapitole "Týždenné čistenie karafy na mlieko".

Mesačné namazanie jednotky spracovania kávy



Namažte jednotku spracovania kávy po príprave približne 500 šálok alebo jedenkrát mesačne.

Mazivo Saeco na namazanie jednotky spracovania kávy si môžete dokúpiť samostatne. Pre bližšie informácie odkazujeme na časť tohto návodu na použitie, ktorá pojednáva o prostriedkoch na údržbu.



Upozornenie:

jednotku spracovania kávy pred namazaním opláchnite čerstvou vodou a nechajte vyschnúť postupom uvedeným v kapitole "Týždenné čistenie jednotky spracovania kávy".

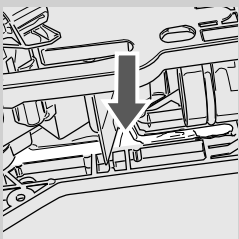
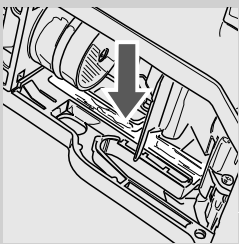

1 Naneste rovnomernú vrstvu maziva na obe bočné vodiace drážky.

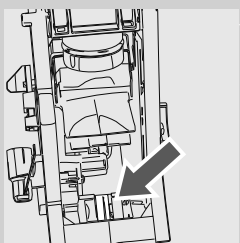
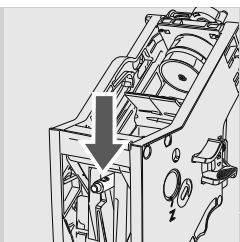

- 2 Namažte aj trň.
- 3 Zasuňte jednotku spracovania kávy do lôžka, až do nasadenia na miesto (viď kapitola "Týždenné čistenie jednotky spracovania kávy").
- 4 Vložte odkvapávací podnos (vnútorný) a zberač kávovej usadeniny a zatvorte servisné dvierka.

Mesačné čistenie jednotky spracovania kávy s použitím odmasťovacích tabliet



Okrem týždenného čistenia odporúčame vykonať po príprave približne 500 šálok kávy alebo jedenkrát mesačne aj tento čistiaci cyklus s použitím odmasťovacích tabliet. Táto operácia je súčasťou údržby jednotky spracovania kávy.

Odmasťovacie tablety a údržbársku sadu si môžete dokúpiť samostatne. Pre bližšie informácie odkazujeme na kapitolu, ktorá pojednáva o prostriedkoch na údržbu.

! Upozornenie:
odmasťovacie tablety slúžia iba na čistenie a nemajú žiadny odvápnovací účinok. Za účelom odstránenia vodného kameňa používajte prípravok na odstránenie vodného kameňa Saeco a postupujte podľa pokynov, uvedených v kapitole "Odstránenie vodného kameňa".

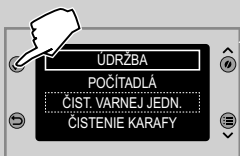

- 1 Navolte v ponuke zariadenia položku "ÚDRŽBA".
- 2 Navolte položku "ČIST. VARNEJ JEDN.". Stlačte tlačidlo "✓".

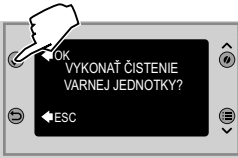

3 Potvrďte stlačením tlačidla "✓".

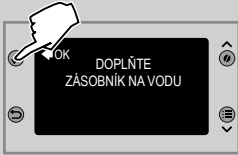

4 Nádržku na vodu naplňte čerstvou vodou až po hladinu MAX. Stlačte tlačidlo "✓".

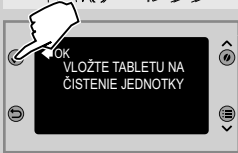
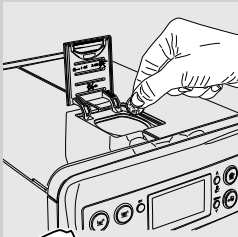

5 Do priehradky na predmetú kávu dajte jednu odmastovaciu tabletu. Stlačte tlačidlo "✓".

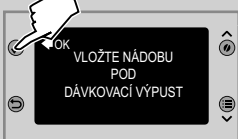
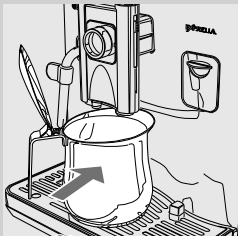

6 Pod výtok kávy postavte väčšiu nádobu (1,5 l). Stlačením tlačidla "✓" spustíte čistiaci cyklus.



- 7 Zobrazí sa vedľa uvedený symbol. Indikátor umožňuje zobrazit' priebeh cyklu.



Pozor:
nepožívajte roztok, ktorý je vypúšťaný v tejto fáze.

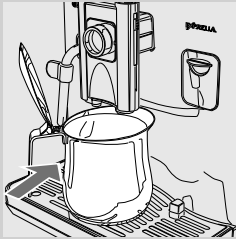

- 8 Po vypustení nádobu odoberte a vyprázdňte.

- 9 Umývajte jednotku spracovania kávy postupom popísaným v kapitole "Týždenné čistenie jednotky spracovania kávy".

Mesačné čistenie zásobníka zrnkovej kávy

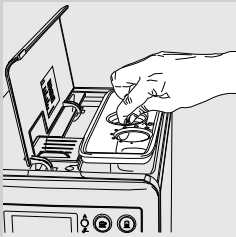

Aby došlo k odstráneniu olejnatých látok kávy, je potrebné čistiť prázdny zásobník zrnkovej kávy jedenkrát mesačne vlhkou utierkou. Znova naplňte zásobník zrnkovou kávou.

ODSTRÁNENIE VODNÉHO KAMEŇA

Odvápnovací program vodného kameňa trvá približne 35 minút.



Pri používaní kávovaru dochádza k vytváraniu a usadzovaniu vodného kameňa. Vzhľadom k tomu, že môže zaniest' vodný a kávový okruh Vášho kávovaru, je potrebné zabezpečiť jeho pravidelné odstraňovanie. Kávovar signalizuje, akonáhle je nutné zabezpečiť odstránenie vodného kameňa.



Upozornenie:
neodvápnenie môže viesť k nesprávnej funkcii Vášho kávovaru. V tom prípade sa záruka NEVZŤAHUJE na prípadnú opravu.



Používajte len prípravok na odstránenie vodného kameňa spoločnosti Saeco, ktorý bol vyvinutý špeciálne na optimalizáciu výkonu kávovaru. Prípravok na odstránenie vodného kameňa Saeco si môžete dokúpiť samostatne. Pre bližšie informácie odkazujeme na kapitolu "Objednanie prostriedkov na údržbu".



Pozor:
nikdy nepite roztok na odstránenie vodného kameňa ani produkty, vypúšťané pred dokončením cyklu. V žiadnom prípade nepoužívajte ocot ako prípravok na odstránenie vodného kameňa.



Poznámka:
počas cyklu odstránenia vodného kameňa kávovar nevypínajte. V opačnom prípade znova vykonajte celý cyklus od začiatku.

Cyklus odstránenia vodného kameňa vykonávajte podľa nasledujúcich pokynov:

- 1 Navolte v PONUKA ZARIADENIA položku "ÚDRŽBA".
- 2 Navolte položku "ODSTRAŇOV. KAMEŇA" a potvrdte "✓".



Poznámka:
ak bolo tlačidlo "✓" stlačené omylom, stlačte tlačidlo "↶".

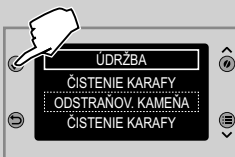

- 3 Potvrdte stlačením tlačidla "✓".

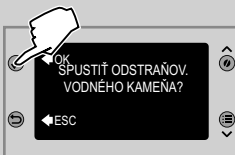

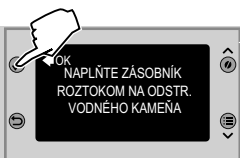

- 4 Vytiahnite nádržku na vodu a filter na vodu "INTENZA+" (ak je k dispozícii). Vylejte do nej celý obsah fľaše prípravku na odstránenie vodného kameňa Saeco. Nádržku naplňte čerstvou vodou až po hladinu MAX. Stlačte tlačidlo "✓".

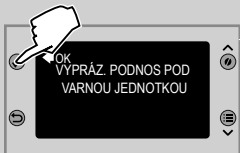

- 5 Vyprázdňte odkvapávací podnos (vnútorný) / (vonkajší). Stlačte tlačidlo "✓".

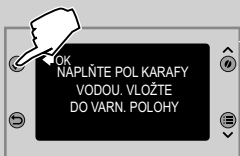

- 6 Naplňte karafu na mlieko čerstvou vodou do polovice jej objemu. Zasuňte karafu a otočením v smere hodinových ručičiek otvorte výtok mlieka. Stlačte tlačidlo "✓".

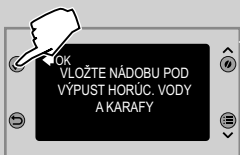

- 7 Pod výtok horúcej vody / pary a pod výtok mlieka karafy postavte väčšiu nádobu (1,5 l). Stlačte tlačidlo "✓".

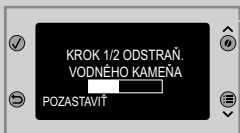

- 8 Kávovar začne postupne vypúšťať roztok na odstránenie vodného kameňa. Indikátor na displeji udáva priebeh cyklu.



Poznámka:

pre vyprázdnenie nádoby v priebehu cyklu a dočasné pozastavenie cyklu odstránenia vodného kameňa stlačte tlačidlo "☞". Stlačte tlačidlo "✓", aby mohol cyklus pokračovať.

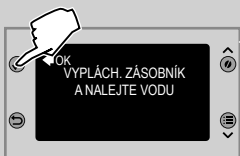

- 9 Signalizácia indikuje, že prvá fáza skončila. Je potrebné nádržku na vodu vypláchnuť. Nádržku na vodu naplňte čerstvou vodou až po hladinu MAX. Stlačte tlačidlo "✓".

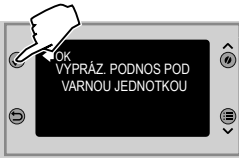

10 Vyprázdňte odkvapávací podnos (vnútorný) a zasuňte ho späť na miesto, potom stlačte tlačidlo "✓".



11 Vyprázdňte karafu na mlieko a naplňte ju čerstvou vodou. Vložte ju späť do kávovaru. Stlačte tlačidlo "✓".



12 Vyprázdňte nádobu a postavte ju späť pod výtok horúcej vody / pary a pod výtok mlieka karafy. Stlačte tlačidlo "✓".

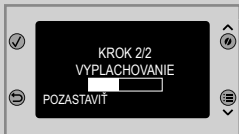

13 Začne cyklus preplachovania. Indikátor umožňuje zobrazíť priebeh cyklu.



14 Ak bolo vypustená všetka voda potrebná na cyklus preplachovania, kávovar automaticky ukončí odvápnovací program a po krátkej fáze ohrevu sa zobrazí vedľa uvedená obrazovka.

15 Vytiahnite nádobu a vyprázdnite ju.

16 Demontujte a umyte karafu na mlieko postupom uvedeným v kapitole "Týždenné čistenie karafy na mlieko".

17 Vyprázdňte odkvapávací podnos (vnútorný) a zasuňte ho späť na miesto.

18 Vložte filter na vodu "INTENZA+" (ak je k dispozícii) do nádržky na vodu.

19 Cyklus odstránenia vodného kameňa bol ukončený.





Poznámka:

po skončení cyklu odstránenia vodného kameňa opláchnite jednotku spracovania kávy postupom uvedeným v kapitole "Týždenné čistenie jednotky spracovania kávy".

Cyklus preplachovania na vyčistenie okruhu je vykonaný za použitia naprogramovaného množstva vody, aby bola zaručená optimálna výkonnosť kávovaru. Ak nádržka nie je naplnená až po hladinu MAX, môže kávovar upozorniť na potrebu vykonania ďalších dvoch alebo viac cyklov.

VÝZNAM HLÁSENÍ NA DISPLEJI

Zobrazené hlásenie	Ako vynulovať hlásenie
ZATVORTE DVIERKA NÁSYPNÍKA	Nasaďte vnútorný kryt na zásobník zrnkovej kávy.
PRIDAJTE KÁVU	Naplňte zásobník zrnkovej kávy.
VLOŽTE VARNÚ JEDN.	Jednotka spracovania kávy musí byť správne zasunutá do kávovaru.
VLOŽTE ZÁSOBNÍK NA KÁV. USADENINU	Založte zberač kávovej usadeniny a vnútorný odkvapávací podnos.
VYPRÁZDN. ZÁSOBNÍK NA KÁV. USADENINU	<p>Vyprázdňte zberač kávovej usadeniny.</p> <p> Poznámka: zberač kávovej usadeniny je nutné vyprázdňovať len na vyžiadanie samotného kávovaru a iba pri zapnutom kávovare. Ak vyprázdните zberač pri vypnutom kávovare, toto vyprázdnenie nebude nezaznamenané.</p>
ZATVORTE PREDNÉ DVIERKA	Zatvorte servisné dvierka.
DOPLNTE ZÁSOBNÍK NA VODU	Odoberte nádržku na vodu a naplňte ju.
VYPRÁZDNITE PODNOŠ NA ODKVAPKÁVANIE	<p>Otvorte servisné dvierka a vyprázdňte vnútorný odkvapávací podnos.</p> <p> Pozor: ak túto operáciu vykonáte pri zapnutom kávovare, bude zaznamenané vyprázdnenie zberača kávovej usadeniny a vynuluje sa príslušné počítadlo. Je preto nutné vysypať i kávové usadeniny.</p>
OTOČTE KARAFU DO POLOHY PRI VARENÍ KÁVY ◀ESC	Otvorte výtok mlieka karafy, aby sa tak umožnila príprava nápojov. Ukončíte stlačením tlačidla "↵".
OTOČTE KARAFU DO POLOHY PRI VYPĽACHOVANÍ ◀ESC	Zatvorte výtok mlieka karafy, aby sa tým umožnilo spustenie čistiaceho cyklu karafy. Ukončíte stlačením tlačidla "↵".

Zobrazené hlásenie

Ako vynulovať hlásenie

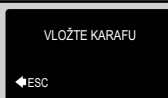

Zasuňte karafu na mlieko, aby sa tým umožnilo spustenie prípravy. Pre ukončenie stlačte "↶".



Je potrebné odstrániť vodný kameň z kávovaru. Dodržiavajte pokyny, uvedené v kapitole "Odstránenie vodného kameňa" tohto návodu. Poznámka: neodvápnenie môže viesť k nesprávnej funkcii Vášho kávovaru. Záruka sa v tom prípade NEVZŤAHUJE na prípadnú opravu.



Kávovar signalizuje, že je potrebné vymeniť filter na vodu "INTENZA+".



Červená LED kontrolka bliká. Režim stand-by opustíte stlačením tlačidla "⏻".

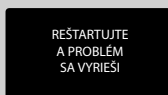

Zaznamenajte si chybový kód (E xx) uvedený v dolnej časti displeja. Vypnite kávovar. Po 30 sekundách ho znova zapnite. Zopakujte postup 2- alebo 3-krát. Pokiaľ sa kávovar nezapne, kontaktujte národnú technickú Hotline spoločnosti Philips SAECO a poskytnite kód uvedený na displeji. Kontakty nájdete v samostatnom záručnom liste alebo na stránkach www.saeco.com/support.

RIEŠENIE PROBLÉMOV

V tejto kapitole je uvedený zoznam najčastejšie sa vyskytujúcich porúch a problémov kávovarov. Pokiaľ by Vám ani nižšie uvedené informácie nepomohli k odstráneniu problémov, navštívte sekciu často kladené otázky (FAQ) na stránkach www.saeco.com/support alebo kontaktujte národnú technickú Hotline Philips Saeco. Kontakty nájdete v samostatnom záručnom liste alebo na stránkach www.saeco.com/support.

Problém	Príčiny	Riešenia
Prístroj sa nezapne.	Kávovar nie je zapojený do elektrickej siete.	Zapojte kávovar do elektrickej siete.
	Hlavný vypínač je v polohe "0".	Skontrolujte, či je hlavný vypínač v polohe "I".
Odkvapávací podnos je plný napriek tomu, že nedošlo k vypusteniu vody.	K automatickému vypúšťaniu vody do odkvapávacieho podnosu môže dôjsť v rámci preplachovania okruhov a k zaručeniu správnej funkcie kávovaru.	Jedná sa o normálny jav.
Káva nie je dostatočne teplá.	Šálky/malé šálky sú studené.	Predohrejte šálky/malé šálky horúcou vodou alebo použite výtok horúcej vody.
	V menu programovania je nastavená nízka teplota nápoja.	Uistite sa, že je v menu programovania nastavená normálna alebo vysoká teplota.
	Do kávy sa pridáva studené mlieko.	Studené mlieko znižuje teplotu výsledného nápoja: mlieko pred pridaním do nápoja predohrejte.
Kávovar nedodáva horúcu vodu.	Zanesený alebo znečistený výtok pary/horúcej vody.	Očistite výtok pary/horúcej vody (viď kapitola "Čistenie a údržba"). Skontrolujte špičku dýzy a overte, či nie je výtok zanesený. Vyčistite dýzu od vodného kameňa pomocou ihly alebo špendlíka.
Kávovar nenaplní šálku/malú šálku.	Kávovar nebol naprogramovaný.	Vstúpte do menu programovania nápojov a upravte podľa vlastných potrieb nastavenie množstva kávy pre jednotlivé nápoje.
Káva má málo peny (pozri poznámka).	Zmes nie je vhodná, káva nie je čerstvo pražená alebo je málo pomletá.	Zmeňte zmes kávy alebo nastavte jemnosť mletia podľa kapitoly "Nastavenie mlynčeka na kávu s keramickými mlecími kameňmi".
	Vyrchaná zrnková alebo predmletá káva.	Uistite sa, že je k dispozícii čerstvá zrnková alebo predmletá káva.
Nespenené mlieko.	Špinavá či nesprávne zasunutá karafa.	Skontrolujte, či je karafa čistá a správne zasunutá.

Problém	Príčiny	Riešenia
Kávovar sa príliš dlho zohrieva alebo množstvo vody vychádzajúcej z dýzy je obmedzené.	Vnútorý okruh kávovaru je upchatý vodným kameňom.	Odstráňte vodný kameň z kávovaru.
Nemožno vytiahnuť jednotku spracovania kávy.	Jednotka spracovania kávy je mimo polohy.	Zapnite kávovar. Zatvorte servisné dvierka. Jednotka spracovania kávy sa automaticky vráti do počiatočnej pozície.
	Založený zberač kávovej usadeniny.	Vytiahnite najskôr zberač kávovej usadeniny a následne odoberte jednotku spracovania kávy.
Nemožno zasunúť jednotku spracovania kávy.	Jednotka spracovania kávy sa nenachádza v kľudovej polohe.	Uistite sa, že je jednotka spracovania kávy v kľudovej polohe. Musia byť správne nasmerované šípky. Odkazujeme na kapitolu "Mesačné namazanie jednotky spracovania kávy".
	Ozubenie nie je vo východzej polohe.	Vložte odkvapávací podnos a zberač kávovej usadeniny a zatvorte servisné dvierka. Zapnite kávovar. Ozubenie sa automaticky uvedie do východzej polohy, potom bude možné zasunúť jednotku spracovania kávy.
Nadmerné množstvo mletej kávy pod a nad jednotkou spracovania kávy.	Použitá káva by mohla byť nevhodná pre automatické kávovary.	Použite iný druh kávy alebo upravte nastavenie mlynčeka na kávu (viď kapitola "Nastavenie mlynčeka na kávu s keramickými mlecími kameňmi").
	Prebieha nastavovanie mlynčeka na kávu pre nový druh zrnkovej alebo predmletej kávy.	Kávovar sa nastaví automaticky po výdaji niekoľkých káv tak, aby optimalizoval vylúhovanie, v závislosti od upechovania dávky mletej kávy. Správne nastavenie mlynčeka na kávu si môže vyžadovať vypustenie dvoch alebo troch nápojov. Jedná sa o normálny jav, súvisiaci s charakteristikami kávovaru.
Príliš suchá alebo príliš vlhká kávová usadenina.	Nastavte mlynček na kávu.	Nastavenie mlynčeka na kávu s keramickými mlecími kameňmi ovplyvňuje kvalitu usadenín. Pokiaľ je kávová usadenina príliš vlhká, nastavte hrubšie mletie. Pokiaľ je kávová usadenina príliš suchá, nastavte jemnejšie mletie. Odkazujeme na kapitolu "Nastavenie mlynčeka na kávu s keramickými mlecími kameňmi".

Problém	Príčiny	Riešenia
Kávovar namelie zrnkovú kávu, ale káva nevyteká (pozri poznámka).	Chýba voda.	Naplňte nádržku vodou a zaveďte ju do okruhu (odkazujeme na kapitolu "Manuálny cyklus preplachovania").
	Jednotka spracovania kávy je znečistená.	Vyčistite jednotku spracovania kávy (kapitola "Týždenné čistenie jednotky spracovania kávy").
	Môže sa vyskytnúť, keď kávovar automaticky nastavuje dávky.	Prípravte niekoľko káv postupom uvedeným v kapitole "Saeco Adapting System".
	Znečistený výtok.	Vyčistite výtok.
Káva je príliš vodová (pozri poznámka).	Môže sa vyskytnúť, keď kávovar automaticky nastavuje dávky.	Prípravte niekoľko káv postupom uvedeným v kapitole "Saeco Adapting System".
	Káva je málo pomletá.	Zmeňte zmes kávy alebo nastavte jemnosť mletia podľa kapitoly "Nastavenie mlynčeka na kávu s keramickými mlecími kameňmi".
Káva vyteká pomaly (pozri poznámka).	Káva je príliš jemná.	Zmeňte zmes kávy alebo nastavte jemnosť mletia podľa kapitoly "Nastavenie mlynčeka na kávu s keramickými mlecími kameňmi".
	Zanesené okruhy.	Vykonajte cyklus odstránenia vodného kameňa.
	Jednotka spracovania kávy je znečistená.	Vyčistite jednotku spracovania kávy (odkazujeme na kapitolu "Týždenné čistenie jednotky spracovania kávy").
Káva vyteká mimo výtok.	Zanesený výtok.	Vyčistite výtok a jeho otvory.

Poznámka:

tieto problémy sa môžu bežne vyskytovať pri zmene druhu používanej kávy alebo pri prvej inštalácii. V takom prípade počkajte, pokiaľ kávovar nepristúpi k autoregulácii, ako je to popísané v kapitole "Saeco Adapting System".

ENERGETICKÁ ÚSPORA

Režim Stand-by

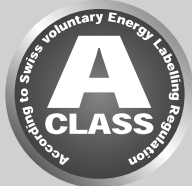

Plnoautomatický espresso kávovar Saeco bol vyprojektovaný pre energetickú úsporu, ako to dokazuje energetický štítok, ktorý spotrebič začleňuje do energetickej triedy A.

Po uplynutí určitého, používateľom nastaviteľného časového intervalu nečinnosti (viď kapitola "Programovanie kávovaru") sa kávovar automaticky vypne. Po príprave kávy vykoná kávovar cyklus preplachovania. Spotreba energie v režime stand-by nepresahuje 1 Wh.

Pre zapnutie kávovaru stlačte tlačidlo "⏻" (za podmienky, že je hlavný vypínač na zadnej strane kávovaru na "I"). Po vychladnutí výhrevného telesa vykoná kávovar cyklus preplachovania.

Kávovar je možné manuálne uviesť do režimu stand-by tak, že podržíte po dobu 3 sekúnd stlačené tlačidlo STAND-BY.



Poznámka:

- 1 kávovar neprejde do režimu stand-by, ak sú servisné dverka otvorené.
- 2 Po prepnutí do režimu stand-by môže kávovar vykonať cyklus preplachovania. Cyklus možno prerušiť stlačením tlačidla "STOP".

Kávovar možno znova zapnúť:

- 1 stlačením akéhokoľvek tlačidla na ovládacom paneli;
- 2 otvorením servisných dvierok (po uzavretí dvierok sa kávovar vráti do režimu stand-by).

Keď je kávovar v režime stand-by, bliká červená kontrolka tlačidla "⏻".

Screensaver

Kávovar je vybavený vlastným šetričom obrazovky - screensaver na predĺženie životnosti vášho displeja. Po uplynutí 5 minút nečinnosti začne po obrazovke poletovať logo.

Kávovar zostane v tom prípade aktívny a stlačením akéhokoľvek tlačidla dôjde k okamžitej aktivácii funkcií.



Poznámka:

screensaver nenaskočí za prítomnosti alarmu.

TECHNICKÉ PARAMETRE

Výrobca si vyhradzuje právo zmeniť technické parametre výrobku.

Nominálne napätie - Nominálny výkon - Napájanie	Vid' štítok na kávovare
Materiál telesa	Termoplast
Rozmery (d x v x h)	245 x 360 x 420 mm
Hmotnosť	13,4 kg
Dĺžka kábla	1200 mm
Ovládací panel	Čelný
Veľkosť šálky	110 mm
Nádržka na vodu	1,5 litra - Snímateľná
Objem zásobníka zrnkovej kávy	300 g
Kapacita zberača kávovej usadeniny	11
Tlak čerpadla	15 barov
Výhrevné teleso	Nerezová oceľ
Bezpečnostné zariadenia	Poistný tlakový ventil výhrevného telesa - Dvojité bezpečnostný termostat
Bezpečnostné zariadenia	Tepelná poistka

ZÁRUKA A SERVIS**Záruka**

Bližšie informácie k záruke a k záručným podmienkam nájdete v samostatne dodanom záručnom liste.

Servis

Záleží nám na Vašej spokojnosti s kávovarom. Zaregistrujte svoj produkt na stránkach www.saeco.com/welcome, ak ste tak ešte neurobili. Vďaka tomu sa budeme môcť s vami spojiť a poskytnúť Vám pokyny a rady pre čistenie a odstraňovanie vodného kameňa.

Pre technickú podporu alebo servisný zásah navštívte webové stránky Philips na adrese www.saeco.com/support alebo kontaktujte národnú technickú Hotline spoločnosti Philips Saeco. Kontaktné číslo nájdete v samostatnom záručnom liste alebo na stránkach www.saeco.com/support.

OBJEDNÁVANIE PROSTRIEDKOV NA ÚDRŽBU

Na čistenie a odstraňovanie vodného kameňa používajte výhradne prostriedky na údržbu Saeco. Tieto prostriedky si môžete zakúpiť on-line na stránkach e-shopu Philips na adrese www.shop.philips.com/service, u svojho miestneho predajcu alebo v autorizovaných technických servisoch. V prípade problémov čo sa týka dostupnosti prostriedkov na údržbu kontaktujte národnú technickú Hotline spoločnosti Philips Saeco. Kontakty nájdete v samostatnom záručnom liste alebo na stránkach www.saeco.com/support.

Prehľad prostriedkov na údržbu



- Prípravok na odstránenie vodného kameňa CA6700



- Filter na vodu INTENZA+ CA6702



- Mazivo HD5061



- Odmasťovacie tablety CA6704



- Prostriedok na čistenie mliečnych okruhov CA6705



- Údržbárska sada CA 6706



421946024761

Výrobca si vyhradzuje právo akejkoľvek zmeny či úpravy bez predchádzajúceho upozornenia.



www.philips.com/saeco