

HD6324

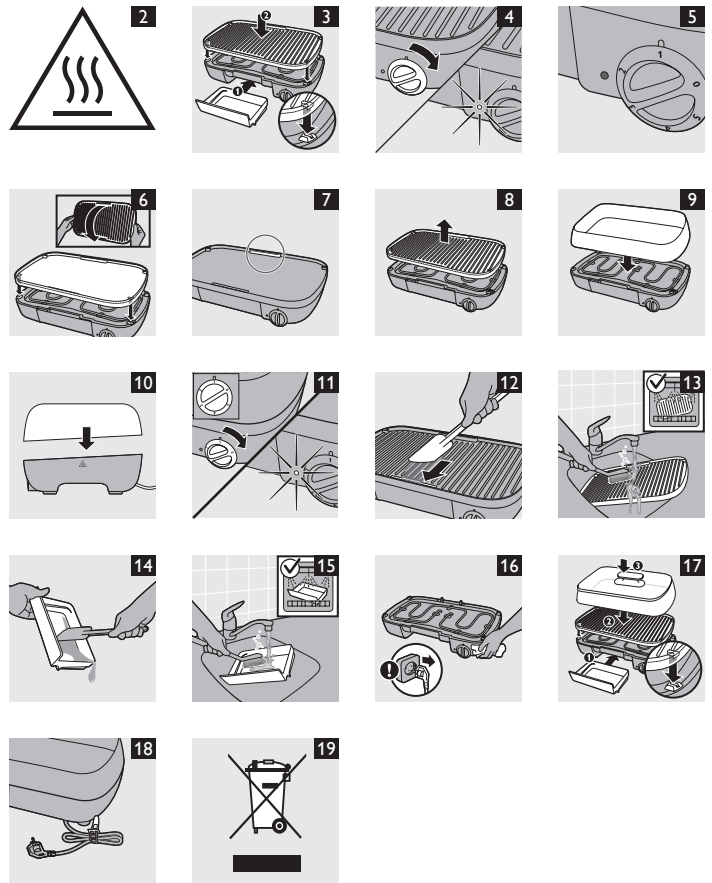

PHILIPS

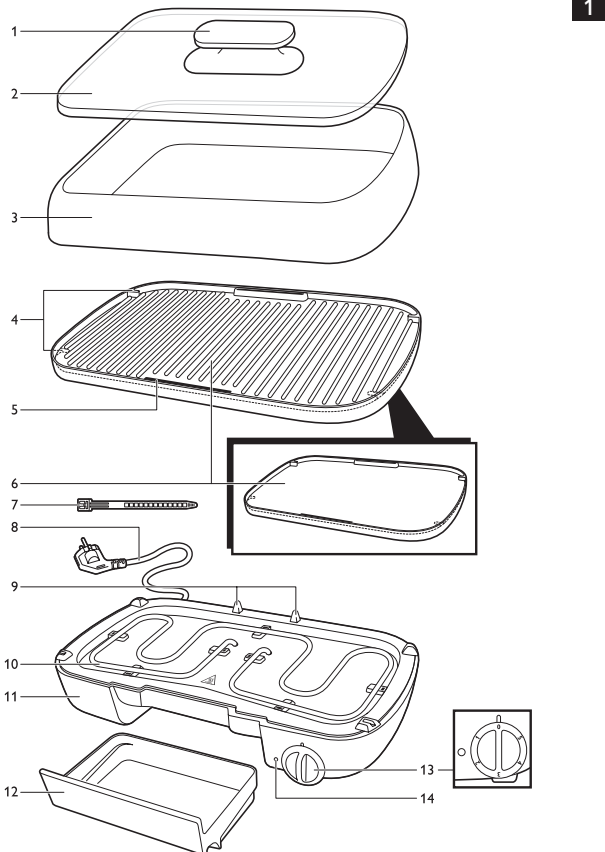

20

		Min.	°C	A B
COW		6-8	5	A-B
		8-10	5	A-B
		8-10	5	A-B
PIG		6-8	5	A-B
		5-7	5	A-B
SHEEP		8-10	5	A-B
		6-8	5	A-B
CHICKEN		9-15	5	A-B
		28-30	5	A-B
		33-35	5	A-B
FISH		5-7	4-5	B
		4-6	5	B
		4-5	5	B
KEBABS		10-12	5	B
		10-12	4	B
DUMPLINGS		10-12	5	A-B
		28-32	5	A-B
			2-3	B
			1-2	B



Introduction

Congratulations on your purchase and welcome to Philips! To fully benefit from the support that Philips offers, register your product at www.philips.com/welcome.

General description (Fig. 1)

- 1 Lid grip
- 2 Lid of grilling tray
- 3 Grilling tray
- 4 Fixation points
- 5 Drainage groove
- 6 Reversible grilling plate
- 7 Cord clip
- 8 Mains cord and plug
- 9 Plate fixation points
- 10 Heating element
- 11 Appliance
- 12 Grease tray
- 13 Temperature control
- 14 Indication light

Important

Read this user manual carefully before you use the appliance and save it for future reference.

Danger

- Do not immerse the appliance or the mains cord in water or any other liquid.

Warning

- Check if the voltage indicated on the appliance corresponds to the local mains voltage before you connect the appliance.
- If the mains cord is damaged, you must have it replaced by Philips, a service centre authorised by Philips or similarly qualified persons in order to avoid a hazard.
- This appliance can be used by children aged 8 or over and by persons with reduced physical, sensory or mental capabilities, or lack of experience and knowledge, provided they have been given supervision or instruction concerning use of the appliance by a person responsible of their safety.
- Children should be supervised to ensure that they do not play with the appliance.
- Keep the appliance and its mains cord out of the reach of children younger than 8 when the appliance is switched on or is cooling down.
- Keep the mains cord away from hot surfaces.
- Do not let the appliance operate unattended.

Caution

- Only connect the appliance to an earthed wall socket.
- Put the appliance on a flat, stable surface with sufficient free space around it.
- Always preheat the reversible grilling plate before you put any food on it.
- The accessible surface may become hot when the appliance is operating (Fig. 2).
- Be careful of spattering fat when you grill fatty meat or sausages.
- Always turn the temperature control to 0 before you unplug the appliance.
- Always unplug the appliance after use.
- Always clean the appliance after use.
- Let the appliance cool down completely before you remove the reversible grilling plate or grilling tray and lid, to clean the appliance or put it away.
- Never touch the reversible grilling plate or grilling tray with sharp or abrasive items, as this damages the non-stick surface.
- This appliance is intended for normal household use only. It is not intended for use in environments such as staff kitchens of shops, offices, farms or other work environments. Nor is it intended to be used by clients in hotels, motels, bed and breakfasts and other residential environments.
- Never connect this appliance to an external timer switch or remote control system in order to avoid a hazardous situation.
- If the appliance is used improperly or for professional or semi-professional purposes or if it is not used according to the instructions in the user manual, the guarantee becomes invalid and Philips refuses any liability for damage caused.

Electromagnetic field (EMF)

This Philips appliance complies with all standards regarding electromagnetic fields (EMF). If handled properly and according to the instructions in this user manual, the appliance is safe to use based on scientific evidence available today.

Before first use

- 1 Remove packaging materials and stickers.
- 2 Clean the appliance (see chapter 'Cleaning').

Using the appliance

Using the reversible grilling plate

Note: Do not use metal, sharp or abrasive kitchen utensils, as they damage the non-stick coating of the reversible grilling plate.

- 1 Put the appliance on a stable, flat worktop.
- 2 Put the grease tray in the appliance (1) and put the reversible grilling plate on (2) the appliance (Fig. 3).

Note: Make sure the flush drainage groove is at the front. The drainage groove with the rim pointing upwards has to be seated properly on the two plate fixation points at the back.

- 3 Unwind the mains cord.
- 4 Put the mains plug in an earthed wall socket.
- 5 Choose the temperature setting on which you would like to grill (Fig. 4).
 - ▶ The indication light will switch on.

Note: See the food preparation table for an indication on temperature setting and grilling time.

- 6 Preheat the appliance until the indicator light switches off: the appliance is ready to be used (Fig. 5).
- 7 Put the ingredients on the hot grilling surface.
- 8 Turn ingredients from time to time.

Caution: Never cut the ingredients while on the reversible grilling plate. Do not use metal utensils to turn or retrieve the ingredients from the reversible grilling plate as this may damage the non-stick surface.

- 9 When the ingredients are done to your taste, retrieve the ingredients from the reversible grilling plate.

Note: Do not move or transport the appliance during use or when it is still hot.

Note: When you want to turn the reversible grilling plate to grill on the other side, let the plate cool down and clean the plate thoroughly. If the plate is not cleaned before you start grilling on the other side, grease or food particles may burn on the heating element (Fig. 6).

Note: When you turn the reversible grilling plate to use the other side, make sure the flush drainage groove is at the front and the two plate fixation points are in place (Fig. 7).

Note: The glass lid is not suitable to be used with the reversible grilling plate.

Tip: For more inspiration, have a look at our My Kitchen website: www.kitchen.philips.com.

Using the grilling tray

You can use the grilling tray to grill the ingredients in their own juices.

Note: Do not use metal, sharp or abrasive kitchen utensils, as they damage the non-stick coating of the grilling tray.

- 1 Remove the reversible grilling plate from the grill (Fig. 8).
- 2 Put the grilling tray on the grill (Fig. 9).

Note: There is only one correct way of placing the grilling tray on the grill. The lowest side should be on the back of the appliance (Fig. 10).

- 3 Choose the temperature setting you want to use and let the appliance heat up (Fig. 11).

Note: Do not put the lid on the grilling tray when you preheat the appliance.

- ▶ The indication light will switch on.

- 4 The appliance is ready for use when the indication light goes out.

Note: Do not move or transport the appliance or the grilling tray during use or when they are still hot.

Note: Do not place the grilling tray on top of the reversible grilling plate as it will not be stable and will not reach the required temperature.

Note: You can use the lid to prevent spattering.

Be careful, the outside of the appliance may still be hot.

Cleaning

Do not immerse the appliance or the mains cord in water or any other liquid.

Never use scouring pads, abrasive cleaning agents or aggressive liquids such as petrol or acetone to clean the appliance.

- 1 Unplug the appliance and let it cool down.
- 2 Remove excess grease and residues from the plate with a wooden or plastic spatula and push it into the grease tray (Fig. 12).
- 3 Use kitchen paper to remove grease and residues on the reversible grilling plate.
- 4 Wash the reversible grilling plate in hot water with some washing-up liquid or in the dishwasher. When residue has caked on the plate, first soak the plate in hot water (Fig. 13).

Do not use any abrasive cleaning agents or methods to clean the reversible grilling plate.

- 5 Remove grease and residues from grease tray (Fig. 14).
- 6 Wash the grease tray in hot water with some washing-up liquid or in the dishwasher (Fig. 15).
- 7 Clean the grilling tray and lid in hot water with some washing-up liquid or in the dishwasher. If food residues have caked onto the grilling tray, first soak the grilling tray in hot water.

Do not use any abrasive cleaning agents or methods to clean the grilling tray.

- 8 Clean the appliance with a moist cloth (Fig. 16).

Do not immerse the appliance in water or in the dishwasher.

- 9 Dry the appliance and all detachable parts thoroughly.

Storage

- 1 Put the grease tray in and the reversible grilling plate on the appliance. Gently place the grilling tray with lid on the reversible grilling plate (Fig. 17).
- 2 Wind the mains cord and use the cord clip to fix the cord (Fig. 18).
- 3 Place the appliance in the box to protect the non-stick surface.
- 4 Store the appliance in a dry place.

Environment

- Do not throw away the appliance with the normal household waste at the end of its life, but hand it in at an official collection point for recycling. By doing this, you help to preserve the environment (Fig. 19).

Guarantee and service

If you need service or information or if you have a problem, please visit the Philips website at www.philips.com or contact the Philips Consumer Care Centre in your country. You find its phone number in the worldwide guarantee leaflet. If there is no Consumer Care Centre in your country, go to your local Philips dealer.

Food preparation table (Fig. 20)

DEUTSCH

Einführung

Herzlichen Glückwunsch zu Ihrem Kauf und willkommen bei Philips! Um die Unterstützung von Philips optimal nutzen zu können, registrieren Sie Ihr Produkt bitte unter www.philips.com/welcome.

Allgemeine Beschreibung (Abb. 1)

- 1 Deckelgriff
- 2 Deckel des Grilleinsatzes
- 3 Grilleinsatz
- 4 Montagepunkte
- 5 Fettablaufrille
- 6 Wende-Grillplatte
- 7 Kabelclip
- 8 Netzkabel mit Stecker
- 9 Montagepunkte der Platte
- 10 Heizelement
- 11 Das Gerät
- 12 Fettaufangschale
- 13 Temperaturregler
- 14 Leuchtanzeige

Wichtig

Lesen Sie diese Bedienungsanleitung vor dem Gebrauch des Geräts aufmerksam durch, und bewahren Sie sie für eine spätere Verwendung auf.

Gefahr

- Tauchen Sie das Gerät und das Netzkabel nicht in Wasser oder andere Flüssigkeiten.

Warnhinweis

- Prüfen Sie, bevor Sie das Gerät in Betrieb nehmen, ob die Spannungsangabe auf dem Gerät mit der örtlichen Netzspannung übereinstimmt.
- Um Gefährdungen zu vermeiden, darf ein defektes Netzkabel nur von einem Philips Service-Center, einer von Philips autorisierten Werkstatt oder einer ähnlich qualifizierten Person durch ein Original-Ersatzkabel ersetzt werden.
- Dieses Gerät kann von Kindern ab 8 Jahren und von Personen mit körperlichen, sensorischen oder mentalen Einschränkungen sowie mangelnder Erfahrung und mangelndem Wissen verwendet werden, wenn eine angemessene Aufsicht oder ausführliche Anleitung zur Benutzung des Geräts durch eine verantwortliche Person sichergestellt ist.
- Achten Sie darauf, dass Kinder nicht mit dem Gerät spielen.
- Halten Sie das Gerät und das Netzkabel außerhalb der Reichweite von Kindern unter 8 Jahren, wenn das Gerät eingeschaltet ist oder abkühlt.
- Achten Sie darauf, dass das Netzkabel nicht in der Nähe heißer Flächen verläuft.
- Lassen Sie das eingeschaltete Gerät nicht unbeaufsichtigt.

Achtung

- Schließen Sie das Gerät nur an eine geerdete Steckdose an.
- Stellen Sie das Gerät auf eine ebene und feste Oberfläche, und halten Sie rund um das Gerät ausreichend Platz frei.
- Heizen Sie die Wende-Grillplatte immer vor, bevor Sie Grillgut darauf legen.
- Die zugängliche Oberfläche kann bei eingeschaltetem Gerät heiß werden (Abb. 2).
- Vorsicht vor Fettspritzern beim Grillen von fettem Fleisch und Würstchen!
- Drehen Sie den Temperaturregler immer auf 0, bevor Sie den Netzstecker aus der Steckdose ziehen.
- Ziehen Sie nach jedem Gebrauch den Netzstecker aus der Steckdose.
- Reinigen Sie das Gerät nach jedem Gebrauch.
- Lassen Sie das Gerät vollständig abkühlen, bevor Sie die Wende-Grillplatte oder den Grilleinsatz und den Deckel entfernen, um das Gerät zu reinigen oder wegzustellen.
- Berühren Sie die Wende-Grillplatte oder den Grilleinsatz nicht mit spitzen oder scheinenden Gegenständen, um Beschädigungen der Antihafbeschichtung zu vermeiden.
- Dieses Gerät ist nur für den Gebrauch im privaten Haushalt bestimmt. Es ist z. B. nicht für die Verwendung in Personalküchen von Geschäften, Büros, landwirtschaftlichen Betrieben oder anderen Arbeitsbereichen vorgesehen. Auch ist es nicht für den Gebrauch in Hotels, Motels, Pensionen oder anderen Gastgewerben bestimmt.
- Um Gefährdungen zu vermeiden, schließen Sie das Gerät nie an einen externen Zeitschalter oder ein Fernbedienungssystem an.
- Bei unsachgemäßem Gebrauch oder Verwendung für halbprofessionelle oder professionelle Zwecke oder bei Nichtbeachtung der Anweisungen in der Bedienungsanleitung erlischt die Garantie. In diesem Fall lehnt Philips jegliche Haftung für entstandene Schäden ab.

Elektromagnetische Felder (EMF; Electro Magnetic Fields)

Dieses Philips Gerät erfüllt sämtliche Normen bezüglich elektromagnetischer Felder (EMF). Nach aktuellen wissenschaftlichen Erkenntnissen ist das Gerät sicher im Gebrauch, sofern es ordnungsgemäß und entsprechend den Anweisungen in dieser Bedienungsanleitung gehandhabt wird.

Vor dem ersten Gebrauch

- 1 Entfernen Sie Verpackungsmaterial und Aufkleber.
- 2 Reinigen Sie das Gerät (siehe Kapitel "Reinigung").

Das Gerät benutzen

Die Wende-Grillplatte verwenden

Hinweis: Verwenden Sie keine Gegenstände aus Metall oder scheuernde Utensilien, um die Antihafbeschichtung der Wende-Grillplatte nicht zu beschädigen.

- 1 Stellen Sie das Gerät auf eine stabile, flache Arbeitsplatte.
- 2 Stellen Sie die Fettaufangschale in das Gerät (1) und die Wende-Grillplatte (2) auf das Gerät (Abb. 3).

Hinweis: Stellen Sie sicher, dass sich die Fettablaufrille vorne befindet. Die Fettablaufrille muss mit dem Rand nach oben zeigen und sicher auf den zwei Montagepunkten der Platte auf der Rückseite befestigt sein.

- 3 Wickeln Sie das Netzkabel ab.
- 4 Stecken Sie den Netzstecker in eine geerdete Steckdose.
- 5 Wählen Sie die Temperatureinstellung, mit der Sie grillen möchten (Abb. 4).
 - ▶ Die Statusleuchte wird aktiviert.

Hinweis: Angaben zur Temperatureinstellung und Grillzeit finden Sie in der Tabelle zur Nahrungszubereitung.

- 6 Wärmen Sie das Gerät vor, bis die Betriebsanzeige erlischt. Das Gerät ist jetzt einsatzbereit (Abb. 5).
- 7 Legen Sie die Zutaten auf die heiße Grilloberfläche.
- 8 Wenden Sie die Zutaten gelegentlich.

Achtung: Schneiden Sie die Zutaten niemals auf der Wende-Grillplatte. Verwenden Sie keine Metallgegenstände, um die Zutaten zu wenden oder von der Wende-Grillplatte zu nehmen, da dies die Antihafbeschichtung beschädigen kann.

- 9 Wenn die Zutaten nach Ihrem Geschmack gegart sind, nehmen Sie sie von der Wende-Grillplatte.

Hinweis: Bewegen oder transportieren Sie das Gerät nicht, wenn es gerade benutzt wird oder noch heiß ist.

Hinweis: Wenn Sie auf der anderen Seite der Wende-Grillplatte grillen möchten, lassen Sie die Platte abkühlen, und reinigen Sie sie gründlich. Wird die Platte vor dem Grillen der anderen Seite nicht gereinigt, können Fett und Speisereste auf dem Heizelement anbrennen (Abb. 6).

Hinweis: Wenn Sie die Wende-Grillplatte umdrehen, vergewissern Sie sich, dass sich die Fettablaufrille vorne befindet und dass die Montagepunkte der Platte in der korrekten Position sind (Abb. 7).

Hinweis: Der Glasdeckel ist nicht geeignet, um mit der Wende-Grillplatte genutzt zu werden.

Tipp: Weitere Anregungen finden Sie auf unserer Website "My Kitchen": www.kitchen.philips.com.

Den Grilleinsatz verwenden

Sie können den Grilleinsatz verwenden, um die Zutaten in Ihren eigenen Säften zu grillen.

Hinweis: Verwenden Sie keine Gegenstände aus Metall oder scheuernde Utensilien, um die Antihafbeschichtung des Grilleinsatzes nicht zu beschädigen.

- 1 Entfernen Sie die Wende-Grillplatte vom Grill (Abb. 8).
- 2 Stellen Sie den Grilleinsatz auf den Grill (Abb. 9).

Hinweis: Es gibt nur eine richtige Möglichkeit, den Grilleinsatz auf den Grill zu legen. Die niedrigste Seite muss sich auf der Rückseite des Geräts befinden (Abb. 10).

- 3 Wählen Sie die gewünschte Temperatureinstellung, und lassen Sie das Gerät aufheizen (Abb. 11).

Hinweis: Legen Sie den Deckel nicht auf den Grilleinsatz, wenn Sie das Gerät vorheizen.

- ▶ Die Statusleuchte wird aktiviert.

- 4 Das Gerät ist betriebsbereit, wenn die Statusleuchte erlischt.

Hinweis: Bewegen oder transportieren Sie das Gerät oder den Grilleinsatz nicht während der Verwendung oder wenn sie noch heiß sind.

Hinweis: Stellen Sie den Grilleinsatz nicht auf die Wende-Grillplatte, da er dort nicht stabil ist und nicht die benötigte Temperatur erreicht.

Hinweis: Sie können den Deckel verwenden, um Spritzen zu vermeiden.

Seien Sie vorsichtig, da die Außenseite des Geräts noch heiß sein könnte.

Reinigung

Tauchen Sie das Gerät und das Netzkabel nicht in Wasser oder andere Flüssigkeiten.

Benutzen Sie zum Reinigen des Geräts keine Scheuerschwämme und -mittel oder aggressive Flüssigkeiten wie Benzin oder Azeton.

- 1 Ziehen Sie den Netzstecker, und lassen Sie das Gerät abkühlen.
- 2 Entfernen Sie überschüssiges Fett und Lebensmittelrückstände mit einem Pfannenwender aus Holz oder Kunststoff von der Platte, und schieben Sie die Rückstände in die Fettauffangschale (Abb. 12).
- 3 Verwenden Sie Küchenpapier, um Fett und Rückstände von der Wende-Grillplatte zu entfernen.

- 4 Reinigen Sie die Wende-Grillplatte in heißem Wasser mit etwas Spülmittel oder in der Spülmaschine. Wenn sich noch Rückstände auf der Platte befinden, weichen Sie die Platte zuerst in heißem Wasser ein (Abb. 13).

Verwenden Sie zum Reinigen der Wende-Grillplatte keine Scheuermittel.

- 5 Entfernen Sie Fett und Rückstände aus der Fettauffangschale (Abb. 14).
- 6 Reinigen Sie die Fettauffangschale in heißem Wasser mit etwas Spülmittel oder in der Spülmaschine (Abb. 15).
- 7 Reinigen Sie den Grilleinsatz und den Deckel in heißem Wasser mit etwas Spülmittel oder in der Spülmaschine. Wenn sich Rückstände auf dem Grilleinsatz befinden, weichen Sie den Grilleinsatz zuerst in heißem Wasser ein.

Verwenden Sie zum Reinigen des Grilleinsatzes keine Scheuermittel.

- 8 Reinigen Sie das Gerät mit einem feuchten Tuch (Abb. 16).

Tauchen Sie das Gerät nicht in Wasser ein, und legen Sie es nicht in die Spülmaschine.

- 9 Trocknen Sie das Gerät und alle abnehmbaren Teile gründlich ab.

Aufbewahrung

- 1 Stellen Sie die Fettauffangschale hinein und die Wende-Grillplatte auf das Gerät. Legen Sie den Grilleinsatz mit dem Deckel sanft auf die Wende-Grillplatte (Abb. 17).
- 2 Wickeln Sie das Netzkabel auf, und verwenden Sie den Kabelclip zur Befestigung des Kabels (Abb. 18).
- 3 Legen Sie das Gerät in die Verpackung, um die Antihafbeschichtung zu schützen.
- 4 Bewahren Sie das Gerät an einem trockenen Ort auf.

Umwelt

- Werfen Sie das Gerät am Ende der Lebensdauer nicht in den normalen Hausmüll. Bringen Sie es zum Recycling zu einer offiziellen Sammelstelle. Auf diese Weise helfen Sie, die Umwelt zu schonen (Abb. 19).

Garantie und Kundendienst

Benötigen Sie weitere Informationen oder treten Probleme auf, besuchen Sie bitte die Philips Website unter www.philips.com, oder setzen Sie sich mit dem Philips Service-Center in Ihrem Land in Verbindung. Die Telefonnummer finden Sie in der internationalen Garantieschrift. Sollte es in Ihrem Land kein Service-Center geben, wenden Sie sich bitte an Ihren Philips Händler.

Tabelle zur Speisezubereitung (Abb. 20)

ESPAÑOL

Introducción

Enhorabuena por la compra de este producto y bienvenido a Philips. Para sacar el mayor partido de la asistencia que Philips le ofrece, registre su producto en www.philips.com/welcome.

Descripción general (fig. 1)

- 1 Agarradera de la tapa
- 2 Tapa de la bandeja de asar
- 3 Bandeja de asar
- 4 Puntos de fijación
- 5 Ranura de drenaje
- 6 Placa de asar reversible
- 7 Clip para el cable
- 8 Clavija y cable de alimentación
- 9 Puntos de fijación de la placa
- 10 Resistencia
- 11 Aparato
- 12 Bandeja recoge-grasa
- 13 Control de temperatura
- 14 Piloto indicador

Importante

Antes de usar el aparato, lea atentamente este manual de usuario y consérvelo por si necesitara consultarlo en el futuro.

Peligro

- No sumerja el aparato ni el cable de red en agua u otros líquidos.

Advertencia

- Antes de enchufar el aparato, compruebe si el voltaje indicado en el mismo se corresponde con el voltaje de red local.
- Si el cable de alimentación está dañado, debe ser sustituido por Philips o por un centro de servicio autorizado por Philips, con el fin de evitar situaciones de peligro.
- Este aparato no debe ser usado por niños menores de 8 años ni por personas con su capacidad física, psíquica o sensorial reducida, ni por quienes no tengan los conocimientos y la experiencia necesarios, a menos que sean supervisados o instruidos acerca del uso del aparato por una persona responsable de su seguridad.
- Asegúrese de que los niños no jueguen con este aparato.
- Mantenga el aparato y su cable de alimentación fuera del alcance de niños menores de 8 años cuando el aparato esté encendido o se esté enfriando.
- Mantenga el cable de alimentación alejado de superficies calientes.
- No deje nunca el aparato en funcionamiento sin vigilancia.

Precaución

- Conecte el aparato sólo a un enchufe con toma de tierra.
- Coloque el aparato sobre una superficie plana y estable con suficiente espacio libre alrededor.
- Precaliente siempre la placa de asar reversible antes de colocar alimentos sobre ella.
- La superficie accesible puede calentarse cuando el aparato está funcionando (fig. 2).
- Tenga cuidado con las salpicaduras de grasa que se puedan producir al preparar carne grasa o salchichas.
- Gire siempre el control de temperatura a la posición 0 antes de desenchufar el aparato.
- Desenchufe siempre el aparato después de usarlo.
- Limpie siempre el aparato después de usarlo.
- Deje que el aparato se enfríe del todo antes de quitar la placa de asar reversible o la bandeja de asar y la tapa para limpiar el aparato o guardarlo.
- Nunca toque la placa de asar reversible ni la bandeja de asar con objetos afilados o abrasivos, ya que puede dañar la superficie antiadherente.
- Este aparato está diseñado sólo para un uso doméstico normal, no para un uso en entornos como las cocinas de los comercios, oficinas, granjas u otros entornos laborales. Tampoco lo deben usar los clientes de hoteles, moteles, hostales en los que se ofrecen desayunos ni clientes de entornos residenciales de otro tipo.
- Para evitar situaciones de peligro, no conecte nunca este aparato a un interruptor con temporizador externo ni a un sistema de control remoto.
- Si se utiliza el aparato de forma incorrecta, con fines profesionales o semiprofesionales, o de un modo que no esté de acuerdo con las instrucciones de uso, la garantía quedará anulada y Philips no aceptará responsabilidades por ningún daño.

Campos electromagnéticos (CEM)

Este aparato Philips cumple todos los estándares sobre campos electromagnéticos (CEM). Si se utiliza correctamente y de acuerdo con las instrucciones de este manual, el aparato se puede usar de forma segura según los conocimientos científicos disponibles hoy en día.

Antes de utilizarlo por primera vez

- 1 Retire los materiales de embalaje y los adhesivos.
- 2 Limpie el aparato (consulte el capítulo "Limpieza").

Uso del aparato

Uso de la placa de asar reversible

Nota: No use utensilios de cocina metálicos, afilados o abrasivos, ya que dañan la capa antiadherente de la placa de asar reversible.

- 1 Coloque el aparato sobre una encimera plana y estable.
- 2 Coloque la bandeja recogegrasa dentro del aparato (1) y la placa de asar reversible (2) sobre el aparato (fig. 3).

Nota: Asegúrese de que la ranura de drenaje está en la parte frontal. La ranura de drenaje con el borde orientado hacia arriba debe colocarse correctamente en los dos puntos de fijación de la placa de la parte posterior.

- 3 Desenrolle el cable de red.
 - 4 Conecte el aparato a un enchufe con toma de tierra.
 - 5 Elija la posición de temperatura que desea utilizar para cocinar los alimentos (fig. 4).
- ▶ El piloto indicador se encenderá.

Nota: Consulte la tabla de preparación de alimentos para obtener indicaciones acerca de las posiciones de temperatura y los tiempos de preparación.

6 Precaliente el aparato hasta que se apague el piloto indicador. Cuando esto ocurra, el aparato estará listo para utilizarse (fig. 5).

7 Coloque los alimentos sobre la superficie caliente de cocinado.

8 Dé la vuelta a los alimentos de vez en cuando.

Precaución: No corte nunca los alimentos mientras están situados en la placa de asar reversible. No utilice utensilios metálicos para dar la vuelta ni para sacar los alimentos de la placa de asar reversible, ya que podría dañar la superficie antiadherente.

9 Cuando los alimentos se hayan cocinado a su gusto, retírelos de la placa de asar reversible.

Nota: No mueva ni desplace el aparato mientras está en uso o cuando aún está caliente.

Nota: Si desea girar la placa de asar reversible para cocinar por el otro lado, deje que la placa se enfríe y límpiela bien. Si no limpia la placa antes de comenzar a cocinar por el otro lado, puede que los restos de grasa y de alimentos se quemem en la resistencia (fig. 6).

Nota: Cuando gire la placa de asar reversible para cocinar por el otro lado, asegúrese de que la ranura de drenaje está en la parte frontal y los dos puntos de fijación de la placa están en su lugar (fig. 7).

Nota: La tapa de cristal no es adecuada para su uso con la placa de asar reversible (solo modelo HD6324).

Consejo: Para obtener más ideas, consulte nuestro sitio Web "My Kitchen": www.kitchen.philips.com.

Uso de la bandeja de asar

Puede utilizar la bandeja de asar para cocinar los ingredientes en su propio jugo.

Nota: No use utensilios de cocina metálicos, afilados o abrasivos, ya que dañan la capa antiadherente de la bandeja de asar.

1 Quite la placa de asar reversible del grill (fig. 8).

2 Coloque la bandeja de asar en el grill (fig. 9).

Nota: Solo hay una forma correcta de colocar la bandeja de grasa en el grill. El lado más bajo se debe colocar en la parte posterior del aparato (fig. 10).

3 Escoja la posición de temperatura que desea utilizar y deje que el aparato se caliente (fig. 11).

Nota: No coloque la tapa de la bandeja de asar mientras precalienta el aparato.

▶ El piloto indicador se encenderá.

4 El aparato está listo para su uso cuando el piloto indicador se apaga.

Nota: No mueva ni transporte el aparato ni la bandeja de asar durante su uso o cuando están aún calientes.

Nota: No coloque la bandeja de asar encima de la placa de asar reversible ya que no se mantendrá estable y no alcanzará la temperatura necesaria.

Nota: Puede utilizar la tapa para evitar las salpicaduras.

Tenga cuidado, puede que el exterior del aparato todavía esté caliente.

Limpieza

No sumerja el aparato ni el cable de red en agua u otros líquidos.

No utilice estropajos, agentes abrasivos ni líquidos agresivos, como gasolina o acetona, para limpiar el aparato.

1 Desenchufe el aparato y déjelo enfriar.

2 Elimine el exceso de grasa y de restos de alimentos de la placa con una espátula de madera o de plástico y empújelos hasta la bandeja recogegrasa (fig. 12).

3 Utilice papel de cocina para eliminar la grasa y los restos de alimentos de la placa de asar reversible.

4 Si se quedan restos de alimentos pegados a la placa, sumérgala en agua caliente (fig. 13).

No utilice sustancias ni métodos de limpieza abrasivos para limpiar la placa de asar reversible.

5 Retire la grasa y los restos de alimentos de la bandeja recogegrasa (fig. 14).

6 Lave la bandeja recogegrasa en agua caliente con un poco de detergente líquido o en el lavavajillas (fig. 15).

7 Limpie la bandeja de asar y la tapa con agua caliente y un poco de detergente líquido o en el lavavajillas. Si hay restos secos de alimentos en la bandeja de asar, sumerja primero la bandeja en agua caliente.

No utilice sustancias ni métodos de limpieza abrasivos para limpiar la bandeja de asar.

8 Limpie el aparato con un paño húmedo (fig. 16).

No sumerja el aparato en agua ni lo introduzca en el lavavajillas.

9 Seque bien el aparato y todas las piezas desmontables.

Almacenamiento

1 Coloque la bandeja recoge grasa y la placa de asar reversible en el aparato. Coloque con cuidado la bandeja de asar sobre la placa de asar reversible (fig. 17).

2 Enrolle el cable de red y utilice el clip para fijarlo (fig. 18).

3 Coloque el aparato en la caja para proteger la superficie antiadherente.

4 Guarde el aparato en un lugar seco.

Medio ambiente

- Al final de su vida útil, no tire el aparato junto con la basura normal del hogar. Llévelo a un punto de recogida oficial para su reciclado. De esta manera ayudará a conservar el medio ambiente (fig. 19).

Garantía y servicio

Si necesita información o tiene algún problema, visite la página Web de Philips en www.philips.com o póngase en contacto con el Servicio de Atención al Cliente de Philips en su país. Hallará el número de teléfono en el folleto de la garantía mundial. Si no hay Servicio de Atención al Cliente de Philips en su país, diríjase a su distribuidor local Philips.

Tabla de preparación de alimentos (fig. 20)

FRANÇAIS

Introduction

Félicitations pour votre achat et bienvenue dans l'univers Philips ! Pour profiter pleinement de l'assistance Philips, enregistrez votre produit sur le site à l'adresse suivante : www.philips.com/welcome.

Description générale (fig. 1)

- 1 Bouton du couvercle
- 2 Couvercle du plateau de cuisson
- 3 Plateau de cuisson
- 4 Points de fixation
- 5 Rainure de drainage
- 6 Plaque de cuisson réversible
- 7 Cordon à clip
- 8 Fiche et cordon d'alimentation
- 9 Points de fixation de la plaque
- 10 Résistance chauffante
- 11 Appareil
- 12 Bac à graisse
- 13 Thermostat
- 14 Voyant

Important

Lisez attentivement ce mode d'emploi avant d'utiliser l'appareil et conservez-le pour un usage ultérieur.

Danger

- Ne plongez jamais l'appareil ou le cordon d'alimentation dans de l'eau ou dans tout autre liquide.

Avertissement

- Avant de brancher l'appareil, vérifiez que la tension indiquée sur l'appareil correspond à la tension supportée par le secteur local.
- Si le cordon d'alimentation est endommagé, il doit être remplacé par Philips, par un Centre Service Agréé Philips ou par un technicien qualifié afin d'éviter tout accident.
- Cet appareil peut être utilisé par des enfants âgés de 8 ans ou plus, des personnes dont les capacités physiques, sensorielles ou intellectuelles sont réduites ou des personnes manquant d'expérience et de connaissances, à condition que ces enfants ou personnes soient surveillés ou formés à l'utilisation de l'appareil par une personne responsable de leur sécurité.
- Veillez à ce que les enfants ne puissent pas jouer avec l'appareil.
- Gardez l'appareil et son cordon d'alimentation hors de la portée des enfants de moins de 8 ans lorsque l'appareil est allumé ou qu'il refroidit.
- Tenez le cordon d'alimentation à l'écart des surfaces chaudes.
- Ne laissez jamais l'appareil fonctionner sans surveillance.

Attention

- Branchez l'appareil uniquement sur une prise secteur mise à la terre.
- Placez l'appareil sur une surface plane et stable en veillant à laisser suffisamment d'espace autour.
- Préchauffez toujours la plaque de cuisson réversible avant d'y poser les aliments.
- En cours de fonctionnement, la surface accessible peut être très chaude (fig. 2).
- Faites attention aux éclaboussures de graisse lorsque vous faites griller de la viande grasse ou des saucisses.
- Tournez toujours le thermostat sur 0 avant de débrancher l'appareil.
- Débranchez toujours l'appareil après utilisation.
- Nettoyez l'appareil après chaque utilisation.
- Laissez l'appareil refroidir complètement avant de retirer la plaque de cuisson réversible ou le plateau de cuisson et le couvercle pour nettoyer l'appareil ou le ranger.
- Ne touchez jamais la plaque de cuisson réversible ou le plateau de cuisson avec des objets pointus ou abrasifs, cela risquerait d'endommager le revêtement antiadhésif.
- Cet appareil est destiné à un usage domestique normal uniquement. Il n'est pas destiné à être utilisé dans des environnements tels que des cuisines destinées aux employés dans les entreprises, magasins et autres environnements de travail. Il n'est pas non plus destiné à être utilisé par des clients dans des hôtels, motels, chambres d'hôtes et autres environnements résidentiels.
- Pour éviter tout accident, il est vivement déconseillé de connecter l'appareil à un minuteur externe ou à un système de contrôle séparé.
- S'il est employé de manière inappropriée, à des fins professionnelles ou semi-professionnelles, ou en non-conformité avec les instructions du mode d'emploi, la garantie devient caduque et Philips décline toute responsabilité concernant les dégâts occasionnés.

Champ électromagnétique (CEM)

Cet appareil Philips est conforme à toutes les normes relatives aux champs électromagnétiques (CEM). Il répond aux règles de sécurité établies sur la base des connaissances scientifiques actuelles s'il est manipulé correctement et conformément aux instructions de ce mode d'emploi.

Avant la première utilisation

- 1** Retirez les matériaux d'emballage et les autocollants.
- 2** Nettoyez l'appareil (voir le chapitre « Nettoyage »).

Utilisation de l'appareil

Utilisation de la plaque de cuisson réversible

Remarque : N'utilisez pas d'ustensile métallique, pointu ou abrasif car vous risqueriez d'endommager le revêtement antiadhésif de la plaque de cuisson réversible.

- 1** Installez l'appareil sur une surface plane et stable.
- 2** Insérez le bac à graisse dans l'appareil (1) et placez la plaque de cuisson réversible sur l'appareil (2) (fig. 3).

Remarque : Veillez à placer la rainure de drainage à l'avant. La rainure de drainage avec le bord saillant orienté vers le haut doit être correctement installée sur les deux points de fixation de la plaque à l'arrière.

- 3** Déroulez le cordon d'alimentation.
- 4** Branchez le cordon d'alimentation sur une prise secteur mise à la terre.
- 5** Choisissez la température de cuisson (fig. 4).
▶ Le voyant s'allume.

Remarque : Reportez-vous au tableau de préparation des aliments pour connaître les temps de cuisson et les réglages de température recommandés.

- 6** Faites préchauffer l'appareil. Lorsque le voyant s'éteint, l'appareil peut être utilisé (fig. 5).
- 7** Placez les aliments sur la surface de cuisson désormais chaude.
- 8** Retournez les aliments de temps en temps.

Attention : Ne tentez jamais de couper les aliments lorsqu'ils se trouvent sur la plaque de cuisson réversible. N'utilisez pas d'ustensiles métalliques pour retourner les aliments ou les retirer de la plaque de cuisson réversible, vous risqueriez d'endommager le revêtement antiadhésif.

- 9** Lorsque la cuisson vous semble parfaite, retirez les aliments de la plaque de cuisson réversible.

Remarque : Ne déplacez pas l'appareil en cours d'utilisation ou lorsqu'il est encore chaud.

Remarque : Lorsque vous souhaitez retourner la plaque de cuisson réversible afin d'utiliser l'autre face, laissez refroidir la plaque, puis nettoyez-la soigneusement. Si vous ne nettoyez pas la plaque avant de commencer à utiliser l'autre face, la graisse ou les résidus d'aliments risquent de brûler sur la résistance chauffante (fig. 6).

Remarque : Lorsque vous retournez la plaque de cuisson réversible pour utiliser l'autre côté, assurez-vous que la rainure de drainage se trouve à l'avant et que les deux points de fixation de la plaque sont en place (fig. 7).

Remarque : Le couvercle en verre n'est pas prévu pour être utilisé avec la plaque de cuisson réversible.

Conseil : Vous trouverez des idées de recette sur notre site Web Ma Cuisine : www.kitchen.philips.com.

Utilisation du plateau de cuisson

Vous pouvez utiliser le plateau de cuisson pour faire cuire les ingrédients dans leurs jus.

Remarque : N'utilisez pas d'ustensile métallique, pointu ou abrasif car vous risqueriez d'endommager le revêtement antiadhésif du plateau de cuisson.

1 Enlevez la plaque de cuisson réversible du gril (fig. 8).

2 Placez le plateau de cuisson sur le gril (fig. 9).

Remarque : Le plateau de cuisson ne peut être placé sur le gril que d'une seule façon. Le côté le plus bas doit se trouver à l'arrière de l'appareil (fig. 10).

3 Choisissez le réglage de température que vous voulez utiliser et laissez l'appareil chauffer (fig. 11).

Remarque : Ne placez pas le couvercle sur le plateau de cuisson lorsque vous préchauffez l'appareil.

► Le voyant s'allume.

4 L'appareil est prêt à être utilisé lorsque le voyant s'éteint.

Remarque : Ne déplacez pas l'appareil ou le plateau de cuisson en cours d'utilisation ou lorsqu'ils sont encore chauds.

Remarque : Ne placez pas le plateau de cuisson sur la plaque de cuisson réversible ; l'appareil ne serait pas stable et n'atteindrait pas la température requise.

Remarque : Vous pouvez utiliser le couvercle pour éviter les éclaboussures.

Faites attention, l'extérieur de l'appareil peut être encore chaud.

Nettoyage

Ne plongez jamais l'appareil ou le cordon d'alimentation dans de l'eau ou dans tout autre liquide.

N'utilisez jamais d'éponges à récurer, de produits abrasifs ou de détergents agressifs tels que l'essence ou l'acétone pour nettoyer l'appareil.

1 Débranchez l'appareil et laissez-le refroidir.

2 Retirez l'excédent de graisse ainsi que les résidus d'aliments de la plaque à l'aide d'une spatule en bois ou en plastique en les poussant dans le bac à graisse (fig. 12).

3 À l'aide d'un essuie-tout, retirez la graisse et les résidus d'aliments restant sur la plaque de cuisson réversible.

4 Lavez la plaque de cuisson réversible à l'eau chaude savonneuse ou au lave-vaisselle. Si des résidus d'aliments ont cuit sur la plaque, faites tout d'abord tremper la plaque dans de l'eau chaude (fig. 13).

N'utilisez pas de méthode ou de produit abrasif pour nettoyer la plaque de cuisson réversible.

5 Retirez la graisse et les résidus d'aliments du bac à graisse (fig. 14).

6 Nettoyez le bac à graisse à l'eau chaude savonneuse ou au lave-vaisselle (fig. 15).

7 Nettoyez le plateau de cuisson et le couvercle à l'eau chaude savonneuse ou au lave-vaisselle. Si des résidus d'aliments ont cuit sur le plateau de cuisson, faites tout d'abord tremper le plateau de cuisson dans de l'eau chaude.

N'utilisez pas de méthode ou de produit abrasif pour nettoyer le plateau de cuisson.

8 Nettoyez l'appareil avec un chiffon humide (fig. 16).

N'immergez pas l'appareil dans l'eau et ne le mettez pas au lave-vaisselle.

9 Séchez soigneusement l'appareil et toutes les parties amovibles.

Rangement

1 Placez le bac à graisse dans l'appareil et la plaque de cuisson réversible sur l'appareil. Posez délicatement le plateau de cuisson avec le couvercle sur la plaque de cuisson réversible (fig. 17).

2 Enroulez le cordon d'alimentation et utilisez la bride attache-cordon pour fixer le cordon (fig. 18).

3 Placez l'appareil dans la boîte de rangement pour protéger le revêtement antiadhésif.

4 Rangez l'appareil dans un endroit sec.

Environnement

- Lorsqu'il ne fonctionnera plus, ne jetez pas l'appareil avec les ordures ménagères, mais déposez-le à un endroit assigné à cet effet, où il pourra être recyclé. Vous contribuerez ainsi à la protection de l'environnement (fig. 19).

Garantie et service

Si vous souhaitez obtenir des informations supplémentaires ou faire réparer l'appareil, ou si vous rencontrez un problème, rendez-vous sur le site Web de Philips à l'adresse www.philips.com ou contactez le Service Consommateurs Philips de votre pays. Vous trouverez le numéro de téléphone correspondant sur le dépliant de garantie internationale. S'il n'existe pas de Service Consommateurs Philips dans votre pays, renseignez-vous auprès de votre revendeur Philips local.

Tableau de préparation des aliments (fig. 20)

ITALIANO

Introduzione

Congratulazioni per l'acquisto e benvenuti in Philips! Per trarre il massimo vantaggio dall'assistenza Philips, registrate il vostro prodotto su www.philips.com/welcome.

Descrizione generale (fig. 1)

- 1 Impugnatura del coperchio
- 2 Coperchio del vassoio per grigliare
- 3 Vassoio per grigliare
- 4 Punti di fissaggio
- 5 Scanalatura di drenaggio
- 6 Piastra grill reversibile
- 7 Clip per cavo
- 8 Cavo di alimentazione e spina
- 9 Punti di fissaggio della piastra
- 10 Resistenza
- 11 Apparecchio
- 12 Vassoio raccogli grasso
- 13 Termostato
- 14 Spia luminosa

Importante

Prima di utilizzare l'apparecchio, leggete attentamente il presente manuale e conservatelo per eventuali riferimenti futuri.

Pericolo

- Non immergete l'apparecchio o il cavo di alimentazione nell'acqua o in altri liquidi.

Avviso

- Prima di collegare l'apparecchio, verificate che la tensione riportata sulla spina corrisponda alla tensione disponibile.
- Nel caso in cui il cavo di alimentazione fosse danneggiato, dovrà essere sostituito presso i centri autorizzati Philips, i rivenditori specializzati oppure da personale debitamente qualificato, per evitare situazioni pericolose.
- Questo apparecchio può essere usato da bambini dagli 8 anni in su e da persone con capacità mentali, fisiche o sensoriali ridotte, prive di esperienza o conoscenze adeguate, a condizione che tali individui abbiano ricevuto assistenza o istruzioni per l'uso dell'apparecchio da una persona responsabile della loro sicurezza.
- Adottate le dovute precauzioni per evitare che i bambini giochino con l'apparecchio.
- Tenete l'apparecchio e il cavo di alimentazione fuori dalla portata dei bambini di età inferiore agli 8 anni quando l'apparecchio stesso è acceso o si sta raffreddando.
- Tenete il cavo lontano da superfici incandescenti.
- Non lasciate mai incustodito l'apparecchio in funzione.

Attenzione

- Collegare l'apparecchio esclusivamente a una presa di messa a terra.
- Appoggiate l'apparecchio su una superficie piatta e stabile con sufficiente spazio circostante.
- Preriscaldare sempre la piastra grill reversibile prima di collocarvi sopra gli alimenti.

- La superficie accessibile potrebbe surriscaldarsi quando l'apparecchio è in funzione (fig. 2).
- Fate attenzione al grasso che potrebbe schizzare dalla griglia preparando carne grassa o salsicce.
- Ruotate sempre il termostato su 0 prima di staccare l'apparecchio.
- Scollegate sempre il cavo di alimentazione dopo l'uso.
- Pulite sempre l'apparecchio dopo l'uso.
- Per pulire l'apparecchio o per riporlo, lasciatelo raffreddare completamente prima di rimuovere la piastra grill reversibile o il vassoio per grigliare e il coperchio.
- Non toccate mai la piastra grill reversibile o il vassoio per grigliare con oggetti appuntiti o abrasivi al fine di non danneggiare la superficie antiaderente.
- Questo apparecchio è destinato esclusivamente ad un uso domestico e non deve essere utilizzato in ambienti quali cucine dei dipendenti all'interno di punti vendita, uffici, aziende agricole o altri ambienti lavorativi. Non deve essere altresì utilizzato dai clienti di hotel, motel, Bed & Breakfast e altri ambienti residenziali.
- Non collegate l'apparecchio a un timer esterno o a un sistema di controllo a distanza per evitare situazioni pericolose.
- Se l'apparecchio non viene utilizzato correttamente, è destinato a usi professionali o semi-professionali, oppure viene utilizzato senza attenersi alle istruzioni del manuale dell'utente, la garanzia non è più valida e Philips non risponde per eventuali danni.

Campo elettromagnetico (EMF)

Questo apparecchio Philips è conforme a tutti gli standard relativi ai campi elettromagnetici (EMF). Se utilizzato in modo appropriato seguendo le istruzioni contenute nel presente manuale d'uso, l'apparecchio consente un utilizzo sicuro come confermato dai risultati scientifici attualmente disponibili.

Primo utilizzo

- 1 Rimuovete i materiali di imballaggio e gli adesivi.
- 2 Pulite l'apparecchio (vedere il capitolo "Pulizia").

Modalità d'uso dell'apparecchio

Utilizzo della piastra grill reversibile

Nota: Non adoperate utensili da cucina di metallo, appuntiti o abrasivi, in quanto possono danneggiare il rivestimento antiaderente della piastra grill reversibile.

- 1 Appoggiate l'apparecchio su un piano di lavoro piatto e stabile.
- 2 Inserite il vassoio raccogli grasso nell'apparecchio (1) e la piastra grill reversibile nell'apparecchio (2) (fig. 3).

Nota: Assicuratevi che la scanalatura di drenaggio si trovi sulla parte anteriore. Quest'ultima, con il bordo rivolto verso l'alto, deve essere posizionata correttamente sui due punti di fissaggio sul retro.

- 3 Srotolate il cavo di alimentazione.
- 4 Inserite la spina in una presa di messa a terra.
- 5 Scegliete l'impostazione della temperatura per grigliare gli alimenti (fig. 4).
 - ▶ La spia luminosa si accenderà.

Nota: Consultate la tabella per la preparazione dei cibi per un'indicazione dell'impostazione della temperatura e per il tempo di cottura sul grill.

- 6 Preriscaldare l'apparecchio finché la spia luminosa non si spegne segnalando che l'apparecchio è pronto per l'uso (fig. 5).
- 7 Ponete gli ingredienti sulla superficie di grigliatura calda.
- 8 Girate di tanto in tanto gli ingredienti.

Attenzione Non tagliate mai gli alimenti quando si trovano sulla piastra grill reversibile. Non usate utensili di metallo per girare o togliere il cibo dalla piastra grill reversibile per evitare di danneggiare il rivestimento antiaderente.

- 9 Quando gli ingredienti sono cotti come desiderate, toglieteli dalla piastra grill reversibile.

Nota: Non spostate o trasportate l'apparecchio durante l'uso o quando è ancora caldo.

Nota: Se desiderate girare la piastra di grigliatura e grigliare sull'altro lato della piastra ribaltabile, lasciatela prima raffreddare, quindi pulitela accuratamente. Se la piastra non viene pulita prima di usare l'altro lato, le particelle di grasso o di cibo potrebbero bruciarsi sulla serpentina (fig. 6).

Nota: Quando girate la piastra grill reversibile per utilizzare l'altro lato, assicuratevi che la scanalatura di scarico si trovi sulla parte anteriore e che i due punti di fissaggio della piastra siano posizionati correttamente (fig. 7).

Nota: Il coperchio in vetro non è adatto per l'utilizzo con la piastra grill reversibile.

Consiglio Per nuove ricette, visitate il sito Web www.kitchen.philips.com.

Utilizzo del vassoio per grigliare

Il vassoio per grigliare può essere utilizzato per grigliare gli ingredienti nei loro succhi di cottura.

Nota: Non adoperate utensili da cucina in metallo, appuntiti o abrasivi, in quanto possono danneggiare il rivestimento antiaderente del vassoio per grigliare.

- 1 Rimuovete la piastra grill reversibile dal grill (fig. 8).
- 2 Posizionate il vassoio per grigliare sul grill (fig. 9).

Nota: Il vassoio per grigliare può essere posizionato correttamente sul grill in un modo solo. La parte più bassa si deve infatti trovare sul retro dell'apparecchio (fig. 10).

- 3 Scegliete la giusta impostazione della temperatura e lasciate che l'apparecchio si riscaldi (fig. 11).

Nota: Non posizionate il coperchio sul vassoio per grigliare quando preriscaldare l'apparecchio.

▶ La spia luminosa si accenderà.

- 4 L'apparecchio è pronto all'uso quando la spia luminosa scompare.

Nota: Non spostate o trasportate l'apparecchio o il vassoio per grigliare durante l'uso o quando è ancora caldo.

Nota: Non posizionate il vassoio per grigliare sulla piastra grill reversibile poiché non risulterà stabile e non raggiungerà la temperatura richiesta.

Nota: Per evitare schizzi potete utilizzare il coperchio.

Attenzione, la parte esterna dell'apparecchio potrebbe essere ancora calda.

Pulizia

Non immergete l'apparecchio o il cavo di alimentazione nell'acqua o in altri liquidi.

Non usate prodotti o sostanze abrasive o detergenti aggressivi, come benzina o acetone, per pulire l'apparecchio.

- 1 Togliete la spina dalla presa e lasciate raffreddare l'apparecchio.
- 2 Rimuovete dalla piastra il grasso in eccesso e i residui con una spatola di legno o di plastica e fateli scivolare nel vassoio raccogli grasso (fig. 12).
- 3 Per rimuovere il grasso e i residui presenti sulla piastra grill reversibile, utilizzate della carta da cucina.
- 4 Lavate la piastra grill reversibile in acqua calda con del liquido per piatti o nella lavastoviglie. Se dei residui si sono attaccati sulla piastra, lasciatela un po' immersa in acqua calda (fig. 13).

Non utilizzate nessun agente o metodo per la pulizia abrasivo per pulire la piastra grill reversibile.

- 5 Rimuovete il grasso e i residui dal vassoio raccogli grasso (fig. 14).
- 6 Lavate il vassoio raccogli grasso in acqua calda con del liquido per piatti o in lavastoviglie (fig. 15).
- 7 Pulite il vassoio per grigliare e il coperchio in acqua calda con del liquido per piatti o in lavastoviglie.
 - Se dei residui di cibo si sono attaccati sul vassoio, immergetelo prima in acqua calda.

Non utilizzate nessun agente o metodo per la pulizia abrasivo per pulire il vassoio per grigliare.

- 8 Pulite l'apparecchio con un panno umido (fig. 16).

Non immergete l'apparecchio in acqua, né inseritelo in lavastoviglie.

- 9 Asciugate l'apparecchio e tutte le parti estraibili accuratamente.

Conservazione

- 1 Inserite il vassoio per grigliare e la piastra grill reversibile sull'apparecchio. Posizionate con attenzione il vassoio per grigliare con il coperchio sulla piastra grill reversibile (fig. 17).
- 2 Attorcigliate il cavo di alimentazione e utilizzate la clip per fissarlo (fig. 18).
- 3 Inserite l'apparecchio nella scatola per proteggere il rivestimento antiaderente.
- 4 Riponete l'apparecchio in un luogo asciutto.

Tutela dell'ambiente

- Per contribuire alla tutela dell'ambiente, non gettate l'apparecchio tra i rifiuti domestici quando non viene più utilizzato, ma consegnatelo a un centro di raccolta ufficiale (fig. 19).

Garanzia e assistenza

Per assistenza o informazioni e in caso di problemi, visitate il sito Web Philips all'indirizzo www.philips.com oppure contattate il centro assistenza clienti Philips del vostro paese. Per conoscere il numero di telefono consultate l'opuscolo della garanzia. Se nel vostro paese non esiste un centro assistenza clienti, rivolgetevi al vostro rivenditore Philips.

Tabella per la preparazione degli alimenti (fig. 20)

NEDERLANDS

Inleiding

Gefeliciteerd met uw aankoop en welkom bij Philips! Als u volledig wilt profiteren van de ondersteuning die Philips biedt, registreer uw product dan op www.philips.com/welcome.

Algemene beschrijving (fig. 1)

- 1 Dekselgreep
- 2 Deksel van grillade
- 3 Grillade
- 4 Bevestigingspunten
- 5 Vetafvoergleuf
- 6 Omkeerbare grillplaat
- 7 Snoerclip
- 8 Netsnoer en stekker
- 9 Bevestigingspunten van grillplaat
- 10 Verwarmingselement
- 11 Apparaat
- 12 Vetopvangbak
- 13 Temperatuurregelaar
- 14 Indicatielicht

Belangrijk

Lees deze gebruiksaanwijzing zorgvuldig door voordat u het apparaat gaat gebruiken. Bewaar de gebruiksaanwijzing om deze zo nodig later te kunnen raadplegen.

Gevaar

- Dompel het apparaat en het netsnoer niet in water of een andere vloeistof.

Waarschuwing

- Controleer of het voltage dat wordt aangegeven op het apparaat, overeenkomt met de plaatselijke netspanning voordat u het apparaat aansluit.
- Indien het netsnoer beschadigd is, moet u het laten vervangen door Philips, een door Philips geautoriseerd servicecentrum of personen met vergelijkbare kwalificaties om gevaar te voorkomen.
- Dit apparaat kan worden gebruikt door kinderen ouder dan 8 jaar en door personen met verminderde lichamelijke, zintuiglijke of geestelijke vermogens, of die gebrek aan ervaring of kennis hebben, als iemand die verantwoordelijk is voor hun veiligheid toezicht op hen houdt of hen heeft uitgelegd hoe het apparaat dient te worden gebruikt.
- Houd toezicht op jonge kinderen om te voorkomen dat ze met het apparaat gaan spelen.
- Houd het apparaat en het netsnoer buiten het bereik van kinderen jonger dan 8 jaar wanneer het apparaat is ingeschakeld of aan het afkoelen is.
- Houd het netsnoer uit de buurt van hete oppervlakken.
- Laat het apparaat nooit zonder toezicht werken.

Let op

- Sluit het apparaat uitsluitend aan op een geaard stopcontact.
- Plaats het apparaat op een vlakke, stabiele ondergrond en zorg dat er voldoende vrije ruimte rondom het apparaat is.
- Laat de omkeerbare grillplaat altijd opwarmen voordat u er etenswaren op legt.
- Het aanraakbare oppervlak kan heet worden wanneer het apparaat in werking is (fig. 2).
- Pas op voor spattend vet wanneer u vet vlees of worstjes grilt.
- Draai de temperatuurregelaar altijd naar 0 voor u de stekker van het apparaat uit het stopcontact haalt.
- Haal na gebruik altijd de stekker uit het stopcontact.
- Maak het apparaat na gebruik altijd schoon.

- Laat het apparaat volledig afkoelen voor u de omkeerbare grillplaat of grillade en deksel verwijdert om het apparaat te reinigen of op te bergen.
- Raak nooit de omkeerbare grillplaat of grillade met scherpe of krassende voorwerpen aan, aangezien dit de antiaanbaklaag beschadigt.
- Dit apparaat is uitsluitend bedoeld voor normaal huishoudelijk gebruik. Het apparaat is niet bedoeld voor gebruik in personeelskeukens van bijvoorbeeld winkels, kantoren, boerderijen of vergelijkbare werkomgevingen en ook niet voor gebruik door gasten van hotels, motels, bed & breakfasts en andere verblijfsaccommodaties.
- Sluit het apparaat nooit aan op een externe tijdschakelaar of een afstandsbedieningssysteem om gevaarlijke situaties te vermijden.
- Bij (semi-)professioneel of onjuist gebruik en bij gebruik dat niet overeenkomt met de instructies in de gebruiksaanwijzing, vervalt de garantie en weigert Philips iedere aansprakelijkheid voor hierdoor ontstane schade.

Elektromagnetische velden (EMV)

Dit Philips-apparaat voldoet aan alle richtlijnen met betrekking tot elektromagnetische velden (EMV). Mits het apparaat op de juiste wijze en volgens de instructies in deze gebruiksaanwijzing wordt gebruikt, is het veilig te gebruiken volgens het nu beschikbare wetenschappelijke bewijs.

Voor het eerste gebruik

- 1 Verwijder verpakkingsmaterialen en stickers.
- 2 Reinig het apparaat (zie hoofdstuk 'Schoonmaken').

Het apparaat gebruiken

De omkeerbare grillplaat gebruiken

Opmerking: Gebruik geen metalen voorwerpen, of scherp of krassend keukengerei omdat u hiermee de antiaanbaklaag van de omkeerbare grillplaat beschadigt.

- 1 Plaats het apparaat op een stabiel, vlak werkblad.
- 2 Plaats de vetopvangbak in het apparaat (1) en plaats de omkeerbare grillplaat op het apparaat (2) (fig. 3).

Opmerking: Zorg ervoor dat de vlakke vetafvoergleuf zich aan de voorzijde bevindt. De vetafvoergleuf met de opstaande rand moet goed op de twee plaatbevestigingspunten aan de achterzijde liggen.

- 3 Wikkel het netsnoer af.
- 4 Steek de stekker in een geaard stopcontact.
- 5 Kies de temperatuurstand waarmee u wilt grillen (fig. 4).
 - ▶ Het indicatielampje gaat aan.

Opmerking: Zie de voedselbereidingstabel voor een indicatie van de temperatuurstand en grillduur.

- 6 Warm het apparaat op totdat het indicatielampje uitgaat: het apparaat is klaar voor gebruik (fig. 5).
- 7 Leg de ingrediënten op het hete grilloppervlak.
- 8 Keer de ingrediënten af en toe om.

Let op: Snijd geen ingrediënten wanneer deze op de omkeerbare grillplaat liggen. Gebruik geen metalen keukengerei om de ingrediënten op de omkeerbare grillplaat om te draaien of van de omkeerbare grillplaat af te halen, omdat u hiermee de antiaanbaklaag kunt beschadigen.

- 9 Haal de ingrediënten van de omkeerbare grillplaat zodra deze gaar zijn.

Opmerking: Beweeg of verplaats het apparaat niet tijdens gebruik of wanneer het apparaat nog heet is.

Opmerking: Wanneer u de omkeerbare grillplaat omdraait om op de andere zijde te grillen, laat de plaat dan afkoelen en maak de plaat grondig schoon. Als de plaat voordat u op de andere zijde gaat grillen niet is schoongemaakt, kunnen vet of stukjes voedsel verbranden op het verwarmingselement (fig. 6).

Opmerking: Als u de omkeerbare grillplaat draait om de andere zijde te gebruiken, zorg er dan voor dat de vetafvoergleuf zich aan de voorzijde bevindt en dat de twee bevestigingspunten van grillplaat op hun plaats zitten (fig. 7).

Opmerking: Het glazen deksel is niet geschikt om met de omkeerbare grillplaat te worden gebruikt.

Tip: Ga voor meer inspiratie naar de Mijn Keuken-website: www.kitchen.philips.com.

De grillade gebruiken

U kunt de grillade gebruiken om de ingrediënten in hun eigen sap te grillen.

Opmerking: Gebruik geen metalen voorwerpen, of scherp of krassend keukengerei omdat u hiermee de antiaanbaklaag van de grillade beschadigt.

- 1 Verwijder de omkeerbare grillplaat van de grill (fig. 8).
- 2 Zet de grillade op de grill (fig. 9).

Opmerking: Er is slechts één correcte manier om de grillade op de grill te plaatsen. De laagste zijde moet zich aan de achterzijde van het apparaat bevinden (fig. 10).

- 3 Kies de gewenste temperatuurstand en laat het apparaat opwarmen (fig. 11).

Opmerking: Zet niet het deksel op de grillade wanneer u het apparaat voorverwarmt.

- ▶ Het indicatielampje gaat aan.

- 4 Het apparaat is klaar voor gebruik zodra het indicatielampje uitgaat.

Opmerking: Verplaats of vervoer het apparaat of de grillade niet tijdens gebruik of als deze nog heet zijn.

Opmerking: Plaats de grillade niet op de omkeerbare grillplaat aangezien dit niet stabiel is en niet de noodzakelijke temperatuur bereikt.

Opmerking: Met het deksel kunt u spetteren voorkomen.

Wees voorzichtig. De buitenkant van het apparaat kan nog heet zijn.

Schoonmaken

Dompel het apparaat en het netsnoer niet in water of een andere vloeistof.

Gebruik nooit schuursponzen, schurende schoonmaakmiddelen of agressieve vloeistoffen zoals benzine of aceton om het apparaat schoon te maken.

- 1 Haal de stekker uit het stopcontact en laat het apparaat afkoelen.
- 2 Verwijder overtollig vet en resten van de plaat met een houten of kunststof spatel en veeg dit in de vetopvangbak (fig. 12).
- 3 Gebruik keukenpapier om vet en resten op de omkeerbare grillplaat te verwijderen.
- 4 Was de omkeerbare grillplaat met wat afwasmiddel in warm water of in de vaatwasmachine. Als resten aan de plaat zijn vastgehecht, week de plaat dan eerst in heet water (fig. 13).

Gebruik geen schuurmiddel of schuurmethoden om de omkeerbare grillplaat schoon te maken.

- 5 Verwijder het vet en de resten uit de vetopvangbak (fig. 14).
- 6 Maak de vetopvangbak schoon met warm water en afwasmiddel, of in de vaatwasmachine (fig. 15).
- 7 Maak de grillade en het deksel met een afwasmiddel in warm water of in de vaatwasmachine schoon. Als er zich etensresten aan de grillade hebben gehecht, week deze dan eerst met heet water van de grillade los.

Gebruik geen schuurmiddel of schuurmethoden om de grillade schoon te maken.

- 8 Maak het apparaat schoon met een vochtige doek (fig. 16).

Dompel het apparaat niet onder in water en plaats het niet in de vaatwasmachine.

- 9 Droog het apparaat en alle afneembare onderdelen grondig.

Opbergen

- 1 Plaats de vetopvangbak en de omkeerbare grillplaat op het apparaat. Plaats de grillade en deksel voorzichtig op de omkeerbare grillplaat (fig. 17).
- 2 Wind het netsnoer op en gebruik de snoerclip om het snoer te bevestigen (fig. 18).
- 3 Plaats het apparaat in de doos om de antiaanbaklaag te beschermen.
- 4 Berg het apparaat op een droge plaats op.

Milieu

- Gooi het apparaat aan het einde van zijn levensduur niet weg met het normale huisvuil, maar lever het in op een door de overheid aangewezen inzamelpunt om het te laten recyclen. Op die manier levert u een bijdrage aan een schonere leefomgeving (fig. 19).

Garantie en service

Ga voor service en informatie of bij problemen naar de website van Philips (www.philips.nl) of neem contact op met het Philips Consumer Care Centre in uw land. U vindt het telefoonnummer in het 'worldwide guarantee'-vouwblad. Als er geen Consumer Care Centre in uw land is, ga dan naar uw Philips-dealer.

Voedselbereidingstabel (fig. 20)

PORTUGUÊS

Introdução

Parabéns pela sua compra e bem-vindo à Philips! Para tirar todo o partido da assistência fornecida pela Philips, registre o seu produto em www.philips.com/welcome.

Descrição geral (fig. 1)

- 1 Pega da tampa
- 2 Tampa do tabuleiro para grelhar
- 3 Tabuleiro para grelhar
- 4 Pontos de fixação
- 5 Ranhura de escoamento
- 6 Placa para grelhar reversível
- 7 Mola para o fio
- 8 Cabo de alimentação e ficha
- 9 Pontos de fixação da placa
- 10 Placa de aquecimento
- 11 Aparelho
- 12 Tabuleiro para recolha da gordura
- 13 Controlo de temperatura
- 14 Luz indicadora

Importante

Leia cuidadosamente este manual do utilizador antes de utilizar o aparelho e guarde-o para consultas futuras.

Perigo

- Nunca mergulhe o aparelho nem o cabo de alimentação em água ou noutro líquido.

Aviso

- Verifique se a voltagem indicada no aparelho corresponde à voltagem eléctrica local antes de o ligar.
- Se o fio estiver danificado, deve ser sempre substituído pela Philips, por um centro de assistência autorizado da Philips ou por pessoal devidamente qualificado para se evitarem situações de perigo.
- Este aparelho pode ser utilizado por crianças com idade igual ou superior a 8 anos e por pessoas com capacidades físicas, sensoriais ou mentais reduzidas, ou falta de experiência e conhecimento, quando sujeitas a supervisão ou caso recebam instruções relativamente à utilização do aparelho de uma pessoa responsável pela sua segurança.
- As crianças devem ser supervisionadas para garantir que não brincam com o aparelho.
- Mantenha o aparelho e seu cabo de alimentação fora do alcance de crianças com idade inferior a 8 anos, quando o aparelho está ligado ou a arrefecer.
- Mantenha o cabo de alimentação afastado de superfícies quentes.
- Não deixe o aparelho a funcionar sem vigilância.

Cuidado

- Ligue o aparelho apenas a uma tomada com ligação à terra.
- Coloque o aparelho sobre uma superfície plana e estável, com espaço livre suficiente à volta.
- Pré-aqueça sempre a placa para grelhar reversível antes de colocar os alimentos sobre a mesma.
- A superfície acessível pode aquecer enquanto o aparelho está em funcionamento (fig. 2).
- Tenha cuidado com os salpicos de gordura quando estiver a grelhar carnes gordas ou salsichas.
- Rode sempre o controlo de temperatura para 0 antes de desligar o aparelho da corrente.
- Desligue sempre da corrente após cada utilização.
- Limpe sempre o aparelho após cada utilização.
- Deixe o aparelho arrefecer completamente antes de retirar a placa para grelhar reversível ou o tabuleiro para grelhar e a tampa para limpar o aparelho ou guardá-lo.
- Nunca toque na placa para grelhar reversível ou no tabuleiro para grelhar com objectos afiados ou abrasivos, pois isto danifica a superfície anti-aderente.
- Este aparelho destina-se apenas à utilização doméstica normal. Não se destina a ambientes como copas de pessoal em lojas, escritórios, quintas e outros ambientes de trabalho. Também não é adequado para a utilização por clientes em hotéis, motéis, estalagens e outros ambientes residenciais.
- Nunca ligue este aparelho a um temporizador externo ou a um sistema de controlo remoto para evitar situações perigosas.
- Se o aparelho for utilizado de forma inapropriada ou para fins profissionais ou semi-profissionais ou se não for utilizado de acordo com as instruções no manual do utilizador, a garantia torna-se inválida e a Philips rejeita qualquer responsabilidade pelos danos causados.

Campo electromagnético (CEM)

Este aparelho da Philips respeita todas as normas relacionadas com campos electromagnéticos (CEM). Se for manuseado correctamente e de acordo com as instruções neste manual do utilizador, este aparelho proporciona uma utilização segura, como demonstrado pelas provas científicas actualmente disponíveis.

Antes da primeira utilização

- 1 Retire os materiais de embalagem e autocolantes.
- 2 Limpe o aparelho (consulte o capítulo “Limpeza”).

Utilizar o aparelho

Utilizar a placa para grelhar reversível

Nota: Não utilize utensílios de cozinha metálicos, afiados ou abrasivos, pois estes danificam o revestimento anti-aderente da placa para grelhar reversível.

- 1 Coloque o aparelho numa bancada estável e plana.
- 2 Coloque o tabuleiro para recolha da gordura (1) e a placa para grelhar reversível (2) no aparelho (fig. 3).

Nota: Assegure-se de que a ranhura de escoamento se encontra do lado da frente. A ranhura de escoamento com o rebordo direccionado para cima tem de assentar correctamente nos dois pontos de fixação da placa na parte posterior.

- 3 Desenrole o fio de alimentação.
- 4 Ligue a ficha a uma tomada com terra.
- 5 Selecione a regulação de temperatura com a qual pretende grelhar (fig. 4).
▶ A luz indicadora acender-se-á.

Nota: Consulte a tabela de preparação de alimentos para obter uma indicação da regulação de temperatura e do tempo para grelhar.

- 6 Pré-aqueça o aparelho até a luz indicadora desligar: o aparelho está pronto para ser utilizado (fig. 5).
- 7 Coloque os ingredientes na superfície para grelhar quente.
- 8 Volte os ingredientes de vez em quando.

Atenção: Nunca corte os ingredientes enquanto estes se encontram na placa para grelhar reversível. Não utilize utensílios metálicos para voltar ou retirar os ingredientes da placa para grelhar reversível, pois isto pode danificar a superfície anti-aderente.

- 9 Quando os ingredientes estiverem prontos, de acordo com o seu gosto pessoal, retire os ingredientes da placa para grelhar reversível.

Nota: Não mova, nem transporte o aparelho durante a sua utilização, nem quando este ainda está quente.

Nota: Antes de virar a placa para grelhar reversível para utilizar o outro lado, deixe a placa arrefecer e limpe-a cuidadosamente. Se a placa não for limpa antes de começar a grelhar com o outro lado, a gordura ou os resíduos de alimentos podem queimar na placa de aquecimento (fig. 6).

Nota: Quando virar a placa para grelhar reversível para utilizar o outro lado, assegure-se de que a ranhura de escoamento está virada para a frente e de que os dois pontos de fixação da placa estão no sítio correcto (fig. 7).

Nota: A tampa de vidro não é adequada para a placa para grelhar reversível.

Sugestão: Para mais inspiração, visite o nosso Web site My Kitchen: www.kitchen.philips.com.

Utilizar o tabuleiro do grelhador

Pode utilizar o tabuleiro do grelhador para grelhar os ingredientes no seu próprio suco.

Nota: Não utilize utensílios de cozinha metálicos, afiados ou abrasivos, pois estes danificam o revestimento anti-aderente do tabuleiro do grelhador.

- 1 Retire a placa para grelhar reversível do grelhador (fig. 8).
- 2 Coloque o tabuleiro para grelhar no grelhador (fig. 9).

Nota: Há apenas uma forma correcta de colocar o tabuleiro para grelhar no grelhador. O lado mais baixo deve estar voltado para a parte posterior do aparelho (fig. 10).

- 3 Selecione a regulação de temperatura que pretende utilizar e espere que o aparelho aqueça (fig. 11).

Nota: Não coloque a tampa no tabuleiro para grelhar quando pré-aquece o aparelho.

- ▶ A luz indicadora acender-se-á.

- 4 O aparelho está pronto para ser utilizado quando a luz indicadora se apagar.

Nota: Não mova nem transporte o aparelho ou o tabuleiro para grelhar durante a utilização ou quando estes ainda estão quentes.

Nota: Não coloque o tabuleiro para grelhar em cima da placa para grelhar reversível, pois este não permanecerá numa posição estável e não alcançará a temperatura necessária.

Nota: Pode utilizar a tampa para evitar salpicos.

Tenha cuidado, pois o exterior do aparelho ainda pode estar quente.

Limpeza

Nunca mergulhe o aparelho nem o cabo de alimentação em água ou noutro líquido.

Nunca utilize esfregões, agentes de limpeza abrasivos ou líquidos agressivos, tais como petróleo ou acetona, para limpar o aparelho.

- 1 Desligue o aparelho da corrente e deixe-o arrefecer.
- 2 Retire a gordura em excesso e os resíduos da placa com uma espátula de madeira ou plástico e coloque-os no tabuleiro para recolha da gordura (fig. 12).
- 3 Utilize papel de cozinha para eliminar a gordura e os resíduos da placa para grelhar reversível.
- 4 Lave a placa para grelhar reversível em água quente com detergente da loiça ou na máquina de lavar loiça. Se houver resíduos secos na placa, ponha a placa de molho em água quente antes de a limpar (fig. 13).

Não utilize agentes ou métodos de limpeza abrasivos para limpar a placa para grelhar reversível.

- 5 Retire a gordura e os resíduos do tabuleiro para recolha da gordura (fig. 14).
- 6 Lave o tabuleiro para recolha da gordura em água quente com detergente da loiça ou lave-o na máquina de lavar loiça (fig. 15).
- 7 Limpe o tabuleiro para grelhar e a tampa em água quente com detergente da loiça ou coloque-o na máquina de lavar loiça. Se houver resíduos de comida secos no tabuleiro para grelhar, ponha o tabuleiro para grelhar de molho em água quente antes de o limpar.

Não utilize nenhum agente ou método de limpeza abrasivo para limpar o tabuleiro para grelhar.

- 8 Limpe o aparelho com um pano húmido (fig. 16).

Não mergulhe o aparelho em água nem o coloque na máquina de lavar loiça.

- 9 Seque totalmente o aparelho e todas partes amovíveis.

Arrumação

- 1 Coloque o tabuleiro para recolha de gordura e a placa para grelhar reversível no aparelho. Coloque cuidadosamente o tabuleiro para grelhar com a tampa na placa para grelhar reversível (fig. 17).
- 2 Enrole o fio de alimentação e utilize a mola do mesmo para fixá-lo (fig. 18).
- 3 Coloque o aparelho na caixa para proteger a superfície anti-aderente.
- 4 Guarde o aparelho num local seguro.

Meio ambiente

- No final da vida útil do aparelho, não o elimine com os resíduos domésticos normais; entregue-o num ponto de recolha oficial para reciclagem. Ao fazê-lo ajuda a preservar o ambiente (fig. 19).

Garantia e assistência

Se precisar de assistência ou informações, ou se tiver algum problema, visite o Web site da Philips em www.philips.com ou contacte o Centro de Apoio ao Cliente da Philips no seu país. Poderá encontrar o número de telefone no folheto de garantia mundial. Se não houver um Centro de Apoio ao Cliente no seu país, dirija-se ao representante local da Philips.

Tabela de preparação de alimentos (fig. 20)

Giriş

Ürünümüzü satın aldığınız için teşekkür ederiz; Philips'e hoş geldiniz! Philips'in sunduğu destekten faydalanabilmek için lütfen ürününüzü şu adresten kaydedin: www.philips.com/welcome.

Genel açıklamalar (Şek. 1)

- 1 Kapak tutma yeri
- 2 Izgara tepsisi kapağı
- 3 Izgara tepsisi
- 4 Sabitleme noktaları
- 5 Boşaltma kanalı
- 6 Ters çevrilir ızgara tepsisi
- 7 Kablo klipsi
- 8 Elektrik kablosu ve fişi
- 9 Tepsi sabitleme noktaları
- 10 Isıtma elemanı
- 11 Cihaz
- 12 Yağ tepsisi
- 13 Sıcaklık ayar düğmesi
- 14 Gösterge ışığı

Önemli

Cihazı kullanmadan önce bu kullanım kılavuzunu okuyun ve gelecekte de başvurmak üzere saklayın.

Tehlike

- Cihazı ve elektrik kordonunu kesinlikle suya veya herhangi bir sıvıya batırmayın.

Uyarı

- Cihazı prize takmadan önce, üstünde yazılı olan gerilimin, evinizdeki sebebe gerilimiyle aynı olup olmadığını kontrol edin.
- Cihazın elektrik kablosu hasarlıysa, bir tehlike oluşturmasını önlemek için mutlaka Philips'in yetki verdiği bir servis merkezi veya benzer şekilde yetkilendirilmiş kişiler tarafından değiştirilmesini sağlayın.
- Bu cihaz, 8 yaş ve üzeri çocuklar ve fiziksel, motor ya da zihinsel becerileri gelişmemiş veya tecrübe ve bilgi eksikliği olan kişiler tarafından, güvenliklerinden sorumlu kişi tarafından cihazların güvenli kullanımı ile ilgili talimat verilerek veya bu kişinin nezaretinde kullanılabilir.
- Küçük çocukların cihazla oynamaları engellenmelidir.
- Cihaz çalışırken veya soğurken, cihazı ve kablosunu 8 yaşından küçük çocukların ulaşabilecekleri yerlerden uzak tutun.
- Elektrik kablosunu sıcak yüzeylerden uzak tutun.
- Cihazı kendi kendine çalışır durumda bırakmayın.

Dikkat

- Cihazı sadece topraklı prize takın.
- Cihazı düz, etrafında yeterli açık alan olan, sabit bir zemine yerleştirin.
- Ters çevrilir ızgara tepsisinin üzerine yiyecek koymadan önce tepsiyi ısıtın.
- Cihaz çalışırken açık yüzeyi ısınabilir (Şek. 2).
- Yağlı et ya da sosis pişirirken sıçrayan yağa dikkat edin.
- Cihazın fişini çıkarmadan önce sıcaklık ayar düğmesini mutlaka 0'a getirin.
- Kullanım sonrasında, cihazı her zaman prizden çekin.
- Kullandıktan sonra cihazı her zaman temizleyin.
- Ters çevrilir ızgara tepsisini, ızgara tepsisini veya kapağını yıkayıp kaldırmak amacıyla çıkarmadan önce cihazın soğumasını bekleyin.
- Ters çevrilir ızgara tepsisine veya ızgara tepsisine sivri veya aşındırıcı nesnelere dokunmayın, aksi takdirde yapışmaz yüzey hasar görür.
- Bu cihaz sadece evde kullanım için tasarlanmıştır: Mağazaların, ofislerin, çiftliklerin veya diğer işyerlerinin personel mutfakları gibi ortamlarda kullanılmaz. Otel, motel, pansiyon ve diğer konaklama ortamlarındaki kişiler tarafından kullanıma da uygun değildir.
- Tehlikeli bir durum yaratmamak için bu cihazı harici bir zamanlayıcı düğmesine veya uzaktan kumanda sistemine bağlamayın.
- Cihazın uygun olmayan şekillerde, profesyonel ya da yarı profesyonel amaçlarla veya kullanım talimatlarına uygun olmayan şekillerde kullanılması durumunda, garanti geçerliliğini yitirecek ve Philips söz konusu zararla ilgili olarak her türlü sorumluluğu reddedecektir.

Elektromanyetik alan (EMF)

Bu Philips cihazı elektromanyetik alanlarla (EMF) ilgili tüm standartlara uygundur. Bu cihaz, gereği gibi ve bu kılavuzdaki talimatlara uygun şekilde kullanıldığında, bugünün bilimsel verilerine göre kullanımı güvenlidir.

İlk kullanımdan önce

- 1 Ambalaj malzemelerini ve etiketleri çıkarın.
- 2 Cihazın temizlenmesi ('Temizleme' bölümüne bakın).

Cihazın kullanımı**Ters çevrilir ızgara tepsisinin kullanımı**

Not: Metal, sivri veya aşındırıcı mutfak aletleri kullanmayın, aksi takdirde ters çevrilir ızgara tepsisinin yapışmaz kaplaması hasar görebilir.

- 1 Cihazı sabit ve düz bir tezgah üzerine yerleştirin.
- 2 Yağ tepsisini cihazın içine (1), ters çevrilir ızgara tepsisini de cihazın üzerine (2) yerleştirin (Şek. 3).

Not: Yağ boşaltma kanalının önde olduğundan emin olun. Çerçevesi yukarı bakan boşaltma kanalı, arkada bulunan iki sabitleme noktasına düzgünce yerleşmelidir.

- 3 Elektrik kordonunu açın.
- 4 Cihazın fişini topraklı prize takın.
- 5 Izgara yaparken kullanacağınız sıcaklık ayarını seçin (Şek. 4).
▶ Gösterge ışığı yanar.

Not: Sıcaklık ayarları ve ızgara süresine ilişkin talimatlar için gıda hazırlama tablosuna bakın.

- 6 Gösterge ışığı kapanana kadar ön ısıtma yapın; cihaz kullanıma hazırdır (Şek. 5).
- 7 Malzemeleri sıcak ızgara yüzeyine yerleştirin.
- 8 Arada bir malzemeleri çevirin.

Dikkat: Malzemeleri kesinlikle ters çevrilir ızgara tepsisi üzerinde kesmeyin. Malzemeleri çevirirken veya ters çevrilir ızgara tepsisinden alırken metal mutfak aletleri kullanmayın, aksi takdirde yapışmaz yüzey hasar görebilir.

- 9 Malzemeleri damak zevkinize göre piştikten sonra pişen malzemeleri ters çevrilir ızgara tepsisinden alın.

Not: Cihazı, kullanım sırasında veya sıcakken hareket ettirmeyin ve taşımayın.

Not: Ters çevrilir ızgara tepsisinin diğer tarafını kullanmak için tepsinin yeterince soğumasını bekleyin ve tepsiyi iyice temizleyin. Izgara yapmadan önce tepsinin diğer tarafı da iyice temizlenmezse yağ ya da yemek parçaları ısıtma elemanının üzerinde yanabilir (Şek. 6).

Not: Ters çevrilir ızgara tepsisinin diğer yüzünü çevirdiğinizde yağ boşaltma kanalının önde olduğundan ve iki sabitleme noktasının doğru yere denk geldiğinden emin olun (Şek. 7).

Not: Cam kapak ters çevrilir ızgara plakasıyla kullanıma uygun değildir.

İpucu: Daha fazla fikir için, Mutfağım web sitesine göz atın: www.kitchen.philips.com.

Izgara tepsisinin kullanımı

Yiyecekleri kendi suyunda ızgara yapmak için ızgara tepsisini kullanabilirsiniz.

Not: Metal, sivri veya aşındırıcı mutfak aletleri kullanmayın, aksi takdirde ızgara tepsisinin yapışmaz kaplaması hasar görebilir.

- 1 Ters çevrilir ızgara tepsisini ızgaradan çıkarın (Şek. 8).
- 2 Izgara tepsisini ızgaraya yerleştirin (Şek. 9).

Not: Izgara tepsisi ızgaraya sadece tek bir şekilde yerleştirilebilir. Alçak kısım cihazın arka tarafına gelmelidir (Şek. 10).

- 3 Kullanmak istediğiniz sıcaklık ayarını seçip cihazın ısınmasını bekleyin (Şek. 11).

Not: Cihazı ısıtırken ızgara tepsisinin kapağını kapatmayın.

- ▶ Gösterge ışığı yanar.

- 4 Gösterge ışığı söndüğünde cihaz kullanıma hazırdır.

Not: Cihazı ve ızgara tepsisini kullanım sırasında veya sıcakken hareket ettirmeyin ve taşımayın.

Not: Izgara tepsisini ters çevrilir ızgara tepsisi üzerine yerleştirmeyin; aksi takdirde sabit bir şekilde yerleşmez ve istenen sıcaklık elde edilemez.

Not: Sıçramayı önlemek için kapağı kullanabilirsiniz.

Dikkatli olun, cihazın dışı hala sıcak olabilir.

Temizleme

Cihazı ve elektrik kordonunu kesinlikle suya veya herhangi bir sıvıya batırmayın.

Cihazı temizlemek için bulaşık süngeri, aşındırıcı temizlik malzemeleri veya benzin ya da aseton gibi zarar verebilecek sıvılar kullanmayın.

- 1 Cihazın fişini prizden çekin ve soğumasını bekleyin.
- 2 Tepsideki fazla yağı ve artıkları tahta veya plastik bir spatulayla temizleyip yağ tepsisine alın (Şek. 12).

3 Ters çevrilir ızgara tepsisindeki yağı ve artıkları temizlemek için kağıt havlu kullanın.

4 Ters çevrilir ızgara tepsisini bir miktar bulaşık deterjanı kullanarak sıcak suda veya bulaşık makinesinde yıkayın. Tepsidede birikip sertleşen artıklar varsa öncelikle tepsiyi sıcak suda bekletin (Şek. 13).

Ters çevrilir ızgara tepsisini temizlerken aşındırıcı temizlik maddeleri veya yöntemleri kullanmayın.

5 Yağ tepsisindeki yağı ve artıkları temizleyin (Şek. 14).

6 Yağ tepsisini bir miktar bulaşık deterjanı kullanarak sıcak suda veya bulaşık makinesinde yıkayın (Şek. 15).

7 Izgara tepsisini bir miktar bulaşık deterjanı kullanarak sıcak suda veya bulaşık makinesinde yıkayın. Tepsidede birikip sertleşen artıklar varsa öncelikle tepsiyi sıcak suda bekletin.

Izgara tepsisini temizlerken aşındırıcı temizlik maddeleri veya yöntemleri kullanmayın.

8 Cihazı nemli bir bezle silerek temizleyin (Şek. 16).

Cihazı suya veya bulaşık makinesine sokmayın.

9 Cihazı ve çıkabilen tüm parçaları iyice kurulayın.

Saklama

1 Yağ tepsisini cihazın içine, ızgara tepsisini de cihazın üzerine yerleştirin. Izgara tepsisini kapağıyla birlikte ters çevrilir ızgara tepsisinin üzerine yerleştirin (Şek. 17).

2 Elektrik kablosunu sarıp kablo klipsiyle tutturun (Şek. 18).

3 Yapışmaz yüzeyi korumak için cihazı kutunun içine yerleştirin.

4 Cihazı kuru bir yerde saklayın.

Çevre

- Kullanım ömrü sonunda, cihazı normal ev atıklarınızla birlikte atmayın; bunun yerine, geri dönüşüm için resmi toplama noktalara teslim edin. Böylece, çevrenin korunmasına yardımcı olursunuz (Şek. 19).

Garanti ve servis

Servise ya da daha fazla bilgiye ihtiyaç duyarsanız veya bir soruyla karşılaşsanız, www.philips.com adresindeki Philips web sitesini ziyaret edin veya ülkenizde bulunan Philips Müşteri Destek Merkezi ile iletişim kurun. Telefon numarasını garanti belgesinde bulabilirsiniz. Ülkenizde bir Müşteri Destek Merkezi yoksa yerel Philips bayinize başvurun.

Yiyecek hazırlama tablosu (Şek. 20)