

Register your product and get support at
www.philips.com/welcome

HD2683, HD2623, HD2621

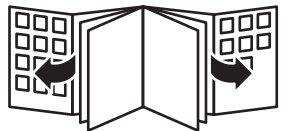

PHILIPS



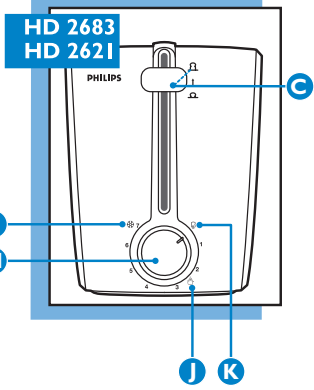
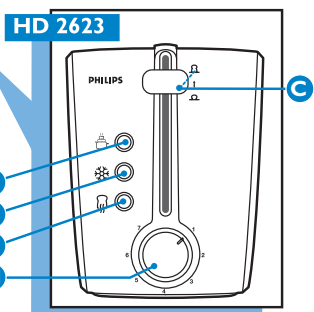
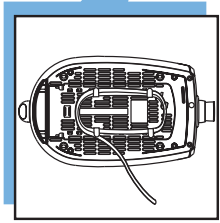
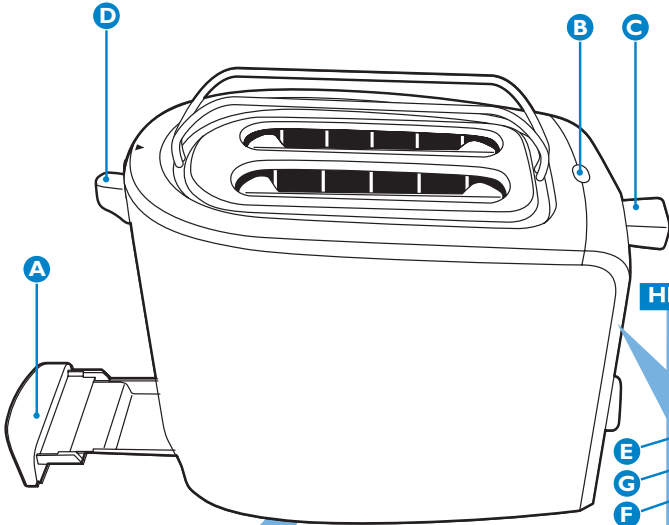

ENGLISH 6
INDONESIA 10
BAHASA MELAYU 14
ภาษาไทย 18
TIẾNG VIỆT 21
繁體中文 25
简体中文 29
العربية 37
فارسی 41

General description (Fig. 1)

- A** Crumb tray
- B** Stop button
- C** Toasting lever
- D** Warming rack lever
- E** Warming button (HD2623)
- F** Reheat button (HD2623)
- G** Defrost button (HD2623)
- H** Browning control
- I** Defrost setting (HD2621, HD2683)
- J** Warming setting (HD2621, HD2683)
- K** Reheat setting (HD2621, HD2683)

Important

Read this user manual carefully before you use the appliance and save it for future reference.

Danger

- Never immerse the appliance in water.
- Do not insert oversized foods and metal foil packages into the toaster, as this may cause fire or electric shock.

Warning

- Check if the voltage indicated on the bottom of the appliance corresponds to the local mains voltage before you connect the appliance.
- This appliance is not intended for use by persons (including children) with reduced physical, sensory or mental capabilities, or lack of experience and knowledge, unless they have been given supervision or instruction concerning use of the appliance by a person responsible for their safety.
- Children should be supervised to ensure that they do not play with the appliance.
- Do not let the appliance operate unattended.
- Do not operate the appliance under or near curtains or other flammable materials or under wall cabinets, as this may cause fire.
- Do not place the dust cover (specific types only) or any other object on top of the toaster when the appliance is switched on or when it is still hot, as this can cause damage or fire.
- To avoid the risk of fire, frequently remove crumbs from the crumb tray. Make sure the crumb tray is correctly placed.
- Immediately unplug the toaster if fire or smoke is observed.
- Keep the mains cord away from hot surfaces.
- If the mains cord is damaged, you must have it replaced by Philips, a service centre authorised by Philips or similarly qualified persons in order to avoid a hazard.
- This appliance is only intended for toasting bread. Do not put any other ingredients in the appliance, as this may lead to a hazardous situation.

Caution

- Do not let the mains cord hang over the edge of the table or worktop on which the appliance stands.
- Avoid touching the metal parts of the toaster, as they become very hot during toasting. Only touch the controls.
- Do not place the toaster on a hot surface.
- Only connect the appliance to an earthed wall socket.
- Always unplug the appliance after use.
- The toaster is intended for household use only and may only be used indoors. It is not intended for commercial or industrial use.

- If a slice of bread gets stuck inside the toaster, unplug the appliance and let it cool down before you try to remove the bread. Do not use a knife or a sharp tool, as these may cause damage to the heating elements.
- The warming rack is only intended for warming up rolls or croissants. Do not put any other ingredients on the warming rack, as this may lead to a hazardous situation.

Electromagnetic fields (EMF)

This Philips appliance complies with all standards regarding electromagnetic fields (EMF). If handled properly and according to the instructions in this user manual, the appliance is safe to use based on scientific evidence available today.

Before first use

Remove any stickers and wipe the body of the toaster with a damp cloth.

Before you use the appliance for the first time, we advise you to let the appliance complete a few toasting cycles without slices of bread on the highest browning setting in a properly ventilated room. This burns off any dust that may have accumulated on the heating elements and prevents unpleasant smells during toasting.

Using the appliance

- 1 Put the appliance on a stable and flat surface, away from curtains and other combustible materials. Put the plug in the wall socket.
- 2 To adjust the length of the cord, wind part of it round the brackets in the base of the appliance.

Toasting bread

Never let the toaster operate unattended.

- 1 Put one or two slices of bread in the toaster (Fig. 2).
- 2 Select the desired browning setting. (Fig. 3)
Select a low setting (1-2) for lightly toasted bread and a high setting (5-7) for darkly toasted bread.
- 3 Push down the toasting lever to switch on the appliance. (Fig. 4)
The toasting lever only stays down when the appliance is connected to the mains.
 - ▶ The stop button lights up.

The metal parts of the toaster become hot during toasting. Do not touch them.

- 4 When the toast is ready, it pops up and the toaster switches off.
 - The toaster switches off automatically. You can stop the toasting process and pop up the bread at any time by pressing the STOP button on top of the toaster (Fig. 5).
 - To remove smaller items, move the toasting lever upwards a little further.
 - If bread gets stuck inside the toaster, remove the plug from the wall socket and let the appliance cool down completely. Then carefully remove the bread from the toaster. Do not use a knife or another sharp metal tool to do this and do not touch the metal internal parts of the toaster.

Toasting frozen bread

Note: Toasting frozen bread takes longer than toasting defrosted bread.

- 1 Put one or two slices of frozen bread in the toaster.
- 2 To toast the frozen bread:
 - Types HD2683 and HD2621: Turn the browning control to setting  (1) and then push down the toasting lever (2). (Fig. 6)

- Type HD2623: Push down the toasting lever (1) and then press the defrost button ❄️ (2). (Fig. 7)

▶ The stop button lights up.

3 When the toast is ready, it pops up and the toaster switches off.

Reheating toasted bread

1 Put one or two slices of already toasted bread in the toaster.

2 To reheat the toasted bread:

- Types HD2621 and HD2683: Turn the browning control to setting 🍞 (1) and then push down the toasting lever (2). (Fig. 8)
- Type HD2623: Push down the toasting lever (1) and then press the reheat button 🍞 (2). (Fig. 9)

▶ The stop button lights up.

3 When the toast is ready, it pops up and the toaster switches off.

Heating up rolls and croissants

1 Push down the warming rack lever to unfold the warming rack (Fig. 10).

Never put the rolls to be heated up directly on top of the toaster without having unfolded the warming rack to avoid damaging the toaster.

2 Put the rolls or croissants on top of the warming rack.

Do not heat up more than 2 items at a time.

3 To heat up the rolls or croissants:

- Types HD2683 and HD2621: Turn the browning control to setting 🍞 (1) and then push down the toasting lever (2). (Fig. 11)

If you want to heat the rolls or croissants on both sides, turn them after the toaster switches off. Leave the browning control set to the warming setting 🍞 and push down the toasting lever to switch on the toaster again.

- Type HD2623: Push down the toasting lever (1) and then press the warming button 🍞 (2). (Fig. 12)

▶ The button lights up.

If you want to heat the rolls or croissants on both sides, turn them after the toaster switches off. Then push down the toasting lever to switch on the toaster again and press the warming button 🍞 again.

Before every new warming cycle, you have to push down the toasting lever and press the warming button again.

Cleaning

1 Unplug the appliance.

2 Let the appliance cool down.

3 Clean the appliance with a damp cloth.

Never use scouring pads, abrasive cleaning agents or aggressive liquids such as petrol or acetone to clean the appliance.

Never immerse the appliance in water.

4 To remove crumbs from the appliance, slide the crumb tray out of the appliance and empty it (Fig. 13).

Do not hold the appliance upside down and do not shake it to remove the crumbs.

Guarantee & service

If you need information or if you have a problem, please visit the Philips website at www.philips.com or contact the Philips Customer Care Centre in your country (you find its phone number in the worldwide guarantee leaflet). If there is no Customer Care Centre in your country, go to your local Philips dealer or contact the Service Department of Philips Domestic Appliances and Personal Care BV.

Troubleshooting

If you are unable to solve the problem with the information below, contact the Customer Care Centre in your country (see chapter 'Guarantee & service').

| Problem | Solution |
|--|--|
| 1. The toaster does not work. | Check if the plug has been properly inserted into the wall socket. If the toaster still does not work, take it to a service centre authorised by Philips for examination. |
| 2. Bread gets stuck in the appliance. | Unplug the appliance and let it cool down. Carefully remove the slice or slices from the toaster. Take care not to damage the heating elements while you remove the slice or slices of bread. Never use a metal object for this purpose. |
| 3. The toast is too dark/too light. | Check the browning setting selected for toasting. Select a lower setting next time if your toast is too dark and a higher setting if your toast is too light. |
| 4. Smoke comes out of the toaster. | You have chosen a too high setting for the type of bread inserted. Press the stop button to stop the toasting process. |
| 5. The mains cord is damaged. | If the mains cord is damaged, you must have it replaced by Philips, a service centre authorised by Philips or similarly qualified persons in order to avoid a hazard. |
| 7. I cannot change the browning level when I use the warming function. | This is normal, for the toaster has a fixed temperature setting for warming up rolls and croissants, which guarantees a perfect end result. |
| 8. Only one side of my roll or croissant is warm. | Turn your roll or croissant over and warm it up again. Follow the instructions in 'Heating up rolls and croissants'. |

Gambaran umum (Gbr. 1)

- A Baki serpihan
- B Tombol Stop
- C Tuas pemanggang
- D Tuas rak penghangat
- E Tombol penghangat (HD2623)
- F Tombol pemanas ulang (HD2623)
- G Tombol pencair (HD2623)
- H Kontrol kematangan
- I Setelan pencairan (HD2621, HD2683)
- J Setelan penghangat (HD2621, HD2683)
- K Setelan pemanas ulang (HD2621, HD2683)

Penting

Bacalah petunjuk pengguna ini secara seksama sebelum Anda menggunakan alat dan simpan untuk referensi di kemudian hari.

Bahaya

- Jangan merendam alat di dalam air.
- Jangan memasukkan makanan yang terlalu besar dan yang dibungkus kertas foil logam ke dalam pemanggang, karena dapat menyebabkan kebakaran atau kejutan listrik.

Peringatan

- Sebelum menghubungkan alat, periksa apakah tegangan listrik (voltase) yang ditunjukkan pada alat sesuai dengan tegangan listrik setempat.
- Alat ini tidak dimaksudkan untuk digunakan oleh orang (termasuk anak-anak) dengan cacat fisik, indera atau kecakapan mental yang kurang, atau kurang pengalaman dan pengetahuan, kecuali jika mereka diberikan pengawasan atau pengarahan mengenai penggunaan alat oleh orang yang bertanggungjawab bagi keselamatan mereka.
- Anak kecil harus diawasi untuk memastikan mereka tidak bermain-main dengan alat ini.
- Jangan biarkan alat bekerja tanpa diawasi.
- Jangan menjalankan alat di bawah atau dekat tirai atau bahan yang mudah terbakar atau di bawah lemari gantung, karena dapat menyebabkan kebakaran.
- Jangan memasang pelindung debu (jenis tertentu saja) atau obyek lainnya di atas pemanggang saat alat sedang dihidupkan atau bila ia masih panas, karena dapat menyebabkan kerusakan atau kebakaran.
- Untuk menghindari kebakaran, baki harus sering dibersihkan dari serpihan makanan. Pastikan baki penampung serpihan dipasang dengan benar.
- Segera cabut pemanggang apabila timbul api atau asap.
- Jauhkan kabel listriknya dari permukaan yang panas.
- Jika kabel listrik rusak, maka harus diganti oleh Philips, pusat servis resmi Philips atau orang yang mempunyai keahlian sejenis agar terhindar dari bahaya.
- Alat ini hanya untuk memanggang roti. Jangan memasukkan bahan lain ke dalam alat, karena dapat membahayakan.

Hati-hati

- Jangan biarkan kabel listrik menggantung di tepi meja atau di tempat alat berada.
- Hindari menyentuh bagian logam pada pemanggang roti, karena menjadi sangat panas selama memanggang. Sentuh kontrolnya saja.
- Jangan menyimpan pemanggang pada permukaan yang panas.
- Alat hanya boleh dihubungkan ke stopkontak yang memiliki arde.
- Selalu mencabut steker setiap kali selesai menggunakan alat.

- Pemanggang roti ini dimaksudkan untuk keperluan rumah tangga saja dan hanya boleh digunakan dalam ruangan. Ia tidak dimaksudkan untuk keperluan komersial atau industri.
- Apabila sekerat roti menempel di dalam pemanggang, cabut pemanggang lalu biarkan dingin sebelum Anda mengeluarkan roti. Jangan menggunakan pisau atau alat yang tajam, karena akan merusak elemen-elemen pemanas.
- Rak penghangat hanya untuk menghangatkan roll atau croissant. Jangan menyimpan bahan-bahan lain di rak penghangat ini, karena bisa menimbulkan bahaya.

Medan elektromagnet (EMF)

Alat Philips ini mematuhi semua standar yang berkenaan dengan medan elektromagnet (EMF). Jika ditangani sebagaimana layaknya dan sesuai dengan petunjuk dalam petunjuk pengguna ini, alat tersebut aman digunakan menurut bukti ilmiah yang kini tersedia.

Sebelum menggunakan alat pertama kali.

Cabut semua stiker dan lap permukaan pemanggang dengan kain lembab. Sebelum pertama kali menggunakan pemanggang, kami sarankan Anda melakukan beberapa kali pembakaran tanpa diisi roti dengan setelan kematangan paling tinggi di ruangan yang berventilasi memadai. Ini akan menghilangkan semua debu yang menempel di elemen pemanas serta mencegah timbulnya bau tak sedap selama memanggang roti.

Menggunakan alat

- 1 Tempatkan pemanggang pada permukaan yang stabil dan rata, jauh dari gordena dan bahan lain yang mudah terbakar. Pasang steker ke stopkontak.
- 2 Untuk menyesuaikan panjang kabel, gulung sebagian ke sekeliling kaitan di bawah alat.

Memanggang roti

Jangan sekali-kali mengoperasikan pemanggang tanpa diawasi.

- 1 Masukkan satu atau dua kerat roti ke dalam pemanggang (Gbr. 2).
- 2 Pilih setelan browning yang dikehendaki. (Gbr. 3)
Pilih setelan rendah (1-2) untuk memanggang roti dengan warna coklat muda dan setelan tinggi (5-7) untuk memanggang roti hingga warnanya lebih tua.

- 3 Tekan tuas pemanggang untuk menghidupkan alat. (Gbr. 4)

Tuas pemanggang hanya akan tetap di bawah bila alat terhubung ke listrik.

- ▶ Tombol stop menyala.

Bagian logam pada pemanggang menjadi panas selama memanggang. Jangan sentuh.

- 4 Setelah matang, roti akan keluar sendiri dan pemanggang pun mati.
 - Pemanggang secara otomatis akan mati. Anda dapat menghentikan proses pemanggangan dan mengangkat roti kapan saja dengan menekan tombol STOP di atas pemanggang (Gbr. 5).
 - Untuk membersihkan serpihan, pindahkan tuas pemanggang agak ke atas.
 - Apabila roti menempel di dalam pemanggang, cabut steker dari stopkontak dan biarkan pemanggang benar-benar dingin. Lalu keluarkan roti dengan hati-hati dari pemanggang. Untuk mengeluarkannya jangan menggunakan pisau atau alat tajam lainnya dan jangan menyentuh komponen logam di dalam pemanggang.

Memanggang roti beku

Catatan: Memanggang roti beku butuh lebih lama dari pada memanggang roti yang telah dicairkan sebelumnya.

- 1 Masukkan satu atau dua potong roti ke dalam pemanggang.

2 Untuk memanggang roti beku:

- Jenis HD2683 dan HD2621: Putar kontrol kematangan ke setelan ❄️(1) kemudian tekan tuas pemanggang (2). (Gbr: 6)
 - Jenis HD2623: Tekan tuas pemanggang (1) kemudian tekan tombol pencair ❄️ (2). (Gbr: 7)
- ▶ **Tombol stop menyala.**

3 Setelah matang, roti akan keluar sendiri dan pemanggang pun mati.

Memanaskan kembali roti panggang

1 Masukkan satu atau dua potong roti yang sudah dipanggang dalam pemanggang.

2 Untuk memanaskan roti yang sudah dipanggang:

- Jenis HD2621 dan HD2683: Putar kontrol kematangan ke setelan 🔥(1) kemudian tekan tuas pemanggang (2). (Gbr: 8)
 - Jenis HD2623: Tekan tuas pemanggang (1) kemudian tekan tombol pemanas ulang 🔥 (2). (Gbr: 9)
- ▶ **Tombol stop menyala.**

3 Setelah matang, roti akan keluar sendiri dan pemanggang pun mati.

Memanaskan roll dan croissant

1 Untuk membuka rak penghangat tekan tuas rak penghangat ke bawah (Gbr. 10).

Jangan sekali-kali menaruh roll yang akan dipanaskan langsung di atas pemanggang tanpa membuka rak penghangat agar pemanggang tidak rusak.

2 Taruh roll atau croissant di atas rak penghangat.

Sekali memanaskan jangan lebih dari 2 kali.

3 Untuk memanaskan roll dan croissant:

- Jenis HD2683 dan HD2621: Putar kontrol kematangan ke setelan ☀️(1) kemudian tekan tuas pemanggang (2). (Gbr: 11)

Jika Anda ingin memanaskan roll atau croissant pada kedua sisi, baliklah setelah pemanggang dimatikan. Biarkan kontrol kematangan dipilih ke setelan penghangat ☀️ dan tekan tuas pemanggang untuk menghidupkannya lagi.

- Jenis HD2623: Tekan tuas pemanggang (1) kemudian tekan tombol penghangat ☀️ (2). (Gbr: 12)

▶ **Tombolnya akan menyala.**

Jika Anda ingin memanaskan roll atau croissant pada kedua sisi, baliklah setelah pemanggang dimatikan. Kemudian tekan tuas pemanggang untuk menghidupkannya lagi dan tekan lagi tombol penghangat ☀️.

Tiap kali sebelum menghangatkan, Anda harus menekan tuas pemanggang dan menekan lagi tombol penghangat.

Membersihkan

1 Cabut steker alat dari listrik.

2 Biarkan alat mendingin.

3 Bersihkan alat dengan kain lembab.

Jangan sekali-kali gunakan sabut gosok, bahan pembersih abrasif atau cairan agresif seperti minyak tanah atau aseton untuk membersihkan alat.

Jangan merendam alat di dalam air.

4 Untuk membuang serpihan dari alat, geser keluar baki serpihan dari alat dan kosongkan (Gbr. 13).

Jangan membalikkan pemanggang atau mengguncangnya untuk mengeluarkan serpihan.

Garansi & servis

Jika Anda memerlukan informasi atau mengalami masalah, silakan kunjungi situs web Philips di www.philips.com atau hubungi Pusat Layanan Pelanggan Philips di negara Anda (Anda dapat memperoleh nomor teleponnya dalam leaflet garansi yang berlaku di seluruh dunia). Jika tidak ada Pusat Layanan Pelanggan di negara Anda, silakan datang ke dealer Philips setempat atau hubungi Bagian Servis dari Philips Domestic Appliances and Personal Care BV.

Mengatasi Masalah

Jika Anda tidak mampu mengatasi masalah dengan informasi di bawah, hubungi Pusat Layanan Pelanggan di negara Anda (lihat bab 'Garansi & servis').

| Masalah | Solusi |
|--|--|
| 1. Pemanggang tidak bekerja. | Periksa apakah steker telah dimasukkan dengan benar ke dalam stopkontak. Apabila pemanggang tetap tidak bekerja, bawalah ke pusat servis resmi Philips untuk diperiksa. |
| 2. Roti menempel dalam pemanggang. | Cabut steker pemanggang dan biarkan sampai dingin. Dengan hati-hati, keluarkan potongan roti dari pemanggang. Hati-hati jangan sampai merusak elemen pemanas saat mengeluarkan potongan roti. Jangan sekali-kali menggunakan benda logam untuk melakukannya. |
| 3. Hasil panggang warnanya terlalu gelap/terlalu terang. | Periksa setelan browning [kematangan] untuk memanggang. Lain kali, pilih setelan yang lebih rendah jika hasil panggangannya terlalu gelap atau naikkan apabila hasilnya terlalu terang. |
| 4. Pemanggang mengeluarkan asap. | Anda telah memilih setelan yang terlalu tinggi untuk jenis roti yang dimasukkan. Tekan tombol stop untuk menghentikan proses memanggang. |
| 5. Kabel listrik rusak. | Jika kabel listrik rusak, maka harus diganti oleh Philips, pusat servis resmi Philips atau orang yang mempunyai keahlian sejenis agar terhindar dari bahaya. |
| 7. Saya tidak dapat mengubah tuas kematangan saat menggunakan fungsi penghangat. | Ini adalah normal, karena pemanggang memiliki setelan suhu yang tetap untuk menghangatkan roll dan croissant, demi menjamin hasil yang sempurna. |
| 8. Roll atau croissant yang hangat cuma sebelah. | Baliklah roll atau croissant lalu hangatkan kembali. Ikuti petunjuk dalam 'Memanggang roll dan croissant'. |

Perihalhan umum (Gamb. 1)

- A** Bekas serdak
- B** Butang berhenti
- C** Tuil pembakar
- D** Tuil pemanas rak
- E** Butang pemanas (HD2623)
- F** Butang pemanasan semula (HD2623)
- G** Butang nyahfros (HD2623)
- H** Alat kawalan pemerangan
- I** Tetapan nyahfros (HD2621, HD2683)
- J** Tetapan pemanas (HD2621, HD2683)
- K** Tetapan pemanasan semula (HD2621, HD2683)

Penting

Baca manual pengguna ini dengan berhati-hati sebelum anda menggunakan perkakas dan simpannya untuk rujukan masa depan.

Bahaya

- Jangan sekali-kali menenggelamkan perkakas ke dalam air.
- Jangan masukkan makanan yang terlalu besar dan bungkus kerajang logam ke dalam pembakar, kerana ini boleh menyebabkan kebakaran atau kejutan elektrik.

Amaran

- Periksa sama ada voltan yang ditunjukkan pada dasar perkakas sepadan dengan voltan setempat sebelum anda menyambungkan perkakas.
- Perkakas ini bukan dimaksudkan untuk digunakan oleh orang (termasuk kanak-kanak) yang kurang upaya dari segi fizikal, deria atau mental, atau kurang berpengalaman dan pengetahuan, kecuali mereka diawasi atau diberi arahan berkenaan penggunaan perkakas ini oleh orang yang bertanggungjawab atas keselamatan mereka.
- Kanak-kanak kecil harus diawasi untuk memastikan mereka tidak bermain dengan perkakas itu.
- Jangan biarkan perkakas ini dikendalikan tanpa dijaga.
- Jangan kendalikan perkakas di bawah atau berhampiran dengan langsir atau lain-lain bahan mudah terbakar atau di bawah kabinet dinding, kerana ini boleh menyebabkan kebakaran.
- Jangan letakkan penutup habuk (jenis-jenis tertentu sahaja) atau sebarang objek lain di atas pembakar apabila perkakas dihidupkan atau apabila ia masih panas, kerana ini boleh menyebabkan kerosakan atau kebakaran.
- Untuk mengelakkan risiko kebakaran, kosongkan bekas serdak dengan kerap. Pastikan bekas serdak diletakkan dengan betul.
- Cabut plag pembakar dengan segera sekiranya api atau asap dikesan.
- Jauhkan kord dari permukaan yang panas.
- Jika kord sesalur rosak, ia mesti digantikan oleh Philips, pusat servis yang dibenarkan oleh Philips atau pihak yang telah diluluskan bagi mengelakkan bahaya.
- Peralatan ini hanya dimaksudkan untuk membakar roti. Jangan letakkan apa-apa ramuan lain ke dalam perkakas, kerana ini boleh menimbulkan situasi berbahaya.

Awat

- Jangan biarkan kord sesalur utama tergantung dari tepi meja atau permukaan ruang kerja tempat perkakas itu diletakkan.
- Elakkan daripada menyentuh bahagian logam pembakar, kerana ia menjadi sangat panas semasa membakar. Hanya sentuh alat kawalannya.
- Jangan letak pembakar di atas permukaan panas.
- Sambungkan peralatan hanya dengan soket dinding yang dibumikan.
- Cabutkan plag perkakas setiap kali selepas digunakan.

- Pembakar ini dimaksudkan untuk penggunaan rumah tangga sahaja dan hanya boleh digunakan di dalam rumah. Ia tidak dimaksudkan untuk penggunaan komersial atau industri.
- Jika kepingan roti terlekat di dalam pembakar, cabut plag perkakas dan biarkan sehingga sejuk sebelum mencuba untuk mengeluarkan roti. Jangan gunakan pisau atau alat tajam, kerana ini boleh merosakkan unsur pemanas.
- Rak pemanasan hanya dimaksudkan untuk memanaskan ban atau kroisan. Jangan letakkan apa-apa ramuan lain di atas rak pemanasan, kerana ini boleh menimbulkan situasi berbahaya.

Medan Elektro Magnet (EMF)

Perkakas Philips ini mematuhi semua piawai yang berhubung dengan medan elektromagnet (EMF). Jika dikendalikan dengan betul dan mematuhi arahan dalam manual pengguna ini, perkakas selamat untuk digunakan menurut bukti saintifik yang boleh didapati pada masa ini.

Sebelum penggunaan pertama

Tanggalkan apa-apa pelekat dan lap jasad pembakar dengan kain lembap. Sebelum menggunakan perkakas pada kali pertama, kami menasihatkan anda supaya menjalankan beberapa kitaran lengkap pembakaran tanpa kepingan roti pada seting pemerangan tertinggi di dalam bilik yang diudarakan. Ini akan membakar apa-apa habuk yang mungkin terkumpul pada unsur pemanas dan mencegah bau kurang enak apabila membakar roti.

Menggunakan perkakas

- 1 Letakkan perkakas di atas permukaan yang stabil dan rata, jauh dari langsir dan bahan mudah bakar yang lain. Masukkan plag ke dalam soket dinding.
- 2 Anda boleh melaraskan panjang kord dengan melilitkan sebahagian daripadanya di sekeliling pendakap pada tapak perkakas.

Membakar roti

Jangan sekali-kali biarkan perkakas berfungsi tanpa dijaga.

- 1 Masukkan satu atau dua keping roti ke dalam pembakar (Gamb. 2).
 - 2 Pilih seting pemerangan yang dikehendaki. (Gamb. 3)
Pilih seting yang rendah (1-2) bagi roti yang dibakar ringan dan seting yang tinggi (5-7) bagi roti yang lebih dibakar lebih gelap.
 - 3 Tekan tuil pembakar untuk menghidupkan perkakas. (Gamb. 4)
Tuil pembakar akan hanya tetap di bawah apabila perkakas disambungkan ke sesalur kuasa.
- Butang henti menyala.

Bahagian logam pembakar menjadi panas semasa pembakaran. Jangan sentuhnya.



- 4 Apabila roti siap dibakar, ia akan meloncat naik dan pembakar akan mati kuasa.
 - Pembakar akan mati kuasa secara automatik. Anda boleh menghentikan proses pembakaran dan meloncatkan roti naik pada bila-bila masa dengan menekan butang STOP (HENTI) di atas pembakar (Gamb. 5).
 - Untuk mengeluarkan item yang lebih kecil, gerakkan tuil pembakar ke atas sedikit lagi.
 - Jika roti terlekat di dalam pembakar, cabut plag dari soket dinding dan biarkan peralatan sehingga sejuk dengan sempurna. Kemudian keluarkan roti dari pembakar dengan teliti. Jangan gunakan pisau atau alat logam lain yang tajam untuk melakukan ini dan jangan sentuh bahagian logam di dalam pembakar.

Membakar roti sejuk beku

Nota: Membakar roti sejuk beku mengambil masa lebih lama dari membakar roti yang telah dinyahfros.

1 Masukkan satu atau dua keping roti beku ke dalam pembakar.

2 Untuk membakar roti yang sejuk beku:

- Jenis HD2683 dan HD2621: Putarkan alat kawalan pemerangan ke seting  (1) dan kemudian tekan tuil pembakar ke bawah (2). (Gamb. 6)
- Jenis HD2623: Tekan tuil pembakar ke bawah (1) dan kemudian tekan butang nyahfros  (2). (Gamb. 7)

D Butang henti menyala.

3 Apabila roti siap dibakar, ia akan meloncat naik dan pembakar akan mati kuasa.

Memanaskan semula roti bakar

1 Masukkan satu atau dua keping roti yang telah dibakar ke dalam pembakar.

2 Untuk memanaskan semula roti yang telah dibakar:

- Jenis HD2621 dan HD2683: Putarkan alat kawalan pemerangan ke seting  (1) dan kemudian tekan tuil pembakar ke bawah (2). (Gamb. 8)
- Jenis HD2623: Tekan tuil pembakar ke bawah (1) dan kemudian tekan butang panaskan semula (2). (Gamb. 9)

D Butang henti menyala.

3 Apabila roti siap dibakar, ia akan meloncat naik dan pembakar akan mati kuasa.

Memanaskan ban dan kroisan

1 Tolak turun tuil rak pemanasan untuk membuka rak pemanasan (Gamb. 10).

Untuk mencegah kerosakan terhadap pembakar, jangan sekali-kali letakkan ban yang hendak dipanaskan langsung di atas pembakar tanpa terlebih dahulu membuka rak pemanasan.

2 Letakkan ban atau kroisan di atas rak pemanasan.

Jangan panaskan lebih daripada 2 item pada masa yang sama.

3 Untuk memanaskan ban atau kroisan:

- Jenis HD2683 dan HD2621: Putarkan alat kawalan pemerangan ke seting  (1) dan kemudian tekan tuil pembakar ke bawah (2). (Gamb. 11)

Jika anda hendak memanaskan ban atau kroisan pada kedua-dua sisi, kalihkannya setelah pembakar mati. Biarkan alat kawalan pemerangan pada seting pemanasan  dan tekan tuil pembakar ke bawah untuk menghidupkan semula pembakar:

- Jenis HD2623: Tekan tuil pembakar ke bawah (1) dan kemudian tekan butang pemanasan  (2). (Gamb. 12)

D Butang ini menyala.

Jika anda hendak memanaskan ban atau kroisan pada kedua-dua sisi, kalihkannya setelah pembakar mati. Kemudian tekan tuil pembakar ke bawah untuk menghidupkan pembakar sekali lagi dan tekan butang pemanasan  sekali lagi.

Sebelum setiap kitaran baru pemanasan, anda perlu menekan tuil pembakar ke bawah dan menekan butang pemanasan sekali lagi.

Pembersihan

1 Tanggalkan plag perkakas.

2 Biarkan perkakas itu menyejuk.

3 Bersihkan peralatan dengan suatu kain basah.

Jangan sekali-kali menggunakan pad penyental, agen pembersih yang melelas atau cecair yang agresif seperti petrol atau aseton untuk membersihkan perkakas.

Jangan sekali-kali menenggelamkan perkakas ke dalam air.

- 4 Untuk mengeluarkan serdak dari perkakas, luncurkan bekas serdak keluar dari perkakas dan bersihkannya (Gamb. 13).

Jangan terbalikkan perkakas dan jangan goncangkannya untuk mengeluarkan serdak.

Jaminan dan servis

Jika anda memerlukan maklumat atau menghadapi masalah, sila kunjungi laman web Philips di www.philips.com atau hubungi Pusat Layanan Pelanggan Philips di negara anda (anda boleh mendapatkan nombor telefonnya di dalam risalah jaminan sedunia). Jika tiada Pusat Layanan Pelanggan di negara anda, hubungi wakil pengedar Philips tempatan atau Jabatan Servis Syarikat Perkakas Domestik dan Penjagaan Diri Philips.

Menyelesaikan masalah

Jika anda tidak dapat menyelesaikan masalah dengan maklumat di bawah, hubungi Pusat Penjagaan Pelanggan di negara anda (lihat bab 'Jaminan dan & servis').

| Masalah | Penyelesaian |
|---|---|
| 1. Perkakas tidak berfungsi. | Periksa sama ada plag dimasukkan dengan betul ke dalam soket dinding. Jika pembakar masih tidak berfungsi, bawa ke pusat servis yang disahkan oleh Philips untuk diperiksa. |
| 2. Roti terlekat di dalam perkakas. | Cabut plag peralatan dan biarkan sehingga sejuk. Keluarkan kepingan roti dari pembakar dengan teliti. Berhati-hati supaya tidak merosakkan unsur pemanas semasa mengeluarkan kepingan roti. Jangan sekali-kali gunakan objek logam bagi tujuan ini. |
| 3. Roti bakar terlalu gelap/cerah. | Periksa seting pemerangan yang dipilih bagi pembakaran. Pilih seting yang lebih rendah pada kali berikutnya jika roti bakar terlalu gelap dan seting yang lebih tinggi jika roti bakar terlalu cerah. |
| 4. Asap keluar dari pembakar. | Anda telah memilih seting pemerangan yang terlalu tinggi bagi jenis roti yang dimasukkan. Tekan butang henti untuk menghentikan proses pembakaran. |
| 5. Kord sesalur rosak. | Jika kord sesalur rosak, ia mesti digantikan oleh Philips, pusat servis yang dibenarkan oleh Philips atau pihak yang telah diluluskan bagi mengelakkan bahaya. |
| 7. Saya tidak dapat mengubah aras pemerangan apabila saya menggunakan fungsi pemanasan. | Ini normal, kerana pembakar mempunyai seting suhu yang tetap untuk memanaskan ban dan kroisan, yang menjamin hasil yang sempurna. |
| 8. Hanya sebelah permukaan ban atau kroisan saya panas. | Balikkan ban atau kroisan dan panaskan sekali lagi. Ikuti arahan dalam seksyen 'Memanaskan ban dan kroisan'. |

ส่วนประกอบ (รูปที่ 1)

- A ฉากรองเศษขนมปัง
- B ปุ่มหยุดการทำงาน
- C คันโยกสำหรับบีง
- D คันโยกตะแกรงสำหรับอุ่น
- E ปุ่มอุ่นขนมปัง (เฉพาะรุ่น HD2623)
- F ทำให้ร้อนอีกครั้ง (เฉพาะรุ่น HD2623)
- G ปุ่มละลายน้ำแข็ง (เฉพาะรุ่น HD2623)
- H ปุ่มควบคุมความเหลืองกรอบ
- I ตั้งค่าการละลายน้ำแข็ง (เฉพาะรุ่น HD2621 และรุ่น HD2683)
- J ตั้งค่าการอุ่นขนมปัง (เฉพาะรุ่น HD2621 และรุ่น HD2683)
- K ตั้งค่าทำให้ร้อนอีกครั้ง (เฉพาะรุ่น HD2621 และรุ่น HD2683)

ข้อควรจำ

ควรอ่านคู่มืออย่างละเอียดก่อนใช้งานและเก็บไว้เพื่อใช้อ้างอิงในครั้งต่อไป

อันตราย

- ห้ามนำตัวตัวเครื่องจุ่มลงในน้ำเป็นอันขาด
- ไม่ควรใส่อาหารและแผ่นฟอยล์ที่มีขนาดใหญ่ลงในเครื่องบึ่งขนมปัง เพราะอาจก่อให้เกิดไฟไหม้หรือไฟลัดวงจรได้

คำเตือน

- ก่อนใช้เครื่อง โปรดตรวจสอบระดับแรงดันไฟที่แสดงไว้ด้านล่างของเครื่อง ซึ่งควรตรงกับแรงดันไฟหลักในบ้าน
- ไม่ควรให้บุคคล (รวมทั้งเด็กเล็ก) ที่มีสภาพร่างกายไม่แข็งแรงหรือสภาพจิตใจไม่ปกติ หรือขาดประสบการณ์และความรู้ความเข้าใจ นำอุปกรณ์นี้ไปใช้งาน เว้นแต่จะอยู่ในการควบคุมดูแลหรือได้รับคำแนะนำในการใช้งานโดยผู้ที่รับผิดชอบในด้านความปลอดภัย
- เด็กเล็กควรได้รับการดูแลเพื่อป้องกันไม่ให้ติดกานอุปกรณ์นี้ไปเล่น
- ห้ามปล่อยให้เครื่องทำงานทิ้งไว้ตามลำพัง
- ห้ามใช้งานได้รื้อกลับใกล้กับผ้าผืน วัสดุไวไฟอื่นๆ หรือวางใต้ตู้ติดผนัง เพราะอาจทำให้เกิดเพลิงไหม้ได้
- ห้ามวางฝาครอบบนพื้นปูน (เฉพาะบางรุ่น) หรือวัตถุใดๆ ไว้ด้านบนเครื่องบึ่งขนมปังขณะเครื่องกำลังทำงานหรือยังมีความร้อนอยู่ เพราะอาจทำให้เครื่องเสียหายหรือเกิดเพลิงไหม้ได้
- เพื่อหลีกเลี่ยงการเกิดเพลิงไหม้ ควรเช็ดขนมปังในถาดที่ทุกครั้งและวางถาดเข้าที่เดิมให้ถูกต้อง
- หากพบว่ามีไฟลุกไหม้ หรือเกิดควัน ควรถอดปลั๊กออกทันที
- ห้ามวางสายไฟบนพื้นผิวที่มีความร้อน
- หากสายไฟชำรุด ควรนำไปเปลี่ยนที่บริษัทฟิลิปส์ หรือศูนย์บริการที่ได้รับอนุญาตจากฟิลิปส์ หรือบุคคลที่ผ่านการอบรมจากฟิลิปส์ดำเนินการเปลี่ยนให้ เพื่อหลีกเลี่ยงอันตรายที่อาจเกิดขึ้นได้
- เครื่องบึ่งขนมปังได้รับการออกแบบมาเพื่อใช้บึ่งขนมปังเท่านั้น ไม่ควรนำสิ่งอื่นใดเข้าไปในเครื่อง เพราะอาจก่อให้เกิดอันตรายได้

ข้อควรระวัง

- ไม่ควรปล่อยให้สายไฟห้อยลงมาจากขอบโต๊ะหรือบริเวณที่วางเครื่องอยู่
- หลีกเลี่ยงการสัมผัสกับส่วนที่เป็นโลหะของเครื่องบึ่งขนมปัง เนื่องจากจะมีความร้อนมากขณะใช้งาน ควรสัมผัสปุ่มควบคุมเท่านั้น
- ไม่ควรวางเครื่องบึ่งบนพื้นผิวที่มีความร้อน
- เสียบปลั๊กไฟเข้ากับเต้ารับที่ต่อสายดินไว้เรียบร้อยแล้วเท่านั้น
- ถอดปลั๊กไฟออกทุกครั้งหลังเลิกใช้งาน
- ใช้งานเครื่องบึ่งขนมปังภายในครัวเรือนเท่านั้นและต้องใช้ภายในอาคารเท่านั้น ห้ามนำไปใช้ในทางการค้าหรืออุตสาหกรรมเป็นอันขาด
- หากมีขนมปังติดอยู่ในเครื่องบึ่ง ให้ถอดปลั๊กออก แล้วปล่อยให้เย็นลง จากนั้นเอาขนมปังออก ไม่ควรใช้มีดหรือวัตถุมีคมช่วยเอาออก เพราะอาจทำให้ชิ้นส่วนท้าวความร้อนเสียหายได้
- ตะแกรงอุ่นขนมปังที่ใช้เฉพาะรุ่นโรตาส์ และครัวซองต์เท่านั้น ไม่ควรนำอย่างอื่นวางบนตะแกรงนี้เพราะอาจก่อให้เกิดอันตรายได้

Electromagnetic fields (EMF)

ผลิตภัณฑ์ของฟิลิปส์ได้มาตรฐานด้านคลื่นแม่เหล็กไฟฟ้า (EMF) หากมีการใช้งานอย่างเหมาะสมและสอดคล้องกับคำแนะนำในคู่มือนี้ คุณสามารถใช้ผลิตภัณฑ์ได้อย่างปลอดภัยตามข้อพิสูจน์ทางวิทยาศาสตร์ในปัจจุบัน

ก่อนใช้งานครั้งแรก

ลอกสติ๊กเกอร์ที่ตัวเครื่องออก และใช้ผ้าชุบน้ำบิดพอหมาด เช็ดทำความสะอาด

ครั้งแรกที่เริ่มใช้งาน คุณควรลองวิ่งโดยไม่มีขมมิ่งประมาณ 2-3 รอบในห้องที่มีอากาศถ่ายเท โดยเลือกระดับความเหลืองกรอบสูงสุด วิธีนี้จะช่วยกำจัดขมมิ่งที่อาจติดอยู่บนชิ้นส่วนทำควาหมวน และช่วยขจัดกลิ่นที่ไม่พึงประสงค์เมื่อขมมิ่งขมมิ่งออกไป

การใช้งาน

- 1 ควรวางเครื่องตั้งไว้บนพื้นผิวเรียบ โดยห่างจากกำแพงและวัตถุไวไฟต่างๆ จากนั้นเสียบปลั๊กไฟเข้ากับเต้ารับ
- 2 สามารถปรับความยาวของสายไฟได้โดยพันไว้รอบๆ บริเวณฐานของเครื่อง

การตั้งขมมิ่ง

ไม่ควรปล่อยให้เครื่องตั้งขมมิ่งทำงาน โดยไม่มีการควบคุมดูแล

- 1 ใส่ขมมิ่ง 1-2 แผ่นลงในเครื่องตั้งขมมิ่ง (รูปที่ 2)
- 2 เลือกระดับความเหลืองกรอบที่ต้องการ (รูปที่ 3)
เลือกความร้อนต่ำ (1-2) สำหรับขมมิ่งเหลืองกรอบน้อย และความร้อนสูงสำหรับขมมิ่งเหลืองกรอบมาก (5-7)
- 3 กดคันโยกสำหรับการตั้งขมมิ่งลงเพื่อให้เครื่องเริ่มทำงาน (รูปที่ 4)
คันโยกสำหรับการตั้งนี้จะกดให้ค้างไว้ได้ทันทีเมื่อมีการเสียบปลั๊กไฟเครื่องเท่านั้น

▶ ปุ่มหยุดจะสว่างขึ้น

ส่วนที่เป็นโลหะของเครื่องตั้งขมมิ่งจะมีความร้อนมากในขณะที่ใช้งาน ห้ามสัมผัสบริเวณดังกล่าวเป็นอันขาด

- 4 เมื่อเครื่องตั้งขมมิ่งเสร็จแล้ว ขมมิ่งจะติดตัวขึ้นมาพร้อมกับเครื่องปิดการทำงาน
 - เครื่องตั้งขมมิ่งจะดับเองอัตโนมัติ คุณสามารถหยุดปิ้งกลางครึ่งและติดขมมิ่งได้ทุกเมื่อ เพียงกดปุ่ม STOP ที่ด้านบนของเครื่องตั้งขมมิ่ง (รูปที่ 5)
 - เมื่อต้องการนำขมมิ่งขึ้นลิ้นชักออกจากเครื่อง คุณเพียงยกคันโยกขึ้นเล็กน้อย
 - ถ้าขมมิ่งติดในเครื่อง ให้ถอดปลั๊กออกจากเต้าเสียบติดผนัง รอให้เครื่องเย็นลงแล้วค่อยๆ นำขมมิ่งออก ห้ามใช้มีดหรือของมีคมอื่นๆ เพื่อนำขมมิ่งออก และไม่ควรรีบล้างชิ้นส่วนภายในเครื่องที่เป็นโลหะ

การตั้งขมมิ่งแช่แข็ง

หมายเหตุ: การตั้งขมมิ่งแช่แข็งจะใช้เวลานานกว่าการตั้งขมมิ่งที่ละลายน้ำแข็งแล้ว

- 1 ใส่ขมมิ่ง 1-2 แผ่นลงในเครื่องตั้งขมมิ่ง
- 2 การตั้งขมมิ่งแช่แข็ง
 - รุ่น HD2683 และ HD2621: หมุนปุ่มควบคุมความเหลืองกรอบไปที่ระดับที่ต้องการ ☼ (1) แล้วกดคันโยกสำหรับตั้งขมมิ่งลง (2) (รูปที่ 6)
 - รุ่น HD2623: กดคันโยกสำหรับตั้งขมมิ่งลง (1) แล้วกดปุ่มละลายน้ำแข็ง ☼ (2) (รูปที่ 7)
- ▶ ปุ่มหยุดจะสว่างขึ้น
- 3 เมื่อเครื่องตั้งขมมิ่งเสร็จแล้ว ขมมิ่งจะติดตัวขึ้นมาพร้อมกับเครื่องปิดการทำงาน

การตั้งขมมิ่งซี่

- 1 ใส่ขมมิ่งที่ปิ้งแล้ว 1-2 แผ่นลงในเครื่องตั้งขมมิ่ง
- 2 การตั้งขมมิ่งซี่:
 - รุ่น HD2621 และ HD2683: หมุนปุ่มควบคุมความเหลืองกรอบไปที่ระดับที่ต้องการ ☼ (1) แล้วกดคันโยกสำหรับตั้งขมมิ่งลง (2) (รูปที่ 8)
 - รุ่น HD2623: กดคันโยกสำหรับตั้งขมมิ่งลง (1) แล้วกดปุ่มทำให้ร้อนอีกครั้ง ☼ (2) (รูปที่ 9)
- ▶ ปุ่มหยุดจะสว่างขึ้น
- 3 เมื่อเครื่องตั้งขมมิ่งเสร็จแล้ว ขมมิ่งจะติดตัวขึ้นมาพร้อมกับเครื่องปิดการทำงาน

การอุ่นโรลและครัวของค้

- 1 กดคันโยกตะแกรงสำหรับอุ่นลงเพื่อให้ตะแกรงอุ่นกางออก (รูปที่ 10)

ไม่ควรวางโรลไว้ด้านบนของเครื่องตั้งขมมิ่งโดยที่ยังไม่ได้กางตะแกรงอุ่นเพื่อทำการอุ่นโดยตรง ทั้งนี้เพื่อป้องกันไม่ให้เครื่องตั้งขมมิ่งเสียหาย

- 2 วางโรลและครัวของค้บนตะแกรงอุ่น

ไม่ควรอุ่นร้อนเกิน 2 ชั้นพร้อมกัน

- 3 การอุ่นโรลหรือครัวของค้:

- รุ่น HD2683 และ HD2621: หมุนปุ่มควบคุมความเหลืองรอบไปที่ระดับที่ต้องการ ๕ (1) แล้วกดคันโยกสำหรับปั่นขนมปังลง (2) (รูปที่ 11) หากคุณต้องการอุ่นโรลหรือครัวซองต์ทั้งสองด้าน ให้กลับด้านหลังจากเครื่องหยุดทำงานแล้ว ให้ปุ่มควบคุมความเหลืองอยู่ที่ตำแหน่งขนมปัง๕แล้วกดคันโยกสำหรับปั่นขนมปังลงเพื่อให้เครื่องเริ่มทำงานอีกครั้ง
 - รุ่น HD2623: กดคันโยกสำหรับปั่นขนมปังลง (1) แล้วกดปุ่มขนมปัง๕ (2) (รูปที่ 12)
- ▶ **ปุ่มจะสว่างขึ้น**
- หากคุณต้องการอุ่นโรลหรือครัวซองต์ทั้งสองด้าน ให้กลับด้านหลังจากเครื่องหยุดทำงานแล้ว จากนั้นกดคันโยกสำหรับปั่นขนมปังลงเพื่อให้เครื่องเริ่มทำงานอีกครั้ง แล้วกดปุ่มขนมปัง๕อีกครั้ง ๕
- ทุกครั้งก่อนทำการอุ่น ให้กดคันโยกเครื่องปั่นแล้วกดปุ่มขนมปัง๕อีกครั้ง

การทำความสะอาด

- 1 ถอดปลั๊กไฟออก
- 2 ปลดปล่อยเครื่องเย็นลง
- 3 ใช้ผ้าชุบน้ำบิดพอหมาดเช็ดทำความสะอาดตัวเครื่อง

ห้ามใช้แผ่นใย ฝอยหรือของเหลวที่มีฤทธิ์รุนแรง เช่น น้ำมัน หรืออะซิโตนในการทำความสะอาดเครื่องเป็นอันขาด

ห้ามนำตัวเครื่องจุ่มลงในน้ำเป็นอันขาด

- 4 ในการจัดเศษขนมปังออกจากตัวเครื่อง ให้เลื่อนถาดรองเศษขนมปังออกจากเครื่องแล้วนำไปทิ้ง (รูปที่ 13)

ห้ามคว่ำเครื่องปั่นลง และห้ามเขย่าเศษขนมปังให้หลุดออกจากเครื่อง

การรับประกันและการบริการ

หากคุณมีปัญหาหรือต้องการทราบข้อมูล โปรดเข้าชมเว็บไซต์ของฟิลิปส์ได้ที่ www.philips.com หรือติดต่อศูนย์บริการลูกค้าของบริษัฟิลิปส์ในประเทศของคุณ (หมายเลขโทรศัพท์ของศูนย์บริการฯ อยู่ในเอกสารแผ่นพับเกี่ยวกับกรบริการระดับโลก) หากในประเทศของคุณไม่มีศูนย์บริการ โปรดติดต่อตัวแทนจำหน่ายผลิตภัณฑ์ของบริษัฟิลิปส์ในประเทศ หรือติดต่อแผนกบริการของบริษัท Philips Domestic Appliances and Personal Care BV

การแก้ปัญหา

หากคุณ ไม่สามารถแก้ไขปัญหาตามข้อมูลด้านล่างที่ใหม่ได้ กรุณาติดต่อศูนย์บริการลูกค้าในประเทศของคุณ (ดูได้จากบท 'การรับประกันและการบริการ')

| ปัญหา | การแก้ปัญหา |
|---|---|
| 1. เครื่องปั่นขนมปังไม่ทำงาน | ดูให้แน่ใจว่าเสียบปลั๊กกับเต้าเสียบติดผนังแล้ว ถ้าเครื่องปั่นขนมปังยังไม่ทำงาน ให้นำเครื่องไปตรวจสอบที่ศูนย์บริการที่ได้รับอนุญาตจากบริษัทฟิลิปส์ |
| 2. ขนมปังติดอยู่ในเครื่อง | ถอดปลั๊กเครื่องออกแล้วรอให้เครื่องเย็นลง ค่อยๆ เขย่าขนมปังแผ่นออกจากเครื่อง ขณะที่น่าออกต้องระวังไม่ให้ชิ้นส่วนทำความร้อนเกิดความเสียหาย และห้ามใช้วัตถุที่เป็นโลหะในการนี้โดยเด็ดขาด |
| 3. ขนมปังเกรียมมากเกินไป / น้อยเกินไป | ตรวจสอบระดับความเหลืองรอบในการปั่นที่เลือกไว้ ถ้าขนมปังเกรียมมากเกินไป ให้ลดระดับที่เลือกลง แต่ถ้าขนมปังเกรียมน้อยเกินไป ให้ปรับระดับสูงขึ้น |
| 4. มีควันออกมาจากเครื่อง | คุณเลือกค่าไว้สูงเกินไปสำหรับขนมปังชนิดนี้ ให้กดปุ่มหยุดการทำงานเพื่อหยุดปั่น |
| 5. สายไฟชำรุด | หากสายไฟชำรุด ควรนำไปเปลี่ยนที่บริษัทฟิลิปส์ หรือศูนย์บริการที่ได้รับอนุญาตจากฟิลิปส์ หรือบุคคลที่ผ่านการอบรมจากฟิลิปส์ดำเนินการเปลี่ยนให้ เพื่อหลีกเลี่ยงอันตรายที่อาจเกิดขึ้นได้ |
| 7. ไม่สามารถเปลี่ยนระดับความเหลืองรอบของขนมปัง ในขณะที่ใช้ฟังก์ชันอุ่นขนมปังได้ | นี่เป็นเหตุการณ์ปกติ เครื่องปั่นขนมปังได้รับการตั้งค่าอุณหภูมิที่พอเหมาะกับการอุ่นโรลและครัวซองต์แล้ว ซึ่งรับรองว่าได้ผลที่ดีเยี่ยมแน่นอน |
| 8. โรลและครัวซองต์ร้อนเพียงด้านเดียว | กลับโรลและครัวซองต์บนที่อุ่นอีกครั้ง ให้ดูคำแนะนำในบท 'การอุ่นโรลและครัวซองต์' |

Mô tả tổng quát (Hình 1)

- A Khay đựng mảnh vụn bánh mì
- B Nút dừng
- C Cẩn nướng
- D Cẩn vỉ hâm nóng
- E Nút hâm nóng (HD2623)
- F Nút làm nóng lại (HD2623)
- G Nút ră đồng (HD2623)
- H Điều khiển độ chín vàng
- I Cài đặt ră đồng (HD2621, HD2683)
- J Cài đặt hâm nóng (HD2621, HD2683)
- K Cài đặt làm nóng lại (HD2621, HD2683)

Lưu ý

Hãy đọc kỹ hướng dẫn sử dụng này trước khi sử dụng thiết bị và cất giữ để tiện tham khảo sau này.

Nguy hiểm

- Không bao giờ nhúng máy vào nước.
- Không đặt thức ăn có kích thước quá lớn hay giấy gói thức ăn bằng kim loại vào trong lò vì làm như vậy có thể gây ra hỏa hoạn hay điện giật.

Cảnh báo

- Kiểm tra điện áp ghi dưới đáy lò nướng xem có tương ứng với điện áp nơi sử dụng trước khi bạn nối lò nướng với nguồn điện.
- Thiết bị này không dành cho người dùng (bao gồm cả trẻ em) có sức khỏe kém, khả năng giác quan hoặc có dấu hiệu tâm thần, hoặc thiếu kinh nghiệm và kiên thức, trừ khi họ được giám sát hoặc hướng dẫn sử dụng thiết bị bởi người có trách nhiệm đảm bảo an toàn cho họ.
- Trẻ em phải được giám sát để đảm bảo rằng chúng không chơi đùa với thiết bị này.
- Không để thiết bị chạy mà không có người theo dõi.
- Không sử dụng thiết bị dưới hoặc gần rèm cửa, những vật liệu dễ cháy khác hoặc dưới tủ tường, vì làm như vậy có thể gây hỏa hoạn.
- Không phủ tấm phủ bụi (chỉ những loại cụ thể) hay bất cứ vật nào khác trên mặt lò nước khi thiết bị đang được bật hoặc khi thiết bị vẫn còn nóng, vì làm như vậy có thể làm hư thiết bị hoặc gây hỏa hoạn.
- Để phòng tránh rủi ro hỏa hoạn, thường xuyên lấy vụn bánh ra khỏi khay chứa bánh vụn. Đừng quên đặt lại khay đúng vị trí.
- Tháo phích cắm điện lò nướng ngay khi thấy có khói hay cháy.
- Không để dây điện gần những bề mặt nóng.
- Nếu dây điện bị hư hỏng, bạn nên thay dây điện tại trung tâm bảo hành của Philips, trung tâm bảo hành do Philips ủy quyền hoặc những nơi có khả năng và trình độ tương đương để tránh gây nguy hiểm.
- Lò nướng này chỉ dùng để nướng bánh mì. Không cho những loại thức ăn khác vào lò vì làm như vậy có thể dẫn đến tình trạng nguy hiểm.

Chú ý

- Không để dây điện nguồn treo trên cạnh bàn hoặc nơi chuẩn bị đồ ăn, nơi đặt lò chiên.
- Tránh chạm vào những bộ phận bằng kim loại của lò nướng, vì chúng có thể rất nóng khi nướng. Chỉ chạm vào các nút điều khiển.
- Không đặt lò nướng trên bề mặt nóng.
- Chỉ nối lò chiên vào ổ cắm điện có dây tiếp đất.
- Luôn rút phích cắm điện của máy ra sau khi sử dụng.
- Lò nướng này chỉ được thiết kế để sử dụng trong gia đình và chỉ có thể được sử dụng trong nhà. Lò nướng này không được thiết kế để sử dụng cho mục đích thương mại hay công nghiệp.

- Nếu lát bánh mì bị mắc bên trong lò nướng, rút phích cắm điện lò nướng ra và để cho lò nguội xuống trước khi tìm cách lấy bánh mì ra. Không dùng dao hay dụng cụ có cạnh bén vì chúng có thể làm hư các bộ phận nung nóng.
- Vì hâm nóng chỉ dùng để hâm nóng ổ bánh mì hay bánh mì sùng bò. Không cho các loại thức ăn khác lên vì vì làm như vậy có thể dẫn đến tình trạng nguy hiểm.

Từ trường điện (EMF)

Thiết bị Philips này tuân thủ tất cả các tiêu chuẩn liên quan đến các từ trường điện (EMF). Nếu được sử dụng đúng và tuân thủ các hướng dẫn trong sách hướng dẫn này, theo các bằng chứng khoa học hiện nay, việc sử dụng thiết bị này là an toàn.

Trước khi sử dụng lần đầu

Bóc hết các miếng nhãn dán ra khỏi lò và lau sạch thân lò bằng vải ướt. Trước khi sử dụng lò nướng lần đầu, chúng tôi khuyên bạn nên để lò hoàn tất một vài chu kỳ không có bánh mì ở chế độ nướng râm cao nhất trong một phòng thoáng khí. Làm như vậy sẽ đốt cháy hết bụi bẩn bám ở các bộ phận nung nóng và giúp tránh bị mùi khó chịu khi nướng bánh.

Cách sử dụng máy

- 1** Đặt lò nướng trên một bề mặt chắc chắn và bằng phẳng, đặt cách xa rèm cửa và những vật liệu dễ cháy khác. Cắm phích cắm điện vào ổ điện.
- 2** Bạn có thể điều chỉnh chiều dài dây điện bằng cách quấn một phần dây quanh đế lò.

Nướng bánh mì

Không để lò nướng hoạt động khi không có sự theo dõi.

- 1** Cho một hoặc hai lát bánh mì vào lò nướng (Hình 2).
- 2** Chọn chế độ nướng vàng bánh bạn muốn. (Hình 3)
Chọn chế độ nướng thấp (1-2) để nướng sơ qua bánh mì, và chế độ nướng cao (5-7) để nướng bánh mì đến mức vàng đậm.
- 3** Nhân cần nướng xuống để bật thiết bị. (Hình 4)
Cần nướng chỉ giữ ở vị trí hạ khi thiết bị được cắm vào ổ điện.
 - ▶ **Nút dừng bật sáng.**

Các bộ phận bằng kim loại sẽ nóng lên khi nướng. Vì thế không chạm vào chúng.

- 4** Khi nướng xong, bánh mì sẽ được tự động đẩy lên mặt lò và lò nướng tắt.
 - Lò nướng sẽ tự động tắt. Bạn có thể cho dừng quá trình nướng và cho đẩy bánh mì lên vào bất cứ lúc nào bằng cách ấn nút STOP (Dừng) trên mặt lò (Hình 5).
 - Để lấy những mẫu bánh nhỏ hơn, bạn có thể nâng cần nướng lên thêm một chút.
 - Nếu bánh mì bị mắc bên trong lò nướng, rút phích cắm lò nướng ra khỏi ổ điện và để cho lò nguội hẳn xuống, rồi cẩn thận lấy bánh mì ra. Không dùng dao hay dụng cụ kim loại bén để làm việc này và không chạm vào các bộ phận kim loại bên trong lò.

Nướng bánh bị đông đá

Lưu ý: Nướng bánh mì bị đông đá cần nhiều thời gian hơn nướng bánh mì đã được rã đông.

- 1** Cho một hoặc hai lát bánh mì bị đông đá vào lò nướng.
- 2** Để nướng bánh mì bị đông đá:
 - Kiểu lò HD2683 và HD2621: Xoay nút điều chỉnh độ chính vàng sang cài đặt ❄️(1) và sau đó ấn cần nướng xuống (2). (Hình 6)
 - Kiểu lò HD2623: Ấn cần nướng xuống (1) và sau đó nhân nút rã đông ❄️ (2). (Hình 7)
 - ▶ **Nút dừng bật sáng.**

3 Khi nướng xong, bánh mì sẽ được tự động đẩy lên mặt lò và lò nướng tắt.

Làm nóng lại bánh mì đã nướng

1 Cho một hoặc hai lát bánh mì đã nướng vào lò nướng.

2 Để làm nóng lại bánh mì đã nướng:

- Kiểu lò HD2621 và HD2683: Xoay nút điều chỉnh độ chính vàng sang cài đặt 𠄎(1) và sau đó ấn cần nướng xuống (2). (Hình 8)
 - Kiểu lò HD2623: Ấn cần nướng xuống (1) và sau đó nhấn nút nướng lại 𠄎 (2). (Hình 9)
- D** Nút dừng bật sáng.

3 Khi nướng xong, bánh mì sẽ được tự động đẩy lên mặt lò và lò nướng tắt.

Hâm nóng ổ bánh mì và bánh mì sừng bò

1 Ấn cần đẩy vỉ hâm nóng xuống để mở bung vỉ hâm nóng ra (Hình 10).

Không đặt ổ bánh mì cần hâm nóng trực tiếp lên trên lò nướng mà không mở bung vỉ hâm nóng ra để tránh làm hư lò nướng.

2 Đặt ổ bánh mì hoặc bánh mì sừng bò lên trên vỉ hâm nóng.

Không hâm nóng nhiều hơn 2 bánh mỗi lần.

3 Để hâm nóng ổ bánh mì hoặc bánh mì sừng bò:

- Kiểu lò HD2683 và HD2621: Xoay nút điều chỉnh độ chín vàng sang cài đặt 𠄎(1) và sau đó ấn cần nướng xuống (2). (Hình 11)

Nếu bạn muốn hâm nóng cả hai mặt của ổ bánh mì hoặc bánh mì sừng bò, hãy lật chúng sau khi lò nướng tắt. Để núm điều chỉnh độ chính vàng ở mức hâm nóng 𠄎 và ấn cần nướng xuống để bật lại lò nướng.

- Kiểu lò HD2623: Ấn cần nướng xuống (1) và sau đó nhấn nút hâm nóng 𠄎 (2). (Hình 12)

D Nút này sẽ bật sáng.

Nếu bạn muốn hâm nóng cả hai mặt của ổ bánh mì hoặc bánh mì sừng bò, hãy lật chúng sau khi lò nướng tắt. Hãy ấn cần nướng xuống để bật lại lò nướng và nhấn lại vào nút hâm nóng 𠄎.

Trước mỗi chu kỳ hâm nóng mới, bạn phải ấn cần nướng xuống và ấn nút hâm nóng lần nữa.

Vệ sinh máy

1 Rút điện ra khỏi máy.

2 Để cho thiết bị nguội xuống.

3 Dùng vải ẩm để lau chùi thiết bị.

Không sử dụng miếng tẩy rửa, chất tẩy rửa có tính ăn mòn hoặc những chất lỏng mạnh như là xăng hoặc axêton để lau chùi thiết bị.

Không bao giờ nhúng máy vào nước.

4 Để lấy các mảnh vụn bánh mì ra khỏi thiết bị, hãy trượt khay chứa mảnh vụn bánh mì ra khỏi thiết bị và làm sạch khay (Hình 13).

Không lật ngược lò và không lắc lò để lấy vụn bánh ra.

Bảo hành & dịch vụ

Nếu bạn cần biết thông tin hay gặp trục trặc, vui lòng vào website của Philips tại www.philips.com hoặc liên hệ với Trung Tâm Chăm Sóc Khách Hàng của Philips ở nước bạn (bạn sẽ tìm thấy số điện thoại của Trung tâm trong tờ bảo hành khắp thế giới). Nếu không có Trung Tâm Chăm Sóc Khách Hàng nào ở nước bạn, vui lòng liên hệ đại lý Philips địa phương bạn hay Phòng Dịch Vụ của Philips Domestic Appliances and Personal Care BV.

Cách khắc phục sự cố

Nếu bạn không thể giải quyết được vấn đề sau khi tham khảo thông tin dưới đây, hãy liên hệ với Trung Tâm Chăm Sóc Khách Hàng của Philips tại nước bạn (xem chương 'Bảo hành & dịch vụ').

| Vấn đề | Giải pháp |
|---|---|
| 1. Lò nướng không hoạt động. | Kiểm tra lại phích cắm điện xem đã cắm chặt vào ổ điện chưa. Nếu lò nướng vẫn không hoạt động, mang lò nướng đến một trung tâm dịch vụ do Philips ủy quyền để kiểm tra. |
| 2. Bánh mì bị mắc trong lò nướng. | Rút phích cắm lò nướng ra và để cho lò nguội xuống. Cần thận lầy bánh mì ra khỏi lò nướng. Cần thận tránh làm hư hỏng các bộ phận nung nóng khi lầy bánh mì ra. Không sử dụng vật bằng kim loại cho mục đích này. |
| 3. Bánh mì có màu vàng đậm/nhạt quá. | Kiểm tra chế độ nướng đã chọn để nướng. Chọn một chế độ nướng thấp hơn lần tới nếu bánh mì của bạn có màu vàng đậm quá hay chọn một chế độ nướng cao hơn nếu bánh mì của bạn có màu vàng nhạt quá. |
| 4. Khói bốc ra từ lò nướng. | Bạn đã chọn một chế độ nướng quá cao cho loại bánh mì trong lò. Ấn nút dừng để dừng quá trình nướng. |
| 5. Dây điện nguồn bị hư. | Nếu dây điện bị hư hỏng, bạn nên thay dây điện tại trung tâm bảo hành của Philips, trung tâm bảo hành do Philips ủy quyền hoặc những nơi có khả năng và trình độ tương đương để tránh gây nguy hiểm. |
| 7. Tôi không thể thay đổi chế độ nướng vàng khi sử dụng chức năng hâm nóng. | Điều này là bình thường vì lò nướng được cài đặt sẵn một nhiệt độ cố định cho chức năng hâm nóng ổ bánh mì và bánh mì sừng bò để bảo đảm một kết quả nướng cuối cùng hoàn hảo. |
| 8. Chỉ có một bên ổ bánh mì/bánh mì sừng bò của tôi được hâm nóng. | Lật ổ bánh mì hoặc bánh mì sừng bò lại và hâm nóng bánh lần nữa. Thực hiện theo những hướng dẫn trong 'Hâm nóng ổ bánh mì hoặc bánh mì sừng bò'. |

一般說明 (圖 1)

- A** 集屑盤
- B** 取消按鈕
- C** 烤麵包撥桿
- D** 溫熱架撥桿
- E** 溫熱按鈕 (HD2623)
- F** 再加熱按鈕 (HD2623)
- G** 解凍按鈕 (HD2623)
- H** 烘烤控制
- I** 解凍設定 (HD2621、HD2683)
- J** 溫熱設定 (HD2621、HD2683)
- K** 再加熱設定 (HD2621、HD2683)

重要事項

在使用本產品前，請先仔細閱讀本使用手冊，並保留說明以供日後參考。

危險

- 切勿將本產品浸泡於水中。
- 切勿將過大的食材及包覆錫箔紙的食材放入烤麵包機中，這可能導致火災或電擊。

警示

- 在連接本產品的電源之前，請確認本產品機體底部所標示的電壓與當地的室內電壓是否相同。
- 本產品不適合供下列人士 (包括小孩) 使用：身體官能或心智能力退化者，或是經驗與使用知識缺乏者。他們需要有負責其安全的人員在旁監督，或指示產品的使用方法，方可使用。
- 請勿讓孩童將本產品當成玩具。
- 本產品運作時切勿置之不管。
- 不要在窗簾下或其他易燃性材料附近或在壁櫥下方操作本產品，此舉將有造成火災的危險。
- 在烤麵包機電源開啟時、或溫度仍很高時，請勿將防塵罩 (限特定機型) 或任何其他物品覆蓋在烤麵包機上，如此可能會導致烤麵包機損壞或造成火災。
- 為避免發生火災，請定期清除集屑盤中的麵包屑。請確定集屑盤是否已正確地安裝。
- 發現有火花或冒煙時，請立即拔掉插頭。
- 電源線應遠離高溫表面。
- 如果電線損壞，必須交由飛利浦、飛利浦授權之服務中心，或是具備相同資格的技師更換，以免發生危險。
- 本產品僅作為烤麵包用途。請勿將其他成分材料置於本產品中，以避免造成可能的嚴重災害。

警告

- 請勿讓電源線懸掛在產品放置的餐桌或流理台邊緣。
- 因為烘烤麵包期間，機體的金屬會變得非常燙，請避免碰觸此部份。只能碰觸機身的控制鈕部位。
- 請勿將烤麵包機置放在高溫表面上。
- 只將產品連接到有接地的牆壁插座。
- 用完本產品後，請務必將插頭拔掉。
- 本烤麵包機為家用產品，只能在室內使用。請勿用於其他商業或工業用途。
- 如要清除黏在烤麵包機中的麵包薄片，請先切斷電源待機器冷卻。請勿使用刀子或尖銳工具來清除麵包，以免損害加熱元件。
- 溫熱架只能用來烘烤麵包卷或牛角麵包。請勿在溫熱架上放置任何其他食材，否則可能會導致危險情況。

電磁場 (EMF)

本飛利浦產品符合電磁場 (electromagnetic fields, EMF) 所有相關標準。若正確處理及依照本使用手冊之說明進行操作，根據現有之科學文獻來看，使用本產品並無安全顧慮。

第一次使用前

請撕除所有貼紙，並用濕布擦拭烤麵包機的機體。

我們建議您在初次使用烤麵包機之前，先將烤麵包機放在室內通風良好的地方完成幾次烤麵包程序 (不要放入麵包，設定到最大的烘烤程度)。這可以去除可能聚積在加熱元件上的灰塵，並且可預防烤麵包時發出不良的氣味。

使用此電器

- 1 請將本產品放置在安穩平整的表面上，請遠離窗簾及其他易燃物。將插頭插入電源插座。
- 2 您可將部分電源線纏繞到機器底部的托架，以調整電線長度。

烤麵包

請勿讓孩童單獨操作烤麵包機。



- 1 在烤麵包機中放入一或二片麵包。(圖 2)
- 2 請選擇理想的烘烤設定。(圖 3)
選擇較低的設定 (1-2) 可將麵包輕度烘烤；選取較高的設定 (5-7) 可以烤得較為焦黃。
- 3 壓下烤麵包撥桿，即可啟動烤麵包機。(圖 4)
只有在烤麵包機接上主電源的情況下，烤麵包撥桿才會保持在按下的位置。
● 取消按鈕會亮起。

在烤麵包時，烤麵包機的金屬部分會變得很熱。請勿碰觸金屬部份。

- 4 烘烤完成時，麵包會自動跳起，烤麵包機將自動關閉電源。
 - 烤麵包機會自動關閉電源。您可以隨時按下烤麵包機上方的取消按鈕，停止烘烤並讓麵包跳起。(圖 5)
 - 要取出較小的麵包時，請將烤麵包撥桿稍微往上拉起。
 - 如果麵包卡在烤麵包機裡面，請先拔掉插頭，讓麵包機完全冷卻後，再小心把麵包從中取出。請勿使用刀子或是其他尖銳金屬工具清除碎屑，也請不要碰觸烤麵包機內的金屬部分。



烤冷凍麵包

注意：烘烤冷凍麵包的時間會比已解凍的麵包久。

- 1 在烤麵包機中放入一或二片冷凍麵包。
 - 2 烘烤冷凍麵包：
 - HD2683 和 HD2621 機型：將烘烤控制轉到設定  (1)，然後按下烤麵包撥桿 (2)。(圖 6)
 - HD2623 機型：按下烤麵包撥桿 (1)，然後按下解凍按鈕  (2)。(圖 7)
 - 取消按鈕會亮起。
- 3 烘烤完成時，麵包會自動跳起，烤麵包機將自動關閉電源。

重新加熱已烤好的麵包

- 1 在烤麵包機中放入一或二片已烤過的麵包。
- 2 重新加熱烤過的麵包：

- HD2621 和 HD2683 機型：將烘烤控制轉到設定  (1)，然後按下烤麵包撥桿 (2)。(圖 8)
 - HD2623 機型：按下烤麵包撥桿 (1)，然後按下再加熱按鈕  (2)。(圖 9)
- 取消按鈕會亮起。**

3 烘烤完成時，麵包會自動跳起，烤麵包機將自動關閉電源。

加熱麵包捲及牛角麵包

1 壓下溫熱架撥桿，即可展開溫熱架。(圖 10)

若未使用溫熱架，切勿將麵包捲直接放在烤麵包機上加熱，請使用溫熱架，以避免損壞烤麵包機。

2 將麵包捲或可頌放在溫熱架上。

不要同時加熱 2 片以上的麵包。

3 加熱麵包捲或牛角麵包：

- HD2683 和 HD2621 機型：將烘烤控制轉到設定  (1)，然後按下烤麵包撥桿 (2)。(圖 11)

若要加熱麵包捲或牛角麵包的兩面，請在烤麵包機關閉之後再翻面。讓烘烤控制設定保持在溫熱設定 ，然後按下烤麵包撥桿，再次啟動烤麵包機。

- HD2623 機型：按下烤麵包撥桿 (1)，然後按下溫熱按鈕  (2)。(圖 12)

取消按鈕會亮起。

若要加熱麵包捲或牛角麵包的兩面，請在烤麵包機關閉之後再翻面。然後按下烤麵包撥桿，再次啟動烤麵包機，並再次按下溫熱按鈕 。

每次進行溫熱前，您必須再次將烤麵包撥桿壓下，並按下溫熱按鈕。

清潔

1 將本產品的插頭拔掉。

2 先讓本產品冷卻。

3 用微濕的布清潔本產品。

絕對不可使用鋼絲絨、磨蝕性的清潔劑或侵蝕性的液體 (例如汽油或丙酮) 清潔本產品。

切勿將本產品浸泡於水中。

4 若要清除機體內的麵包屑，請將集屑盤取出並清空即可。(圖 13)

請勿讓本產品上下倒置並搖動烤麵包機來清除麵包屑。

保固與服務

若您需要相關資訊或有任何問題，請瀏覽飛利浦網站 www.philips.com，或連絡您當地的飛利浦客戶服務中心 (您可以在全球保證書上找到連絡電話)。如果您當地沒有客戶服務中心，請洽詢當地飛利浦經銷商，或與飛利浦小家電服務部門聯繫。

故障排除

若以下的資訊無法解決您遇到的問題，請連絡您所在國家/地區的顧客服務中心 (請參閱「保固與服務」單元)。

| 問題 | 解決方法 |
|----------------------|--|
| 1. 烤麵包機無法運作。 | 請檢查插頭是否已正確插入電源插座。 如果烤麵包機仍然無法運作，請將它送到飛利浦授權服務中心進行檢查。 |
| 2. 麵包卡在烤麵包機中。 | 拔除插頭並讓烤麵包機冷卻。小心地將麵包從烤麵包機中取出。取出麵包片時請注意不要損傷加熱元件。請勿使用金屬物品來取出麵包。 |
| 3. 麵包烤太焦或不夠焦。 | 檢查您所選定的烘烤程度設定。如果麵包烤太焦的話，下次請選取較低的設定，如果不夠焦的話，請選取較高的設定。 |
| 4. 烤麵包機冒煙。 | 您對裝入的麵包選擇的設定過高。請按取消按鈕來停止烘烤。 |
| 5. 電源線損壞。 | 如果電線損壞，必須交由飛利浦、飛利浦授權之服務中心，或是具備相同資格的技師更換，以免發生危險。 |
| 7. 無法在使用溫熱功能時變更烘烤設定。 | 這是正常的，烤麵包機使用固定溫度設定來烘烤麵包捲及牛角麵包，以提供最佳的烘烤效果。 |
| 8. 麵包捲或牛角麵包只有一面溫熱。 | 將麵包捲或牛角麵包翻面，讓麵包再次溫熱。請遵循「加熱麵包捲及牛角麵包」章節的指示。 |

一般说明 (图 1)

- A** 面包屑底盘
- B** 停止按钮
- C** 烘烤杆
- D** 加热架升起杆
- E** 加热按钮 (HD2623)
- F** 翻热按钮 (HD2623)
- G** 解冻按钮 (HD2623)
- H** 烘烤程度设置
- I** 解冻设定 (HD2621、HD2683)
- J** 加热设定 (HD2621、HD2683)
- K** 翻热设定 (HD2621、HD2683)

注意事项

使用产品之前，请仔细阅读本用户手册，并妥善保管以供日后参考。

危险

- 切勿将产品浸入水中。
- 请勿将过大的食物和金属箔纸包装的食物放入烤面包机中，以免着火或发生触电危险。

警告

- 在将产品接通电源以前，首先确认产品底部所标示的电压是否与当地的电压相符。
- 本产品不打算由肢体不健全、感觉或精神上有障碍或缺乏相关经验和知识的人（包括儿童）使用，除非有负责他们安全的人对他们使用本产品进行监督或指导。
- 应照看好儿童，确保他们不会玩耍这些产品。
- 产品使用时必须有人看管。
- 面包可能燃烧，因此面包片烘烤器不得在靠近窗帘及其他可燃材料的地方或在窗帘及其他可燃材料的下方使用。
- 当产品已接通电源或仍处于高温状态时，请勿将防尘盖（仅限特定型号）或任何其他物体置于烤面包机顶部，以免造成损坏或火灾。
- 应经常清除面包屑底盘内的面包屑，以免着火。应确保面包屑底盘安装正确。
- 如果发现火焰或冒烟，请立即切断烤面包机电源。
- 不要让电源线接触到高温的表面。
- 如果电源软线损坏，为避免危险，必须由飞利浦或飞利浦授权的维修部或相关的专职人员来更换。

- 本产品仅适合于烘烤面包，不要在产品内放入其他食物，以免发生危险。

注意

- 不要将电源线悬挂在放置产品的桌子或工作台的边缘上。
- 不要接触烤面包机的金属部分，因为这部分在烘烤过程中会变得非常热。只能接触控制按钮。
- 请勿将本烤面包机置于高温的表面上。
- 产品只能使用带接地线的插座。
- 使用后务必拔下产品的插头。
- 本烤面包机仅限于家庭使用，而且只能于室内使用本产品。不可作为商业或工业之用。
- 如果面包片卡在烘烤槽内，请先切断产品电源，待产品完全冷却后，方可取出面包。禁止使用刀子或类似的锋利工具，以免损坏加热元件。
- 烘烤架仅适于加热圆面包或羊角面包，切勿在烘烤架上放入其它食品，以免发生危险。

电磁场 (EMF)

这款飞利浦产品符合关于电磁场 (EMF) 的相关标准。据目前的科学证明，如果正确使用并按照本用户手册中的说明进行操作，本产品是安全的。

初次使用之前

撕掉所有不干胶标签，并用湿布擦拭产品机身。

第一次使用产品前，建议您在通风良好的房间中，在没有放入面包的情况下以最高烘烤设置让产品完成几个烘烤程序，这样可将积聚在加热元件上的灰尘烧掉，以免在烘烤时产生难闻的气味。

使用本产品

- 1 将产品置于稳固及水平的台面上，远离窗帘及其他可燃材料。将插头插入插座。
- 2 若要调整电源线的长度，您可将电源线绕在产品底部的电源线存储装置上。

烘烤面包片

禁止在无人看管的情况下使用本产品。

- 1 将一片或两片面包放入烤面包机。(图 2)
- 2 选择所需的烘烤程度设置。(图 3)
需要轻度烘烤的面包，可选择较低的烘烤程度设置 (1-2)，需要烘烤成褐黄色的面包，请选择较重的烘烤程度设置 (5-7)。
- 3 按下烘烤杆，启动产品。(图 4)

只有当产品接通电源时，烘烤杆才可被按下。

- ▶ 取消按钮上的指示灯亮起。

烤面包机的金属部分在烘烤过程中会变得非常热。请勿触碰到金属部分。

- 4 烘烤完成后，烤面包片将自动弹出，产品会自动关机。

- 本产品会在烘烤完成后自动关机。您也可在任何时候按下烤面包机顶部的取消按钮，停止烘烤程序，使面包弹出。(图 5)
- 要取出较小的面包，可将烘烤杆再抬高一些（特别提升位置）。
- 如面包片卡在烤面包机中，请从插座拔出插头，待产品完全冷却，方可将面包片小心地从产品中取出。取出卡住的面包片时，禁止使用刀子或类似的锋利工具，并应避免接触烤面包机的内部金属部件。

烘烤冷冻面包片

注：烘烤冷冻面包比烘烤已解冻的面包需要更长的时间。

- 1** 将一片或两片冷冻面包放入烤面包机。
- 2** 要烘烤冷冻的面包：
 - HD2683 和 HD2621 型号：将烘烤程度设置调至 ☼(1) 然后向下推烘烤杆 (2)。(图 6)
 - HD2623 型号：向下推烘烤杆 (1) 然后按解冻按钮 ☼(2)。(图 7)
 - ▶ 取消按钮上的指示灯亮起。
- 3** 烘烤完成后，烤面包片将自动弹出，产品会自动关机。

翻热烘烤过的面包

- 1** 将一片或两片已烘烤过的面包放入烤面包机。
- 2** 要翻热烘烤过的面包：
 - HD2621 和 HD2683 型号：将烘烤程度设置调至 ☼(1) 然后向下推烘烤杆 (2)。(图 8)
 - HD2623 型号：向下推烘烤杆 (1) 然后按翻热按钮 ☼(2)。(图 9)
 - ▶ 取消按钮上的指示灯亮起。
- 3** 烘烤完成后，烤面包片将自动弹出，产品会自动关机。

加热小圆面包或羊角面包

- 1** 按下加热架升起杆，将加热架升起。(图 10)

严禁在没有升起加热架的情况下将需要加热的小圆面包直接置于烘烤槽的顶部烘烤，以避免损坏产品。

- 2** 将圆面包或羊角面包置于烘烤架上。
一次不可加热多于 2 个面包。
- 3** 要加热小圆面包或羊角面包：
 - HD2683 和 HD2621 型号：将烘烤程度设置调至 ☼(1) 然后向下推烘烤杆 (2)。(图 11)
 如果您想双面烘烤小圆面包或羊角面包，则可以在烤面包机断电之后将面包翻面。让烘烤程度设置保留在加热设置上 ☼ 并向下推烘烤杆，从而重新打开烤面包机电源。
 - HD2623 型号：向下推烘烤杆 (1) 然后按加热按钮 ☼(2)。(图 12)
 - ▶ 按钮上的指示灯亮起。
 如果您想双面烘烤圆面包或羊角面包，则可以在烤面包机断电之后将面包翻面。然后向下推烘烤杆将烤面包机重新打开，并再次按下加热按钮 ☼。
在进行每一次新的加热程序之前，都需按下烘烤杆及再次按下加热按钮。

清洁

- 1** 拔掉产品插头。
 - 2** 待本机冷却。
 - 3** 用湿布擦拭本产品。
- 切勿使用钢丝绒、研磨性清洁剂或腐蚀性液体（例如汽油或丙酮）来清洁产品。

切勿将产品浸入水中。

4 若要从中清除面包屑，请将面包屑底盘拉出产品并清空。（图 13）

请勿将产品倒置或摇动产品以倒出面包屑。

保修与服务

如果您需要详细信息或有任何问题，请浏览飞利浦网站，地址为 www.philips.com。您也可以与贵国的飞利浦顾客服务中心联系（您可以从全球保修卡中找到电话号码）。如果贵国没有飞利浦顾客服务中心，请与当地的飞利浦经销商或与飞利浦家庭小电器的维修中心联系。

故障种类和处理方法

如果您无法用下面的信息解决问题，请与贵国（地区）的飞利浦客户服务中心联系（见“保修与服务”章节）。

| 问题 | 解决方法 |
|----------------------|--|
| 1. 不能启动烤面包机。 | 请检查插头是否已正确插入插座。 如果烤面包机仍然无法启动，请联系飞利浦授权的维修服务中心进行检查。 |
| 2. 面包卡在产品中。 | 首先从电源插座中拔出插头，让产品冷却，然后从产品中小心地取出面包。在取出面包时，小心不要损坏加热元件。切勿使用金属物件取出面包。 |
| 3. 烘烤的面包颜色太深或太浅。 | 请检查所选择的烘烤程度设置。如果烘烤的面包颜色太深，下次请选择较低的设置。如果烘烤的面包颜色太浅，下次请选择较高的设置。 |
| 4. 烤面包机有冒烟现象。 | 依据您放进去烘烤的面包类型，您选择了过高的烘烤程度设置。请按取消按钮停止烘烤程序。 |
| 5. 电源线损坏。 | 如果电源软线损坏，为避免危险，必须由飞利浦或飞利浦授权的维修部或相关的专职人员来更换。 |
| 7. 使用加热功能时，无法改变烘烤程度。 | 这是正常的。烤面包机在加热小圆面包或羊角面包时，为了取得最佳效果，温度设定是固定的。 |
| 8. 圆面包或羊角面包只有一面是热的。 | 将小圆面包或羊角面包转过来，再进行新一次加热程序。请按照“加热小圆面包和羊角面包”章节的指示。 |

PHILIPS



产品 : 飞利浦烤面包机

型号 : HD2683, 2623, 2621

额定电压 : 220V~

额定频率 : 50Hz

额定输入功率 : 850W

产地 : 中国

生产日期 : 请见产品底部

珠海经济特区飞利浦家庭电器有限公司
珠海市三灶镇琴石工业区 邮编:519040
电话: (0756) 7621898

全国顾客服务热线: 4008 800 008

本产品根据GB4706.1-1998及GB4706.14-1999制造

请妥善保管本使用说明书

发行日期 : 2007/06/11

| المشكلة | الحل |
|---|--|
| ٦. لا يمكنني تغيير مستوى التخميص القوي عند استخدام وظيفة التسخين. | يعد ذلك أمراً طبيعياً، حيث أن جهاز التخميص يحتوي على إعداد حرارة ثابت لتسخين اللفائف والكرواسا، مما يضمن لك الحصول على نتائج مثالية. |
| ٧. يتم تسخين جانب واحد من الفطائر أو الكرواسا. | اقلبي الفطائر أو الكرواسا وسخنيها مرة ثانية. اتبعي التعليمات الموضحة في القسم "تسخين اللفائف والكرواسا". |

١ اضغطي على ذراع رف التسخين لغرد رف التسخين (شكل ١٠).

لا تضعي اللغائف المراد تسخينها على القسم الأعلى من جهاز التحميص دون إخراج رف التسخين لتجنب تلف الجهاز.

٢ ضعي اللغائف أو الكرواسا على رف التسخين.

لا تقومي بتسخين أكثر من قطعتين في آن واحد.

٣ لتسخين اللغائف أو الكرواسا:

- الطراز HD2683 و HD2621: أدير زر التحكم في التحميص الشديد على الإعدادات (1) ثم ادفعي ذراع التحميص لأسفل (2). (شكل ١١)
- ذا كنت ترغبين في تسخين اللغائف أو الكرواسا على كلا الجانبين، قومي بتقليبها بعد إيقاف تشغيل الجهاز. تركي مفتاح التحكم في التحميص الشديد على إعداد التسخين (1) وادفعي ذراع التحميص لأسفل لتشغيل الجهاز مرة أخرى.
- الطراز HD2623: ادفعي ذراع التحميص لأسفل (١) ثم اضغطي على زر التسخين (2). (شكل ١٢)
- سوف يضيء المؤشر الضوئي.
- ذا كنت ترغبين في تسخين اللغائف أو الكرواسا على كلا الجانبين، قومي بتقليبها بعد إيقاف تشغيل الجهاز. بعدئذ قومي بدفع ذراع التحميص لأسفل لتشغيل الجهاز مرة أخرى ثم اضغطي على زر التسخين (2) مرة أخرى.
- نبل أي دورة تسخين جديدة، يجب دفع ذراع التسخين إلى أسفل مع الضغط على زر التسخين ثانية.

التنظيف

١ افصلي الجهاز عن التيار الكهربائي.

٢ اتركي الجهاز ليبرد.

٣ استخدمي قطعة مبللة من القماش في تنظيف الجهاز.

لا تستخدمي أدوات الفرك أو مواد التنظيف الكاشطة أو أي سوائل مثل البترول أو الأسيتون في تنظيف الجهاز.

لا تغصري الجهاز أبداً في الماء.

٤ لإزالة الفتات من الجهاز، أخرجي صينية الفتات من الجهاز وقومي بتفريغها (شكل ١٣).

لا تقلبي الجهاز رأساً على عقب و لا تقومي بهزه لإزالة الفتات.

الضمان والصيانة

لمزيد من المعلومات أو في حالة مصادفتك لأي مشكلة في استخدام الجهاز، يرجى زيارة موقع الويب الخاص بشركة Philips على www.philips.com أو الاتصال بمركز خدمة عملاء Philips في بلدك (ستجدين رقم الهاتف الخاص به في كتيب الضمان العالمي). في حالة عدم وجود مركز خدمة عملاء في بلدك، توجهي إلى موزع Philips المحلي الخاص بك أو اتصلي بقسم صيانة أجهزة Philips المنزلية أو الرعاية الشخصية BV.

لدليل حل المشكلات

في حالة عدم قدرتك على حل المشكلة، يرجى الاتصال بمركز خدمة العملاء في بلدك (انظري فصل "الضمان والصيانة").

الحل

المشكلة

١. الجهاز لا يعمل. تأكدي من إدخال القابس جيداً في مقبس الحائط.

إذا نال جهاز التحميص لا يعمل، اتجهي به إلى مركز خدمة مؤهل من Philips لإجراء الفحوصات اللازمة.

٢. يلتصق الخبز في الجهاز. افصلي التيار الكهربائي عن الجهاز واركبه حتى يبرد. أخرجي الرغيف أو الارغفة من الجهاز برفق. احذري من تلف أجزاء التسخين أثناء إخراج الرغيف أو الارغفة من الجهاز. لا تستخدمي أي أدوات معدنية في هذا الغرض.

٣. الرغيف لونه داكن أو فاتح جداً. تحققي من إعداد التحميص القوي المحدد للتحميص. اختاري درجة حرارة منخفضة في المرة القادمة إذا كان الخبز المحمص داكن اللون ودرجة حرارة مرتفعة إذا كان الخبز المحمص فاتح اللون.

٤. ينبعث الدخان من الجهاز. لقد اخترتي إعداد حرارة عالي جداً بالنسبة لنوع الرغيف الذي تم إدخاله في الجهاز. اضغطي على زر إيقاف لإيقاف عملية التحميص.

٥. السلك الكهربائي تلف. في حالة تلف سلك التيار الكهربائي، يجب استبداله دوماً عن طريق Philips أو من أي مركز صيانة معتمد.

صحيح حسب التعليمات الواردة في دليل المستخدم هذا، وذلك حسب الدلائل العلمية المتوفرة اليوم.

قبل الاستخدام لأول مرة

انزع أي ملصقات موجودة على الجهاز وقومي بمسح جسم جهاز التحميص من الخارج باستخدام قطعة قماش مبللة. قبل استخدام الجهاز لأول مرة، ننصحك بترك الجهاز يكمل عدة دورات تحميص بدون أي شرائح خبز على أعلى إعداد للتحميص القوي في غرفة جيدة التهوية. يزيل ذلك الإجراء أي غبار مترسب على أجزاء التسخين كما يمنع الروائح الكريهة التي قد تصدر أثناء عملية التحميص.

استخدام الجهاز

١ ضعي الجهاز على سطح مستقر ومستوي، بعيداً عن الستائر والمواد الأخرى القابلة للاشتعال. أدخل القابس في مقبس الحائط.

٢ قومي بلف جزء من السلك الكهربائي حول دعائم القاعدة لضبطه على الطول الملائم.

تحميص الخبز

لا تدعي جهاز التحميص يعمل دون مراقبة.

١ ضعي رغيف أو رغيفي خبز في جهاز التحميص (شكل ٢).

٢ اختاري إعداد التحميص المطلوب. (شكل ٣)

اختاري إعداد منخفض (١-٢) بالنسبة للتحميص الخفيف وإعداد عالي (٥-٧) بالنسبة للتحميص الشديد.

٣ اضغطي على ذراع التحميص إلى أسفل لتشغيل الجهاز. (شكل ٤)

يظل ذراع التحميص في الوضع الأسفل أثناء توصيل الجهاز بالتيار الكهربائي.

سوف يضيء زر الإيقاف.

ترتفع حرارة الأجزاء المعدنية للجهاز أثناء التحميص. فلا تلمسها.

٤ يرتفع الخبز المحمص لأعلى عندما يكون جاهزاً ويتوقف جهاز التحميص عن التشغيل.

– يتوقف جهاز التحميص تلقائياً. يمكن إيقاف عملية التحميص ورفع رغيف الخبز في أي وقت عن طريق الضغط على الزر STOP (إيقاف) أعلى جهاز التحميص (شكل ٥).

– لإزالة الأجزاء الأصغر، قومي بتحريك ذراع التحميص لأعلى قليلاً.

– عند التصاق الخبز داخل الجهاز، انزعي قابس الجهاز من مقبس الحائط واتركي الجهاز يبرد بشكل كامل. ثم أخرجي الخبز من جهاز التحميص بعناية. لا تستخدمي السكين أو أي أداة حادة أخرى في إجراء ذلك ولا تلمسي الأجزاء المعدنية الداخلية من جهاز التحميص.

تحميص الخبز المثلج

ملاحظة: تستغرق عملية تحميص الخبز المثلج وقتاً أطول من عملية تحميص الخبز بعد إذابة الثلج.

١ ضعي رغيف أو رغيفين من الخبز المثلج في جهاز التحميص.

٢ لتحميص الخبز المثلج:

– الطرز HD2683 و HD2621: أديري زر التحكم في التحميص على الإعداد  (1) ثم ادفعي ذراع التحميص لأسفل (2). (شكل ٦)

– الطراز HD2623: ادفعي ذراع التحميص لأسفل (1) ثم اضغطي على زر إذابة الثلج  (2). (شكل ٧)

سوف يضيء زر الإيقاف.

٣ يرتفع الخبز المحمص لأعلى عندما يكون جاهزاً ويتوقف جهاز التحميص عن التشغيل.

إعادة تسخين الخبز المحمص

١ ضعي رغيف أو رغيفين من الخبز المحمص في جهاز التحميص.

٢ لإعادة تسخين الخبز المحمص:

– الطرز HD2683 و HD2621: أديري زر التحكم في التحميص الشديد على الإعداد  (1) ثم ادفعي ذراع التحميص لأسفل (2). (شكل ٨)

– الطراز HD2623: ادفعي ذراع التحميص لأسفل (1) ثم اضغطي على زر إعادة التسخين  (2). (شكل ٩)

سوف يضيء زر الإيقاف.

٣ يرتفع الخبز المحمص لأعلى عندما يكون جاهزاً ويتوقف جهاز التحميص عن التشغيل.

| | |
|---|--------------------------------------|
| A | صينية الفتات |
| B | زر الإيقاف |
| C | ذراع التحميص |
| D | ذراع رف التسخين |
| E | زر التسخين (HD2623) |
| F | زر إعادة التسخين (HD2623) |
| G | زر إذابة الثلج (HD2623) |
| H | زر التحكم في التحميص القوي |
| I | إعداد إذابة الثلج (HD2621, HD2683) |
| J | إعداد التسخين (HD2621, HD2683) |
| K | إعداد إعادة التسخين (HD2621, HD2683) |

هام

يرجى قراءة دليل المستخدم هذا بعناية قبل استخدام الجهاز والاحتفاظ به للرجوع إليه في المستقبل.

خطر

- لا تغمرى الجهاز أبداً في الماء.
- لا تحشري الأطعمة كبيرة الحجم ولفائف الأوراق المعدنية في جهاز التحميص، حيث أن ذلك قد يتسبب في اندلاع الحريق أو التعرض للصدمة كهربية.

تحذير

- تأكد من أن الفولتية الموضحة على الجزء السفلي من الجهاز تتوافق مع فولتية التيار الكهربى في منطقتك قبل توصيل الجهاز.
- هذا الجهاز غير مخصص للاستخدام عن طريق أشخاص يعانون من نقص في القدرات الجسدية أو الحسية أو العقلية (بما في ذلك الأطفال)، أو من نقصهم الخبرة والمعرفة، ما لم تتوافر لهم المراقبة أو تعليمات استعمال الجهاز عن طريق أحد الأشخاص يكون مسؤولاً عن سلامتهم.
- يجب مراقبة الأطفال للتأكد من عدم عبثهم بالجهاز
- لا تدعى الجهاز يعمل دون مراقبة.
- لا تشغيل الجهاز أسفل الستائر أو المواد الأخرى القابلة للاشتعال أو بالقرب منها أو أسفل الخزائن الجدارية لأن ذلك قد يتسبب في اندلاع الحريق.
- لا تضعي غطاء الغبار (في طرازات محددة فقط) أو أي مادة أخرى على سطح الجهاز عند تشغيله أو عندما يكون ساخناً لأن ذلك قد يتسبب في حدوث تلف في الجهاز أو اندلاع الحريق.
- تجنب الحريق، نظفي الفتات دوماً من صينية الفتات. تأكد من تركيب صينية الفتات بالشكل الصحيح.
- قومي بفصل جهاز التحميص عن الكهرباء فوراً إذا لاحظت اشتعال حريق أو دخان.
- أبعدى سلك التيار الكهربائي عن الأسطح الساخنة.
- في حالة تلف السلك الكهربائي، يجب استبداله عن طريق Philips أو من أي مركز صيانة معتمد منها أو عن طريق أشخاص عن نفس الدرجة من التأهيل لتجنب المخاطر.
- هذا الجهاز مخصص للاستخدام في تحميص الخبز فقط. لا تضعي أي مكونات أخرى في الجهاز لأن ذلك قد يتسبب في حدوث مخاطر.



تنبيه

- لا تتركى السلك الكهربى يعلق على حافة المنضدة أو السطح المستخدم لتثبيت الجهاز.
- تجنبى ملامسة الأجزاء المعدنية لجهاز التحميص، حيث تصبح شديدة السخونة أثناء عمل الجهاز. يمكنك لمس الأزرار فقط.
- لا تضعي الجهاز على سطح ساخن.
- وصلي الجهاز بمقبس حائط مؤرض فقط.
- احرصي دوماً على فصل الجهاز عن الكهرباء بعد الاستعمال.
- جهاز التحميص هذا مصمم للاستخدامات المنزلية فقط ويمكن استخدامه داخل المنزل فقط. وهو غير معد للاستخدام التجاري أو الصناعي.
- عند التصاق رغيف خبز في جهاز التحميص، افصلي الجهاز عن التيار الكهربى واتركيه حتى يبرد قبل إزالة رغيف الخبز. لا تستخدمى سكين أو آلة حادة لأن ذلك قد يتسبب في تلف أجزاء التسخين في الجهاز.
- رفق التسخين مخصص فقط لتسخين الفطائر أو مخبوزات الكرواسا. لا تضعي أي مكونات أخرى على رف التسخين لأن ذلك قد يتسبب في حدوث مخاطر.

الحقول الكهرومغناطيسية (EMF)

هذا الجهاز من Philips متوافق مع كافة المعايير المتعلقة بالحقول الكهرومغناطيسية (EMF)، يعد استخدام هذا الجهاز آمناً إذا استخدم بشكل

| راه حل | مشکل |
|---|---|
| | ۱. توستر کار نمی کند. |
| <p>بررسی کنید که دوشاخه دستگاه بطور صحیح در پریز قرار داده شده باشد.</p> <p>اگر توستر باز هم کار نکرد آن را برای بازبینی به مرکز خدمات مجاز Philips ببرید.</p> | ۲. نان در دستگاه گیر می کند. |
| <p>دوشاخه دستگاه را از پریز خارج کنید و اجازه دهید تا دستگاه خنک شود. با دقت برش یا برشهای نان را از توستر بیرون آورید. دقت کنید هنگام بیرون آوردن برش یا برشهای نان به المنتهای حرارتی آسیب نرسانید. برای انجام این کار هرگز از یک شیء فلزی استفاده نکنید.</p> | ۳. توست بیش از حد تیره/روشن است. |
| <p>تنظیمات برستگی برای تست کردن را بررسی کنید. از یک درجه پائینتر در صورت تیره بودن تست در دفعه بعد استفاده کنید و در صورت روشن بودن تست از درجه بالاتر استفاده کنید.</p> | ۴. دود از توستر بیرون می آید. |
| <p>از درجه بالایی را برای این نوع نان استفاده کرده اید. دکمه توقف را برای متوقف کردن عمل توست فشار دهید.</p> | ۵. سیم برق صدمه دیده است. |
| <p>اگر سیم برق صدمه دیده است، باید آن را شرکت Philips یا مرکز سرویس تایید شده توسط شرکت Philips یا افرادی تایید شده دیگری برای اجتناب از ایجاد خطر، تعویض نمایند.</p> | ۷. نمی توانم میزان برشته کردن را هنگامی که از عملکرد گرم صبحانه است که کسب یک نتیجه عالی را تضمین می کند. |
| <p>این حالت عادی است چون توستر دارای درجه حرارت ثابت برای گرم کردن رولها و نانهای صبحانه است که کسب یک نتیجه عالی را تضمین می کند.</p> | ۸. فقط یک سمت رول نان یا نان صبحانه گرم می باشد. |
| <p>رول نان یا نان صبحانه را بچرخانید و آن را دوباره گرم کنید. دستورالعملهای موجود در بخش گرم کردن رولهای نان و نان صبحانه را دنبال کنید.</p> | |

- مدل‌های HD2683 و HD2621: دکمه کنترل برشته شدن را روی حالت  (۱) قرار داده و اهرم توست را به پایین فشار دهید (۲). (شکل ۸)
- مدل HD2623: اهرم توست کردن را به پایین فشار دهید (۱) و سپس دکمه گرم کردن مجدد  را فشار دهید (۲). (شکل ۹)
- دکمه توقف روشن می شود.
- ۳ هنگامی که توست آماده شد، نان بیرون آمده و توستر خاموش می شود.

گرم کردن نانهای رول و نان صبحانه

- ۱ اهرم گرم کردن را به پایین فشار دهید تا طبقه گرم کردن باز شود (شکل ۱۰).
- هرگز رول نانی که باید گرم شود را بدون باز کردن طبقه گرم کردن روی توستر قرار ندهید تا از آسیب رساندن به توستر جلوگیری به عمل آورید.
- ۲ رولهای نان و نان صبحانه را در بالای طبقه گرم کردن قرار داده تا گرم شوند.
- در هر بار بیش از ۲ تکه را گرم نکنید.
- ۳ برای گرم کردن رولهای نان یا نان صبحانه:
- مدل‌های HD2683 و HD2621: دکمه کنترل برشته شدن را روی حالت  (۱) قرار داده و اهرم توست را به پایین فشار دهید (۲). (شکل ۱۱)
- اگر می خواهید رولها یا نان صبحانه را از هر دو طرف گرم کنید، آنها را بعد از اینکه توستر خاموش شد برگردانید.
- دکمه کنترل برشته شدن را روی حالت گرم کردن  قرار داده و اهرم توست را برای روشن کردن مجدد توستر به پایین فشار دهید.
- مدل HD2623: اهرم توست کردن را به پایین فشار دهید (۱) و سپس دکمه گرم کردن  را فشار دهید (۲). (شکل ۱۲)
- چراغ دکمه روشن می شود.
- اگر می خواهید رولها یا نان صبحانه را از هر دو طرف گرم کنید، آنها را بعد از اینکه توستر خاموش شد برگردانید.
- سپس توستر را با فشار دادن اهرم توست به پایین و فشار دادن دکمه گرم کردن مجدداً روشن نمایید.
- قبل از هر سیکل گرم کردن جدید، لازم است اهرم توست کردن را فشار داده و دکمه گرم کردن را مجدداً فشار دهید.

تمیز کردن

- ۱ برق دستگاه را قطع کنید.
- ۲ اجازه دهید تا دستگاه خنک شود.
- ۳ دستگاه را با یک پارچه نمدار تمیز کنید.
- هرگز از صفحات ساییده، مواد پاک کننده ساییده یا مایعات قوی مانند بنزین یا استن برای تمیز کردن دستگاه استفاده نکنید.
- هیچگاه دستگاه را در آب فرو نبرید.
- ۴ برای بیرون آوردن خرده های نان، سینی خرده نان را از دستگاه خارج نموده و آن را خالی کنید. (شکل ۱۳).
- دستگاه را وارونه نکنید و برای بیرون ریختن خرده نانها آن را تکان ندهید.

ضمانت و سرویس

اگر به اطلاعات نیاز داشته یا با مشکل مواجه شدید لطفاً به سایت اینترنتی Philips به نشانی www.philips.com مراجعه کنید یا با مرکز خدمات مشتری Philips در کشور خود تماس بگیرید (می توانید شماره تلفن این مرکز در برگه ضمانت جهانی پیدا کنید). چنانچه در کشور شما مرکز خدمات مشتریان وجود ندارد، به فروشنده لوازم Philips مراجعه نموده یا با بخش لوازم خانگی Philips یا حمایت شخصی وی بی تماس بگیرید.

عیب یابی

اگر با استفاده از اطلاعات زیر قادر به رفع مشکل نیستید، با مرکز حمایت مشتریان در کشور خود تماس بگیرید (به فصل "ضمانت و سرویس" مراجعه کنید).

میدان الکترومغناطیسی (EMF)

این دستگاه Philips از استانداردهای میدان الکترومغناطیسی (EMF) پیروی می کند. در صورت استفاده صحیح و بهره گیری از دستورالعمل های موجود در این دفترچه راهنما، طبق شواهد علمی موجود کنونی، استفاده ایمن از این دستگاه امکان پذیر می باشد.

قبل از اولین استفاده

هر نوع برجسی را بردارید و بدنه تستر را با دستمال مرطوبی تمیز کنید.
قبل از استفاده از دستگاه برای بار اول، توصیه می شود که چند برش نان را بدون تنظیم دستگاه برای برشته کردن زیاد در اتاقی که دارای تهویه مناسب است، تست کنید.
این عمل باعث سوختن گرد و غباری که ممکن است روی المنتهای دستگاه جمع شده باشد می گردد و از تولید بوهای نامطبوع عنگلم تست کردن نان جلوگیری به عمل می آورد.

استفاده از دستگاه

- ۱ دستگاه را روی یک سطح صاف و پایدار قرار دهید که از پرده ها و سایر مواد قابل اشتعال دور باشد. دو شاخه را در پریز قرار دهید.
- ۲ برای تنظیم طول سیم شما می توانید طول سیم را با بیجانیدن بخشی از آن دور قلابهای پایه دستگاه، تنظیم نمایید.

تست کردن نان

هرگز اجازه ندهید که توستر بدون مراقب کار کنند.

- ۱ یک یا دو برش نان را در توستر قرار دهید (شکل ۲).
 - ۲ حالت برشته کردن دلخواه را انتخاب کنید. (شکل ۳)
- یکی از حالت حرارت کم (۱-۲) را برای برشته کردن ملایم نان و یک حالت حرارت زیاد (۵-۷) را برای بدست آوردن توست قهوه ای تیره انتخاب کنید.

- ۳ اهرم برشته کردن را برای روشن کردن دستگاه فشار دهید. (شکل ۴)
- اهرم توست کردن فقط هنگامی پایین می ماند که دستگاه به برق وصل شده باشد.
دکمه توقف روشن می شود.

قطعات فلزی توستر درحین برشته کردن داغ خواهد شد. آنها را لمس نکنید.

- ۴ هنگامی که توست آماده شد، نان بیرون آمده و توستر خاموش می شود.
- توستر بطور اتوماتیک خاموش خواهد شد. می توانید عمل توست کردن را متوقف کردن و با فشار دادن دکمه STOP در بالای توستر نان را در هر زمان بیرون آورید (شکل ۵).
 - برای بیرون آوردن موارد کوچکتر، اهرم توست را کمی بالاتر بیاورید.
 - اگر نان در توستر گیر کرد، دوشاخه را از پریز بیرون کشیده و تا خنک شدن کامل دستگاه صبر کنید. سپس با دقت نان را از توستر بیرون بیاورید. از کارد یا ابزار فلزی دیگر برای انجام دادن این کار استفاده نکنید و قطعات فلزی درون تستر را لمس نکنید.

تست کرده نان یخ زده

توجه: توست کردن نان یخزده بیشتر از نانی که یخ آن آب شده باشد طول خواهد کشید.

- ۱ یک یا دو برش نان یخزده را در توستر قرار دهید.
 - ۲ برای تست کردن نان یخ زده:
 - مدلهای HD2683 و HD2621: دکمه کنترل برشته شدن را روی حالت ❄️ (۱) قرار داده و اهرم توست را به پایین فشار دهید (۲).
 - مدل HD2623: اهرم توست را به پایین فشار دهید (۱) و سپس دکمه آب کردن یخ ❄️ را فشار دهید (۲). (شکل ۷)
- دکمه توقف روشن می شود.

- ۳ هنگامی که توست آماده شد، نان بیرون آمده و توستر خاموش می شود.

گرم کردن مجدد نان تست شده

- ۱ یک یا دو برش نان توست یخزده را در توستر قرار دهید.

- ۲ برای گرم کردن مجدد نان توست شده:

شرح کلی (شکل ۱)

| | |
|---|-------------------------------------|
| A | سینی خرده نان |
| B | دکمه توقف |
| C | اهرم توست کردن |
| D | اهرم سینی گرم کن |
| E | دکمه گرم کردن (HD2623) |
| F | دکمه گرم کردن مجدد (HD2623) |
| G | دکمه آب کردن یخ (HD2623) |
| H | کنترل درجه برشته کردن |
| I | حالت آب کردن یخ (HD2683, HD2621) |
| J | حالت گرم کردن (HD2683, HD2621) |
| K | حالت گرم کردن مجدد (HD2683, HD2621) |

مهم

این راهنمای کاربر را قبل از استفاده از دستگاه با دقت بخوانید و آنها را برای مراجعه آینده نگهداری کنید.

خطر

- هیچگاه دستگاه را در آب فرو نبرید.
- مواد غذایی بزرگ و بسته بندی های دارای کاغذ آلومینیومی را در توستر قرار ندهید چون ممکن است باعث آتش سوزی یا شوک الکتریکی گردند.

هشدار

- قبل از اتصال دستگاه به برق دقت کنید که ولتاژ مشخص شده روی دستگاه با برق محل هماهنگی داشته باشد.
- این دستگاه برای استفاده اشخاصی که دارای وضعیت ضعیف جسمانی (شامل کودکان)، حساسیت و یا عقب ماندگی ذهنی و یا عدم داشتن تجربه و درک صحیح آن هستند نمی باشد، مگر اینکه اینگونه اشخاص تحت آموزش و یا سرپرستی توسط افرادی که مسئولیت حفاظت از آنها را دارند در رابطه با این دستگاه قرار داشته باشند.
- کودکان باید در رابطه با این دستگاه تحت مراقبت باشند و مطمئن شوید که با آن بازی نکنند. اجازه ندهید کودکان بدون نظارت از دستگاه استفاده کنند.
- هرگز اجازه ندهید که دستگاه بدون مراقب کار کنند.
- دستگاه را نزدیک یا زیر پرده یا مواد قابل اشتعال دیگر یا کابینتهای دیواری بکار نیندازید، چون ممکن است باعث آتش سوزی گردد.
- روکش گرد و خاک (فقط مدل‌های خاص) یا هر شیء دیگری را روی توستر در هنگامی که روشن است یا هنوز داغ است قرار ندهید چون این کار باعث آتش سوزی یا بروز خسارت می گردد.
- برای جلوگیری از خطر آتش سوزی، هر چند وقت یکبار خرده های نان را از سینی خرده نان بردارید. مطمئن شوید که سینی خرده نان در محل خود بطرز صحیح قرار گرفته است.
- در صورت مشاهده دود یا آتش بلافاصله توستر را از برق خارج کنید.
- سیم برق را از سطوح داغ شده دور نگاه دارید.
- اگر سیم برق صدمه دیده است، باید آن را شرکت Philips یا مرکز سرویس تایید شده توسط شرکت Philips یا افرادی تایید شده دیگری برای اجتناب از ایجاد خطر، تعویض نمایند.
- دستگاه فقط برای برشته کردن نان طراحی شده است. ماده ایی دیگر در این دستگاه قرار ندهید، چون این کار ممکن است منجر به ایجاد موقعیت خطرناک شود.

هشدار

- نگذارید که سیم برق دستگاه در جاییکه دستگاه قرار داده شده است از لبه میز یا پیشخوان آویزان باشد.
- از دست زدن به قسمتهای فلزی تستر خودداری کنید چون هنگام توست کردن بسیار داغ میشود. فقط کنترلرها را لمس کنید.
- توستر را روی سطح داغ قرار ندهید.
- دستگاه را فقط به پریزی که اتصال زمین داشته باشد وصل کنید.
- دوشاخه دستگاه را همیشه بعد از استفاده از برق خارج کنید.
- تستر برای استفاده خانگی طراحی شده است و فقط باید در خانه استفاده شود. این دستگاه برای استفاده تجاری و صنعتی طراحی نشده است.
- چنانچه یک برش نان در توستر گیر کرد، دستگاه را از برق خارج کنید و قبل از خارج کردن نان بگذارید تا دستگاه سرد شود. از کارد یا وسیله تیز استفاده نکنید چون ممکن است به المنتهای حرارتی دستگاه صدمه بزنید.
- طبقه گرم کردن فقط برای گرم کردن نان ساندویچی و نان صبحانه در نظر گرفته شده است. ماده ایی دیگر در طبقه گرم کردن قرار ندهید، چون این کار ممکن است منجر به ایجاد موقعیت خطرناک شود.

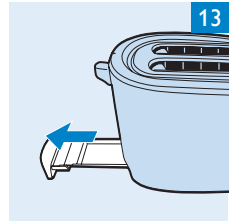
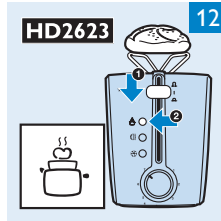
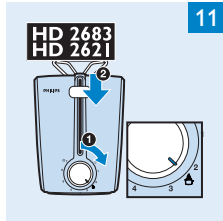
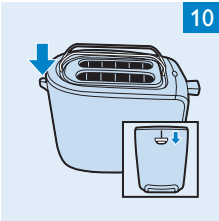
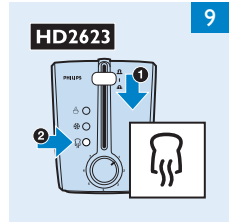
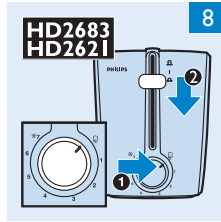
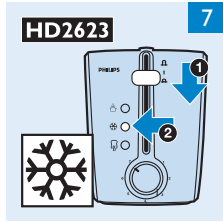
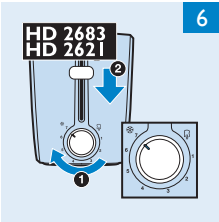
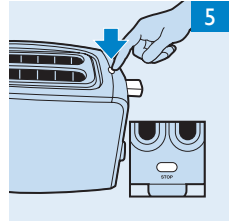
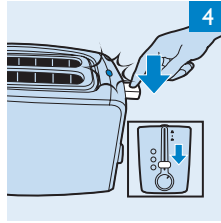
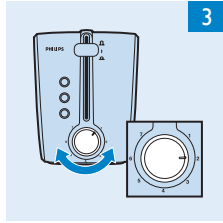
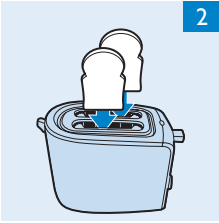



www.philips.com

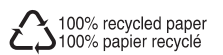

4222.001.9714.3