



PHILIPS

Super automatic
espresso machine

3100 series

EP3363, EP3362, EP3360
EP3559, EP3558, EP3551
EP3550

CS UŽIVATELSKÁ PRÍRUCKA
ET KASUTUSJUHEND
HR KORISNIČKI PRIRUČNIK
LV LIETOTĀJA ROKASGRĀMATA
LT NAUDOTOJO VADOVAS
HU FELHASZNÁLÓI KÉZIKÖNYV
PL INSTRUKCJA OBSŁUGI
RO MANUAL DE UTILIZARE
SL UPORABNIŠKI PRIROČNIK
SK NÁVOD NA POUŽITIENÁVOD
SR УПУТСТВО ЗА КОРИШЋЕЊЕ
BG РЪКОВОДСТВО ЗА ПОТРЕБИТЕЛЯ
RU РУКОВОДСТВО ПОЛЬЗОВАТЕЛЯ
UK ПОСІБНИК КОРИСТУВАЧА
KK ПАЙДАЛАНУШЫ НҰСҚАУЛЫҒЫ

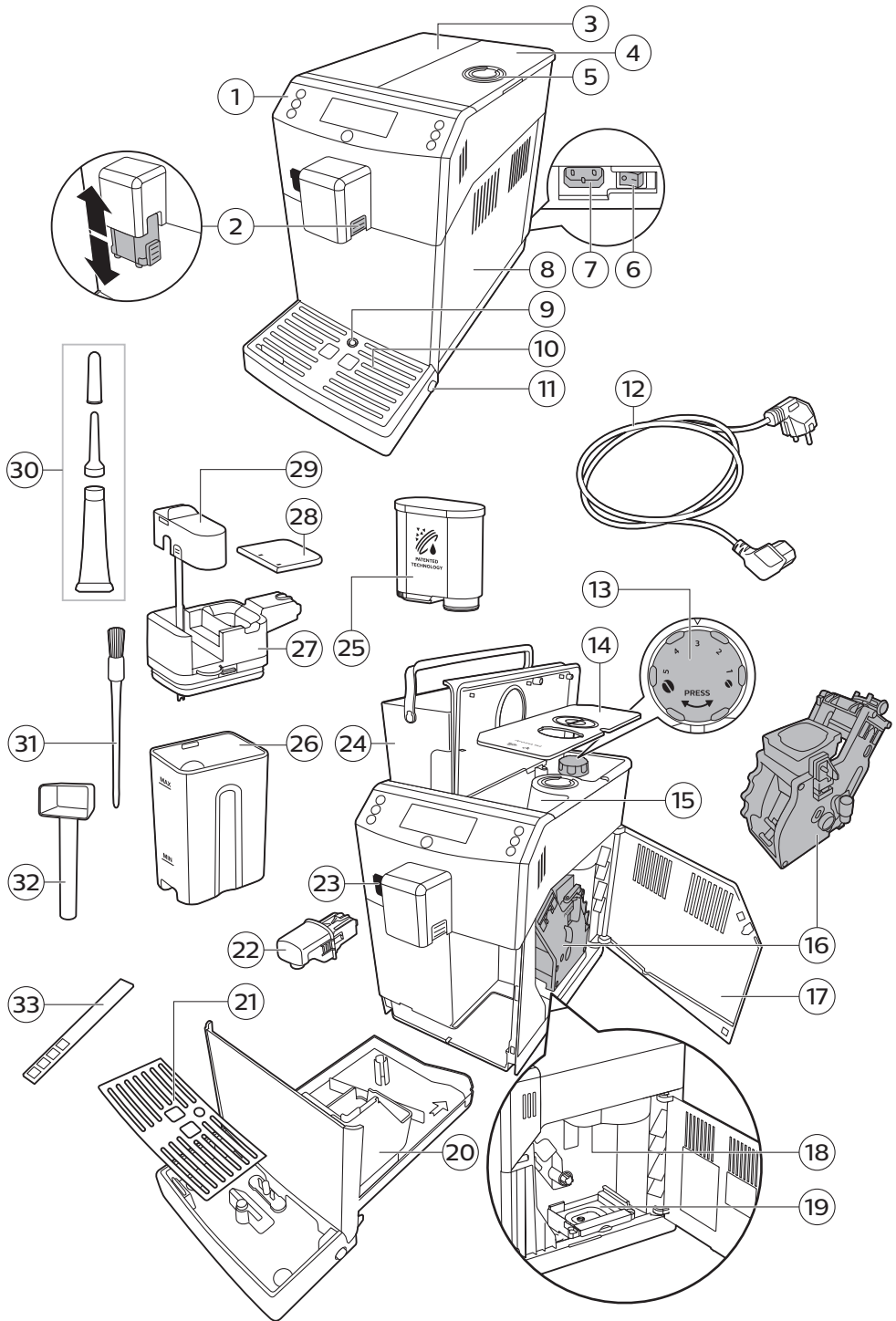

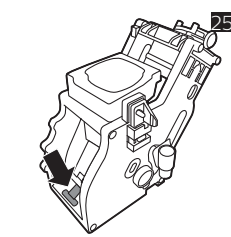
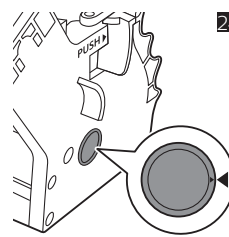
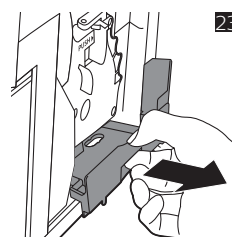
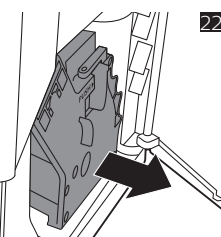
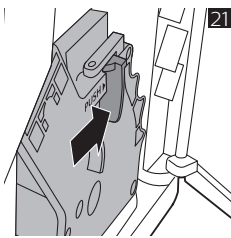
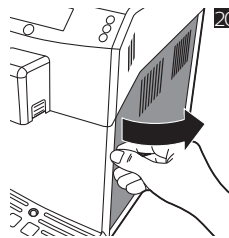
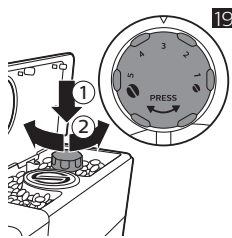
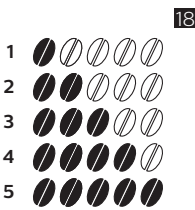
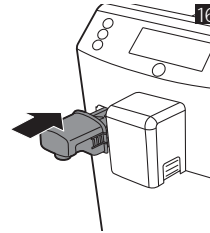
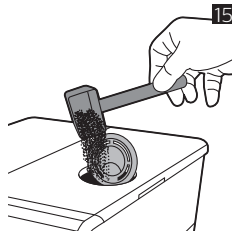
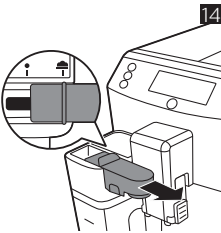
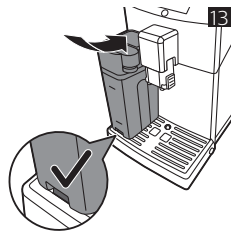
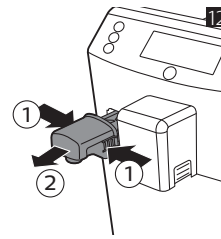
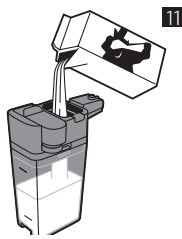
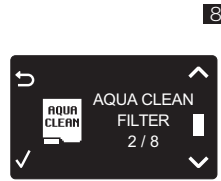
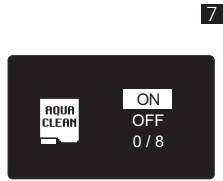
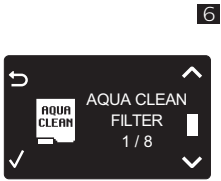
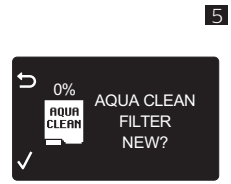
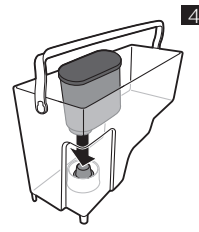
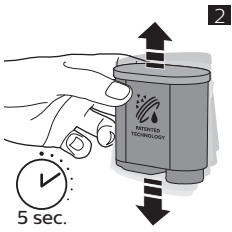

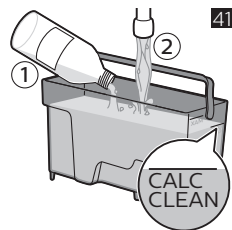
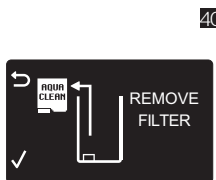
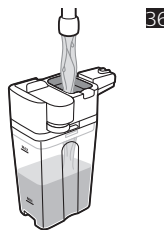
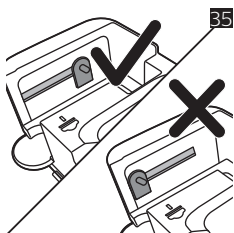
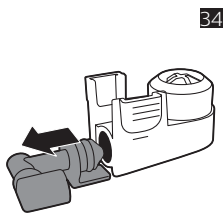
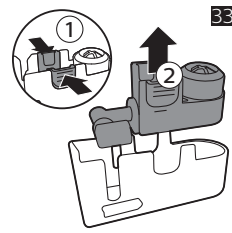
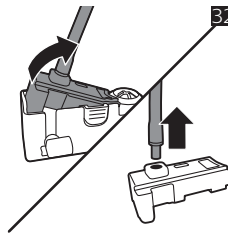
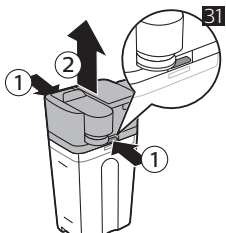
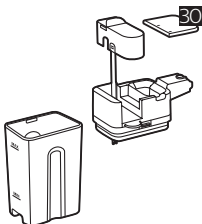
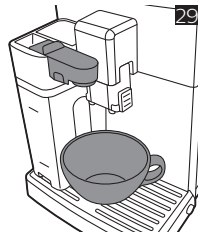
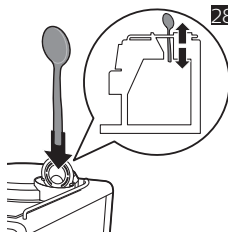
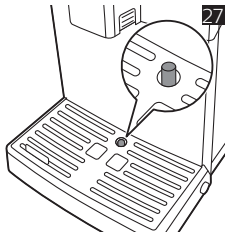
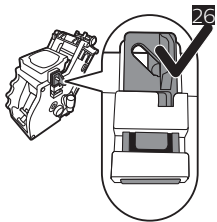

Sisukord

Masina ülevaade	22
Sissejuhatus	23
Esmane seadistamine	23
AquaClean filter	23
Vee kareduse mõõtmine	24
Juhtpaneeli kasutamine	24
Jookide valmistamine	25
Jookide oma maitsele kohandamine	26
Veski seadistuse reguleerimine	27
Kohvimooduli käsitsemine	27
Puhastamine ja hooldus	28
Kattakivi eemaldamise protseduur	31
Hoiatusikoonid ja veakoodid	32
Tarvikute tellimine	34
Veaotsing	34

Masina ülevaade

1	Juhtpaneel	18	Kohvi väljutamise tila
2	Reguleeritav kohvi väljutamise tila	19	Kohvijääkide sahtel
3	Veenõu kaas	20	Kohvipaksu sahtel
4	Oamahuti kaas	21	Tilgakandiku kate
5	Eeljahvatatud kohvi lahtri kaas	22	Kuuma vee väljutamise tila
6	Pealüliti	23	Kuuma vee väljutamise tila ava
7	Juhtme pesa	24	Veepaak
8	Hooldusluuk	25	AquaClean filter
9	Tilgakandiku täituvuse näidik	26	Piimaanum
10	Tilgakandik	27	Piima väljutamise moodul
11	Tilgakandiku vabastusnupp	28	Piima väljutamise mooduli kaas
12	Toitejuhe	29	Piima väljutamise tila
13	Jahvatuse reguleerimise nupp	30	Määrdetuub (valikuline)
14	Oamahuti kate	31	Puhastusharjake (valikuline)
15	Oamahuti	32	Mõõtekulp
16	Kohvi tõmbamise seadmed	33	Vee kareduse testriba
17	Hooldusluugi sisekülj koos kontaktteabega		

Sissejuhatus

Õnnitleme teid Philipsi täisautomaatse kohvimasina ostmise puhul! Et saaksite Philipsi pakutavat tootetuge täies ulatuses kasutada, registreerige oma toode saidil www.philips.com/coffee-care.

Enne masina esmakordset kasutamist lugege hoolikalt läbi kaasasolev eraldi ohutusbrošüür ja hoidke see edaspidiseks alles.

Et saaksite oma masinat kasutada parimal võimalikul viisil, pakub Philips täile täistuge kolmel erineval moel.

- 1 Eraldi kiirjuhend esmakordseks seadistamiseks ja kasutamiseks.
- 2 See kasutusjuhend põhjalikuma teabe jaoks.
- 3 Veebitugi ja videod: skannige esilehel olev QR-kood või külastage saiti www.philips.com/coffee-care.

Märkus. Seda masinat on eelnevalt kohviga testitud. Kuigi masinat on hoolikalt puhastatud, võib sinna olla jäänud üksikuid kohvijääke. Vaatamata sellele me garanteerime, et masin on täiesti uus.

Esmane seadistamine

Kohvimasina kasutamiseks ettevalmistamiseks peate teostama mõned lihtsad sammud, nagu veeringe täitmine ja AquaClean filtri aktiveerimine. Neid samme on kirjeldatud eraldi kiirjuhendis.

Parimate maitseomadustega kohvi saamiseks tuleb teil kõigepealt valmistada viis tassi kohvi, et masin saaks iseseadistamise lõpuni viia.

Masin on seadistatud nii, et kohvioad annaksid kohvile parima maitse. Seetõttu soovitame teil mitte reguleerida veski seadistust enne, kui olete valmistanud 100–150 tassi kohvi (ligikaudu ühe kuu hulk).

AquaClean filter

AquaClean filtri eesmärk on vähendada kohvimasinas katlakivi teket ja filtreerida vett, säilitamaks aroomi ja maitset igas tassis kohvis. Kui kasutate kaheksat järjestikust AquaClean filtrit, nagu masin näitab ja nagu selles kasutusjuhendis on välja toodud, ei pea te kuni 5000 tassi kohvi valmistamisel masinat katlakivist puhastama. Iga filtriga saate valmistada kuni 625 tassi kohvi, olenevalt valitud kohvi tüübist ning loputamise- ja puhastamissagedusest.

AquaClean filtri aktiveerimiseks ettevalmistamine

Enne AquaClean filtri paigaldamist veepaaki peate filtri kasutamiseks ette valmistama.

- 1 Raputage filtrit umbes viis sekundit (joon. 2).
- 2 Kastke filter tagurpidi külma veega täidetud kannu ja oodake, kuni enam õhumulle ei eraldu (joon. 3).
- 3 Lükake filter filtriliitmikule madalaimasse võimalikku punkti (joon. 4).

AquaClean filtri aktiveerimine

Teil tuleb aktiveerida iga uus AquaClean filter, mida kasutate. AquaClean filtri aktiveerides jälgib masin AquaClean filtri läbilaskevõimet ja kasutatud filtrite arvu. AquaClean filtri aktiveerimiseks on kolm viisi.

1. AquaClean filtrit aktiveerimine esmase seadistamise käigus.

Pärast esmakordset sisselülitamist juhendab masin teid seadistamise sammude, nagu veepaagi täitmine, veeringe täitmine ja AquaClean filtri aktiveerimine, teostamisel. Teil tuleb vaid järgida ekraanil kuvatavaid juhiseid.

24 Eesti

2. AquaClean filtri aktiveerimine nõudmisel

Märkus. Vahetage AquaClean filter välja kohe, kui selle kestvus 0%-le langeb ja filtri ikoon kiiresti vilkuma hakkab. Vahetage AquaClean filtrit vähemalt üks kord kolme kuu jooksul, isegi kui masin veel filtri vahetust ei nõua.

Nõuanne. Kui filtri kestvus langeb alla 10%, ja filtri ikoon hakkab aeglaselt vilkuma, soovitame teil uue filtri osta. See tagab, et saate filtri välja vahetada, kui selle kestvus langeb 0%-ni.

- 1 Vajutage nuppu MENU, kerige üksusele AQUACLEAN FILTER ning vajutage kinnitamiseks nuppu OK.
 - Ekraan küsib, kas soovite aktiveerida uue filtri (joon. 5).
- 2 Kinnitamiseks vajutage nuppu OK (Korras).
 - Kasutatud filtrite arv uuendatakse ekraanil automaatselt (joon. 6).

Märkus. Kui soovite pärast kaheksa filtri ärakasutamist AquaClean filtri välja vahetada, peate kõigepealt masina katlakivist puhastama. Järgige ekraanil kuvatavaid juhiseid.

3. AquaClean filtri aktiveerimine muul ajal

Võite hakata AquaClean filtrit (taas)kasutama igal ajal, järgides allpool toodud juhiseid.

- 1 Vajutage nuppu MENU, valige MENU ja kinnitamiseks vajutage nuppu OK. Kerige üksusele AQUACLEAN FILTER. Kinnitamiseks vajutage nuppu OK.
 - Ekraanil kuvatakse number 0-st 8-ni, mis näitab varem paigaldatud AquaClean filtrite arvu (joon. 6).
- 2 Valige ekraanil ON ja vajutage kinnitamiseks nuppu OK (joon. 7).
 - Kasutatud filtrite arv uuendatakse ekraanil automaatselt (joon. 8).
 - Seejärel kuvatakse masina valmisolekuaken koos ikooniga AquaClean 100%, mis näitab, et filter on paigaldatud (joon. 9).
- 3 Aktiveerimise lõpetamiseks väljutage kaks tassi kuuma vett (0,5 l). Visake see vesi ära.

Märkus. Teatud olukordades masin ütleb, et teil on vaja enne uue AquaClean filtri paigaldamist ja aktiveerimist eemaldada masinast katlakivi. See on vajalik sellepärast, et masin peab enne AquaClean filtri kasutama hakkamist olema täielikult katlakivivaba. Järgige ekraanil kuvatavaid juhiseid.

Vee kareduse mõõtmine

Veekareduse määramiseks kasutage kaasasolevat veekareduse testriba. Vajutage nuppu MENU, valige MENU ja kerige üksusele WATER HARDNESS.

- 1 Pistke vee kareduse testriba üheks sekundiks kraanivette. Seejärel oodake üks minut.
- 2 Vaadake, mitu ruutu on värvunud punaseks.
- 3 Valige sobiv veekareduse seadistus ja vajutage kinnitamiseks nuppu OK.

Punaste ruutude arv	■ ■ ■ ■	■ ■ ■ ■	■ ■ ■ ■	■ ■ ■ ■
Seadistatav väärtus	1	2	3	4

Juhtpaneeli kasutamine

Allpool leiate masina juhtpaneeli ülevaate ja kirjelduse. Mõnel nupul on topelfunktsioon, sellisel juhul ilmuvad ekraanile navigatsiooninupud. Kasutage selle ikooni kõrval olevaid nuppe valikute tegemiseks või nende kinnitamiseks.

Kasutage nuppu MENU, et valida muid jooke ja muuta seadistusi, nagu vee karedus ja kohvi temperatuur.

EP3558, EP3550

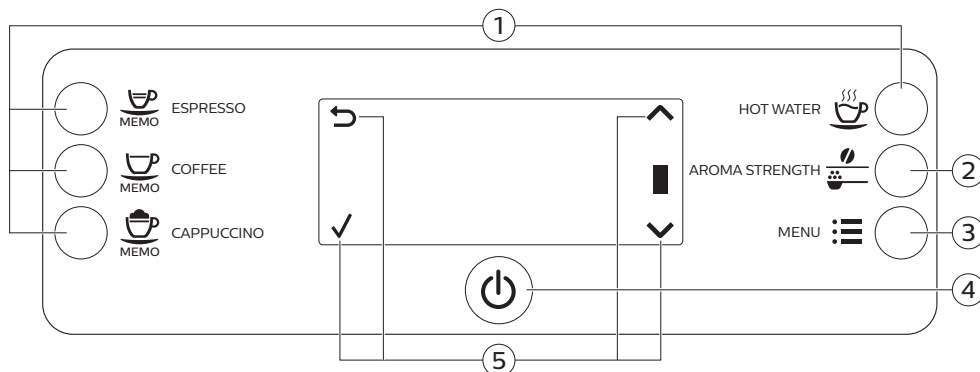

1. Ühe puutega jooginupud

4. Toitenupp

2. Nupp AROMA STRENGTH

5. Navigatsiooniikoonid (üles, alla, tagasi, ok)

3. Nupp MENU

EP3363, EP3362, EP3360, EP3559, EP3551

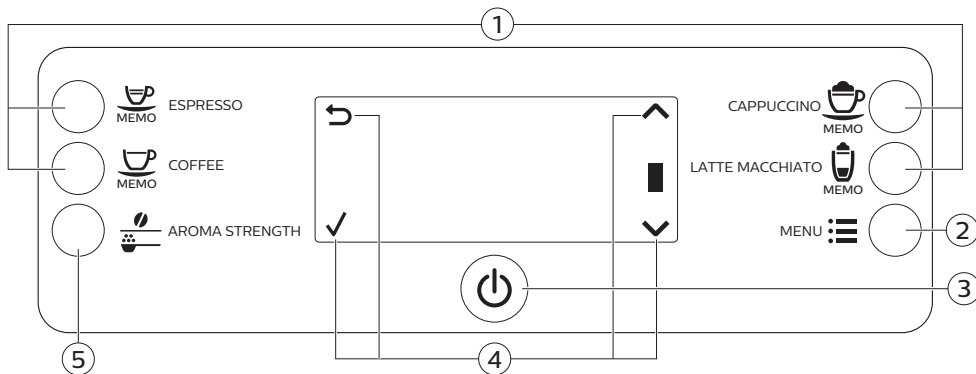

1. Ühe puutega jooginupud

4. Navigatsiooniikoonid (üles, alla, tagasi, ok)

2. Nupp MENU

5. Nupp AROMA STRENGTH

3. Toitenupp

Jookide valmistamine

Saate valida joogi, vajutades ühele ühe puutega jooginupule või valides menüüst muu joogi.

- Kui soovite valmistada kaks tassi jooki, vajutage soovitud joogi ühe puutega nuppu kaks korda (joon. 10) või valige kohvijook nupuga MENU ja vajutage valitud joogile kaks korda. Masin teeb valitud joogi jaoks automaatselt kaks jahvatamistsükli järjest. Saate valmistada ainult kaks kohvijooki korraga.

26 Eesti

- Väljutamise tila kõrguse reguleerimiseks vastavalt kasutatava tassi või klaasi suurusele nihutage tila üles või alla.

Kohvijookide valmistamine

- 1 Täitke veepaak kraaniveega ja oamahuti ubadega.
- 2 Kohvi valmistamiseks vajutage ühte ühe puutega jooginuppudest. Muud tüüpi kohvi valimiseks vajutage nuppu MENU, valige DRINKS, kerige soovitud joogile ja vajutage nuppu OK.
- 3 Kohvi väljutamise lõpetamiseks vajutage nuppu OK.

Piimapõhiste jookide valmistamine

- 1 Täitke veepaak kraaniveega ja oamahuti ubadega.
- 2 Eemaldage piimaanuma kaas ja täitke anum piimaga (joon. 11).

Parima tulemuse saamiseks kasutage piima, mis on vahetult külmikust võetud.

- 3 Pange kaas piimaanumale peale tagasi.
- 4 Eemaldage masina küljest kuuma vee tila, kui see on paigaldatud (joon. 12).
- 5 Kallutage õrnalt piimakarahvini ja kinnitage see masina külge (joon. 13).
- 6 Avaga piima väljutamise tila (joon. 14) ja asetage tass tilgakandikule.
- 7 Piimapõhise joogi valmistamiseks vajutage ühte ühe puutega jooginuppudest. Muud tüüpi piimapõhise joogi valimiseks vajutage nuppu MENU, valige DRINKS, kerige soovitud joogile ja vajutage nuppu OK.
- 8 Kohe pärast piimapõhise joogi väljutamist küsib ekraan, kas soovite teha piimakarahvini tila kiirpuhastuse. Teil on kümme sekundit kiirpuhastuse aktiveerimiseks. Kinnitamiseks vajutage nuppu OK.

Eeljahvatatud kohvist kohvi valmistamine

- 1 Avage kaas ja pange üks mõõtekulbitäis eeljahvatatud kohvi eeljahvatatud kohvi lahtrisse. Seejärel sulgege kaas (joon. 15).
- 2 Vajutage nuppu AROMA STRENGTH (Aroomi tugevus) ja valige eeljahvatatud kohvi funktsioon.
- 3 Vajutage nuppu ESPRESSO või valige muu kohvijook.

Märkus. Eeljahvatatud kohviga saate valmistada ainult ühe kohvijooogi korraga.

Kuuma vee väljutamine

- 1 Kui kuuma vee tila pole kinnitatud, kinnitage see masina külge (joon. 16).
- 2 Ainult mudelite EP3363, EP3362, EP3360, EP3559, EP3551 korral: Vajutage nuppu MENU. Valige DRINKS, kinnitage ja kerige valikule HOT WATER.
 - Ainult mudelite EP3558, EP3550 korral: Vajutage ühe puutega nuppu HOT WATER, et väljutada kuuma vett.
- 3 Vajutage nuppu OK, et kuuma vee väljutamine lõpetada.

Jookide oma maitsele kohandamine

Kohvi ja piima koguse reguleerimine

Saate reguleerida valmistatava joogi kogust vastavalt oma maitsele ja tasside suurusele. Soovitame kasutada klaasist tasse või tasse, millel on keraamilise kattega äär.

- 1 Valmistatava espresso koguse reguleerimiseks vajutage ja hoidke ESPRESSO nuppu all seni, kuni ekraanil kuvatakse MEMO ikoon (joon. 17).
 - Masin siseneb programmeerimisetappi ja hakkab valmistama valitud jooki.
- 2 Vajutage OK nuppu, kui tass sisaldab soovitud kogust espressot.
 - Linnuke ekraanil annab teada, et nupp on programmeeritud: iga kord, kui seda vajutate, valmistab masin määratud koguse espressot.

Märkus. Kohvi, cappuccino ja latte macchiato koguse määramiseks (ainult mudelid EP3363, EP3362, EP3360, EP3559, EP3551) järgige sama protseduuri: vajutage ja hoidke joogi nuppu all ning vajutage nuppu OK, kui tass sisaldab soovitud kogust kohvi või piima. Veenduge, et piimakarahvin oleks paigas ja piimatila avatud.

Kohvi kanguse reguleerimine

- Kohvi kanguse muutmiseks vajutage AROMA STRENGTH nuppu.
- Iga kord, kui vajutate AROMA STRENGTH nuppu, valib masin kangema aroomi seadistuse. Aroomi kangusi on kokku viis: 1. on väga mahe ja 5. väga kange. Pärast 5. kangust valitakse uuesti 1. kangus (joon. 18).
- Ekraanile ilmub valitud kangus. Pärast kohvi kanguse reguleerimist kuvatakse ekraanil uuesti peamenüü ja valitud aroomi kangus salvestatakse kohvi valmistamisel.

Veski seadistuse reguleerimine

Veski seadeid saate reguleerida oamahutis oleva jahvatuse reguleerimisnupuga. Saate valida viie erineva jahvatusastme vahel. Mida madalam jahvatusaste, seda tugevam on kohv.

Märkus. Veski seadistust saate reguleerida ainult siis, kui masin kohviube jahvatab. Enne maitseerinevuste täielikku esile tulemist tuleb teil valmistada kaks kuni kolm jooki.

Ettevaatust! Vältimaks veski kahjustamist, ärge keerake veski reguleerimisnuppu rohkem kui ühe astme võrra korraga.

- 1 Asetage tass kohvi väljutamise tila alla.
- 2 Avage oamahuti kaas.
- 3 Vajutage ESPRESSO nuppu.
- 4 Kui veski hakkab jahvatama, vajutage alla veski reguleerimise nupp ja pöörake see vasakule või paremale (joon. 19).

Kohvimooduli käsitsemine

Vaadake saidilt www.philips.com/coffee-care põhjalikke videojuhised kohvimooduli eemaldamise, sisestamise ja puhastamise kohta.

Kohvimoodul masinast eemaldamine

- 1 Lülitage masin välja, vajutades masina tagaküljel asuvalle pealülile.
- 2 Avage hooldusluuk (joon. 20).
- 3 Vajutage nuppu PUSH (joon. 21) ja hoides kohvimooduli kinnivõtmiskohast, tõmmake kohvimoodul masinast välja (joon. 22).
- 4 Eemaldage kohvijääkide sahtel (joon. 23).

Kohvimooduli tagasipanemine

Enne kohvimooduli masinasse tagasi panemist veenduge, et kohvimoodul oleks õiges asendis.

- 1 Kontrollige, et nool kohvimooduli küljel oleval kollasel silindril oleks kohakuti musta noole ja N-iga (joon. 24).
 - Kui need ei ole kohakuti, lükake hoob alla, kuni see puudutab kohvimooduli põhja (joon. 25).
- 2 Veenduge, et kohvimooduli vastasküljel olev kollane lukustushaak oleks õiges asendis.
 - Haagi õigesse asendisse seadmiseks lükake seda ülespoole, kuni see on kõige ülemises asendis (joon. 26).
- 3 Pange tagasi kohvijääkide sahtel.
- 4 Libistage kohvimoodul selle külgedel asuvaid juhikuid mööda tagasi masinasse, kuni see lukustub klõpsatusega paigale. Ärge vajutage nuppu PUSH.
- 5 Pange tagasi kohvipaksu sahtel.

Puhastamine ja hooldus

Regulaarne puhastus ja hooldus hoiab teie masina heas töökorras ja tagab pikaks ajaks maitsva kohvi, püsiva kohvivoolu ja ideaalse piimavahu.

Vaadake tabelist, millal ja kuidas puhastada masina kõiki eemaldatavaid osasid. Põhjalikuma teabe ja videojuhised leiate meie saidilt www.philips.com/coffee-care.

Puhastustabel

Osa kirjeldus	Millal puhastada	Kuidas puhastada
Kohvimoodul	Kord nädalas	Eemaldage kohvimoodul ja loputage seda kraani all.
	Kord kuus	Puhastage kohvimoodulit Philipsi kohviõli eemaldamise tabletiga. Vaadake saidilt www.philips.com/coffee-care põhjalikke videojuhiseid.
Kohvimooduli määrimine	Olenevalt kasutusest. Vt määrimistabelit.	Määrige kohvimoodulit Philipsi määrdega. Vaadake saidilt www.philips.com/coffee-care põhjalikke videojuhiseid.
Piimakarahvin	Pärast iga kasutuspäeva	Teostage QUICK CARAFE CLEAN, nagu masinal näidatud, pärast piimapõhise joogi valmistamist.
	Iga päev	Puhastage piimakarahvini põhjalikult.
	Kord nädalas	Võtke piimakarahvin osadeks lahti ja puhastage kõik osad kraani all.
	Kord kuus	Puhastage piimakarahvini Philipsi piimaringepuhastajaga.
Tilgakandik	Tühjendage tilgakandik, kui punane tilgakandiku täisoleku näidik tõuseb läbi tilgakandiku katte üles (joon. 27). Puhastage tilgakandikut nii tihti, kui vajalikuks peate.	Eemaldage tilgakandik ja peske seda kraani all vähese nõudepesuvahendiga.

Osa kirjeldus	Millal puhastada	Kuidas puhastada
Kohvipaksu sahtel	Tühjendage kohvipaksu sahtel, kui masin seda nõuab. Puhastage sahtlit nii tihti, kui vajalikuks peate.	Eemaldage kohvipaksu sahtel, kui masin on välja lülitatud, ja peske seda kraani all vähese nõudepesuvahendiga.
Veepaak	Nii tihti, kui vajalikuks peate.	Loputage veepaaki kraani all.
Kohvilehter	Kontrollige kohvilehtrit iga nädal, veendumaks, et see ei oleks ummistunud.	Eemaldage masin vooluvõrgust ja võtke kohvimoodul masinast välja. Avage eeljahvatatud kohvi lahtri kaas ja pistke lusikavars kohvilehtrisse. Liigutage lusikavart üles-alla, kuni ummistust tekitav kohvipaks alla kukub (joon. 28). Vaadake saidilt www.philips.com/coffee-care põhjalikke videojuhiseid.

Nõuanne. Puhastuskalendri leiata selle juhendi viimaselt lehelt. Kirjutage üles kuupäevad, millal te puhastustoiminguid teostasite.

Kohvimooduli puhastamine

Kohvimooduli regulaarne puhastamine hoiab ära siseringete kohvijääkidega ummistumise. Vaadake saidilt www.philips.com/coffee-care õppevideoid kohvimooduli eemaldamise, sisestamise ja puhastamise kohta.

Kohvimooduli puhastamine kraani all

- 1 Eemaldage kohvimoodul ja kohvijääkide sahtel.
- 2 Loputage kohvijääkide sahtlit ja kohvimoodulit põhjalikult veega. Puhastage ettevaatlikult kohvimooduli ülemine filter.
- 3 Enne kui kohvimooduli tagasi panete, laske sel õhu käes ära kuivada. Ärge kuivatage kohvimoodulit lapiga, et vältida kiudude kogunemist kohvimooduli sisse.

Kohvimooduli puhastamine kohviõli eemaldamise tablettidega

Kasutage ainult Phillips Saeco kohviõli eemaldamise tablette. Järgige juhiseid, mis on ära toodud kohviõli eemaldamise tablettidega kaasas olevas kasutusjuhendis.

Kohvimooduli määrimine

Määrige kohvimoodulit regulaarselt, et tagada selle liikuvate osade sujuv liikumine. Vt määrimissagedust alltoodud tabelist. Vaadake saidilt www.philips.com/coffee-care põhjalikke videojuhiseid.

Kasutussagedus	Päevas valmistatud jookide arv	Määrimissagedus
Väike	1-5	Iga 4 kuu tagant
Normaalne	6-10	Iga 2 kuu tagant
Suur	>10	Iga kuu

Piimakarahvini puhastamine

Karahvini kiirpuhastus

Pärast piimapõhise joogi valmistamist ilmub ekraanile karahvini puhastamise ikoon.

- 1 Kui ekraanile ilmub karahvini puhastamise ikoon ja soovite teha puhastustsükli, vajutage nuppu OK. Teil on kümme sekundit kiirpuhastuse aktiveerimiseks. Vajutage tagasinuppu, kui te ei soovi kiirpuhastust teostada.
- 2 Eemaldage tass koos joogiga ja asetage tühi tass piima väljutamise tila alla (joon. 29).

Märkus. Veenduge, et piima väljutamise tila oleks välja tõmmatud.

- 3 Vajutage OK nuppu, et alustada kuuma vee väljutamist.

Piimakarahvini põhjalik puhastamine

Selleks, et piimakarahvini põhjalikult puhastada, peate järgnevat tegevust teostama regulaarselt:

- 1 Eemaldage piima väljutamise moodulilt kaas.
- 2 Võtke piima väljutamise tila piima väljutamise moodulilt ära ja eemaldage piimatoru piima väljutamise tila küljest (joon. 30).
- 3 Eemaldage piimatoru piimavahu väljutamise tila küljest.
- 4 Loputage piimatoru ja piima väljutamise tila põhjalikult leige veega.

Piimakarahvini igapäevane puhastamine

Piima väljutamise tila koosneb viiest osast. Võtke kõik osad lahti üks kord nädalas ja loputage neid kraaniveega. Kõiki osi, v.a piimaanumat, võite pesta ka nõudepesumasinas.

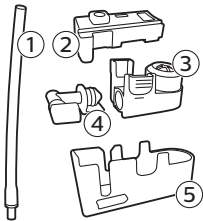

- 1 Piimatoru
- 2 Kummist tugi
- 3 Piimavahustaja
- 4 Piimavahustaja liitmik
- 5 Piima väljutamise tila korpus

Piima väljutamise tila osadeks lahtivõtmine

- 1 Vajutage piima väljutamise mooduli ülaosas mõlemal pool asetsevad vabastusnuppe (1) ja tõstke piimaanuma kate (2) üles (joon. 31).
- 2 Pöörake piima väljutamise moodul tagurpidi ja hoidke seda kindlalt käes. Tõmmake piimatoru kummist tugidetaili küljest ära (joon. 32).
- 3 Vajutage piimavahustaja vabastusnuppe ja eemaldage piimavahustaja kummist tugidetaili küljest (joon. 33).
- 4 Tõmmake piimavahustaja liitmik piimavahustaja küljest lahti (joon. 34).
- 5 Loputage kõiki osi leige kraaniveega.

Piimakarahvini kokkupanemine

- 1 Piima väljutamise tila kokkupanekuks järgige jaotises „Piima väljutamise tila osadeks lahtivõtmine” toodud samme 2–4 vastupidises järjekorras.

- 2 Asetage piima väljutamise tila tagasi piimakarahvini peale.
- 3 Asetage piimakarahvini pealmine osa tagasi piimakarahvini peale.

Märkus. Enne piimavahu väljutamise tila asetamist tagasi piimakarahvini peale liigutage ülaosas seespool asuv sõrm õigesse asendisse. Kui see sõrm ei ole õiges asendis, ei saa piimavahu väljutamise tila tagasi piimakarahvini peale panna (joon. 35).

Piimakarahvini igakuine puhastamine

Kasutage selleks puhastustsükliks ainult Philipsi/Saeco piimaringepuhastajat.

- 1 Valage piimaringe puhastaja kotikese sisu piimakarahvini.
- 2 Sisestage piimakarahvin masinasse ja asetage anum piima väljutamise tila alla.
- 3 Vajutage nuppu MENU, valige DRINKS ning kerige üksusele MILK FROTH. Vajutage nuppu OK, et alustada puhastusaine lahuse väljutamist.
- 4 Korrake sammu 3, kuni piimakarahvin on tühi.
- 5 Kui karahvin on tühi, eemaldage anum ja piimakarahvin masinast.
- 6 Loputage piimakarahvin põhjalikult ja täitke see värske veega kuni MAX taseme tähiseni.
- 7 Sisestage piimakarahvin masinasse.
- 8 Asetage anum piima väljutamise tila alla.
- 9 Vajutage nuppu MENU ja valige menüüst DRINKS üksus MILK FROTH, et alustada karahvini loputustsükli.
- 10 Korrake sammu 9, kuni piimakarahvin on tühi.
- 11 Korrake samme 6–10.
- 12 Kui masin vee väljutamise lõpetab, on puhastustsükkel lõppenud.
- 13 Võtke kõik komponendid lahti ja loputage neid leige kraaniveega.

Katlakivi eemaldamise protseduur

Kasutage ainult Philipsi katlakivieemaldajat. Mitte ühelgi tingimusel ärge kasutage väävelhappel, vesinikkloriidhappel, sulfaamhappel või äädikhappel (äädikas) põhinevat katlakivieemaldajat, sest see võib kahjustada masina veeringet ning ei pruugi katlakivi korralikult lahustada. Philipsi katlakivieemaldaja mittekasutamine muudab garantii kehtetuks. Katlakivi seadmest eemaldamata jätmine muudab samuti garantii kehtetuks. Philipsi katlakivi eemaldamise lahus on müügil veebipoes aadressil www.saeco.com/care.

- 1 Kui masin küsib katlakivi eemaldamist (joon. 37), vajutage alustamiseks nuppu OK. Kui soovite katlakivi eemaldada, ilma et masin seda küsiks, vajutage nuppu MENU, kerige üksusele START CALC CLEAN ning vajutage kinnitamiseks nuppu OK.
 - Ekraanil tuletatakse teile meelde, et peate sisestama piimakarahvini. (joon. 38) Täitke piimakarahvin veega kuni MIN tähiseni. Sisestage piimakarahvin masinasse ja avage piima väljutamise tila.
 - Ekraanil tuletatakse teile meelde, et peate avama piima väljutamise tila (joon. 39).
 - Ekraanil tuletatakse teile meelde, et peate eemaldama AquaClean filtri (joon. 40).
- 2 Eemaldage tilgakandik ja kohvipaksu sahtel, tühjendage need ning asetage tagasi oma kohtadele.
- 3 Eemaldage veepaak ja tühjendage see.
- 4 Asetage suur anum (1,5 l) kohvi väljutamise tila alla.
- 5 Valage terve pudel Philipsi katlakivieemaldajat veepaaki ja seejärel täitke paak veega kuni tähiseni CALC CLEAN (joon. 41). Seejärel pange veepaak tagasi masinasse ja vajutage kinnitamiseks nuppu OK.

32 Eesti

- 6 Algab katlakivi eemaldamise protseduuri esimene etapp. Katlakivieemaldamise protseduur kestab umbes 30 minutit ja koosneb katlakivieemaldamise tsüklist ning loputustsüklist.
- 7 Laske masinal väljutada katlakivi eemaldamise lahust, kuni ekraan annab teada, et veepaak on tühi.
- 8 Tühjendage veepaak, loputage see ja täitke uuesti puhta veega kuni tähiseni CALC CLEAN.
- 9 Eemaldage ja loputage piimakarahvin. Täitke karahvin puhta veega kuni tähiseni MIN ja pange paak masinasse tagasi. Seejärel avage piimavahu väljutamise tila.
- 10 Tühjendage anum ja asetage see tagasi kohvi väljutamise tila alla. Kinnitamiseks vajutage nuppu OK.
- 11 Algab katlakivi eemaldamise protseduuri teine etapp, loputustsükkel, mis kestab kolm minutit. Ekraanil kuvatakse loputuse ikoon ja etapi kestus.
- 12 Oodake, kuni masin lõpetab vee väljutamise. Katlakivi eemaldamise protseduur on lõppenud, kui ekraanile ilmub linnuke.
- 13 Katlakivi eemaldamise tsüklist väljumiseks vajutage nuppu OK. Masin hakkab kuumenema ja läbib automaatse loputustsükli.
- 14 Pärast katlakivi eemaldamist puhastage piimakarahvin.
- 15 Pärast katlakivi eemaldamist puhastage kohvimoodul.
- 16 Pange veepaaki uus AquaClean filter.

Nõuanne. AquaClean filtri kasutamine vähendab katlakivi eemaldamise vajadust!

Mida teha, kui katlakivi eemaldamise protseduur katkestatakse?

Saate katlakivi eemaldamise protseduurist väljuda, vajutades juhtpaneelil olevat toitenuppu. Kui katlakivi eemaldamise protseduur katkestatakse enne, kui see on täielikult lõpule viidud, tehke järgmist.

- 1 Tühjendage veepaak ja loputage seda põhjalikult.
- 2 Täitke veepaak kuni tähiseni CALC CLEAN puhta veega ja lülitage masin uuesti sisse. Masin kuueneb ja läbib automaatse loputustsükli.
- 3 Enne mis tahes jookide valmistamist, teostage manuaalne loputustsükkel. Manuaalse loputustsükli teostamiseks väljutage kõigepealt pool veepaaki kuuma vett ja seejärel valmistage kaks tassi eeljahvatatud kohvi ilma jahvatatud kohvi lisamata.

Märkus. Kui katlakivi eemaldamise protseduuri ei viida lõpuni, vajab masin teist katlakivi eemaldamise protseduuri nii kiiresti kui võimalik.

Hoiatusikoonid ja veakoodid

Hoiatusikoonide tähendused



Täitke veepaak värse veega MAX taseme tähiseni.



Kohvimoodul on kohvipulbrist ummistunud. Puhastage kohvimoodul.



Oamahuti on tühi. Pange oamahutisse uued kohvioad



Sisestage tilgakandik ja sulgege hooldusluuk.



Masinas ei ole kohvimoodulit või see ei ole korralikult sisestatud. Sisestage kohvimoodul.



Kui kuvatakse veakood, vaadake jaotist „Veakoodide tähendused”, et näha, mida ekraanil olev kood tähendab ja mida te teha saate. Kui see ikoon on ekraanil, ei saa masinat kasutada.



Kohvipaksu sahtel on täis. Veenduge, et masin oleks sisse lülitatud. Seejärel eemaldage ja tühjendage kohvipaksu sahtel.



Masinas on õhku, pange tass kuuma vee tila alla ja vajutage õhu väljutamiseks OK. Veenduge enne toimingut alustamist, et kuuma vee tila oleks paigaldatud.

Veakoodide tähendused

Allpool leiate nimekirja veakoodidest, mis näitavad probleeme, mis te saate ise ära lahendada. Videojuhised on saadaval saidil www.philips.com/coffee-care. Kui kuvatakse mõni muu veakood, võtke ühendust oma riigi Philipsi klienditeeninduskeskusega. Kontaktandmeid vt garantiilehelt.

Veakood	Probleem	Võimalik lahendus
01	Kohvipaks või võõrkeha on kohvilehtri ummistanud.	Lülitage masin välja ja eemaldage toitejuhe seinakontaktist. Eemaldage kohvimoodul. Seejärel avage eeljahvatatud kohvi lahtri kaas. Pistke lusikavars kohvilehtrisse ja liigutage lusikavart üles-alla, kuni ummistust tekitav kohvipaks alla kukub (joon. 28). Kui kohvilehtri on ummistanud võõrkeha, eemaldage see. Vaadake saidilt www.philips.com/coffee-care põhjalikke videojuhiseid.
03	Kohvimoodul on must või pole korralikult määritud.	Lülitage masin pealülitist välja. Loputage kohvimoodulit puhta veega, laske õhu käes kuivada ja seejärel määrige seda. Vt jaotist „Kohvimooduli puhastamine” või külastage saidi www.philips.com/coffee-care põhjalikke videojuhiseid. Seejärel lülitage masin uuesti sisse.
04	Kohvimoodul ei ole õiges asendis.	Lülitage masin pealülitist välja. Eemaldage kohvimoodul ja sisestage uuesti. Veenduge, et kohvimoodul oleks enne sisestamist õiges asendis. Vt jaotist „Kohvimooduli käsitsemine” või külastage saidi www.philips.com/coffee-care põhjalikke videojuhiseid. Seejärel lülitage masin uuesti sisse.
05	Veeringes on õhku.	Taaskäivitage masin, lülitades selle pealülitist välja ja seejärel uuesti sisse. Kui sellest on abi, väljutage kaks kuni kolm tassi kuuma vett. Puhastage masin katlakivist, kui te pole seda kaua aega teinud.
	AquaClean filtrit ei valmistatud enne paigaldamist õigesti ette või see on ummistunud.	Eemaldage AquaClean filter ja proovige uuesti kohvi valmistada. Kui sellest on abi, veenduge, et AquaClean filter oleks enne veepaaki tagasi panemist õigesti ette valmistatud. Pange AquaClean filter tagasi veepaaki. Kui sellest pole ikka veel abi, on filter ummistunud ja tuleb välja vahetada.
14	Masin on ülekuumenenud.	Lülitage masin välja ja 30 minuti pärast uuesti sisse.

Tarvikute tellimine

Masina puhastamiseks ja katlakivi eemaldamiseks kasutage ainult Philipsi hooldustooteid. Neid tooteid saate osta kohalikult edasimüüjalt, volitatud teeninduskeskustest või veebist aadressil www.philips.com/coffee-care.

Hooldustooted ja tüübinumbrid:

- Katlakivi eemaldamise lahus CA6700
- AquaClean filter CA6903
- Kohvimooduli määre HD5061
- Kohviõli eemaldamise tabletid CA6704
- Piimaringe puhastaja CA6705
- Hoolduskomplekt CA6707

Veaotsing

Selles peatükis võetakse kokku kõige levinumad probleemid, mis teil masinaga tekkida võivad.

Videojuhised on ja täielik nimekiri korduma kippuvatest küsimustest on saadaval saidil

www.philips.com/coffee-care. Kui teil ei õnnestu probleemi lahendada, võtke ühendust oma riigi klienditeeninduskeskusega. Kontaktandmeid vt garantiilehelt.

Probleem	Põhjus	Lahendus
Tilgakandik täitub liiga kiiresti.	See on normaalne. Masin kasutab vett siseringe ja kohvimooduli loputamiseks. Osa veest voolab läbi sisemise mehhanismi otse tilgakandikule.	Tühjendage tilgakandik, kui kandiku täisoleku näidik on läbi tilgakandiku katte üles tõusnud (joon. 27). Asetage tass loputusvee kogumiseks väljutustila alla.
Masin on režiimis DEMO.	Ooterežiimi nuppu on kauem kui kaheksa sekundit all hoitud.	Lülitage masin tagaküljel asuvast pealülitist välja ja seejärel uuesti sisse.
Kohvipaksu sahtli täisolekut näitav ikoon jääb ekraanile.	Kohvipaksu sahtli tühjendamise ajal oli masin välja lülitatud.	Tühjendage kohvipaksu sahtlit ainult siis, kui masin on sisse lülitatud. Kui kohvipaksu sahtli tühjendamise ajal on masin välja lülitatud, siis kohvi tsükloendurit ei nullita.
	Kohvipaksu sahtel asetati liiga kiiresti tagasi.	Ärge asetage kohvipaksu sahtlit tagasi enne, kui ekraanil kuvatakse teade selle tagasi asetamiseks.
Kohvimoodulit ei saa eemaldada.	Kohvimoodul ei ole õiges asendis.	Lähtestage masin järgmisel moel: asetage tilgakandik ja kohvipaksu sahtel tagasi. Seejärel sulgege hooldusluuk ning lülitage masin välja ja uuesti sisse. Proovige uuesti kohvimoodulit eemaldada.
	Kohvipaksu sahtel ei ole eemaldatud.	Eemaldage enne kohvimooduli eemaldamist kohvipaksu sahtel.

Probleem	Põhjus	Lahendus
Kohvimoodulit ei saa sisestada.	Kohvimoodul ei ole õiges asendis.	Lähtestage masin järgmisel moel: asetage tilgakandik ja kohvipaksu sahtel tagasi. Jätke kohvimoodul välja. Sulgege hooldusluuk ning lülitage masin sisse ja uuesti välja. Seejärel pange kohvimoodul õigesse asendisse ja sisestage uuesti masinasse.
	Masin teostab ikka veel katlakivi eemaldamise protseduuri.	Kohvimoodulit ei saa katlakivi eemaldamise protseduuri ajal eemaldada. Esmalt viige katlakivi eemaldamise protseduur lõpuni ja seejärel eemaldage kohvimoodul.
Kohv on liiga vesine.	Veski on seadistatud liiga jämedale astmele.	Reguleerige veski peenemale (madalamale) astmele.
	Kohvi väljumise toru on ummistunud.	Puhastage kohvi väljumise toru lusikavarrega. Seejärel lülitage masin välja ja uuesti sisse.
	Masin teostab iseseadistust.	Valmistage mõned tassid kohvi.
	Kohvimoodul on must või vajab määrimist.	Puhastage kohvimoodul ja määrige seda.
Kohvi ei ole piisavalt kuum.	Tassid, mida kasutate, on külmad.	Eelkuumutage tasse, loputades neid sooja veega.
	Temperatuur on seatud liiga madalaks. Kontrollige menüü seadeid.	Seadistage menüüs temperatuur kõrge peale.
	Lisate piima.	Pole oluline, kas lisate sooja või külma piima, see vähendab alati mingil määral kohvi temperatuuri.
Kohvi väljutamise tilast lekib kohvi.	Kohvi väljutamise tila on ummistunud.	Puhastage kohvi väljutamise tila ja selle avad torupuhastajaga.
	Kohvi väljumise toru on ummistunud.	Puhastage kohvi väljumise toru mõõtelusika või tavalise lusika varrega. Seejärel lülitage seade välja ja uuesti sisse.
Kohvi ei välju või väljub aeglaselt.	AquaClean filtrit ei valmistatud enne paigaldamist õigesti ette või see on ummistunud.	Eemaldage AquaClean filter ja proovige uuesti kohvi valmistada. Kui sellest on abi, veenduge, et AquaClean filter oleks enne, kui selle tagasi panete, õigesti ette valmistatud. Pange ettevalmistatud filter veepaaki tagasi. Kui sellest pole ikka veel abi, on filter ummistunud ja tuleb välja vahetada.
	Veski on seadistatud liiga peenele astmele.	Reguleerige veski jämedamale (kõrgemale) astmele.

Probleem	Põhjus	Lahendus
	Kohvimoodul on määrdunud.	Puhastage kohvimoodul.
	Kohvi väljutamise tila on määrdunud.	Puhastage kohvi väljutamise tila ja selle avad nõelaga.
	Masina ringe on katlakivi poolt blokeeritud.	Eemaldage masinast katlakivi.
Piim ei vahustu.	Piimakarahvin on määrdunud või valesti paigaldatud.	Puhastage karahvin ja veenduge, et paigaldate ja sisestate selle õiges asendis.
	Piima väljutamise tila ei ole täielikult avatud.	Kontrollige, et piima väljutamise tila oleks õiges asendis.
	Piimakarahvin on valesti kokku pandud.	Veenduge, et kõik osad (eriti piimatoru) oleksid õigesti kokku pandud.
	Kasutatav piim ei sobi vahustamiseks.	Erinevad piimad annab erineva kvaliteedi ja kogusega vahu. Oleme katsetanud järgmisi piimasid, mis on vahustamisel andnud häid tulemusi: väherasvane või täislehmapiim, sojapiim ja laktoosivaba piim.
Piima pritsib.	Piim pole piisavalt külm.	Veenduge, et kasutate külma piima, mis on vahetult külmikust võetud.
Masin näib lekkivat.	Masin kasutab vett siseringe ja kohvimooduli loputamiseks. Osa veest voolab läbi sisemise mehhanismi otse tilgakandikule.	Tühjendage tilgakandik, kui kandiku täisoleku näidik on läbi tilgakandiku katte üles tõusnud (joon. 27). Asetage tass loputusvee kogumiseks väljutustila alla.
	Tilgakandik on liiga täis ja ajab üle, seetõttu tundub, nagu masin lekiks.	Tühjendage tilgakandik, kui kandiku täisoleku näidik on läbi tilgakandiku katte üles tõusnud (joon. 27). Asetage tass loputusvee kogumiseks väljutustila alla.
	Masin ei ole paigutatud horisontaalsele pinnale.	Et tilgakandiku täisoleku näidik korralikult töötaks, paigutage masin horisontaalsele pinnale.
AquaClean filtrit ei saa aktiveerida ja masin nõuab katlakivi eemaldamist.	Filtrit ei ole peale AquaClean filtri ikooni vilkuma hakkamist ja filtri läbilaskvuse langemist 0%-le õigeaegselt välja vahetatud.	Eemaldage masinast esmalt katlakivi, seejärel paigaldage AquaClean filter.

Probleem	Põhjus	Lahendus
	AquaClean filtrit ei ole paigaldatud esmase seadistamise käigus, vaid pärast umbes 25 kohvi (tassi maht 100 ml) valmistamist. Masin peab enne AquaClean filtri paigaldamist olema täielikult katlakivivaba.	Esmalt eemaldage masinast katlakivi ja seejärel paigaldage uus AquaClean filter. Pärast katlakivi eemaldamise protseduuri nullitakse filter 0/8-le. Kinnitage filtri aktiveerimine alati masina menüüs. Tehke seda ka pärast filtri vahetamist.
Uus veefilter ei sobi.	Üritate paigaldada AquaClean filtri asemel muud filtrit.	Masinasse sobib ainult AquaClean filter.
Masin teeb müra.	On normaalne, et masin teeb töötamise käigus müra.	Kui masin hakkab tegema teistsugust müra, puhastage kohvimoodul ja määrige seda.



www.philips.com/coffee-care



421946040991



>75% recycled paper