

















Register your product and get support at
www.philips.com/welcome

HR7775, HR7774



PHILIPS



4	
5	
6	
7	
9	
11	
13	
14	
16	
18	
19	
20	
25	
26	
28	
29	

ES | Introducción

Felicitaciones por su compra y bienvenido a Philips. Para aprovechar la ayuda que ofrece Philips, registre su producto en www.philips.com/welcome

ES | Importante

Lea atentamente este manual del usuario antes de usar el artefacto y consérvelo para consultarlo en el futuro.

Peligro

- No sumerja la unidad del motor en agua u otros líquidos, ni la coloque bajo el agua de la canilla.

Advertencia

- Antes de enchufarlo, verifique que el voltaje indicado en el artefacto coincida con el de la red eléctrica local.
- No conecte el artefacto a un interruptor con temporizador para evitar situaciones de riesgo.
- No utilice el artefacto si el cable de alimentación, el enchufe u otras piezas están dañados.
- Si el cable de alimentación está dañado, deberá ser sustituido por Philips, un centro de servicio autorizado por Philips u otras personas autorizadas para evitar riesgos.
- Este artefacto no debe ser utilizado por personas con capacidad física, mental o sensorial reducida (adultos o niños) o sin los conocimientos y la experiencia necesarios, a menos que sean supervisados o instruidos acerca del uso del artefacto por una persona responsable de su seguridad.
- Asegúrese de que los niños no jueguen con este artefacto.
- No deje que el artefacto funcione sin supervisión.
- No utilice los dedos ni un objeto (por ejemplo, una espátula) para empujar los ingredientes por el tubo de entrada mientras el artefacto esté en funcionamiento. Use sólo el empujador.
- Tenga mucho cuidado cuando manipule los discos, las cuchillas de la batidora y las cuchillas de la procesadora. En especial cuando las retire, cuando vacíe los artefactos y durante su limpieza porque los bordes están muy afilados.

Precauciones

- Para apagar el artefacto, no gire el vaso de la batidora, el recipiente de la procesadora o de la juguera. Sólo coloque el botón de velocidad en la posición OFF.
- Apague el artefacto antes de retirar cualquier accesorio.
- Desenchufe el artefacto inmediatamente después de usarlo.
- Desenchufe siempre el artefacto antes de introducir los dedos o un objeto (por ejemplo, una espátula).
- Para quitar la tapa del recipiente o el vaso, espere hasta que las piezas móviles se detengan.
- No utilice accesorios o piezas de otros fabricantes o que no hayan sido específicamente recomendados por Philips. De lo contrario, la garantía quedará anulada.
- No exceda el contenido máximo indicado en el recipiente de la procesadora o de la batidora.
- No utilice la juguera si el tamiz está dañado.
- Consulte las tablas que aparecen en este manual de usuario para conocer las cantidades y los tiempos de procesado correctos.
- Antes de usar el artefacto por primera vez, limpie a fondo las piezas que entrarán en contacto con los alimentos.
- Deje que los ingredientes calientes se enfríen antes de procesarlos (temperatura máx. 80 °C/175 °F).
- Nivel de ruido: Lc= 78 dB (A)

Campos electromagnéticos (CEM)

Este artefacto de Philips cumple con todos los estándares sobre campos electromagnéticos (CEM). Si se emplea correctamente y de acuerdo con las instrucciones de este manual, el artefacto puede usarse sin riesgos según la evidencia científica disponible en la actualidad.

Bloqueo de seguridad incorporado

Esta característica garantiza que el artefacto se encienda sólo si en la unidad motora se colocaron de forma correcta el vaso de la batidora con las cuchillas, el recipiente de la procesadora y de la juguera con la unidad de acoplamiento y el exprimidor. Si estos accesorios están colocados de forma correcta, el bloqueo de seguridad deberá desactivarse cuando se gire el accesorio en la dirección del símbolo de "bloqueo" (hasta oír un clic).

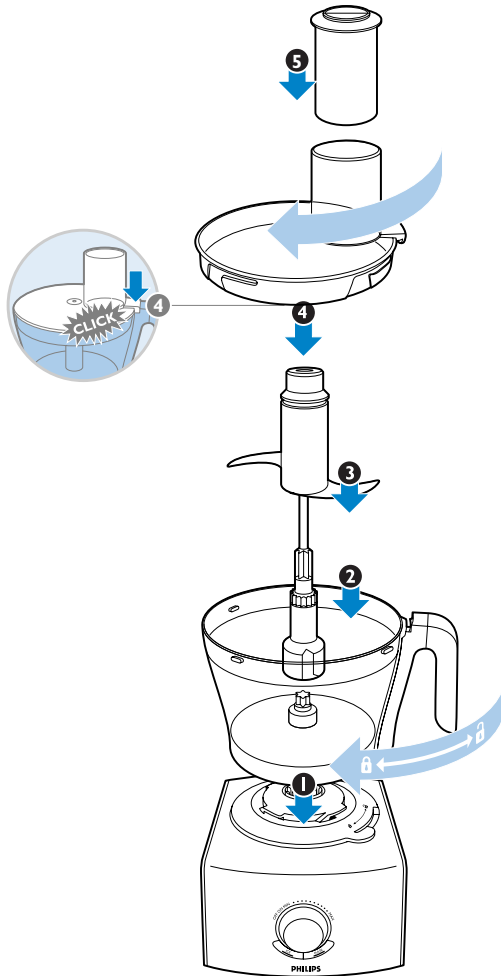

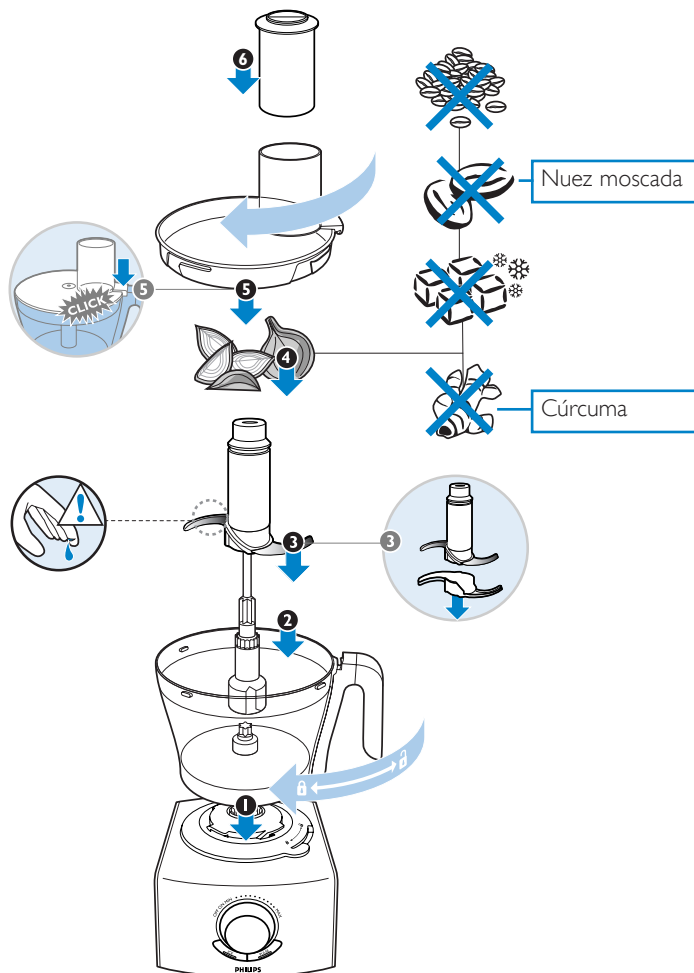

ES | Cuchillas - Consejos y advertencias

No deje que el artefacto funcione durante demasiado tiempo para picar queso (duro) o chocolate. Si estos ingredientes se calientan demasiado pueden empezar a derretirse y formar grumos.

Coloque las cuchillas de la procesadora en su recipiente antes de añadir los ingredientes.

No utilice las cuchillas de la procesadora para picar ingredientes muy duros, como granos de café, nuez moscada, cúrcuma y cubos de hielo porque podrían estropear el filo de las cuchillas.

No llene el recipiente por encima de la indicación MAX.

- El tiempo de procesado estándar para picar alimentos es de 30 a 60 segundos.
- Si pica cebolla, utilice el pulsador varias veces para evitar picarla demasiado fina.

Si los alimentos se adhieren a las cuchillas o al interior del recipiente de la procesadora:

- 1 Apague el artefacto.
- 2 Quite la tapa del recipiente.
- 3 Retire los ingredientes de las cuchillas o de las paredes del recipiente con una espátula.

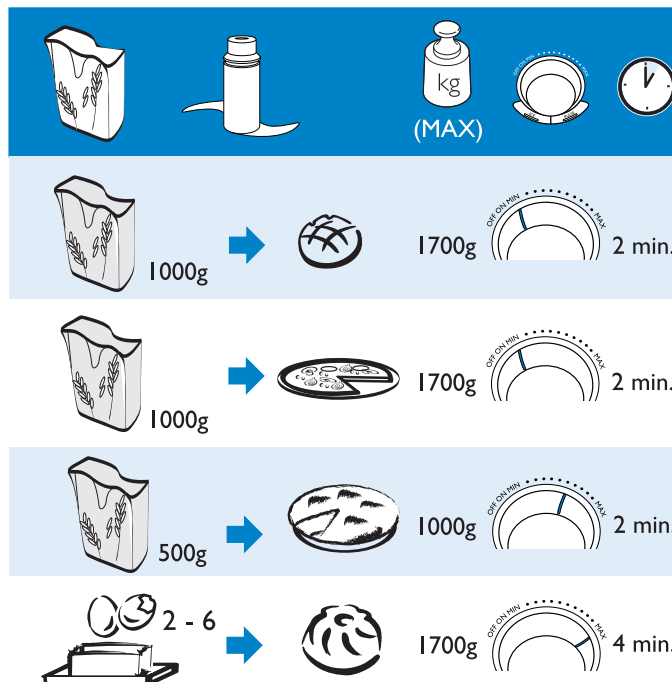
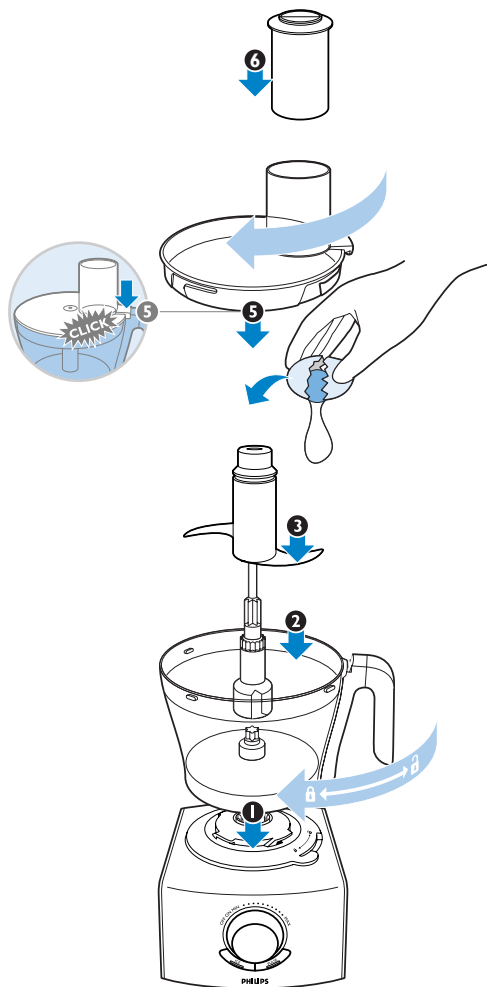

ES | Accesorio para amasar - Consejos y advertencias

- Coloque el accesorio para amasar en el recipiente antes de empezar a agregar los ingredientes.
- El tiempo de procesado estándar para amasar es de 30 a 180 segundos.



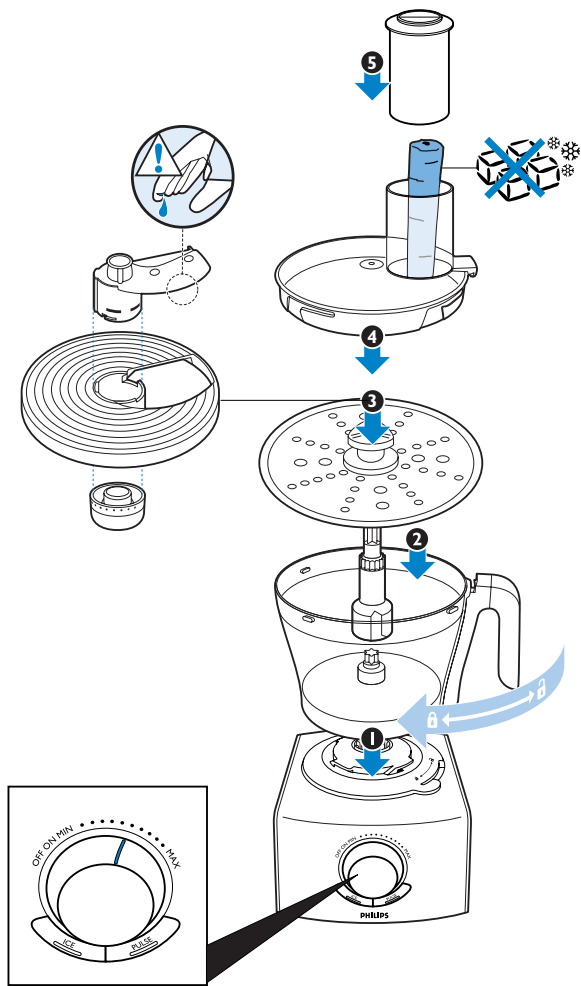

 (MAX)	1000g	200g	3x	1000g	750g



-
-
-
-
-
-
-
-
-
- STORAGE
-
- WORLD-WIDE
WARRANTY
-
-
-



ES | Discos - Consejos y advertencias



No ejerza demasiada presión con el empujador cuando introduzca los ingredientes por el tubo de entrada.



No deje que el artefacto funcione durante demasiado tiempo si ralla queso (duro) para evitar que se caliente demasiado, se derrita y se formen grumos. Para rallar chocolate, utilice sólo las cuchillas de la procesadora (página 6).







No llene el recipiente por encima de la indicación MAX.



1 Corte los ingredientes de tamaño grande para poder introducirlos.



2 Para obtener mejores resultados, llene el tubo de entrada de forma pareja.

- 
- 
- 
- 
- 
- Si debe cortar en tiras o rallar ingredientes blandos, utilice una velocidad baja para evitar que se conviertan en puré.
 - Si los ingredientes que va a rallar o cortar en rodajas tienen un diámetro pequeño, coloque el empujador exterior en el tubo de entrada para hacerlos más pequeños. A continuación, utilice el empujador interior para empujar los ingredientes por el tubo de entrada.
 - Para procesar una gran cantidad de ingredientes, divídalos en pequeñas cantidades y procéselas por separado.



Disco ajustable para cortar en rodajas - Consejos y advertencias



El disco ajustable para cortar en rodajas le permite cortar ingredientes con el grosor que desee.



No toque el borde del accesorio para cortar en rodajas porque está muy afilado.









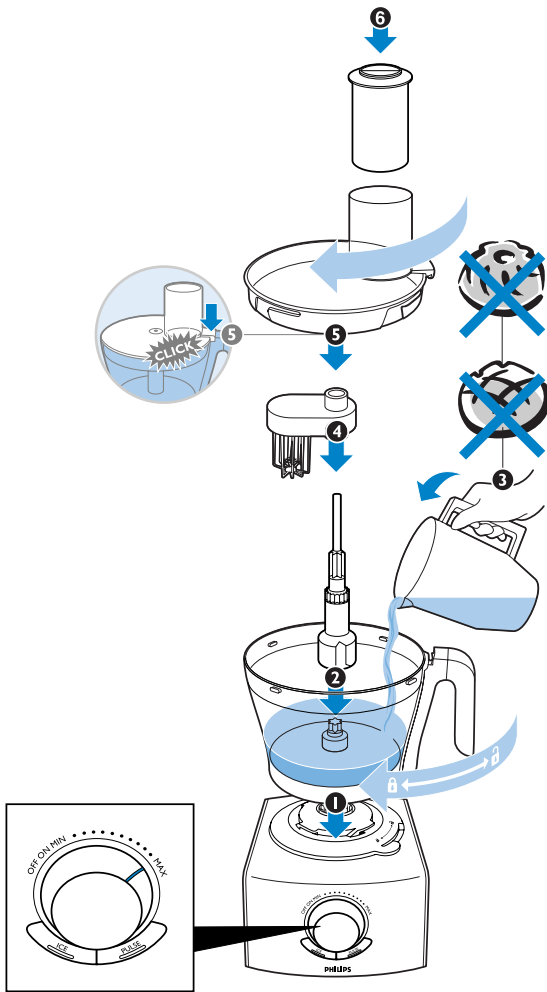

No llene el recipiente por encima de la indicación MAX.

1 Inserte el accesorio para cortar en rodajas en la parte superior del soporte.

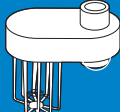
2 Coloque el botón de ajuste en la parte inferior del disco y gírelo hasta la posición marcada con un punto.

3 Gire el botón de ajuste para establecer el grosor de corte que desea.



 (MAX)		
 2 - 7	➔ 	60 - 180 sec.
 125 - 750 ml	➔ 	30 - 90 sec.



ES | Disco batidor - Consejos y advertencias

Puede utilizar el disco batidor para batir crema, huevos y claras o preparar budín, mayonesa o masas esponjosas para tartas y bizcochuelos.

No utilice el disco batidor para preparar masas para tartas o bizcochuelos con manteca o margarina, ni tampoco para amasar. Para estas tareas utilice el accesorio para amasar (consulte la página 7).

No llene el recipiente por encima de la indicación MAX.

- Asegúrese de que el recipiente y el disco batidor estén secos y limpios para batir claras de huevo. Las claras deben estar a temperatura ambiente.

Limpie siempre el disco batidor después de usarlo.



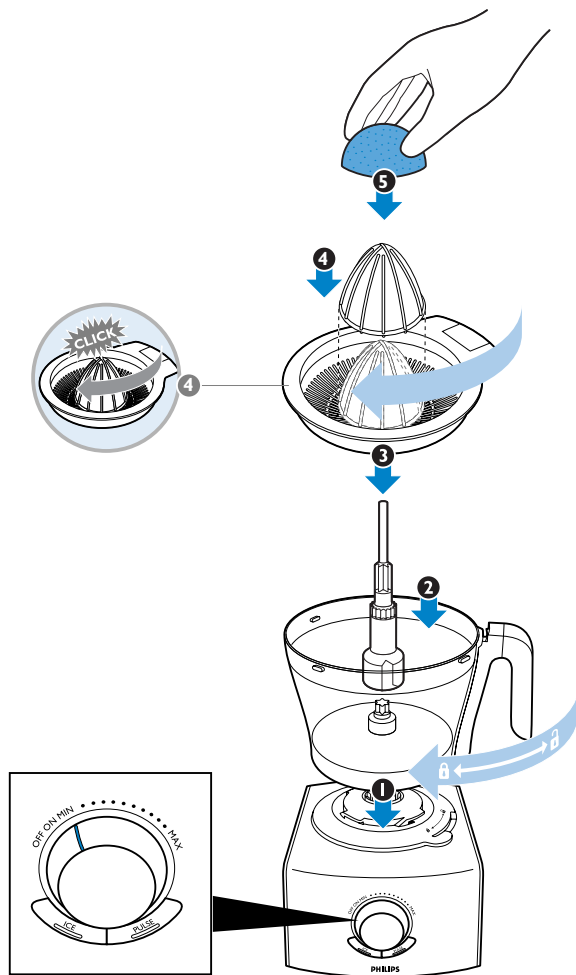

ES | Exprimidor - consejos y advertencias

No llene el recipiente por encima de la indicación MAX.

Nota: Para que funcione el exprimidor, el soporte de accesorios tiene que estar montado en el recipiente de la procesadora y el saliente del tamiz debe estar colocado sobre el mango del recipiente.

Si todas las piezas se han colocado de manera correcta, el cono comenzará a girar cuando coloque el botón en la posición de velocidad mínima.

1 Coloque el botón de control en la posición de velocidad mínima.

2 Presione con la fruta sobre el cono.

Nota: Deje de presionar de vez en cuando para quitar la pulpa del tamiz.

3 Apague el aparato cuando haya terminado de exprimir o cuando quiera quitar la pulpa del tamiz. Después quite el recipiente del artefacto con el tamiz y el cono colocados.



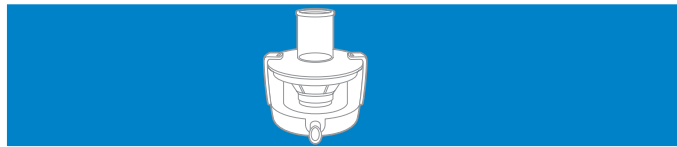
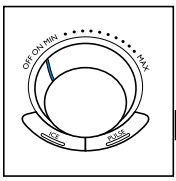
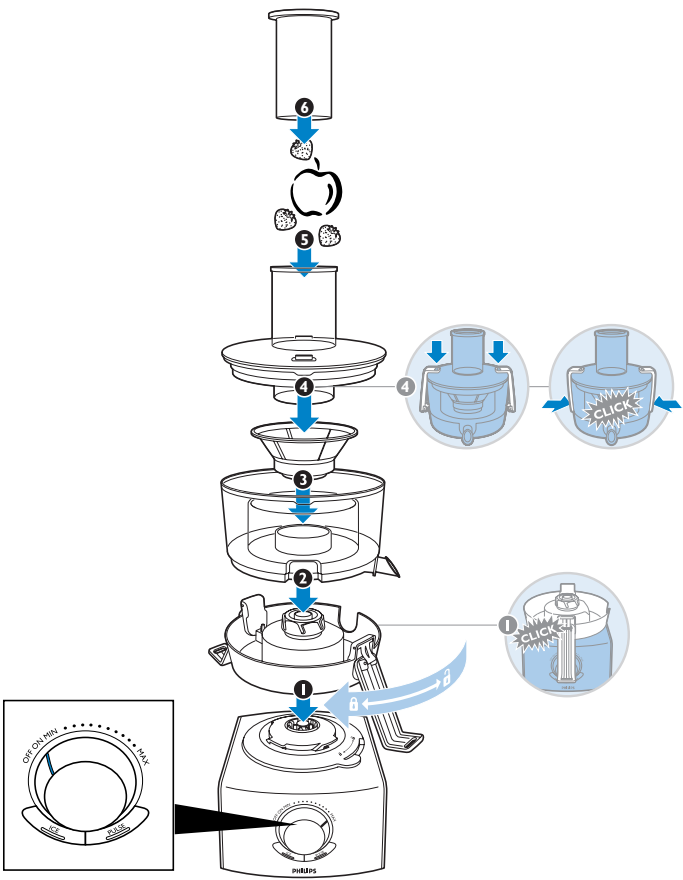

ES | Juguera - Consejos y advertencias

No introduzca la mano ni ningún objeto por el tubo de entrada (por ejemplo, un tenedor, un cuchillo, una cuchara o una espátula). Sólo debe utilizarse el empujador que se suministra con el artefacto.

Espere a que el tamiz deje de girar completamente antes de quitar la tapa.

- Pruebe el tamiz antes de usarlo. No utilice la juguera si percibe algún daño, grieta o rotura, o si el disco de rallar está flojo o suelto.
- El tiempo de procesado estándar para hacer jugos es de 30 a 90 segundos.
- Pele los cítricos, las ananas, los melones, etc. antes de introducirlos en la juguera.
- Quite los carozos de las cerezas, ciruelas, duraznos, damascos, etc. antes de introducirlos en la juguera.



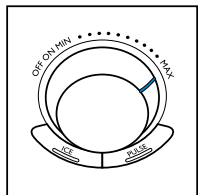
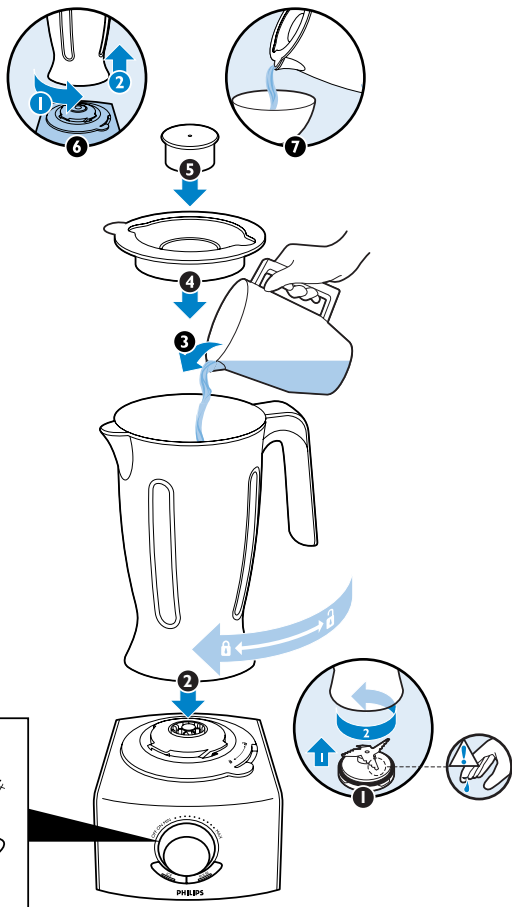

		kg (MAX)	
	→		1500 ml
	→		1500 ml
	→		750 ml
	→		1500 ml
	→		1000 ml
	→		6



ES | Batidora - Consejos y advertencias

Antes de colocar las cuchillas en el vaso de la batidora, coloque siempre el anillo obturador.

Siempre deje que el artefacto se enfríe hasta alcanzar la temperatura ambiente después de procesar dos ingredientes.

Nunca abra la tapa si las cuchillas están en movimiento.

- Para agregar ingredientes líquidos durante el proceso, quite el medidor y viértalos en el vaso a través del orificio de la tapa.
- Corte los ingredientes sólidos en trozos pequeños antes de procesarlos.
- Si desea preparar una gran cantidad de ingredientes, procéselos en pequeñas cantidades en vez de hacerlo de una sola vez.
- Utilice ingredientes cocidos para preparar sopas.
- Si procesa líquidos calientes o que pueden formar espuma (por ejemplo, leche), no vierta más de un litro en el vaso para evitar que se derramen.
- Si los ingredientes no se procesan tal como es necesario, apague el artefacto y revuélvalos con una espátula. Retire parte del contenido para procesar cantidades más pequeñas o bien agregue un poco de líquido.

Si los ingredientes se adhieren a la pared del vaso de la licuadora:

- 1** Apague el artefacto y desenchúfelo.
- 2** Abra la tapa y utilice una espátula para separar los ingredientes de las paredes del vaso.

Nota: Mantenga la espátula a una distancia de aproximadamente 2 cm de la cuchilla para mayor seguridad



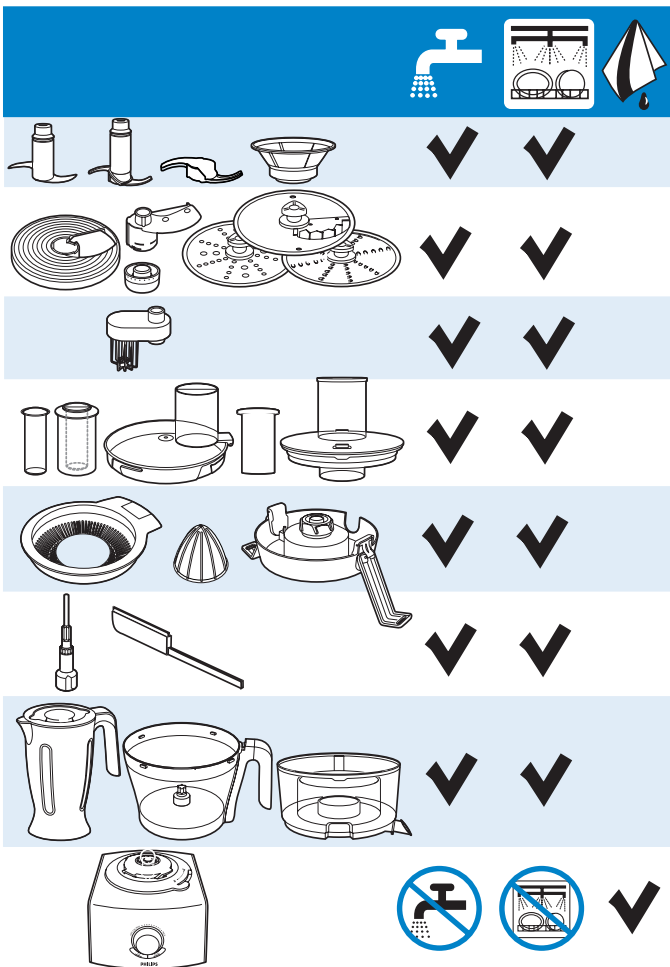

ES | Limpieza

No utilice esponjas ni limpiadores o líquidos abrasivos como bencina o acetona para limpiar el artefacto.

- Desenchufe el artefacto antes de retirar los accesorios o limpiar la unidad.
- Utilice el pulsador para limpiar previamente el recipiente de la procesadora y el vaso de la licuadora con facilidad y rapidez. Simplemente agregue un poco de agua y detergente líquido en el recipiente o el vaso y asegure la tapa. A continuación, presione el pulsador hasta que estén limpios. Si limpia la procesadora de esta forma, asegúrese de que las cuchillas estén colocadas en el recipiente.

ES | Guardado

- Para evitar que el artefacto y las piezas se deterioren, no lo encienda con las piezas guardadas en el interior del recipiente.



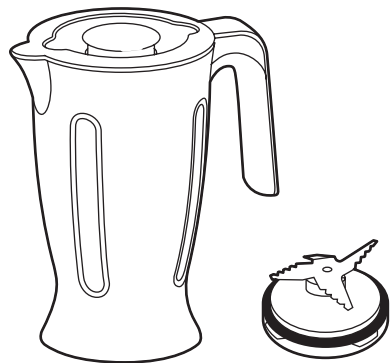

ES Disco para rallar

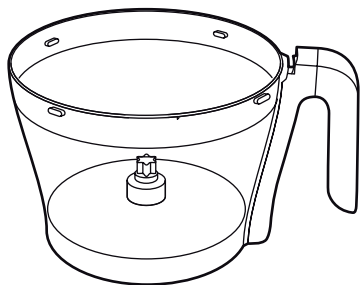

ES Recipiente de la procesadora

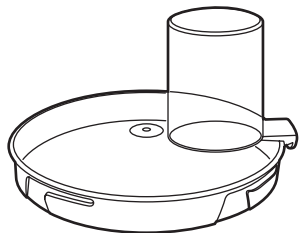

ES Tapa del recipiente de la procesadora

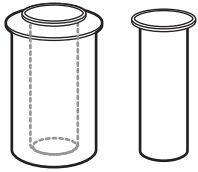

ES Empujador interior y exterior

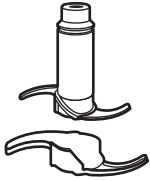

ES Cuchillas para la procesadora con funda protectora



ES Accesorio para amasar

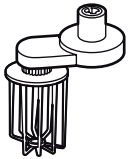

ES Disco batidor

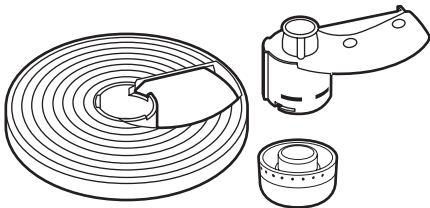

ES Disco rebanador ajustable



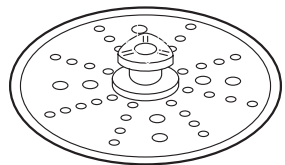

ES Disco de doble cara para cortar en tiras

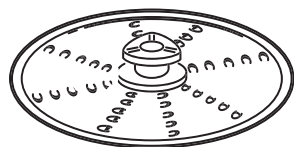

ES Disco para rallar

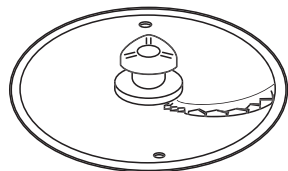

ES Disco para cortar en juliana

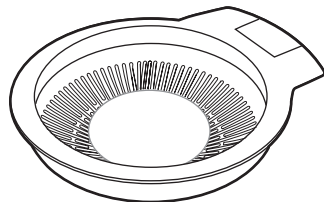

ES Tamiz del exprimidor



ES Cono del exprimidor

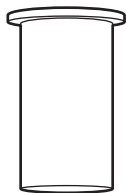

ES Empujador de la juguera

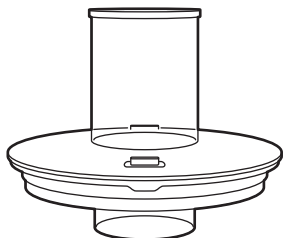

ES Tapa del recipiente de la juguera

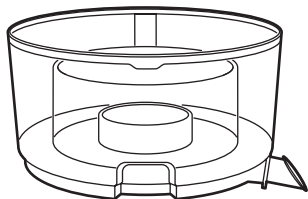

ES Recipiente de la juguera con boquilla integrada



ES Tamiz de la juguera



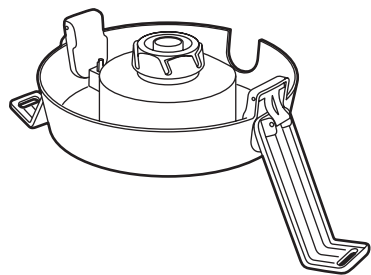

ES Unidad de acoplamiento de la juguera con sujetadores

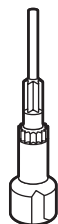

ES Portaherramientas

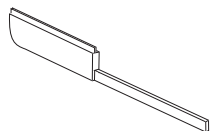

ES Espátula

ES | Garantía y servicio técnico

Si desea obtener información o servicio técnico o tiene alguna dificultad, visite el sitio Web de Philips en www.philips.com o comuníquese con el centro de atención al cliente de Philips de su país (el número de teléfono figura en la garantía internacional). Si no existe un centro de atención al cliente de Philips en su país, diríjase al distribuidor local de Philips.



ES | Solución de problemas

Problema	Solución
El artefacto no enciende.	Asegúrese de que todas las marcas de montaje (en la tapa del recipiente, el recipiente, el vaso y la unidad motora) estén correctamente alineadas.
El artefacto se detuvo repentinamente.	Es posible que la tapa del recipiente se haya abierto por la potencia del proceso. Cierre la tapa. El artefacto comenzará a funcionar de inmediato. La tarea de procesado es demasiado fuerte. Coloque el botón de control en la posición OFF para apagar el aparato y desenchúfelo de la toma de corriente. Deje que el aparato se enfríe a temperatura ambiente. Enchúfelo y vuelva a encenderlo. Procese los ingredientes en pequeñas cantidades.
El motor del artefacto funciona pero el cono del exprimidor no gira.	Compruebe que haya insertado el soporte de los accesorios. Compruebe que haya colocado el tamiz del exprimidor de manera correcta. La indicación en el tamiz debe coincidir con la indicación que se encuentra en el mango del recipiente.

Problema	Solución
El motor desprende un olor desagradable durante el funcionamiento.	Es normal que un artefacto nuevo desprenda un olor desagradable o eche un poco de humo las primeras veces que se usa. Dejará de ocurrir cuando se haya utilizado varias veces. También es posible que desprenda un olor desagradable o eche humo si se utiliza durante mucho tiempo seguido. En ese caso, deberá apagarlo y dejar que se enfríe a temperatura ambiente durante una hora.
Las cuchillas o el motor se bloquean cuando se procesan los ingredientes.	Apague el artefacto y utilice una espátula para retirar los ingredientes que bloquean la cuchilla. Es recomendable que procese cantidades más pequeñas.
El vaso de la batidora gotea	Apague el artefacto y retire los ingredientes del vaso. Quite las cuchillas y compruebe si ha colocado correctamente el anillo obturador en las cuchillas.
El botón para picar hielo no funciona.	Si desea utilizar la función de picar hielo, gire el botón de control a la posición ON y después pulse el botón para picar hielo.

Preguntas frecuentes

Pregunta	Respuesta
¿Puedo lavar todas las piezas desmontables en el lavaplatos?	Sí, excepto la unidad motora y la funda protectora de las cuchillas.
¿Qué significa "Pulse" (turbo)?	Si pulsa el botón turbo y lo mantiene presionado, el aparato funcionará a su velocidad máxima. Se recomienda utilizarlo si desea tener un mayor control del procesado, por ejemplo, cuando pique ingredientes.
¿Puedo echar ingredientes hirviendo en el vaso de la licuadora?	No, deje que los líquidos o los ingredientes sólidos se enfríen hasta los 80 °C para evitar que se dañen los accesorios.



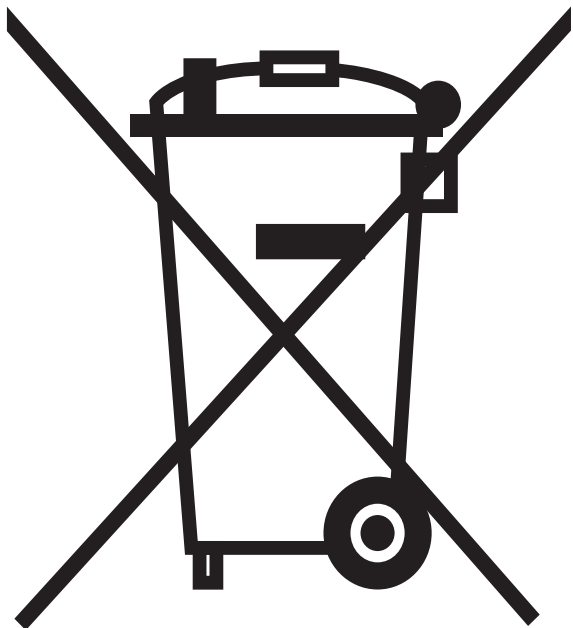

ES | Medio ambiente

- ▶ Al final de su vida útil, no tire el artefacto junto con la basura común. Llévelo a un centro de recolección oficial para que sea reciclado. De esta forma, ayudará a proteger el medio ambiente.





www.philips.com



4222.002.7086.1