

PHILIPS

HD928X

Uporabniški priročnik

KAZALO VSEBINE

Pomembno	3
Uvod	9
Splošni opis	9
Pred prvo uporabo	10
Aplikacija NutriU	10
Glasovno upravljanje	11
Priprava pred uporabo	11
Uporaba aparata	12
Preglednica s hrano	12
Cvrtje z vročim zrakom	13
Izbira načina ohranjanja toplote	17
Priprava jedi s prednastavitvijo	18
Preklop na drugo prednastavitev	20
Začetek recepta z aplikacijo NutriU	21
Priprava domačega krompirčka	21
Čiščenje	22
Preglednica za čiščenje	23
Shranjevanje	24
Recikliranje	24
Izjava o skladnosti	24
Garancija in podpora	24
Posodobitve programske opreme	24
Združljivost z napravami	25
Tovarniška ponastavitev	25
Odpravljanje težav	25

Pomembno

Pred uporabo aparata natančno preberite ta pomembna navodila in jih shranite za poznejšo uporabo.

Nevarnost

- Aparata ne potaplajte v vodo in ga ne spirajte pod tekočo vodo.
- Pazite, da v aparat ne pride voda ali druga tekočina, ker to lahko povzroči električni udar.
- Sestavine za cvrtje vedno položite v košaro, da ne pridejo v stik z grelnimi elementi.
- Med delovanjem aparata ne pokrivajte odprtih za dovod in odvod zraka.
- Posode ne napolnite z oljem, ker to lahko povzroči nevarnost požara.
- Aparata ne uporabljajte, če je poškodovan vtič, napajalni kabel ali sam aparat.
- Med delovanjem aparata se ne dotikajte njegove notranjosti.
- Nikoli ne vstavljajte živil v količini, ki bi presegala oznako na košari za največjo dovoljeno količino.
- Vedno se prepričajte, da je grelnik prost in v njem ni zataknenih živil.

Opozorilo

- Če je omrežni kabel poškodovan, ga lahko zamenja samo družba Philips, njen servisni zastopnik ali druga usposobljena oseba, da se izognete nevarnosti.
- Aparat priključite le na ozemljeno vtičnico. Vtič mora biti pravilno vstavljen v stensko vtičnico.
- Tega aparata ni mogoče upravljati z zunanjim časovnikom ali ločenim sistemom za daljinsko upravljanje.
- Dostopne površine med delovanjem lahko postanejo vroče.



- Ta aparat lahko uporabljajo otroci od 8. leta starosti naprej in osebe z zmanjšanimi fizičnimi ali psihičnimi sposobnostmi ali s pomanjkljivimi izkušnjami in znanjem, če so prejele navodila glede varne uporabe aparata ali jih pri uporabi nadzoruje odgovorna oseba, ki jih opozori na morebitne nevarnosti. Otroci naj se ne igrajo z aparatom. Otroci aparata ne smejo čistiti in vzdrževati, če niso starejši od 8 in pod nadzorom.
- Aparat in kabel hranite izven dosega otrok, mlajših od 8 let.
- Aparata ne postavljajte ob steno ali ob druge aparate. Na zadnji strani, ob straneh in nad aparatom naj bo vsaj 10 cm prostora. Na aparat ne postavljajte predmetov.
- Med cvrtjem z vročim zrakom se skozi odprtine za odvod zraka odvaja vroča para. Pazite, da bodo vaše roke in obraz na varni oddaljenosti od pare in odprtin za odvod zraka. Pazite tudi na vročo paro in zrak, ko odstranjujete posodo iz aparata.
- V aparatu nikoli ne uporabite lahkih sestavin ali papirja za peko.
- Shranjevanje krompirja: temperatura mora biti primerna za sorto shranjenega krompirja in mora znašati nad 6 °C, s čimer se zmanjša nevarnost izpostavljenosti akrilamidu v pripravljenem živilu.
- Aparata ne postavljajte na vroči plinski štedilnik, druge električne štedilnike in električne kuhalne plošče ali v njihovo bližino ter v segreto pečico.
- Posode nikoli ne napolnite z oljem.
- Aparat je namenjen uporabi pri temperaturi okolja med 5 °C in 40 °C.

- Preden priključite aparat na električno omrežje, preverite, ali napetost, navedena na aparatu, ustreza napetosti lokalnega električnega omrežja.
- Omrežnega kabla ne hranite v bližini vročih površin.
- Aparata ne postavljajte na vnetljive materiale, kot so prti in zavese, ali v njihovo bližino.
- Aparat uporabljajte izključno v namene, ki so opisani v tem priročniku, in uporabljajte samo originalno Philipsovo dodatno opremo.
- Aparata ne pustite delovati brez nadzora.
- Posoda, košara in odstranjevalnik maščobe so med uporabo aparata in po njej vroči, zato z njimi vedno ravnajte previdno.
- Pred prvo uporabo aparata skrbno očistite vse dele, ki bodo prišli v stik s hrano. Glejte navodila v priročniku.

Pozor

- Aparat je namenjen izključno običajni uporabi v gospodinjstvu. Ni namenjen uporabi v okoljih, kot so čajne kuhinje v trgovinah, pisarnah, kmetijah in drugih delovnih okoljih. Prav tako ni namenjen uporabi s strani gostov v hotelih, motelih, gostiščih in drugih namestitvenih objektih.
- Če aparata ne uporabljate, pred sestavljanjem, razstavljanjem ali čiščenjem, ga odklopite iz električnega omrežja.
- Aparat postavite na vodoravno, ravno in stabilno podlago.
- Če se aparat uporablja nepravilno ali v profesionalne oziroma polprofesionalne namene oziroma na način, ki ni v skladu z uporabniškim priročnikom, postane garancija neveljavna, Philips pa ne prevzema nikakršne

odgovornosti za morebitno povzročeno škodo.

- Za pregled ali popravilo aparata se obrnite na Philipsov pooblaščen servis. Aparata ne poskušajte popravljati sami, saj boste s tem razveljavili garancijo.
- Po uporabi aparat vedno izklopite iz omrežne vtičnice.
- Preden aparat primete ali očistite, naj se ohlaja približno 30 minut.
- Sestavine, pripravljene v tem aparatu, morajo biti po cvrtju zlatorumene, in ne temne ali rjave barve. Odstranite zažgane ostanke. Surovega krompirja ne cvrite pri temperaturi nad 180 °C (da zmanjšate nastajanje akrilamidov).
- Med tresenjem ne pritiskajte gumba za sprostitev košare.
- Bodite previdni pri čiščenju zgornjega dela komore za pripravo jedi: vroč grelni element, robovi kovinskih delov.
- Vedno se prepričajte, da so živila v cvrtniku Airfryer v celoti toplotno obdelana.
- Vedno poskrbite, da boste imeli cvrtnik Airfryer pod nadzorom – tudi ko uporabljate funkcijo daljinskega upravljanja ali zakasnjene začetka.
- Pri pripravljanju mastne hrane lahko iz cvrtnika Airfryer izhaja dim. Bodite še posebej pozorni, ko uporabljate funkcijo daljinskega upravljanja ali zakasnjene začetka.
- Poskrbite, da funkcijo daljinskega upravljanja hkrati uporablja le ena oseba.
- Bodite pazljivi, ko s funkcijo zakasnjene začetka pripravljate hitro pokvarljivo hrano (lahko se namnožijo bakterije).

Elektromagnetna polja (EMF)

Ta Philipsov aparat ustreza vsem veljavnim standardom in predpisom glede elektromagnetnih polj.

Samodejni izklop

Aparat je opremljen s funkcijo samodejnega izklopa. Če v roku 20 minut ne pritisnete gumba, se aparat samodejno izklopi.

Aparat ročno izklopite tako, da pritisnete gumb za vklop/izklop.

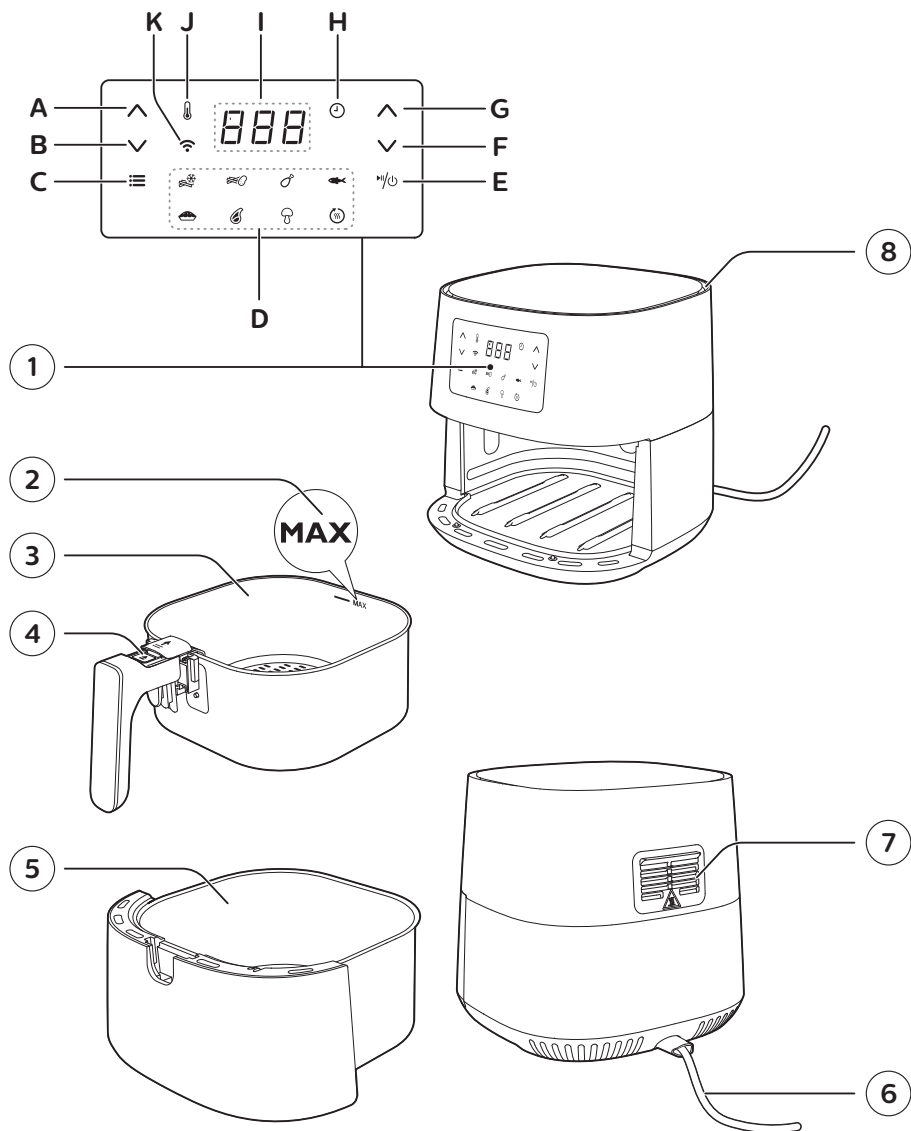

Uvod

Čestitamo vam za nakup in dobrodošli pri Philipsu!
Če želite popolnoma izkoristiti podporo, ki jo nudi Philips, izdelek registrirajte na spletnem mestu **www.philips.com/welcome**.

Philips Airfryer je edini cvrtnik z edinstveno tehnologijo Rapid Air za cvrtje vaše najljubše hrane z malo ali brez dodanega olja in do 90 % manj maščobe.

Tehnologija Philips Rapid Air z zvezdasto zasnovno poskrbi, da je hrana popolnoma pripravljena in da je vsak griljaj vrhunskega okusa.

Zdaj lahko uživate v popolno pripravljeni ocvrtni hrani, ki je zunaj hrustljava, znotraj pa ravno prav mehka. V njem lahko cvrete, pečete in pražite ter tako na zdrav, hiter in enostaven način pripravite številne okusne jedi.





Po navdih, recepte in informacije o cvrtniku Airfryer pojdite na spletno stran **www.philips.com/kitchen** ali pa prenesite brezplačno aplikacijo NutriU* za IOS® ali Android™.

*Aplikacija NutriU morda ni na voljo v vaši državi.

V tem primeru za navdih obiščite lokalno Philipsovo spletno mesto.

Splošni opis

- 1 Nadzorna plošča
 - A Gumb za zvišanje temperature
 - B Gumb za znižanje temperature
 - C Gumb za meni
 - D Prednastavljeni meniji
 - E Gumb za vklop/izklop
 - F Gumb za skrajšanje časa
 - G Gumb za podaljšanje časa
 - H Indikator časa
 - I Zaslon
 - J Indikator temperature
 - K Indikator povezave Wi-Fi
- 2 Oznaka MAX
- 3 Košara
- 4 Gumb za sprostitvev košare
- 5 Posoda
- 6 Napajalni kabel
- 7 Odvod zraka
- 8 Dovod zraka

Stanje indikatorja Wi-Fi	
Indikator Wi-Fi  je izklopljen	<ul style="list-style-type: none">Airfryer ni povezan z vašim domačim omrežjem Wi-Fi (začetna nastavitve povezave Wi-Fi še ni opravljena) ali pa je povezava z domačim omrežjem Wi-Fi prekinjena zaradi npr. novega usmerjevalnika ali prevelike razdalje med cvrtnikom Airfryer in usmerjevalnikom.
Indikator Wi-Fi  je vklopljen	<ul style="list-style-type: none">Konfiguracija z aplikacijo NutriU je končana in Airfryer je povezan z domačim omrežjem Wi-Fi.
Indikator Wi-Fi  utripa	<ul style="list-style-type: none">Airfryer je morda v načinu "nastavitve" med postopkom nastavitve povezave Wi-Fi. Na zaslonu so prikazane tri črtice, gumb na cvrtniku Airfryer pa ni mogoče uporabljati. Če je bila povezava z omrežjem predhodno že vzpostavljena, utripajoča lučka LED pomeni, da je Airfryer v postopku povezovanja z domačim omrežjem Wi-Fi.
Indikator Wi-Fi  utripa z dolgimi presledki	<ul style="list-style-type: none">Funkcija Wi-Fi cvrtnika Airfryer je okvarjena. Airfryer lahko uporabljate brez funkcij, ki jih zagotavlja povezava, ali pa pokličite Philipsovo številko za stik z uporabniki oziroma se obrnite na center za pomoč uporabnikom v svoji državi.

Pred prvo uporabo

- 1 Odstranite vso embalažo.
- 2 Z aparata odstranite vse (morebitne) nalepke in etikete.
- 3 Pred prvo uporabo temeljito očistite aparat, kot je opisano v poglavju o čiščenju aparata.

Aplikacija NutriU

Philipsov cvrtnik Airfryer podpira Wi-Fi in omogoča povezavo z aplikacijo NutriU za popolno doživetje cvrtnika. V aplikaciji lahko izberete priljubljene recepte, jih pošljete v Airfryer in zaženete iz pametne naprave. Postopek priprave lahko zaženete, nadzirate in prilagajate s pametno napravo od koderkoli, tudi če niste doma.

Povezava cvrtnika Airfryer z aplikacijo

- 1 Vtič cvrtnika Airfryer priključite v električno vtičnico.
- 2 Pred enostavno nastavitvijo povezave Wi-Fi mora biti pametna naprava v doseg vašega domačega omrežja Wi-Fi.
- 3 V pametno napravo prenesite Philipsovo aplikacijo NutriU iz trgovine z aplikacijami ali s strani www.philips.com/nutriU, sledite postopku registracije in v svojem profilu v razdelku "My Appliances" (Moji aparati) izberite povezani Airfryer.
- 4 Po navodilih v aplikaciji povežite Airfryer s svojim omrežjem Wi-Fi in ga združite s pametno napravo.
- 5 Ko lučka LED za Wi-Fi v uporabniškem vmesniku cvrtnika Airfryer neprekinjeno sveti, je cvrtnik povezan.

Opomba

- Airfryer povežite v domače omrežje Wi-Fi 2,4 GHz, 802.11 b/g/n.
- Za povezavo cvrtnika Airfryer z domačim omrežjem Wi-Fi je potrebna enostavna nastavitve povezave Wi-Fi.
- S postopkom združevanja boste povezali aplikacijo NutriU in pametni Airfryer.
- Postopek nastavitve povezave Wi-Fi lahko prekličete v aplikaciji ali tako, da Airfryer izključite iz vtičnice.
- S cvrtnikom Airfryer je lahko istočasno združena samo ena pametna naprava. Če postopek združevanja začne še drugi uporabnik, se prvi uporabnik izloči in mora ob naslednji uporabi cvrtnika Airfryer postopek združevanja ponoviti.
- Za začetek postopka združevanja pridržite gumb za znižanje temperature ter upoštevajte navodila v aplikaciji ali pa postopek začnite v nastavitvah aplikacije NutriU.

Glasovno upravljanje

- 1 Prenesite aplikacijo NutriU.
- 2 Aplikacijo NutriU povežite s cvrtnikom Airfryer.
- 3 Podajte soglasje glede "priprave jedi na daljavo".
- 4 Aplikacijo NutriU povežite z aplikacijo glasovnega pomočnika. Povezavo lahko vzpostavite neposredno med uvajanjem ali pozneje v nastavitvah aplikacije NutriU. Če v aplikaciji NutriU ni prikazana možnost za aktiviranje glasovnega upravljanja, z aplikacijo glasovnega pomočnika aktivirajte spretnost Kitchen+.

Opomba

- Če nimate aplikacije glasovnega pomočnika, jo najprej prenesite, da boste lahko z njo pošiljali ukaze cvrtniku Airfryer.
- Podrobni glasovni ukazi so na voljo v aplikaciji za glasovno upravljanje.

Priprava pred uporabo

- 1 Aparat postavite na stabilno, vodoravno, ravno in na vročino odporno površino.

Opomba

- Na aparat ali zraven njega ne postavljajte predmetov. To lahko ovira pretok zraka in vpliva na rezultate cvrtja.
- Delujočega aparata ne postavljajte ob ali pod predmete, ki jih para lahko poškoduje, na primer ob ali pod stene in omare.
- Gumijasti čep pustite v posodi. Pred toplotno obdelavo ga ne odstranite.

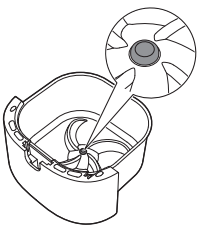

Uporaba aparata

Preglednica s hrano

S spodnjo preglednico si lahko pomagate pri izbiri osnovnih nastavitev za vrsto hrane, ki jo želite pripraviti.



Opomba

- Te nastavitve so samo predlogi. Ker imajo sestavine različen izvor, velikost, obliko in znamko, ne moremo zagotoviti najboljših nastavitev za določene sestavine.
- Ko pripravljate večje količine hrane (npr. krompirček, kozice, piščančja bedra, zamrznjene prigrizke), med pripravo dvakrat ali trikrat pretresite, obrnite ali premešajte sestavine v košari, da dosežete najboljši rezultat.

Sestavine	Najm.–najv. količina	Čas (min.)	Temperatura	Opomba
Tanek zamrznjen krompirček (7 x 7 mm/0,3 x 0,3 palca)	200–800 g/7–28 oz	14–31	180 °C/350 °F	• Vmes dvakrat ali trikrat pretresite, obrnite ali premešajte
Domači ocvrt krompirček (debeline 10 x 10 mm/0,4 x 0 4 palca)	200–800 g/7–28 oz	20–40	180 °C/350 °F	• Vmes dvakrat ali trikrat pretresite, obrnite ali premešajte
Zamrznjeni piščančji krocketi	200–600 g/7–21 oz	9–20	200 °C/400 °F	• Na polovici pretresite, obrnite ali premešajte
Zamrznjeni spomladanski zavitki	200–600 g/7–21 oz	9–20	200 °C/400 °F	• Na polovici pretresite, obrnite ali premešajte
Hamburger (pribl. 150 g/5 oz)	1–5 polpeti	16–21	200 °C/400 °F	
Mesna štruca	1200 g / 42 oz	55–60	150 °C/300 °F	• Uporabite pripomoček za peko
Kotleti brez kosti (pribl. 150 g/5 oz)	1–4 kotleti	15–20	200 °C/400 °F	• Na polovici pretresite, obrnite ali premešajte
Tanke klobase (pribl. 50 g/1,8 oz)	2–10 kosov	11–15	200 °C/400 °F	• Na polovici pretresite, obrnite ali premešajte
Piščančja bedra (pribl. 125 g/4,5 oz)	2–8 kosov	17–27	180 °C/350 °F	• Na polovici pretresite, obrnite ali premešajte
Piščančja prsa (pribl. 160 g/6 oz)	1–5 kosov	15–25	180 °C/350 °F	

Sestavine	Najm.–najv. količina	Čas (min.)	Temperatura	Opomba
Cel piščanec	1200 g/42 oz	60–70	180 °C/350 °F	
Cela riba (pribl. 300–400 g/11–14 oz)	1–2 ribi	20–25	200 °C/400 °F	
Ribji file (pribl. 200 g/7 oz)	1–5 (1 plast)	25–32	160 °C/325 °F	
Mešana zelenjava (grobo nasekljana)	200–800 g/7–28 oz	9–18	180 °C/350 °F	<ul style="list-style-type: none"> • Čas priprave jedi nastavite po svojem okusu • Na polovici pretresite, obrnite ali premešajte
Mafini (pribl. 50 g/1,8 oz)	1–9	13–15	180 °C/350 °F	<ul style="list-style-type: none"> • Uporabite modelčke za mafine
Torta	500 g/18 oz	40–45	160 °C/325 °F	<ul style="list-style-type: none"> • Uporabite pekač za torto
Predpripravljen kruh/žemljice (pribl. 60 g/2 oz)	1–6 kosov	6–8	200 °C/400 °F	
Domači kruh	800 g/28 oz	55–65	150 °C/300 °F	<ul style="list-style-type: none"> • Uporabite pripomoček za peko • Oblika kruha mora biti karseda ploska, s čimer preprečite, da bi se kruh ob vzhajanju dotaknil grelnega elementa.

Cvrtje z vročim zrakom

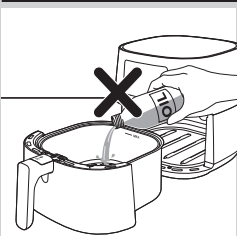

! Pozor

- To je Airfryer, ki uporablja vroč zrak. Posode ne napolnite z oljem, maščobo za pečenje ali drugo tekočino.
- Ne dotikajte se vročih površin. Uporabljajte ročaje ali gumbe. Vročo posodo prijemajte z zaščitnimi rokavicami za peko.
- Aparat je namenjen izključno uporabi v gospodinjstvu.
- Pri prvi uporabi se lahko iz aparata malo pokadi. To je normalno.
- Predgrevanje aparata ni potrebno.

1 Vtič vklopite v stensko vtičnico.

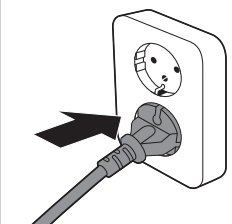

14 SLOVENŠČINA

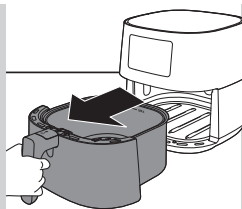

2 Posodo s košaro vzemite iz aparata tako, da povlečete ročaj.



3 Sestavine položite v košaro.

Opomba

- Airfryer lahko pripravi pestro izbiro sestavin. Ustrezne količine in približne čase priprave jedi poiščite v "Preglednici s hrano".
- Ne prekoračite količin, navedenih v "Preglednici s hrano", in ne polnite košare prek oznake "MAX", saj lahko poslabšate kakovost pripravljene hrane.
- Če želite hkrati pripraviti več različnih sestavin, pred pripravo preverite čas priprave za vsako od teh sestavin.

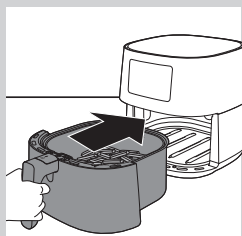

4 Namestite posodo s košaro nazaj v Airfryer.

Pozor

- Posodo uporabljajte samo, če je v njej košara.
- Med uporabo in nekaj časa po njej se ne dotikajte posode in košare, saj se zelo segrejeta.

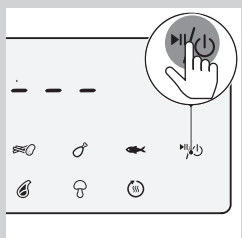

5 Pritisnite gumb za vklop/izklop, da vklopite aparat.

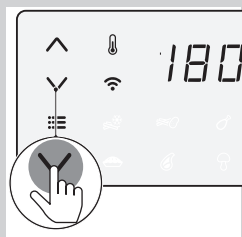

6 Pritiskajte gumb za zvišanje ali znižanje temperature, da izberete želeno temperaturo.

7 Pritiskajte gumb za podaljšanje časa, da izberete želeni čas.

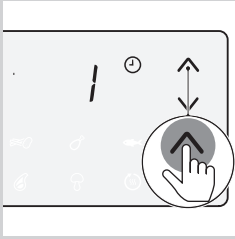

8 Pritisnite gumb za vklop/izklop, da se začne postopek priprave.

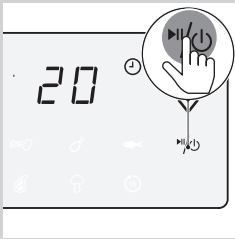

Opomba

- Med pripravo jedi se izmenično prikazujeta temperatura in čas.
- Zadnja minuta priprave jedi se odšteva v sekundah.
- Glejte preglednico s hrano z osnovnimi nastavitvami priprave različnih vrst hrane.
- Ko se postopek priprave jedi začne in je Airfryer združen s pametno napravo, lahko vidite, upravljate in spreminjate nastavitve kuhanja tudi z aplikacijo NutriU.
- **Če želite na cvrtniku Airfryer preklopiti temperaturne enote s Cezija na Fahrenheit ali obratno, hkrati za 10 sekund pridržite gumb za zvišanje in gumb za znižanje temperature.**

Nasvet

- Če želite kadarkoli med pripravljanjem jedi spremeniti čas ali temperaturo priprave, pritiskajte ustrezni gumb za zvišanje ali znižanje vrednosti.
- Če želite začasno ustaviti pripravo jedi, pritisnite gumb za vklop/izklop. Če želite nadaljevati pripravo jedi, ponovno pritisnite gumb za vklop/izklop.
- Ko izvlčete posodo in košaro, je aparat samodejno v načinu premora. Priprava jedi se nadaljuje, ko v aparat ponovno vstavite posodo in košaro.

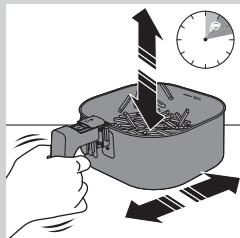

Opomba

- Če v 30 minutah ne nastavite želenega časa priprave jedi, se aparat iz varnostnih razlogov samodejno izklopi.
- Nekatero sestavino je treba pretresti ali obrniti na polovici časa priprave jedi (glejte "Preglednico s hrano"). Če želite pretresti sestavino, izvlecite posodo s košaro in jo postavite na pult, ki je odporen na vročino. Potisnite pokrov, pritisnite gumb za sprostitvev košare, odstranite košaro in jo pretresite nad pomivalnim koritom. Nato košaro postavite nazaj v posodo ter vse skupaj potisnite nazaj v aparat.
- Če časovnik nastavite na polovični čas priprave jedi in zaslžite časovnik, je čas, da pretresete ali obrnete sestavino. Ponastavite časovnik na preostali čas priprave jedi.

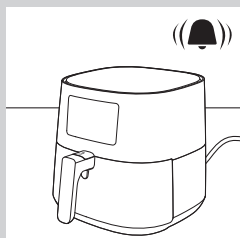

9 Ko časovnik zazvoni, je nastavljeni čas priprave jedi potekel.

Opomba

- Pripravo jedi lahko ustavite ročno. To storite s pritiskom gumba za vklop/izklop.

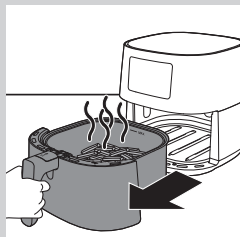

10 Izvlecite posodo in preverite, ali so sestavine pripravljene.

! Pozor

- Posoda cvrtnika Airfryer je po pripravi jedi vroča. Ko posodo vzamete iz aparata, jo vedno postavite na pult, ki je odporen na vročino (npr. na podstavek za posodo).

Opomba

- Če sestavine še niso pripravljene, z ročajem potisnite posodo nazaj v Airfryer in časovnik nastavite na nekaj dodatnih minut.

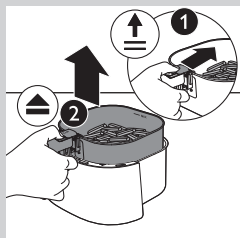

11 Če želite odstraniti manjše sestavine (npr. cvrto krompirček), dvignite košaro iz posode tako, da najprej potisnete pokrov in nato pritisnete gumb za sprostitvev košare.

! Pozor

- Po končani pripravi jedi so posoda, košara, notranje ohišje in sestavine vroče. Odvisno od vrste sestavin v cvrtniku Airfryer lahko iz posode izhaja para.

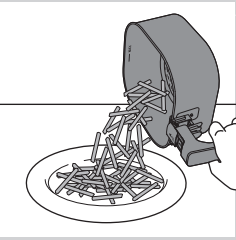

12 Vsebino košare izpraznite v skledo ali na krožnik. Košaro s sestavinami vedno odstranite iz posode, saj se lahko na dnu posode nabere vroče olje.

Opomba

- Ko želite odstraniti večje ali krhke sestavine, jih dvignite s prijemalkami.
- Odvečno olje ali raztopljeni maščoba iz sestavin se nabira na dnu posode.
- Odvisno od vrste sestavin, ki jih pripravljate, boste morda želeli po pripravi vsake porcije ali pred pretresanjem ali zamenjavo košare v posodi previdno odliti odvečno olje ali raztopljeni maščobo. Košaro postavite na površino, ki je odporna na vročino. Ko odlivate odvečno olje ali raztopljeni maščobo, uporabljajte zaščitne rokavice za peko. Košaro vrnite v posodo.

Ko so sestavine pripravljene, je Airfryer takoj pripravljen za pripravo nove porcije.

Opomba

- Če želite pripraviti še eno porcijo, ponovite korake 3–12.

Izbira načina ohranjanja toplote

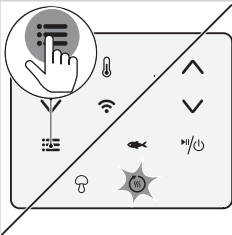

1 Pritiskajte gumb za meni, dokler ne začne utripati ikona ohranjanja toplote.

2 Pritisnite gumb za vklop/izklop, da vklopite način za ohranjanje toplote.

Opomba

- Časovnik načina za ohranjanje toplote je nastavljen na 30 minut. Če želite spremeniti čas ohranjanja toplote (1–30 minut), pritiskajte gumb za skrajšanje časa. Čas se samodejno potrdi.
- V načinu za ohranjanje toplote ni mogoče spremeniti temperature.

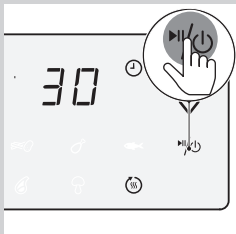

3 Če želite začasno ustaviti način za ohranjanje toplote, pritisnite gumb za vklop/izklop. Za ponovni zagon načina ohranjanja toplote znova pritisnite gumb za vklop/izklop.

4 Za izhod iz načina ohranjanja toplote pridržite gumb za vklop/izklop.

Nasvet

- Če hrana (npr. ocvrt krompirček) med ohranjanjem toplote izgubi preveč hrustljivosti, bodisi skrajšajte čas ohranjanja toplote tako, da prej izklopite aparat, bodisi jo pozneje še 2–3 minute cvrtite/pecite na temperaturi 180 °C/350 °F.

Opomba

- Med delovanjem načina ohranjanja toplote se bosta v aparatu občasno vklopila ventilator in grelnik.
- Način ohranjanja toplote je zasnovan za ohranjanje hrane tople tako po tem, ko je Airfryer končal s pripravo jedi. Funkcija ni namenjena pogrevanju hrane.







Priprava jedi s prednastavitvijo

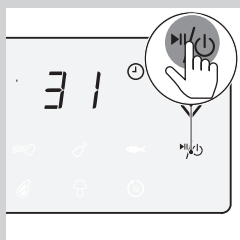
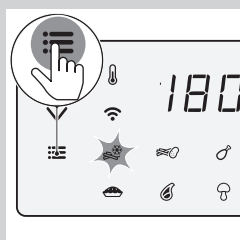

- 1 Sledite korakom 1 do 5 v poglavju "Cvrtje z vročim zrakom".
- 2 Pritisnite gumb za meni. Utripati začne ikona zamrznjenih prigrizkov. Pritiskajte gumb za meni, dokler ne začne utripati zelena prednastavitev.
- 3 Pritisnite gumb za vklop/izklop, da se začne postopek priprave.

Opomba

- V naslednji preglednici vam je na voljo več informacij o prednastavitvah.



Prednastavitev	Prednastavljeni čas (min)	Prednastavljena temperatura	Teža (največ)	Informacije
 Zamrznjeni krompirjevi prigrizki	31	180 °C/ 350 °F	800 g/28 oz	<ul style="list-style-type: none"> Zamrznjeni krompirjevi prigrizki, kot so zamrznjen krompirček, krompir v kosih, rebrasti čips itd. Vmes dvakrat ali trikrat pretresite, obrnite ali premešajte
 Svež krompirček	38	180 °C/ 350 °F	800 g/28 oz	<ul style="list-style-type: none"> Uporabite moknat krompir narezan na debelino 10 x 10 mm/ 0,4 x 0,4 palca Namakajte 30 minut v vodi, nato osušite in dodajte od ¼ do 1 žlico olja Vmes dvakrat ali trikrat pretresite, obrnite ali premešajte
 Piščančja bedra	27	180 °C/ 350 °F	1000 g/35 oz	<ul style="list-style-type: none"> Do 8 piščančjih beder Vmes pretresite, obrnite ali premešajte
 Cela riba, pribl. 300 g/11 oz	20	200 °C/ 400 °F	600 g/21 oz	
 Torta	45	160°C/ 325°F	500 g/18 oz	<ul style="list-style-type: none"> Uporabite veliki pripomoček za peko (199 x 189 x 80 mm)
 Kotleti	20	200 °C/ 400 °F	600 g/21 oz	<ul style="list-style-type: none"> Do 4 kotleti brez kosti

Prednastavitev	Prednastavljeni čas (min)	Prednastavljena temperatura	Teža (največ)	Informacije
 Mešana zelenjava	18	180 °C/ 350 °F	800 g/28 oz	<ul style="list-style-type: none"> Grobo nasekljana Uporabite veliki pripomoček za peko
 Ohran. topl.	30	80 °C/ 175 °F	/	<ul style="list-style-type: none"> Temperature ni mogoče prilagajati

Preklop na drugo prednastavitev

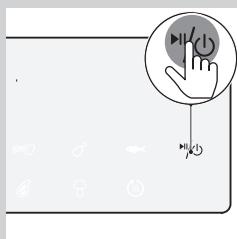

- 1 Če želite ustaviti postopek priprave jedi med samo pripravo, pridržite gumb za vklop/izklop. Aparat se preklopi v stanje pripravljenosti.

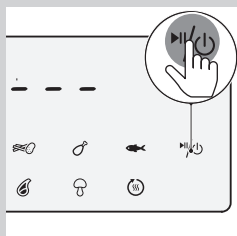

- 2 Za vklop aparata znova pritisnite gumb za vklop/izklop.

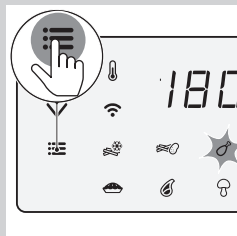

- 3 Pritiskajte gumb za meni, dokler ne začne utripati zelena prednastavitev.

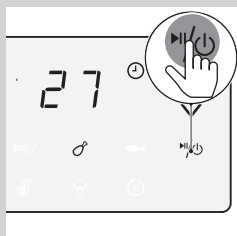

- 4 Pritisnite gumb za vklop/izklop, da se začne postopek priprave.

Začetek recepta z aplikacijo NutriU

- 1 Pritisnite gumb za vklop/izklop, da vklopite Airfryer.
- 2 V pametni napravi odprite aplikacijo NutriU in poiščite želeni recept.
- 3 Odprite recept in z aplikacijo vklopite postopek priprave.



Opomba

- Pazite, da pri pripravi jedi po receptih, ki so razviti za Airfryer, uporabljate enake količine živil, kot so navedene v receptih. Če uporabljate druge sestavine ali količine živil, prilagodite čas priprave. Če kuhate po receptih, ki niso razviti za Airfryer, upoštevajte, da je morda treba prilagoditi čas in temperaturo.



Nasvet

- Pri iskanju receptov lahko s filtrom poiščete samo tiste, ki so razviti posebej za Airfryer.
- Če postopek priprave vklopite z aplikacijo, lahko nastavitve za pripravo jedi vidite tudi na zaslonu cvrtnika Airfryer.
- Postopek priprave jedi lahko prekinete ali nastavitve spremenite na cvrtniku Airfryer ali z aplikacijo.
- Ko je postopek priprave jedi končan, lahko način ohranjanja toplote vklopite z aplikacijo ali s prednastavitvijo ohranjanja toplote na cvrtniku Airfryer.
- Če jed še ni pripravljena, lahko postopek priprave podaljšate z aplikacijo ali na cvrtniku Airfryer.
- Za končanje postopka priprave jedi, preden poteče čas priprave, pridržite gumb za vklop/izklop na cvrtniku Airfryer ali v aplikaciji pritisnite najprej ikono za premor in nato za zaustavitev.
- V aplikaciji NutriU lahko zaženete čas in temperaturo priprave po meri.
- Na dnu začetnega zaslona je gumb za pomik na začetni zaslon, recepte, ročni način, članke ali vaš profil. Pritisnite gumb za ročni način ter pošljite nastavitev časa in temperature po meri v Airfryer.

Priprava domačega krompirčka

Za pripravo odličnega domačega krompirčka v cvrtniku Airfryer:

- Izberite vrsto krompirja, ki je primerna za prečen krompirček, na primer svež, (rahlo) mokast krompir.
- Za enakomeren rezultat je najbolje cvreti krompir z vročim zrakom v porcijah do 800 g/28 oz. Večji krompirčki bodo manj hrustljavi od manjših.

- 1 Olupite krompir in ga narežite na palčke (debeline 10 x 10 mm/0,4 x 0,4 palca).
- 2 Krompirjeve paličice vsaj 30 minut namakajte v skledi z vodo.

- 3 Izpraznite skledo in osušite krompirjeve paličke s krpo ali papirnato brisačo.
- 4 V skledo dodajte žlico olja za cvrtje, vanjo položite paličice in mešajte, dokler niso vse paličice prekrite z oljem.
- 5 S prsti ali kuhinjskim priborom palčke vzemite iz sklede, da odvečno olje ostane v posodi.



Opomba

- Posode ne nagibajte, če želite v košaro hkrati dati vse paličice, da odvečno olje ne bo končalo v posodi.

- 6 Palčke položite v košaro.
- 7 Krompirjeve paličke cvrite in medtem dvakrat ali trikrat pretresite košaro.

Čiščenje



Opozorilo

- Pred čiščenjem počakajte, da se košara, posoda in notranjost aparata povsem ohladijo.
- Posoda, košara in notranjost aparata imajo premaz proti sprijemanju. Ne uporabljajte kovinskega ali hrapavega kuhinjskega pribora, saj lahko poškodujete premaz proti sprijemanju.

Po vsaki uporabi aparat očistite. Po vsaki uporabi odstranite olje in maščobo z dna posode.

- 1 Pritisnite gumb za vklop/izklop, da se aparat izklopi. Nato izvlecite vtič iz stenske vtičnice in počakajte, da se aparat ohladi.



Nasvet

- Odstranite posodo in košaro, da se Airfryer hitreje ohladi.

- 2 Zavrzite raztopljeno maščobo ali olje, ki se je nabralo na dnu posode.
- 3 Posodo in košaro pomijte v pomivalnem stroju. Lahko ju pomijete tudi z vročo vodo, detergentom za pomivanje posode in mehko gobico (glejte "Tabelo za čiščenje").



Opomba

- Posodo z gumijastim čepom dajte v pomivalni stroj. Gumijastega čepa pred čiščenjem ne odstranite.

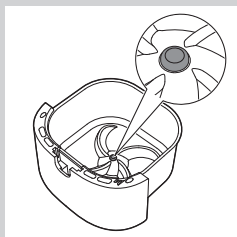





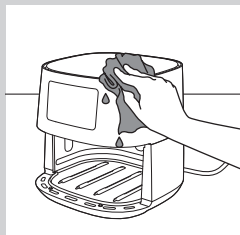

 **Nasvet**

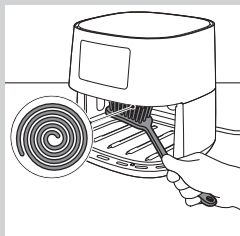
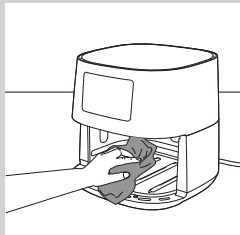
- Če se ostanki hrane sprimejo s posodo ali košaro, jih za 10–15 minut namočite v vroči vodi, ki ste ji dodali detergent za pomivanje posode. Po namakanju je ostanke hrane lažje odstraniti. Uporabite detergent za pomivanje posode, saj raztopi olje in maščobo. Če so na posodi ali košari mastni madeži, ki jih niste uspeli odstraniti z vročo vodo in detergentom za pomivanje posode, uporabite tekoče razmaščevalno sredstvo.
- Če je treba, lahko ostanke hrane na grelnem elementu odstranite s ščetko z mehкими ali srednje trdimi ščetinami. Ne uporabite žične ščetke ali ščetke s trdimi ščetinami, saj lahko poškodujete premaz grelnega elementa.

4 Zunanost aparata obrišite z vlažno krpo.
 **Opomba**

- Poskrbite, da na nadzorni plošči ne ostane vlaga. Nadzorno ploščo po čiščenju do suhega obrišite s krpo.

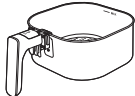
5 Grelni element očistite s čistilno ščetko, da odstranite ostanke hrane.

6 Notranjost aparata očistite z vročo vodo in gladko gobico.
Preglednica za čiščenje

			
	✓	✓	✗
	✓	✓	✗

Shranjevanje

- 1 Aparat izključite iz električnega omrežja in ga pustite, da se ohladi.
- 2 Pred shranjevanjem poskrbite, da so vsi deli čisti in suhi.



Opomba

- Med prenašanjem vedno držite Airfryer vodoravno. Držati morate tudi posodo na sprednji strani aparata, saj lahko posoda in košara zdrsneti iz aparata, če ga po nesreči nagnete navzdol. To lahko privede do poškodb omenjenih delov.
- Pred prenašanjem in/ali shranjevanjem se vedno prepričajte, ali so odstranljivi deli cvrtnika Airfryer, fiksno nameščeni.

Recikliranje

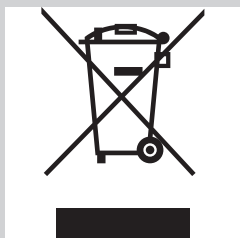

- Ta simbol pomeni, da izdelka ne smete odlagati skupaj z običajnimi gospodinjstvi odpadki (2012/19/EU).
- Upoštevajte državne predpise za ločeno zbiranje električnih in elektronskih izdelkov. S pravilnim odlaganjem pripomorete k preprečevanju negativnih vplivov na okolje in zdravje ljudi.

Izjava o skladnosti

Podjetje DAP B.V. izjavlja, da je izdelek Airfryer HD928x skladen z Direktivo 2014/53/EU.

Celotno besedilo Izjave o skladnosti EU je na voljo na naslednjem spletnem naslovu: <https://www.philips.com>.

Airfryer HD928x je opremljen z modulom Wi-Fi 2,4 GHz 802.11 b/g/n z največjo izhodno močjo 92,9 mW EIRP.

Garancija in podpora

Če potrebujete informacije ali podporo, obiščite www.philips.com/support ali preberite ločeni mednarodni garancijski list.

Posodobitve programske opreme

Posodobitve so bistvene za varovanje vaše zasebnosti ter pravilno delovanje cvrtnika Airfryer in aplikacije.

Občasno se aplikacija samodejno posodobi na zadnjo različico programske opreme. Tudi vdelana programska oprema cvrtnika Airfryer se posodobi samodejno.

Opomba

- Prepričajte se, da je Airfryer med nameščanjem posodobitve povezan v domače omrežje Wi-Fi. Pametna naprava je lahko povezana v katerokoli omrežje.
- Vedno uporabljajte najnovejšo aplikacijo in vdelano programsko opremo.
- Posodobitve so dane na voljo, ko obstajajo izboljšave programske opreme, ali za preprečitev težav z varnostjo.
- Posodobitev vdelane programske opreme se zažene samodejno, ko je Airfryer v načinu pripravljenosti. Ta posodobitev traja do 1 minute, medtem na zaslonu cvrtnika Airfryer utripa "----". V tem času ni mogoče uporabljati cvrtnika Airfryer.

Združljivost z napravami

Za podrobnejše informacije o združljivosti aplikacije, glejte informacije, objavljene v trgovini z aplikacijami.

Tovarniška ponastavitev

Za tovarniško ponastavitev cvrtnika Airfryer hkrati pritisnite in za 10 sekund pridržite gumb za temperaturo in gumb za podaljšanje časa.

Airfryer po tem ni več povezan z vašim domačim omrežjem Wi-Fi in združen z vašo pametno napravo.

Odpravljanje težav

To poglavje vsebuje povzetek najpogostejših težav, ki se lahko pojavijo pri uporabi aparata. Če težav s temi nasveti ne morete odpraviti, na strani www.philips.com/support poiščite seznam pogostih vprašanj ali se obrnite na center za pomoč uporabnikom v svoji državi.

Težava	Možni vzrok	Rešitev
Zunanost aparata se med uporabo zelo segreje.	Notranja vročina segreje zunanje stene.	To je normalno. Vsi ročaji in gumbi, ki se jih morate med uporabo dotikati, ostanejo dovolj hladni.
		Posoda, košara in notranost aparata se po vklopu aparata vedno segrejejo, kar zagotavlja, da je hrana ustrezno pripravljena. Ti deli so prevroči, zato se jih ne dotikajte.

Težava	Možni vzrok	Rešitev
		<p>Če pustite aparat dolgo vklopljen, bo na določenih mestih prevroč za dotik. Ta mesta so na aparatu označena z ikono:</p>  <p>Če poznate vroča mesta in se jih ne dotikate, je aparat popolnoma varen za uporabo.</p>
Moj domači krompirček ni takšen, kot sem pričakoval.	Niste uporabili prave vrste krompirja.	Za najboljše rezultate uporabite svež, mokast krompir. Krompirja ne hranite v hladnem okolju, kot je hladilnik. Izberite krompir, na embalaži katerega je označeno, da je primeren za cvrtje.
	Količina sestavin v košari je prevelika.	Sledite navodilom za pripravo domačega krompirčka na strani 21 strani v tem uporabniškem priročniku.
	Določene sestavine morate med pripravo pretresti.	Sledite navodilom za pripravo domačega krompirčka na strani 21 strani v tem uporabniškem priročniku.
Airfryer se ne vklopi.	Aparat ni priključen na električno omrežje.	Preverite, ali je vtič pravilno vstavljen v stensko vtičnico.
	Na vtičnico je priključenih več aparatov.	Airfryer ima visoko moč. Poskusite drugo vtičnico in preverite varovalke.
V notranjosti mojega cvrtnika Airfryer so znaki odstopanja premaza.	V posodi cvrtnika Airfryer se lahko zaradi nenamerne dotikanja ali praskanja premaza (med čiščenjem z grobim priborom in/ali med vstavljanjem košare) pojavijo manjše lise.	Škodo lahko preprečite tako, da košaro previdno spuščate v posodo. Če vstavite košaro pod kotom, lahko z robovi zadene ob steno posode in poškoduje premaz. V tem primeru morate vedeti, da to ni škodljivo, saj so vsi uporabljeni materiali varni za živila.
Aparat oddaja bel dim.	Pripravljate mastne sestavine.	Previdno odlijte odvečno olje ali maščobo iz posode in nato nadaljujete s pripravo jedi.
	V posodi so še ostanki maščobe iz prejšnje uporabe.	Bel dim povzročajo ostanki maščobe, ki se segrevajo v njej. Po vsaki uporabi temeljito očistite posodo in košaro.
	Drobtine ali premaz se niso ustrezno prijeli hrane.	Drobtine v zraku lahko povzročijo bel dim. Pritisnite drobtine ali premaz ob hrano, da se je zagotovo oprimejo.
	Marinada, tekočina ali sokovi iz mesa škropijo po raztopljeni maščobi ali masti.	Preden postavite hrano v košaro, jo osušite.

Težava	Možni vzrok	Rešitev
LED-indikator povezave Wi-Fi na cvrtniku Airfryer ne sveti več.	<ul style="list-style-type: none"> Airfryer ni več povezan z vašim domačim omrežjem Wi-Fi. Spremenili ste domače omrežje Wi-Fi. 	S pridržanjem menijskega gumba zaženite postopek vzpostavitve povezave Wi-Fi in upoštevajte navodila v aplikaciji.
Aplikacija kaže, da postopek združevanja ni bil uspešen.	Drug uporabnik je združil Airfryer z drugo pametno napravo in trenutno pripravlja hrano.	Počakajte, da drugi uporabnik konča s trenutnim postopkom priprave, in znova združite svojo pametno napravo s cvrtnikom Airfryer.
Na zaslonu utripa "---".	Airfryer posodablja vdelano programsko opremo.	Počakajte približno eno minuto, da se posodobitev vdelane programske opreme konča. Med posodabljanjem vdelane programske opreme cvrtnika Airfryer ni mogoče uporabljati.
Na zaslonu cvrtnika Airfryer je prikazano "E1".	Aparat je pokvarjen/okvarjen.	Pokličite Philipsovo številko za stik z uporabniki ali se obrnite na center za pomoč uporabnikom v svoji državi.
	Morda je Airfryer shranjen na prehladnem mestu.	Če je bil aparat shranjen v okolju z nizko temperaturo, počakajte vsaj 15 minut, da se segreje na sobno temperaturo, preden ga znova priključite. Če je na zaslonu še vedno prikazano "E1", pokličite Philipsovo številko za stik z uporabniki ali se obrnite na center za pomoč uporabnikom v svoji državi.

