

PHILIPS

Super automatic
espresso machine

5000 series

EP5934, EP5930, EP5346
EP5345, EP5340, EP5335
EP5334, EP5333, EP5331
EP5330, EP5045, EP5040
EP5035, EP5034, EP5030

CS UŽIVATELSKÁ PŘÍRUČKA
ET KASUTUSJUHEND
HR KORISNIČKI PRIRUČNIK
LV LIETOTĀJA ROKASGRĀMATA
LT NAUDOTOJO VADOVAS
HU FELHASZNÁLÓI KÉZIKÖNYV
PL INSTRUKCJA OBSŁUGI
RO MANUAL DE UTILIZARE
SL UPORABNIŠKI PRIROČNIK
SK NÁVOD NA POUŽITIE
SR УПУТСТВО ЗА КОРИШЋЕЊЕ
BG РЪКОВОДСТВО ЗА ПОТРЕБИТЕЛЯ
RU РУКОВОДСТВО ПОЛЬЗОВАТЕЛЯ
UK ПОСІБНИК КОРИСТУВАЧА
KK ПАЙДАЛАНУШЫ НҰҚСАУЛЫҒЫ



www.philips.com/coffee-care



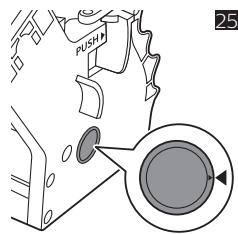
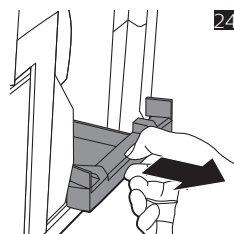
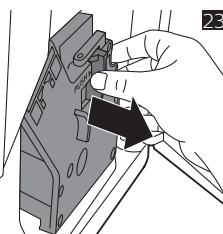
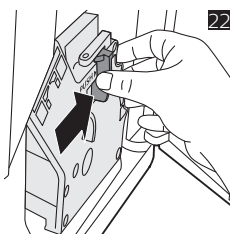
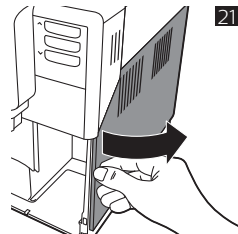
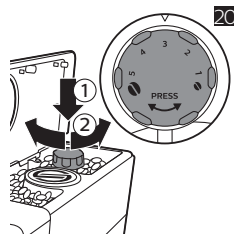
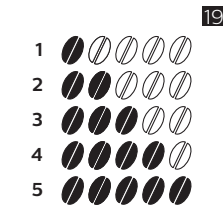
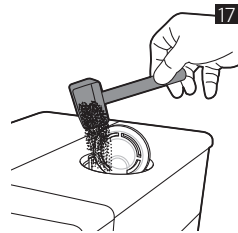
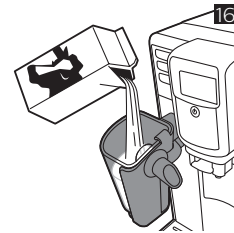
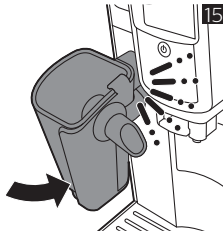
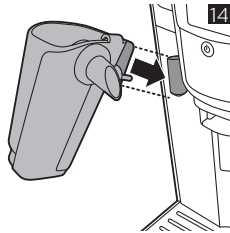
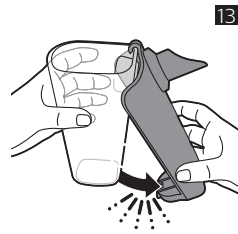
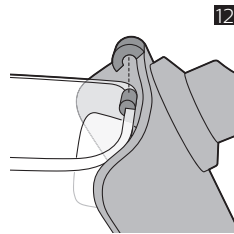
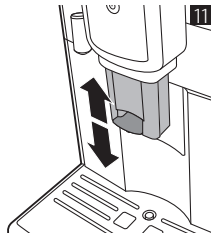
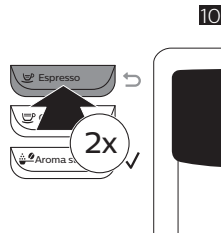
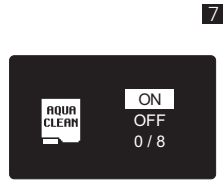
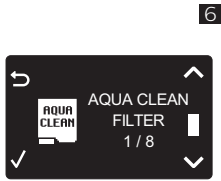
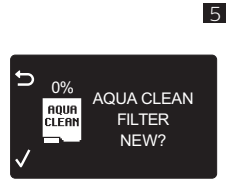
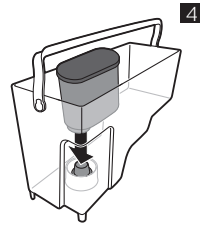
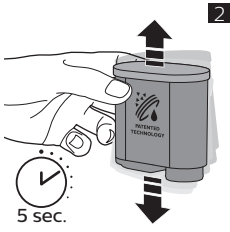

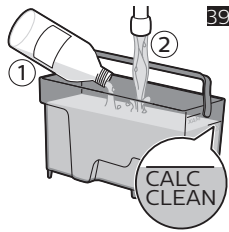
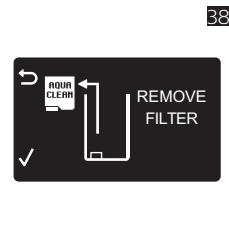
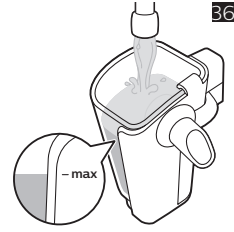
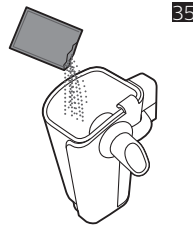
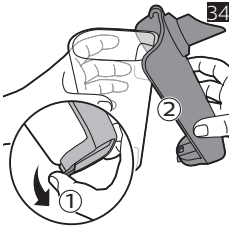
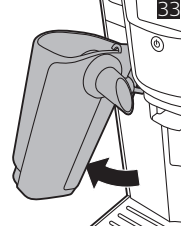
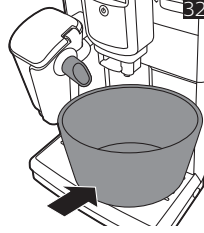
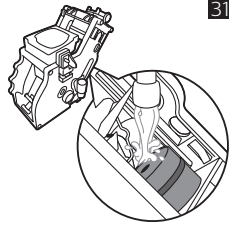
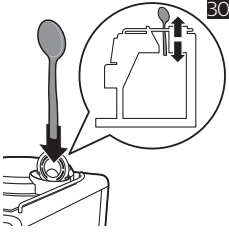
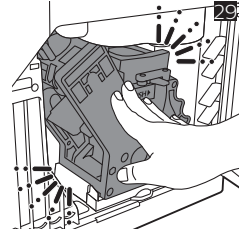
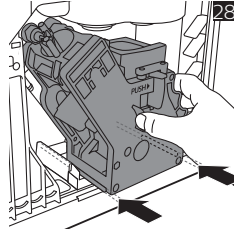
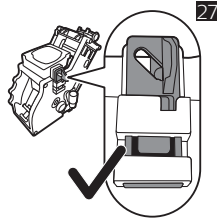
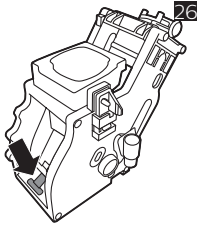

Turinys

Mašinos apžvalga (1 pav.)	74
Įvadas	75
Pirmasis montavimas	75
Valdymo skydelio naudojimas	75
„AquaClean“ filtras	76
Vandens kietumo matavimas	77
Gėrimų virimas	77
Gėrimų suasmeninimas	79
Malūnėlio nustatymų reguliavimas	80
Virimo grupės tvarkymas	80
Valymas ir priežiūra	80
„LatteGo“ valymas	82
Nuovirų šalinimo procedūra	83
Įspėjimo piktogramos ir klaidų kodai	84
Priedų užsakymas	86
Trikčių diagnostika ir šalinimas	86
Techninės specifikacijos	90

Mašinos apžvalga (1 pav.)

1 Valdymo pultas	18 Kavos liekanų stalčius
2 Reguliuojamas kavos pylimo snapelis	19 Kavos tirščių talpykla
3 Vandens bakelio dangtelis	20 Nuvarvėjimo padėklo dangtis
4 Kavos pupelių bunkerio dangtelis	21 Espresso stovo padėklas
5 Iš anksto sumaltos kavos skyriaus dangtelis	22 Espresso stovo dangtelis
6 Pagrindinis jungiklis	23 „LatteGo“ pieno talpyklos atlaisvinimo mygtukas
7 Lizdas laidui	24 „LatteGo“ pieno talpykla
8 Priežiūros durelės	25 „LatteGo“ laikymo dangtelis
9 Nuvarvėjimo padėklo prisipildymo indikatorius	26 „LatteGo“ rėmas
10 Nuvarvėjimo padėklas	27 Karšto vandens išpylimo snapelis
11 Laidas	28 Vandens bakas
12 Malimo nustatymo ratukas	29 „AquaClean“ filtras
13 Kavos pupelių bunkerio dangtelis	30 Tepalo tūbelė
14 Kavos pupelių bunkeris	31 Valymo šepetėlis

15	Virimo grupė	32	Dozavimo kaušelis
16	Priežiūros durielių vidinė pusė su kontaktine informacija	33	Vandens kietumo testo juostelė
17	Kavos ištekėjimo vamzdelis		

Įvadas

Sveikiname įsigijus visiškai automatinę „Philips“ kavos mašiną! Norėdami pasinaudoti visa „Philips“ siūloma parama, užregistruokite savo produktą adresu www.philips.com/welcome.

Prieš naudodami mašiną pirmą kartą atidžiai perskaitykite atskirą saugos bukletą ir išsaugokite jį ateičiai.

Kad gautumėte iš savo kavos mašinos visa, kas geriausia, „Philips“ siūlo visišką palaikymą 3 skirtingais būdais:

- 1 Atskiras greito paleidimo vadovas pirmajai sąrankai ir pirmajam naudojimui.
- 2 Šis naudotojo vadovas skirtas išsamesnei informacijai pateikti.
- 3 Palaikymas internetu ir filmai: nuskenaukite QR kodą viršelyje arba aplankykite www.philips.com/coffee-care

Pastaba. Ši mašina buvo išbandyta naudojant kavą. Nors ji buvo kruopščiai išvalyta, joje gali būti šiek tiek kavos likučių. Tačiau mes garantuojame, kad mašina visiškai nauja.

Pirmasis montavimas

Norėdami paruošti savo kavos mašiną naudojimui, turite atlikti kelis paprastus veiksmus, kaip vandens kontūro užpildymas ir „AquaClean“ filtro aktyvinimas. Šie veiksmai nurodyti atskirame greito paleidimo vadove.

Kad kavos skonis būtų geriausias, pirmiausia turite išvirti kavos 5 kartus, kad mašina užbaigtų susireguliuvimą.

Mašina nustatyta, kad gautų geriausią skonį iš jūsų kavos pupelių. Todėl patariame nereguliuoti malūnėlio nustatymų, kol neišvirėte 100–150 puodelių (tai apie 1 mėnuo naudojimo).

Mašina tiekama su espresso stovu, dviguba puodelio palaikymo funkcija ir papildomu nuvarvėjimo padėklų skalavimo vandeniu surinkti.

Norint išvirti optimalų espresą su lygiu kremu sluoksniu, puodelį reikia padėti 7–8 cm atstumu nuo snapelio. Kai naudojamas espresso stovas, espresso puodelis padedamas tinkamu atstumu nuo snapelio, kad virimo procesas būtų optimizuotas.

Espresso stovą reikia pastatyti po snapeliu, kai mašina skalaujama, todėl nebereikia reguliariai ištuštinti pagrindinio nuvarvėjimo padėklo.

Valdymo skydelio naudojimas

Toliau rasite mašinos valdymo pulto apžvalgą ir aprašymą. Kai kurie mygtukai turi dvigubą funkciją; jei taip yra, naršymo piktogramos parodomos ekrane. Naudodamiesi šalia šios piktogramos esančiais mygtukais pasirinkite arba patvirtinkite savo parinktis.

Pasinaudokite mygtuku MENU (Meniu), kad pasirinktumėte kitus gėrimus ir pakeistumėte nustatymus, kaip vandens kietumas ir kavos temperatūra.

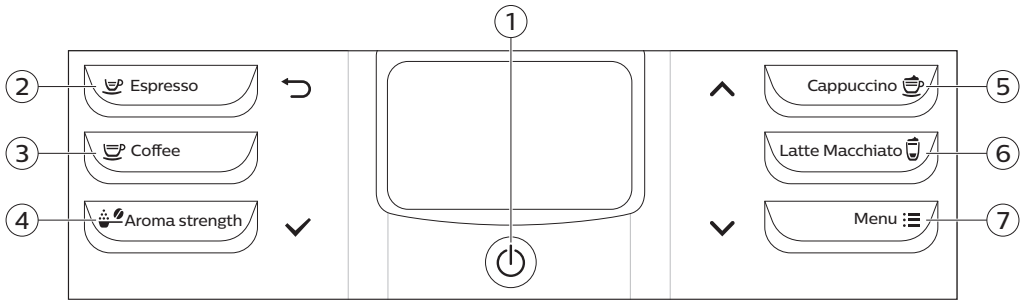

1. Įjungimo ir išjungimo mygtukas

5. CAPPUCCINO/aukštyn (▲) mygtukas

2. ESPRESSO/atgal (↶) mygtukas

6. Mygtukas „LATTE MACCHIATO“ (Pienas su espresso)

3. COFFEE mygtukas

7. MENU/žemyn (▼) mygtukas

4. AROMA STRENGTH/OK (✓) mygtukas

„AquaClean“ filtras

„AquaClean“ filtras skirtas sumažinti kalkių nuovirų kiekį jūsų kavos virimo mašinoje ir tiekti filtruotą vandenį, kad būtų išsaugomas kiekvieno puodelio kavos aromatas ir skonis. Jei naudojate seką iš 8 „AquaClean“ filtrų, kaip nurodo mašina ir kaip nurodyta šiame naudotojo vadove, jums nereikia šalinti nuovirų iš jūsų mašinos, kol išvirsite iki 5000 puodelių. Kiekvieno filtro pakanka išvirti iki 625 puodelių, priklausomai nuo pasirinktos kavos rūšies bei skalavimo ir valymo dažnumo.

„AquaClean“ filtro paruošimas aktyvinimui

Prieš įdėdami „AquaClean“ filtrą į vandens baką turite paruošti jį naudojimui:

- 1 Pakratykite filtrą apie 5 sekundes (pav. 2).
- 2 Įmerkite apverstą filtrą į šaltą su šaltu vandeniu ir palaukite, kol nustos kilti oro burbuliukai.
- 3 Spauskite filtrą ant filtro jungties iki žemiausios galimos padėties (pav. 4).

„AquaClean“ filtro aktyvinimas

Jūs turite aktyvinti kiekvieną naują „AquaClean“ filtrą, kurį naudojate. Aktyvinus „AquaClean“ filtrą mašina stebi „AquaClean“ filtro pajėgumą ir panaudotų filtrų skaičių. Yra 3 būdai „AquaClean“ filtrui aktyvinti.

1. „AquaClean“ filtro aktyvinimas per pirmą montavimą.

Pirmą kartą įjungus mašina jums nurodo pirmojo montavimo veiksmus, kaip vandens bako užpildymas, vandens kontūro užpildymas ir „AquaClean“ filtro aktyvinimas. Tiesiog atlikite veiksmus, nurodytus skyriuje „Prieš naudojant pirmą kartą“, pateikiamame atskirame greito paleidimo vadove.

2. „AquaClean“ filtro aktyvinimas paraginus

Pastaba. Pakeiskite „AquaClean“ filtrą, kai tik talpa nukris iki 0 % ir filtro piktograma ims dažnai mirksėti. Keiskite „AquaClean“ filtrą bent kas 3 mėnesius, net jei mašina dar nenurodė, kad keitimas reikalingas.

Patarimas. Patariame pirkti naują filtrą, kai talpa sumažėja iki 10 % ir filtro piktograma ima retai mirksėti. Taip būsite užtikrinti, kad galėsite pakeisti filtrą, kai jo talpa sumažės iki 0 %.

- 1 Paspauskite mygtuką MENU (Meniu), slinkite iki AQUACLEAN FILTER (AQUACLEAN filtras) ir paspauskite mygtuką OK (Gerai) (✓), kad patvirtintumėte.
 - Ekrane pateikiamas klausimas, ar norite aktyvinti naują filtrą (pav. 5).
- 2 Norėdami patvirtinti, paspauskite mygtuką OK (Gerai) (✓).
 - Ekrane automatiškai atnaujinamas panaudotų filtrų skaičius.

Pastaba. Jei norite pakeisti „AquaClean“, kai panaudoti 8 filtrai, pirmiausiai turite iš mašinos pašalinti nuoviras. Vykdykite ekrane pateikiamas instrukcijas.

3. „AquaClean“ filtro aktyvinimas bet kuriuo kitu metu

Galite pradėti naudoti „AquaClean“ bet kuriuo metu, laikydamiesi toliau pateikiamų instrukcijų.

- 1 Paspauskite mygtuką „MENU“ (Meniu), pasirinkite „MENU“ (Meniu) ir paspauskite mygtuką „OK“ (Gerai), kad patvirtintumėte. Slinkite iki AQUACLEAN FILTER (AQUACLEAN filtras). Norėdami patvirtinti, paspauskite mygtuką „OK“ (Gerai).
 - Ekrane rodomas anksčiau sumontuotų „AquaClean“ filtrų skaičius nuo 0 iki 8 filtrų (pav. 6).
- 2 Ekrane pasirinkite ON (Įjungti) ir paspauskite mygtuką OK (Gerai), kad patvirtintumėte (pav. 7).
 - Ekrane automatiškai atnaujinamas panaudotų (pav. 8) filtrų skaičius.
 - Parodomas mašinos paruošimo ekranas ir „AquaClean 100%“ piktograma, rodanti, kad filtras sumontuotas (pav. 9).
- 3 Išpilkite 2 puodus (0,5 l) karšto vandens, kad užbaigtumėte aktyvinimą. Pašalinkite šitą vandenį.

Pastaba. Esant kai kurioms situacijoms mašina jums nurodys, kad turite pašalinti nuoviras iš mašinos prieš sumontuodami ir aktyvindami naują „AquaClean“ filtrą. Taip yra dėl to, kad jūsų mašina turi būti visiškai išvalyta nuo nuovirų prieš pradėdant naudoti „AquaClean“ filtrą. Vykdykite ekrane pateikiamas instrukcijas.

Vandens kietumo matavimas

Norėdami nustatyti vandens kietumą, pasinaudokite tiekiamą vandens kietumo tikrinimo juostele. Paspauskite mygtuką MENU (Meniu) ir slinkite, kad pasirinktumėte WATER HARDNESS (Vandens kietumas).

- 1 1 sekunde įmerkite vandens kietumo matavimo juostelę į vandenį iš vandentiekio čiaupo. Tada palaukite 1 minutę.
- 2 Patikrinkite, kiek kvadratų paraudo.
- 3 Pasirinkite tinkamą vandens kietumo nustatymą ir paspauskite mygtuką OK (Gerai) (✓), kad patvirtintumėte.

Raudonų kvadratų skaičius:



Vertė, kurią reikia nustatyti

1

2

3

4

Gėrimų virimas

Galite pasirinkti gėrimą paspausdami gėrimo vienu palietimu mygtukus arba pasirinkdami kitą gėrimą meniu.

- Jei norite išvirti du puodelius, paspauskite pasirinkto gėrimo ruošimo vienu palietimu mygtuką dukart (pav. 10). Mašina automatiškai atliks du malimo ciklus iš eilės pasirinktam gėrimui. Galite kartu išvirti tik du puodelius kavos arba du puodelius espresso.

78 Lietuviškai

- Paslinkite išpylimo snapelį aukštyn ar žemyn, kad sureguliuotumėte jo aukštį pagal naudojamo (pav. 11) puodelio ar stiklinės dydį.

Kavos gėrimų virimas

Kavos virimas iš kavos pupelių

- 1 Užpildykite vandens baką vandentiekio vandeniu ir pripildykite bunkerį pupelių.
- 2 Norėdami išvirti kavos, paspauskite vieną iš gėrimų vienu palietimu mygtukų. Norėdami pasirinkti kitą gėrimą, paspauskite mygtuką MENU (Menu), pasirinkite DRINKS (Gėrimai), slinkite žemyn iki pageidaujamo gėrimo ir paspauskite mygtuką OK (Gerai) (✓).
- 3 Kad sustabdytumėte kavos išpylimą, paspauskite mygtuką OK (Gerai) (✓).

Gėrimų pieno pagrindu virimas

„LatteGo“ sudaryta iš pieno talpyklos, rėmo ir laikymo dangtelio. Kad išvengtumėte pratekėjimo, prieš pildydami pieno talpyklą įsitikinkite, kad rėmas ir pieno talpykla tinkamai surinkti, kaip aprašyta toliau.

- 1 Užpildykite vandens baką vandentiekio vandeniu ir pripildykite bunkerį pupelių.
- 2 Norėdami surinkti „LatteGo“, pirmiausia įstatykite pieno talpyklos viršų po kabliu rėmo (pav. 12) viršuje. Tada įspauskite į vietą apatinę pieno talpyklos dalį. Išgirsite spragtelėjimą, kai ji užsifiksuos vietoje (pav. 13).

Pastaba. Įsitikinkite, kad pieno talpykla ir rėmas švarūs prieš sujungdami, ypač patikrinkite paviršius, kuriais šios dalys susijungia.

- 3 Šiek tiek pakreipkite „LatteGo“ ir uždėkite ant karšto vandens išpylimo snapelio (pav. 14). Tada spauskite, kol užsifiksuos vietoje (pav. 15).
- 4 Pripildykite „LatteGo“ pieno iki lygio, nurodyto ant pieno talpyklos gėrimui, kurį verdate (pav. 16). Nepilkite virš žymės MAX.

Pastaba. Jei turite suasmenintų gėrimų ir pieno kiekis pakoreguotas, jums gali prireikti įpilti į pieno talpyklą daugiau ar mažiau pieno, negu nurodyta šiam gėrimui ant „LatteGo“.

Kad pasiektumėte optimalių rezultatų, visada naudokite pieną tiesiai iš šaldytuvo.

- 5 Padėkite puodelį ant nuvarvėjimo padėklo.
- 6 Norėdami išvirti gėrimo pieno pagrindu, paspauskite vieną iš gėrimų vienu palietimu mygtukų. Norėdami pasirinkti kitokios rūšies gėrimą pieno pagrindu, paspauskite mygtuką MENU (Menu), pasirinkite DRINKS (Gėrimai), slinkite žemyn iki pageidaujamo gėrimo ir paspauskite mygtuką OK (Gerai) (✓). Ekrane pateikiamas priminimas uždėti „LatteGo“ ant mašinos.

Išvirus kavos gėrimus kavos pagrindu, ekrane rodoma, kad galite valyti „LatteGo“. Geresnės higienos sumetimais mes primygtinai rekomenduojame kaskart panaudojus plauti „LatteGo“ indaplovėje arba skalauti po vandentiekio čiaupu. Jei pieno talpykla dar netuščia arba jei norite vėliau išvirti kitą gėrimą pieno pagrindu, galite tiesiog laikyti „LatteGo“ šaldytuve. Šiuo atveju mes patariame prieš laikymą naudoti „LatteGo“ funkciją QUICK CLEAN (Greitas valymas). Eikite į meniu, kad suaktyvintumėte „LatteGo“ QUICK CLEAN.

Kavos virimas iš maltos kavos

- 1 Atidarykite dangtelį ir įpilkite vieną lygmalą matavimo kaušelį iš anksto sumaltos kavos į skyrių (pav. 17). Tada uždarykite dangtelį.
- 2 Puoduką padėkite po kavos pylimo snapeliu. Mažesniems puodeliams galite naudoti espreso stovą.
- 3 Paspauskite mygtuką „AROMA STRENGTH“ (Aromato stiprumas) ir pasirinkite sumaltos kavos virimo funkciją. Paspauskite mygtuką „ESPRESSO“ (Espresas).

Pastaba. Naudodami iš anksto sumaltą kavą, vienu metu galite išvirti vieną kavos gėrimą.

Karšto vandens išpylimas

- 1 Jei uždėta, nuimkite „LatteGo“ nuo mašinos.
- 2 Paspauskite „MENU“ („MENIU“) mygtuką. Pasirinkite DRINKS (Gėrimai), patvirtinkite ir slinkite, kad pasirinktumėte HOT WATER (Karštas vanduo).
- 3 Norėdami patvirtinti, paspauskite mygtuką OK (Gerai) (✓). Mašina pradeda pilti karštą vandenį.
- 4 Paspauskite mygtuką OK (Gerai) (✓), kad sustabdytumėte karšto vandens išpylimą.

Gėrimų suasmeninimas

Kavos ir pieno tūrio reguliavimas

Galite reguliuoti išvirto gėrimo tūrį pagal savo skonį ir puodelių dydį. Patariame naudoti stiklinius puodelius arba puodelius su keramika padengtu kraštu.

Kavos tūrio reguliavimas

- 1 Norėdami sureguliuoti espreso tūrį, paspauskite ir laikykite mygtuką ESPRESSO (Espresas), kol ekrane bus parodyta piktograma MEMO (pav. 18).
 - Mašina pereina į programavimo etapą ir pradeda virti pasirinktą gėrimą.
- 2 Paspauskite mygtuką OK (Gerai) (✓), kai puodelyje bus pageidaujamas espreso kiekis.
 - Varnelė ekrane rodo, kad mygtukas užprogramuotas. kaskart jį paspaudus, mašina išverda nustatytą tūrį espreso.

Pastaba. Norėdami nustatyti kavos tūrį, atlikite tokią pat procedūrą.

Gėrimų pieno pagrindu tūrio reguliavimas.

- 1 Norėdami nustatyti kapučino ir pieno su espresu tūrį, pirmiausia įstatykite „LatteGo“ ir įpilkite pieno.
- 2 Nuspauskite ir laikykite gėrimo pieno pagrindu mygtuką, kol ekrane bus parodyta piktograma MEMO. Mašina pirmiausia pradeda pilti pieną.
- 3 Paspauskite mygtuką OK (Gerai) (✓), kai puodelyje bus pageidaujamas pieno kiekis. Tada mašina pradeda pilti kavą.
- 4 Norėdami įrašyti pageidaujamą kavos tūrį, vėl paspauskite mygtuką OK (Gerai).

Pastaba. Jei suasmeninate gėrimus pieno pagrindu, jums gali prireikti įpilti į pieno talpyklą daugiau ar mažiau pieno, negu nurodyta šiems gėrimams ant „LatteGo“.

Kavos stiprumo reguliavimas

- Norėdami pakeisti kavos stiprumą, paspauskite mygtuką „AROMA STRENGTH“ (Aromato stiprumas).
- Kaskart jums paspaudus mygtuką AROMA STRENGTH (Aromato stiprumas), mašina parenka didesnį aromato stiprumo nustatymą. Yra 5 stiprumo laipsniai, 1 yra labai švelnus ir 5 yra labai stiprus. Po 5 nustatymo vėl (pav. 19) eina 1 nustatymas.
- Pastaba. Taip pat galite naudoti mygtuką „AROMA STRENGTH“ (Aromato stiprumas), norėdami virti kavą iš sumaltų kavos pupelių.
- Ekrane rodomas pasirinktas stiprumas. Suregulius kavos stiprumą ekrane vėl rodomas pagrindinis meniu ir įrašomas pasirinktas aromato stiprumas, kai verdate kavą.

Malūnėlio nustatymų reguliavimas

Galite reguliuoti malūnėlio nustatymus, naudodami malimo nustatymo ratuką pupelių talpykloje. Yra 5 skirtingi malimo nustatymai, iš kurių galite pasirinkti. Kuo mažesnis nustatymas, tuo stipresnė kava.

Pastaba. Galite reguliuoti malimo nustatymus tik mašinai malant kavos pupeles. Jums reikės išvirti nuo 2 iki 3 gėrimų, kad pajustumėte visą skirtumą.

Atsargiai! Nesukite malimo nustatymo ratuko daugiau kaip per vieną įranta iš karto, kad nebūtų apgadintas malūnėlis.

- 1 Puoduką padėkite po kavos pylimo snapeliu.
- 2 Atidarykite kavos pupelių bunkerio dangtelį.
- 3 Paspauskite mygtuką „ESPRESSO“ (Espresas).
- 4 Kai malūnėlis pradės malti, nuspauskite malimo nustatymo ratuką ir pasukite jį į kairę arba į dešinę (pav. 20).

Virimo grupės tvarkymas

Išsamių instrukcijų apie tai, kaip išimti, įstatyti ir valyti virimo grupę vaizdo įrašas pateikiamas www.philips.com/coffee-care.

Virimo grupės nuėmimas nuo mašinos

- 1 Išjunkite mašiną, paspausdami pagrindinį jungiklį, esantį galinėje mašinos dalyje.
- 2 Išimkite nuvarvėjimo padėklą su kavos tirščių talpykla.
- 3 Atidarykite priežiūros dureles (pav. 21).
- 4 Paspauskite mygtuką (pav. 22) PUSH (Stumti) ir patraukite už virimo grupės rankenėlės, kad nuimtumėte ją nuo mašinos (pav. 23).
- 5 Išimkite kavos liekanų stalčių (pav. 24).

Virimo grupės įstatymas

Prieš įstumdami virimo grupę atgal į mašiną įsitikinkite, kad jos padėtis tinkama.

- 1 Patikrinkite, ar rodyklė ant geltono cilindro virimo grupės šone sutapdinta su juoda rodykle ir N (pav. 25).
 - Jei jos nesutapdintos, spauskite svirtį žemyn, kol ji susilies su virimo grupės (pav. 26) pagrindu.
- 2 Įsitikinkite, kad kitoje virimo grupės pusėje esančio geltono fiksavimo kablo padėtis tinkama.
 - Norėdami nustatyti tinkamą kablo padėtį, stumkite jį aukštyn, kol jis atsidurs viršutinėje padėtyje (pav. 27).
- 3 Įdėkite atgal kavos liekanų stalčių.
- 4 Stumkite virimo grupę atgal į mašiną išilgai nukreipimo bėgių šonuose, kol ji užsifiksuos savo vietoje ir pasigirs spragtelėjimas. Nespauskite mygtuko „PUSH“ (Stumti).
- 5 Įdėkite nuvarvėjimo padėklą ir kavos tirščių talpyklą atgal.

Valymas ir priežiūra

Reguliariai valant ir prižiūrint palaikoma geriausia jūsų mašinos būklė ir užtikrinama, kad kava ilgai išliks skani, kavos srautas bus pastovus ir pieno puta puiki.

Kada ir kaip valyti visas atjungiamas mašinos dalis žr. lentelėje. Išsamesnę informaciją ir vaizdo įrašų su instrukcijomis rasite www.philips.com/coffee-care.

Valymo lentelė

Dalies aprašymas	Kada valyti	Kaip valyti
Virimo grupė	Kas savaitę	Išimkite virimo grupę ir išskalaukite po vandentiekio čiaupu.
	Kas mėnesį	Valykite virimo grupę, naudodami „Philips“ kavos aliejaus šalinimo tabletes. Eikite į www.philips.com/coffee-care , ten pateikiamas vaizdo įrašas su išsamiomis instrukcijomis.
Virimo grupės tepimas	Priklausomai nuo naudojimo tipo. Žr. tepimo lentelę.	Tepkite virimo grupę „Philips“ tepalu. Eikite į www.philips.com/coffee-care , ten pateikiamas vaizdo įrašas su išsamiomis instrukcijomis.
LatteGo	Po kiekvieno naudojimo	Išskalaukite „LatteGo“ po vandentiekio čiaupu arba išplaukite indaplovėje. Jei norite laikyti „LatteGo“ su pienu šaldytuve, įvykdysite programą QUICK CLEAN (Greitas valymas).
	Kas mėnesį	Išplaukite „LatteGo“ indaplovėje arba atlikite kasmėnesinę valymo procedūrą, naudodami „Philips“ pieno kontūro valiklį.
Nuvarvėjimo padėklas	Ištuštinkite nuvarvėjimo padėklą, kai tik raudonas pilno nuvarvėjimo padėklo indikatorius iškyta per nuvarvėjimo padėklą. Valykite nuvarvėjimo padėklą kas savaitę.	Išimkite nuvarvėjimo padėklą ir skalaukite po vandentiekio čiaupu, įpildami šiek tiek skysto ploviklio.
Kavos tirščių talpykla	Ištuštinkite kavos tirščių talpyklą mašinai paraginus. Valykite kas savaitę.	Išimkite kavos tirščių talpyklą, kai mašina įjungta, ir skalaukite ją po vandentiekio čiaupu, įpylę šiek tiek skysto ploviklio.
Vandens bakas	Kas savaitę.	Išskalaukite vandens baką po vandentiekio čiaupu.
Kavos piltuvas	Tikrinkite kavos piltuvą kas savaitę, ar jis neužkimštas.	Atjunkite mašiną ir nuimkite virimo grupę. Atidarykite iš anksto sumaltos kavos skyriaus dangtelį ir įkiškite šaukšto kotą į kavos piltuvą. Judinkite kotą aukštyn ir žemyn, kol užkimšusi malta kava iškris (pav. 30). Eikite į www.philips.com/coffee-care , ten pateikiamas vaizdo įrašas su išsamiomis instrukcijomis.
Espresso stovas	Kasdien	Ištuštinkite espresso stovą ir plaukite jį po vandentiekio čiaupu arba indaplovėje.

Patarimas. Šio naudotojo vadovo paskutiniame puslapyje yra valymo kalendorius. Užsirašykite datas, kada atlikote valymo veiksmus.

Virimo grupės valymas

Reguliariai valant virimo grupę užkertamas kelias kavos liekanoms užkimšti vidinius kontūrus.

Aplankykite www.philips.com/coffee-care, čia pateikiama palaikymo vaizdo įrašų apie tai, kaip išimti, įdėti ir valyti virimo grupę.

Virimo grupės valymas po vandentiekio čiaupu

- 1 Išimkite virimo grupę ir kavos liekanų stalčių.
- 2 Kruopščiai vandeniui išskalaukite kavos liekanų stalčių ir virimo grupę. Kruopščiai išvalykite viršutinį virimo grupės filtrą (pav. 31).
- 3 Leiskite virimo grupei išdžiūti ore prieš įdėdami ją atgal. Nesusausinkite virimo grupės audeklu, kad pluošto nesusikauptų virimo grupės viduje.

Virimo grupės valymas naudojant tabletes kavos aliejui šalinti

Naudokite tik „Phillips Saeco“ kavos aliejaus šalinimo tabletes. Vykdykite instrukcijas, pateikiamas naudotojo vadove, kuris pristatomas su kavos aliejaus šalinimo tabletėmis.

Virimo grupės tepimas

Reguliariai sutepkite virimo grupę, kad judančios dalys ir toliau sklandžiai judėtų. Tepimo dažnumą žr. toliau pateiktoje lentelėje. Vaizdo įrašą su išsamiais instrukcijomis žr. www.philips.com/coffee-care.

Naudojimo dažnumas	Kasdien išverdamų gėrimų kiekis	Tepimo dažnumas
Retai	1-5	Kas 4 mėnesius
Normaliai	6-10	Kas 2 mėnesius
Intensyviai	>10	Kas mėnesį

„LatteGo“ valymas

Kad valymas būtų optimalus, išrinkite „LatteGo“ ir išplaukite visas dalis indaplovėje arba po vandentiekio čiaupu drungnu vandeniu.

„LatteGo“ QUICK CLEAN (Greitas valymas)

Kai aktyviniate „LatteGo“ funkciją QUICK CLEAN (Greitas valymas), mašina priverstinai varo karštą vandenį per pieno sistemą, kad ji būtų greitai išvalyta. Naudokite „LatteGo“ funkciją QUICK CLEAN (Greitas valymas), jei norite laikyti „LatteGo“ su pienu šaldytuve.

Galite pasirinkti funkciją QUICK CLEAN (Greitas valymas) meniu tolesniu būdu:

- 1 Įsitinkite, kad „LatteGo“ prijungta prie mašinos.
- 2 Paspauskite mygtuką MENU (Meniu) ir pasirinkite START QUICK CLEAN (Pradėti greitą valymą). Norėdami patvirtinti, paspauskite mygtuką OK (Gerai) (✓).
- 3 Ekrane nurodoma, kad turite padėti dubenį po snapeliu (pav. 32).
- 4 Paspauskite mygtuką OK (Gerai) (✓), kad pradėtumėte karšto vandens išleidimą.

Kruopštus „LatteGO“ valymas

- 1 Nuimkite „LatteGo“ nuo mašinos (pav. 33).
- 2 Išpilkite visą likusį pieną.

- 3 Paspauskite atlaisvinimo mygtuką ir nuimkite pieno talpyklą nuo „LatteGO“ (pav. 34) rėmo.
- 4 Išplaukite visas dalis indaplovėje arba po vandentiekio čiaupu drungnu vandeniu. Taip pat galite naudoti šiek tiek plovimo skysčio.

Kasmėnesinis „LatteGo“ valymas

Šiam valymo ciklui naudokite tik „Philips“ pieno kontūro valiklį.

- 1 Įsitikinkite, kad „LatteGo“ tinkamai surinkta.
- 2 Supilkite pieno kontūro valiklio maišelio turinį į LatteGo (pav. 35). Tada pripilkite į „LatteGo“ vandens iki žymos (pav. 36) MAX.
- 3 Šiek tiek pakreipkite „LatteGo“ ir uždėkite ant karšto vandens išpylimo snapelio (pav. 14). Tada spauskite, kol užsifikuos vietoje (pav. 15).
- 4 Po pieno snapeliu (pav. 32) padėkite talpyklą.
- 5 Paspauskite mygtuką MENU (Meniu), pasirinkite DRINKS (Gėrimai) ir slinkite iki MILK FROTH (Pieno putos). Paspauskite mygtuką OK (Gerai) (✓), kad pradėtumėte valymo tirpalo išleidimą.
- 6 Kartokite 5 veiksmą, kol „LatteGo“ ištuštės.
- 7 Kai „LatteGo“ tuščia, išimkite ją iš mašinos.
- 8 Kruopščiai išskalaukite „LatteGo“ ir pripilkite šviežio vandens iki MAX lygio žymos.
- 9 Vėl užspauskite „LatteGo“ ant mašinos.
- 10 Nuimkite ir ištuštinkite talpyklą. Tada padėkite atgal po pieno snapeliu.
- 11 Paspauskite mygtuką MENU (Meniu) ir pasirinkite MILK FROTH (Pieno putos) meniu DRINKS (Gėrimai), kad pradėtumėte „LatteGo“ skalavimo ciklą.
- 12 Kartokite 11 veiksmą, kol „LatteGo“ ištuštės.
- 13 Pakartokite 7–11 veiksmus.
- 14 Kai mašina nustos pilti vandenį, valymo ciklas bus baigtas.
- 15 Išrinkite visus komponentus ir išskalaukite juos drungnu vandeniu iš čiaupo.

Nuovirų šalinimo procedūra

Naudokite tik „Philips“ nuovirų šalinimo priemonę. Jokiomis aplinkybėmis nenaudokite nuovirų šalinimo priemonės sieros rūgšties, druskos rūgšties, sulfamo ar acto rūgšties (acto) pagrindu, nes ji gali apgadinti vandens grandinę jūsų mašinoje ir tinkamai neištirpdyti kalkių nuovirų. Jei nenaudosite „Philips“ nuovirų šalinimo priemonės, bus panaikinta jūsų garantija. Jei nešalinsite nuovirų iš prietaiso, taip pat bus panaikinta jūsų garantija. „Philips“ tirpalo nuoviroms šalinti galite nusipirkti internetinėje parduotuvėje www.philips.com/coffee-care.

- 1 Kai mašina prašo jūsų pašalinti nuoviras (pav. 37), paspauskite mygtuką OK (Gerai) (✓), kad pradėtumėte. Norėdami pradėti nuovirų šalinimą neparaginus mašinai, paspauskite mygtuką MENU (Meniu), slinkite, kad pasirinktumėte START CALC CLEAN (Pradėti kalkių valymą) ir paspauskite mygtuką OK (Gerai) (✓), kad patvirtintumėte.
- 2 Išimkite nuvarvėjimo padėklą ir kavos tirščių talpyklą, ištuštinkite ir įdėkite atgal į vietą.
- 3 Išimkite vandens baką ir jį ištuštinkite.
- 4 Nuimkite „LatteGo“, jei yra.
- 5 Ekrane jūsų prašoma išimti „AquaClean“ filtrą iš vandens bako (pav. 38).
- 6 Padėkite didelę talpyklą (1,5 l) po kavos ir pieno snapeliais.
- 7 Supilkite į vandens baką visą butelį „Philips“ nuovirų šalinimo priemonės ir paskui pripilkite į jį vandens iki CALC CLEAN lygio (pav. 39). Tada įdėkite atgal į mašiną ir paspauskite mygtuką OK (Gerai) (✓), kad patvirtintumėte.

84 Lietuviškai

- 8 Prasideda pirmas nuovirų šalinimo procedūros etapas. Nuovirų šalinimo procedūra užtrunka apie 30 minučių, ją sudaro nuovirų šalinimo ciklas ir skalavimo ciklas.
- 9 Leiskite mašinai išpilti tirpalą nuovioms šalinti, kol ekrane jums bus priminta, kad vandens bakas tuščias.
- 10 Ištuštinkite vandens baką, išskalaukite jį ir įpilkite šviežio vandens iki CALC CLEAN lygio.
- 11 Ištuštinkite talpyklą ir padėkite ją atgal po kavos ir pieno išpylimo snapeliu. Paspauskite OK (Gerai) (✓), kad patvirtintumėte.
- 12 Prasideda antras nuovirų šalinimo ciklo etapas, skalavimo ciklas, jis trunka 3 minutes. Ekrane rodoma skalavimo piktograma ir etapo trukmė.
- 13 Palaukite, kol mašina nustos pilti vandenį. Nuovirų šalinimo procedūra pasibaigia, kai ekrane parodoma varnelė.
- 14 Jei norite baigti nuovirų valymo ciklą, spauskite mygtuką OK (Gerai) (✓). Mašina ima šilti ir atlieka automatinį skalavimo ciklą.
- 15 Išvalykite virimo grupę po nuovirų šalinimo.
- 16 Įdėkite naują „AquaClean“ filtrą į vandens baką ir suaktyvinkite „AquaClean“ meniu.

Patarimas. Naudojant „AquaClean“ filtrą sumažėja poreikis šalinti nuoviras.

Ką daryti, jei nuovirų šalinimo procedūra nutraukiama

Galite baigti nuovirų šalinimo procedūrą, valdymo pulte paspaudę įjungimo ir išjungimo mygtuką. Jei nuovirų šalinimo procedūra nutraukiama prieš ją visiškai užbaigiant, atlikite šiuos veiksmus:

- 1 Ištuštinkite vandens baką ir kruopščiai jį išskalaukite.
- 2 Pripilkite į vandens baką šviežio vandens iki CALC CLEAN lygio žymos ir vėl įjunkite mašiną. Mašina įšils ir atliks automatinį skalavimo ciklą.
- 3 Prieš virdami bet kokius gėrimus atlikite rankinį skalavimo ciklą. Norėdami atlikti rankinio skalavimo ciklą, pirmiausia išpilkite pusę vandens bako karšto vandens ir tada išvirkite 2 puodelius iš anksto sumaltos kavos, nepridedami sumaltos kavos.

Pastaba. Jei nuovirų šalinimo procedūra neužbaigiama, reikia kuo greičiau atlikti kitą nuovirų šalinimo procedūrą.

Įspėjimo piktogramos ir klaidų kodai

Įspėjimo piktogramų reikšmė



Pripilkite į vandens baką šviežio vandens iki „MAX“ lygio žymos.



Virimo grupę užblokavo kavos milteliai. Išvalykite virimo grupę.



Pupelių bunkeris tuščias. Į kavos pupelių bunkerį įpilkite naujų kavos pupelių.



Įdėkite nuvarvėjimo padėklą ir uždarykite priežiūros dureles.



Mašinoje nėra virimo grupės arba ji netinkamai įstatyta. Įstatykite virimo grupę.



Jei ekrane rodomas klaidos kodas, žr. skirsnį „Klaidos kodų reikšmė“, kad nustatytumėte, ką reiškia ekrane rodomas kodas ir ką galite padaryti. Kai ekrane rodoma ši piktograma, mašinos naudoti negalima.



Kavos tirščių talpykla pilna. Patikrinkite, ar mašina įjungta. Tada išimkite ir ištuštinkite kavos tirščių talpyklą.



Mašinoje yra oro, padėkite puodelį po karšto vandens snapeliu ir pasirinkite OK (Gerai), kad pradėtumėte pildyti. Prieš pradėdami procesą įsitikinkite, kad karšto vandens snapelis įstatytas.

Klaidų kodų reikšmė

Toliau rasite klaidų kodų sąrašą, jame pateikiamos problemos, kurias galite išspręsti patys. Vaizdo įrašą su instrukcijomis žr. www.philips.com/coffee-care. Jei parodomas kitoks klaidos kodas, susisieki su „Philips“ vartotojų aptarnavimo centru jūsų šalyje. Kontaktinius duomenis žr. garantijos lankstinuke.

Klaidos kodas	Problema	Galimas sprendimas
01	Kavos piltuvą užkimšo malta kava arba pašalinis daiktas.	Mašiną išjunkite ir atjunkite nuo maitinimo tinklo. Nuimkite virimo grupę. Tada atidarykite iš anksto sumaltos kavos skyriaus dangtelį. Įstatykite šaukšto kotą ir judinkite jį aukštyn ir žemyn, kad užkimšusi malta kava iškristų (pav. 30). Jei kavos piltuvą užkimšo pašalinis daiktas, pašalinkite jį. Aplankykite www.philips.com/coffee-care , ten pateikiamas vaizdo įrašas su išsamiais instrukcijomis.
03	Virimo grupė nešvari arba nepakankamai sutepta.	Išjunkite mašiną ir pagrindiniu jungikliu. Išskalaukite virimo grupę šviežiu vandeniu, leiskite jai išdžiūti ore tada ją suteptkite. Žr. skyrių „Virimo grupės valymas“ arba apsilankykite www.philips.com/coffee-care , ten pateikiamas vaizdo įrašas su išsamiais instrukcijomis. Tada vėl įjunkite mašiną.
04	Virimo grupės padėtis netinkama.	Išjunkite mašiną ir pagrindiniu jungikliu. Išimkite virimo grupę ir vėl ją įstatykite. Prieš įstatydami įsitikinkite, kad virimo grupės padėtis tinkama. Žr. skyrių „Virimo grupės tvarkymas“ arba apsilankykite www.philips.com/coffee-care , ten pateikiamas vaizdo įrašas su išsamiais instrukcijomis. Tada vėl įjunkite mašiną.
05	Vandens kontūre yra oro.	Paleiskite mašiną iš naujo ją išjungdami ir vėl įjungdami pagrindiniu jungikliu. Jei tai padeda, išpilkite 2–3 puodelius karšto vandens. Pašalinkite iš mašinos nuoviras, jei to nedarėte ilgesnį laiką.
	„AquaClean“ filtras tinkamai neparuoštas prieš montuojant arba jis užkimštas.	Išimkite „AquaClean“ filtrą ir vėl bandykite virti kavą. Jei tai padeda, prieš įdėdami filtrą atgal įsitikinkite, kad „AquaClean“ filtras tinkamai paruoštas. Įdėkite „AquaClean“ filtrą atgal į vandens baką. Jei tai vis tiek nepadeda, filtras yra užkimštas ir reikia jį pakeisti.

Klaidos kodas	Problema	Galimas sprendimas
14	Mašina perkaito.	Išjunkite mašiną ir vėl ją įjunkite po 30 minučių.

Priedų užsakymas

Mašinai valyti ir nuovioms šalinti naudokite tik „Philips“ priežiūros produktus. Šių produktų galima nusipirkti iš jūsų vietos mažmenininko, įgaliotuose priežiūros centruose arba internetu www.shop.philips.com/service.

Priežiūros produktai ir tipo numeriai:

- Tirpalas nuovioms šalinti CA6700
- „AquaClean“ filtras CA6903
- Virimo grupės tepalas HD5061
- Kavos alyvos šalinimo tabletės CA6704
- Pieno kontūro valiklis CA6705
- Priežiūros rinkinys CA6707

Trikčių diagnostika ir šalinimas

Šiame skyriuje apibendrintos dažniausios problemos, su kuriomis galite susidurti naudodami mašiną. Palaikymo vaizdo įrašus ir visas dažnai užduodamų klausimų sąrašą žr. www.philips.com/coffee-care. Jei negalite išspręsti problemos, kreipkitės į savo šalies klientų aptarnavimo centrą. Kontaktinius duomenis žr. garantijos lankstinuke.

Problema	Priežastis	Sprendimas
Nuvarvėjimo padėklas greitai prisipildo.	Tai normalu. Mašina naudoja vandenį vidiniam kontūru ir virimo grupei skalauti. Šiek tiek vandens teka per vidinę sistemą tiesiai į nuvarvėjimo padėklą.	Ištuštinkite nuvarvėjimo padėklą, kai pilno nuvarvėjimo padėklo indikatorius iškyla per nuvarvėjimo padėklo dangtelį.
		Padėkite espresso stovą po išpylimo snapeliu, kad surinktumėte skalavimo vandenį.
Mašina veikia „DEMO“ (Demonstracijos) režimu.	Jūs spaudėte budėjimo mygtuką ilgiau nei 8 sekundes.	Išjunkite mašiną ir vėl įjunkite, naudodamiesi pagrindiniu jungikliu, esančiu galinėje mašinos dalyje.
Užpildytos kavos tirščių talpyklos piktograma teberodoma.	Jūs ištuštinote kavos tirščių talpyklą, kai mašina buvo išjungta. Mašina neaptinka kavos tirščių talpyklos ištuštinimo, jei mašina išjungta.	Visada ištuštinkite kavos tirščių talpyklą mašinai esant įjungtai. Jei kavos tirščių talpyklą ištuštinate išjungę mašiną, kavos ciklą skaitiklis neatkuriamas.

Problema	Priežastis	Sprendimas
	Kavos tirščių talpyklą atgal įdėjote per anksti. Mašina neaptinka kavos tirščių talpyklos ištuštinimo, jei kavos tirščių talpyklą įdedate atgal per greitai.	Nedėkite kavos tirščių talpyklos atgal, kol ekrane nebūsite paraginti įdėti ją atgal.
Pilnos kavos tirščių talpyklos piktograma rodoma, net talpyklai esant neužpildytai.	Mašina neatkūrė skaitiklio paskutinį kartą jums ištuštinus kavos tirščių talpyklą.	Visada palaukite apie 5 sekundes prieš įdėdami kavos tirščių talpyklą atgal. Tokiu būdu kavos tirščių skaitiklis bus nustatytas į nulį.
		Visada ištuštinkite kavos tirščių talpyklą mašinai esant įjungtai. Jei kavos tirščių talpyklą ištuštinate išjungę mašiną, kavos tirščių skaitiklis neatkuriamas.
Kavos tirščių talpykla perpildyta, o pranešimas „Empty grounds container“ (Ištuštinkite kavos tirščių talpyklą) nerodomas.	Jūs išėmėte nuvarvėjimo padėklą, bet neištuštinote kavos tirščių talpyklos.	Kai išimate nuvarvėjimo padėklą, taip pat ištuštinkite kavos tirščių talpyklą, net jei joje yra nedaug kavos tirščių. Tokiu būdu kavos tirščių skaitiklis bus nustatytas į nulį, bus paleistas iš naujo, kad teisingai skaičiuotų kavos tirščius.
Negaliu nuimti virimo grupės.	Virimo grupės padėtis netinkama.	Atkurkite mašiną taip: įdėkite atgal nuvarvėjimo padėklą ir kavos tirščių talpyklą. Tada uždarykite priežiūros dureles, išjunkite ir vėl įjunkite mašiną. Dar kartą bandykite išimti virimo grupę.
	Neišėmėte kavos tirščių talpyklos.	Išimkite kavos tirščių talpyklą prieš nuimdami virimo grupę.
Negaliu įdėti virimo grupės.	Virimo grupės padėtis netinkama.	Atkurkite mašiną taip: įdėkite atgal nuvarvėjimo padėklą ir kavos tirščių talpyklą. Palikite virimo grupę išimtą. Uždarykite priežiūros dureles, išjunkite ir vėl įjunkite mašiną. Tada nustatykite tinkamą virimo grupės padėtį ir vėl įstatykite ją į mašiną.
	Mašina vis dar atlieka nuovirų šalinimo procedūrą.	Negalite nuimti virimo grupės vykdant nuovirų šalinimo procedūrą. Pirmiausia užbaikite nuovirų šalinimo procedūrą, tada nuimkite virimo grupę.
Kava kaip vanduo.	Parinktas per stambaus malūnėlio nustatymas.	Nustatykite smulkesnio malimo (mažesni) malūnėlio nustatymą.
	Kavos ištekėjimo vamzdelis užkimštas.	Išvalykite kavos išleidimo vamzdelio dalį šaukšto kotu. Tada išjunkite mašiną ir vėl įjunkite.
	Mašina atlieka susiregulavimo procedūrą.	Išvirkite kelis puodelius kavos.

Problema	Priežastis	Sprendimas
	Virimo grupė nešvari arba ją reikia sutepti.	Išvalykite ir sutepkite virimo grupę.
Kava nepakankamai karšta.	Jūs naudojate šaltus puodelius.	Pašildykite puodelius, skalaudami juos karštu vandeniu.
	Nustatyta per žema temperatūra. Patikrinkite meniu nustatymus.	Meniu nustatykite aukštą temperatūrą.
	Įpylėte pieno.	Įpylus šilto ar šalto pieno visada šiek tiek sumažėja kavos temperatūra.
Kava teka iš kavos išpylimo snapelio.	Kavos išpylimo snapelis užkimštas.	Išvalykite kavos išpylimo snapelį ir jo kiaurymes vamzdžių valikliu.
	Kavos ištekėjimo vamzdelis užkimštas.	Išvalykite kavos ištekėjimo vamzdelį matavimo šaukšto kotu arba šaukšto kotu. Tada išjunkite prietaisą ir vėl įjunkite.
Kava neišteka arba išteka lėtai.	„AquaClean“ filtras tinkamai neparuoštas montavimui arba jis užkimštas.	Išimkite „AquaClean“ filtrą ir vėl bandykite virti kavą. Jei tai padeda, prieš įdėdami filtrą atgal įsitikinkite, kad „AquaClean“ filtras tinkamai paruoštas. Įdėkite atgal paruoštą filtrą. Jei tai vis tiek nepadeda, filtras yra užkimštas ir reikia jį pakeisti.
	Parinktas per smulkus malūnėlio nustatymas.	Nustatykite stambesnį (aukštesnį) malūnėlio nustatymą.
	Virimo grupė nešvari.	Išvalykite virimo grupę.
	Kavos išpylimo snapelis nešvarus.	Išvalykite kavos išpylimo snapelį ir jo kiaurymes adata.
	Mašinos kontūrą užkimšo kalkių nuosėdos.	Pašalinkite nuoviras iš mašinos.
Pienas neputoja.	„LatteGo“ nešvari arba netinkamai prijungta.	Išvalykite „LatteGo“ ir įsitikinkite, kad surenkate ir prijungiate tinkamai. Įsitikinkite, kad pieno talpykla ir rėmas švarūs prieš sujungdami, ypač patikrinkite paviršius, kuriais šios dalys susijungia.
	„LatteGo“ netinkamai surinkta.	Įsitikinkite, kad pieno talpykla tinkamai surinkta prie „LatteGo“ rėmo.

Problema	Priežastis	Sprendimas
	Naudojamo pieno rūšis netinka putoms daryti.	Iš skirtingų rūšių pieno gaunamas skirtingas putų tūris ir skirtinga putų kokybė. Mes patikrinome tolesnių rūšių pieną ir nustatėme, kad iš jo gaunamos geros pieno putos: pusiau nugriebtą ir nenugriebtą karvės pieną ir pieną be laktozės.
Kava taškosi.	Atstumas tarp puodelio ir snapelio per didelis.	Padėkite espreso padėklą ant nuvarvėjimo padėklo, po snapeliu.
Pienas taškomas.	Jūs naudojate nepakankamai šaltą pieną.	Būtinai naudokite šaltą pieną tiesiai iš šaldytuvo.
	Neįpylėte pakankamai pieno į „LatteGo“	Įpilkite daugiau pieno į „LatteGo“. Jums gali prireikti įpilti daugiau pieno į „LatteGo“, negu nurodyta ant pieno talpyklos, jei suasmeninote savo pieno gėrimus
Atrodo, kad mašina prateka.	Mašina naudoja vandenį vidiniam kontūriui ir virimo grupei skalauti. Šiek tiek vandens teka per vidinę sistemą tiesiai į nuvarvėjimo padėklą. Tai normalu.	Ištuštinkite nuvarvėjimo padėklą, kai pilno nuvarvėjimo padėklo indikatorius išskyla per nuvarvėjimo padėklo dangtelį. Padėkite espreso stovą po išpylimo snapeliu, kad surinktumėte skalavimo vandenį.
	Nuvarvėjimo padėklas per pilnas ir perpildytas, dėl to atrodo, kad mašina prateka.	Ištuštinkite nuvarvėjimo padėklą, kai pilno nuvarvėjimo padėklo indikatorius išskyla per nuvarvėjimo padėklo dangtelį. Padėkite espreso stovą po išpylimo snapeliu, kad surinktumėte skalavimo vandenį.
	Mašina padėta ne ant horizontalaus paviršiaus.	Padėkite mašiną ant horizontalaus paviršiaus, kad pilno nuvarvėjimo padėklo indikatorius veiktų tinkamai.
Pienas teka iš pieno talpyklos.	Netinkamai surinkote „LatteGo“.	Įsitikinkite, kad pieno talpykla tinkamai surinkta prie „LatteGo“ rėmo.
Negaliu aktyvinti „AquaClean“ filtro ir mašina prašo pašalinti nuoviras.	Filtas nebuvo pakeistas laiku po to, kai „AquaClean“ filtro piktograma ėmė mirksėti ir pajėgumas sumažėjo iki 0 %.	Pirmiausia pašalinkite nuoviras iš mašinos ir tada sumontuokite „AquaClean“ filtrą.
	Jūs nesumontavote „AquaClean“ filtro pirmą kartą surinkę, o tik išvirė apie 25 puodelius kavos (100 ml puodelių). Mašina turi būti visiškai išvalyta nuo kalkių nuosėdų prieš jums sumontuojant „AquaClean“ filtrą.	Pirmiausia pašalinkite nuoviras iš mašinos, tada sumontuokite naują „AquaClean“ filtrą. Pašalinus nuoviras atkuriamas filtro skaitiklio rodmuo 0/8. Visada patvirtinkite filtro aktyvinimą mašinos meniu. Tai darykite ir po filtro pakeitimo.

Problema	Priežastis	Sprendimas
Naujo vandens filtro įstatyti nepavyksta.	Bandote įstatyti kitą filtrą, ne „AquaClean“.	Mašinai tinka tik „AquaClean“ filtras.
Mašina kelia triukšmą.	Normalu, kad naudojant jūsų mašina kelia triukšmą.	Jei mašina pradeda skleisti kitokios rūšies triukšmą, išvalykite virimo grupę ir sutepkite ją.
	„AquaClean“ filtras tinkamai neparuoštas ir dabar oras traukiamas į mašiną.	Nuimkite „AquaClean“ filtrą nuo vandens bako. Pakratykite filtrą apie 5 sekundes. Įmerkite apverstą filtrą į ašotį su šaltu vandeniu ir palaukite, kol nustos kilti oro burbuliukai. Įdėkite paruoštą „AquaClean“ filtrą atgal į vandens baką.

Techninės specifikacijos

Gamintojas pasilieka teisę gerinti produkto technines specifikacijas. Visi iš anksto nustatyti kiekiai yra apytiksliai.

Aprašymas	Vertė
Korpuso medžiaga	Termoplastikas
Dydis (p x a x g)	221 x 340 x 430 mm
Svoris	7,6 kg
Maitinimo laido ilgis	1200 mm
Valdymo pultas	priekis
Puoduko dydis	iki 145 mm
Vandens bakas	1,8 litro, nuimamas
Kavos pupelių bunkerio talpa	250 g
Kavos tirščių talpyklos talpa	15 briketų
Pieno grafino talpa	265 ml
Siurblio slėgis	15 barų
Virintuvas	nerūdijančiojo plieno virintuvas
Saugumo įtaisai	lydusis saugiklis
Energijos taupymo režimas	< 1 Wh
Nurodytoji įtampa – nurodytoji galia – maitinimo šaltinis	Žr. duomenų plokštelę priežiūros durelių vidinėje dalyje



www.philips.com/coffee-care



421945004021



>75% recycled paper