

ÁRTALMATLANÍTÁS

- A nem használt berendezéseket vonja ki a forgalomból.
- Húzza ki a dugót a konnektorból, és vágja el az elektromos kábelt.
- Az élettartama végén vigye a berendezést megfelelő hulladékgyűjtő telepre.

Ez a termék megfelel a 2002/96/EK uniós irányelvnek.



A terméken vagy annak csomagolásán feltüntetett  szimbólum azt jelöli, hogy a termék nem kezelhető háztartási hulladékként, hanem az elektromos és elektronikus berendezések hulladékainak újrahasznosítása érdekében azt a vonatkozó gyűjtőhelyen kell leadni. A termék megfelelő ártalmatlanításával Ön hozzájárul a termék nem megfelelő hulladékkezeléséből eredő káros környezet- és egészségkárosító hatások kiküszöböléséhez. A termék újrahasznosításával kapcsolatosan részletes információkért forduljon a helyi önkormányzathoz, a háztartásihulladék-kezelést végző vállalathoz vagy ahhoz a bolthoz, ahol Ön a terméket vásárolta.



15002376

Rev.04 del 30-06-12

15

HU

A gyártó fenntartja az előzetes figyelmeztetés nélküli módosítás jogát.



www.philips.com/saeco

Termékének regisztrálásáért és támogatásért látogasson el ide:
www.philips.com/welcome

15

Magyar

SYNTIA

Type HD8838
SUP 037DRJ

HASZNÁLATI UTASÍTÁS



A GÉP HASZNÁLATA ELŐTT ALAPOSAN OLVASSA EL EZT A HASZNÁLATI UTASÍTÁST.

HU

15

CE

PHILIPS
Saeco

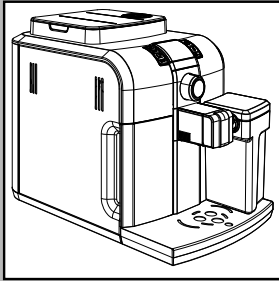

ÁLTALÁNOS TUDNIVALÓK

A kávéfőző gép szemes kávéból készült eszpresszó kávé főzésére lett tervezve; gőzölő és melegvíz-kieresztő csővel van ellátva. A gép elegáns kivitelű burkolata otthoni használatra lett tervezve, nem pedig folyamatos, üzemszerű használatra.

Őrizze meg ezt a használati utasítást biztos helyen, és mellékelje a kávéfőző géphez, ha a gépet más személy használná.

Amennyiben további információra van szüksége, illetve ha a használati utasítás nem vagy nem kimerítően foglalkozik a vonatkozó problémával, forduljon a hivatalos szervizközponthoz.



Figyelem! Nem vállaljuk a felelősséget az esetleges károkért abban az esetben, ha:

- a gép nem a rendeltetésének megfelelő módon volt használva;
- a javítási beavatkozásokat nem hivatalos szervizközpontnál végzik;
- a hálózati kábel megrongálódott;
- a gép bármely alkatrésze megrongálódott;
- a gépet a megengedett üzemi hőmérséklet-tartománytól eltérő hőmérsékleten tárolták vagy használták (15 °C és 45 °C között);
- a cserélt alkotóelemek nem eredeti alkatrészek.

A fent említett esetekre a garancia nem érvényes.

BIZTONSÁGI ELŐÍRÁSOK



**A gép elektromos részei nem érintkezhetnek vízzel: Rövidzárlat veszélye!
A gőz és a meleg víz égési sérülést okozhat! Soha ne irányítsa a gőzsugarat vagy a meleg vizet ember felé; a gőzölő/melegvíz-kieresztő csövet az arra kiképzett helyen, óvatosan fogja meg: Égési sérülés veszélye!**

Helyes használat

A kávéfőző gép kizárólag otthoni használatra készült. Tilos a berendezésen műszaki beavatkozásokat végrehajtani és nem a rendeltetésnek megfelelően használni, mivel ezek súlyos kockázatot jelentenek! A gépet csökkent fizikai vagy szellemi képességű személyek (gyermeket beleértve), vagy tapasztalatlan és/vagy megfelelő képességekkel nem rendelkező személyek nem használhatják. E személyek csak a biztonságvédelmi szempontból felelős felnőtt személy felügyelete mellett használhatják a gépet, vagy, ha a gép használatát korábban elsajátították.

Elektromos áramellátás – Hálózati kábel

A kávéfőző gépet arra alkalmas elektromos hálózathoz csatlakoztassa.

A szükséges hálózati feszültségnek meg kell felelnie a készülék ajtaja mögött található adattábláján feltüntetett értékeknek.

Ne használja a kávéfőző gépet sérült hálózati kábellel.

Ha a tápkábel megsérül, ki kell cseréltetni a gyártóval, illetve annak hivatalos szervizközpontjával. Ne engedje, hogy a hálózati kábel éles sarkokhoz és nagyon meleg tárgyakhoz érjen, valamint védje a kábelt olajtól. Ne vigye és ne húzza a kávéfőző gépet a hálózati kábelenél fogva.

A hálózati kábelt a hálózati csatlakozóból ne a kábelenél fogva húzza ki, és ne érjen hozzá nedves kézzel. Ne engedje, hogy a hálózati kábel szabadon lógjon asztalról vagy polcra.

Más személyek védelme:

Figyeljen a gyermekekre: Ne engedje őket a géppel játszani.

A gyermekek nincsenek tudatában az elektromos háztartási gépekkel járó veszélyeknek.

A gép csomagolásához használt anyagokat tartsa gyermekektől távol.

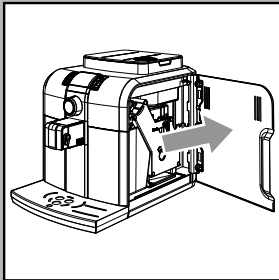

Égési sérülés veszélye

Ne irányítsa a gőzölő/melegvíz-kieresztő csövet ember felé: **égési sérülés veszélye!** Használja mindig a megfelelő fogantyúkat vagy tekerőgombokat.

Tejesedény

A tejesedény első használatakor, illetve amennyiben már hosszú ideje nem használta, a megfelelő használat és az egészségre ártalmas baktériumok elszaporodásának megelőzése érdekében annak minden alkotóelemét el kell mosni.

A kancsóban lévő tejet a kancsóban lehet hagyni, amennyiben betartja a tej eredeti csomagolásán feltüntetett utasításokat és óvintézkedéseket – Ne használja a tejet az annak eredeti csomagolásán feltüntetett fogyaszthatósági idő lejárta után.

Amennyiben megmaradt tej van a kancsóban, minden használat előtt ellenőrizze, hogy a tej megfelel-e az élelmiszerekkel szemben támasztott követelményeknek.

A kancsót legalább heti egyszer alapos tisztításra szét kell szerelni.

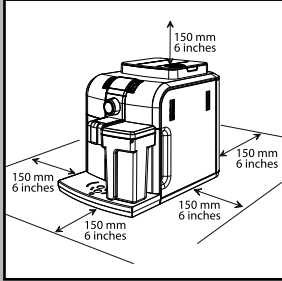

Elhelyezés – A használat helye és karbantartás

A megfelelő használat érdekében a következőket tanácsoljuk:

- Válasszon biztos, vízszintes felületet, melyen a gépet senki sem boríthatja fel, és ahol attól senki sem szenvedhet sérülést.
- Válasszon olyan megfelelően megvilágított, higiénikus környezetet, ahol a hálózati áramellátás könnyen elérhető.
- Tartsa be az ábrán feltüntetett, a gép falaitól számított minimális távolságokat.
- A gép be-, illetve kikapcsolásakor tanácsos üres poharat tenni a kieresztő alá.

Ne tárolja a gépet 0 °C hőmérséklet alatt, mivel a fagy megrongálhatja.

Ne működtesse a kávéfőző gépet szabad téren.

A burkolat megolvadásának, illetve bármilyen fajta sérülésének megakadályozása érdekében ne tárolja a gépet túl meleg felületen, és/vagy nyílt láng közelében.

A gép tárolása – Tisztítás

A gép tisztítása előtt mindenképpen kapcsolja ki a gépet az ON/OFF gombbal, kapcsolja a gép főkapcsolóját „0” helyzetbe, majd húzza ki a dugót konnektorból. Ezenkívül várja meg, hogy a gép lehűljön.

Soha ne merítse a gépet vízbe!

Szigorúan tilos a gép belső részeinek szerelése, vagy az azokon történő egyéb beavatkozás.

A már több napja a tartályban lévő vizet ne használja étkezési célra, hanem mossa ki a tartályt, és tölts fel hideg ivóvízzel.

Ha a gépet hosszabb ideig nem kívánja használni, eressze le a vizet a kávékieresztőn keresztül. Ezt követően kapcsolja ki a gépet, majd húzza ki a dugót a konnektorból.

Tárolja gyermekektől elzárt, száraz helyen.

Védje portól és szennyeződésektől.

Javítás/karbantartás

Ha a gép meghibásodik, leesik, vagy ebből eredendően bármilyen módon megsérül, húzza ki azonnal a dugót a konnektorból. Soha ne működtesse a gépet, ha hibás.

Csak a hivatalos szervizközpont végezhet javításokat vagy egyéb beavatkozásokat a gépen. Szabálytalan beavatkozásokat követően az esetleges további károkért nem vállalunk felelősséget.

Tűzvédelem

Tűz esetén használjon széndioxidos (CO₂) tűzoltókészüléket. Ne használjon vizet vagy poroltót.

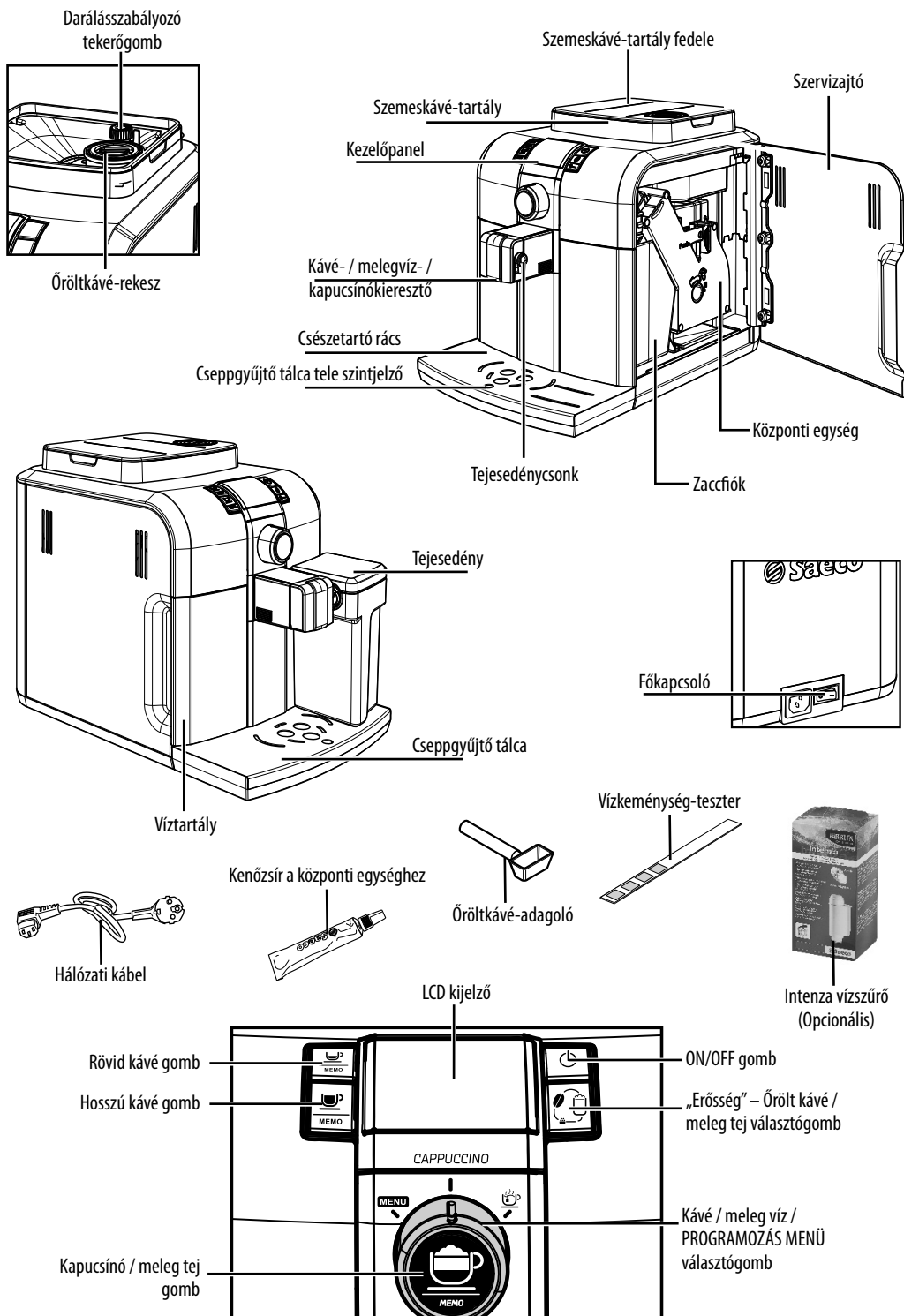

TARTALOMJEGYZÉK

• ÁLTALÁNOS TUDNIVALÓK.....	2
• BIZTONSÁGI ELŐÍRÁSOK	2
• ÜZEMBE HELYZÉS	5
Csomagolás	5
Előkészületek	5
• ÖBLÍTÉSI / AUTOMATA TISZTÍTÁSI CIKLUS.....	6
• ELSŐ HASZNÁLAT VAGY HASZNÁLAT HOSSZÚ ÁLLÁSIDÓ UTÁN.	7
• „INTENZA” VÍZSZÜRŐ.....	8
• VÍZKEMÉNYSÉGMRÉS.....	9
• TEJESEDÉNY.....	9
• KÁVÉKIERESZTÉS.....	10
A kieresztő beállítása	10
Az erősség beállítása.....	10
Szemes kávé esetén	10
Örölt kávé esetén.....	11
• KAPUCSÍNÓ	12
• MELEGTEJ-KIERESZTÉS	12
• A TEJKIERESZTŐ RENDSZER TISZTÍTÁSA	14
Automatikus tisztítási funkciók	14
Gyorstisztítás.....	14
Rendszeres tisztítás	15
• MELEGVÍZ-KIERESZTÉS	18
• BEÁLLÍTÁS	19
Saeco Adapting System	19
A kávédaráló beállítása	19
A csészébe töltött kávé hosszúságának beállítása	19
A kapucsínó beállítása	20
A habosított tej hosszúságának beállítása	21
Készenlét.....	21
• PROGRAMOZÁS	22
Belépés a „MENU” menübe	22
Programgombok.....	22
Kilépés a programozás üzemmódból	22
Funkciók	23
Programozási példa	23
• TISZTÍTÁS ÉS KARBANTARTÁS	24
Általános tisztítás	24
Központi egység	24
• VÍZKÖMENTESÍTÉS	26
• A KEZELŐPANEL KIJELEZŐJE.....	28
Készenléti jelzések.....	28
Riasztások	29
Figyelmeztető jelzések.....	30
• MŰSZAKI ADATOK.....	30
• HIBAELHÁRÍTÁS.....	31

ÜZEMBE HELYZÉS

Saját és mások biztonsága érdekében szigorúan tartsa be a „Biztonsági előírások” c. fejezet utasításait.

Csomagolás

Az eredeti csomagolás úgy lett tervezve és kialakítva, hogy a szállításkor megvédi a gépet. Tanácsos megőrizni a jövőbeli szállításokhoz.

Előkészületek

- A csomagolásból emelje ki a kávétartály fedelét, a cseppgyűjtő tálcat a ráccsal és a tejesedényt.
- Emelje ki a csomagolásból a kávéfőző gépet, és tegye a biztonsági előírásoknak megfelelő helyre.
- Helyezze be a cseppgyűjtő tálcat a ráccsal együtt a gépen lévő foglalatba, és győződjön meg arról, hogy a tálcat ütközésig benyomta.
- Tegye fel fedelet a kávétartályra.

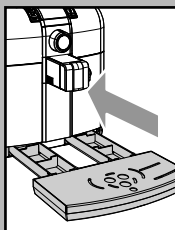

i **Megjegyzés:** Csak akkor dugja be a dugót a konnektorba, amikor azt jelezzük, és győződjön meg arról, hogy a főkapcsoló „0” helyzetben van.

i **Fontos megjegyzés:** Fontos elolvasni az „Az LCD kijelző jelzései” c. részt, melyben részletesen le van írva a gép kezelőpanelén található LCD kijelzőn megjelenő, felhasználóknak szóló összes jelzése.

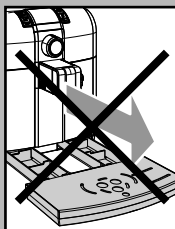

! **SOHA** ne vegye ki a cseppgyűjtő tálcat, ha a gép be van kapcsolva. A be- és/vagy kikapcsolás után várjon egy pár percet, mert a gép öblítést / automata tisztítást hajt végre (lásd az „Öblítési / automata tisztítási ciklus” c. fejezetet).

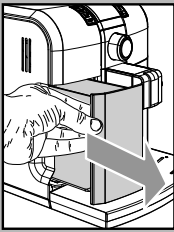

- Vegye ki a víztartályt a foglalatából.
- Öblítse ki, majd töltsse meg hideg vízzel – ne töltsse túl a tartályon feltüntetett MAX jelzésnél. Helyezze vissza a tartályt a foglalatába.

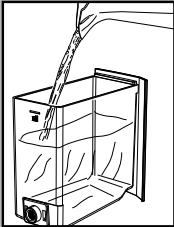

! A víztartályba csak hideg, szénsavmentes vizet töltsön. A meleg víz, illetve egyéb folyadék a víztartály és/vagy a gép megromlását okozhatja. Ne működtesse a gépet víz nélkül: Győződjön meg arról, hogy a víztartályban elegendő víz található.

- Vegye le a kávé tartály fedelét.

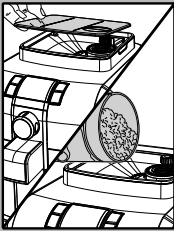

i Megjegyzés: Előfordulhat, hogy a tartály a gép használatának országában érvényes szabványok szerint más biztonsági rendszerrel van ellátva.

- Töltsse lassan be a szemes kávé tartályba.

! A tartályba csak és kizárólag szemes kávé szabad tölteni. Az őrölt, instant kávé, illetve más tárgyak a gép sérülését okozzák.

- Helyezze vissza fedele a kávé tartályra.
- Dugja be a dugót a gép hátulján található aljzatba.
- Dugja be a kábel másik végén található dugót megfelelő fali konnektorba.

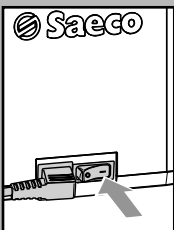
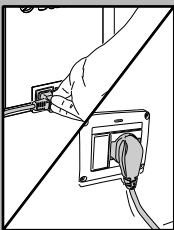

- A gép bekapcsolásához kapcsolja a főkapcsolót „I” helyzetbe.



- A kijelzőn megjelenik az ON/OFF ikon.

- Győződjön meg arról, hogy a választógomb „I” helyzetben van, és ha szükséges, forgassa oda.
- A gép bekapcsolásához elegendő megnyomni az ON/OFF gombot.

- A kijelző azt jelzi, hogy a rendszer gép általi feltöltése folyamatban van.

i Megjegyzés: Bizonyos esetekben elképzelhető, hogy a rendszer feltöltését kézzel kell elvégezni; ezzel kapcsolatban lásd az „A kezelőpanel kijelzője” c. fejezetet.

ÖBLÍTÉSI / AUTOMATA TISZTÍTÁSI CIKLUS

A ciklus a kávérendszer hideg vízzel törtető átöblítéséből áll.

A ciklus végrehajtására a következő esetekben kerül sor:

- A gép elindításakor (hideg kazánnal)
- A rendszer feltöltését követően (hideg kazánnal)
- A készenléti üzemmód felkészülési fázisában (kávékieresztés után)
- A kikapcsolási fázisban vagy az ON/OFF gomb megnyomása után (kávékieresztés után)

A gép kiereszt egy kevés vizet, mely átöblít és felmelegít minden alkatrészt – ebben a fázisban az ábrán látható szimbólum jelenik meg.



Várja meg, hogy ez a ciklus automatikusan véget érjen. A kieresztést a két kávé gomb egyikével vagy az ON/OFF gombbal lehet megszakítani.

ELSŐ HASZNÁLAT VAGY HASZNÁLAT HOSSZÚ ÁLLÁSIDÓ UTÁN

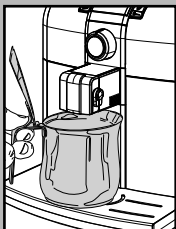

Ezen egyszerű műveletek elvégzésével Ön mindig kiváló minőségű kávét fog tudni kieresztetni.

- 1 Tegyen egy nagy befogadóképességű edényt a kieresztő alá.

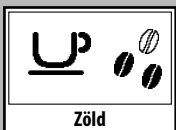

- 2 A folyamat elindítása előtt győződjön meg arról, hogy a kijelző a következő szimbólumot mutatja.

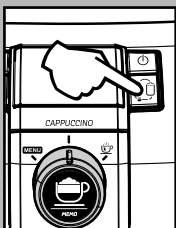

- 3 A „☕” gomb egy- vagy többszöri megnyomásával válassza ki az őrölt kávé kávékieresztés funkciót.

i Ne töltsön be őrölt kávé a rekeszbe.

A kijelzőn megjelenik a szimbólum.

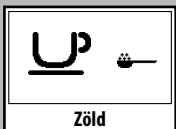

- 4 Nyomja meg a hosszú kávé gombot.
- 5 Várja meg, míg a kieresztés véget ér, majd ürítse ki a vizes edényt.
- 6 Mielőtt tovább lépne a 7. ponthoz, ismétlje meg 3-szor az 1–5. lépéseket.

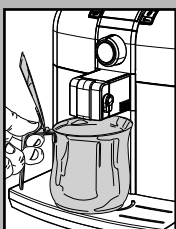

- 7 Ürítse ki az edényt, majd helyezze vissza a kieresztő alá.

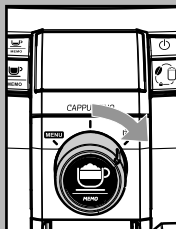

- 8 Forgassa el a választógombot óráirányban, a „☕” helyzetig.



A kijelzőn megjelenik a következő szimbólum.

A melegvíz-kieresztés elindításához nyomja meg a „MEMO” gombot.

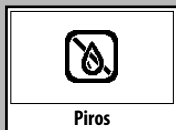

- 9 Eresszen ki annyi vizet, hogy a vízhiányjelzés megjelenjen, majd forgassa vissza a választógombot óráiránnyal ellentétesen a „☕” helyzetbe.

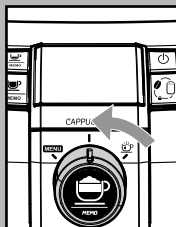

- 10 Végül töltsön meg újra a víztartályt. Ezt követően az italokat a következő fejezetekben leírtak szerint lehet kieresztetni.

„INTENZA” VÍZSZŰRŐ

A kávéhoz használt víz minőségének javításához tanácsos vízszűrőt beszerezni.

Vegye ki a szűrőt a csomagolásából, és függőleges helyzetben (a nyílás fölfelé nézzen) merítse be hideg vízbe, majd finoman nyomogassa meg az oldalait, hogy kimenjenek belőle a légbuborékok.



Távolítsa el a tartályban lévő kis, fehér szűrőt, és tegye száraz, portól védett helyre.

A csomagolás útmutatójának megfelelően állítsa be az Intenza Aroma System rendszert.

A = Lágy víz
B = Kemény víz (normál)
C = Nagyon kemény víz

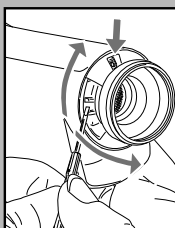

Helyezze a szűrőt az üres tartályba. Nyomja be ütközésig.



Töltse meg a tartályt hideg ivóvízzel, majd helyezze vissza a gépbe.



A meleg víz funkcióval eressze ki a tartályban lévő vizet (lásd a „Melegvíz-kieresztés” c. fejezetet).

Töltse meg újra a vizes tartályt.

Forgassa el a választógombot óráiránytal ellentétesen, a „MENU” helyzetig. A gép első használata esetén.

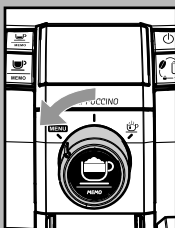

Narancssárga

Nyomogassa a „” gombot addig, míg ez a képernyő még nem jelenik.

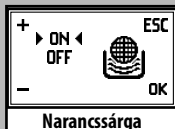

Narancssárga

A „ON” (BE) opció kiválasztásához nyomja meg a „” gombot, majd a jóváhagyáshoz nyomja meg a „” gombot.

Ezzel beprogramozta a gépet, hogy jelezze a felhasználónak, ha a szűrőt cserélni kell.



Narancssárga

i **Megjegyzés:** Az „Intenza” szűrő újra cserélésekor a funkciót nullázni kell. A korábban leírt módon hajtja végre a szűrőcserét.

Ezt követően lépjen be a programozás menübe, menjen az ábrán látható képernyőig, és válassza ki a „RESET” opciót, majd ezután nyomja meg a „” gombot. Ezzel beprogramozta a gépet az új szűrő használatára.



Narancssárga

i **Megjegyzés:** Ha a szűrő már be van téve, és cseré nélkül szeretné kivenni, válassza az „OFF” (KI) opciót, majd nyomja meg a „” gombot.



A kilépéshez forgassa el a választógombot óráirányban, a „” helyzetig.

i **Megjegyzés:** Amennyiben nincs Intenza vízszűrő, a tartályba be kell tenni a korábban eltávolított kis, fehér szűrőt.

VÍZKEMÉNYSÉGMÉRÉS

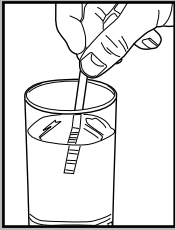

A vízkeménység mérése nagyon fontos az „Intenza” szűrő megfelelő használata és a gép vízkő-mentesítési gyakoriságának helyes kiválasztása érdekében.

Merítse 1 másodpercig vízbe a géphez mellékelt vízkeménység-tesztet.

i **Megjegyzés: A tesztet csak egy mérésre jó.**

Állapítsa meg, hány kocka változtatta meg a színét, és az eredményt vessze össze a táblázattal.

A betűk az Intenza szűrő foglalatán fel-tüntetett betűjelzéseknek felelnek meg. A szűrőt e mérés alapján kell beállítani.

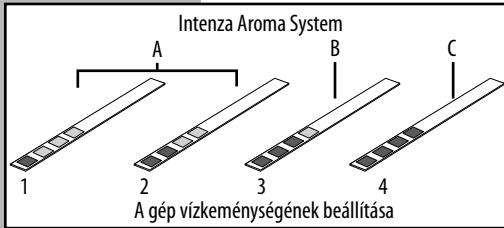

A számok a programozás fejezetben bemutatott vízkeménység-beállítás beállításainak felelnek meg.

Pontosabban:

- 1 = ■ (nagyon lágy víz)
- 2 = ■■ (lágy víz)
- 3 = ■■■ (kemény víz)
- 4 = ■■■■ (nagyon kemény víz)

Ezen érték ismeretében állítsa be a vízkeménység értékét a programozás fejezetben leírtak szerint.

TEJESÉDÉNY

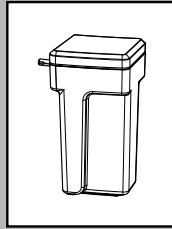

Ebben a fejezetben bemutatjuk, hogy hogyan használja a tejesedényt kapucsínó- vagy melegtej-készítéshez.

i **Megjegyzés: A tejesedényt a használata előtt a „Tisztítás és karbantartás” c. fejezetben leírtak szerint alaposan tisztítsa meg.**

i **Megjegyzés: A tejet hűtőszekrényben kell tárolni, és csak akkor kell az edénybe tölteni, amikor kapucsínót szeretne készíteni. Használat után tegye vissza az edényt a hűtőszekrénybe.**

NE hagyja 15 percnél tovább hűtőszekrényből kivéve a tejet.

i **Megjegyzés: A tejesedény feltöltéséhez a tejesedényt ki kell venni a gépből.**

A tejesedényt hűtőszekrény-hidegségű teljes tejjel kell megtölteni.

! **Figyelem! Az edényt – az ivóvizet kivéve – más folyadékkal használni tilos.**

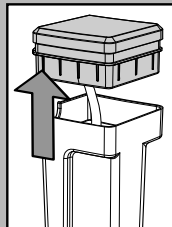

Az edény helyes használatához tegye a következőket:

- 1 Távolítsa el a felső fedelet, ügyelve az adagolócsőre.
- 2 Töltse fel az edényt tejjel: Soha ne töltsen túl az edényen jelzett MAX szintnél.

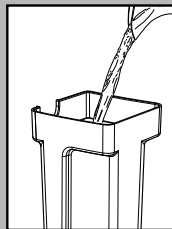

- 3 Tegye vissza az adagolócsövet az edény belsejébe, és a fedelet teljesen lenyomva zárja le azt.

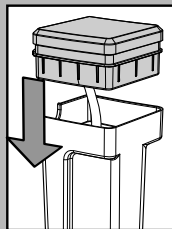

Ezután az edény a kívánt italok elkészítésére készen áll.

KÁVÉKIERESZTÉS

! **Megjegyzés:** Amennyiben a gép nem ereszt ki kávét, ellenőrizze, hogy a víztartályban van-e víz.

i A kávékiesztés előtt ellenőrizze a kijelzőn látható jelzéseket, illetve hogy a víztartály és a kávé tartály tele van-e.

i A kieresztés közben hagyja a választógombot a kávé „**||**” helyzetben.

i A kávékiesztés előtt állítsa be a kieresztő magasságát tetszése szerint, majd válassza ki a kávé erősségét vagy az örölt kávét.

A kieresztő beállítása

A kávéfőző géppel a kereskedelemben kapható csészetípusok többsége használható.

A kieresztő magassága a használni kívánt csésze méreteinek megfelelően állítható.

A beállításhoz kézzel, ujjait az ábrán látható módon elhelyezve, emelje meg vagy eresse le a kieresztőt.

A javasolt helyzetek a következők:
Kis méretű csészékhez;

Nagy méretű csészékhez.

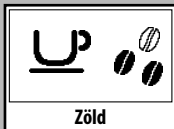

Zöld

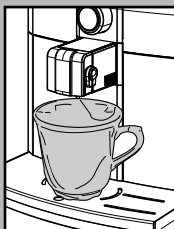
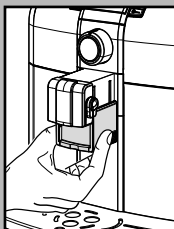
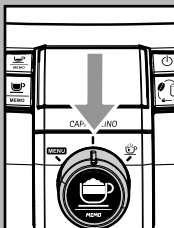

• A kieresztő alá két csésze helyezhető, melyekbe egyszerre lehet kávét eresztetni.

Az erősség beállítása

A gép képes beállítani a darálандó kávé mennyiségét.

A „**☕**” gomb megnyomását és felengedését követően négy lehetőség közül lehet választani (gyenge, közepesen erős, erős, örölt).

A beállítást akkor lehet elvégezni, ha a kávébabok megjelennek a kijelzőn – a „**☕**” gomb minden egyes megnyomásával és felengedésével az erősség a következő fokozatra vált:

☕☕☕ = Gyenge

☕☕☕☕ = Közepesen erős

☕☕☕☕☕ = Erős

A választást a kávé kiválasztása előtt végre kell hajtani. Így az egyéni ízlés szerinti intenzitás állítható be.

Az „erős” opció kiválasztását követően az örölt kávé kávékiesztés funkció kiválasztása következik.

Ezt a választást az oldalsó szimbólum jelöli.

E funkció használatához olvassa el a megfelelő fejezetet.

i **Megjegyzés:** Ha még egyszer megnyomja, az oldalt látható oldalra jut. Ez a funkció meleg tej kieresztésére szolgál.

E funkció használatához olvassa el a megfelelő fejezetet.

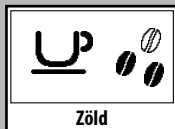
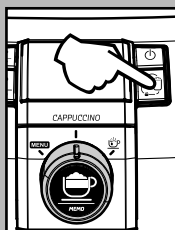

Zöld

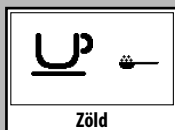

Zöld



Zöld

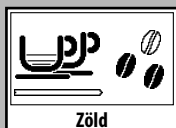
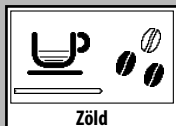
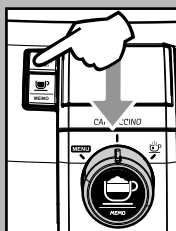

Szemes kávé esetén

- Kávékieresztéshez nyomja meg, és engedje föl a következő gombot:

 a kívánt erősség kiválasztásához.

 "eszpresszó kávéhoz;

 "hosszú kávéhoz."

- Ezt követően elindul a kieresztési ciklus.

i 2 kávé kieresztéséhez nyomja meg 2-szer a kívánt gombot, mire a gép automatikusan végrehajtja a kieresztési ciklust.

- Ha a kávé eléri a beállított szintet, a kávékieresztés automatikusan leáll – mindenesetre a kávékieresztést a gomb idő előtti megnyomásával bármikor meg lehet szakítani.

Őrölt kávé esetén

i Ezzel a funkcióval őrölt kávé és koffeinmentes kávé felhasználásával lehet kávé készíteni.

i Megjegyzés:

- Ha nincs a rekeszbe betöltve őrölt kávé, a kieresztőn csak víz fog kifolyni;
- Ha az adag túl nagy, és 2 vagy több mérőkanállal tölt be a rekeszbe, a gép nem fog kávé kieresztetni. Ebben az esetben is, a gép ürítési ciklust hajt végre, melynek során az őrölt kávé kiüríti a zaccfókba.

Kávékieresztéshez:

- Az őrölt kávé funkció bekapcsolásához nyomja meg, és engedje föl a  gombot.
- Emelje fel az őröltkávé-rekesz fedelét.

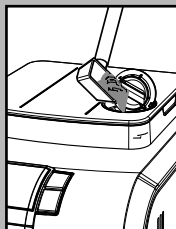
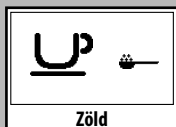

- Töltson 1 mérőkanálnyi őrölt kávé a rekeszbe – ehhez csak a géphez mellékelt mérőkanalat használja. Ezt követően csukja vissza a fedelet.

! **Figyelem! A rekeszbe csak őrölt kávé töltsön. Csak eszpresszógépbe való őrölt kávé töltsön be, szemes vagy instant kávé soha. Más anyag vagy tárgy betöltése komoly károkat okozhat a gépben, melyre a garancia nem vonatkozik.**

Nyomja meg, és engedje föl a következő gombot:

 "eszpresszó kávéhoz;

 "hosszú kávéhoz."

- Ezt követően elindul a kieresztési ciklus.

- Ha a kávé eléri a beállított szintet, a kávékieresztés automatikusan leáll – mindenesetre a kávékieresztést a gomb idő előtti megnyomásával bármikor meg lehet szakítani.

Az italkieresztés végén a gép visszaáll a szemes kávéhoz beállított konfigurációra.

i További kávék kieresztéséhez ismétlje meg a fent leírt műveleteket.

KAPUCSÍNÓ

! Égési sérülés veszélye! A kieresztés megkezdésekor előfordulhat, hogy a gép egy kevés meleg vizet kispriccel.

i Fontos megjegyzés: Közvetlenül azután, hogy a gépet kapucsínó kieresztésére használta, tisztítson meg minden alkatrészt az „A tejkiesztő rendszer tisztítása” c. fejezetben leírtak szerint.

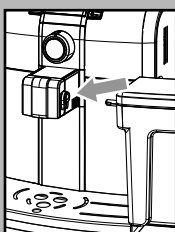

Miután feltöltötte a tejesedényt, tegye be a gépbe – illessze be az edény csapját a foglalatába.

Győződjön meg arról, hogy az edény ütközésig be van nyomva.

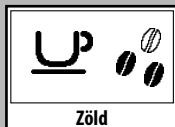

Tegye oda azt a csészét, amiből a kapucsínóját nap mint nap inni szokta.

i A kávékieresztés előtt ellenőrizze a kijelzőn látható jelzéseket, illetve hogy a víztartály és a kávétartály tele van-e.

i Őrölt kávé felhasználásával is lehet kapucsínót készíteni. A „” gombbal válassza ki a funkciót, majd a vonatkozó fejezet utasításai szerint töltsen be a kávé a rekeszbe.

MELEGTEJ-KIERESZTÉS

! Égési sérülés veszélye! A kieresztés megkezdésekor előfordulhat, hogy a gép egy kevés meleg vizet kispriccel.

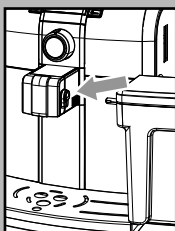

Miután feltöltötte a tejesedényt, tegye be a gépbe – illessze be az edény csapját a foglalatába.

Győződjön meg arról, hogy az edény ütközésig be van nyomva.

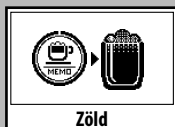
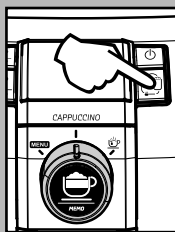

Nyomogassa a „” gombot addig, míg ez a képernyő még nem jelenik.



Tegye oda azt a csészét, amiből a meleg tejt nap mint nap inni szokta.

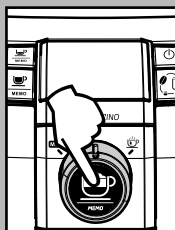

A melegtej-kieresztés elindításához nyomja meg a „” gombot.

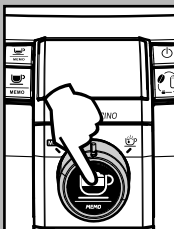

Nyomja meg a „☺” gombot.



Narancssárga

- A gép felmelegedéséhez időre van szükség – ebben a fázisban a következő szimbólum látható.

i Ebben a fázisban a gép ledarálja a kávé és/vagy előkészül a kávékieresztéshez.

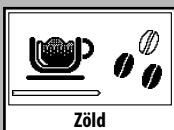

Zöld

- Ha a kijelzőn megjelenik a következő szimbólum, elkezdődik a habosított tejnek közvetlenül a csészébe eresztése.



Zöld

i A kieresztés minden fázisa be van programozva, de a „☺” gomb előzetes megnyomásával meg lehet szakítani.

- A tejkieresztést követően a gép a kávékieresztéssel folytatja.



Narancssárga

i Fontos megjegyzés: Közvetlenül azután, hogy a gépet kapucsinó kieresztésére használta, tisztítson meg minden alkatrészt az „A tejkieresztő rendszer tisztítása” c. fejezetben leírtak szerint.



Narancssárga

A gép felmelegedéséhez egy kis időre van szükség – ebben a fázisban az oldalt fel-tüntetett szimbólum látható.



Zöld

A megfelelő hőmérséklet elérése esetén a gép elkezd az előre beállított mennyiségű meleg tej kieresztését.

A kieresztés automatikusan be fog feje-ződni.

A melegtej-kieresztés megszakításához nyomja meg a „☺” gombot.



Narancssárga

i Fontos megjegyzés: Közvetlenül azután, hogy a gépet meleg tej kieresztésére használta, tisztítson meg minden alkatrészt az „A tejkieresztő rendszer tisztítása” c. fejezetben leírtak szerint.



A tej – akár tartós, akár nem – környezeti hőmérsékleten gyorsan romlásnak indul; ezért azt tanácsoljuk, hogy **NE** tartsa hosszú ideig környezeti hőmérsékleten, és ha már nincs szüksége rá, a tejeskancsót mindig tegye vissza a hűtőbe.

Ezenkívül fontos, hogy a tejjel érintkezésbe kerülő alkatrészeket ezen utasítások és tanácsok szerint tisztán kell tartani.

AUTOMATIKUS TISZTÍTÁSI FUNKCIÓK

Mielőtt a gép készenléti állapotba kapcsol, a tejkieresztési zóna rövid tisztítási ciklusát végre kell hajtania.

A gép ezenkívül minden tejes ital kieresztését követően figyelmeztet a rendszer tejjel érintkezésbe kerülő alkatrészei megtisztításának szükségességére.

Ez a figyelmeztetés nem akadályozza a gép egyetlen más funkcióját sem, és valahányszor megjelenik, a jobb alsó gombbal törölhető.

Mindenesetre a tejjel érintkezésbe kerülő zónák tisztítását gyakran el kell végezni az „A TEJKIERESZTŐ RENDSZER TISZTÍTÁSA” c. fejezet utasításai szerint.

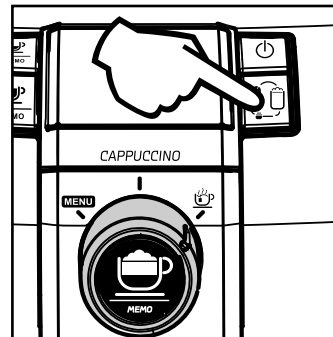

GYORSTISZTÍTÁS

(Tanácsos ezt minden tejkieresztés után elvégezni)

E művelet végrehajtása előtt vegye ki a kancsót a gépből.

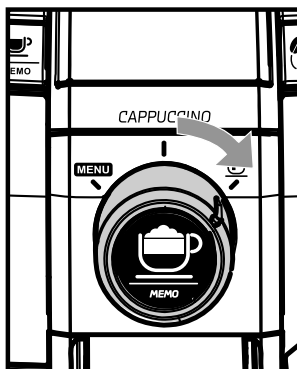

Néhány tejkieresztést követően a melegvíz-kieresztés kiválasztásához forgassa jobbra a középső tekerőgombot: a „CLEAN+” felirat megjelenik. Tegyen egy edényt a kieresztő alá, és a tisztítás indításához nyomja meg a bal felső gombot. Ezt követően forgassa vissza a tekerőgombot a középső helyzetbe, hogy más kieresztési programokat is végre lehessen hajtani.

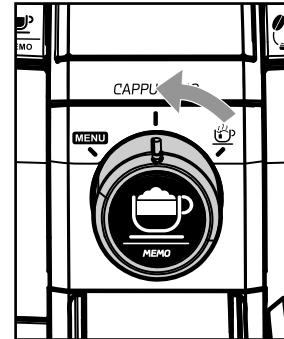
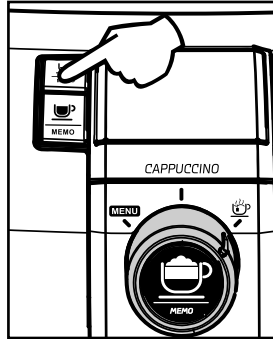
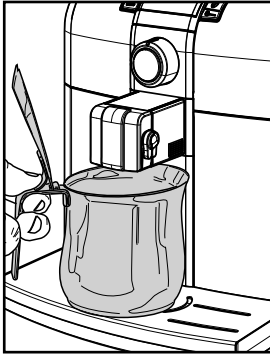

RENDSZERES TISZTÍTÁS

(Ezt a tisztítást a tejeskancsó minden kivétele esetén tanácsos elvégezni, illetve akkor, ha tejes rendszer nem működik megfelelően, vagy azon a tej lerakódik).

A tejkieresztési és tejhabosítási zónákat tanácsos rendszeres időközönként alaposabban is megtisztítani – ehhez a gépre, illetve a kancsóra szerelt vonatkozó alkatrészeket le kell szerelni.

Az alkatrészek szétszerelését a következő ábrák szerint hajtsa végre:

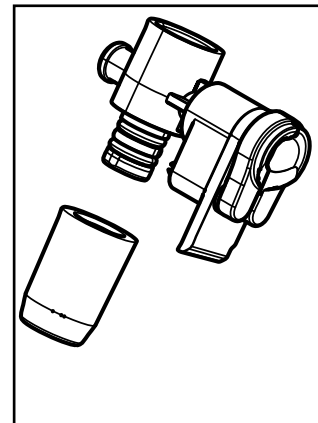
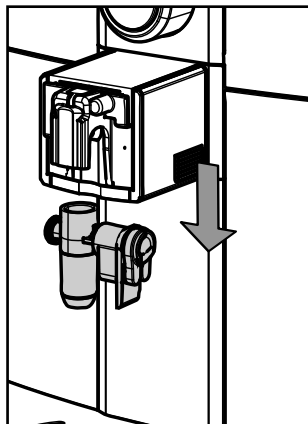
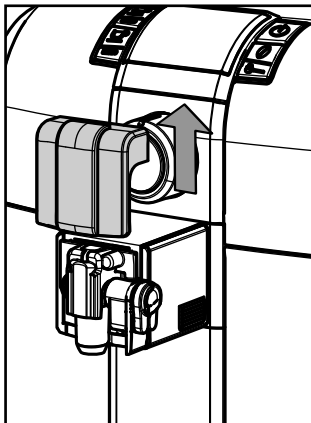

RENDSZERES TISZTÍTÁS

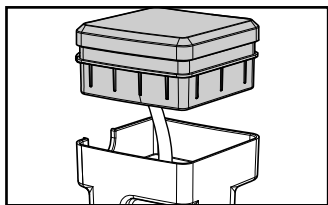

A kancsóra szerelt alkatrészek esetén tegye a következőket.

- Vegye ki a kancsót a gépből.
- Vegye le a fedelet, és ügyeljen arra, hogy az esetlegesen a csőben maradt tej ne spriceljen ki.

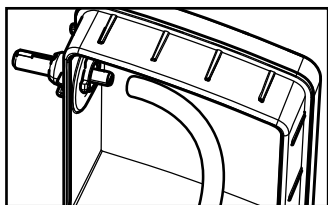

- Vegye ki a csövet a fedélből.

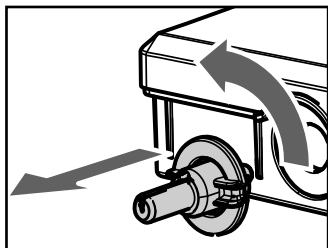

- Vegye ki a csapot:
 - Forgassa el óráiránnyal ellentétesen.
 - Húzza ki a csapot a fedélből.

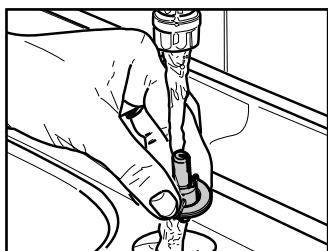

- Mossa el a kancsó fedelét langyos vízzel.
- Mossa el a csövet és a gépre illesztést szolgáló csapot úgy, hogy a furatukon langyos, folyó vizet enged át.

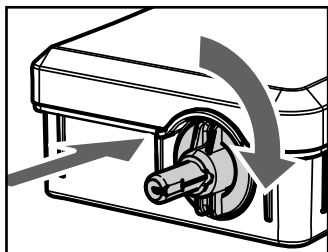

- Miután az összes alkatrészt előblítette és megszáritotta, szerelje vissza a csapot a fedélbe:
 - Illeszse be a csapot a fedélbe.
 - Forgassa el óráirányban, ütközésig.

Illeszse be a cső EGYENESEN LEVÁGOTT VÉGÉT a fedélbe, és ez utóbbit tegye rá a tejesedényre.

Ezek az alkatrészek mosogatógépben is elmoshatók, de ilyenkor ügyeljen arra, hogy az evőeszközös kosárba teszi őket, nehogy azok elvesszenek.

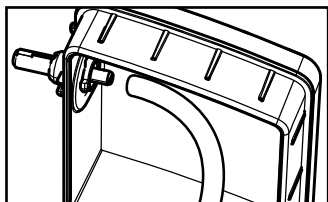

Vagy a legjobb tisztítási hatékonyság úgy érhető el, hogy a fenti alkatrészeket szétszerelt állapotban 30 percig „Saeco Cleaning Powder” különleges tisztítószerrel tartalmazó langyos vízben ázni hagyja. (Az alkatrészeket, mielőtt a gépbe visszasereli őket, öblítse le folyó vízzel).

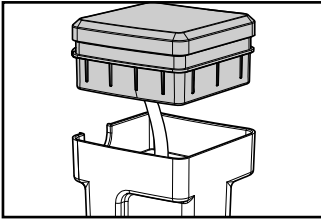

A tisztítás elvégzéséhez tegye a következőket:
 1 Távolítsa el a felső fedelet, ügyelve az adagolócsőre.

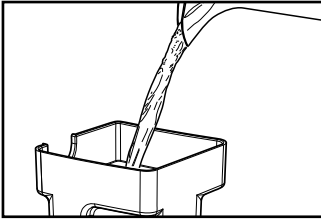

2 Töltse fel az edényt langyos vízzel: Soha ne töltse túl az edényen jelzett MAX szintnél.

3 Tegye vissza az adagolócsövet az edény belsejébe, és a fedelet teljesen lenyomva zárja le azt.

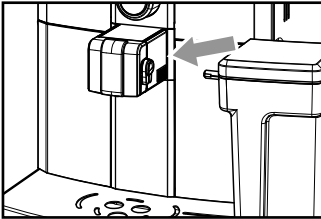

Tegye oda azt a csészét, amiből a meleg tejt nap mint nap inni szokta.

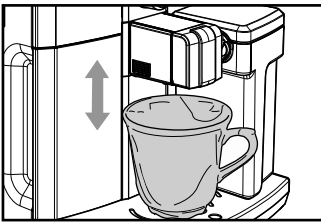

Nyomogassa a „☑” gombot addig, míg ez a képernyő meg nem jelenik.

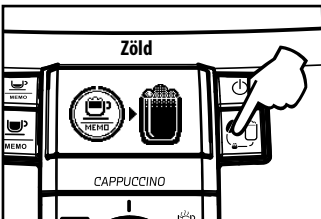

A vízkieresztés elindításához nyomja meg a „☑” gombot.

A kieresztés automatikusan be fog fejeződni.

A vízkieresztés megszakításához nyomja meg a „☑” gombot.

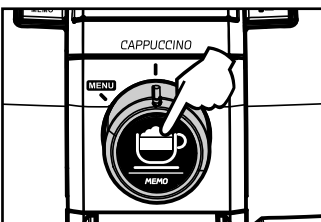

MELEGVÍZ-KIERESZTÉS

Figyelem! A művelet megkezdésekor előfordulhat, hogy a gép egy kevés meleg vizet kispriccel: Égési sérülés veszélye.

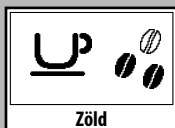

- A melegvíz-kieresztés előtt győződjön meg arról, hogy a kijelző a következő szimbólumot mutatja.

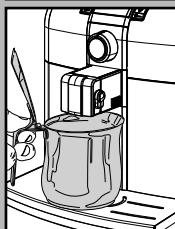

Ha a gép készen áll a kávékieresztésre, végezze el a következő műveleteket:

- Tegyen egy edényt a kieresztő alá.

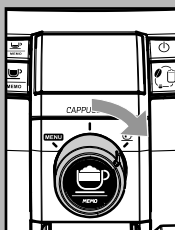

- Forgassa el a választógombot óráirányban, a „MEMO” helyzetig.



- A kijelzőn megjelenik a következő szimbólum.

A melegvíz-kieresztés elindításához nyomja meg a „MEMO” gombot.



- Eresszen ki annyi meleg vizet, amennyi szükséges, majd a melegvíz-kieresztés leállításához nyomja meg a „MEMO” gombot.

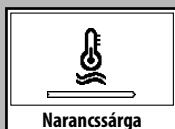
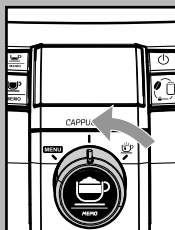

A gép normál üzemmódra állításához forgassa vissza a választógombot óráiránnyal ellentétesen a „MEMO” helyzetbe.

i Bizonyos esetekben előfordulhat, hogy a választógomb elforgatását követően nem jön meleg víz, és hogy a kijelzőn a következő szimbólum jelenik meg. Várja meg, hogy a melegítési fázis véget érjen, és ezáltal meleg vízáram folyhasson ki a kieresztőn.

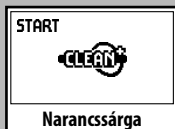

i Ha ez a szimbólum megjelenik, a kieresztőt meg kell tisztítani. Ha odatette az üres edényt, nyomja meg a „MEMO” gombot, és várja meg, hogy a kieresztés véget érjen. Ezt követően el lehet kezdeni a melegvíz-kieresztést.

BEÁLLÍTÁS

A vásárolt gép a személyre szabott használat érdekében lehetővé tesz néhány beállítást.

Saeco Adapting System

A kávé természetes termék, melynek tulajdonságai a származási helytől, a keverék összetételétől és a pörkölés módjától függően eltérhetnek. A Saeco kávéfőző gép automatikus szabályozó rendszerrel van ellátva, mely lehetővé teszi a kereskedelemben kapható összes szemeskávé-fajta (nem karamellizált) használatát.

- Annak érdekében, hogy az eszpresszó kávé krémes legyen, valamint hogy a használt kávé fajtájától függetlenül minden aromát élvezhessen, a gép automatikusan beállítja magát az optimális kávéextrakcióra, és biztosítja a pogácsa tökéletes tömörítését.
- Az optimalizálás folyamata egy olyan, a por tömörítésének szabályozását lehetővé tevő tanulási folyamat, melyhez előfeltétel egy bizonyos számú kávékiesztés megtörténte.
- Figyelem! Előfordulhatnak olyan különleges keverékek, melyeknél a darálást a kávéextrakció optimalizálása érdekében be kell állítani – (lásd az „A kávédaráló beállítása” c. fejezetet).

A kávédaráló beállítása

 **Figyelem!** A kávétartály belsejében található darálásszabályozó tekerőgombot csak akkor szabad elforgatni, ha a kávédaráló használatban van. Ne töltsön be őrölt kávé-t és/vagy instant kávé-t a szemeskávé-tartályba.

 **A szemes kávé-n kívül tilos más anyagot a tartályba tölteni. A kávédaráló mozgó alkatrészeket tartalmaz, melyek veszélyesek lehetnek. Tilos betenni az ujját vagy más tárgyakat. Csak a darálás szabályozását szabad elvégezni a tekerőgombbal. Mielőtt bármilyen okból kifolyólag hoz-**

zányúlna a kávétartály belsejéhez, kapcsolja ki a gépet, és húzza ki a dugót a konnektorból. Kávédarálás közben ne töltsön be szemes kávé-t.

A gép a használt kávéfajtának megfelelően, kis mértékben szabályozza a kávédarálás finomságát.

A szabályozást a kávétartály belsejében található tekerőgomb segítségével kell elvégezni. A gombot meg kell nyomni, és el kell forgatni.



Nyomja meg, és egyszerre csak egy osztányt forgassa el a tekerőgombot, majd eresszen ki 2–3 kávé-t. Csak így lehet a darálás finomságának változásairól megbizonyosodni.

A tartály belsejében feltüntetett jelölések a darálás finomságát jelölik – 5 különböző darálási finomságot lehet beállítani a következő magyarázatnak megfelelően:

Nagy méretű jelölés – Durva darálás
Kis méretű jelölés – Finom darálás.

A csészébe töltött kávé hosszúságának beállítása

A gép segítségével a saját ízlése és/vagy az Ön csészéinek mérete szerint beállíthatja a csészébe eresztett kávé mennyiségét.

A „” vagy „” gomb minden egyes megnyomásával és felengedésével a gép a programozás során megadott kávé-mennyiséget eszert ki. Ez a mennyiség szükség esetén újra beállítható. Az üzemmódtól függetlenül minden gombhoz egy bizonyos kávékiesztés van hozzárendelve.

Például a „” gomb, melynek beprogramozását most leírjuk, normál esetben az eszpresszó kávéhoz van hozzárendelve.

- Tegyen egy csészét a kieresztő alá.

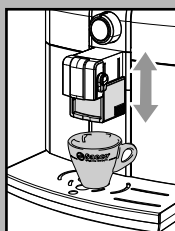
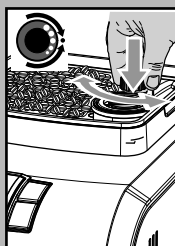

BEÁLLÍTÁS

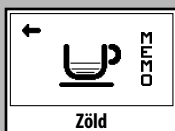
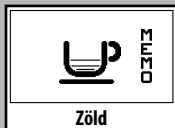
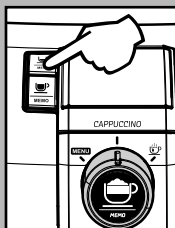

• Nyomja meg és tartsa lenyomva a „MEMO” gombot addig, míg a szimbólum (MEMO) el nem tűnik. Ekkor a gép programozás üzemmódba kapcsol.

• A gép elindítja a kieresztést – a kijelzőn megjelenik a „←” szimbólum, mely egyértelművé teszi, hogy mely gomb programozása van éppen folyamatban.

• Amennyiben a csészébe kieresztett kávé mennyisége eléri a kívánt szintet, nyomja meg a „←” szimbólummal jelölt gombot.

A „MEMO” gomb beprogramozása megtörtént – minden egyes megnyomása és felengedése esetén a gép az ímént beállított közepes mennyiségű kávét fogja kieresztetni.

A kapucsínó beállítása

A gép segítségével a saját ízlése és/vagy az Ön csészéinek mérete szerint beállíthatja a kapucsínóhoz a csészébe eresztett tej és kávé mennyiségét.

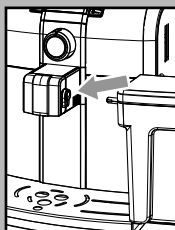

A „MEMO” gomb minden egyes megnyomásával bizonyos szabványos paraméterek szerint beállított kapucsínót lehet kieresztetni. A tej és kávé mennyisége tetszés szerint újra beállítható.

Miután feltöltötte a tejesedényt, tegye be a gépbe – illessze be az edény csapját a foglalatába.

Győződjön meg arról, hogy az edény ütközésig be van nyomva.

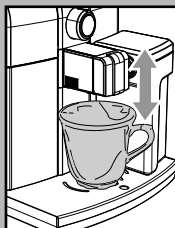

Tegye oda azt a csészét, amiből a kapucsínóját nap mint nap inni szokta.

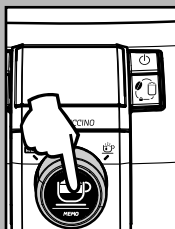

Tartsa lenyomva a „MEMO” gombot.

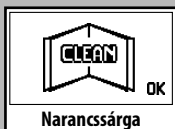
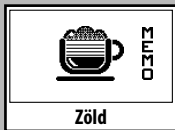

Amikor megjelenik az oldalt látható ikon, engedje föl a „MEMO” gombot. A gép felfűti magát a tejkészítéshez.

Ebben a fázisban a gép ledarálja a kívánt kávémenyiséget.

A felfűtés végén a gép elkezd a melegtej-kieresztést.

A kijelzőn megjelenik a „▼” szimbólum.

Amennyiben a csészébe kieresztett tej mennyisége eléri a kívánt szintet, nyomja meg a „MEMO” gombot.

A tejkészítést követően a gép a kávékieresztéssel folytatja.

A kijelzőn megjelenik a „▼” szimbólum.

Amennyiben a csészébe kieresztett kávé mennyisége eléri a kívánt szintet, nyomja meg a „MEMO” gombot.

A „MEMO” gomb beprogramozása megtörtént – minden kiválasztáskor, a gomb minden egyes megnyomása és felengedése esetén a gép az ímént beállított közepes mennyiségű kapucsínót fogja kieresztetni.

i **Megjegyzés:** A programozás végén a következő oldal jelenik meg – lásd az „A tejkészítő rendszer tisztítása” c. fejezetet.

A habosított tej hosszúságának beállítása

A gép segítségével a saját ízlése és/vagy az Ön csészéinek mérete szerint beállíthatja a csészébe eresztett tej mennyiségét.

Valahányszor úgy kívánja, a kedvenc csészéjébe egy előre beállított mennyiségű habosított tejet eresztethet. Ez a mennyiség szükség esetén újra beállítható.

Miután feltöltötte a tejesedényt, tegye be a gépbe – illessze be az edény csapját a foglalatába.

Győződjön meg arról, hogy az edény ütközésig be van nyomva.

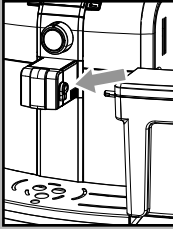

Tegye oda azt a csészét, amiből a meleg tejet nap mint nap inni szokta.

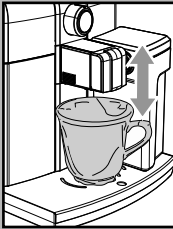

Nyomogassa a „☺” gombot addig, míg ez a képernyő még nem jelenik.



Tartsa lenyomva a „☺” gombot.

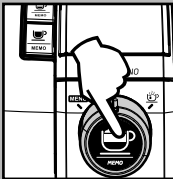

Amikor megjelenik az oldalt látható ikon, engedje föl a „☺” gombot. A gép felfűti magát a tejkészítéshez.

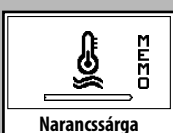

A felfűtés végén a gép elkezd a melegtej-kieresztést.



A kijelzőn megjelenik a „☺” szimbólum.

Amennyiben a csészébe kieresztett tej mennyisége eléri a kívánt szintet, nyomja meg a „☺” gombot.

A „☺” gomb beprogramozása megtörtént – minden kiválasztáskor, a gomb minden egyes megnyomása és felengetése esetén a gép az imént beállított közepes mennyiségű meleg tejet fogja kieresztetni.



i **Megjegyzés: A programozás végén a következő oldal jelenik meg – lásd az „A tejkieresztő rendszer tisztítása” c. fejezetet.**

Készenlét

A gép energiatakarékosági funkcióval rendelkezik.

60 perccel az utolsó használatot követően a gép automatikusan kikapcsol.

i **Megjegyzés: A kikapcsolási fázisban a gép öblítési ciklust hajt végre, ha volt kávékieresztés.**

A gép újraindításához elegendő megnyomni az ON/OFF gombot (amennyiben a főkapcsoló „I” helyzetben van) – ekkor a gép csak akkor hajt végre öblítést, ha a kazán kihűlt.



PROGRAMOZÁS

A felhasználó a gép működésének bizonyos paramétereit az igényeinek megfelelően állíthatja be.

Belépés a „MENU” menübe

A programozás menü a gép bekapcsolt és használatra kész állapotában bármikor elérhető.

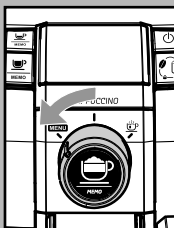
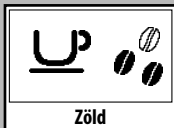

A programozás menü eléréséhez forgassa el a választógombot óráiránnyal ellentétesen, a „MENU” helyzetig.

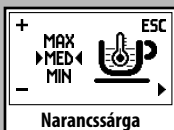

Az első megjelenő oldal a következő.



i Fontos megjegyzés. Amennyiben a gép kijelzőjén a következő oldalak jelennek meg, és Ön a „MENU” helyzetig, óráiránnyal ellentétesen elforgatja a választógombot, a gép kijelzőjén azonnal a főmenü jelenik meg, melyen a kívánt eljárás azonnal végrehajtható. Ez a funkció megkönnyíti a karbantartási műveleteket.

A menü minden menüpontja a megfelelő parancsok segítségével megjeleníthető és módosítható.

Programgombok

A következő oldalakon a változtatásokat lehet végrehajtani:

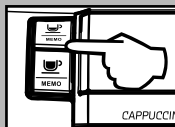
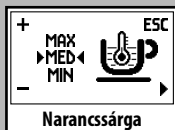

- A funkciók értékét a „” és „” gombokkal lehet módosítani az oldalakon rendelkezésre álló értékekre.

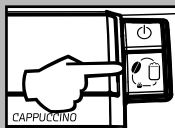

- A következő funkcióra az „” gombbal lehet átkapcsolni, illetve ezzel a gombbal lehet a végrehajtott változtatásokat is elmenteni.

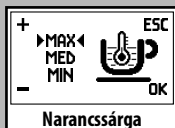

i Megjegyzés: A változtatások elmentése csak a jelenlegi érték megváltoztatását követően lehetséges. Ha módosítja a jelenlegi értéket, az „OK” szöveg megjelenik.

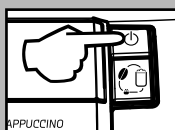

- Az ON/OFF gomb a módosításból való kilépésre szolgál.

Kilépés a programozás üzemből

A programozásból való kilépéshez állítsa vissza a választógombot a „” helyzetbe.

i Megjegyzés: A „” gombbal nem elmentett módosítások elvesznek.

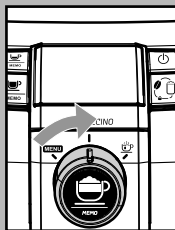

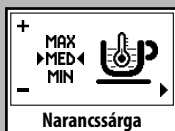

Narancssárga

Funkciók

KÁVÉHŐMÉRÉSKLET

Ezzel a funkcióval a kávékiesztés hőmérsékletét állíthatja be.

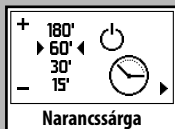

Narancssárga

IDŐZÍTÉS (KÉSZENLÉT)

Ezzel a funkcióval a kiesztés utáni készületi várakozási időt állíthatja be.

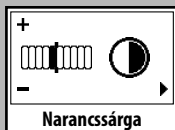

Narancssárga

KONTRASZT

Ezzel a funkcióval a kijelző kontrasztosságát állíthatja be, hogy jobban láthassa az üzeneteket.

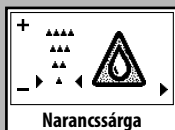

Narancssárga

VÍZKEMÉNYSÉG

Ezzel a funkcióval a vízkeménységet állíthatja be a gép jobb karbantartása érdekében:

▲ = Nagyon lágy víz

▲▲ = Lágy víz

▲▲▲ = Kemény víz

▲▲▲▲ = Nagyon kemény víz



Részletekért lásd a „Vízke-ménységmérés” c. fejezetet.



Narancssárga

„INTENZA” VÍZSZŰRŐ

Ezzel a funkcióval az „Intenza” vízszűrő használatát állíthatja be.

Részletekért olvassa el a szűrőkezeléssel foglalkozó fejezetet.

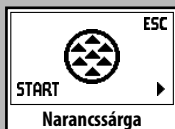

Narancssárga

VÍZKÖMENTESÍTÉS

Ezzel a funkcióval az gép vízkö-mentesítési ciklusának használatát állíthatja be.

Részletekért olvassa el a vízkömentesítés-sel foglalkozó fejezetet.

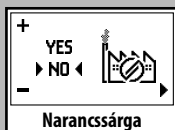

Narancssárga

GYÁRI BEÁLLÍTÁSOK

Ezzel a funkcióval a gyári értékeket állíthatja vissza.

Programozási példa

A példával azt szeretnénk bemutatni, hogy hogyan lehet beállítani a kijelző kontrasztosságát. A többi funkció beállítása hasonló módon történik.

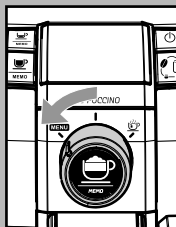

A programozás menü eléréséhez a gép bekapcsolt állapotában forgassa el a választógombot óráiránnyal ellentétesen, a „MENU” helyzetig.

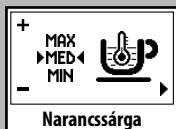

Narancssárga

Megjelenik az első képernyő.

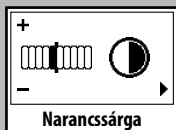

Narancssárga

A „KONTRASZT” funkció megjelenítéséhez nyomja meg a „” gombot.

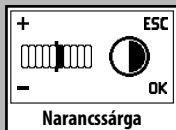

Narancssárga

A kontraszt növeléséhez nyomja meg 1-szer (egyszer) a „” gombot.

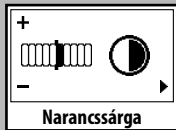

Narancssárga

A jóváhagyáshoz nyomja meg a „” gombot.

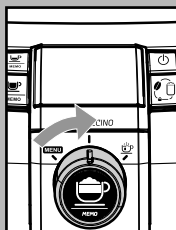

A programozásból való kilépéshez állítsa vissza a választógombot a „” helyzetbe.

Ezzel a funkció beállítása megtörtént – a beállítások azonnal érvénybe lépnek.

TISZTÍTÁS ÉS KARBANTARTÁS

Általános tisztítás

- Mindennap, a gép bekapcsolt állapotában, ürítse ki és tisztítsa meg a zaccfiókot.
- A karbantartás és tisztítás egyéb műveleteit csak akkor szabad elvégezni, ha a gép már kihűlt és le van választva az áramellátásról.
- Ne merítse a gépet vízbe.
- Ne mossa mosogatógépben a kivehető alkatrészeket.
- A tisztításhoz ne használjon éles/hegyes tárgyakat, illetve maró hatású vegyi anyagokat (oldatokat).
- A berendezés tisztításához használjon puha, vízzel átitatott rongyot.
- Ne szárítsa a gépet és/vagy annak alkatrészeit mikrohullámú vagy hagyományos sütőben.
- Javasoljuk, hogy naponta tisztítsa meg a víztartályt:
 - Vegye ki a tartályban lévő kis, fehér szűrőt, és tisztítsa meg folyó ivóvíz alatt.
 - Finoman nyomva és forgatva, helyezze vissza a kis, fehér szűrőt a foglalatába.
 - Töltse meg a tartályt hideg ivóvízzel.
- Mindennap ürítse ki, és mossa el a cseppgyűjtő tálcat – ezt akkor is el kell végezni, ha a vízszintjelző felemelkedik.
- Hetente tisztítsa meg a tálca foglalatát is a gép alján lévő nyílásokon keresztül.

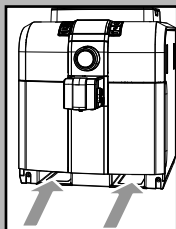
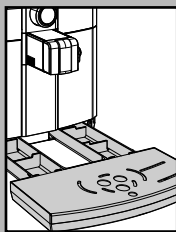
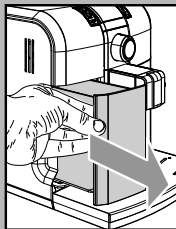
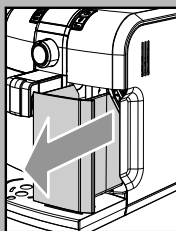

Központi egység

- A központi egységet a szemeskávétartály szemes kávéval való feltöltésekor minden alkalommal meg kell tisztítani, de mindenesetre legalább heti egyszer.
- Kapcsolja ki a gépet a főkapcsolóval, majd húzza ki a dugót a konnektorból.
- Húzza ki a zaccfiókot. Nyissa ki a szervizajtót.
- A „PUSH” gombot nyomva tartva, a megfelelő fogantyúnál fogva húzza ki a központi egységet. A központi egység kizárólag mosószermentes, langyos vízzel mosható.
- Mossa el a központi egységet langyos vízzel. Gondosan mossa el a felső szűrőt.
- Alaposan mossa el a központi egység minden alkatrészét.
- Alaposan mossa el a gép belső terét.
- Győződjön meg arról, hogy a két jelzés egy vonalba esik.
- Győződjön meg arról, hogy az emelőkar érintkezik a központi egység aljával. A központi egység megfelelő helyzetének ellenőrzéséhez nyomja meg a „PUSH” gombot.

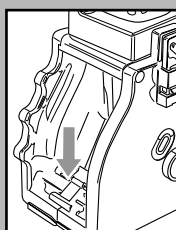
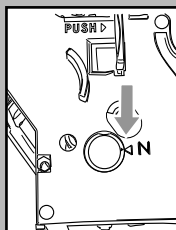
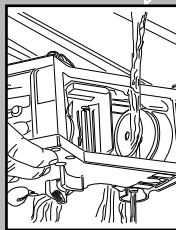
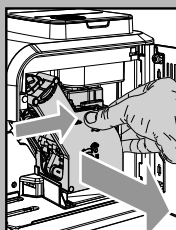
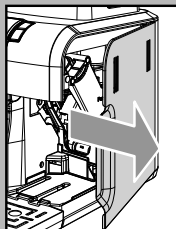
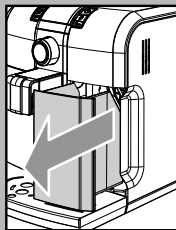

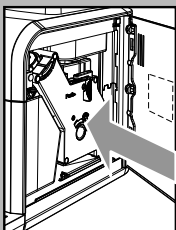
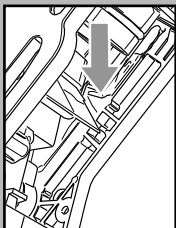
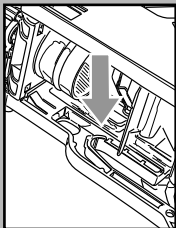
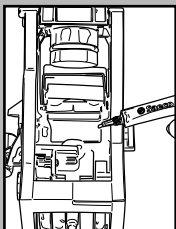

i Kb. 500 kieresztést követően vagy 30 naponta kenje meg a központi egységet. A központi egység kenésére szolgáló kenőzsírt a hivatalos szervizközpontokban lehet beszerezni.

- A központi egység sínjének kenéséhez csak a mellékelt kenőzsírt használja.
- Egyenletesen vigye fel a zsírt az oldal-sínekre.

- Tolja be újra a központi egységet ütközésig a megfelelő térbe, de NE nyomja meg a „PUSH” gombot.
- Helyezze be a zacsfiókot. Csukja be a szervizajtót.

VÍZKÖMENTESÍTÉS



Narancssárga



A vízképződés a berendezés használatával járó természetes jelenség.

A vízkömentesítés szükségessége a kijelzőn lesz jelezve:

i Ellentmondás esetén a használati és kezelési kézikönyv utasításai mérvadóbbak, mint a külön kapható kiegészítőknél és/vagy használt anyagokhoz mellékelt utasítások.

i A vízkömentesítési ciklus elindítása előtt ürítse ki a cseppgyűjtő tálcát.

i Csak Saeco vízkömentesítő szert használjon. Ez kifejezetten arra lett kifejlesztve, hogy a segítségével a gép a teljes élettartama alatt maximálisan megőrizze teljesítményét és funkcióit, illetve hogy megfelelő használat esetén a kieresztett italok minősége ne változzon.

! **Figyelem!** Ne igya meg a vízkömentesítő oldatot, és a vízkömentesítési ciklus végéig kieresztett italokat. Semmi esetre se használjon ecetet vízkömentesítés céljából.

• Az ON/OFF gomb megnyomásával kapcsolja be a készüléket. **Várja meg, hogy a gép végezzen az öblítési és felmelegítési művelettel.**

! **Figyelem!** A vízkömentesítő szer betöltése előtt vegye ki az „Intenza” szűrőt.

i A vízkömentesítési ciklus elindítása előtt vegye ki a tejes egységet.

• Forgassa el a választógombot óráirány-nyal ellentétesen, a „MENU” helyzetig.

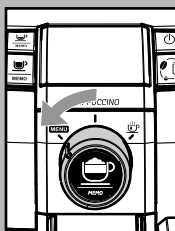

Narancssárga

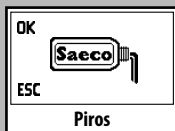

Piros

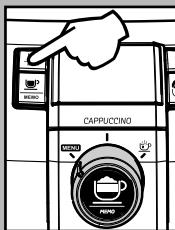
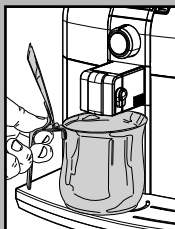
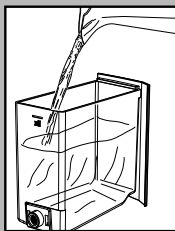

Piros

• Ezt követően a kijelzőn megjelenik a vízkömentesítés elindítására szolgáló oldal.

• A vízkömentesítés menüjébe való belépéshez nyomja meg a „MEMO” gombot.

i Amennyiben véletlenül nyomta meg a „MEMO” gombot, a gomb ismételt megnyomásával szakítsa meg a műveletet.

i A „MEMO” gomb megnyomása esetén a vízkömentesítési ciklust kötelező végrehajtani.

• Töltse a Saeco vízkömentesítőszerekoncentrátumos palack teljes tartalmát a berendezés víztartályába, majd töltse fel a víztartályt hideg ivóvízzel a MAX jelzésig. Helyezze vissza a tartályt a gépbe.

• Tegyen egy edényt a kieresztő alá.

i Az edény legalább 1 literes legyen. Amennyiben nincs ilyen nagy edénye, szüneteltesse le a ciklust az espresso gomb megnyomásával, ürítse ki az edényt, helyezze vissza a kieresztő alá, majd a gomb ismételt megnyomásával indítsa újra a ciklust.

• Ha betöltötte a vízkömentesítő oldatot a tartályba, a vízkömentesítési ciklus elindításához nyomja meg a „MEMO” gombot.

• Ekkor a gép szakaszosan elindítja a vízkömentesítő szeres kieresztést (a ciklus előrehaladását a sáv mutatja).



i **Megjegyzés:** A vízkő-mentesítési ciklus a „MEMO” gomb megnyomásával leszüneteltethető. A ciklus folytatásához nyomja meg még egyszer a gombot. Ez lehetővé teszi az edény kiürítését vagy a gép rövid időre történő felügyelet nélkül hagyását.

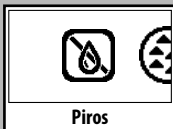

- Amikor a tartályban kifogy az oldat, az oldalt látható szimbólum megjelenik.
- A szimbólum azt jelzi, hogy a tartályt ki kell öblíteni, és fel kell tölteni.

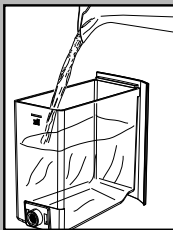

- Öblítse ki jól a tartályt, majd töltsen meg hideg ivóvízzel.
- Üritse ki a gépből kifolyó folyadék felfogására használt edényt, majd helyezze vissza a kieresztő alá.



- Amikor behelyezi a gépbe a vízzel teli tartályt, az oldalt látható szimbólum megjelenik – a gép öblítési ciklusa elindul.



i **Megjegyzés:** Az öblítési ciklus a „MEMO” gomb megnyomásával leszüneteltethető. A ciklus folytatásához nyomja meg még egyszer a gombot. Ez lehetővé teszi az edény kiürítését vagy a gép rövid időre történő felügyelet nélkül hagyását.

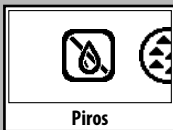

- Amikor a tartályban kifogy a víz, az oldalt látható szimbólum megjelenik. A szimbólum azt jelzi, hogy a ciklus befejezéséhez a tartályt ki kell öblíteni, és hideg ivóvízzel fel kell tölteni.



- Üritse ki a gépből kifolyó folyadék felfogására használt edényt, majd helyezze vissza a kieresztő alá.



- Amikor behelyezi a gépbe a vízzel teli tartályt, az oldalt látható szimbólum megjelenik – a gép öblítési ciklusa folytatódik.

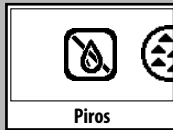

- Végül töltsen meg újra a tartályt hideg ivóvízzel, és üritse ki a kieresztő alá tett edényt.

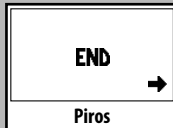

- Amikor újból behelyezi a gépbe a vízzel teli tartályt, az oldalt látható szimbólum megjelenik. A vízkő-mentesítési ciklusból való kilépéshez nyomja meg a „MEMO” gombot.

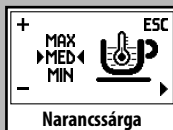

- Ekkor a gép az italok kieresztése érdekében végrehajtja a felmelegítési és öblítési ciklust.

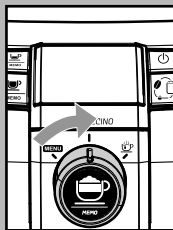

- Megjelenik a programozás menü főoldala.

- Ezt követően állítsa vissza a választógombot a „MEMO” helyzetbe.

- A vízkő-mentesítési ciklus véget ért.

i A vízkőmentesítő oldatot a gyártó és/vagy a használati ország hatályos jogszabályai által meghatározott módon kell ártalmatlanítani.

i A vízkő-mentesítési ciklus végrehajtását követően mosson el a központi egységet a „Tisztítás és karbantartás” c. fejezet „Központi egység” c. pontjában leírtak szerint.

i A vízkőmentesítési ciklus elvégzése után javasoljuk a cseppgyűjtő tálca kiürítését.

A KEZELŐPANEL KIJELEZŐJE

Készletléti jelzések

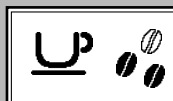

Zöld

- A gép készen áll a kávé- és kapucsínó-kieresztésre szemes kávé felhasználásával.

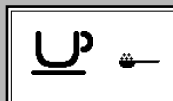

Zöld

- A gép készen áll a kávé- és kapucsínó-kieresztésre őrölt kávé felhasználásával.



Zöld

- A gép készen áll a melegtej-kieresztésre.



Zöld

- A gép készen áll a melegvíz-kieresztésre.

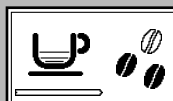

Zöld

- A gép 1 eszpresszó-kieresztési fázisban van.



Zöld

- A gép 1 hosszúkávé-kieresztési fázisban van.



Zöld

- A gép 2 eszpresszó-kieresztési fázisban van.



Zöld

- A gép 2 hosszúkávé-kieresztési fázisban van.



Zöld

- A gép szemes kávé felhasználásával készült kapucsínó kieresztésének fázisában van.



Zöld

- A gép őrölt kávé felhasználásával készült kapucsínó kieresztésének fázisában van.



Zöld

- A gép a kávékieresztés mennyiségének programozási fázisában van.



Zöld

- A gép a melegtej-kieresztés mennyiségének programozási fázisában van.



Zöld

- A gép a kapucsínókieresztés mennyiségének programozási fázisában van.

Riasztások

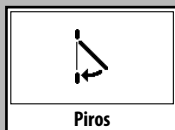

- Csukja be a szervizajtót.



- A kávétartályban nincs szemes kávé.
Miután feltöltötte a tartályt, újraindíthatja a ciklust.

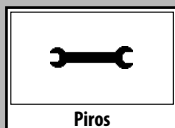

- Kapcsolja ki, majd 30 másodperccel később kapcsolja újra be a gépet. Ismétlje meg 2–3-szor. Amennyiben a gép nem kapcsol be, forduljon a hivatalos szervizközpont-hoz.

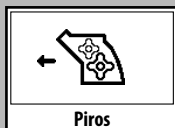

- A központi egységet be kell helyezni a gépbe.

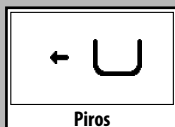

- Helyezze be a zacskókat.

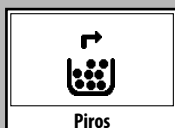

- Újírtse ki a zacskókat és a folyadékgyűjtő tálcát.

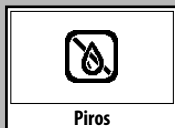

- Töltse meg a víztartályt.



- Helyezze be a cseppgyűjtő tálcát.

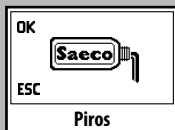

- A vízkő-mentesítési ciklusba való belépésre szolgáló kezdőképernyő.
A kilépéshez nyomja meg az „ESC” gombot.



- A vízkő-mentesítési ciklus végrehajtása folyamatban.



- A vízkő-mentesítési ciklus SZÜNETEL.



- A vízkő-mentesítési ciklus öblítési ciklusának végrehajtása folyamatban.



- A vízkő-mentesítési ciklus öblítési ciklusának végrehajtása SZÜNETEL.

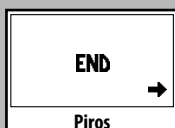

- A vízkő-mentesítési ciklus végét ért. A ciklusból való kilépéshez nyomja meg a  gombot.

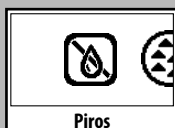

- Töltse meg a víztartályt.

A KEZELŐPANEL KIJELEZŐJE

Figyelmeztető jelzések



Narancssárga

- A gép a kávékiesztéshez, melegvíz-kiesztéshez és gőzöléshez szükséges felfűtési fázisban van.



Narancssárga

- A gép öblítési fázisban van.
Várja meg, hogy a gép végezzen a művelettel.

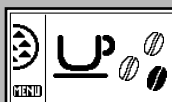

Narancssárga

- A gép vízkő-mentesítési ciklus végrehajtását igényli.

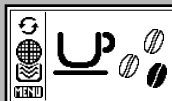

Narancssárga

- Az Intenza szűrőt ki kell cserélni egy újra.
i Ez az üzenet csak akkor jelenik meg, ha a programozás üzemmódban a funkció be lett kapcsolva.



Narancssárga

- A figyelmeztetés csak a programozás üzemmódban kapcsolható ki a „RESET” opció kiválasztásával.



Narancssárga

- A gép tejes rendszerét meg kell tisztítani; lásd a „A TEJKIESZTŐ RENDSZERTISZTÍTÁSA” c. fejezetet.

Miután elmosta a tejes egységet, a figyelmeztetés törléséhez nyomja meg a „MEMO” gombot.



Narancssárga

- A központi egység a gép visszaállításának fázisában van.



Narancssárga

- Töltse fel a tartályt szemes kávéval, és indítsa újra a kiesztési ciklust.



Narancssárga

- Hiba a hidraulika-rendszerrel. A kézi hidraulikarendszer-feltöltési ciklus elindításához nyomja meg a „MEMO” gombot.

MŰSZAKI ADATOK

A gyártó fenntartja magának a jogot a termék műszaki jellemzőinek megváltoztatására.

Névleges feszültség – névleges teljesítmény – áramellátás	Lásd az ajtó mögötti adattáblán
Burkolat anyaga	Hőre lágyuló műanyag / fém
Méretek (szél. x mag. x mély.) [mm]	256 x 315 x 415
Tömeg	9 kg
Vezeték hossza	1,2 m
Kezelőpanel	A gép elülső részén
Víztartály	1,2 literes – kivehető
Kávétartály kapacitása [g]	260
Zaccfók kapacitása	8
Pumpanyomás	15 bar
Kazán	Inox acél
Biztonsági berendezések	Olvadó biztosíték

HIBAEHÉRTÉS

Hibajelenségek	Okok	Megoldások
A gép nem kapcsol be.	A gép nincs csatlakoztatva az elektromos hálózathoz.	Csatlakoztassa a gépet az elektromos hálózathoz.
A kávé nem elég meleg.	A csészék hidegek.	Melegítse fel a csészéket meleg vízzel.
Nem jön meleg víz vagy kapucsínó.	A tejes egység eltömődött.	Tisztítsa meg a tejes egységet. Ennek a műveletnek az elvégzése előtt győződjön meg arról, hogy a készülék ki van kapcsolva, és lehűlt állapotban van.
A kávé nem elég krémes. (Lásd megjegyzés)	A keverék nem megfelelő, vagy a kávé nem friss pörkölésű, vagy túl durvára van őrölve.	Cserélje ki a kávékeveréket, vagy állítsa be a darálást a „A kávédaráló beállítása” c. fejezet szerint.
A gépnek túl sok idő kell a felmelegedéshez, vagy a csőből jövő vízáram túl kicsi.	A gép rendszere vízköves.	Vízkömentesítse a gépet.
A központi egységet nem lehet kivenni.	A központi egység nincs a helyén. A zacskók be van helyezve.	Kapcsolja be a gépet. Csukja be a szervizajtót. A központi egység automatikusan visszatér a kiindulási helyzetbe. A központi egység kiszedése előtt vegye ki a zacskókat.
A gép darál, de nem jön kávé belőle. (Lásd megjegyzés)	Nincs víz. A központi egység koszos. A rendszer nincs feltöltve. Ritka helyzet, mely akkor történik, ha a gép automatikusan állítja be az adagot. A kieresztő koszos.	Töltse meg a víztartályt, majd töltse föl a rendszert („Első használat” c. fejezet). Tisztítsa meg a központi egységet (lásd a „Központi egység” c. fejezetet). Töltse föl a rendszert („Első használat” c. fejezet). Eresszen ki néhány kávé a „Saeco Adapting System” c. fejezetben leírtaknak megfelelően. Tisztítsa meg a kieresztőt.
A kávé túlságosan híg. (Lásd megjegyzés)	Ritka helyzet, mely akkor történik, ha a gép automatikusan állítja be az adagot.	Eresszen ki néhány kávé a „Saeco Adapting System” c. fejezetben leírtaknak megfelelően.
A kávé lassan folyik ki. (Lásd megjegyzés)	A kávé túlságosan finomra van őrölve. A rendszer nincs feltöltve. A központi egység koszos.	Cserélje ki a kávékeveréket, vagy állítsa be a darálást a „A kávédaráló beállítása” c. fejezet szerint. Töltse föl a rendszert („Első használat” c. fejezet). Tisztítsa meg a központi egységet (lásd a „Központi egység” c. fejezetet).
A kávé a kieresztő külsején folyik ki.	A kieresztő eltömődött.	Tisztítsa meg a kieresztőt és a kimeneti nyílásait.

Megjegyzés: E problémák jelentkezése normális jelenség, ha kávékeveréket cserél, illetve ha először használja a gépet; ebben az esetben várja meg, hogy a gép automatikusan beállítsa magát a „Saeco Adapting System” c. fejezetben leírtaknak megfelelően.

A fenti táblázatban nem szereplő hibák esetén, vagy ha a javasolt hibaelhárítási módszerek nem válnak be, forduljon a hivatalos szervizközpontoz.