

The Saeco logo features a stylized 'S' inside a circle, followed by the word 'Saeco' in a bold, sans-serif font. Below the logo is a horizontal line with the colors of the Italian flag: green, white, and red.

Saeco

PICOBARISTO
HD8925

PHILIPS

Saeco, a Philips brand

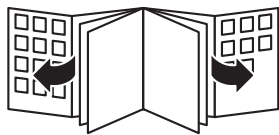

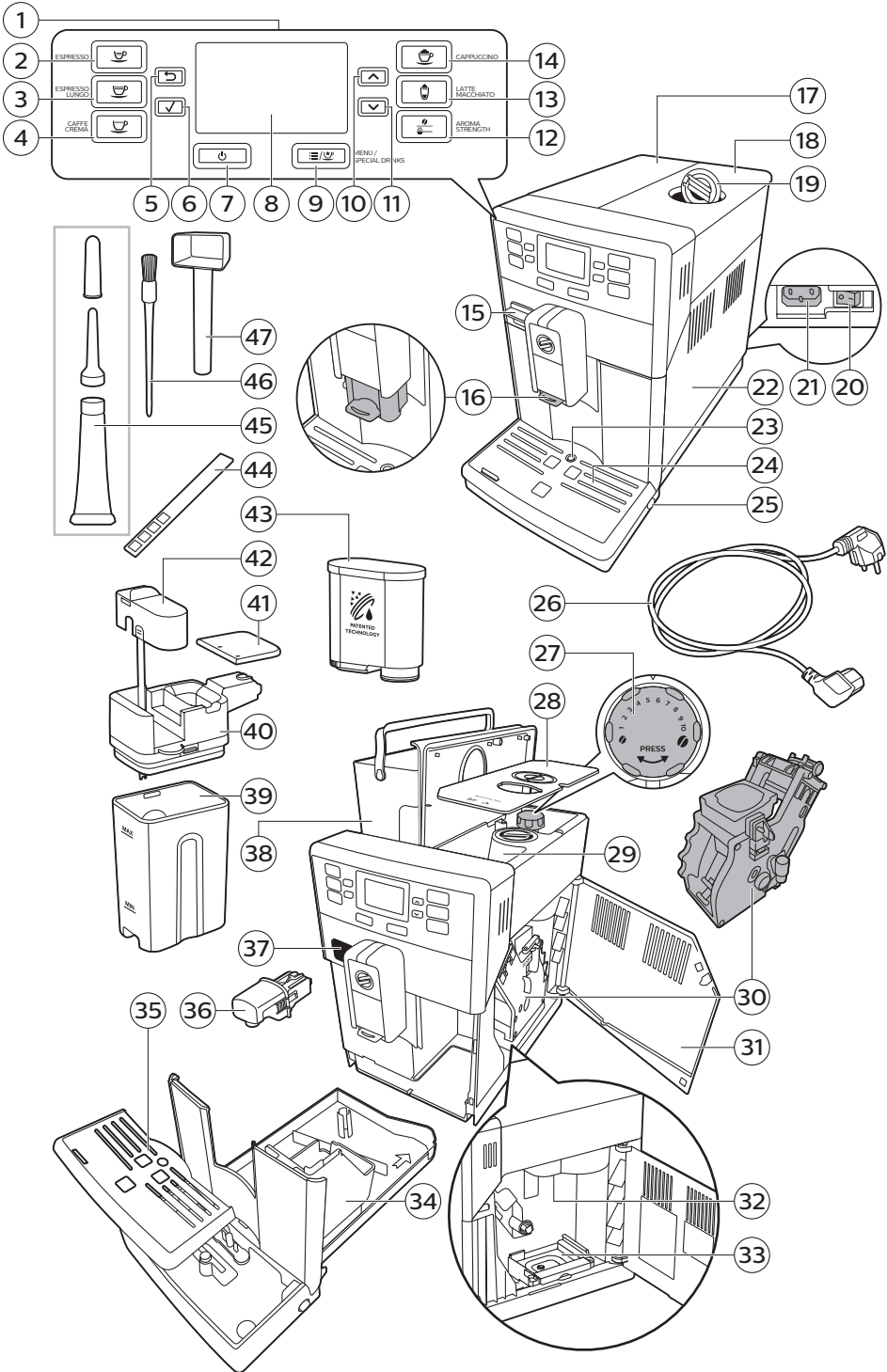

Contenido

Descripción general del aparato	5
Introducción	5
Primera instalación	6
Filtro AquaClean	6
Activación del filtro AquaClean	6
Sustitución del filtro AquaClean	8
Sustitución del filtro AquaClean después de usar 8 filtros	8
Medición de la dureza del agua	8
Paneles de control y pantalla	9
Botones para las bebidas de un toque	9
Botones de navegación	9
Botón MENÚ/BEBIDAS ESPECIALES	10
Botón AROMA STRENGTH (Intensidad del aroma)	10
Cómo hacer café	10
Preparación de café con granos de café	10
Preparación de café con café molido	11
Bebidas especiales y agua caliente	11
Cómo seleccionar bebidas especiales	11
Dispensación de agua caliente	11
Preparación de bebidas de café con leche y espuma de leche	12
Tipos de bebida y medidas	12
Tipos de bebidas	12
Tamaños de las bebidas	13
Ajuste del volumen y del sabor	13
Ajuste del volumen de café y leche	13
Ajuste de la intensidad del café	14
Selección de los ajustes de molido	14
Limpieza y mantenimiento	15
Tabla de limpieza	15
Limpieza del grupo de preparación	16
Limpieza bajo el grifo de la unidad de preparación de café	16
Limpieza del grupo de preparación del café con pastillas desengrasantes	17
Colocación del grupo de preparación de café	17
Lubricación	18
Limpieza de la jarra de leche	19
Función de limpieza rápida	19
Limpieza exhaustiva de la jarra de leche	19
Limpieza semanal de la jarra de leche	20
Limpieza semanal de la jarra de leche	21
Procedimiento de descalcificación	22
Qué hacer si el proceso de descalcificación se interrumpe	24
Iconos de advertencia y códigos de error	24
Significado de los iconos de advertencia	24
Significado de los códigos de error	25
Resolución de problemas	26

Descripción general del aparato

1	Interfaz de usuario	25	Botón de liberación de la bandeja de goteo
2	Botón EXPRESO	26	Cable
3	Botón EXPRESO LARGO	27	Rueda de configuración del molinillo
4	Botón CAFÉ CREMA	28	Cubierta de la tolva de granos
5	Botón Escape	29	Tolva de granos
6	Botón OK (Aceptar)	30	Grupo de preparación del café
7	Botón de modo de espera	31	Interior de la puerta de mantenimiento con instrucciones de limpieza
8	Pantalla	32	Conducto de salida del café
9	Botón MENÚ/BEBIDAS ESPECIALES	33	Cajón de residuos de café
10	Botón UP (Arriba)	34	Recipiente para posos de café
11	Botón DOWN (Abajo)	35	Tapa de la bandeja de goteo
12	AROMA STRENGTH button	36	Boquilla dispensadora de agua caliente
13	LATTE MACCHIATO button	37	Apertura para la boquilla dispensadora de agua caliente.
14	Botón CAPPUCCINO	38	Depósito de agua
15	Tapa protectora	39	Depósito de leche
16	Boquilla dispensadora de café ajustable	40	Unidad dispensadora de leche
17	Tapa del depósito de agua	41	Tapa de la unidad dispensadora de leche
18	Tapa de la tolva de granos	42	Boquilla dispensadora de leche
19	Tapa del compartimento de café molido	43	Filtro AquaClean
20	Interruptor principal	44	Tira de prueba de dureza del agua
21	Toma para el cable	45	Tubo de grasa con punta de aplicación y tapa
22	Puerta de mantenimiento	46	Cepillo de limpieza
23	Indicador de 'bandeja de goteo llena'	47	Cuchara de dosificación
24	Bandeja de goteo		

Introducción

Enhorabuena por la adquisición de una cafetera totalmente automática Saeco. Para sacar el mayor partido a la asistencia que Saeco le ofrece, registre el producto en www.saeco.com/care.

Para obtener el máximo rendimiento de su cafetera, Saeco le ofrece todo el soporte que pueda necesitar de 4 formas diferentes:



- La guía de inicio rápido independiente incluye información sobre la primera instalación y el primer uso.
- Este manual del usuario incluye información más detallada sobre cómo usar el aparato, cómo mantenerlo limpio, descalcificarlo y resolver problemas.
- Este es el código QR. Escanee este código para acceder a vídeos con instrucciones sobre cómo preparar los mejores cafés, cómo limpiar el aparato, así como una lista de preguntas frecuentes. (www.saeco.com/care)
- El folleto adjunto incluye información de seguridad importante.

Primera instalación

Para la primera instalación, siga las instrucciones que aparecen en la guía de inicio rápido independiente.

Nota: Este aparato se ha probado con café. Aunque se ha limpiado cuidadosamente, es posible que quede algún residuo de café. Le garantizamos, no obstante, que el aparato es absolutamente nuevo.

Nota: Puede instalar el filtro AquaClean durante el procedimiento de la primera instalación (consulte la guía de inicio rápido independiente). Si omite la instalación del filtro AquaClean la primera vez que utilice el aparato, puede instalarlo en cualquier momento entrando en el menú.

Filtro AquaClean

El filtro AquaClean se ha diseñado para reducir los depósitos de cal de la cafetera y dispensar agua filtrada para preservar el aroma y el sabor de cada taza de café. Si utiliza una serie de 8 filtros AquaClean como se indica en este manual del usuario, no tendrá que descalcificar el aparato cada 5000 tazas.

Nota: El aparato desde estar completamente libre de depósitos de calcio antes de empezar a usar el filtro AquaClean. Si no activó el filtro durante la primera instalación, tiene que eliminar los depósitos de cal del aparato antes de activar el filtro.

Activación del filtro AquaClean

Nota: Confirme siempre la activación del filtro AquaClean en el menú del aparato, tal y como se describe a continuación. También hay que hacer esto tras sustituir el filtro AquaClean. Al activar el filtro AquaClean en el menú del

aparato, este controla el número de filtros usados. Después de 8 reemplazos, el aparato le recuerda que debe descalcificarlo.

- 1 Para obtener instrucciones sobre cómo preparar el filtro AquaClean para su uso, consulte la guía de inicio rápido independiente.

Nota: Agite el filtro AquaClean durante 5 segundos aproximadamente y, a continuación, sumérjalo boca abajo en una jarra de agua fría y espere hasta que dejen de salir burbujas de aire.

- 2 Pulse el botón MENU/SPECIAL DRINKS, seleccione MENU y pulse el botón OK para confirmar. Desplácese para seleccionar el filtro AQUACLEAN. Pulse el botón OK (Aceptar) para confirmar.

- La pantalla muestra el número de filtros AquaClean que se han instalado previamente, de 0 a 8.



- 3 La pantalla pregunta si se desea activar el filtro. Pulse el botón OK (Aceptar) para confirmar.

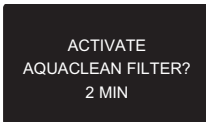

- 4 La pantalla pide que se inserte el filtro y se llene el depósito de agua. Asegúrese de llenar el depósito de agua hasta la indicación de nivel MAX.

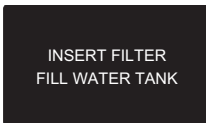

- 5 La pantalla le recuerda que inserte la boquilla de agua caliente en el aparato. Pulse el botón OK (Aceptar) para confirmar.

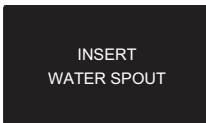

- 6 La pantalla le recuerda que coloque un recipiente bajo la boquilla de agua caliente. Pulse el botón OK (Aceptar) para confirmar. El aparato empieza a dispensar agua.



- Aparece la pantalla de activación del filtro con una barra de progreso que muestra el progreso de la activación del filtro.

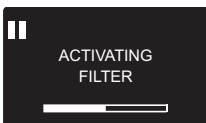

- Cuando finaliza la activación, la pantalla muestra una marca para confirmarla.





- A continuación, aparece la pantalla de aparato listo con el icono AquaClean 100%, para indicar que el filtro se ha activado.

Sustitución del filtro AquaClean

Nota: Sustituya el filtro AquaClean en cuanto la capacidad haya caído al 0 % y vea que el icono del filtro parpadea rápidamente. Reemplace el filtro AquaClean como mínimo cada tres meses, aunque el aparato no haya indicado que es necesaria la sustitución.

Consejo: Recomendamos comprar un filtro nuevo cuando su capacidad haya caído al 10 % y vea que el icono del filtro empieza a parpadear lentamente. Así podrá sustituir el filtro cuando la capacidad haya caído al 0 % y.

- 1 Retire el filtro AquaClean y sustitúyalo por uno nuevo (consulte también la guía de inicio rápido independiente).
- 2 Pulse el botón MENU/SPECIAL DRINKS y desplácese hasta la opción filtro AQUACLEAN. Pulse el botón OK (Aceptar) para confirmar.
 - La pantalla pregunta si se desea activar un filtro nuevo.
- 3 Pulse el botón OK (Aceptar) para confirmar.
 - La pantalla actualiza automáticamente el número de filtros utilizados.
 - Dispense dos tazas de agua caliente (0,5 l) de agua caliente para completar la activación. Deseche este agua.



Sustitución del filtro AquaClean después de usar 8 filtros

- 1 Cuando el icono del filtro empiece a parpadear en la pantalla, pulse el botón MENU/SPECIAL DRINKS, desplácese al filtro AQUACLEAN, y pulse el botón OK (Aceptar) para confirmar.
 - La pantalla indica que es necesario descalcificar el equipo antes de activar el filtro nuevo.
- 2 Pulse el botón OK (Aceptar) para iniciar el procedimiento de descalcificación.
 - Pulse el botón ESC (Escape) varias veces para salir del menú de filtro si no desea realizar la descalcificación inmediatamente.
- 3 Al final del procedimiento de descalcificación, la pantalla pregunta si se desea instalar el filtro AquaClean.
 - Siga los pasos de "Sustitución del filtro AquaClean".

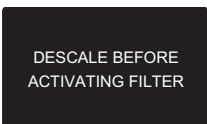

Medición de la dureza del agua

Nota: Si ha instalado el filtro AquaClean, no tiene que determinar la dureza del agua.

Para adaptar los ajustes del aparato al agua de su zona, mida la dureza del agua con la tira de prueba de dureza del agua que se suministra. La dureza

predeterminada del agua en el aparato está configurada en el nivel más alto (4). Si la dureza del agua medida es diferente, ajuste la configuración en el menú del aparato.

- 1 Sumerja la tira de prueba de dureza del agua (suministrada con el aparato) en agua del grifo durante 1 segundo.
- 2 Retire la tira de prueba de dureza del agua y espere 1 minuto.
- 3 Cuente cuántos cuadrados se han puesto de color rojo y consulte la dureza del agua en la tabla siguiente.

número de cuadrados rojos	valor a ajustar	dureza del agua
■□□□	1	agua muy blanda
■ ■ □ □	2	agua blanda
■ ■ ■ □	3	agua dura
■ ■ ■ ■	4	agua muy dura

- 4 Pulse el botón MENU (Menú), seleccione el menú y desplácese para seleccionar la dureza del agua. Seleccione la configuración de dureza del agua que desee y pulse el botón OK (Aceptar) para confirmar.

Paneles de control y pantalla

Esta cafetera expreso dispone de una pantalla autoexplicativa para facilitar el uso. Lea las siguientes secciones, para obtener una rápida explicación sobre los botones.

Botones para las bebidas de un toque

Use los botones de un toque ESPRESSO (Expreso), ESPRESSO LUNGO (Expreso largo), CAFÉ CREMA, CAPPUCINO y LATTE MACCHIATO (Leche manchada) para preparar en el momento una de estas bebidas preconfiguradas.

- Asegúrese de que la jarra de la leche esté en su sitio y preparada para usarla cuando seleccione la opción del capuchino o de la leche manchada (consulte la guía de inicio rápido independiente).
- Nota: Si desea detener el proceso antes de que el aparato haya terminado de dispensar el volumen de café predefinido, pulse el botón OK o el botón de la bebida seleccionada previamente.
- Puede ajustar el volumen del expreso o expreso largo.
- Después de preparar una bebida con leche, el aparato inicia el procedimiento de limpieza rápida de la jarra.

Botones de navegación

Utilice los botones descritos abajo para desplazarse por el menú:



Botón Escape: pulse este botón para volver al menú principal.



Botón UP (arriba): pulse este botón para desplazarse hacia arriba por el menú de la pantalla.



Botón OK (Aceptar): pulse este botón para seleccionar, confirmar o detener una función.



Botón Down (abajo): pulse este botón para desplazarse hacia abajo por el menú de la pantalla.

Botón MENÚ/BEBIDAS ESPECIALES

Use el botón MENU/SPECIAL DRINKS (Menú/bebidas especiales) para preparar otras bebidas, como agua caliente o espuma de leche. También puede utilizar el botón MENU (Menú) para cambiar la siguiente configuración:

- Idioma: puede utilizar el botón MENU (Menú) para establecer el idioma preferido.
- Contraste de la pantalla
- Temperatura del café
- Tiempo en modo de espera es el tiempo tras el cual el aparato pasa al modo de espera.
- Dureza del agua: para poder adaptar los ajustes del aparato al agua de su zona, mida la dureza del agua.
- Activar el filtro AquaClean.
- Descalcificar

Botón AROMA STRENGTH (Intensidad del aroma)

Use el botón AROMA STRENGTH (Intensidad del aroma) para ajustar la intensidad del café o preparar una bebida con café molido.

Cómo hacer café

Preparación de café con granos de café

Precaución: Utilice solamente granos de café expreso. No utilice nunca café molido, granos sin tostar o caramelizados en la tolva, ya que pueden provocar daños en el aparato.

Para preparar un café, siga las instrucciones que aparecen en la guía de inicio rápido independiente.

Para preparar dos tazas de expreso o expreso largo, pulse dos veces el botón de la bebida deseada. La cafetera realiza automáticamente dos ciclos de molido consecutivos.

Nota: El hecho de usar la tapa de la tolva de granos ayuda a mantener los granos frescos.

Preparación de café con café molido

Cuando prepare café con café previamente molido, utilice la cuchara de medida que se suministra para poner la dosis correcta en el compartimento para café molido. No añada demasiado café molido a fin de evitar que la bandeja para posos de café se obstruya.

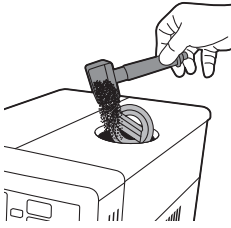

- 1 Abra la tapa del compartimento de café molido.
- 2 Ponga **una** medida de café molido en el compartimento correspondiente y cierre la tapa.

Precaución: No ponga en el compartimento de café molido ninguna otra sustancia diferente, puesto que puede dañar el aparato.

- 3 Coloque una taza debajo de la boquilla dispensadora de café.
- 4 Pulse el botón AROMA STRENGTH (Intensidad del aroma) y seleccione la función de preparación con café molido.
- 5 Pulse el botón OK (Aceptar) para confirmar.

El aparato comienza automáticamente a preparar la bebida seleccionada.

Nota: Con café molido, solamente se puede preparar un café a la vez.

Bebidas especiales y agua caliente

Cómo seleccionar bebidas especiales

- 1 Pulse el botón MENU/SPECIAL DRINKS y seleccione DRINKS (Bebidas).
- 2 Pulse el botón OK (Aceptar) para confirmar.
- 3 Desplácese por el menú y seleccione la bebida que desee.

Dispensación de agua caliente

Precaución: Cuando se empieza a preparar la bebida, es posible que salpique agua de la boquilla dispensadora de agua caliente. Espere a que la preparación haya finalizado antes de retirar la boquilla dispensadora de agua caliente.

- 1 Inserte la boquilla dispensadora de agua caliente.
- 2 Pulse el botón MENU/SPECIAL DRINKS. Seleccione DRINKS (Bebidas), confirme y desplácese para seleccionar HOT WATER (Agua caliente).

Precaución: Seleccione HOT WATER (Agua caliente) en el menú solamente cuando esté instalada la boquilla dispensadora de agua caliente.

- 3 Pulse el botón OK (Aceptar) para confirmar. La pantalla le recuerda que tiene que instalar la boquilla dispensadora de agua caliente. Pulse el botón OK (Aceptar) para confirmar. El aparato empieza a dispensar agua caliente.
- 4 Para dejar de dispensar agua caliente, pulse el botón OK (Aceptar).

Preparación de bebidas de café con leche y espuma de leche

Nota: Para obtener más información sobre cómo usar la jarra de leche, lea la guía de inicio rápido independiente o escanee el código QR para acceder al sitio web específico donde encontrará videos con las instrucciones.

Precaución: Asegúrese de que la jarra de café esté instalada y de que la boquilla dispensadora de espuma de leche esté abierta antes de seleccionar una bebida de café con leche o espuma de leche. Si la jarra de leche no está correctamente instalada, es posible que salpique vapor y leche caliente de la boquilla dispensadora de espuma de leche.

- 1 Coloque una taza debajo de la boquilla dispensadora de espuma de leche abierta.
- 2 Elija la bebida con leche.
 - Pulse el botón de un toque CAPPUCCINO o LATTE MACCHIATO (Leche manchada) para preparar en el momento un cappuccino o una leche manchada.
 - Pulse el botón MENU/SPECIAL DRINKS (Menú/Bebidas especiales), seleccione DRINKS (Bebidas) y desplácese hasta seleccionar MILK FROTH (Espuma de leche).
 - El aparato le recuerda que tiene que instalar la jarra de leche y abrir la boquilla dispensadora de espuma de leche.
- 3 El aparato dispensa primero un volumen predeterminado de espuma de leche en la taza o en el vaso y, a continuación, dispensa el volumen predeterminado de café.
 - Pulse el botón OK (Aceptar) para dejar de dispensar leche o café.
- 4 Después de preparar bebidas de café con leche, la pantalla pregunta si desea realizar una limpieza rápida de la jarra de leche. Tiene 10 segundos para activar el procedimiento de limpieza rápida. Puede ejecutar el procedimiento de limpieza rápida aunque haya leche en la jarra de leche. Es recomendable realizar el procedimiento de limpieza rápida al menos una vez al día. Pulse el botón OK (Aceptar) para confirmar que desea realizar el procedimiento de limpieza rápida o el botón ESC (Escape) para realizarlo más tarde.

Tipos de bebida y medidas

Tipos de bebidas

Nombre de la bebida	Descripción	Cómo seleccionar
Espresso (Expreso)	Café con crema densa servido en taza pequeña	Botón de bebida de un toque en el panel de control
Espresso lungo	Expreso más largo con crema densa servido en taza mediana	Botón de bebida de un toque en el panel de control

Nombre de la bebida	Descripción	Cómo seleccionar
Ristretto	Espresso más corto con crema densa servido en taza pequeña	MENU/SPECIAL DRINKS (Menú/Bebidas especiales)
Caffè crema	Espresso largo con crema clara servido en taza grande	MENU/SPECIAL DRINKS (Menú/Bebidas especiales)
Espresso double	Espresso doble con crema densa servido en taza pequeña	MENU/SPECIAL DRINKS (Menú/Bebidas especiales)
Cappuccino	1/3 de expreso, 1/3 de leche caliente y 1/3 de espuma de leche servido en taza grande	Botón de bebida de un toque en el panel de control
Baby cappuccino	Cappuccino más pequeño servido en taza mediana	MENU/SPECIAL DRINKS (Menú/Bebidas especiales)
Flat white	Café con leche caliente cubierto con espuma clara servido en vaso alto	MENU/SPECIAL DRINKS (Menú/Bebidas especiales)
Latte macchiato (Leche manchada)	Bebida larga de leche caliente con espuma y un golpe de expreso servida en vaso alto	Botón de bebida de un toque en el panel de control
Milk froth (Espuma de leche)	Leche caliente con espuma	MENU/SPECIAL DRINKS (Menú/Bebidas especiales)
Agua caliente		MENU/SPECIAL DRINKS (Menú/Bebidas especiales)

Tamaños de las bebidas

Nombre de la bebida	Medida estándar	Gama de medidas
Espresso (Expreso)	40 ml	20 - 230 ml
Ristretto	30 ml	20 - 230 ml
Espresso Lungo (Expreso largo)	80 ml	20 - 230 ml
Caffè Crema	125 ml	20 - 230 ml
Espresso Double	60 ml (molido doble)	40 - 230 ml
Agua caliente	300 ml	50 - 450 ml

Ajuste del volumen y del sabor

Ajuste del volumen de café y leche

Puede ajustar el volumen de bebida que se prepara en función de su gusto y del tamaño de las tazas.

Precaución: No use tazas que tengan un diámetro superior a 8 cm para evitar daños en el panel frontal.

Nota: Se recomienda usar tazas de cristal o con un marco de revestimiento cerámico.

- 1 Para ajustar el volumen de espresso, mantenga pulsado el botón ESPRESSO (Espresso) hasta que en la pantalla se muestre el icono MEMO.
 - El aparato entra en la fase de programación y empieza a preparar la bebida seleccionada.
- 2 Pulse el botón OK cuando la taza contenga la cantidad de espresso deseada.
 - La marca de la pantalla indica que el botón está programado: cada vez que lo pulse, el aparato preparará el volumen de espresso definido.

Nota: Para definir el volumen de espresso lungo, caffè crema, cappuccino y latte macchiato, siga el mismo procedimiento: mantenga pulsado el botón de la bebida y pulse el botón OK (Aceptar) cuando la taza contenga la cantidad deseada. Para ajustar el volumen de las bebidas de café con leche, primero inserte la jarra de leche y guarde el volumen de leche y, a continuación, guarde el volumen de café.

Ajuste de la intensidad del café

Para cambiar la intensidad del café, pulse el botón AROMA STRENGTH. Cada vez que pulse el botón AROMA STRENGTH, la intensidad del aroma cambiará un grado. En la pantalla se muestra la intensidad elegida, que solo se guardará cuando prepare un café.

- | | | |
|---|---|-----------------|
| 1 |  | Muy suave |
| 2 |  | Suave |
| 3 |  | Cantidad normal |
| 4 |  | Fuerte |
| 5 |  | Muy fuerte |

Nota: El equipo dispensa automáticamente el volumen correcto de café para cada intensidad de café.

Nota: También puede usar el botón AROMA STRENGTH (Intensidad del aroma) para preparar un café con café molido.

Nota: Después de ajustar la intensidad del café, la pantalla muestra el menú principal de nuevo y guarda la intensidad de aroma elegida al preparar un café.

Selección de los ajustes de molido

Puede configurar los ajustes del molinillo usando la rueda de configuración del molinillo situada dentro del contenedor de granos. En cada ajuste

seleccionado, el molinillo cerámico de café garantiza un molido totalmente uniforme para cada taza de café que se prepare. Preserva todo el aroma del café y ofrece el sabor perfecto en cada taza.

Nota: Solamente podrá establecer los ajustes del molinillo cuando el aparato esté moliendo granos de café.

Precaución: Para evitar daños en el molinillo, no gire la rueda de configuración del molinillo más de un grado cada vez.

- 1** Coloque una taza debajo de la boquilla dispensadora de café.
- 2** Abra la tapa de la tolva para granos.
- 3** Pulse el botón ESPRESSO.
- 4** Cuando el molinillo comience a moler, pulse rueda de configuración del molinillo y gírela hacia la izquierda o la derecha.
 - Puede elegir entre 10 ajustes diferentes para el molinillo. Cuanto más baja sea la configuración, más intenso será el café.

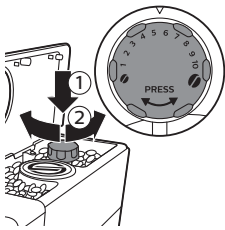

Limpieza y mantenimiento

Nota: Consulte la tabla siguiente para conocer cuándo y cómo limpiar todas las partes desmontables del aparato. Para obtener información más detallada sobre cómo limpiar el grupo de preparación de café y cómo descalcificar el aparato, lea los capítulos correspondientes a continuación o diríjase al sitio web específico www.saeco.com/care.

Tabla de limpieza

Descripción de la parte	Cuándo se debe limpiar	Cómo se debe limpiar
Grupo de preparación del café	Semanalmente	Retire el grupo de preparación de café y límpielo bajo el grifo.
	Según el tipo de uso	Lubrique el grupo de preparación de café.
	Cada mes	Limpie el grupo de preparación del café con las pastillas desengrasantes.
Jarra de leche	Después de cada uso	Realice el procedimiento de limpieza rápida de la jarra, tal y como se indica en el aparato después de preparar una bebida con leche.
	Diariamente	Limpie la jarra de leche exhaustivamente. También puede seleccionar la función de limpieza rápida del menú, si no la ha utilizado después de preparar una bebida con leche.

Descripción de la parte	Cuándo se debe limpiar	Cómo se debe limpiar
	Semanalmente	Desmonte la jarra de leche y limpie todas las partes bajo el grifo.
	Cada mes	Utilice el limpiador del circuito de leche Saeco CA6705 para este ciclo de limpieza.
Bandeja de goteo	En el momento en que el indicador rojo de "bandeja de goteo llena" sobresalga a través de la bandeja de goteo.	Vacíe la bandeja de goteo y lávela bajo el grifo.
Recipiente para posos de café	Cuando prefiera	Vacíe el recipiente de posos de café y lávelo bajo el grifo. Asegúrese de que el aparato esté encendido cuando vaya a vaciar y limpiar el recipiente de posos de café.
Depósito de agua	Cuando prefiera	Lávelo bajo el grifo.
Compartimento de café molido/conducto de salida del café	Semanalmente	Limpie la parte superior con el mango de una cuchara, tal y como se muestra abajo.

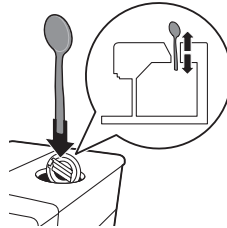

Limpeza del grupo de preparación

Nota: Escanee el código QR o acceda a www.saeco.com/care para obtener instrucciones detalladas sobre cómo desmontar y limpiar el grupo de preparación de café.

Precaución: No lave el grupo de preparación del café en el lavavajillas y no utilice detergente líquido ni ningún otro limpiador para lavarlo. Puede provocar que el grupo de preparación del café se averíe y afectar al sabor del café.

Limpeza bajo el grifo de la unidad de preparación de café

- 1 Apague el aparato y desenchúfelo.
- 2 Retire la bandeja de goteo con el recipiente de posos de café.
- 3 Abra la puerta de mantenimiento.

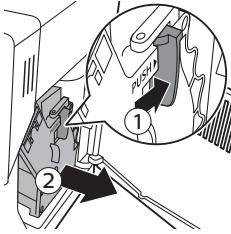

- 4 Pulse el botón PUSH (1) y tire del asa del grupo de preparación del café para retirarlo de la cafetera (2).

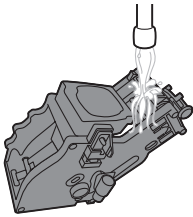

- 5 Enjuague a fondo el grupo de preparación del café con agua templada. Limpie cuidadosamente el filtro superior.
- 6 Deje que el grupo de preparación de café se seque al aire.

Nota: Para evitar que se introduzcan fibras en el interior, no seque el grupo de preparación del café con un paño.

Limpieza del grupo de preparación del café con pastillas desengrasantes

Precaución: Para la limpieza, utilice solamente pastillas desengrasantes. No tienen una función descalcificadora.

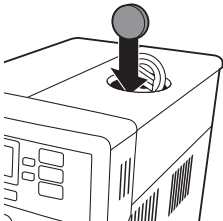

- 1 Coloque un recipiente debajo de la boquilla dispensadora de café.
- 2 Pulse el botón AROMA STRENGTH y seleccione GROUND COFFEE.
- 3 Ponga una pastilla desengrasante en el compartimento de café molido.
- 4 Pulse el botón CAFFÉ CREMA. El aparato dispensa agua desde la boquilla dispensadora de café.
- 5 Cuando la barra de progreso llegue a la mitad, ajuste el interruptor principal de la parte trasera de la máquina en OFF.
- 6 Deje que la solución desengrasante actúe durante aproximadamente 15 minutos.
- 7 Sitúe el interruptor principal en ON. Pulse el botón de espera.
- 8 Espere hasta que el aparato realice un ciclo de enjuagado automático.
- 9 Realice el procedimiento "Limpieza semanal del grupo de preparación del café"
- 10 Retire la bandeja de goteo con el recipiente de posos de café. Vacíe la bandeja de goteo y el recipiente de posos de café y vuelva a colocarlos en el aparato.
- 11 Pulse el botón AROMA STRENGTH y seleccione GROUND COFFEE..
- 12 Pulse el botón CAFFÉ CREMA. El aparato dispensa agua desde la boquilla dispensadora de café.
- 13 Repita los pasos 12 y 13 dos veces. Deseche el agua dispensada.

Colocación del grupo de preparación de café

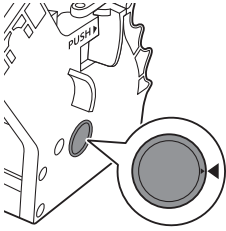

1 Antes de volver a colocar el grupo de preparación de café en el aparato, asegúrese de que coincidan los dos signos de referencia amarillos del lateral. Si no coinciden, realice el paso siguiente:

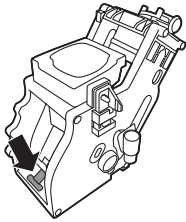

- Asegúrese de que la palanca esté en contacto con la base del grupo de preparación del café.

2 Asegúrese de que el gancho de bloqueo amarillo del grupo de preparación de café esté en la posición correcta.

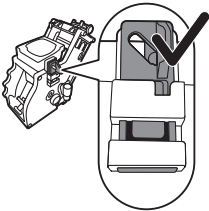

- Para colocar el gancho correctamente, presiónelo hacia arriba hasta que esté en la posición más alta.

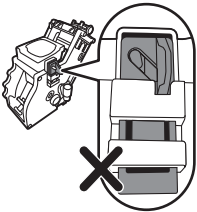

- El gancho no está colocado correctamente si continúa en la posición inferior.

3 Vuelva a colocar el grupo de preparación del café en el aparato a lo largo de los raíles de guía de los laterales hasta que encaje en su posición y se oiga un clic.

Precaución: No pulse el botón PUSH.

4 Cierre la puerta de mantenimiento.

Lubricación

Para obtener un rendimiento óptimo del aparato, lubrique el grupo de preparación de café. Consulte la tabla siguiente para ver la frecuencia de lubricación. Para obtener asistencia, visite nuestro sitio web: www.saeco.com/care.

Frecuencia de uso	Número de bebidas preparadas al día	Frecuencia de lubricación
Low (Baja)	1-5	Cada 4 meses
Normal	6-10	Cada 2 meses
Alta	>10	Cada mes

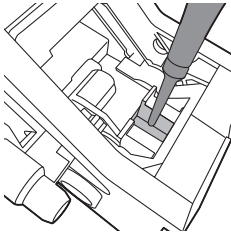

- 1 Apague el aparato y desenchúfelo.
- 2 Extraiga el grupo de preparación de café y enjuáguelo bien con agua tibia bajo el grifo.
- 3 Aplique una fina capa de grasa alrededor del eje de la parte inferior del grupo de preparación del café.

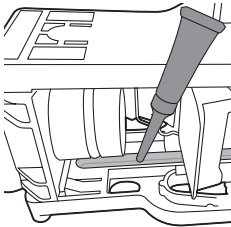

- 4 Aplique una fina capa de grasa a los rails de ambos lados (consulte la figura).
- 5 Vuelva a colocar el grupo de preparación de café.

Puede usar el tubo de grasa muchas veces.

Limpeza de la jarra de leche

Función de limpieza rápida

Después de preparar una bebida con leche, aparecerá en la pantalla el icono de limpieza de la jarra.

- 1 Pulse el botón MENU, seleccione QUICK CLEAN y pulse el botón OK para confirmar.
- 2 Asegúrese de que la jarra de leche está instalada y que la boquilla dispensadora de espuma de leche está abierta.
- 3 Coloque el recipiente bajo la boquilla dispensadora de espuma de leche.
- 4 Pulse el botón OK para empezar a dispensar agua caliente.

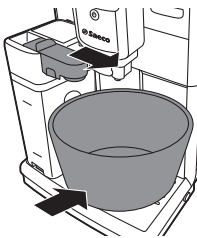

Limpeza exhaustiva de la jarra de leche

Para limpiar la jarra de leche a fondo debe hacer lo siguiente, periódicamente:

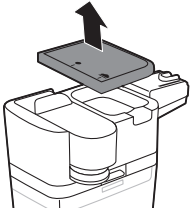

- 1 Retire la tapa de la unidad dispensadora de leche.

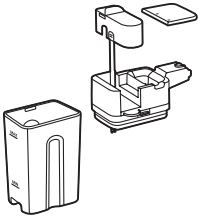

- 2 Levante la boquilla dispensadora de leche de la parte superior de la unidad dispensadora de leche.
- 3 Retire el tubo de leche de la boquilla dispensadora de leche.
- 4 Enjuague a fondo el tubo de la leche y la boquilla dispensadora de leche con agua templada.

Limpieza semanal de la jarra de leche

La boquilla dispensadora de leche consta de 5 componentes. Desmonte todos los componentes una vez a la semana y enjuáguelos bajo el grifo. También puede lavar todos los componentes en el lavavajillas, a excepción del depósito de leche.

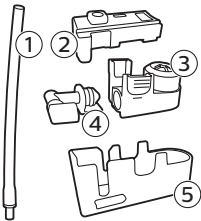

- 1 Tubo de leche
 - 2 Soporte de goma
 - 3 Espumador de leche
 - 4 Conector del espumador de leche
 - 5 Alojamiento de la boquilla dispensadora de leche
- Desmontaje de la boquilla dispensadora de leche

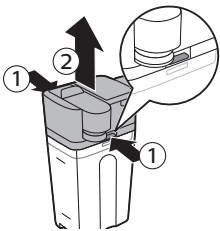

- 1 Presione los botones situados a ambos lados de la parte superior de la unidad dispensadora de leche (1) y levante la parte superior del depósito de leche (2).

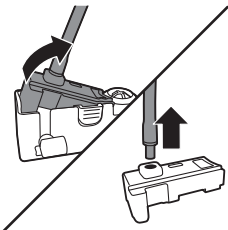

- 2 Gire la unidad dispensadora de leche hasta darle la vuelta y sujétela firmemente con la mano. Extraiga el tubo de leche del soporte de goma.

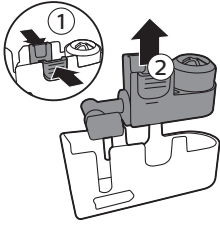

- 3 Pulse los botones de liberación del espumador de leche y retírelo del soporte de goma.

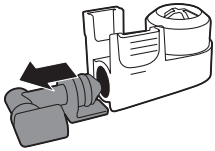

- 4 Extraiga el conector del espumador de leche del dispositivo espumador de leche.

- 5 Enjuague todos los componentes bajo un grifo de agua templada. Volver a montar la jarra de leche

- 1 Para volver a montar la boquilla dispensadora de espuma de leche, siga los pasos 2 a 4 de "Desmontaje de la boquilla dispensadora de espuma de leche" en orden inverso.

- 2 Vuelva a colocar la boquilla dispensadora de espuma de leche en la parte superior de la jarra de leche.

- 3 Vuelva a colocar la parte superior de la jarra de leche en la jarra de leche.

Nota: Antes de volver a colocar la boquilla dispensadora de espuma de leche en la parte superior de la jarra de leche, mueva la clavija del interior de la parte superior a la posición correcta. Si esta clavija no está en la posición correcta, no podrá volver a colocar la boquilla dispensadora de espuma de leche en la parte superior de la jarra de leche.

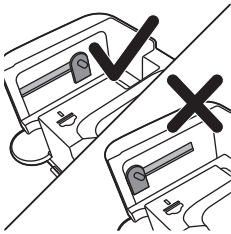

Limpieza semanal de la jarra de leche

Utilice solamente el limpiador del circuito de leche SAECO CA6705 para este ciclo de limpieza.

- 1 Vierta el contenido de la bolsa de limpiador del circuito de leche en la jarra de leche. A continuación, llene de agua la jarra de leche hasta la indicación de nivel MAX (Máximo).

- 2 Inserte la jarra de leche en el aparato y coloque un recipiente bajo la boquilla dispensadora de leche.

- 3 Pulse el botón MENU (Menú), seleccione DRINKS (Bebidas) y desplácese hasta MILK FROTH (Espuma de leche). Pulse el botón OK (Aceptar) para empezar a dispensar la solución de limpieza.

- 4 Repita el paso 3 hasta que la jarra de leche esté vacía.

- 5 Cuando la jarra esté vacía, retire del aparato el recipiente y la jarra de leche.

- 6 Enjuague a fondo la jarra de leche y llénela de agua limpia hasta la indicación de nivel MAX (Máximo).

- 7 Inserte la jarra de leche en el aparato.

- 8 Coloque el recipiente debajo de la boquilla dispensadora de leche.

- 9 Pulse el botón MENU (Menú) y seleccione MILK FROTH (Espuma de leche) en el menú DRINKS (Bebidas) para iniciar el ciclo de enjuagado de la jarra.

- 10 Repita el paso 9 hasta que la jarra de leche esté vacía.

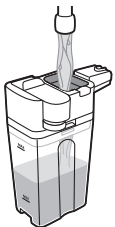

Nota: No beba nunca la solución que se dispensa durante este paso.

- 11 Repita los pasos 6 y 10.
- 12 Cuando el aparato deje de dispensar agua, el ciclo de limpieza habrá finalizado.
- 13 Desmonte todos los componentes y enjuáguelos bajo el grifo con agua templada.

El aparato está listo para su uso.

Procedimiento de descalcificación

Cuando la pantalla muestre "START DESCALING?" (¿Iniciar descalcificación?), deberá descalcificar el aparato. Si no descalcifica el aparato cuando aparezca este mensaje en la pantalla, es posible que deje de funcionar correctamente. En este caso, las reparaciones no estarían cubiertas por la garantía.

Utilice solamente la solución descalcificadora de Saeco para descalcificar el aparato. La solución descalcificadora de Saeco se ha diseñado para garantizar el rendimiento óptimo del aparato. El uso de otros productos puede provocar daños en el aparato y dejar residuos en el agua. Puede comprar la solución descalcificadora de Saeco en la tienda en línea www.saeco.com/care.

El proceso de descalcificación dura 23 minutos y consiste en un ciclo de descalcificación (20 minutos) y un ciclo de enjuagado (3 minutos). Puede hacer una pausa en el ciclo de descalcificación o de enjuagado pulsando el botón ESC. Para que continúe el ciclo de descalcificación o de enjuagado, pulse el botón OK.

Nota: No retire el grupo de preparación del café durante el proceso de descalcificación.

Advertencia: No beba la solución de descalcificación ni el agua dispensada durante el procedimiento de descalcificación.

- 1 Retire la bandeja de goteo y el recipiente de posos de café, vacíelos y límpielos y vuelva a colocarlos en su lugar.
- 2 Coloque un recipiente grande (1,5 l) debajo de la boquilla dispensadora de café.

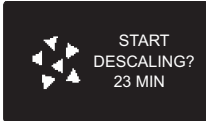

3 Cuando la pantalla muestre "¿Iniciar descalcificación?", pulse el botón OK para iniciar el procedimiento de descalcificación.

4 La pantalla le recuerda que tiene que retirar el filtro AquaClean. Retire el filtro y pulse el botón OK.

Nota: Pulse el botón ESC (Escape) para omitir la descalcificación. Si más tarde desea iniciar el procedimiento de descalcificación, pulse el botón MENU (Menú), seleccione "MENU" (Menú) y desplácese para seleccionar "DESCALING" (Descalcificación). Pulse OK (Aceptar) para confirmar.

5 La pantalla le recuerda que tiene que vaciar la bandeja de goteo. Pulse el botón OK (Aceptar) para confirmar.

6 La pantalla le recuerda que tiene que insertar la jarra de leche. Llene con agua la jarra de leche hasta la mitad, inserte la jarra y abra la boquilla dispensadora de leche. Pulse el botón OK (Aceptar) para confirmar.

7 Vierta la solución descalcificadora en el depósito de agua. Llene el depósito con agua hasta la indicación de nivel CALC CLEAN. Vuelva a colocar el depósito de agua en el aparato. Pulse el botón OK (Aceptar) para confirmar.

- Se inicia la primera fase del procedimiento de descalcificación. El aparato empieza a dispensar la solución descalcificadora a intervalos.
- En la pantalla se muestra el icono de descalcificación, la indicación de fase y la duración. Esta primera fase dura 20 minutos.

8 Deje que el aparato dispense solución descalcificadora hasta que se vacíe el depósito de agua.

9 Retire el depósito de agua y enjuáguelo.

10 Llene el depósito con agua hasta la indicación de nivel CALC CLEAN. Vuelva a colocar el depósito de agua en el aparato y pulse OK (Aceptar).

11 Retire y enjuague la jarra de leche. Llene de agua la jarra de leche hasta la indicación de nivel MIN. Inserte la jarra de leche en el aparato y abra la boquilla dispensadora de espuma de leche.

12 Retire y vacíe el recipiente y colóquelo de nuevo bajo la boquilla dispensadora de café. Pulse OK para confirmar.

13 Se inicia la segunda fase del proceso de descalcificación, que es un ciclo de enjuagado. Esta fase dura 3 minutos. En la pantalla se muestra el icono de enjuagado y la duración de la fase.

Nota: Si no se llena el depósito de agua hasta el nivel CALC CLEAN, es posible que el aparato requiera otro ciclo de enjuagado.

14 Espere hasta que la máquina deje de dispensar agua. El procedimiento de descalcificación finaliza cuando aparece la marca en la pantalla.

15 Pulse el botón OK para salir del ciclo de descalcificación. La cafetera empieza a calentarse y lleva a cabo el ciclo de enjuagado automático.

16 Retire y vacíe el recipiente.

17 Realice el procedimiento "Limpieza semanal de la jarra de leche" para limpiar la jarra de leche después de la descalcificación.

18 Limpie el grupo de preparación del café mediante el ciclo de "Limpieza semanal del grupo de preparación de café".

19 Instale un nuevo filtro AquaClean en el depósito de agua.

Consejo: El uso del filtro AquaClean reduce la necesidad de descalcificación.

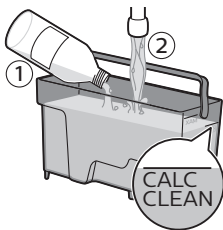

Qué hacer si el proceso de descalcificación se interrumpe

Una vez iniciado el procedimiento de descalcificación, deberá dejar que el aparato efectúe el procedimiento hasta el final sin apagarlo. Si el aparato se atasca durante la descalcificación, puede salir del procedimiento de descalcificación pulsando el botón de espera. Si esto ocurre, o en caso de corte del suministro eléctrico o desconexión accidental del cable, haga lo siguiente:

- 1 Vacíe y lave bien el depósito de agua.
- 2 Llene el depósito de agua hasta la indicación de nivel CALC CLEAN y encienda de nuevo el aparato. El aparato se calentará y realizará un ciclo de enjuagado automático.
- 3 Antes de preparar ninguna bebida, realice un ciclo de enjuagado manual.

Nota: Si el procedimiento de descalcificación no se completó, el aparato requerirá otro procedimiento de descalcificación tan pronto como sea posible.

Iconos de advertencia y códigos de error

Significado de los iconos de advertencia

Los iconos de advertencia se muestran en rojo. A continuación, encontrará una lista de los iconos de advertencia que pueden aparecer en la pantalla y sus significados.



Llene el depósito de agua con agua limpia hasta la indicación de nivel MAX.



La jarra de leche no está instalada. Inserte la jarra de leche en el aparato.



La tolva de granos de café está vacía. Ponga granos de café nuevos en la tolva de granos.



El recipiente de posos de café está lleno. Asegúrese de que el aparato esté encendido. A continuación, retire y vacíe el recipiente de posos de café.



El grupo de preparación de café no está en el aparato o no se ha insertado correctamente. Inserte el grupo de preparación.



El grupo de preparación del café está bloqueado por el polvo del café. Limpie el grupo de preparación del café.



La boquilla dispensadora de agua caliente no está instalada. Inserte la boquilla dispensadora de agua caliente.



Inserte la bandeja de goteo y cierre la puerta de mantenimiento.



Si la pantalla muestra un código de error, consulte la sección "Significado de los códigos de error" para ver qué significa el código de la pantalla y lo que puede hacer. Cuando aparece este icono en la pantalla no se puede usar el aparato.

Significado de los códigos de error

A continuación, encontrará una lista de los códigos de error que pueden aparecer en la pantalla, sus significados y cómo resolver los problemas. Si estas soluciones no ayudan a eliminar el código de error de la pantalla y devolver el aparato a su estado de funcionamiento normal, póngase en contacto con la línea de atención al cliente de Saeco. Puede encontrar los datos de contacto en el folleto de garantía o en www.saeco.com/care.

Código de error	Problema	Causa	Posible solución
01	El molinillo de café está atascado.	El conducto de salida del café está obstruido.	Limpie a fondo el conducto de salida del café con el mango de la cuchara de medición o con el mango de una cuchara normal. Apague el aparato y vuelva a encenderlo.
03 - 04	Hay un problema con en el grupo de preparación del café.	El grupo de preparación del café está sucio.	Retire el grupo de preparación de café y límpielo exhaustivamente.
		El grupo de preparación de café no está colocado correctamente.	Quite el grupo de preparación del café y vuelva a insertarlo. Asegúrese de que coincidan los dos signos de referencia del lateral antes de volver a colocar el grupo de preparación del café en la máquina.
05	Hay un problema en el circuito de agua.	Hay aire en el circuito de agua.	Retire y vuelva a colocar el depósito de agua varias veces. Asegúrese de que lo introduce en el aparato correctamente. Compruebe que el compartimento del depósito de agua esté limpio.
			Si usa un filtro AquaClean: extraiga el filtro AquaClean del depósito de agua y agítelo para eliminar todo el aire del filtro. A continuación, vuelva a colocar el filtro AquaClean en el depósito de agua.

Código de error	Problema	Causa	Posible solución
14	El aparato se ha sobrecalentado.	Este problema puede deberse a varios motivos.	Apague el aparato y enciéndalo de nuevo después de 30 minutos. Pruebe a hacer esto 2 o 3 veces.

Resolución de problemas

Este capítulo resume los problemas más comunes que pueden surgir al usar el aparato. Si no puede resolver el problema con la siguiente información, visite www.saeco.com/care para consultar una lista de preguntas frecuentes o comuníquese con el servicio de atención al cliente en su país.

Problema	Causa	Solución
El aparato no se enciende.	El aparato está desconectado o el interruptor principal está en la posición OFF (Apagado) (0).	Compruebe si el cable de alimentación está insertado correctamente. Asegúrese de que el interruptor principal esté en la posición ON (Encendido) (I).
El equipo está en modo DEMO (Demostración).	Ha pulsado el botón de espera durante más de 8 segundos.	Apague y encienda el aparato con el interruptor principal de la parte trasera del aparato.
La bandeja de goteo se llena rápidamente.	Esto es normal. El aparato utiliza agua para enjuagar el circuito interno y el grupo de preparación del café. Parte del agua fluye a través del sistema interno y directamente hacia la bandeja de goteo.	Vacíe la bandeja de goteo cuando el indicador de "bandeja de goteo llena" sobresalga a través de la tapa de la bandeja de goteo. Coloque una taza debajo de la boquilla dispensadora para recoger el agua de enjuagado.
El icono del recipiente de posos de café lleno continúa mostrándose.	Ha vaciado el recipiente de posos de café mientras el aparato estaba apagado.	Vacíe siempre el recipiente de posos de café con el aparato encendido. Si vacía el recipiente de posos de café cuando el aparato está apagado, el contador de ciclos de café no se restablecerá. En ese caso, el mensaje de recipiente de posos de café lleno permanecerá en la pantalla aunque el recipiente no esté lleno.
	Ha vuelto a colocar el recipiente de posos de café demasiado rápido.	No vuelva a colocar el recipiente de posos de café hasta que así se lo indique un mensaje en la pantalla.

Problema	Causa	Solución
No puedo retirar el grupo de preparación del café.	El grupo de preparación de café no está en la posición correcta.	Cierre la puerta de mantenimiento. Apague el aparato y vuelva a encenderlo. Espere a que aparezca la pantalla de aparato listo y, a continuación, retire el grupo de preparación de café.
	No ha retirado el recipiente de posos de café.	Retire el recipiente de posos de café antes de retirar el grupo de preparación de café.
No puedo insertar el grupo de preparación de café.	El grupo de preparación de café no está en la posición correcta.	No ha puesto el grupo de preparación de café en posición correcta antes de volver a colocarlo. Asegúrese de que la palanca esté en contacto con la base del grupo de preparación del café y de que el gancho del grupo de preparación del café esté en la posición correcta.
		Restablezca el aparato de la siguiente manera: vuelva a colocar la bandeja de goteo y el recipiente de posos de café. Deje fuera el grupo de preparación del café. Cierre la puerta de servicio y encienda y apague el aparato. A continuación, pruebe a reinsertar el grupo de preparación de café.
	La cafetera sigue en el proceso de eliminación de los depósitos de cal.	No es posible retirar el grupo de preparación de café mientras está activo el procedimiento de descalcificación. Complete primero el proceso de descalcificación y, a continuación, retire el grupo de preparación de café.
El café tiene muy poca crema o está aguado.	El molinillo está configurado con un ajuste demasiado grueso.	Configure el molinillo con un ajuste más fino.
	La mezcla de café no es correcta.	Cambie la mezcla de café.
	El aparato está realizando el procedimiento de ajuste automático.	Prepare varias tazas de café.
	El grupo de preparación del café está sucio.	Limpié el grupo de preparación del café.
El café gotea por la boquilla dispensadora de café.	La boquilla dispensadora de café está obstruida.	Limpié la boquilla dispensadora de café y sus orificios con un limpiapipas.
	El conducto de salida del café está obstruido.	Limpié el conducto de salida del café.

Problema	Causa	Solución
El café no está lo suficientemente caliente.	Las tazas que utiliza están frías.	Caliente las tazas previamente enjuagándolas con agua caliente.
	La temperatura ajustada es demasiado baja. Compruebe los ajustes del menú.	Ajuste la temperatura con el valor High (Alta) en el menú.
	Añadió leche.	La leche, tanto si está templada como si está fría, siempre reduce la temperatura del café hasta cierto punto.
El molinillo muele los granos de café, pero no sale café.	El conducto de salida del café está bloqueado.	Limpie el conducto de salida del café con el mango de la cuchara de medición o con el mango de una cuchara normal. Apague el aparato y vuelva a encenderlo.
	El molinillo está configurado con un ajuste demasiado fino.	Configure el molinillo con un ajuste más grueso.
	El grupo de preparación del café está sucio.	Limpie el grupo de preparación del café.
	La boquilla dispensadora de café está sucia.	Limpie la boquilla dispensadora de café y sus orificios con un limpiapipas.
	El café sale lentamente.	El molinillo está configurado con un ajuste demasiado fino.
El grupo de preparación del café está sucio.		Limpie el grupo de preparación del café.
El conducto de salida del café está bloqueado.		Limpie el conducto de salida del café con el mango de la cuchara de medición o con el mango de una cuchara normal.
El circuito del aparato está atascado por depósitos de cal.		Descalcifique el aparato.
La espuma de leche está demasiado fría.	Las tazas están frías.	Pre caliente las tazas con agua caliente.
El aparato no produce espuma de leche.	La jarra de leche está sucia o no se ha insertado correctamente.	Limpie la jarra y asegúrese de colocarla e insertarla correctamente.
	La boquilla dispensadora de leche no se ha abierto del todo.	Asegúrese de que la boquilla dispensadora de leche esté en la posición correcta.
	No se ha completado el montaje de la jarra de leche.	Asegúrese de que todos los componentes (especialmente el tubo de la leche) se hayan montado correctamente.

Problema	Causa	Solución
	El tipo de leche utilizado no es adecuado para producir espuma.	Los diferentes tipos de leche producen como resultado cantidades y calidades diferentes de espuma. Hemos probado los siguientes tipos de leche que han demostrado producir espuma de leche con buenos resultados: leche de vaca semidesnatada o entera, leche de soja y leche sin lactosa. Otros tipos de leche no se han sometido a prueba y es posible que produzcan pequeñas cantidades de espuma de leche.
No puedo activar el filtro AquaClean y el aparato solicita que se realice una descalcificación.	Ya ha reemplazado el filtro AquaClean 8 veces. Después de reemplazar 8 veces el filtro AquaClean, hay que descalcificar el aparato.	Descalcifique primero el aparato e instale después el filtro AquaClean. Active siempre el filtro AquaClean en el menú. Haga esto también cuando sustituya el filtro.
	El filtro no se ha reemplazado a tiempo después que comenzara a parpadear el icono del filtro AquaClean y la capacidad bajara al 0 %.	Descalcifique primero el aparato e instale después el filtro AquaClean.
	No ha instalado el filtro AquaClean durante la primera instalación, sino después de haber preparado unos 50 cafés (tazas de 100 ml). El aparato debe estar completamente libre de depósitos de cal antes de instalar el filtro AquaClean.	Descalcifique primero el aparato y, a continuación, instale un nuevo filtro AquaClean. Después de la descalcificación, el contador de filtros se reinicia a 0/8. Confirme siempre la activación del filtro en el menú del aparato. Haga esto también después de sustituir el filtro.
	No ha activado el filtro AquaClean nuevo o sustituido a través del menú del aparato. También, tras sustituir el filtro, deberá confirmar su activación en el menú del aparato.	Elimine los depósitos de cal del aparato primero. A continuación, active el filtro AquaClean en el menú. Haga esto también cuando sustituya el filtro.
El icono del filtro AquaClean no aparece en la pantalla después de haber sustituido el filtro.	No confirmó la activación en el menú del aparato.	Confirme la activación del filtro en el menú del aparato. Si la pantalla muestra START CALC CLEAN (Iniciar limpieza de descalcificación), primero deberá descalcificar el aparato. Retire el filtro AquaClean antes de descalcificar y vuelva a insertarlo después.
El filtro AquaClean está instalado, pero aparece el mensaje de descalcificación.	No ha activado el filtro AquaClean en el menú del aparato.	Descalcifique primero el aparato y, a continuación, instale un nuevo filtro AquaClean. Esto reiniciará el contador de filtros a 0/8. Confirme siempre la activación del filtro en el menú del aparato, y también después de reemplazar el filtro.

Problema	Causa	Solución
El filtro AquaClean no encaja.	Debe quitar el aire del filtro.	Deje que salgan las burbujas de aire del filtro.
	Aún hay agua en el depósito de agua.	Vacíe el depósito de agua antes de instalar el filtro.
	Está intentado instalar un filtro diferente del filtro AquaClean.	El aparato solamente admite el filtro AquaClean.
	La junta circular no está conectada al filtro AquaClean.	Busque en el embalaje la junta circular y conéctela al filtro AquaClean.
Hay agua debajo del aparato.	La bandeja de goteo está demasiado llena y se ha desbordado.	Vacíe la bandeja de goteo cuando el indicador de la bandeja de goteo sobresalga a través de la bandeja de goteo. Vacíe siempre la bandeja de goteo antes de iniciar la descalcificación del aparato.
	El aparato no está colocado en una superficie horizontal.	Coloque el aparato sobre una superficie horizontal para que funcione correctamente el indicador de bandeja de goteo llena.

