

Înregistrați produsul dumneavoastră și obțineți asistență pe site-ul
www.philips.com/welcome

20

România

INTELIA

Type HD8753

INSTRUCȚIUNI DE FOLOSIRE



RO

20

CITIȚI CU ATENȚIE ACESTE INSTRUCȚIUNI DE FOLOSIRE ÎNAINTE DE A UTILIZA APARATUL.

CE

 **Saeco**

*Felicitări pentru achiziționarea aparatului de cafea super-automat Saeco Intelia One Touch Cappuccino!
Pentru a beneficia la maxim de avantajele asistenței Saeco, înregistrați-vă produsul pe www.philips.com/welcome.
Aceste instrucțiuni de folosire sunt valabile pentru modelul HD8753.*

Aparatul este indicat pentru prepararea de cafea espresso cu boabe întregi de cafea și este prevăzut cu o carafă de lapte pentru prepararea simplă și rapidă a unui cappuccino perfect. În acest manual, veți găsi toate informațiile necesare pentru instalarea, utilizarea, curățarea și decalcifierea aparatului dumneavoastră.

CUPRINS

IMPORTANT	4
Indicații legate de siguranță.....	4
Atenție.....	4
Avertizări.....	5
Conformitatea cu normele.....	5
INSTALARE	6
Prezentarea generală a produsului.....	6
Descriere generală.....	7
Operațiuni Preliminare	8
Ambalarea aparatului.....	8
Instalarea aparatului.....	8
PRIMA PORNIRE	10
Încărcarea circuitului.....	10
Ciclul automat de clătire/autocurățire.....	11
Ciclul de clătire manual.....	12
Măsurarea și programarea durității apei.....	14
Instalarea filtrului de apă „INTENZA+”.....	15
Înlocuirea filtrului de apă „INTENZA+”.....	16
REGLĂRI	18
Saeco Adapting System.....	18
Reglarea rășniței de cafea din ceramică.....	18
Reglarea aromei (intensitatea cafelei).....	19
Reglarea distribuitorului.....	20
Reglarea cantității de cafea din ceașcă.....	21
PREPARAREA DE CAFEA ȘI ESPRESSO	22
Prepararea de cafea și espresso cu cafea boabe.....	22
Prepararea de cafea și espresso cu cafea premăcinată.....	23
CARAFĂ DE LAPTE	24
Umplerea carafei de lapte.....	24
Introducerea carafei de lapte.....	25
Scoaterea carafei de lapte.....	26
Golirea carafei de lapte.....	26

PREPARAREA UNUI CAPPUCCINO	27
Reglarea cantității de cappuccino din ceașcă	28
PREPARAREA DE LAPTE CALD	30
Reglarea cantității de lapte cald din ceașcă	31
PREPARAREA DE APĂ CALDĂ	32
CURĂȚARE ȘI ÎNTREȚINERE	34
Curățarea zilnică a aparatului	34
Curățarea zilnică a rezervorului de apă	36
Curățarea zilnică a carafei de lapte	36
Curățarea săptămânală a aparatului	37
Curățarea săptămânală a carafei de lapte	37
Curățarea săptămânală a grupului de infuzare	42
Curățarea lunară a carafei de lapte	44
Lubrifierea lunară a grupului de infuzare	46
Curățarea lunară a grupului de infuzare cu capsule degresante	48
Curățarea lunară a compartimentului pentru cafea boabe	50
DECALCIFIERE	50
PROGRAMAREA	55
Parametri reglabili	55
Exemplu de programare	56
SEMNIFICAȚIA SIMBOLURILOR DE PE ECRAN	58
REZOLVAREA PROBLEMELOR	62
REDUCEREA CONSUMULUI ENERGETIC	64
Stand-by	64
Casarea	64
CARACTERISTICI TEHNICE	65
GARANȚIE ȘI ASISTENȚĂ	65
Garanție	65
Asistență	65
COMANDAREA PRODUSELOR DE ÎNTREȚINERE	66

IMPORTANT

Indicații legate de siguranță

Aparatul este dotat cu dispozitive de siguranță. Cu toate acestea, trebuie să se citească cu atenție indicațiile de siguranță descrise în aceste instrucțiuni de utilizare pentru a evita daunele accidentale asupra persoanelor sau bunurilor. Păstrați acest manual pentru eventuale consultări ulterioare.



Termenul **ATENȚIE** și acest simbol avertizează utilizatorul în privința situațiilor riscante, ce pot cauza vătămări corporale grave, periclitarea vieții și/sau deteriorări ale aparatului.



Termenul **AVERTISMENT** și acest simbol avertizează utilizatorul în privința situațiilor riscante, ce pot cauza vătămări corporale minore și/sau deteriorări ale aparatului.

Atenție

- Conectați aparatul la o priză de perete corespunzătoare, a cărei tensiune principală să corespundă cu specificațiile tehnice ale aparatului.
- Evitați situațiile în care cablul de alimentare atârână de pe masă sau de pe blatul de lucru sau situațiile în care intră în contact cu suprafețe fierbinți.
- Nu scufundați aparatul, ștecherul sau cablul de alimentare în apă: pericol de electrocutare!
- Nu orientați jetul de apă caldă spre părți ale corpului: pericol de arsuri!
- Nu atingeți suprafețele fierbinți. Utilizați mânerul și manetele.
- Scoateți ștecherul din priză:
 - dacă se constată anomalii;
 - dacă aparatul rămâne nefolosit pe o perioadă îndelungată de timp;
 - înainte de a efectua curățarea aparatului.

Trageți de ștecher și nu de cablul de alimentare. Nu atingeți ștecherul cu mâinile ude.

- Nu utilizați aparatul dacă ștecherul, cablul de alimentare sau aparatul propriu-zis rezultă a fi deteriorate.
- Nu modificați și nu interveniți în niciun fel asupra aparatului sau asupra cablului de alimentare. Toate reparațiile trebuie să fie efectuate de un centru de asistență autorizat Philips, pentru a evita orice fel de pericol.
- Aparatul nu este destinat pentru a fi folosit de persoane (inclusiv copii) cu capacități fizice, psihice sau senzoriale reduse ori cu experiență și/sau competențe insuficiente, dacă nu sunt supravegheate de o persoană responsabilă, care se îngrijește de siguranța lor sau dacă nu au fost instruite cu privire la folosirea aparatului.
- Copiii trebuie să fie supravegheați pentru a vă asigura că aceștia nu se joacă cu aparatul.

- Nu introduceți degetele sau alte obiecte în râșnița de cafea.

Avertizări

- Aparatul este destinat exclusiv uzului casnic și nu este indicat pentru utilizarea în cantine sau bucătării ale magazinelor, birourilor, fabricilor sau ale altor medii de lucru.
- Așezați întotdeauna aparatul pe o suprafață orizontală și stabilă.
- Nu așezați aparatul pe suprafețe calde, în apropierea cuptoarelor, radiatoarelor sau a unor surse de căldură similare.
- Introduceți întotdeauna în compartiment numai cafea boabe. Cafeaua măcinată, solubilă, precum și orice alte obiecte, eventual introduse în compartimentul pentru cafea boabe, pot deteriora aparatul.
- Lăsați aparatul să se răcească înainte de a introduceți sau de a demonta orice componentă.
- Nu umpleți rezervorul cu apă caldă sau fierbinte. Utilizați exclusiv apă rece.
- Pentru curățare, nu utilizați pulberi abrazive sau detergenți agresivi. Este suficientă o cârpă moale, înmuiată în apă.
- Realizați periodic decalcifierea aparatului. Aparatul va indica momentul în care este necesară efectuarea decalcifierii. Dacă nu se efectuează această operațiune, aparatul va înceta să mai funcționeze corect. În acest caz, reparația nu este acoperită de garanție!
- Nu păstrați aparatul la temperaturi sub 0 °C. Apa reziduală din interiorul sistemului de încălzire poate îngheța și poate deteriora aparatul.
- Nu lăsați apă în rezervor dacă aparatul nu va fi utilizat o perioadă îndelungată de timp. Apa ar putea suferi contaminări. Folosiți apă proaspătă de fiecare dată când utilizați aparatul.

Conformitatea cu normele

Aparatul este conform cu art. 13 din Decretul Legislativ din Italia nr. 151 din 25 iulie 2005, „Aplicarea Directivelor 2005/95/CE, 2002/96/CE și 2003/108/CE, privind reducerea folosirii substanțelor periculoase în echipamentele electrice și electronice, precum și cu privire la casarea deșeurilor”.

Acest aparat este conform cu Directiva europeană 2002/96/CE.

INSTALARE

Prezentarea generală a produsului

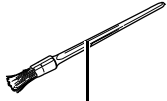
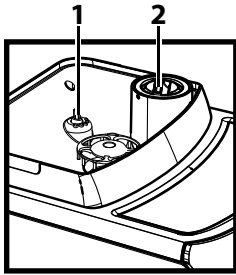

20



22

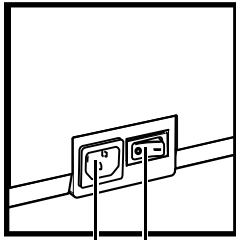

17 18

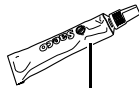

21

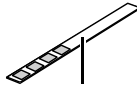

23



31

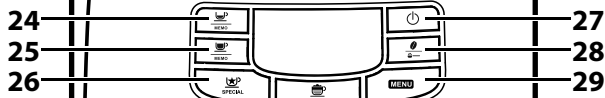

24 25 26 27 28 29 30



32

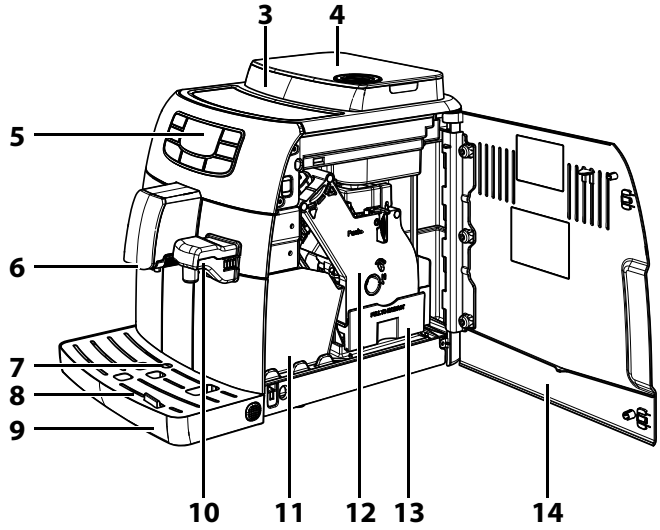

3 4 5 6 7 8 9 10 11 12 13 14

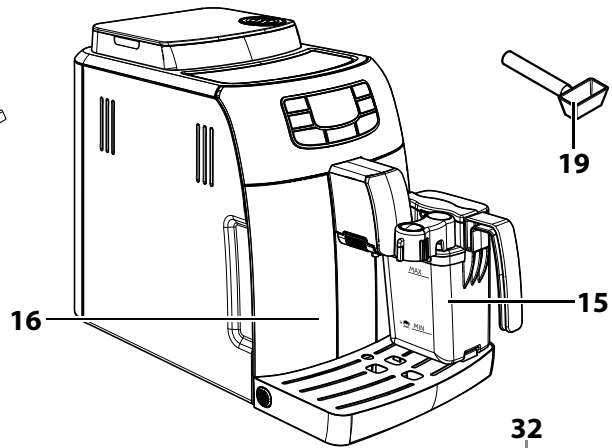

15 16 19

Descriere generală

1. Manivelă de reglare a gradului de măcinare
2. Compartiment pentru cafea premăcinată
3. Compartiment pentru cafea boabe
4. Capacul compartimentului pentru cafea boabe
5. Panou de comandă
6. Distribuitor de cafea
7. Indicator de nivel pentru cuva de colectare a picăturilor
8. Tăviță de suport pentru cești
9. Cuvă de colectare a picăturilor
10. Distribuitor de apă (detașabil)
11. Sertar de colectare a zațului
12. Grup de infuzare
13. Sertar de colectare a cafelei
14. Ușă de serviciu
15. Carafă de lapte
16. Rezervor de apă
17. Priză cablu de alimentare
18. Întrerupător general
19. Cheie de reglare a râșniței de cafea + dozator pentru cafea premăcinată
20. Pensulă pentru curățare
21. Lubrifiant pentru grupul de infuzare
22. Cablu de alimentare
23. Test de duritate a apei
24. Tastă de preparare espresso
25. Tastă de preparare cafea
26. Tastă de selectare „Băuturi speciale”
27. Tastă ON/OFF
28. Tastă „Aromă” - Cafea premăcinată
29. Tastă „MENU”
30. Tastă de preparare cappuccino
31. Soluție de decalcifiere (se comercializează separat)
32. Filtru (INTENZA+) (se comercializează separat)

OPERAȚIUNI PRELIMINARE

Ambalarea aparatului

Ambalajul original a fost proiectat și realizat pentru a proteja aparatul în timpul transportării. Se recomandă păstrarea acestuia pentru o eventuală transportare ulterioară.

Instalarea aparatului

1 Scoateți din ambalaj cuva de colectare a picăturilor, prevăzută cu tăviță.

2 Scoateți aparatul din ambalaj.

3 Pentru o utilizare optimă, se recomandă:

- să alegeți o suprafață de sprijin sigură și plană, unde nu există pericolul de a răsturna aparatul sau de a suferi vătămări;
- să alegeți o locație iluminată suficient de bine, curată și lângă o priză electrică ușor accesibilă;
- să prevedeți o distanță minimă față de părțile laterale ale aparatului, după cum se indică în figură.

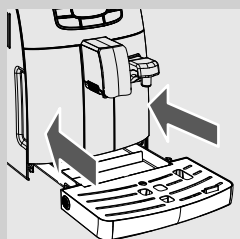
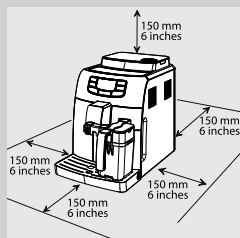

4 Introduceți în aparat cuva de colectare a picăturilor, prevăzută cu tăviță. Verificați dacă este introdusă până la capăt.



Notă:

cuva de colectare a picăturilor are rolul de a colecta apa care iese din distribuitor în timpul ciclurilor de clătire/autocurățire și cafeaua eventual vărsată în timpul preparării băuturilor. Goliți și spălați cuva de colectare a picăturilor zilnic și de fiecare dată când se ridică indicatorul de nivel al acesteia.

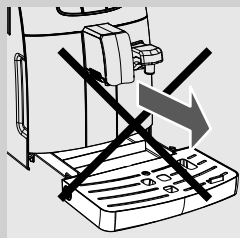

Avertisment:

NU scoateți cuva de colectare a picăturilor imediat după pornirea aparatului. Așteptați câteva minute până când se efectuează ciclul de clătire/autocurățire.

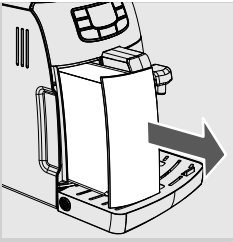

5 Extrageți rezervorul de apă.

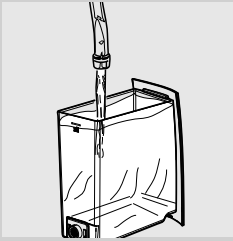

6 Clătiți rezervorul cu apă proaspătă.

7 Umpleți rezervorul de apă cu apă proaspătă până la nivelul MAX și introduceți-l la loc în aparat. Verificați dacă este introdus până la capăt.



Avertisment:

nu umpleți rezervorul cu apă caldă, fierbinte, carbogazoasă sau alte tipuri de lichide, care ar putea deteriora rezervorul și aparatul.



8 Scoateți capacul compartimentului pentru cafea boabe și vărsați încet cafeaua boabe în acesta.



Notă:

nu vărsați prea multe boabe de cafea în compartiment pentru cafea boabe pentru a nu reduce performanțele de măcinare ale aparatului.



Avertisment:

introduceți întotdeauna în compartiment numai cafea boabe. Cafeaua măcinată, solubilă, caramelizată, precum și orice alte obiecte pot deteriora aparatul.

9 Poziționați capacul pe compartimentul pentru cafea boabe.

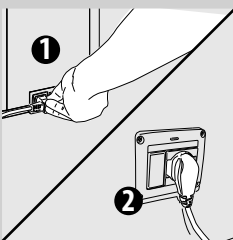

10 Introduceți ștecherul în priză electrică din spatele aparatului.

11 Introduceți ștecherul de la capătul celălalt al cablului de alimentare într-o priză electrică de perete, cu tensiune corespunzătoare.

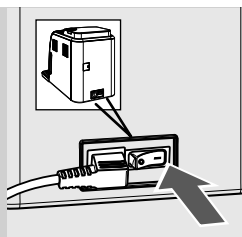

12 Comutați întrerupătorul general în poziția „I” pentru a putea porni aparatul. Ecranul afișează pictograma Stand-By.



Negru

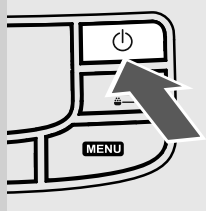

13 Pentru a porni aparatul, apăsați tasta „”. Ecranul indică faptul că este necesară încărcarea circuitului.

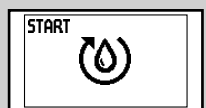

Galben

PRIMA PORNIRE

Înainte de prima folosire, trebuie să se verifice următoarele condiții:

- 1) este necesară încărcarea circuitului;
- 2) aparatul efectuează un ciclu automat de clătire/autocurățire;
- 3) trebuie să se efectueze un ciclu de clătire manual.

Încărcarea circuitului

În timpul acestui proces, apa proaspătă curge în circuitul intern și aparatul se încălzește. Operațiunea durează câteva minute.

- 1** Așezați un recipient sub distribuitor.



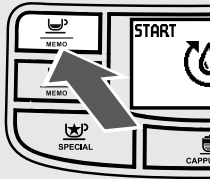

- 2 Apăsați tasta „MEMO” pentru a porni ciclul. Aparatul pornește încărcarea automată a circuitului, eliminând o cantitate redusă de apă prin distribuitor.



Galben

- 3 Bara de sub simbol indică starea de avansare a operației. La sfârșitul procesului, aparatul întrerupe distribuirea în mod automat.

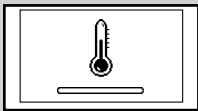

Galben

- 4 În acest moment, ecranul afișează simbolul de încălzire a aparatului.

Ciclul automat de clătire/autocurățire

Odată finalizată încălzirea, aparatul efectuează un ciclu automat de clătire/ autocurățire a circuitelor interne cu apă proaspătă. Operațiunea durează mai puțin de un minut.

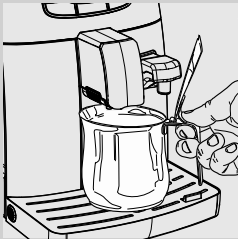

- 5 Așezați un recipient sub distribuitor pentru a colecta cantitatea redusă de apă care se distribuie.



Galben

- 6 Aparatul prezintă afișajul alăturat. Așteptați ca ciclul să se termine în mod automat.



Notă:

apăsați tasta „MEMO” pentru a opri prepararea.

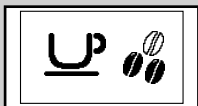

Verde

- 7 După terminarea operațiilor de mai sus, aparatul prezintă afișajul alăturat.

Ciclul de clătire manual

În timpul acestui proces, se activează ciclul de preparare a cafelei și apa proaspătă iese prin distribuitor. Operațiunea durează câteva minute.



1 Așezați un recipient sub distribuitor.

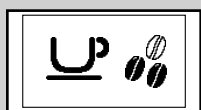

Verde

2 Verificați dacă aparatul prezintă următorul afișaj.

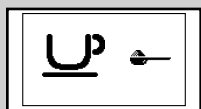

Verde

3 Selectați funcția de infuzare a cafelei premăcinate prin apăsarea tastei „☕”. Aparatul prezintă afișajul alăturat.



Notă:

nu adăugați cafea premăcinată în compartiment.

4 Apăsați tasta „☕ MEMO”. Aparatul începe să distribuie apă.

5 La sfârșitul distribuției, goliți recipientul. Repetați operațiunile de la punctul 1 la punctul 4 de două ori; apoi treceți la punctul 6.

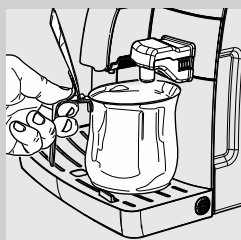

6 Introduceți un recipient sub distribuitorul de apă.

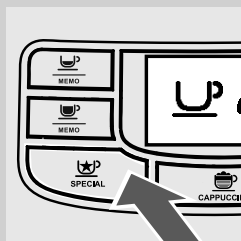

7 Apăsați tasta „☕ SPECIAL”.



Verde

8 Pe ecran se afișează simbolul alăturat.

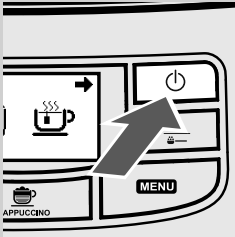

9 Apăsați tasta „⏻” pentru a porni prepararea de apă caldă.

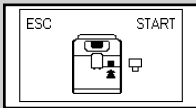

Verde

10 Se afișează simbolul alăturat. Aparatul vă indică să instalați distribuitorul de apă. Asigurați-vă că distribuitorul este poziționat corect. Apăsați „⏻” pentru confirmare. Aparatul începe să distribuie apă caldă.



Roșu

11 Distribuțiți apa până când se afișează simbolul care semnalizează lipsa apei.

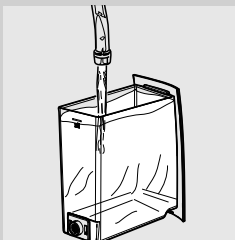

12 La sfârșit, umpleți la loc rezervorul de apă până la nivelul MAX. În acest moment, aparatul este pregătit pentru prepararea cafelei.

**Notă:**

dacă aparatul nu a fost folosit timp de cel puțin două săptămâni, la pornire, se va efectua un ciclu automat de clătire/autocurățire. Trebuie să se efectueze apoi un ciclu de clătire manual și să se prepare o cafea, conform descrierii de mai sus.

Ciclu automat de clătire/autocurățire se activează în mod automat și la pornirea aparatului (cu centrala rece), când aparatul se pregătește să treacă în modul stand-by, după ce s-a apăsat tasta „⏻” (după prepararea unei cafele).

Măsurarea și programarea durității apei

Măsurarea durității apei este foarte importantă pentru a determina frecvența de decalcifiere a aparatului și pentru instalarea filtrului de apă „INTENZA+” (a se vedea capitolul următor pentru detalii ulterioare despre filtrul de apă). Pentru măsurarea durității apei, respectați următoarele instrucțiuni:

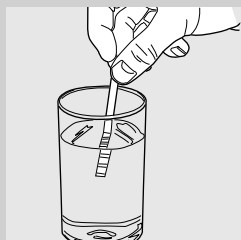

- 1 Scufundați în apă timp de 1 secundă foia testului pentru duritatea apei (furnizat împreună cu aparatul).



Notă:

foia poate fi folosită doar pentru o singură măsurare.

- 2 Așteptați un minut.

- 3 Verificați câte pătrățele își schimbă culoarea în roșu, apoi consultați tabelul.



Notă:

cifrele de pe foia corespund setărilor de reglare a durității apei.

Mai exact:

- 1 = 1 (apă foarte dulce)
- 2 = 2 (apă dulce)
- 3 = 3 (apă dură)
- 4 = 4 (apă foarte dură)

Literele corespund cu marcajele care se află pe baza filtrului de apă „INTENZA+” (a se vedea capitolul următor).

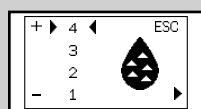
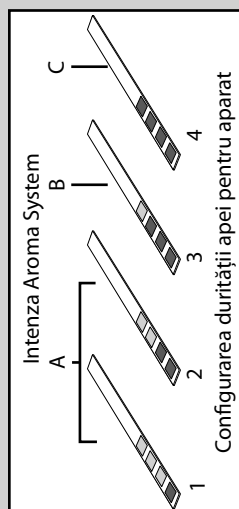

- 4 În acest moment, se pot programa setările de duritate a apei. Apăsați tasta „MENU” și răsfoiți opțiunile apăsând tasta „ ” până când vizualizați următorul simbol.



Notă:

aparatul este furnizat la o setare standard a durității apei, adecvată pentru majoritatea tipurilor de apă.



- 5 Apăsați tasta „ ” pentru a mări valoarea sau tasta „ ” pentru a diminua valoarea.
- 6 Apăsați tasta „ ” pentru a confirma setarea.



Verde

- 7** Apăsați tasta „⏻” pentru a părăsi meniul de programare.

Instalarea filtrului de apă „INTENZA+”

Se recomandă instalarea filtrului de apă „INTENZA+”, care limitează formarea calcarului în interiorul aparatului și care conferă o aromă mai intensă băuturii dvs. espresso.

Filtrul de apă INTENZA+ se comercializează separat. Pentru detalii suplimentare, consultați pagina aferentă produselor de întreținere din aceste instrucțiuni de folosire.

Apa reprezintă un element fundamental la prepararea oricărui espresso și, prin urmare, este foarte important să fie filtrată întotdeauna în mod profesionist. Filtrul de apă „INTENZA+” poate preîntâmpina formarea depunerilor minerale, îmbunătățind calitatea apei.

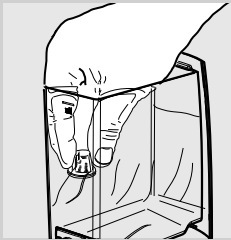

- 1** Scoateți micul filtru alb situat în rezervorul de apă și păstrați-l într-un loc uscat.



- 2** Scoateți filtrul de apă „INTENZA+” din ambalaj, introduceți-l în poziție verticală (cu deschiderea în sus) în apă rece și apăsați ușor pe părțile sale laterale pentru a permite ieșirea bulelor de aer.

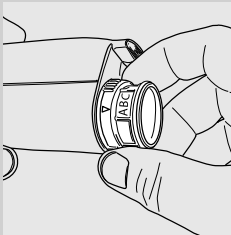

- 3** Configurați filtrul conform măsurărilor efectuate (a se vedea capitolul anterior) și specificate pe baza filtrului:
- A = apă dulce – corespunde cu 1 sau 2 pe foiță
 - B = apă dură (standard) – corespunde cu 3 pe foiță
 - C = apă foarte dură – corespunde cu 4 pe foiță

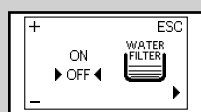
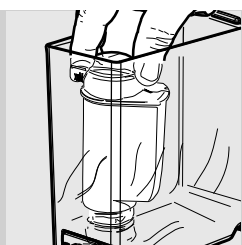

Galben

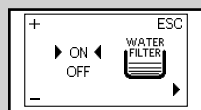

Galben

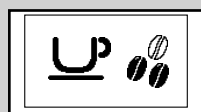

Verde



4 Introduceți filtrul în rezervorul golit de apă. Împingeți până în cel mai jos punct posibil.

5 Umpleți rezervorul de apă cu apă proaspătă și introduceți-l la loc în aparat.

6 Distribuți toată apa aflată în rezervor prin funcția de apă caldă (a se vedea capitolul „Prepararea de apă caldă”).

7 Umpleți din nou rezervorul de apă.

8 Apăsați tasta „**MENU**” și răsfoiți opțiunile apăsând tasta „” până când vizualizați ecranul alăturat.

9 Apăsați tasta „” pentru a selecta „ON” și apoi apăsați tasta „” pentru confirmare.

10 Pentru a ieși, apăsați tasta „”.

În acest fel aparatul este programat pentru a informa utilizatorul că trebuie să înlocuiască filtrul de apă „INTENZA+”.

Înlocuirea filtrului de apă „INTENZA+”

Când trebuie înlocuit filtrul de apă „INTENZA+”, se afișează următorul simbol.

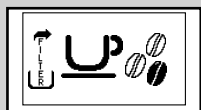

Galben

1 Procedați la înlocuirea filtrului conform descrierii de la capitolul anterior.

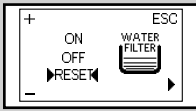

Galben

2 Apăsați tasta „MENU” și răsfoiți opțiunile apăsând tasta „” până când vizualizați următorul simbol.

3 Selectați opțiunea „RESET”. Apăsați tasta „” pentru confirmare.



Verde

4 Pentru a ieși, apăsați tasta „”.

Aparatul este acum programat să gestioneze un filtru nou.

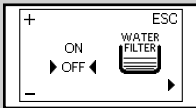

Galben

**Notă:**

atunci când filtrul este deja instalat și doriți să îl demontați, fără a-l înlocui cu alt filtru, selectați opțiunea „OFF”.

Atunci când filtrul de apă „INTENZA+” nu este prezent, introduceți în rezervor micul filtru alb scos anterior.

REGLĂRI

Aparatul permite efectuarea unor reglări, pentru a prepara cea mai bună cafea cu putință.

Saeco Adapting System

Cafeaua este un produs natural și caracteristicile sale pot varia în funcție de origine, amestec și prăjire. Aparatul este dotat cu un sistem de autoreglare, ce permite utilizarea tuturor tipurilor de cafea boabe existente în comerț (necaramelizate).

Aparatul se reglează în mod automat după prepararea câtorva cafele, pentru a optimiza extragerea cafelei în funcție de cât de compactă este cafeaua măcinată.

Reglarea râșniței de cafea din ceramică

Râșnițele din ceramică garantează întotdeauna un grad precis de măcinare pentru orice tip de amestec de cafea și preîntâmpină supraîncălzirea boabelor.

Această tehnologie oferă o conservare totală a aromei, garantând gustul italian veritabil al fiecărei cești de cafea.

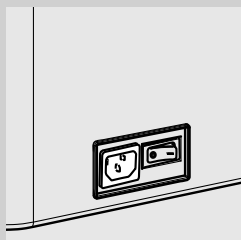

Atenție:

râșnița de cafea din ceramică conține componente mobile, care pot fi periculoase. Așadar, se interzice introducerea degetelor sau a altor obiecte în interiorul acesteia. Reglați râșnița de cafea din ceramică folosind exclusiv cheia de reglare a gradului de măcinare. Înainte de a interveni, pentru orice fel de motiv, în interiorul compartimentului pentru cafea boabe, opriți aparatul prin apăsarea tastei ON/OFF și scoateți ștecherul din priza electrică.

Râșnițele de cafea din ceramică pot fi reglate pentru a adapta gradul de măcinare al cafelei la preferințele dumneavoastră personale.



Atenție:

manivela de reglare a gradului de măcinare, dispusă în interiorul compartimentului pentru cafea boabe, trebuie să fie rotită numai atunci când râșnița de cafea din ceramică este în funcțiune.

Această reglare se poate efectua rotind manivela de reglare a gradului de măcinare, amplasată în interiorul compartimentului pentru cafea boabe, folosind cheia de reglare din dotare.

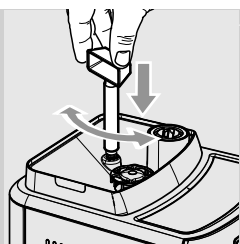

- 1** Apăsați și rotiți manivela de reglare a gradului de măcinare până când face câte un clic. Diferența de gust va fi perceptibilă după prepararea a 2-3 espresso.

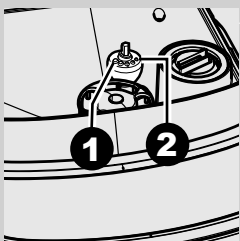

- 2** Marcajele amplasate în interiorul compartimentului pentru cafea boabe indică gradul de măcinare setat. Se pot seta 5 grade de măcinare diferite, care variază de la:

1 - măcinare grosieră: gust mai slab, pentru amestecuri prăjite, de culoare închisă;

la

2 - măcinare fină: gust mai intens, pentru amestecuri prăjite, de culoare deschisă.

Setând râșnița de cafea din ceramică la un grad de măcinare mai fină, gustul cafelei va fi mai intens. Pentru o cafea cu un gust mai puțin intens, setați râșnița de cafea din ceramică la un grad de măcinare mai grosier.

Reglarea aromei (intensitatea cafelei)

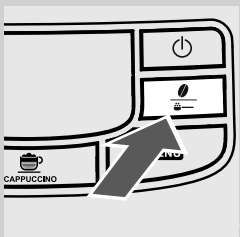

Selecționați amestecul dumneavoastră preferat de cafea și reglați cantitatea de cafea de măcinat în funcție de gusturile personale. De asemenea, se poate selecta funcția de cafea premăcinată.

Notă:

selecția trebuie efectuată înainte de alegerea cafelei.

Apăsând tasta „”, sunt posibile patru selecții.

La fiecare apăsare a tastei „” aroma se modifică cu un grad, conform cantității selectate:

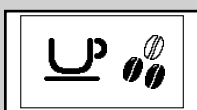

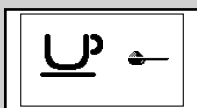

Verde



Verde

 = aromă slabă

 = aromă medie

 = aromă intensă

 = cafea premăcinată

Reglarea distribuitorului

Înălțimea distribuitorului poate fi reglată pentru a se adapta mai bine la dimensiunea ceștilor pe care doriți să le folosiți.

Pentru a efectua reglarea, ridicați sau coborâți manual distribuitorul, poziționând degetele după cum se arată în figură.

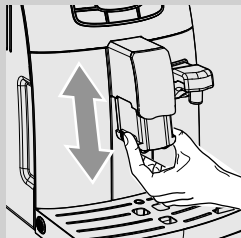

Pozițiile recomandate sunt:
Pentru utilizarea de cești mici;



Pentru utilizarea de cești mari.





Sub distribuitor se pot așeza două căni/cești pentru prepararea simultană a două cafele.



Reglarea cantității de cafea din ceașcă

Aparatul permite reglarea cantității de cafea preparate, în funcție de gusturile personale și/sau de dimensiunile cănilor/ceștilor.

La fiecare apăsare a tastei „” sau a tastei „”, aparatul infuzează o cantitate programată de cafea. Fiecare tastă este asociată cu o preparare; aceasta poate fi făcută în mod individual.

Procedura descrisă în continuare indică modul de programare a tastei „”.

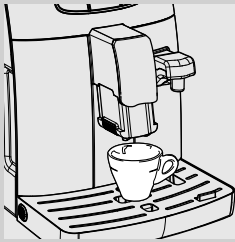

- 1 Așezați o ceșcuță sub distribuitor.





Verde

- 2 Țineți apăsată tasta „” până când apare simbolul „**MEMO**”. Eliberați tasta. În acest moment aparatul este în curs de programare. Aparatul pornește prepararea cafelei.





Verde

- 3 Când apare simbolul „**STOP**”, apăsați tasta „” de îndată ce se obține cantitatea de cafea dorită.

În acest moment, tasta „” este programată; la fiecare apăsare, aparatul va prepara aceeași cantitate de espresso programată.



Notă:

Urmați aceeași procedură pentru programarea tastei cafea „”.
Folosiți întotdeauna tasta „” pentru a întrerupe prepararea cafelei după obținerea cantității dorite, precum și în timpul programării tastei cafea „”.

PREPARAREA DE CAFEA ȘI ESPRESSO

Înainte de prepararea cafelei, verificați dacă lipsesc semnalele pe ecran și verificați ca rezervorul de apă și compartimentul de cafea boabe să fie pline.

Prepararea de cafea și espresso cu cafea boabe

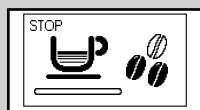
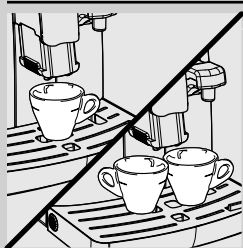

Verde



Verde

1 Așezați 1 sau 2 ceșcuțe sub distribuitor.

2 Pentru a prepara un espresso sau o cafea, apăsați tasta „☕” pentru a selecta aroma dorită.

3 Apăsați tasta „☕ MEMO” pentru a obține un espresso sau tasta „☕ MEMO” pentru o cafea.

4 Pentru a prepara 1 espresso sau 1 cafea, apăsați tasta dorită o singură dată. Se afișează simbolul alăturat.

5 Pentru a prepara 2 espresso sau 2 cafele, apăsați tasta dorită de două ori consecutiv. Se afișează simbolul alăturat.



Notă:

În această modalitate de funcționare, aparatul procedează automat la măcinarea și dozarea cantității corecte de cafea. Prepararea a două cafele espresso necesită două cicluri de măcinare și două cicluri de infuzare efectuate în mod automat de aparat.

6 După ce s-a efectuat ciclul de preinfuzare, cafeaua începe să iasă prin distribuitor.

7 Infuzarea cafelei se întrerupe automat atunci când se ajunge la nivelul programat; este oricum posibilă întreruperea infuzării înainte, prin apăsarea tastei „☕ MEMO”.

Prepararea de cafea și espresso cu cafea premăcinată

Această funcție permite folosirea cafelei premăcinate și decafeinizate.

Cu funcția de cafea premăcinată, se poate infuza câte o singură cafea pe rând.



Verde



1 Apăsăți tasta „☕” pentru a selecta funcția de cafea premăcinată.

2 Ridicați capacul compartimentului și adăugați o măsură de cafea premăcinată. Utilizați numai măsura furnizată împreună cu aparatul, apoi închideți capacul compartimentului de cafea premăcinată.



Atenție:

vărsați în compartimentul de cafea premăcinată numai cafea premăcinată. Introducerea altor substanțe și obiecte poate cauza deteriorări grave ale aparatului. Aceste deteriorări nu sunt acoperite de garanție.

3 Apăsăți tasta „☕ MEMO” pentru a obține un espresso sau tasta „☕ MEMO” pentru o cafea. Porniște ciclul de infuzare.

4 După ce s-a efectuat ciclul de preinfuzare, cafeaua începe să iasă prin distribuitor.

5 Infuzarea cafelei se întrerupe automat atunci când se ajunge la nivelul programat; este oricum posibilă întreruperea infuzării înainte, prin apăsarea tastei „☕ MEMO”.

La sfârșitul preparării, aparatul revine la meniul principal.

Pentru a prepara alte cafele cu cafea premăcinată, repetați operațiunile descrise anterior.



Notă:

dacă nu se varsă cafea premăcinată în compartiment, se va distribui numai apă.

Dacă doza este excesivă sau dacă se varsă 2 sau mai multe măsuri, aparatul nu prepară produsul și cafeaua măcinată va fi descărcată în sertarul de colectare a zațului.

CARAFĂ DE LAPTE

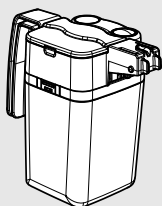

Acest capitol ilustrează modul de utilizare a carafei de lapte pentru prepararea de cappuccino sau lapte cald.



Notă:

Înainte de utilizarea carafei de lapte, procedați la curățarea sa riguroasă, după cum se descrie în capitolul „Curățare și întreținere”.

Se recomandă să fie umplută cu lapte rece (circa 5 °C). Așezați carafa la loc în frigider după utilizare. NU păstrați laptele afară din frigider pe o perioadă mai mare de 15 minute.



Atenție:

utilizați-o exclusiv cu lapte sau apă pentru curățare.

Umplerea carafei de lapte

Carafa de lapte poate fi umplută înainte sau în timpul utilizării.

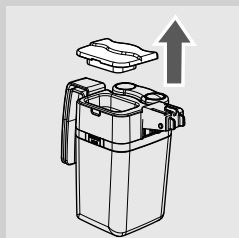

1 Ridicați capacul carafei conform ilustrației din figură.



2 Vărsați laptele în carafă: laptele trebuie să fie între nivelul minim (MIN) și nivelul maxim (MAX) indicate pe carafă.

3 Carafa de lapte este gata de utilizare.

Introducerea carafei de lapte

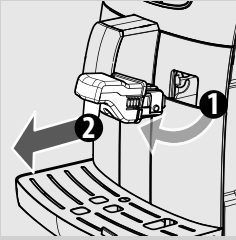

- 1** Dacă este instalat, scoateți distribuitorul de apă conform ilustrației din figura:
- Apăsați pe cele două taste laterale pentru a debloca distribuitorul și ridicați-l ușor;
 - Trageți de distribuitor pentru a-l scoate.

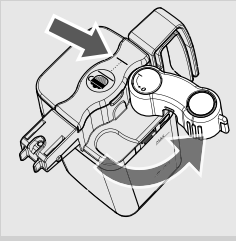

- 2** Deschideți distribuitorul carafei rotindu-l în sens antiorar până când face clic pe poziție.

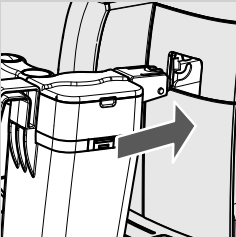

- 3** Înclinați ușor carafa de lapte și introduceți partea anterioară în ghidajele aparatului.

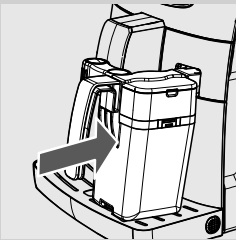

- 4** Introduceți carafa în ghidaje până la capăt.

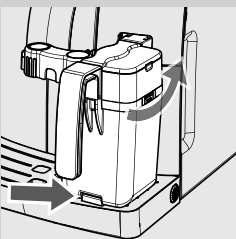

- 5** Apăsați și rotiți carafa în jos, până când o prindeți de cuva de colectare a picăturilor.
Nu introduceți carafa forțat.

Scoaterea carafei de lapte

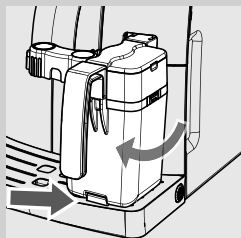

- 1 Rotiți carafa în sus până la detașarea de la sine a inserției amplasate în cuva de colectare a picăturilor.

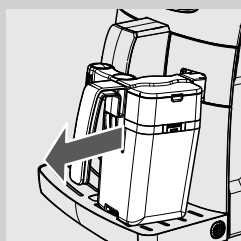

- 2 Depărtați-o de aparat până când se extrage complet.
- 3 Închideți distribuitorul carafei rotindu-l în sens orar.

Golirea carafei de lapte

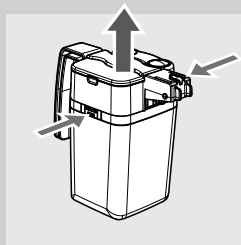

- 1 Apăsați tastele de detașare pentru a scoate capacul.



- 2 Ridicați capacul. Goliți carafa de lapte și curățați-o cu grijă.



Notă:

după fiecare utilizare, curățați carafa de lapte conform descrierii din capitolul „Curățare și întreținere”.

PREPARAREA UNUI CAPPUCCINO

**Atenție:**

pericol de arsuri! La începutul distribuției, pot apărea stropi mici de lapte și abur. Pericol de arsuri! Așteptați până la sfârșitul ciclului pentru a scoate carafa de lapte.

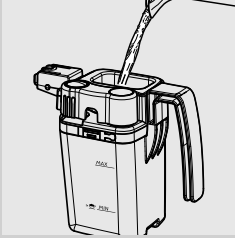

- 1 Umpleți carafa cu lapte. Laptele trebuie să fie între nivelul minim (MIN) și nivelul maxim (MAX) indicate pe carafă.

**Notă:**

folosiți lapte rece (~5 °C / 41 °F) cu conținut proteic de minimum 3% pentru a obține un cappuccino de înaltă calitate. Se poate folosi atât lapte integral, cât și lapte degresat, în funcție de preferințele personale.

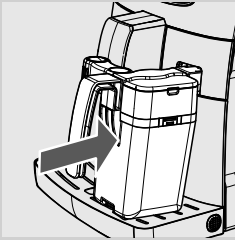

- 2 Deschideți distribuitorul carafei și introduceți carafa în aparat.

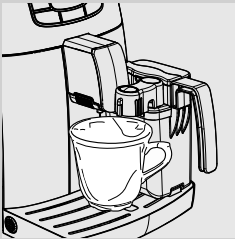

- 3 Așezați o ceșcuță sub distribuitor.

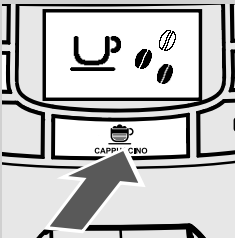

- 4 Apăsați tasta  "CAPPUCCINO" pentru a porni prepararea.

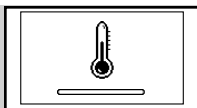

Galben

5 Aparatul necesită o perioadă de preîncălzire în timpul căreia este afișat simbolul alăturat.



Verde

6 Când se afișează simbolul alăturat, aparatul prepară lapte. Pentru a opri prepararea, apăsați tasta „MEMO”.



Verde

7 După terminarea preparării spumei de lapte, aparatul infuzează cafeaua. Pentru a opri prepararea, apăsați tasta „MEMO”.

**Notă:**

după utilizarea carafei de lapte, procedați la curățarea sa conform descrierii din capitolul „Curățare și întreținere”.

Se poate prepara un cappuccino cu cafea premăcinată. Apăsați tasta „MEMO” pentru a selecta cafeaua premăcinată și vărsați-o în compartiment.

Reglarea cantității de cappuccino din ceașcă

La fiecare apăsare a tastei „CAPPUCCINO”, aparatul distribuie în ceașcă o cantitate prestabilită de cappuccino.

Aparatul permite reglarea cantității de cappuccino preparat, în funcție de gusturile personale și de dimensiunile cănilor/ceștilor.

1 Umpleți carafa cu lapte și introduceți-o în aparat.

2 Așezați o ceșcuță sub distribuitor.



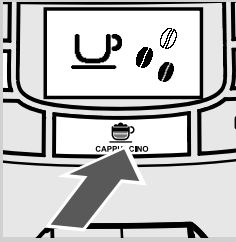

- 3** Țineți apăsată tasta „” până când se afișează simbolul „MEMO” pe ecran, apoi eliberați tasta. În acest moment aparatul este în curs de programare.

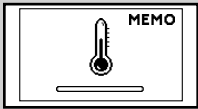

Galben

- 4** Aparatul necesită o perioadă de preîncălzire în timpul căreia este afișat simbolul alăturat.





Verde

- 5** Atunci când aparatul afișează simbolul alăturat, începe prepararea spumei de lapte în ceașcă. Atunci când se obține cantitatea dorită, apăsați tasta „”.



Verde

- 6** După terminarea preparării spumei de lapte, aparatul începe prepararea cafelei. Atunci când se obține cantitatea dorită, apăsați tasta „”.

În acest moment, tasta „” este programată. La fiecare apăsare, aparatul prepară aceeași cantitate de cappuccino deja programată.

PREPARAREA DE LAPTE CALD



Atenție:

pericol de arsuri! La începutul distribuției, pot apărea stropi mici de lapte și abur. Pericol de arsuri!

Așteptați până la sfârșitul ciclului pentru a scoate carafa de lapte.



- 1 Umpleți carafa cu lapte. Laptele trebuie să fie între nivelul minim (MIN) și nivelul maxim (MAX) indicate pe carafă.



Notă:

folosiți lapte rece (~5 °C / 41 °F) cu conținut proteic de minimum 3% pentru a obține un cappuccino de înaltă calitate. Se poate folosi atât lapte integral, cât și lapte degresat, în funcție de preferințele personale.

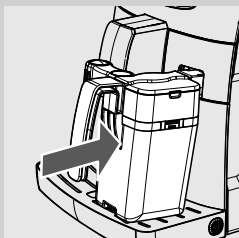

- 2 Deschideți distribuitorul cafelei și introduceți carafa în aparat.



- 3 Așezați o ceșcuță sub distribuitor.



Verde

- 4 Apăsați tasta „ SPECIAL”. Pe ecran se afișează simbolul alăturat.

- 5 Apăsați tasta „ MEMO” pentru a selecta laptele cald.

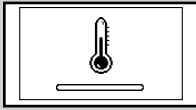

Galben

- 6** Aparatul necesită o perioadă de preîncălzire în timpul căreia este afișat simbolul alăturat.



Verde

- 7** Aparatul distribuie o cantitate predefinită de lapte cald în ceașcă. Pentru a opri prepararea, apăsați tasta „MEMO”.

**Notă:**

după utilizarea carafei de lapte, procedați la curățarea sa conform descrierii din capitolul „Curățare și întreținere”.

Reglarea cantității de lapte cald din ceașcă

De fiecare dată când se selectează această funcție, aparatul distribuie în ceașcă o cantitate prestabilită de lapte cald. Aparatul permite reglarea cantității de lapte cald în funcție de gusturile personale și de dimensiunile cănilor/ceștilor.

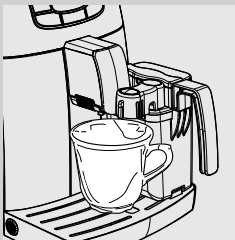

- 1** Umpleți carafa cu lapte și introduceți-o în aparat.

- 2** Așezați o ceșcuță sub distribuitor.



Verde

- 3** Apăsați tasta „SPECIAL”. Pe ecran se afișează simbolul alăturat.

- 4** Țineți apăsată tasta „MEMO” pentru a selecta laptele cald până când se afișează simbolul „MEMO” pe ecran, apoi eliberați tasta. În acest moment aparatul este în curs de programare.

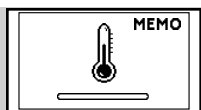

Galben

- 5** Aparatul necesită o perioadă de preîncălzire în timpul căreia este afișat simbolul alăturat.



Verde

- 6** Atunci când se obține cantitatea dorită de lapte cald, apăsați tasta „MEMO”.

În acest moment, tasta „lapte cald” este programată. La fiecare apăsare, aparatul prepară aceeași cantitate de lapte cald programată.

PREPARAREA DE APĂ CALDĂ



Atenție:
pericol de arsuri! La începutul distribuției, pot apărea stropi de apă caldă și abur. Pericol de arsuri! Așteptați până la sfârșitul ciclului pentru a scoate distribuitorul de apă.

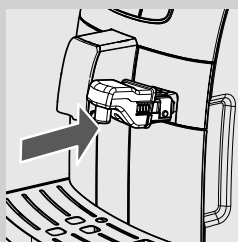

- 1** Înclinați ușor distribuitorul de apă și introduceți-l până la capăt în ghidajele aparatului.

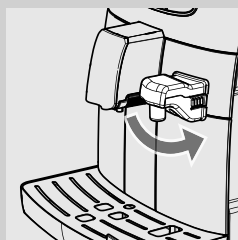

- 2** Apăsați și rotiți distribuitorul de apă în jos, până când îl prindeți de aparat, conform figurii.





3 Introduceți un recipient sub distribuitorul de apă caldă.

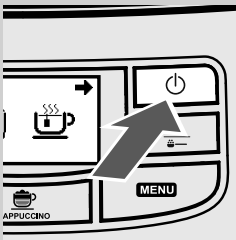

Verde

4 Apăsați tasta „”. Pe ecran se afișează simbolul alăturat.



5 Apăsați tasta „” pentru a porni prepararea.

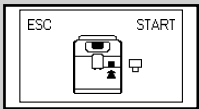

Verde

6 Se afișează simbolul alăturat. Aparatul vă indică să instalați distribuitorul de apă. Asigurați-vă că distribuitorul este poziționat corect. Apăsați „” pentru confirmare. Aparatul începe să distribuie apă caldă.

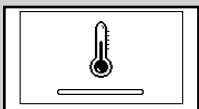

Galben

7 Aparatul necesită o perioadă de preîncălzire în timpul căreia este afișat simbolul alăturat.



Verde

- 8** Vărsați cantitatea dorită de apă caldă. Pentru a întrerupe procedura de preparare de apă caldă, apăsați tasta „MEMO”.

CURĂȚARE ȘI ÎNTREȚINERE

Curățarea zilnică a aparatului



Avertisment:

curățarea și întreținerea la timp a aparatului sunt esențiale pentru a prelungi ciclul de viață. Aparatul dumneavoastră este expus continuu la umiditate, cafea și calcar!

Acest capitol descrie în detaliu ce operațiuni trebuie să fie efectuate și la ce frecvență. Dacă nu se efectuează aceste operațiuni, aparatul dumneavoastră va înceta să mai funcționeze corect. Acest tip de reparație NU este acoperit de garanție.



Notă:

- Folosiți pentru curățarea aparatului o cârpă moale și umedă.
- Nu spălați în mașina de spălat vase componentele demontabile.
- Nu scufundați aparatul în apă.
- Nu utilizați alcool, solvenți și/sau obiecte abrazive pentru a curăța aparatul.
- Nu uscați aparatul și/sau componentele sale în cuptorul cu microunde și/sau într-un cuptor obișnuit.

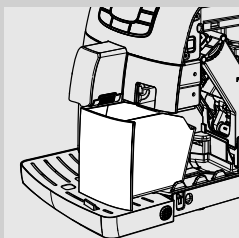

- 1** În fiecare zi, cu aparatul pornit, goliți și curățați sertarul de colectare a zațului.

Intervențiile ulterioare de întreținere pot fi efectuate doar cu aparatul oprit și deconectat de la rețeaua de alimentare cu energie electrică.

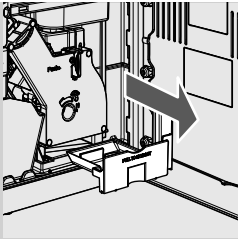

- 2** Goliți și curățați sertarul de colectare a cafelei din interiorul aparatului. Deschideți ușa de serviciu, scoateți sertarul și goliți-l de resturile de cafea.

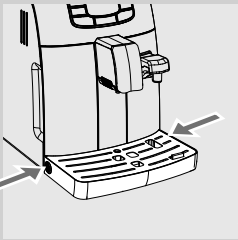

- 3** Goliți și spălați cuva de colectare a picăturilor:

- apăsați butoanele laterale pentru a scoate cuva.
- scoateți cuva de colectare a picăturilor.

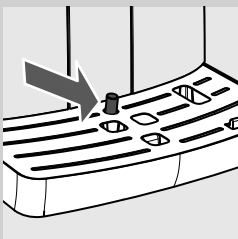
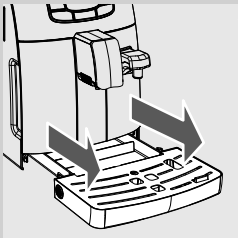

Notă:

efecțuați această operațiune și atunci când indicatorul de nivel pentru cuva de colectare a picăturilor este ridicat.

Curățarea zilnică a rezervorului de apă

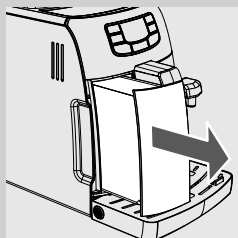

- 1** Scoateți micul filtru alb sau filtrul de apă INTENZA+ (dacă există) din rezervor și spălați-l cu apă proaspătă.
- 2** Puneți la loc micul filtru alb sau filtrul de apă INTENZA+ (dacă există) în locul său exercitând o presiune ușoară combinată cu o rotire ușoară.
- 3** Umpleți rezervorul cu apă proaspătă.

Curățarea zilnică a carafei de lapte

Este important să se curețe carafa de lapte în fiecare zi sau după fiecare utilizare, pentru a menține igiena și pentru a asigura prepararea unei spume de lapte cu consistență perfectă.

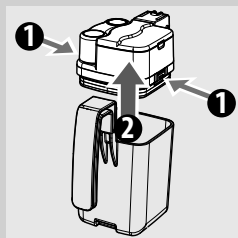

- 1** Apăsați tastele de detașare și scoateți capacul.

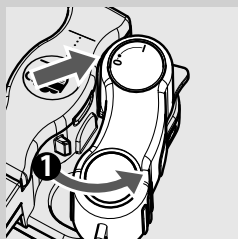

- 2** Rotiți distribuitorul de lapte până la marcajul (●).

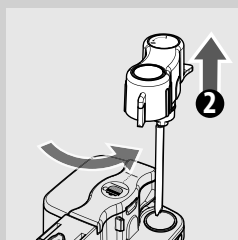

- 3** Ridicați distribuitorul pentru a-l extrage din capacul carafei.
- 4** Spălați distribuitorul cu apă proaspătă.
- 5** Așezați la loc distribuitorul pe capacul carafei.

Curățarea săptămânală a aparatului

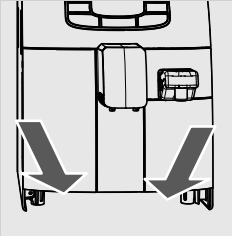

- 1 Curățați locașul cuvei de colectare a picăturilor.

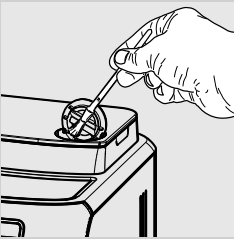

- 2 Curățați compartimentul de cafea premăcinată cu pensula din dotare.

Curățarea săptămânală a carafei de lapte

Curățarea săptămânală este completă deoarece elimină eventualele reziduuri de lapte din distribuitor.

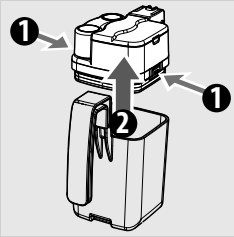

- 1 Apăsați tastele de detașare și scoateți capacul.

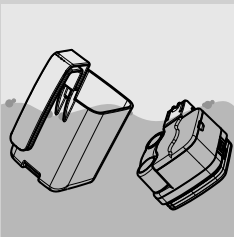

- 2 Clătiți capacul și carafa de lapte cu apă proaspătă. Îndepărtați toate reziduurile de lapte.

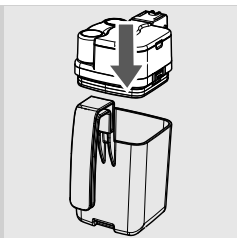

3 Montați capacul pe carafa de lapte, asigurându-vă că este fixat bine.

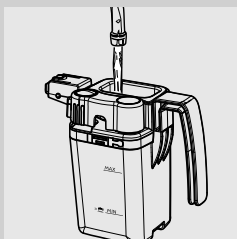

4 Scoateți partea superioară și umpleți carafa de lapte cu apă proaspătă până la nivelul MAX.

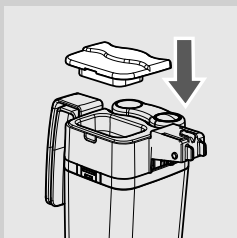

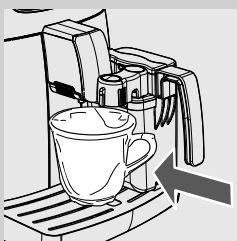

5 Reașezați partea superioară pe carafa de lapte.



6 Deschideți distribuitorul carafei de lapte și introduceți carafa în aparat.

7 Așezați un recipient sub distribuitor.



8 Apăsați tasta „”. Pe ecran se afișează simbolul alăturat. Apăsați tasta „” pentru a selecta laptele cald.

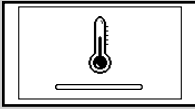

Galben

9 Aparatul necesită o perioadă de preîncălzire în timpul căreia este afișat simbolul alăturat.



Verde

10 La sfârșitul preparării, spălarea este încheiată. Scoateți carafa de lapte și goliți-o.

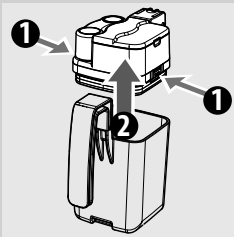

11 Apăsați tastele de detașare și scoateți capacul.

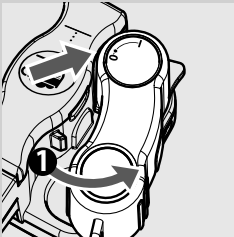

12 Rotiți distribuitorul carafei de lapte până la marcajul (●).

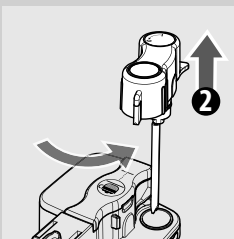

13 Ridicați distribuitorul pentru a-l extrage din capacul carafei. Distribuitorul carafei de lapte este format din șase piese care trebuie să fie demontate. Fiecare piesă este identificată cu litere majuscule (A-E) ilustrate în continuare în imaginile aferente diverselor faze.

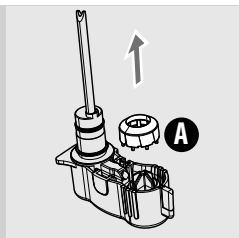

14 Scoateți inelul (A) din distribuitorul cafelei de lapte.

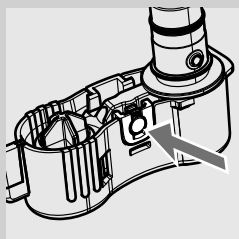

15 Apăsați butonul indicat de săgeată pentru a debloca capacul.

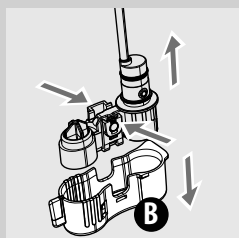

16 Separați capacul (B) de distribuitorul cafelei de lapte, apăsând în jos și exercitând o presiune ușoară pe părțile laterale.

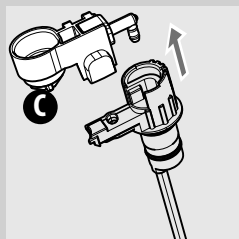

17 Desfaceți dispozitivul de spumare a laptelui (C) trăgându-l în sus.

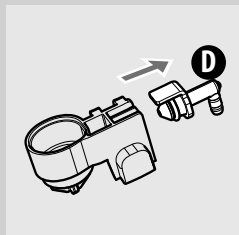

18 Desfaceți racordul (D) dispozitivului de spumare a laptelui, trăgându-l în exterior.

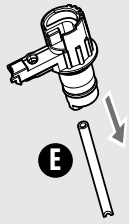

19 Scoateți duza de aspirare (E).

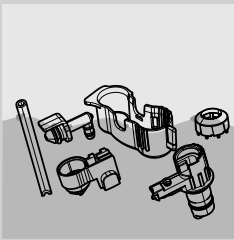

20 Spălați bine toate componentele cu apă caldă.



Notă:

se pot spăla componentele și în mașina de spălat vase.

21 Montați la loc toate componentele în ordine inversă.



Notă:

după cum s-a ilustrat la punctul (13), distribuitorul poate fi introdus în capac numai atunci când se află în punctul (●).

Curățarea săptămânală a grupului de infuzare

Grupul de infuzare trebuie să fie curățat de fiecare dată când se umple compartimentul pentru cafea boabe sau cel puțin o dată pe săptămână.

1 Opriți aparatul apăsând tasta „” și scoateți ștecherul din priza electrică.

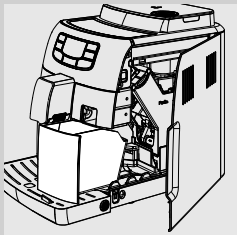

2 Scoateți sertarul de colectare a zațului. Deschideți ușa de serviciu.

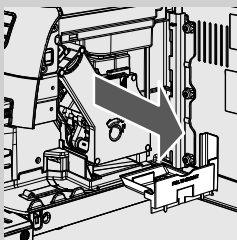

3 Scoateți sertarul de colectare a cafelei și curățați-l.

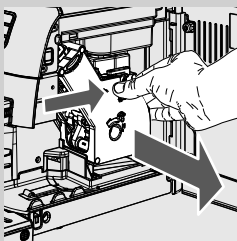

4 Pentru a extrage grupul de infuzare, apăsați tasta «PUSH» trăgând de mâner.

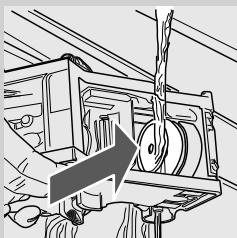

5 Spălați bine grupul de infuzare cu apă proaspătă și caldă; spălați cu grijă filtrul superior.

! **Avertisment:**
nu utilizați detergenți sau săpun pentru a curăța grupul de infuzare.

6 Lăsați grupul de infuzare să se usuce complet la aer.

7 Curățați bine partea interioară a aparatului, folosind o cârpă moale și umezită cu apă.

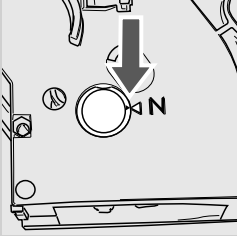

8 Asigurați-vă că grupul de infuzare se află în poziție de repaus; cele două marcaje trebuie să coincidă. În caz contrar, efectuați operațiunea descrisă la punctul (9).

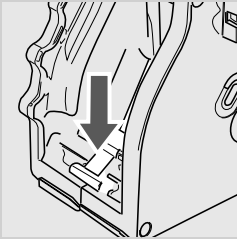

9 Apăsăți ușor maneta în jos până când atinge baza grupului de infuzare și până când corespund cele două marcaje de pe partea laterală a grupului.

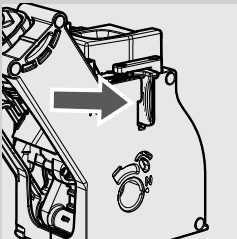

10 Asigurați-vă că cupla de fixare a grupului de infuzare se află în poziție corectă; pentru a verifica poziția sa, apăsați cu forță tasta „PUSH” până când se fixează pe poziție. Asigurați-vă că această cuplă de fixare se află în poziția superioară, până la capăt. În caz contrar, încercați din nou.

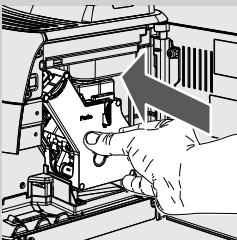

11 Introduceți din nou grupul de infuzare în locaș până când se fixează, fără a apăsa pe tasta „PUSH”.

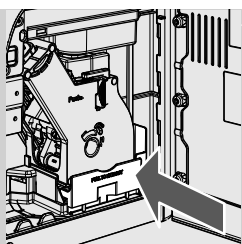

12 Introduceți sertarul de colectare a cafelei și închideți ușa de serviciu.

13 Introduceți sertarul de colectare a zațului.

Curățarea lunară a carafei de lapte

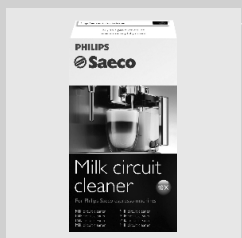

Ciclul de curățare lunară prevede utilizarea sistemului de curățare a circuitului de lapte „Saeco Milk Circuit Cleaner”, pentru eliminarea eventualelor reziduuri de lapte din circuit. „Saeco Milk Circuit Cleaner” se comercializează separat. Pentru detalii suplimentare, consultați pagina aferentă produselor de întreținere.



Atenție:
pericol de arsuri! La începutul distribuției, pot apărea stropi mici de apă caldă și abur. Pericol de arsuri! Așteptați până la sfârșitul ciclului pentru a scoate carafa de lapte.



Notă:
Înainte de a începe procedura, asigurați-vă că rezervorul de apă este plin până la nivelul MAX.

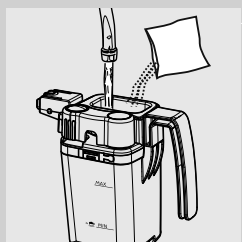

1 Umpleți carafa de lapte cu apă până la nivelul maxim (MAX).

2 Vărsați produsul de curățare în carafa de lapte și așteptați să se dizolve complet.

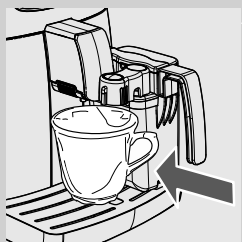



3 Introduceți carafa de lapte în aparat.

4 Așezați un recipient sub distribuitor.



Verde

- 5** Apăsați tasta „”. Pe ecran se afișează simbolul alăturat. Apăsați tasta „” pentru a selecta laptele cald.

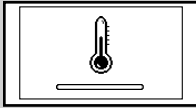

Galben

- 6** Aparatul necesită o perioadă de preîncălzire în timpul căreia este afișat simbolul alăturat.



Verde

- 7** La sfârșitul distribuției, repetați operațiunile de la punctul 5 până la punctul 8, până când se golește complet carafa.



Atenție:
nu ingerați soluția distribuită în timpul procesului.

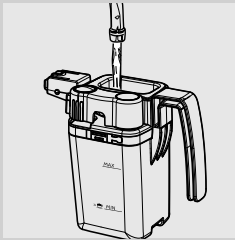

- 8** Scoateți carafa de lapte și recipientul din aparat.

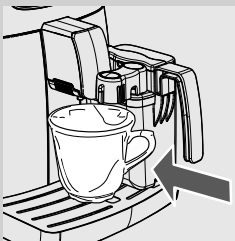

- 9** Clățiți și umpleți carafa de lapte cu apă potabilă proaspătă până la nivelul MAX.



- 10** Introduceți carafa de lapte în aparat și amplasați un recipient sub distribuitor pentru a porni ciclul de clătire.



Verde

- 11** Apăsați tasta „”. Pe ecran se afișează simbolul alăturat. Apăsați tasta „” pentru a selecta laptele cald.

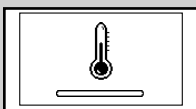

Galben

- 12** Aparatul necesită o perioadă de preîncălzire în timpul căreia este afișat simbolul alăturat.



Verde

- 13** La sfârșitul distribuției, repetați operațiunile de la punctul 12 până la punctul 15, până când se goleşte complet carafa.
- 14** Scoateți carafa de lapte și recipientul din aparat. Repetați operațiunile de la punctul 10 până la punctul 16.
- 15** Demontați și spălați carafa de lapte conform descrierii din capitolul „Curățarea săptămânală a cafelei de lapte”.

Lubrifierea lunară a grupului de infuzare

Lubrificați grupul de infuzare după aproximativ 500 de preparări de cafea sau o dată pe lună.

Lubrifiantul Saeco pentru lubrifierea grupului de infuzare se poate achiziționa separat. Pentru detalii suplimentare, consultați pagina aferentă produselor de întreținere din aceste instrucțiuni de folosire.

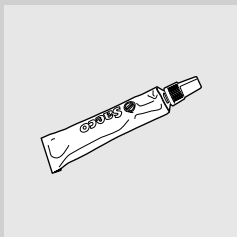

Avertisment:

Înainte de a lubrifia grupul de infuzare, curățați-l cu apă proaspătă și lăsați-l să se usuce conform explicațiilor din capitolul „Curățarea săptămânală a grupului de infuzare”.

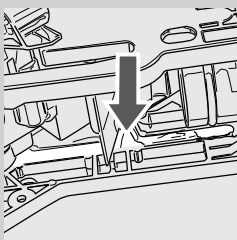
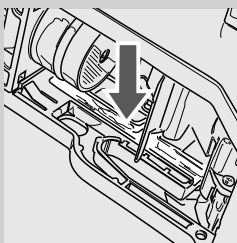

- 1** Aplicați lubrifiantul în mod uniform și pe ambele ghidaje laterale.

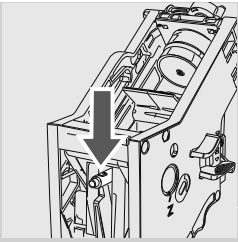

2 Lubrifiați și axul.

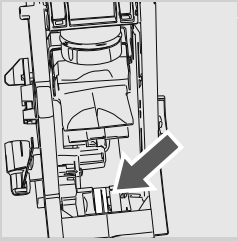

3 Introduceți grupul de infuzare în locaș până când se fixează cu un clic pe poziție (a se vedea capitolul „Curățarea săptămânală a grupului de infuzare”). Introduceți sertarul de colectare a cafelei.

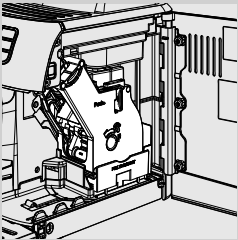

4 Închideți ușa de serviciu. Introduceți sertarul de colectare a zațului.

Curățarea lunară a grupului de infuzare cu capsule degresante



Pe lângă curățarea săptămânală, se recomandă efectuarea acestui ciclu de curățare cu capsule degresante după aproximativ 500 de cești de cafea sau o dată pe lună. Această operațiunea completează procesul de întreținere a grupului de infuzare.

Capsulele degresante se comercializează separat. Pentru detalii suplimentare, consultați pagina aferentă produselor de întreținere din aceste instrucțiuni de folosire.



Avertisment:

capsulele degresante sunt indicate exclusiv pentru curățare și nu au funcție de decalcifiere. Pentru decalcifiere, utilizați decalcifiantul Saeco urmând procedura descrisă în capitolul „Decalcifiere”.



- 1 Așezați un recipient sub distribuitor.

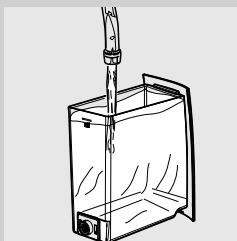

- 2 Asigurați-vă că umpleți rezervorul de apă cu apă proaspătă până la nivelul „MAX”.

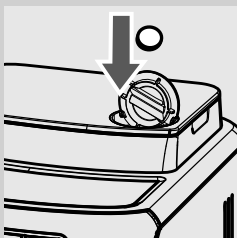

- 3 Introduceți o capsulă degresantă în compartimentul de cafea premăcinată.

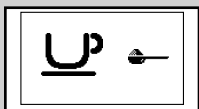

Verde

- 4 Apăsăți tasta „” o dată sau de mai multe ori pentru a selecta funcția de cafea premăcinată. Nu adăugați cafea măcinată.

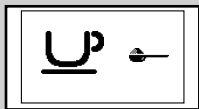
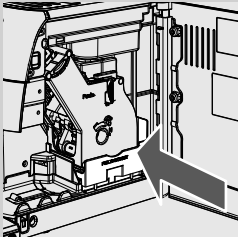
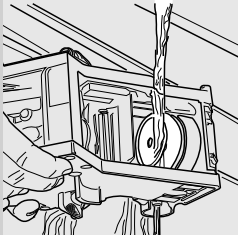
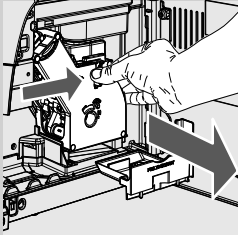

Verde

- 5** Apăsați tasta „☕
MEMO” pentru a porni un ciclu de infuzare a cafelei.
- 6** Așteptați ca aparatul să termine automat distribuirea.
- 7** Apăsați tasta „⏻” pentru a opri aparatul și lăsați soluția să acționeze timp de circa 15 minute. Goliți recipientul și introduceți-l la loc pe poziție.
- 8** Porniți aparatul și așteptați până la finalizarea ciclului de clătire.
- 9** Scoateți sertarul de colectare a zațului și deschideți ușa de serviciu. Îndepărtați sertarul de colectare a cafelei și grupul de infuzare.
- 10** Spălați bine grupul de infuzare cu apă proaspătă.
- 11** După ce ați clătit grupul de infuzare, introduceți-l la loc în locaș până când „face clic pe poziție (a se vedea capitolul „Curățarea săptămânală a grupului de infuzare”). Introduceți sertarul de colectare a cafelei și sertarul de colectare a zațului. Închideți ușa de serviciu.
- 12** Apăsați tasta „☕
MEMO” pentru a selecta funcția de cafea premăcinată. Nu vărsați cafea în compartimentul de cafea premăcinată.
- 13** Apăsați tasta „☕
MEMO” pentru a porni un ciclu de infuzare a cafelei.
- 14** Repetați operațiunile de la punctul 12 până la punctul 13 de două ori. Goliți recipientul.
- 15** Pentru curățarea cuvei de colectare a picăturilor, așezați în interiorul acesteia o pastilă degresantă și umpleți-o cu apă caldă până la 2/3 din capacitatea sa. Lăsați soluția de curățare să acționeze timp de aproximativ 30 de minute, apoi clătiți cu apă din abundență.

Curățarea lunară a compartimentului pentru cafea boabe

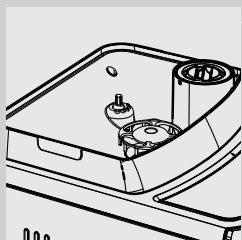

Curățați cu o cârpă umedă compartimentul pentru cafea boabe o dată pe lună, atunci când este gol, pentru a îndepărta substanțele uleioase de cafea. Umpleți-l apoi din nou cu cafea boabe.

DECALCIFIERE

Procesul de decalcifiere durează aproximativ 35 de minute.

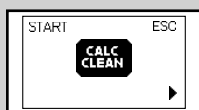

Galben

În timpul utilizării, în interiorul aparatului se formează calcar, care trebuie să fie îndepărtat în mod regulat; în caz contrar, circuitul hidraulic și circuitul de cafea se pot înfunda. Aparatul va indica momentul în care este necesară efectuarea decalcifierii. Dacă afișajul aparatului indică simbolul CALC CLEAN, trebuie să se efectueze decalcifierea.



Avertisment:

dacă nu se efectuează această operațiune, aparatul va înceta să mai funcționeze corect; în acest caz, reparația NU este acoperită de garanție.



Utilizați exclusiv decalcifiantul Saeco, formulat special pentru a optimiza performanța aparatului. Decalcifiantul SAECO se comercializează separat. Pentru detalii suplimentare, consultați pagina aferentă produselor de întreținere din aceste instrucțiuni de folosire.



Atenție:

nu ingerați soluția de decalcifiere și produsele distribuite până la finalizarea ciclului. Nu folosiți în niciun caz oțetul ca decalcifiant.



Notă:

nu opriți aparatul în timpul ciclului de decalcifiere. În caz contrar, efectuați din nou ciclul de la capăt.

Pentru a efectua ciclul de decalcifiere, respectați următoarele instrucțiuni:

Înainte de a efectua decalcifierea:

- 1 Goliți cava de colectare a picăturilor.

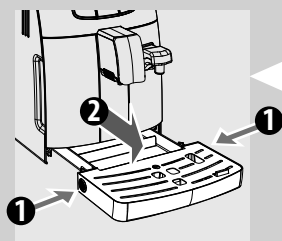





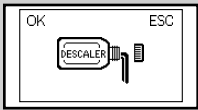

Galben

- 2 Introduceți carafa de lapte goală.
- 3 Extrageți filtrul de apă „INTENZA+” (dacă există) din rezervorul de apă.



Roșu

- 4 Apăsați tasta „MENU”. Apăsați tasta „ ” până când apare următorul afișaj.
- 5 Apăsați tasta „ ” pentru a accesa meniul de decalcifiere.

 **Notă:**
dacă tasta „ ” a fost apăsată din greșeală, ieșiți apăsând tasta „ ”.

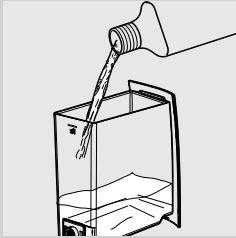

- 6 Extrageți rezervorul de apă și vărsați tot conținutul de decalcifiant Saeco. Umpleți rezervorul cu apă proaspătă până la nivelul MAX.

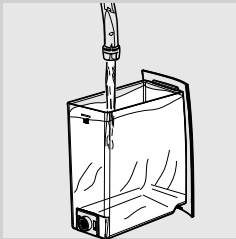

- 7 Așezați la loc rezervorul de apă în aparat.



- 8 Așezați un recipient încăpător (1,5 l) sub distribuitorul carafei de lapte și distribuitorul de lapte.

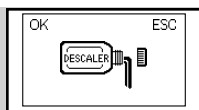

Roșu

9 Apăsați tasta „” pentru a porni ciclul de decalcifiere.





Roșu

10 Aparatul începe să distribuie soluția de decalcifiere la intervale regulate. Bara de pe afișaj indică starea de avansare a ciclului.



Roșu

**Notă:**

ciclul de decalcifiere poate fi întrerupt prin apăsarea tastei „”; pentru a reporni ciclul, apăsați din nou tasta „”. Aceasta permite golirea compartimentului sau absența pentru o perioadă scurtă de timp.



Roșu

11 Când se afișează acest simbol, rezervorul de apă este gol.

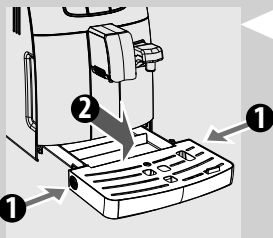

12 Scoateți și goliți recipientul și carafa de lapte.

13 Goliți cuva de colectare a picăturilor și introduceți-o la loc pe poziție.

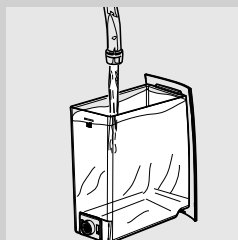

14 Extrageți rezervorul de apă, clătiți-l și umpleți-l cu apă proaspătă până la nivelul MAX. Introduceți-l la loc în aparat.

15 Instalați carafa de lapte în aparat. Așezați la loc recipientul sub distribuitorul cafelei și distribuitorul de cafea.



Roșu

- 16** Când se introduce rezervorul de apă, se afișează următorul simbol. Apăsați tasta „MEMO” pentru a porni ciclul de clătire.



Roșu

- 17** Când se afișează acest simbol, rezervorul de apă este gol. Repetați operațiunile de la punctul 13 la punctul 17; apoi treceți la punctul 19.

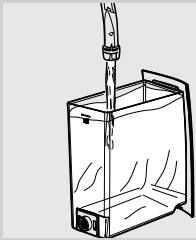

- 18** Când rezervorul de apă este gol, scoateți-l din aparat. Clătiți-l și umpleți-l cu apă proaspătă până la nivelul MAX. Așezați la loc rezervorul de apă în aparat.

- 19** Îndepărtați și goliți recipientul.

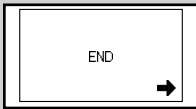

Roșu

- 20** Când apa necesară pentru clătire este distribuită complet, aparatul afișează simbolul alăturat. Apăsați tasta „MEMO” pentru a părăsi ciclul de decalcifiere.



Galben

- 21** Aparatul efectuează încărcarea automată a circuitului.

- 22** În acest moment, aparatul efectuează ciclul automat de încălzire și de clătire pentru prepararea produselor.

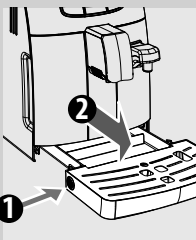

- 23** Goliți cuva de colectare a picăturilor și introduceți-o la loc pe poziție.

- 24** Ciclul de decalcifiere este finalizat.

- 25** Așezați la loc filtrul de apă „INTENZA+” (dacă există) în rezervorul de apă.

Notă:

la sfârșitul ciclului de decalcifiere, spălați grupul de infuzare conform descrierii din capitolul „Curățarea săptămânală a grupului de infuzare”.

Cele două cicluri de clătire asigură spălarea circuitului cu o cantitate de apă programată în prealabil pentru a garanta un nivel optim al performanțelor aparatului. Dacă nu se umple rezervorul până la nivelul MAX, aparatul poate solicita efectuarea a trei sau mai multe cicluri.

Notă:

uneori, în timpul decalcifierii, pe distribuitorul cafelei poate picura lichid. Pentru a reduce eventualele pierderi, procedați în felul următor:

- 1** Deschideți distribuitorul cafelei rotindu-l în sens antiorar până când face clic pe poziție.

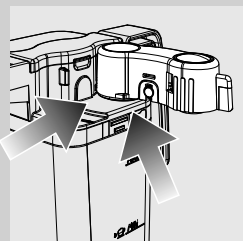

- 2** Apăsați cu forță pe articulația de rotire, rotind-o de cel puțin două sau trei ori la 45° conform ilustrației din figură.

PROGRAMAREA

Unele setări ale aparatului pot fi modificate în funcție de propriile exigențe.

Parametri reglabili

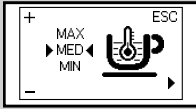

Galben

Temperatură cafea

Această funcție permite reglarea temperaturii cafelei preparate.

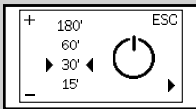

Galben

Timer (stand-by)

Această funcție permite reglarea timpului în care se activează modul Stand-by după ultima infuzare.

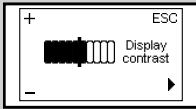

Galben

Contrast

Această funcție permite reglarea contrastului ecranului pentru o vizualizare optimă a mesajelor.



Galben

Duritatea apei

Această funcție permite reglarea setărilor în funcție de duritatea apei din regiunea utilizatorului.

- 1 = apă foarte dulce
- 2 = apă dulce
- 3 = apă dură
- 4 = apă foarte dură

Pentru detalii suplimentare, consultați capitolul „Măsurarea și programarea durității apei”.

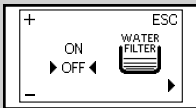

Galben

Filtrul de apă „INTENZA+”

Această funcție permite gestionarea filtrului de apă „INTENZA+”. Pentru detalii suplimentare, consultați capitolul referitor la folosirea filtrului.

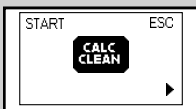

Galben

Ciclul de decalcifiere

Această funcție permite efectuarea ciclului de decalcifiere.

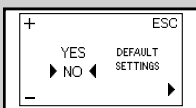

Galben

Setări din fabrică

Această funcție permite resetarea valorilor din fabrică.

Exemplu de programare

Acest exemplu exemplifică modul în care se procedează pentru programarea contrastului ecranului. Procedați similar pentru programarea altor funcții.

Meniul de programare poate fi accesat numai atunci când aparatul este pornit și prezintă afișajul alăturat.

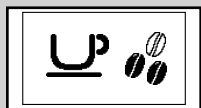

Verde

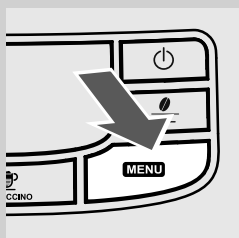

- 1 Apăsați tasta „MENU” pentru a accesa programarea.

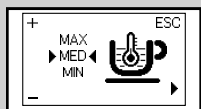

Galben

- 2 Se afișează prima pagină.

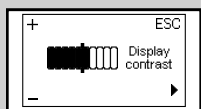
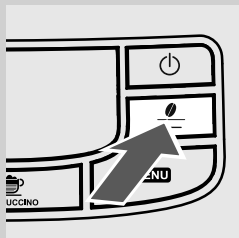

Galben

- 3 Apăsați tasta „☕” pentru a răsfoi opțiunile până când apare funcția de contrast a afișajului.

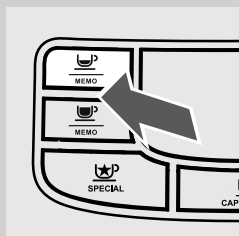

- 4 Apăsați tastele „☕” și „☕” pentru a mări sau micșora valoarea funcției.

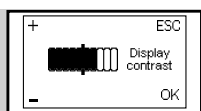

Galben

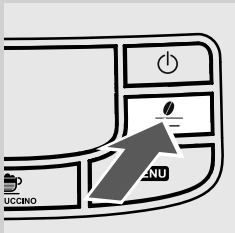

- 5** După modificarea valorii, apare mesajul „OK”. Apăsați tasta „” pentru a confirma modificarea.

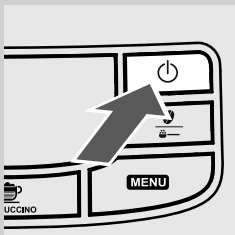

- 6** Apăsați tasta  pentru a părăsi programarea.

**Notă:**

aparatul părăsește automat programarea dacă nu se apasă nicio tastă timp de 3 minute consecutiv. Valorile modificate dar neconfirmate nu sunt memorate.

SEMNIFICAȚIA SIMBOLURILOR DE PE ECRAN

Aparatul este prevăzut cu un sistem de culori, pentru a simplifica interpretarea simbolurilor de pe ecran.
Codul cromatic al simbolurilor se bazează pe principiul semaforului.

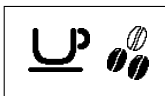
Semnale de disponibilitate (verde)

Aparatul este pregătit pentru infuzarea băuturilor.

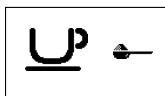

Aparatul este pregătit pentru infuzarea cafelei premăcinată.



Selecție lapte cald sau apă caldă.

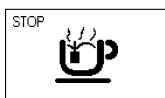

Prepararea de apă caldă.

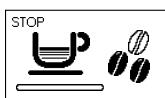

Aparat în faza de infuzare a unui espresso.

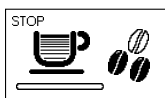

Aparat în faza de infuzare a unei cafele.



Aparat în faza de infuzare a două espresso.



Aparat în faza de infuzare a două cafele.

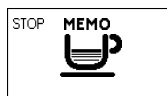

Preparare lapte cald.

Semnale de disponibilitate (verde)

Aparat în faza de programare a cantității de cafea de preparat.

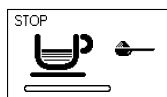

Preparare cafea cu cafea premăcinată în curs.

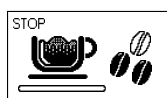

Aparatul prepară un cappuccino.

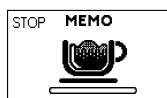

Aparatul programează cantitatea de lapte de distribuit pentru prepararea de cappuccino.





Aparatul programează cantitatea de cafea de distribuit pentru prepararea de cappuccino.

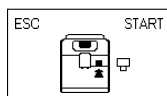

Aparatul programează cantitatea de lapte de distribuit pentru prepararea de lapte cald.

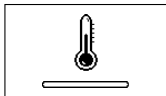

Introduceți distribuitorul de apă și apăsați tasta „” pentru a porni prepararea.
Apăsați „” pentru a ieși.

Semnale de avertizare (galben)

Aparat în faza de încălzire pentru prepararea băuturilor sau a apei calde.

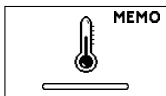

Aparat în faza de încălzire în timpul programării băuturilor.



Aparat în faza de clătire. Așteptați ca aparatul să termine ciclul.

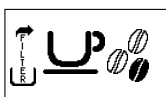

Aparatul semnalizează că este necesară înlocuirea filtrului de apă „INTENZA+”.



Grup de infuzare în faza de resetare ca urmare a resetării aparatului.

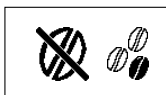



Umpleți compartimentul pentru cafea boabe și reporniți ciclul.



Încărcați circuitul.



Aparatul trebuie să fie decalcificat. Apăsăți tasta „” pentru a accesa meniul de decalcifiere. Respectați operațiunile descrise în capitolul „Decalcifiere” din acest manual.

Pentru a porni decalcifierea și a utiliza aparatul, apăsați tasta „”.

Notă: în lipsa decalcifierii, aparatul nu va mai funcționa corect. În acest caz, reparația NU este acoperită de garanție.

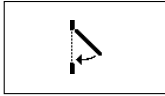
Semnale de alarmă (roșu)

Închideți ușa de serviciu.



Umpleți compartimentul cu cafea boabe.

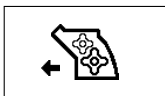

Grupul de infuzare trebuie să fie introdus în aparat.

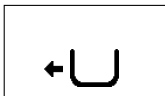

Introduceți sertarul de colectare a zațului.

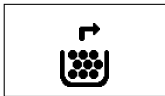

Goliți sertarul de colectare a zațului și sertarul de colectare a cafelei.

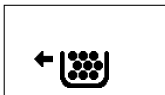

Introduceți complet sertarul de colectare a zațului înainte de a opri aparatul.



Umpleți rezervorul de apă.



Introduceți cava de colectare a picăturilor.

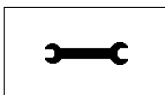

Opriți aparatul. Porniți-l din nou după 30 de secunde. Încercați de 2 sau de 3 ori.
Dacă aparatul nu pornește, contactați linia de asistență telefonică Philips SAECO din țara dumneavoastră. Datele de contact sunt indicate în certificatul de garanție furnizat separat sau la adresa www.philips.com/support.

REZOLVAREA PROBLEMELOR

Acest capitol sintetizează problemele cele mai frecvente ce ar putea surveni la aparatul dumneavoastră. Dacă informațiile prezentate în continuare nu vă ajută să remediați problema, consultați pagina FAQ pe site-ul www.philips.com/support sau contactați linia de asistență telefonică Philips Saeco din țara dumneavoastră. Datele de contact sunt indicate în certificatul de garanție furnizat separat sau la adresa www.philips.com/support.

Comportamente	Cauze	Rezolvări
Aparatul nu pornește.	Aparatul nu este conectat la rețeaua electrică. Înterupător general în poziția „0”.	Conectați aparatul la rețeaua electrică. Verificați ca întrerupătorul general să fie în poziția „I”.
Cuva de colectare a picăturilor se umple chiar dacă nu se evacuează apă.	Uneori, aparatul evacuează apă în mod automat în cuva de colectare a picăturilor, pentru a gestiona clătirea circuitelor și pentru a asigura o funcționare optimă.	Este vorba de o funcționare normală a aparatului.
Aparatul afișează întotdeauna simbolul roșu  .	Sertarul de colectare a picăturilor a fost golit cu aparatul oprit.	Sertarul de colectare a zațului trebuie să fie întotdeauna golit când aparatul este pornit. Înainte de a reintroduce sertarul, așteptați să se afișeze simbolul  .
Cafeaua nu este suficient de caldă.	Ceștile sunt reci.	Încălziți ceștile cu apă caldă.
Nu iese apă caldă.	Orificiul distribuitorului de apă caldă este obturat.	Curățați orificiul distribuitorului cu un ac. Înainte de a efectua această operațiune asigurați-vă că aparatul este oprit și răcit.
Cafeaua are puțină spumă (a se vedea nota).	Amestecul de cafea nu este adecvat, cafeaua nu este proaspăt măcinată sau gradul de măcinare este prea grosier.	Schimbați amestecul de cafea sau reglați gradul de măcinare conform descrierii din capitolul „Reglarea râșniței de cafea din ceramică”.
Laptele nu este spumat.	Carafă de lapte murdară sau introdusă incorect.	Verificați curățarea corespunzătoare a carafei și montajul corect al acesteia.
Aparatul necesită prea mult timp pentru a se încălzi sau cantitatea de apă care iese din duză este limitată.	Circuitul aparatului este înfundat cu calcar.	Procedați la decalcifierea aparatului.
Nu se poate extrage grupul de infuzare.	Grupul de infuzare este scos. Sertarul de colectare a zațului este introdus.	Porniți aparatul. Închideți ușa de serviciu. Grupul de infuzare revine automat în poziția inițială. Scoateți sertarul de colectare a zațului înainte de a scoate grupul de infuzare.

Comportamente	Cauze	Rezolvări
Sub grupul de infuzare există multă cafea măcinată.	Cafea necorespunzătoare pentru aparatele automate.	Poate fi necesară schimbarea tipului de cafea sau modificarea reglajului râșniței de cafea.
Aparatul macină boabele de cafea, dar cafeaua nu iese (a se vedea nota).	Lipsește apă.	Umpleți rezervorul de apă și încărcăți circuitul (capitolul „Prima pornire”).
	Grupul de infuzare este murdar.	Curățați grupul de infuzare (capitolul „Grup de infuzare”).
	Acest lucru poate surveni atunci când aparatul reglează automat doza.	Preparați câteva cafele după cum se descrie în capitolul „Saeco Adapting System”.
	Distribuitorul este murdar.	Curățați distribuitorul.
Cafeaua este prea apoasă (a se vedea nota).	Acest lucru poate surveni atunci când aparatul reglează automat doza.	Preparați câteva cafele după cum se descrie în capitolul „Saeco Adapting System”.
	Cafeaua este măcinată prea grosier.	Schimbați amestecul de cafea sau reglați gradul de măcinare după cum este descris în capitolul „Reglarea râșniței de cafea din ceramică”.
Cafeaua iese lent (a se vedea nota).	Cafeaua este prea fină.	Schimbați amestecul de cafea sau reglați gradul de măcinare conform descrierii din capitolul „Reglarea râșniței de cafea din ceramică”.
	Circuitele sunt înfundate.	Efectuați un ciclu de decalcifiere.
	Grupul de infuzare este murdar.	Curățați grupul de infuzare (capitolul „Curățarea săptămânală a grupului de infuzare”).
Cafeaua se scurge în afara distribuitorului.	Distribuitorul este înfundat.	Curățați distribuitorul și orificiile sale de evacuare.

**Notă:**

aceste probleme pot fi considerate normale dacă s-a schimbat amestecul de cafea sau în cazul în care se efectuează prima instalare; în acest caz așteptați ca aparatul să efectueze reglarea automată, după cum se descrie în capitolul „Saeco Adapting System”.

REDUCEREA CONSUMULUI ENERGETIC

Stand-by

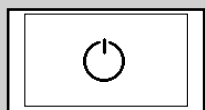

Negru

Aparatul super-automat Saeco de cafea espresso este proiectat pentru reducerea consumului energetic, fapt demonstrat de eticheta energetică ce precizează clasa A.

După 30 de minute de inactivitate, aparatul se oprește automat. Dacă s-a preparat o băutură, aparatul efectuează un ciclu de clătire.

În modul stand-by, consumul energetic este de 1 Wh. Pentru a porni aparatul, apăsați tasta „” (dacă întrerupătorul general amplasat pe partea din spate a aparatului se află în poziția „I”). Dacă centrala este rece, aparatul efectuează un ciclu de clătire.

Casarea



La sfârșitul ciclului de viață, aparatul nu trebuie să fie tratat ca deșeu menajer, ci trebuie să fie predat la un centru autorizat de colectare, pentru a putea fi reciclat. Acest comportament contribuie la protejarea mediului înconjurător.

- Materialele de ambalare pot fi reciclate.
- Aparat: scoateți ștecherul din priză și tăiați cablul de alimentare.
- Predați aparatul și cablul de alimentare la un centru de asistență sau la o unitate publică de casare a deșeurilor.

Acest produs este conform cu Directiva europeană 2002/96/CE.

Simbolul existent pe produs sau pe ambalaj indică faptul că produsul nu poate fi tratat ca deșeu menajer, ci trebuie să fie predat la centrul de colectare competent, pentru a putea recicla componentele electrice și electronice ale acestuia.

Prin asigurarea unei casări adecvate a produsului, contribuiți la protejarea mediului înconjurător și a persoanelor împotriva eventualelor consecințe negative, ce ar putea fi cauzate de gestionarea necorespunzătoare a produsului spre sfârșitul ciclului său de viață. Pentru informații suplimentare privind modalitățile de reciclare a produsului, contactați biroul local competent, serviciul de salubritate sau magazinul de unde ați achiziționat produsul.

CARACTERISTICI TEHNICE

Producătorul își rezervă dreptul de a aduce modificări asupra caracteristicilor tehnice ale produsului.

Tensiune nominală - Putere nominală - Alimentare	A se vedea eticheta amplasată pe partea din interiorul ușii de serviciu
Material carcasă	ABS - Termoplastic
Dimensiuni (L x l x I)	256 x 340 x 440 mm
Greutate	9 kg
Lungime cablu	1,2 m
Panou de comandă	Frontal
Dimensiuni ceașcă	110
Rezervor de apă	1,5 litri - Detașabil
Capacitatea compartimentului pentru cafea boabe	300 g
Capacitatea sertarului de colectare a zațului	10
Presiune pompă	15 bari
Centrală de apă	Oțel inox
Dispozitive de siguranță	Siguranță termică

GARANȚIE ȘI ASISTENȚĂ

Garanție

Pentru informații detaliate despre garanție și condițiile acesteia, consultați certificatul de garanție furnizat separat.

Asistență

Dorim să ne asigurăm că sunteți mulțumiți de aparatul dumneavoastră. Dacă nu ați făcut-o deja, înregistrați-vă produsul la adresa www.philips.com/welcome. Astfel, putem păstra legătura cu dumneavoastră și vă putem transmite mementouri pentru operațiunile de curățare și decalcifiere.

Dacă aveți nevoie de ajutor sau asistență, vizitați site-ul Web Philips la www.philips.com/support sau contactați linia de asistență telefonică Philips Saeco din țara dumneavoastră. Numărul telefonic de contact este indicat în certificatul de garanție furnizat separat sau la adresa www.philips.com/support.

COMANDAREA PRODUSELOR DE ÎNȚEȚINERE

Pentru curățare și decalcifiere, utilizați numai produsele de întreținere Saeco. Aceste produse pot fi achiziționate în magazinul online Philips, la adresa www.shop.philips.com/service, la revanzătorul dumneavoastră de încredere sau la centrele de asistență autorizate.

Dacă întâmpinați dificultăți la identificarea produselor de întreținere a aparatului, contactați linia de asistență telefonică Philips Saeco din țara dumneavoastră.

Datele de contact sunt indicate în certificatul de garanție furnizat separat sau la adresa www.philips.com/support.

Prezentarea generală a produselor de întreținere



- Decalcifiant CA6700



- Filtru de apă INTENZA+ CA6702

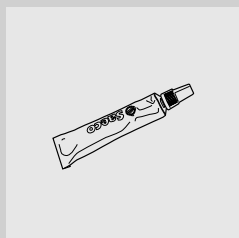

- Lubrifiant HD5061



- Capsule degresante CA6704

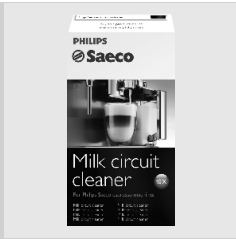

- Sistem de curățare a circuitului de lapte CA6705



- Kit de întreținere CA 6706



www.philips.com/saeco

Producătorul își rezervă dreptul de a aduce orice modificări fără preaviz.



421940426521

Rev.06 del 15-02-13

20

RO