

Registreerige oma toode ning saage abi aadressilt
www.philips.com/welcome

02

XSMALL

Tüüp HD8743 / HD8745 / HD8747

EESTIKEELNE KASUTUSJUHEND



CE ENNE MASINA KASUTUSELEVÖTTU LUGEGE
SEDA KASUTUSJUHENDIT HOOLIKALT.

Saeco

PHILIPS

Elektrooniliste kodumasinate kasutamisel tuleks jälgida ohutuse ettevaatusabinõusid, kaasa arvatud järgnevaid:

1. Lugege läbi kõik juhendid.
2. Ärge katsuge kuumasid pindasid. Kasutage käepidemeid või nuppe.
3. Tulekahju, elektrišoki ning inimvigastuste vältimiseks ärge kastke juhet, pistikuid ega teisi seadmeid vette ega teistesse vedelikesse.
4. Kui masinat kasutavad lapsed või masinat kasutatakse laste läheduses, siis peate pidevalt lapsi jälgima.
5. Eemaldage masin vooluvõrgust, kui seda ei kasutata pikema aja jooksul ning kui hakkate seda puhastama. Laske masinal enne osade eemaldamist / tagasi panemist ning enne masina puhastamist jahtuda.
6. Ärge kasutage masinat, millel on viga saanud voolujuhe või pistik või pärast masina tõrkeid. Ärge kasutage masinat, kui see on kahjustada saanud ükskõik millisel moel. Tagastage masin lähimasse autoriseeritud hoolduskeskusesse uurimiseks, parandamiseks või kohandamiseks.
7. Tootja poolt mittesoovitatud lisaseadmete kasutamine võib põhjustada tulekahju, elektrišokki või inimvigastusi.
8. Ärge kasutage masinat välitingimustes.
9. Ärge laske voolujuhtmel rippuda üle laua / riivli ääre ega kokku puutuda kuumade pindadega.
10. Ärge asetage masinat gaasi- ega elektripõleti kõrvale/peale või kuumahju.
11. Alati ühendage voolujuhe kõigepealt masina külge ning alles seejärel seinakontakti. Masina vooluvõrgust eemaldamiseks lülitage masin välja ning seejärel eemaldage pistik seinakontaktist.
12. Kasutage masinat ainult sihtotstarbeliselt.
13. Hoidke see kasutusjuhend alles.

HOIDKE SEE KASUTUSJUHEND ALLES!

See seade on mõeldud ainult koduseks kasutamiseks. Kõik teenused peale puhastamise ja hooldamise tuleks teostada autoriseeritud hoolduskeskuses. Ärge kastke masinat vette. Ärge võtke masinat lahti, et vähendada tulekahju ja elektrisõki riski. Masina sees ei ole ühtegi osa, mida saaks kasutaja hooldada. Parandustöid peavad teostama ainult autoriseeritud hooldustöölised.

1. Kontrollige pinget ja veenduge, et etiketil välja toodud pinge vastab seinakontakti pingega.
2. Ärge kunagi kasutage kuuma ega sooja vett veereservuaari täitmiseks. Kasutage ainult külma vett.
3. Kui masin töötab, siis hoidke oma käed ning masina voolujuhe masina kuumadest osadest eemal.
4. Ärge kunagi kasutage puhastamiseks küürimispulbreid ega karedaid puhastusvahendeid. Kasutage vaid pehmet vees niisutatud riidetükki.
5. Parima kohvimaitsese saavutamiseks kasutage destilleeritud või pudelivett. Korraline katlakivieemaldus on siiski soovitatud iga 2-3 kuu tagant.
6. Ärge kasutage karamelli või muu maitsega kohviube.

Voolujuhtme kasutusjuhend

- A. Masinal on lühike voolujuhe (või lahtivõetav voolujuhe), et vähendada riski, et voolujuhe sõlmub või keegi sellesse takerdub.
- B. Pikemaid lahtivõetavaid voolujuhtmeid või voolujuhtmepikendusi on võimalik kasutada, kui seda tehakse väga ettevaatlikult.
- C. Kui kasutate lahtivõetavat või pikka voolujuhet:
 1. Lahtivõetava voolujuhtme või pika voolujuhtme peale märgitud elektrimäär peab olema vähemalt sama suur kui seadme elektrimäär.
 2. Kui seade on maandatud tüüpi, siis pikendusjuhe peab olema maandatud tüüpi kolme traadiga juhe, ja
 3. Pikem juhe peab olema seatud nii, et see ei ripu üle kapi või laua ääre, kust sellest saavad kinni võtta väikesed lapsed või kuhu keegi võib sisse takerduda.

Õnnitleme teid Saeco Xsmall täisautomaatse kohvimasina ostu puhul!

Et Philips Saeco poolt pakutavast toest võimalikult palju kasu saada, siis registreerige oma toode aadressil www.philips.com/welcome.

See kasutusjuhend kehtib HD8743, HD8745 ja HD8747 kohta.

See kohvmasin on mõeldud kohviubadest espresso valmistamiseks. Sellega saab ka väljutada auru ning kuuma vett. Sellest kasutusjuhendist leiate informatsiooni, mida vajate selle kohvimasina paigaldamisel, kasutamisel, puhastamisel ning katlakivi eemaldamisel.

Sisukord

Oluline	6
Ohutusalased instruktsioonid	6
Hoiatus	6
Ettevaatust	7
Vastavus standarditele.....	7
Paigaldamine	8
Toote ülevaade.....	8
Üldine kirjeldus.....	9
Kasutamiseks ettevalmistamine	10
Masina pakend	10
Kasutamiseks ettevalmistamine.....	10
Esmakordne kasutamine	12
Ringluse ette valmistamine.....	12
Automaatne loputuse/enesepuhastuse tsükkel	13
Manuaalne loputustsükkel	14
“INTENZA+“ veefiltri paigaldamine (valikuline)	16
Kohandused	17
Saeco kohanemissüsteem	17
Keraamilise kohvijahvataja kohandamine.....	17
Kohvikoguse kohandamine.....	18
Espresso ja kohvi valmistamine	19
Auru väljutamine / Cappuccino valmistamine	21
Auru väljutamine.....	21
Cappuccino valmistamiseks vajaliku piima valmistamine	22
Auru/kohvi vahel lülitamine	23

Kuuma vee väljutamine	24
Puhastamine ja hooldus	25
Puhastamine.....	25
Igapäevane masina puhastamine.....	25
Igapäevane veepaagi puhastamine	26
Igapäevane auru/kuuma vee kraani (Pannarello, kui komplektis) puhastamine.....	26
Iganädalane auru/kuuma vee kraani (Pannarello, kui komplektis) puhastamine.....	27
Kohvi tõmbamise seadmete puhastamine	28
Iganädalane kohvi tõmbamise seadmete puhastamine.....	28
Kohvi tõmbamise seadmete määrimine.....	30
Katlakivi eemaldamine.....	31
Valgussignaali tähendused	36
Juhtpaneel.....	36
Probleemide lahendamine	39
Keskkond	41
Energia säästmine	41
Masina ära viskamine	41
Tehnilised andmed	42
Garantii ja teenindus	42
Garantii.....	42
Teenindus	42
Lisatarvikud	43

Ohutusalsed instruksioonid

See masin on varustatud ohutusalaste funktsioonidega. Sellest hoolimata lugege tähelepanelikult kõiki ohutusalseid instruksioone ning vigastuste või kahjustuste vältimiseks kasutage masinat vaid nii nagu selles kasutusjuhendis on kirjeldatud.

Säilitage see kasutusjuhend edaspidiseks.



Sõna **HOIATUS** ning see märk hoiatavad võimalike tõsiste vigastuste, eluohtlike situatsioonide ja/või masina kahjustumise eest.

Sõna **ETTEVAATUST** ning see märk hoiatavad võimalike kergete vigastuste ja/või masina kahjustumise eest.

Hoiatus

- Ühendage masin sellisesse seinakontakti, mille pinget vastab seadme tehnilistes andmetes välja toodud pingega.
- Ärge jätke voolujuhet rippuma üle laua või kapi ääre ning ärge laske sellel kokku puutuda kuumade pindadega.
- Ärge mitte kunagi kastke seadet, pistikut ega voolujuhet vette (elektrilöögi oht).
- Ärge mitte kunagi suunake kuuma vee juga keha poole (põletuse oht).
- Ärge puudutage kuumasid pindasid. Kasutage käepidemeid või nuppe.
- Võtke pistik seinakontaktist välja, kui:
 - Esinevad häired seadme töös.
 - Masinat ei kasutata pikemat aega.
 - Hakkate masinat puhastama.

Tõmmake pistikust, mitte voolujuhtmest. Ärge puudutage pistikut märgade kätega.

- Ärge kasutage seadet, kui pistik, voolujuhe või seade ise näivad olevat kahjustatud.
- Ärge tehke seadmele ega voolujuhtmele muudatusi. Parandusi laske teha ainult Philipsi poolt autoriseeritud teeninduspunktidest, et vältida igasuguseid ohtusid.
- Toode ei ole mõeldud kasutamiseks inimestele, kes on madalama füüsilise-, vaimse- või aistingute tasemega (sealhulgas lastele) või inimestele, kel puuduvad seadmega kogumused ning teadmised, välja arvatud juhul kui neid jälgitakse või õpetatakse seadet kasutama inimese poolt, kes vastutab nende turvalisuse eest.
- Veenduge, et lapsed ei mängiks seadmega.
- Ärge mitte kunagi pistke sõrmi ega teisi objekte kohvijahvatajasse.

Ettevaatust

- See seade on ainult koduseks kasutamiseks. See ei ole mõeldud kasutamiseks poodide, kontorite, farmide ega teiste selliste töökeskkondade puhkeruumides.
- Asetage seade alati tasasele ja stabiilsele pinnale.
- Ärge asetage masinat kuumade pindade, kuuma ahju, soojapuhuri ega teiste sarnaste soojusallikate kõrvale.
- Pange kohviubade lehtrisse ainult kohviubasid. Jahvatatud kohvi, lahustuva kohvi või teiste sarnaste ainete panemine kohviubade lehtrisse võib põhjustada kahjustusi seadmele.
- Laske seadmel maha jahtuda, enne kui lisate või eemaldate komponente.
- Ärge mitte kunagi kasutage veepaagi täitmiseks sooja ega kuumu vett. Kasutage ainult külma vett.
- Ärge kunagi kasutage seadme puhastamiseks küürimispulbreid ega karedaid puhastamisvahendeid. Kasutage ainult pehmet veega niisutatud lappi.
- Eemaldage masinast regulaarselt katlakivi. Seade annab märku, kui see vajab katlakivieemaldust. Selle eiramine põhjustab häireid seadme töös. Sellisel juhul ei kata garantii remondikuluseid.
- Ärge hoidke seadet temperatuuril alla 0°C (32°F). Seadme soojendussüsteemidesse jäänud vesi võib külmuda ja põhjustada kahjustusi.
- Ärge jätke vett veepaaki, kui seadet ei kasutada pikemat aega. Vesi võib reostuda. Seadme kasutamisel kasutage alati värsket vett.

Vastavus standarditele

Masin vastab 25. juulil 2005 avaldatud Itaalia seadusandliku dekreeidi artikli 13 lõikele 151 "Direktiivide 2005/95/EC, 2002/96/EC ning 2003/108/EC täitmine, et keelata ohtlike ainete kasutamine elektroonikaseadmetes, samuti ka jäätmete hävitamine".

See masin vastab Euroopa Liidu direktiivile 2002/96/EC.

Paigaldamine

Toote ülevaade

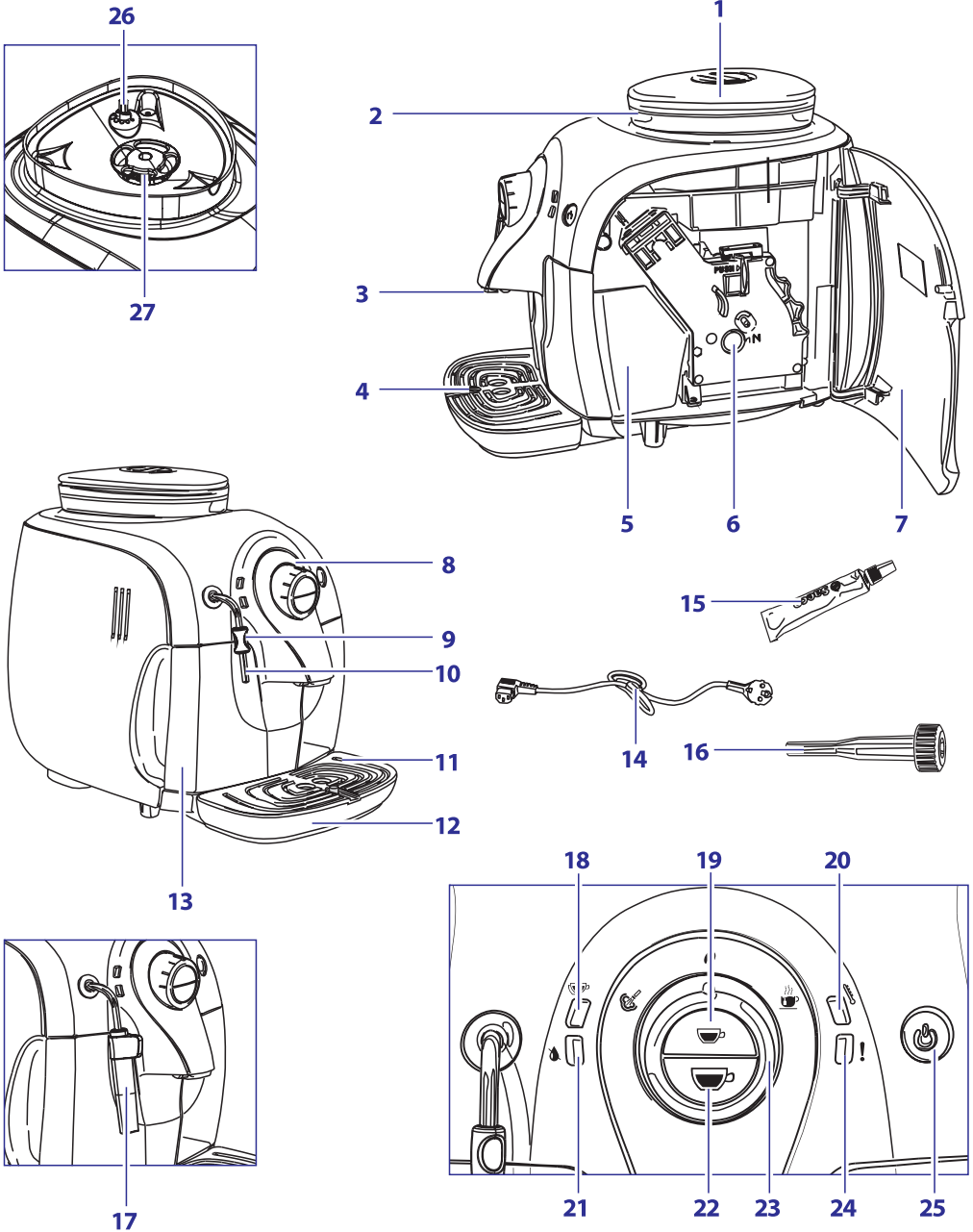

Üldine kirjeldus

1. Kohviubade lehtri kaas
2. Kohviubade lehter
3. Kohvikraan
4. Täis tilkumisaluse indikaator
5. Kohvipaksu sahtel
6. Kohvi tõmbamise seadmed
7. Hooldusuks
8. Juhtpaneel
9. Kaitsev käepide
10. Auru/kuuma vee kraan
11. Rest
12. Tilkumisalus
13. Veepaak
14. Voolujuhe
15. Määrdeaine kohvi tõmbamise seadmete jaoks
16. Kohvijahvataja kohandamise võti
17. Pannarello (valikuline, saadaval vaid konkreetsete mudelite puhul)
18. Topeltkohvi tuli ning valmistatud kohvi koguse seadistus
19. Espresso valmistamise nupp
20. Temperatuuri tuli
21. Veepaagi taseme tuli
22. Kohvi valmistamise nupp
23. Juhtnupp
24. Hoiatustuli
25. ON/OFF nupp
26. Kohvijahvataja kohandamise nupp
27. Keraamiline kohvijahvataja

Kasutamiseks ettevalmistamine

Masina pakend

Seadme originaalpakend on kujundatud ja loodud masina kaitsmiseks transpordi ajal. Me soovime originaalpakendit alles hoida juhuks, kui seadet on vaja tulevikus transportida.

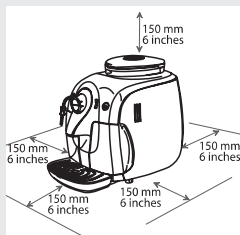

Kasutamiseks ettevalmistamine

1. Võtke kohviubade leetri kaas, tilkumisalus ja rest pakendist välja.
2. Võtke masin pakendist välja.
3. Parima tulemuse saavutamiseks soovitate:
 - Valige ohutu ja tasane pind, kus ei ole seadme ümberminemise ega vigastada saamise ohtu.
 - Valige seadmele asukoht, mis on piisavalt valgustatud, puhas ning mille ligidal on kergesti ligipääsetav pistikupesa.
 - Jätke seadme külgedele piisavalt vaba ruumi nagu joonisel näidatud.
4. Asetage tilkumisalus ja rest seadmesse. Veenduge, et need oleksid õigesti paigutatud.

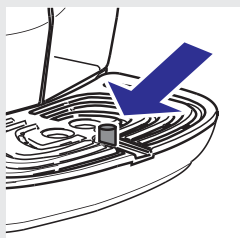
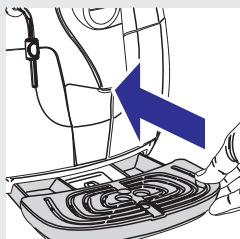

☰ Märkus:

Tilkumisalus kogub vett, mis tuleb iga loputuse/enese puhastuse tsükli ajal kraanist välja, samuti ka kohvi, mida võib erituda joogi valmistamise ajal. Tühjendage ja peske tilkumisalust iga päev ning iga kord, kui täis tilkumisaluse indikaator seda näitab.

! Ettevaatust:

Ärge MITTE KUNAGI eemaldage tilkumisalust vahetult pärast seadme tööle lülitamist. Oodake paar minutit, et masin saaks lõpetada loputuse/enese puhastuse tsükli.

Kasutamiseks ettevalmistamine

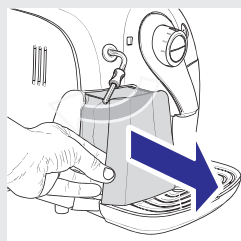

5. Eemaldage veepaak.

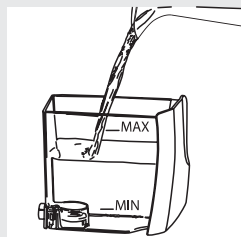

6. Loputage veepaak värske veega.

7. Täitke veepaak kuni MAX tasemeni värske veega ja paigaldage see masinasse tagasi. Veenduge, et see oleks õigesti paigutatud.

! Ettevaatust:

Ärge mitte kunagi kallake veepaaki sooja, kuuma või gaasidega vett ega ühtegi teist vedelikku, sest need võivad veepaaki ja masinat kahjustada.

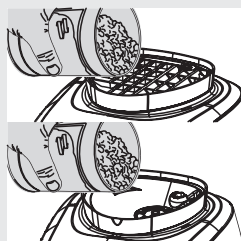

8. Valage kohvioad aeglaselt kohviubade lehrisse.

! Ettevaatust:

Valage kohviubade lehrisse ainult kohviubasid. Jahvatatud kohv, lahustuv kohv, karamellimaiteline kohv ja kõik teised objektid võivad masinat kahjustada.

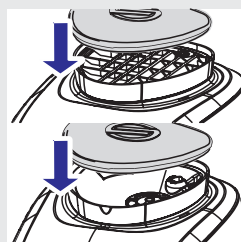

9. Asetage kaas tagasi kohviubade lehrile.

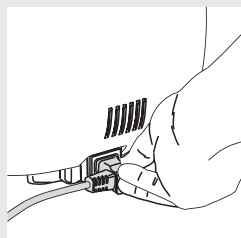

10. Ühendage pistik masina taga asuvasse pesasse.

Kasutamiseks ettevalmistamine

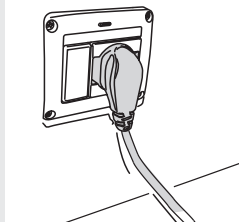

11. Ühendage voolujuhtme teine pistik vastava pingega seinakontakti.

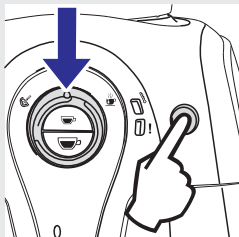

12. Veenduge, et juhtnupp on “●” asendis.

13. Masina tööle lülitamiseks vajutage lihtsalt ON/OFF nupule. “!” tuli hakkab kiirelt vilkuma ning see näitab, et ringlus tuleb ette valmistada.

Esmakordne kasutamine

Kui kasutate masinat esmakordselt, peate sooritama järgmised tegevused:

- 1) Peate ringluse ette valmistama;
- 2) Masin teostab automaatse loputuse/enesepuhastuse tsükli;
- 3) Te peate sooritama manuaalse loputustsükli.

Ringluse ette valmistamine

Selle protsessi käigus voolab värske vesi läbi masina sisemise ringluse ning masin soojeneb. See protsess kestab paar minutit.

1. Asetage tühi anum auru/kuuma vee kraani või Pannarello (kui komplektis) alla.

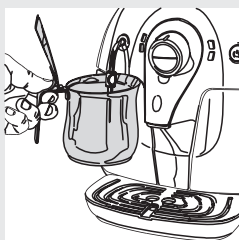

Esmakordne kasutamine

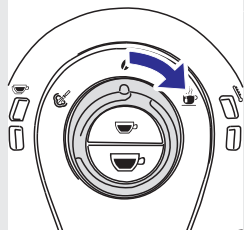

- Keerake juhtnuppu päripäeva asendisse “☕” ning oodake mõni sekund.

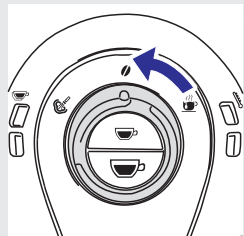

- Kui vett tuleb ühtlaselt välja ning “!” tuli vilgub aeglaselt, siis keerake juhtnuppu vastupäeva tagasi asendisse “⚙️”. Masin on eelsoojenduse režiimis (tuli “⚙️” vilgub aeglaselt).

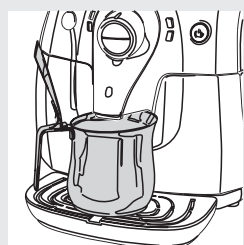

Automaatne loputuse/enesepuhastuse tsükkel

Eelsoojenduse faasi lõppemisel teostab masin automaatselt värsket veega loputuse/enesepuhastuse tsükli. See protsess kestab vähem kui minuti.

- Asetage kohvikraani alla mõni anum, et koguda väike kogus vett, mida masin väljutab.

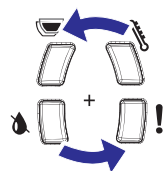

Vilguvad

- Indikaartuled vilguvad vaheldumisi vastupäeva.
- Oodake, kuni tsükkel automaatselt lõpetatakse.



Märkus:

Väljutamist saab peatada, vajutades kas nupule “☕” või “☕”.



Põleb

- Kui eelnevad sammud on lõpetatud, siis veenduge, et “⚙️” tuli põleb.

Manuaalne loputussükkel

Selle protsessi käigus käivitatakse kohvi valmistamise tsükkel ja värske vesi voolab läbi auru/kuuma vee ringluse. See protsess kestab paar minutit.

1. Asetage tass kohvikraani alla.

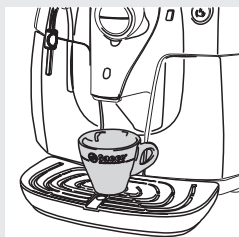

2. Veenduge, et "☀️" tuli põleb.



Põleb

3. Vajutage nupule "☕️". Masin alustab kohvi valmistamist.

4. Oodake, kuni tsükkel on lõppenud ning tühjendage tass.

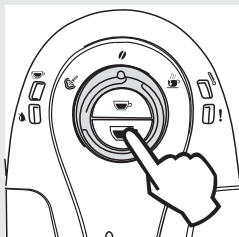

5. Asetage suur anum (1.2L) auru/kuuma vee kraani (Pannarello, kui komplektis) alla.

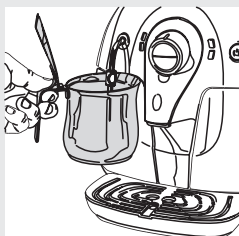

6. Keerake juhtnuppu päripäeva asendisse "🔥".

7. Väljutage vett, kuni kuvatakse signaal, et vett enam ei ole. "💧" tuli põleb.

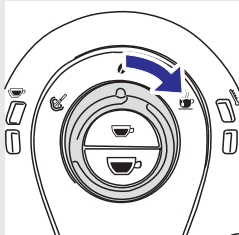

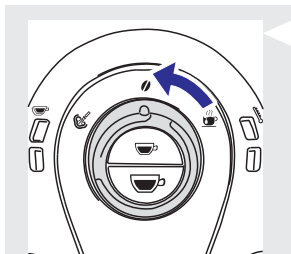

8. Nüüd keerake juhtnuppu vastupäeva tagasi asendisse “0”.
9. Lõpuks täitke veepaak uuesti. Nüüd on masin kohvi valmistamiseks valmis.

Märkus:

Kui masinat ei ole kasutatud vähemalt kaks nädalat, siis alustab see pärast sisse lülitamist automaatselt loputuse/enesepuhastuse tsükli. Pärast seda peate läbi viima ka manuaalse loputustsükli koos kohvi valmistamisega nagu eelnevalt kirjeldatud.

Automaatne loputuse/enesepuhastuse tsükkel algab automaatselt ka siis, kui panete masina käima (kui boiler on külm) või kui masin valmistub puhkerežimi minema pärast seda, kui olete vajutanud ON/OFF nupule (pärast kohvi valmistamist).

“INTENZA+“ veefiltri paigaldamine (valikuline)



“INTENZA+“ veefiltri saab osta eraldi. Lisainformatsiooni saamiseks vaadake selle kasutusjuhendi lisatarvikute peatükki.

Vesi on iga kohvi oluline komponent, seega on tähtis, et vett iga kord professionaalselt filtreeritakse. “INTENZA+“ filtri kasutamine hoiab ära mineraalide kogunemist ja parandab vee kvaliteeti.

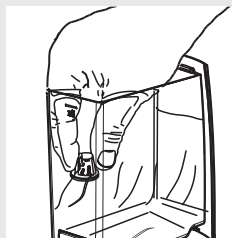

1. Eemaldage väike valge filter veepaagist ja hoiustage seda kuivas kohas.

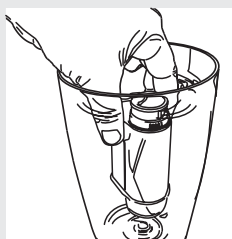

2. Eemaldage “INTENZA+“ veefilter pakendist, loputage seda vertikaalselt (avatud osa üleval poole) külmas vees ning suruge õrnalt selle külgedele, et õhumullid välja lasta.

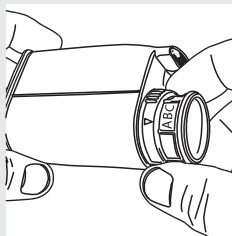

3. Paigaldage filter vastavalt mõõdetud vee karedusele. Kasutage filtriga kaasasolevat vee kareduse mõõtmise testriba. Määrake “Intenza aroomisüsteem” nagu välja toodud filtri pakendil.

A = pehme vesi

B = kare vesi (standard)

C = väga kare vesi

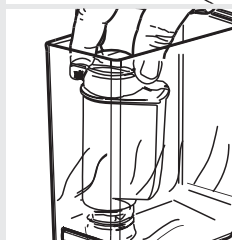

4. Asetage filter tühja veepaaki. Lükake seni, kuni seda ei saa enam alla poole lükata.
5. Täitke veepaak värske veega ja asetage see tagasi masinasse. Kirjutage ülesse kuupäev, millal peate järgmine kord veefiltrit vahetama (+ 2 kuud).
6. Veefiltri aktiveerimiseks väljutage veepaagist kogu vesi, kasutades kuuma vee väljutamise funktsiooni (vaadake peatükki “Kuuma vee väljutamine”).
7. Täitke veepaak taaskord.

Masin on nüüd valmis.

Masinale on võimalik teha mõningaid kohandusi, et tagada kohvi parim võimalik kvaliteet.

Saeco kohanemissüsteem

Kohv on naturaalne toode ning selle omadused võivad muutuda vastavalt selle päritolule, liigile ja röstile. Sellel masinal on isekohanduv süsteem, mis võimaldab kasutada kõiki turul saadavalolevaid kohviubasid (välja arvatud karamellimaitselisi kohviubasid).

Pärast mitme tassi kohvi valmistamist kohandab masin ennast automaatselt, et optimeerida kohvi väljutamist.

Keraamilise kohvijahvataja kohandamine

Keraamiline kohvijahvataja garanteerib alati täpse jahvatamise iga kohviliigi puhul ning takistab kohviubadel ülekuumenemast.

See säilitab kohvi täieliku aroomi ning pakub iga tassiga tõelist Itaalia maitset.

Hoiatus:

Kohvijahvatajas on liikuvad osad, mis võivad olla ohtlikud. Seetõttu ärge pistke sõrmi ja/või teisi objekte kohvijahvatajasse. Kohandage keraamilist kohvijahvatajat vaid jahvataja kohandamise võtme abil. Enne kohviubade lehrtris toimetamist lülitage masin välja (vajutades ON/OFF nupule) ning eemaldage see vooluvõrgust.

Jahvatajat on võimalik seadistada vastavalt teie isiklikule maitsele.

Hoiatus:

Kohviubade lehrtris olevat kohvijahvataja kohandamise nuppu tohib pöörata vaid siis, kui keraamiline kohvijahvataja töötab.

Kohandamist saab teha, vajutades ja pöörates kohvijahvataja kohandamise nuppu kohviubade lehrtrisse. Selleks kasutage kohvimasina komplektis olevat kohvijahvataja kohandamise võtit.

1. Vajutage ja pöörake kohvijahvataja kohandamise nuppu ühe pöörde võrra korruga. Te tunnete maitstes erinevust pärast 2-3 tassi espresso valmistamist.

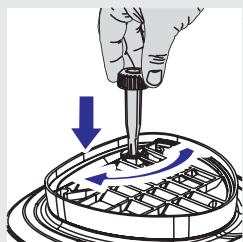
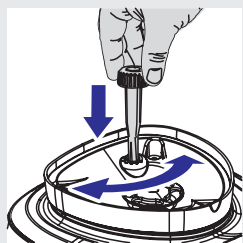

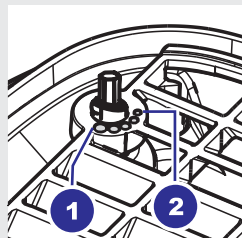
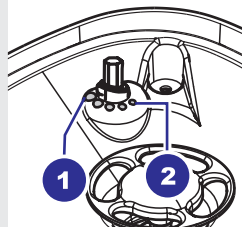

2. Märkid kohviubade lehtris näitavad jahvataja seadistust. Te saate valida 5 erineva jahvataja seadistuse vahel alates positsioonist:
1 – jäme jahvatus: nõrgem maitse, tumedalt röstitud kohvisortide jaoks
2 – peen jahvatus: tugevam maitse, heledalt röstitud kohvisortide jaoks

Kui seadistate keraamilise kohvijahvataja peenemale jahvatamisele, siis on teie kohvil tugevam maitse. Pehmema kohvimaitse jaoks seadistage jahvataja jämedamale jahvatamisele.

Kohvikoguse kohandamine

Masin võimaldab kohandada valmistatava espresso kogust vastavalt teie maitsele ja tasside suurusele.

Iga kord kui te vajutate “☕” espresso valmistamise nuppu või “☕” kohvi valmistamise nuppu, valmistab masin eelnevalt määratud koguse kohvi. Igat nuppu on võimalik programmeerida erinevalt.

Järgnev protseduur kirjeldab espresso valmistamise nupu “☕” programmeerimist.

1. Asetage tass kohvikraani alla.

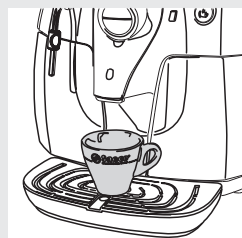

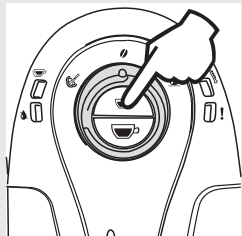

Vilgub

2. Vajutage ja hoidke all “☕” nuppu. “☕” tuli vilgub selles faasis.

3. Vabastage “☕” nupp, kui soovitud kogus kohvi on olemas.

Nüüd on nupp programmeeritud ning iga kord kui seda vajutatakse ja vabastatakse, valmistab masin just määratud koguse kohvi.

Kohvi valmistamise nupu “☕” programmeerimiseks tuleb järgida samu samme.

Espresso ja kohvi valmistamine



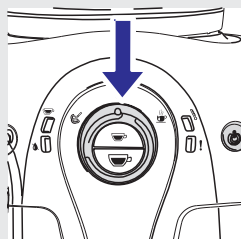

Põleb

Enne kohvi valmistamist veenduge, et roheline temperatuurituli põleb ja veepaak ning kohviubade lehter on täidetud.





Jätke väljutamise ajaks juhtnupp asendisse “”.



1. Asetage üks või kaks tassi kohvikraani alla.
2. Espresso valmistamiseks vajutage espresso valmistamise nupule “”. Kohvi valmistamiseks vajutage kohvi valmistamise nupule “”.
3. Ühe tassi espresso valmistamiseks vajutage nupule üks kord. Kahe tassi espresso valmistamiseks vajutage nupule kaks korda järjest.

Töörežiimis jahvatab ja doseerib masin automaatselt õige koguse kohvi. Kahe espresso või kahe kohvi valmistamine nõuab kahekordset jahvatamist ja kahte valmistamise tsüklit, mille masin teostab automaatselt. Sel ajal põleb “” tuli.

4. Pärast eelvalmistamise tsükli lõppemist hakkab kohvikraanist kohvi välja voolama.
5. Kohvi valmistamine lõpeb automaatselt, kui saavutatakse eelnevalt programmeeritud tase. Vajutage algselt vajutatud nupule (espresso valmistamise nupule “” või kohvi valmistamise nupule “”), et katkestada protsess varem.

Auru väljutamine / Cappuccino valmistamine

Auru kasutatakse piima vahustamiseks cappuccino jaoks.

Hoiatus:

Põletuste saamise oht! Väljutusfaasi alguses võib masin väljastada natuke kuumat vett. Auru/kuuma vee kraan võib minna väga kuumaks. Ärge kunagi katsuge seda paljaste kätega. Kasutage vaid vastavat kaitsvat käepidemet.

Auru väljutamine

1. Asetage anum auru/kuuma vee kraani (Pannarello, kui komplektis) alla.

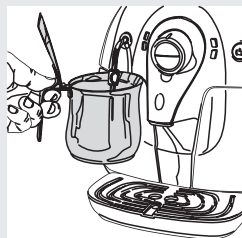

2. Keerake juhtnuppu vastupäeva asendisse “☞”.

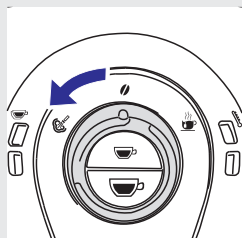

3. “☞” tuli vilgub, kui masin soojeneb.



Vilgub

4. Auru väljutamine algab, kui “☞” tuli süttib ühtlaselt põlema.



Põleb

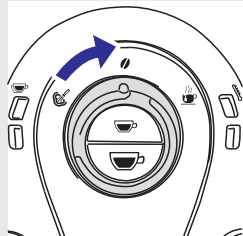

5. Auru väljutamise lõpetamiseks keerake juhtnuppu päripäeva asendisse “☊”.

Cappuccino valmistamiseks vajaliku piima valmistamine

1. Täitke 1/3 karahvinist külma piimaga.

Märkus:

Parima tulemuse saavutamiseks kasutage cappuccino valmistamisel külma (~5°C / 41°F) piima, mille rasvatase on vähemalt 3%. Te võite kasutada ka kõrge rasvasisaldusega piima või madala rasvasisaldusega piima sõltuvalt oma maitse-eelistusest.

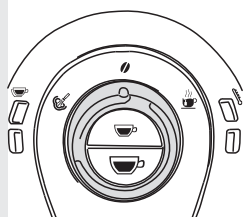
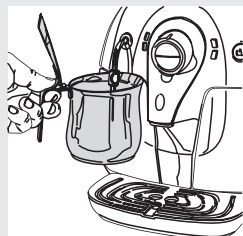

2. Pange auru/kuuma vee kraan (või Pannarello, kui komplektis) piima sisse, et seda eelsoojendada, ning keerake juhtnupp vastupäeva asendisse “☋”. Vahustage piim kergelt karahvini keerates ja liigutades seda üles ja alla.

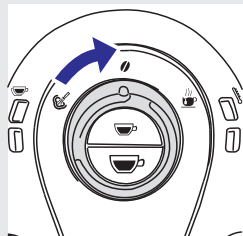

3. Kui piimavaht on saavutanud soovitud vahususe, siis keerake auru väljutamise lõpetamiseks juhtnupp päripäeva tagasi asendisse “☊”.
4. Sama protseduuri saab kasutada teiste jookide soojendamiseks.

! Ettevaatust:

Iga kord pärast auru kasutamist piima vahustamiseks puhastage auru/kuuma vee kraan (või Pannarello, kui komplektis), väljutades pisikese koguse kuuma vett anumasse. Vaadake lisainformatsiooni saamiseks peatükki "Puhastamine ja hooldus".

Kui soovite pärast auru väljutamist kohvi valmistada, siis peate masina tagasi kohvi valmistamise temperatuurile viima. Selleks järgige järgmisi samme:

Auru/kohvi vahel lülitumine

1. Pärast auru väljutamist ning vajutamist "☕" või "☕" nupule, vilgub "☕" tuli kiirelt, mis näitab, et masin on ülekuumenenud ja ei saa hetkel kohvi valmistada.



Vilgub kiirelt

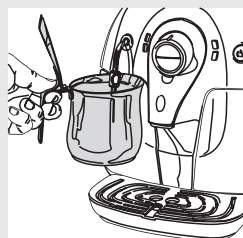

2. Kohvi valmistamiseks väljutage esmalt väike kogus vett.

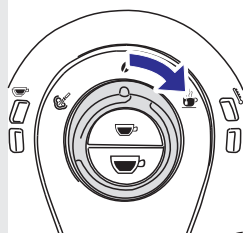

3. Asetage anum auru/kuuma vee kraani (Pannarello, kui komplektis) alla ning keerake juhtnupp päripäeva asendisse "☕".

4. Algab kuuma vee väljutamine.

5. Oodake, kuni temperatuuri "☕" tuli põleb.

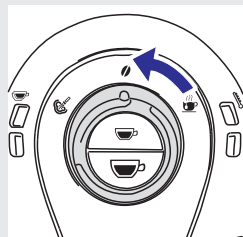

6. Seejärel keerake vee väljutamise lõpetamiseks juhtnupp vastupäeva tagasi asendisse "☕".

7. Nüüd järgige kohvi valmistamiseks protseduuri, mida on kirjeldatud peatükis "Espresso ja kohvi valmistamine".

Kuuma vee väljutamine

Hoiatus:

Põletuste saamise oht! Väljutusfaasi alguses võib masin väljastada natuke kuuma vett. Auru/kuuma vee kraan võib minna väga kuumaks. Ärge kunagi katsuge seda paljaste kätega. Kasutage vaid vastavat kaitsvat käepidemet.



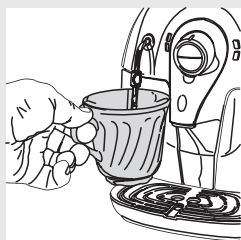

Põleb

1. Enne kuuma vee väljutamist veenduge, et roheline temperatuuri “” tuli põleb. Kui see tuli vilgub aeglaselt, siis oodake, kuni masin on ülesse soojenenud.

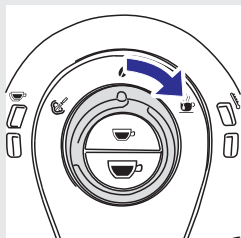

2. Asetage tass auru/kuuma vee kraani (Pannarello, kui komplektis) alla.



3. Keerake juhtnuppu päripäeva asendisse “”. Algab kuuma vee väljutamine.

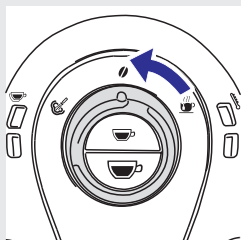

4. Kuuma vee väljutamise lõpetamiseks keerake juhtnuppu vastupäeva asendisse “”.

Puhastamine

! Hoiatus:

Masina õigeaegne puhastamine ja hooldamine on väga olulised, kuna need pikendavad teie masina eluiga. Teie masin puutub pidevalt kokku niiskuse, kohvi ja kattakiviga!

See peatükk kirjeldab detailselt, mida te peate tegema ja kui tihti. Kui te oma masinat ei puhasta, võib see lõppeda sellega, et teie masin enam ei tööta. Sellisel juhul garantii parandamist EI kata.

☰ Märkus:

- Kasutage masina puhastamiseks pehmet, niisutatud riidetükki.
- Ärge peske ühtegi masina osa nõudepesumasinas.
- Ärge kasutage puhastamisel alkoholi, lahusteid ja/või teravaid esemeid.
- Ärge kuivatage masinat ja/või selle osi mikrolaineahjus ja/või tavalises ahjus.

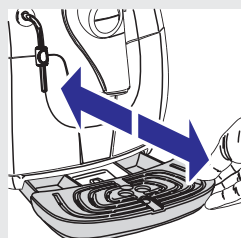
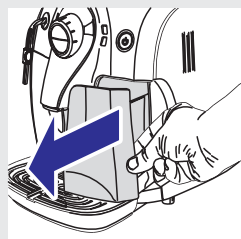

Igapäevane masina puhastamine

- Kui masin on sisse lülitatud, tühjendage ja puhastage kohvipaksu sahtlit iga päev.

Kõiki teisi hooldustegevusi võite teostada vaid siis, kui masin on välja lülitatud ning vooluvõrgust lahti ühendatud.

- Tühjendage ja puhastage tilkumisalust. Tühjendage tilkumisalust ka siis, kui täis tilkumisaluse indikaator sellest märku annab.

Igapäevane veepaagi puhastamine

1. Eemaldage väike valge filter või "INTENZA+" veefilter (kui see on paigaldatud) veepaagist ja peske see jooksva joogivee all.
2. Pange väike valge filter või "INTENZA+" veefilter (kui see on paigaldatud) tagasi seda samaaegselt õrnalt vajutades ja keerates.
3. Täitke veepaak värske joogiveega.

Igapäevane auru/kuuma vee kraani (Pannarello, kui komplektis) puhastamine

Te peate auru/kuuma vee kraani (Pannarello, kui komplektis) puhastama iga kord pärast piima vahustamist.

Märkus:

Mõnedel masina mudelitel on komplektis Pannarello ja mõnedel ei ole. Järgige puhastusnõuandeid vastavalt teie masina mudelile.

Iga kord pärast piima vahustamist peate sooritama järgmised tegevused:

Masinate puhul, millel ei ole Pannarello:

1. Piimajääkide eemaldamiseks puhastage auru/kuuma vee kraani märja riidega.

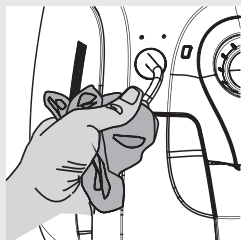

Masinate puhul, millel on Pannarello:

1. Eemaldage Pannarello väline osa ning peske seda värske veega.

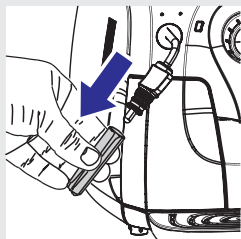

Iganädalane auru/kuuma vee kraani (Pannarello, kui komplektis) puhastamine

Kord nädalas peate sooritama järgmised tegevused:

Masinate puhul, millel ei ole Pannarello:

1. Piimajääkide eemaldamiseks puhastage auru/kuuma vee kraani märja riidega.
2. Eemaldage auru/kuuma vee kraani küljest kaitsev käepide.
3. Peske kaitsvat käepidemet värkse veega ning kuivatage see riidega.
4. Puhastage auru/kuuma vee kraani põhjalikult märja riidega ning kuivatage see riidega.
5. Asetage kaitsev käepide tagasi auru/kuuma vee kraani külge.

Masinate puhul, millel on Pannarello:

1. Eemaldage Pannarello väline osa (kui komplektis).
2. Eemaldage Pannarello ülemine osa auru/kuuma vee kraani küljest.
3. Peske Pannarello ülemist osa värske veega.
4. Piimajääkide eemaldamiseks puhastage auru/kuuma vee kraani märja riidega.
5. Pange ülemine osa tagasi auru/kuuma vee kraani külge (veenduge, et see on korralikult küljes).
6. Pange Pannarello väline osa tagasi kokku.

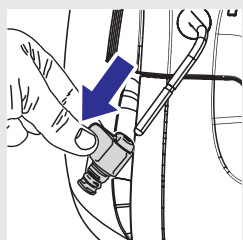
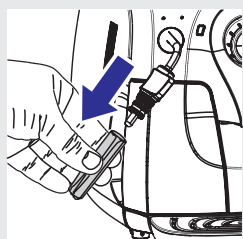
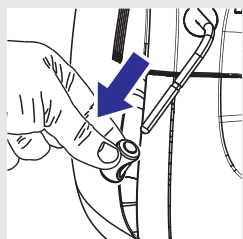
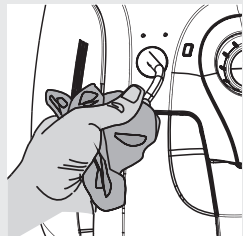

Kohvi tõmbamise seadmete puhastamine

Iganädalane kohvi tõmbamise seadmete puhastamine

Kohvi tõmbamise seadmeid tuleks puhastada iga kord kui kohviubade lehter on täis või vähemalt üks kord nädalas.

1. Lülitage masin välja, vajutades nupule ON/OFF. Eemaldage kohvimasin vooluvõrgust.

Hoiatus:

Enne vooluvõrgust eemaldamist oodake, kuni automaatne loputuse/enesepuhastuse tsüklil lõppeb.

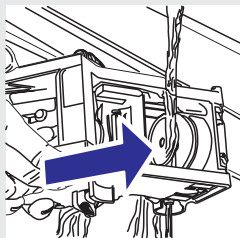
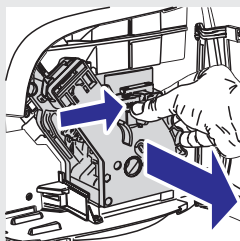
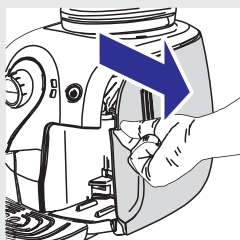
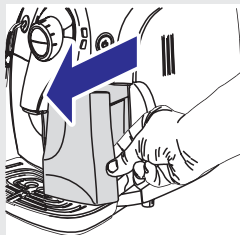

2. Eemaldage kohvipaksu sahtel. Avage hooldusuks.

3. Kohvi tõmbamise seadmete eemaldamiseks vajutage nupule "PUSH" ja tõmmake käepidemest.

4. Peske kohvi tõmbamise seadmed jooksva leige vee all põhjalikult puhtaks ja puhastage ettevaatlikult ülemine filter.

Hoiatus:

Ärge kasutage kohvi tõmbamise seadmete pesemiseks pesuvahendit/seepi.

5. Laske kohvi tõmbamise seadmetel õhu käes kuivada.
6. Peske masina sisemus korralikult, kasutades pehmet kergelt niisutatud lappi.

Kohvi tõmbamise seadmete puhastamine

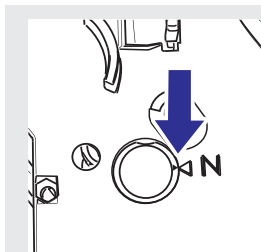

7. Veenduge, et kohvi tõmbamise seadmed on puhkeasendis; kaks märki peavad ühtima. Kui need ei ühti, liikuge punkti (8) juurde.

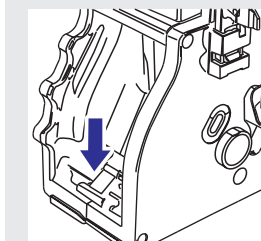

8. Tõmmake nuppu kergelt allapoole, kuni see puudutab kohvi tõmbamise seadmete alust ja kohvi tõmbamise seadmete külgedel olevad kaks märki ühtivad.

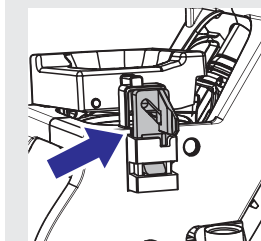

9. Veenduge, et kohvi tõmbamise seadmete lukustamiseks kasutatav konks on korrektselt paigaldatud, vajutades tugevalt nupule "PUSH", kuni see lukustub oma kohale. Veenduge, et konks on ülemises asendis. Kui mitte, proovige uuesti.

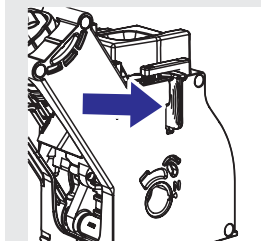

10. Sisestage kohvi tõmbamise seadmed tagasi oma kohale, kuni need lukustuvad oma kohale ILMA nupule "PUSH" vajutamata.
11. Sisestage kohvipaksu sahtel. Sulgege hooldusuks.

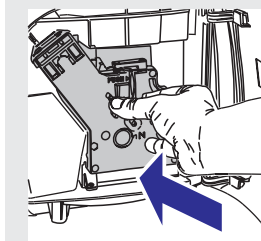

Kohvi tõmbamise seadmete määrimine

Määrige kohvi tõmbamise seadmeid pärast 500 tassi kohvi valmistamist või vähemalt kord kuus. Kohvi tõmbamise seadmete määrimiseks vajalikku määret (HD6061) saab osta Philipsi e-poest aadressil www.shop.philips.com/service, oma kohalikult edasimüüjalt või autoriseeritud teeninduskeskusest.

! Hoiatus:

Enne kohvi tõmbamise seadmete määrimist peske neid jooksva vee all ja laske neil kuivada nagu kirjeldatud peatükis "Iganädalane kohvi tõmbamise seadmete puhastamine".

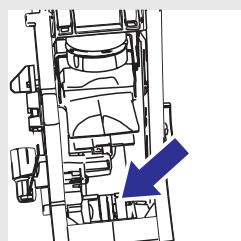
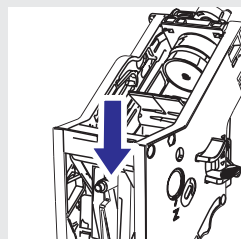
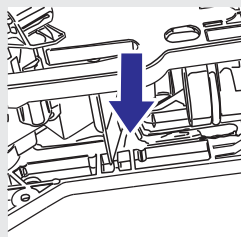
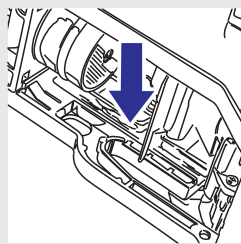
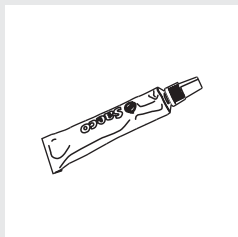

1. Pange määret võrdselt mõlemale küljehüle ja võllile.

2. Määrige ka võll.

3. Pange kohvi tõmbamise seadmed masinasse tagasi, kuni need lukustuvad oma kohale (vaadake peatükki "Kohvi tõmbamise seadmete puhastamine").

4. Sisestage kohvipaksu sahtel ja sulgege hooldusuks.

Katlakivi eemaldamine



Vilgub väga kiirelt

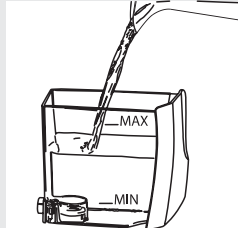
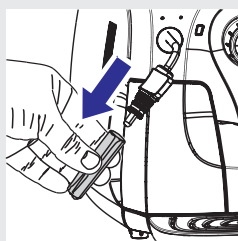
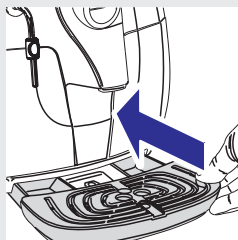

Katlakivi eemaldamise protsess kestab umbes 30 minutit.

Katlakivi on naturaalne vee osa, mis tekib masina kasutamisel. Seda tuleb regulaarselt eemaldada, kuna võib takistada vee ja kohvi liikumist teie masinas. Masin annab teada, kui katlakivi on vaja eemaldada. Kui tuli vilgub väga kiirelt, siis peate katlakivi masinast eemaldama.

! Ettevaatust:

Kui te oma masinal katlakivi ei eemalda, võib see lõppeda sellega, et teie masin enam ei tööta ning sellisel juhul garantii parandamist EI KATA.

Kasutage vaid Saeco katlakivi eemaldajat. See on spetsiaalselt välja arendatud, et tagada parem masina töövoime.

Saeco katlakivi eemaldaja (CA6700) saate osta Philipsi e-poest aadressil www.shop.philips.com/service, oma kohalikult edasimüüjat või autoriseeritud teeninduskeskusest.

⚠ Hoiatus:

Ärge kunagi jooge katlakivi eemaldajat ega ühtegi vedelikku, mis katlakivi eemaldamise tsükli käigus väljutatakse. Ärge kasutage kunagi äädikat katlakivi eemaldajana.

☰ Märkus:

Ärge lülitage masinat katlakivi eemaldamise protsessi ajal välja ega puhkerežiimi. Kui alustate katlakivi eemaldamist, siis ei saa seda lõpetada enne tsükli lõppu.

Katlakivi eemaldamise tsükli teostamiseks järgige allpool olevaid juhiseid:

1. Enne katlakivi eemaldamist:
 - Tühjendage tilkumisasutus;
 - Eemaldage Pannarello (kui komplektis) auru/kuuma vee kraani küljest;
 - Eemaldage "INTENZA+" veefilter (kui see on paigaldatud) veepaagist.
2. Eemaldage veepaak ning valage sellesse kogu Saeco katlakivi eemaldaja. Seejärel täitke veepaak kuni MAX tasemeni värse veega.
3. Asetage veepaak tagasi masinasse.

Katlakivi eemaldamine

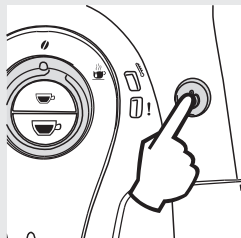

4. Lülitage masin VÄLJA, vajutades nupule ON/OFF!

! Hoiatus:

Kui masinat mitte välja lülitada, siis hakkab masin puhastuse asemel kohvi tegema!

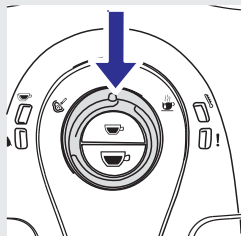

5. Veenduge, et juhtnupp on asendis “☉”.

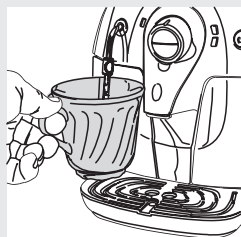

6. Asetage anum (1.2L) auru/kuuma vee kraani alla.

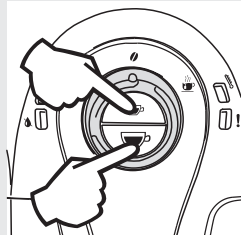

7. Vajutage samal ajal kolmeks sekundiks “☕” ja “☕” nuppe. “!” tuli hakkab väga kiirelt vilkuma. Masin hakkab väljutama tilkumisalusele.

Pärast seda hakkab “☕” tuli põlema.

☰ Märkus:

Võib juhtuda, et enne tüskli algust, siis kui “!” tuli vilgub kiirelt, ka “☕” tuli põleb samal ajal. See tähendab, et ringlus tuleb ette valmistada. Keerake juhtnupp asendisse “☕”. Masin väljutab auru/kuuma vee kraani kaudu väikese koguse vett. Keerake juhtnupp tagasi asendisse “☉”. Tuli vilgub aeglaselt. Nüüd saate jätkata katlakivi eemaldamise tsükliga.



Katlakivi eemaldamine

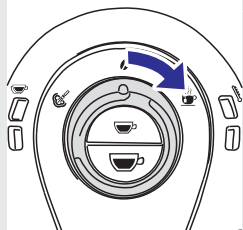

8. Kui “☕” tuli lülitub sisse, siis keerake juhtnapp päripäeva asendisse “☕”.

Masin alustab läbi auru/kuuma vee kraani väljutamist kuni veepaak on tühi.

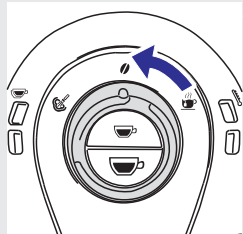

9. Pärast seda hakkab “☕” tuli aeglaselt vilkuma. Keerake juhtnapp asendisse “☕”.

10. “☕” tuli hakkab põlema ning näitab, et veepaak on tühi.

11. Tühjendage anum ning asetage see tagasi auru/kuuma vee kraani alla.

Tühjendage tilkumisalus ning asetage see tagasi oma kohale.

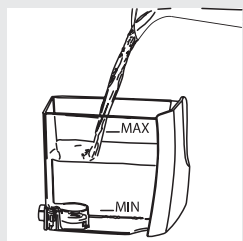

12. Eemaldage veepaak, loputage see ning täitke MAX tasemeni värske veega. Asetage see tagasi masinasse.

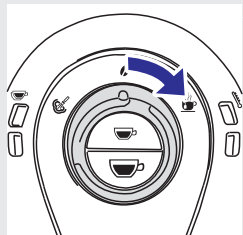

13. “☕” tuli hakkab põlema. Keerake juhtnapp päripäeva asendisse “☕”. Sisemine ringlus valmistatakse ette.

Katlakivi eemaldamine

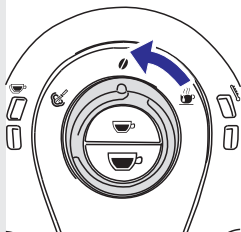

14. Kui ringlus on ette valmistatud, vilgub “☕” tuli aeglaselt. Keerake juhtnupp asendisse “⏻”.

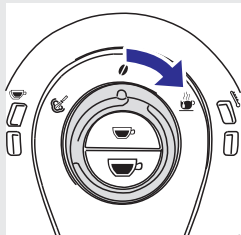

15. Kui väljutamine lõppeb, süttib “☕” tuli. Keerake juhtnupu päripäeva asendisse “⏸”.
Masin alustab loputamist läbi auru/kuuma vee kraani, kuni veepaak on tühi.

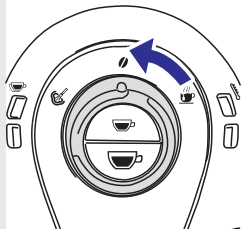

16. Pärast seda vilgub “☕” tuli aeglaselt. Keerake juhtnupp asendisse “⏻”.

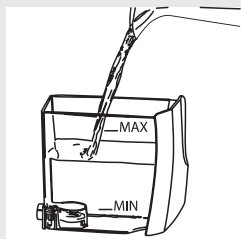

17. “💧” tuli süttib ning see näitab, et veepaak on tühi. Loputage see ning täitke MAX tasemeni värse veega.

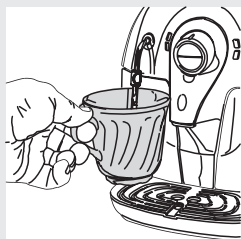

18. Tühjendage anum ning asetage see tagasi auru/kuuma vee kraani alla.
Tühjendage tilkumisalus ning asetage see tagasi oma kohale.

Katlakivi eemaldamine



19. Kui veepaak on tagasi masinas, süttib “☕” tuli. Keerake juhtnupp päripäeva asendisse “☕”. Masin alustab loputamist, kuni veepaak on tühi.

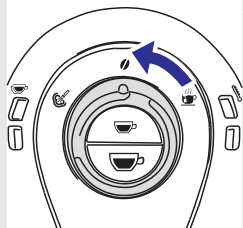

20. Kui loputustsüklil on lõppenud, lülitub masin välja. Katlakivi eemaldamise protsess on nüüd lõppenud. Keerake juhtnupp tagasi asendisse “☕”.

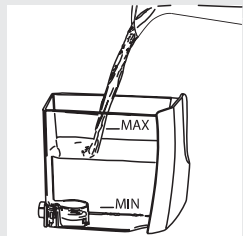

21. Loputage tilkumisalus ning paigaldage Pannarello (kui komplektis) tagasi.

22. Eemaldage veepaak, loputage see ning täitke MAX tasemeni värske veega. Asetage see tagasi masinasse.

Jookide valmistamiseks lülitage masin sisse.



Märkus:





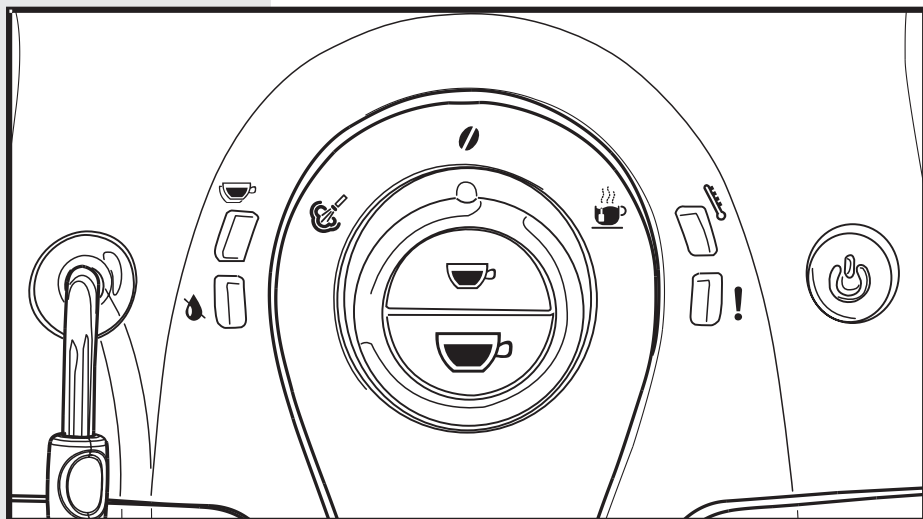

Kui masin lülitatakse katlakivi eemaldamise tsükli ajal välja, siis järgmine kord sisse lülitamisel peate alustama katlakivi eemaldamist algusest.

Juhtpaneel





Valgussignaalid	Põhjused	Lahendused
 Põleb	Masin on jõudnud õigele temperatuurile ning on valmis: <ul style="list-style-type: none"> - kohvi valmistamiseks; - kuuma vee väljutamiseks; - auru väljutamiseks. 	
 Vilgub aeglaselt	Masin soojeneb, et valmistada espressot ning väljutada kuuma vett või auru.	
 Vilgub kiirelt	Masin on ülekuumenenud. Kohvi ei valmistata.	Te peate vett anumasse väljutama, keerates juhtnuppu päripäeva asendisse "☕", kuni temperatuuri "⌋" tuli põleb. Seejärel lõpetage vee väljutamine.
 Vilgub väga kiirelt	Masinast on vaja katlakivi eemaldada. Masin on katlakivi eemaldamise tsüklis.	Alustage katlakivi eemaldamise tsüklit. Kui te ei eemalda masinast regulaarselt katlakivi, siis masin võib töötamast lakata. Garantii parandamist sellisel juhul ei kata.

Valgussignaali tähendused

Valgussignaalid	Põhjused	Lahendused
 Vilgub aeglaselt	Näitab, et masin programmeerib kohvi kogust, mida väljutada.	
	Katlakivi eemaldamise tsükli ajal: juhtnupp ei ole õiges asendis.	Keerake juhtnupp tagasi asendisse “☉”.
 Põleb	Masin valmistab topeltkohvi.	
	Tuli põleb katlakivi eemaldamise tsükli alguses.	Valmistage ringlus ette ning jätkake katlakivi eemaldamist.
 Põleb	Veetase on madal.	Täitke veepaak värsket veega. Pärast veepaagi täitmist lülitub see tuli välja.
 Põleb	Kohviubade lehter on tühi.	Täitke kohviubade lehter kohviubadega ning alustage protseduuri.
	Kohvipaksu sahtel on täis.	Kui masin on sisse lülitatud, tühjendage kohvipaksu sahtel. Kohvipaksu sahtlit tuleb tühjendada pärast iga 8 kohvi valmistamist. Kui tühjendate kohvipaksu sahtlit siis, kui masin on välja lülitatud või indikaatorituli ei põle, siis kohvide arvu ei panda nulli. Sellisel juhul võib indikaatorituli põleda ka siis, kui kohvipaksu sahtel ei ole täis.
 Vilgub kiirelt	Veeringlus on tühi.	Täitke veepaak värsket veega ning valmistage ringlus ette nagu kirjeldatud peatükis “Esmakordne kasutamine”.
 Vilgub aeglaselt	Kohvi tõmbamise seadmed ei ole masinas. Hooldusüks on avatud. Juhtnupp ei ole õiges asendis.	Veenduge, et kõik komponendid on õigesti sisestatud ning suletud. Vilkuv punane tuli lülitub siis välja.

Valgussignaali tähendused

Valgussignaalid	Põhjused	Lahendused
 <p>Vilgub vastupäeva (tsükliliselt)</p>	<p>Masin teostab loputuse/ enesepuhastuse tsükli.</p>	<p>Masin lõpetab loputuse/enesepuhastuse tsükli automaatselt. Te saate loputuse/enesepuhastuse tsükli ka manuaalselt lõpetada, vajutades kas “☕” või “☕” nupule.</p>
 <p>Vilgub vaheldumisi</p>	<p>Viga kohvi tõmbamise seadmetes.</p>	<p>Proovige uuesti espressot valmistada.</p>
 <p>Vilgub koos</p>	<p>Viga masinas nign kuuma vett, auru ega espressot ei saa väljutada.</p>	<p>Lülitage masin välja. 30 sekundi pärast lülitage masin taas sisse. Proovige seda 2 või 3 korda. Kui masin EI LÄHE tööle, kontakteeruge Philips Saeco klienditeenindusega.</p>

Probleemide lahendamine

See peatükk annab ülevaate kõige tavalisematest probleemidest, mis võivad tekkida teie masinaga. Kui te ei suuda probleemi lahendada allpool oleva informatsiooni abil, külastage veebilehte www.philips.com/support, et näha nimekirja korduma kippuvatest küsimustest (FAQ) või võtke ühendust oma riigi Philips Saeco klienditeenindusega. Te leiате klienditeeninduse kontaktid granteilehelte või veebilehelte www.philips.com/support.

Probleem	Põhjused	Lahendus
Masin ei lülitu sisse.	Masin ei ole ühendatud vooluvõrku.	Ühendage masin vooluvõrku.
Kohv ei ole piisavalt kuum.	Tassid on külmad.	Soojendage tassid eelnevalt kuuma veega.
Kuuma vett ei väljutata.	Auru/kuuma vee kraan on ummistunud.	Puhastage auru/kuuma vee kraan, kasutades nõela. Enne seda operatsiooni veenduge, et masin on välja lülitatud ning maha jahtunud.
	Pannarello (kui komplektis) on must.	Puhastage Pannarello.
Espresso ei ole piisavalt kreemikas.	Kohvisort ei sobi, kohv ei ole värskest röstitud või jahvatus on liiga jäme.	Muutke kohvisorti või kohandage keraamilist kohvijahvatajat nagu kirjeldatud peatükis "Keraamilise kohvijahvataja kohandamine".
Masinal võtab kaua aega, et üles soojeneda, või vee kogus, mis auru/kuuma vee kraanist tuleb, on liiga väike.	Masinal on katlakivi ummistus.	Puhastage masinat katlakivist.
Kohvi tõmbamise seadmeid ei saa eemaldada.	Kohvi tõmbamise seadmed on paigast ära.	Lülitage masin sisse. Sulgege hooldusuks. Kohvi tõmbamise seadmed lähevad automaatselt õigesse asendisse.
	Kohvipaksu sahtel on masinas.	Eemaldage esmalt kohvipaksu sahtel ja seejärel kohvi tõmbamise seadmed.

Probleemide lahendamine

Probleem	Põhjused	Lahendus
Masin jahvatab kohviube, kuid kohvi ei väljuta.	Kohvi tõmbamise seadmed on mustad.	Puhastage kohvi tõmbamise seadmed (vaadake peatükki "Kohvi tõmbamise seadmete puhastamine").
	Veeringlus ei ole ette valmistatud.	Valmistage veeringlus ette (vaadake peatükki "Esmakordne kasutamine").
	See võib harva juhtuda, kui masin automaatselt kohvi kogust kohandab.	Valmistage mõned espressod nagu kirjeldatud peatükis "Saeco kohanemissüsteem".
	Kohvikraan on must.	Puhastage kohvikraan.
Kohv on liiga lahja.	See võib harva juhtuda, kui masin automaatselt kohvi kogust kohandab.	Valmistage mõned kohvid nagu kirjeldatud peatükis "Saeco kohanemissüsteem".
	Keraamiline kohvijahvataja on seatud paksu jahvatuse peale.	Kohandage keraamiline kohvijahvataja peenema jahvatuse peale (vaadake peatükki "Keraamilise kohvijahvataja kohandamine").
Kohvi valmistatakse liiga aeglaselt.	Kohv on liiga peeneks jahvatatud.	Vahetage kohvisorti või muutke jahvataja seadistusi nagu kirjeldatud peatükis "Keraamilise kohvijahvataja kohandamine".
	Veeringlus ei ole ette valmistatud.	Valmistage veeringlus ette (vaadake peatükki "Esmakordne kasutamine").
	Kohvi tõmbamise seadmed on mustad.	Puhastage kohvi tõmbamise seadmed (vaadake peatükki "Kohvi tõmbamise seadmete puhastamine").

Märkus:

Need probleemid on normaalsed, kui kohvisorti on muudetud või kui masin on alles paigaldatud. Sellisel juhul oodake, kuni masin teostab enda kohandamise operatsioonid nagu kirjeldatud peatükis "Saeco kohanemissüsteem".



Energia säästmine

Puhkerežiim

See masin on loodud energiat säästvana nagu tõestatud A klassi energiamärgil.

Pärast 60 minutilist mitteaktiivset perioodi lülitub masin automaatselt välja.

Masina ära viskamine

Seda toodet ei tohi ära visata tavalise olmeprügi hulgas. See tuleb viia vastavasse ümbertöötlemise punkti. Sellega aitate säilitada keskkonda.

- Pakendimaterjali saab ümber töödelda.
- Masin: Eemaldage seade vooluvõrgust.
- Viige seade ja voolujuhe teeninduskeskusesse või avalikku jäätmekäitluspunkti.

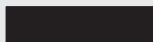

See toode vastab Euroopa Liidu direktiivile 2002/96/EC.

Sümbol tootel või pakendil viitab, et seda toodet ei tohi ära visata tavalise olmeprügi hulgas. See tuleb viia vastavasse elektrooniliste ja elektriliste seadmete ümbertöötlemise punkti.

Kui toode visatakse õigesti ära, aitab see vältida negatiivseid tagajärgi keskkonnale ja inimtervisele, mis võivad tekkida vana seadme valesti ära viskamisest. Lisainformatsiooni saamiseks selle toote ära viskamise kohta kontakteeruge kohaliku omavalitsusega, oma majapidamise prügiveo firmaga või poega, kust seade osteti.

Tootjal on õigus teha muudatusi masina tehnilistes andmetes.

Nominaalne pingeline – voolunäitajad – vooluvarustus	Vaadake silti masinal
Kesta materjal	ABS - Termoplastik
Mõõdud (l x k x s)	295 x 325 x 420 mm
Kaal	6.9 kg
Voolujuhtme pikkus	1.2 m
Juhtpaneel	Esiküljel
Pannarello (saadaval vaid kindlatel mudelitel)	Spetsiaalselt cappuccinodele
Tassi suurus	95 mm
Veepaak	1.0 liitrit - eemaldatav
Kohviubade leetri mahutavus	170 g
Kohvipaksu sahtli mahutavus	8
Pumba rõhk	15 baari
Boiler	Roostevabast terasest
Ohutusmehhanism	Termiline kaitse

Garantii ja teenindus

Garantii

Detailse informatsiooni saamiseks garantii ja seotud tingimuste kohta lugege garantiilehte, mis on eraldi kaasa pandud.

Teenindus

Me soovime, et jääksite oma kohvimasinaga rahule. Kui te pole veel teinud, siis registreerige oma ost aadressil www.philips.com/welcome, et saaksime teiega ühenduses olla ning saata puhastamise ja katlakivi eemaldamise kohta meeldetuletusi.

Kui te vajate teenindust või tuge, külastage Philipsi veebilehte aadressil www.philips.com/support või võtke ühendust oma riigi Philips Saeco klienditeenindusega.

Selle telefoninumbri leiote garantiilehelt, mis on eraldi kaasa pakitud, või aadressilt www.philips.com/support.

Kasutage masina puhastamiseks ja katlakivi eemaldamiseks ainult Saeco hooldustooteid. Lisatarvikuid selle masina jaoks on võimalik osta Philipsi internetipoest aadressilt www.shop.philips.com/service, kohalikul edasimüüjal või autoriseeritud teeninduskeskustest.

Kui teil esineb probleeme sobivate lisatarvikute saamisega, võtke ühendust oma riigi Philips Saeco klienditeenindusega.

Kontaktinformatsiooni leiate garantiilehelt, mis on eraldi kaasa pakitud, või aadressilt www.philips.com/support.

Ülevaade hooldustoodetest

- INTENZA+ veefilter (CA6702)



- Määre (HD5061)



- Katlakivi eemaldaja (CA6700)



- Hooldustarvikute pakk (CA6706)



Tootja säilitab õigused muuta selle masina tehnilisi andmeid ilma sellest eelnevalt ette teatamata.

www.philips.com/saeco

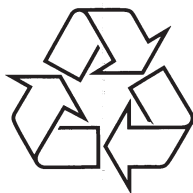

Külastage Philipsit internetis:
<http://www.philips.com>