

PHILIPS

HD7767

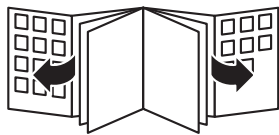

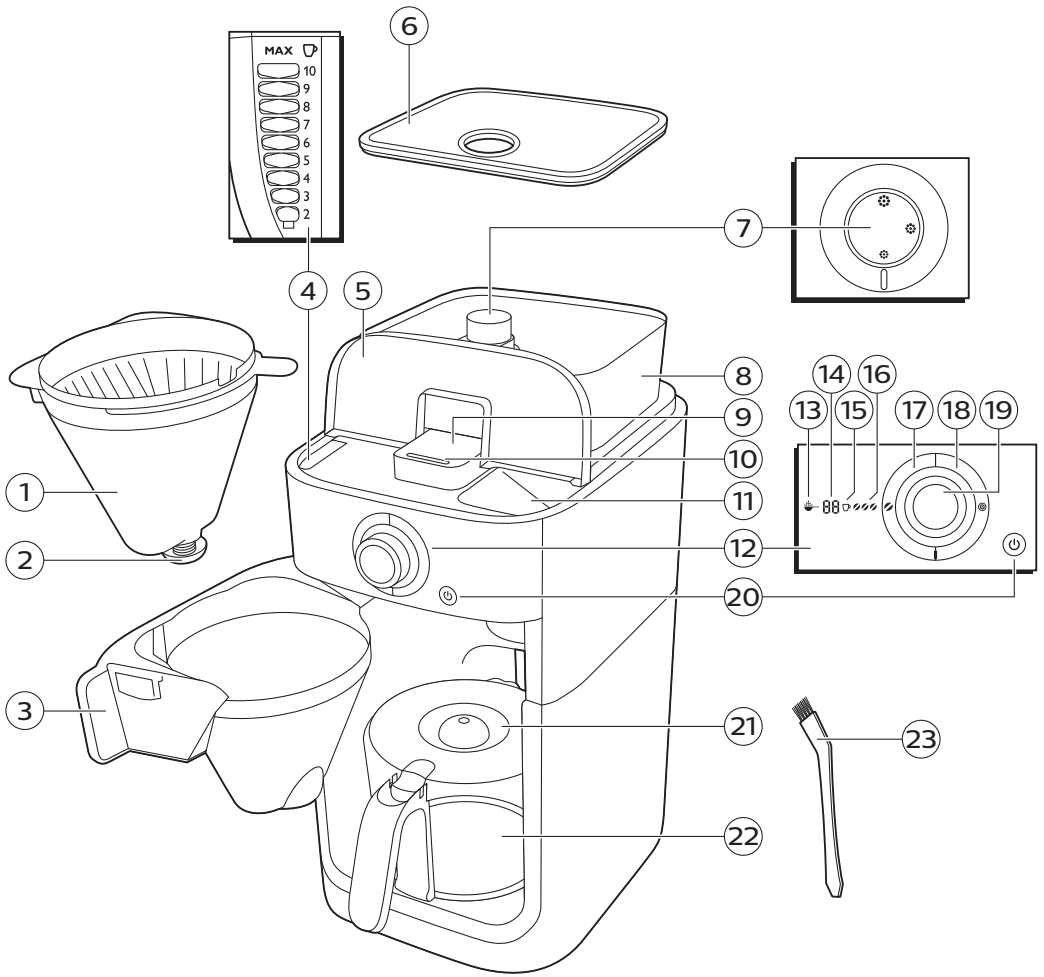



English 6
Dansk 14
Deutsch 22
Español 30
Français 38
Nederlands 46
Norsk 54
Português 61
Shqip 69
Suomi 77
Svenska 84
Türkçe 91
Български 99
Македонски 108
Українська 117

Introduction

Thank you for buying Philips. To register your new product, please go to www.philips.com/grindbrew. On this website, you can also find handy videos, delicious recipes, frequently asked questions and get support.

General description (Fig. 1)

- 1 Filter basket
- 2 Drip stop
- 3 Filter basket holder
- 4 Water level indicator
- 5 Water reservoir lid
- 6 Bean container lid
- 7 Coarseness knob
- 8 Coffee bean container
- 9 Grinder funnel lid
- 10 Lock of grinder funnel lid
- 11 Water filling hole
- 12 Display
- 13 Pre-ground coffee icon
- 14 Number of cups
- 15 Coffee cup icon
- 16 Strength select coffee bean icon
- 17 Strength select button
- 18 Grinder clean button
- 19 Control knob
- 20 On/off button
- 21 Glass jug lid
- 22 Glass jug
- 23 Bean chute cleaning brush

Important

Danger

- Never immerse the appliance in water or any other liquid, nor rinse it under the tap.

Warning

- Check if the voltage indicated on the appliance corresponds to the local mains voltage before you connect the appliance.
- Do not use the appliance if the plug, the mains cord or the appliance itself is damaged.
- If the mains cord is damaged, you must have it replaced by Philips, a service center authorized by Philips or similarly qualified persons in order to avoid a hazard.
- Connect the appliance to an earthed wall socket.
- This appliance can be used by children aged from 8 years and above and by persons with reduced physical, sensory or mental capabilities or lack of experience and knowledge if they have been given supervision or instruction concerning use of the appliance in a safe way and if they understand the hazards involved. Cleaning and user maintenance shall not be made by children unless they are older than 8 and supervised. Keep the appliance and its cord out of reach of children aged less than 8 years.
- Children shall not play with the appliance.
- Only use this appliance for its intended purpose to avoid potential hazard or injury.

- Do not let the mains cord hang over the edge of the table or worktop on which the appliance stands.
- Never pour water into the bean container, as this damages the coffeemaker.
- Do not touch the grinding burrs of the of the appliance, especially when the appliance is connected to a wall socket.
- Do not touch the hot surfaces of the appliance when it operates.
- Do not empty the water reservoir by tilting the appliance, as this can damage the appliance. To empty the appliance, follow the instructions for flushing the appliance (see 'Flushing the appliance').
- If a problem occurs that you cannot solve by means of this user manual, contact the Consumer Care Center in your country. If the problem cannot be solved, take the appliance to a service center authorized by Philips for examination or repair. Do not attempt to repair the appliance yourself, otherwise your warranty becomes invalid.

Caution

- Do not place the appliance on a hot surface and prevent the mains cord from coming into contact with hot surfaces.
- Do not place the appliance in a cabinet when in use.
- Unplug the appliance if problems occur during grinding or brewing and before you clean it.
- Keep the plug and the wall socket dry.
- Do not lift and move the appliance while it is operating.
- The jug is hot during and after brewing. Always hold the jug by its handle.
- Never use the jug in a microwave oven.
- Wait until the appliance has cooled down before you store it. The hotplate and the coffee jug may be hot.
- After you have unpacked the appliance, make sure it is complete and undamaged. If in doubt, do not use the appliance but contact the Consumer Care Center in your country.
- This machine is intended for normal household use only. It is not intended for use in environments such as staff kitchens of shops, offices, farms or other work environments.

Electromagnetic fields (EMF)

This Philips appliance complies with all applicable standards and regulations regarding exposure to electromagnetic fields.

Before first use

Setting the automatic switch-off time

You can choose how long you want your coffee to stay hot after brewing by adjusting the time after which the appliance automatically switches off. The default automatic switch-off time is 30 minutes. The maximum automatic switch-off time is 120 minutes. To adjust the automatic switch-off time, follow the steps below.

- 1 Make sure that the appliance is switched off but the mains plug is in the wall socket.
- 2 Press the center of the control knob until the display starts flashing.
- 3 Turn the control knob to increase or decrease the time. 1 is 10 minutes, 2 is 20 minutes, 3 is 30 minutes and so on until 12 is 120 minutes.
- 4 Press the center of the control knob to confirm the automatic switch-off time.

Note: The appliance always saves the last setting.

Flushing the appliance

Always flush the coffeemaker once before first use by following the steps below.

Warning: Never pour water into the bean container, as this damages the coffeemaker.

- 1 Open the water reservoir lid. Fill the water reservoir with fresh cold water up to the 8-cup indication (Fig. 2).

Caution: Do not put coffee beans or pre-ground coffee in the water reservoir.

- 2 Close the water reservoir lid.
- 3 Put the glass jug in the appliance (Fig. 3).
- 4 Press the on/off button (Fig. 4). The display lights up and the appliance beeps.
- 5 Press the strength select button (Fig. 5).
- 6 Turn the control knob to choose the pre-ground coffee setting (Fig. 6). The pre-ground coffee icon starts flashing.
- 7 Press the center of the control knob twice to confirm (Fig. 7). The appliance starts the flushing process.
- 8 Let the appliance operate until the flushing process is finished. It is finished when the appliance stops beeping.
- 9 Empty the glass jug.
- 10 Press the on/off button to switch off the appliance.

Using the appliance

Filling the water reservoir

There are indications for 2 to 10 cups (275 ml to 1375 ml) on the water-level window. You can use these indications to determine how much water to put in the water reservoir. The reflection changes from light to dark for each cup of water added.

- 1 Open the water reservoir lid and fill the water reservoir with the required amount of cold water (Fig. 2).

Note: Do not fill the water reservoir beyond the 10-cup indication.

Note: Make sure that the amount of water you pour into the water reservoir is consistent with the number of cups you want to brew. The coffeemaker uses all the water in the water reservoir.

Using coffee beans

Warning: Always keep the water reservoir lid closed when you fill the coffee bean container with coffee beans. Otherwise coffee beans can fall into the water reservoir and block up the water inlet.

- 1 Open the coffee bean container lid (Fig. 8).
- 2 Fill the container with coffee beans. Make sure that there are enough coffee beans in the container for the amount of coffee you want to brew (Fig. 9).

Note: Always make sure that the bean container is at least half full.

Warning: To prevent the grinder from jamming, do not use unroasted or caramelized beans. Use coffee beans instead of espresso beans, as espresso beans may damage the grinder.

- 3 Open the filter basket holder (Fig. 10).

- 4 Place a paper filter (type 1x4 or no. 4) or the permanent filter in the filter basket (Fig. 11).
- 5 Close the filter basket holder.
- 6 Turn the coarseness knob to select the desired type of grind (from fine to coarse). There are nine grind settings (Fig. 12).

Tip: The coarseness knob allows you to choose between 9 different settings. The icons indicate 3 preselected optimal settings, but you can choose any setting in between. We advise you to experiment with the different grind settings to find out which setting you prefer.

- 7 Press the strength button (Fig. 5). The coffee bean icons start flashing.
- 8 Turn the control knob to select the desired coffee strength: 1 bean for mild coffee, 2 beans for medium-strong coffee or 3 beans for strong coffee.
- 9 Press the center of the control knob to confirm the strength (Fig. 13).
- 10 To select the number of cups, turn the control knob until the desired number of cups flashes on the display (Fig. 14).

Note: Please keep in mind that the coffeemaker uses all the water in the water reservoir. If you select a number of cups that is smaller than the amount of water, the coffee becomes weaker than you intended.

- 11 Press the center of the control knob to confirm the number of cups (Fig. 13).
- 12 Press the center of the control knob again. The appliance beeps and starts grinding the required amount of coffee beans. When the grinding process is finished, the appliance starts brewing coffee.
- 13 Wait until the coffeemaker has stopped beeping before you remove the jug.

Note: After brewing, coffee drips from the filter basket for several seconds.

- 14 The appliance keeps your coffee hot until it switches off automatically. If you do not need your coffee to be kept hot, press the on/off button to switch off the appliance.

Using pre-ground coffee

If you want to use pre-ground coffee instead of coffee beans, follow the steps below.

- 1 Open the water reservoir lid and fill the water reservoir with the required amount of cold water (Fig. 2).
- 2 Open the filter basket holder (Fig. 10).
- 3 Place a paper filter (type 1x4 or no. 4) or the permanent filter in the filter basket (Fig. 11).
- 4 Put pre-ground coffee in the paper filter or in the permanent filter.
- 5 Close the filter basket holder.
- 6 Put the glass jug in the appliance (Fig. 3).
- 7 Press the on/off button (Fig. 4). The display lights up.
- 8 Press the strength select button (Fig. 5).
- 9 Turn the control knob to choose the pre-ground coffee setting (Fig. 6). The pre-ground coffee icon lights up.
- 10 Press the center of the control knob to confirm (Fig. 13).
- 11 Then press the center of the control knob again to start the brewing process.
- 12 Wait until the coffeemaker has stopped beeping before you remove the glass jug.

Note: After brewing, coffee drips from the filter basket for several seconds.

- 13 The appliance keeps your coffee hot until it switches off automatically. If you do not need your coffee to be kept hot, press the on/off button to switch off the appliance.

Drip stop function

The drip stop function enables you to remove the jug from the coffeemaker before the brewing process is finished. When you remove the jug, the drip stop stops the flow of coffee into the jug.

Note: The brewing process does not stop when you remove the jug. If you do not put the jug back into the appliance within 20 seconds, the filter basket overflows.

Cleaning and maintenance

Cleaning after every use

Never immerse the appliance in water or any other liquid, nor rinse it under the tap.

- 1 Press the on/off button to switch off the appliance.
- 2 Remove the mains plug from the wall socket.
- 3 Wipe the outside of the coffeemaker with a damp cloth.
- 4 Clean the filter basket and the permanent filter with hot water and some washing-up liquid or clean them in the dishwasher.

Cleaning the grinder funnel

Important: Clean the grinder funnel every 1 to 2 weeks to prevent clogging with ground coffee. This is easily and quickly done by following the steps below.

Note: Make sure the coffee bean container is empty before you start the cleaning procedure.

- 1 Press the on/off button to switch off the appliance (Fig. 15).
- 2 Open the filter basket holder (Fig. 10).
- 3 Place a paper filter (type 1x4 or no. 4) or the permanent filter in the filter basket (Fig. 11).
- 4 Close the filter basket holder.
- 5 Use the end of the bean chute cleaning brush to open the grinder funnel lid (Fig. 16).
- 6 Press and hold the grinder clean button for 4 seconds (Fig. 17). The grinder starts cleaning itself.
- 7 When the grinder has stopped cleaning, use the bean chute cleaning brush to brush ground coffee residues into the lower part of the funnel (Fig. 18). The ground coffee residues fall into the filter basket.
- 8 Close the lid of the grinder funnel.
- 9 Remove the paper filter or permanent filter with the ground coffee residues.

Descaling the coffeemaker

Descal the coffeemaker when you notice excessive steaming or when the brewing time increases. It is advisable to descale the coffeemaker every two months. Only use white vinegar to descale, as other products may cause damage to the coffeemaker. For more information on descaling, see www.philips.com/descale-coffeemaker.

Warning: Never use vinegar with an acetic acid content of 8 % or more, natural vinegar, powder descalers or tablet descalers to descale the appliance, as this may cause damage.

- 1 Open the water reservoir lid.
- 2 Fill the water reservoir up to 10 cup indication with white vinegar (4 % acetic acid).
- 3 Place a paper filter (type 1x4 or no. 4) or the permanent filter in the filter basket and close the filter basket holder.
- 4 Put the empty jug in the appliance.
- 5 Put the mains plug in the wall socket.

- 6 Press the on/off button to switch on the appliance (Fig. 4). The display lights up.
 - 7 Press the strength select button and turn the control knob to choose the pre-ground coffee setting (Fig. 6).
 - 8 Press the center of the control knob twice to confirm and start the brewing process (Fig. 7).
 - 9 Wait until half of the vinegar has flowed into the jug. Then press the on/off button to interrupt the brewing process. Let the vinegar act for at least 15 minutes.
 - 10 Press the on/off button to switch the coffeemaker back on.
 - 11 Press the center of the control knob twice to let the appliance complete the brewing process (Fig. 7).
 - 12 Empty the jug and remove the paper filter or the permanent filter with the scale residues.
 - 13 Fill the water reservoir with fresh cold water and press the center of the control knob twice to start another brewing process (Fig. 7). Let the coffeemaker complete the entire brewing process and empty the jug.
- Note: If necessary repeat step 13 until the water that comes out of the appliance no longer tastes or smells of vinegar.
- 14 Clean the filter basket and the jug with hot water and some washing-up liquid.
 - 15 Press the on/off button on the front of the appliance to switch off the appliance (Fig. 15).

Warranty and support

If you need information or support, please visit www.philips.com/support or read the international warranty leaflet.

Ordering accessories

To buy accessories or spare parts, visit www.philips.com/parts-and-accessories or go to your Philips dealer. You can also contact the Philips Consumer Care Center in your country (see the international warranty leaflet for contact details).

Recycling

- This symbol means that this product shall not be disposed of with normal household waste (2012/19/EU) (Fig. 19).
- Follow your country's rules for the separate collection of electrical and electronic products. Correct disposal helps prevent negative consequences for the environment and human health.

Troubleshooting

This chapter summarizes the most common problems you could encounter with the appliance. If you are unable to solve the problem with the information below, visit www.philips.com/support for a list of frequently asked questions or contact the Consumer Care Center in your country.

Problem	Solution
The appliance does not work.	Put the mains plug in the wall socket and press the on/off button to switch on the appliance.
	Make sure that the voltage indicated on the appliance corresponds to the local mains voltage.
	Fill the water reservoir with water.

12 English

Close the lid of the grinder funnel.

The grinder does not work or does not work properly.	Make sure that you did not select pre-ground coffee. If the symbol for pre-ground coffee is visible on the display, you selected pre-ground coffee.
--	---

Clean the grinder funnel by following the instructions (see 'Cleaning the grinder funnel').

When I use the grinder, the coffee is too weak.	Make sure that the number of cups you selected is consistent with the amount of water in the water reservoir. Please keep in mind that the coffeemaker uses up all the water in the water reservoir.
---	--

Use the strength select button to set the coffee strength to 'strong'.

Use coffee beans of a stronger blend or flavor.

When I use pre-ground coffee, the coffee is too weak.	Make sure that the amount of pre-ground coffee in the filter is consistent with the amount of water in the water reservoir. Please keep in mind that the appliance uses all the water in the water reservoir.
---	---

Use ground coffee of a stronger blend or flavor.

To increase the coffee strength, increase the amount of pre-ground coffee or decrease the amount of water.

The filter overflows when I remove the jug from the appliance while it is brewing coffee.	If you remove the jug for more than 20 seconds during the brewing process, the drip stop causes the filter basket to overflow. Also note that the coffee does not reach its full taste before the end of the brewing process. Therefore we advise you not to remove the jug and pour out the coffee before the end of the brewing process.
---	--

The appliance continues to drip long after the brewing process has ended.	The dripping is caused by condensation of steam. It is completely normal that the appliance drips for some time.
---	--

If the dripping does not stop, the drip stop may be clogged. To clean the drip stop, open the filter basket holder and take out the filter basket. Rinse the filter basket and the drip stop under the tap.

The coffee is not hot enough.	The coffee in the jug cools down faster if you brew only a few cups. The coffee stays hot longer if you brew 10 cups, which is a full jug.
-------------------------------	--

Descale the appliance (see 'Descaling the coffeemaker').

The appliance does not start cleaning the grinder funnel.	Make sure that the appliance is plugged in.
---	---

Open the lid of the grinder funnel before you press and hold the coffee strength button.

Press and hold the coffee strength button for 4 seconds until the grinder starts cleaning itself.

The appliance works but makes a beeping sound.	Please check if the lid of the grinder funnel is closed properly.
--	---

The coffee beans seem to be used up quickly.

To brew a perfect cup of coffee, the appliance needs a certain amount of ground coffee. The amount of coffee beans the appliance uses to obtain the optimal amount of ground coffee per cup is normal.

Introduktion

Tak, fordi du har købt et Philips-produkt. Gå til www.philips.com/grindbrew for at registrere dit nye produkt. På dette websted finder du også praktiske videoer, lækre opskrifter og ofte stillede spørgsmål, og her kan du også få support.

Generel beskrivelse (fig. 1)

- 1 Permanent filter
- 2 Filterkurv
- 3 Drypstop-funktion
- 4 Holder til filterkurv
- 5 Vandstandsindikator
- 6 Låg til vandtank
- 7 Låg til beholder til bønner
- 8 Knap til formalingsgrad
- 9 Beholder til kaffebønner
- 10 Låg over kværnens tragt
- 11 Lås til låget over kværnens tragt
- 12 Vandpåfyldningshul
- 13 Display
- 14 Ikon for formalet kaffe
- 15 Antal kopper
- 16 Ikon for kaffekop
- 17 Ikon med kaffebønne for valg af kaffestyrke
- 18 Knap til valg af kaffestyrke
- 19 Knap til rengøring af kværn
- 20 Kontrolknap
- 21 On/off-knap
- 22 Låg til glaskande
- 23 Glaskande
- 24 Rengøringsbørste til kaffebønneslisen

Vigtigt

Fare

- Apparatet må aldrig kommes ned i vand eller andre væsker, ej heller skylles under vandhanen.

Advarsel

- Kontrollér, om den angivne netspænding på apparatet svarer til den lokale netspænding, før du slutter strøm til apparatet.
- Brug aldrig apparatet, hvis netstik, netledning eller selve apparatet er beskadiget.
- Hvis netledningen beskadiges, må den kun udskiftes af Philips, et autoriseret Philips-serviceværksted eller en tilsvarende kvalificeret fagmand for at undgå enhver risiko.
- Apparatet skal sluttes til en stikkontakt med jordforbindelse.
- Dette apparat kan bruges af børn fra 8 år og op og personer med nedsatte fysiske, sensoriske eller mentale evner eller manglende viden eller erfaring, hvis de er blevet vejledt eller instrueret i brug af apparatet på en sikker måde, og hvis de forstår de involverede risici. Rengøring og vedligeholdelse må ikke foretages af børn, medmindre de er over 8 år gamle og under opsyn. Hold apparatet og dets ledning uden for rækkevidde af børn under 8 år.

- Lad ikke børn lege med apparatet.
- Brug kun dette apparat til dets tilsigtede formål for at undgå potentielle farer og skader.
- Lad aldrig ledningen hænge ud over kanten af det bord eller den plads, som apparatet står på.
- Hæld aldrig vand i beholderen til kaffebønner, da det kan beskadige kaffemaskinen.
- Undgå at røre ved kværnbladene i apparatet, især når apparatet er tilsluttet en stikkontakt.
- Rør aldrig ved apparatets varme dele under betjening.
- Tøm ikke vandtanken ved at vippe apparatet, da det kan beskadige apparatet. Tøm vandtanken ved at følge vejledningen for gennemskylning af apparatet (se 'Gennemskylning af apparatet').
- Skulle der opstå problemer, som du ikke kan afhjælpe vha. denne brugervejledning, bedes du kontakte det lokale Philips Kundecenter. Hvis du ikke kan løse problemet, skal du aflevere apparatet hos et autoriseret Philips-serviceværksted. Forsøg ikke at reparere apparatet selv, da din garanti ellers bliver ugyldig.

Forsigtig

- Stil aldrig apparatet på et varmt underlag, og sørg for, at netledningen ikke kommer i berøring med varme flader.
- Placer ikke apparatet i et skab, mens den er i brug.
- Tag stikket ud af stikkontakten, hvis der opstår problemer under formaling eller brygning samt før rengøring af apparatet.
- Både stik og stikkontakt skal holdes tørre.
- Undlad at flytte eller løfte apparatet under brug.
- Kanden er varm under og efter brygningen. Brug altid håndtaget, når du skal løfte kanden.
- Brug aldrig kanden i en mikroovn.
- Læg aldrig apparatet væk, før det er helt afkølet. Varmepladen og kaffekanden kan være varme.
- Efter udpakningen af apparatet skal du kontrollere, at det er helt og ubeskadiget. Hvis du er i tvivl, bør du ikke bruge apparatet men kontakte dit lokale Philips Kundecenter.
- Denne maskine er kun beregnet til normal anvendelse i hjemmet. Den er ikke beregnet til brug i miljøer som f.eks. personalekøkkener i butikker, på kontorer, på gårde eller andre arbejdspladser.

Elektromagnetiske felter (EMF)

Dette Philips-apparat overholder alle branchens gældende standarder og regler angående eksponering for elektromagnetiske felter.

Før apparatet tages i brug

Indstilling af automatisk slukketid

Du kan vælge, hvor længe kaffen skal holdes varm efter brygning ved at indstille den tid, hvor apparatet automatisk skal slukke. Standardindstillingen for automatisk slukketid er 30 minutter.

Maksimumindstillingen for automatisk slukketid er 120 minutter. Følg nedenstående trin for at indstille den automatiske slukketid.

- 1 Kontrollér, at apparatet er slukket, og at stikket er sat i stikkontakten.
- 2 Tryk midt på kontrolknappen, indtil displayet begynder at blinke.
- 3 Drej kontrolknappen for at skrue tiden frem eller tilbage. 1 er 10 minutter, 2 er 20 minutter, 3 er 30 minutter op til 12, der er 120 minutter.
- 4 Tryk midt på kontrolknappen for at bekræfte den automatiske slukketid.

Bemærk: Apparatet gemmer altid den sidste indstilling.

Gennemskylning af apparatet

Husk altid at gennemskylle kaffemaskinen før første brug ved at følge nedenstående trin.

Advarsel: Hæld aldrig vand i beholderen til kaffebønner, da det kan beskadige kaffemaskinen.

1 Åbn låget til vandtanken. Fyld vandtanken med friskt, koldt vand op til markeringen for 8 kopper (fig. 2).

Forsigtig: Kom ikke kaffebønner eller formalet kaffe i vandtanken.

2 Luk låget til vandtanken.

3 Sæt glaskanden i apparatet (fig. 3).

4 Tryk på on/off-knappen (fig. 4). Displayet lyser, og apparatet bipper.

5 Tryk på knappen til valg af kaffestyrke (fig. 5).

6 Drej kontrolknappen for at vælge indstillingen til formaling af kaffe (fig. 6). Ikonet for formaling af kaffe begynder at blinke.

7 Tryk endnu en gang midt på kontrolknappen for at bekræfte (fig. 7). Apparatet går i gang med gennemskylningen.

8 Lad apparatet køre, indtil skylningen er afsluttet. Skylningen er afsluttet, når apparatet stopper med at bippe.

9 Tøm glaskanden.

10 Sluk for apparatet ved at trykke på on/off-knappen.

Sådan bruges apparatet

Påfyldning af vandtanken

Der er angivelser for 2 til 10 kopper (275 ml til 1375 ml) på vandstandsrudden. Du kan bruge disse angivelser til at afgøre, hvor meget vand du skal hælde i vandtanken. Reflektionen ændres fra lys til mørk for hver kop vand, der hældes i.

1 Åbn låget til vandtanken, og fyld vandtanken med den påkrævede mængde koldt vand (fig. 2).

Bemærk: Fyld aldrig vandtanken til op over mærket for 10 kopper.

Bemærk: Sørg for, at den mængde vand du hælder i vandtanken, svarer til antallet af kopper, du vil brygge. Kaffemaskinen bruger alt vandet i vandtanken.

Brug af kaffebønner

Advarsel: Sørg for, at låget til vandtanken altid er lukket, når du fylder kaffebønner i beholderen til kaffebønner. Ellers er der risiko for, at der falder kaffebønner ned i vandtanken, der tilstopper vandindtaget.

1 Åbn låget (fig. 8) til kaffebønnebeholderen.

2 Fyld kaffebønner i beholderen. Sørg for, at der er nok kaffebønner i beholderen til den mængde kaffe, du vil brygge (fig. 9).

Bemærk: Sørg altid for, at bønnebeholderen er mindst halvt fuld.

Advarsel: Brug ikke uristede eller karamelliserede bønner, der kan forårsage, at kværnen låser sig fast. Brug kaffebønner i stedet for espressobønner, idet espressobønner kan beskadige kværnen.

- 3 Åbn holderen til filterkurven (fig. 10).
- 4 Sæt et papirfilter (type 1x4 eller nr. 4) eller det permanente filter i filterkurven (fig. 11).
- 5 Luk holderen til filterkurven.
- 6 Drej på knappen til formalingsgrad for at vælge den ønskede type maling (fra fin til grov). Der er ni formalingsindstillinger (fig. 12).

Tip: Med knappen for formalingsgrad kan du vælge mellem ni forskellige indstillinger. Ikonerne angiver tre forudvalgte optimale indstillinger, men du kan også vælge alle indstillinger mellem ikonerne. Vi anbefaler, at du eksperimenterer med de forskellige malingsindstillinger for at finde ud af, hvilken indstilling du foretrækker.

- 7 Tryk på knappen til valg af kaffestyrke (fig. 5). Ikonet for kaffebønner begynder at blinke.
- 8 Drej kontrolknappen for at vælge den ønskede kaffestyrke: 1 bønne for mild kaffe, 2 bønner for kaffe af mediumstyrke eller 3 bønner for stærk kaffe.
- 9 Tryk midt på kontrolknappen for at bekræfte styrken (fig. 13).
- 10 Du vælger antallet af kopper ved at dreje kontrolknappen, indtil det ønskede antal kopper blinker på displayet (fig. 14).

Bemærk: Husk, at kaffemaskinen bruger alt vandet i vandtanken. Hvis du vælger et antal kopper, der er mindre end den tilsvarende vandmængde, vil kaffen blive svagere.

- 11 Tryk midt på kontrolknappen for at bekræfte antallet af kopper (fig. 13).
- 12 Tryk endnu en gang midt på kontrolknappen. Kaffemaskinen bipper, og begynder at male den ønskede mængde kaffebønner. Når bønnerne er malet, begynder maskinen at brygge kaffe.
- 13 Vent, indtil kaffemaskinen er stoppet med at bippe, inden du fjerner kanden.

Bemærk: Efter brygningen drypper der kaffe fra filterkurven i flere sekunder.

- 14 Apparatet holder kaffen varm, indtil det slukkes automatisk. Hvis du ikke har brug for at få kaffen holdt varm, skal du trykke på on/off-knappen for at slukke apparatet.

Brug af formalet kaffe

Hvis du vil bruge formalet kaffe i stedet for kaffebønner, skal du følge nedenstående trin.

- 1 Åbn låget til vandtanken, og fyld vandtanken med den påkrævede mængde koldt vand (fig. 2).
- 2 Åbn holderen til filterkurven (fig. 10).
- 3 Sæt et papirfilter (type 1x4 eller nr. 4) eller det permanente filter i filterkurven (fig. 11).
- 4 Put formalet kaffe i papirfiltret eller i det permanente filter.
- 5 Luk holderen til filterkurven.
- 6 Sæt glaskanden i apparatet (fig. 3).
- 7 Tryk på on/off-knappen (fig. 4). Displayet lyser.
- 8 Tryk på knappen til valg af kaffestyrke (fig. 5).
- 9 Drej kontrolknappen for at vælge indstillingen til formaling af kaffe (fig. 6). Ikonet for formaling af kaffe lyser.
- 10 Tryk midt på kontrolknappen for at bekræfte (fig. 13).
- 11 Tryk derefter midt på kontrolknappen igen for at starte brygningen.
- 12 Vent, indtil kaffemaskinen er stoppet med at bippe, inden du fjerner glaskanden.

Bemærk: Efter brygningen drypper der kaffe fra filterkurven i flere sekunder.

- 13 Apparatet holder kaffen varm, indtil det slukkes automatisk. Hvis du ikke har brug for at få kaffen holdt varm, skal du trykke på on/off-knappen for at slukke apparatet.

Drypstop-funktion

Drypstop-funktionen gør det muligt at fjerne kanden fra kaffemaskinen, inden bryggeprocessen er færdig. Når du fjerner kanden, stopper drypstop-funktionen kaffens løb ned i kanden.

Bemærk: Brygningen stopper ikke, når du fjerner kanden. Hvis du ikke stiller kanden tilbage i apparatet inden for 20 sekunder, flyder filterkurven over.

Rengøring og vedligeholdelse

Rengøring efter hver brug

Apparatet må aldrig kommes ned i vand eller andre væsker, ej heller skylles under vandhanen.

- 1 Sluk for apparatet ved at trykke på on/off-knappen.
- 2 Tag stikket ud af stikkontakten.
- 3 Tør kaffemaskinens yderside af med en fugtig klud.
- 4 Rengør filterkurven og det permanente filter med varmt vand og lidt opvaskemiddel, eller vask dem i opvaskemaskinen.

Rengøring af kværnens tragt

Vigtigt: Rengør kværnens tragt med én til to ugers mellemrum for at forhindre tilstopning med formalet kaffe. Dette gøres hurtigt og nemt på følgende måde.

Bemærk: Sørg for, at kaffebønnebeholderen er tom, før du starter rengøringen.

- 1 Sluk for apparatet (fig. 15) ved at trykke på on/off-knappen.
- 2 Åbn holderen til filterkurven (fig. 10).
- 3 Sæt et papirfilter (type 1x4 eller nr. 4) eller det permanente filter i filterkurven (fig. 11).
- 4 Luk holderen til filterkurven.
- 5 Brug enden af rengøringsbørsten til kaffebønneslisken til at åbne låget over kværnens tragt (fig. 16) med.
- 6 Tryk på knappen til rengøring af kværnen, og hold den nede i 4 sekunder (fig. 17). Kværnen begynder at rengøre sig selv.
- 7 Når kværnen har stoppet rengøringsprocessen, skal du bruge rengøringsbørsten til kaffebønneslisken til at børste rester af malet kaffe ned i den nederste del af tragten (fig. 18). De maledede kafferester falder ned i filterkurven.
- 8 Luk låget over kværnens tragt.
- 9 Fjern papirfilteret eller det permanente filter med de maledede kafferester.

Afkalkning af kaffemaskine

Afkalk kaffemaskinen, hvis der dannes meget damp, eller hvis bryggetiden øges. Det anbefales at afkalke kaffemaskinen hver anden måned. Brug kun hvid eddike til afkalkning, da andre produkter kan beskadige kaffemaskinen. Du kan finde flere oplysninger om afkalkning på www.philips.com/descale-coffeemaker.

Advarsel: Brug aldrig eddike med et indhold af eddikesyre på 8 % eller mere, naturlig vineddike eller afkalkningsmidler i pulver- eller tablettform til at afkalke apparatet, da dette kan medføre skader.

- 1 Åbn låget til vandtanken.
 - 2 Fyld vandtanken op til markeringen for 10 kopper med hvid eddike (4 % eddikesyre).
 - 3 Sæt et papirfilter (type 1x4 eller nr. 4) eller det permanente filter i filterkurven, og luk holderen til filterkurven.
 - 4 Sæt den tomme kande i apparatet.
 - 5 Sæt stikket i en stikkontakt.
 - 6 Tænd apparatet (fig. 4) ved at trykke på on/off-knappen. Displayet lyser.
 - 7 Tryk på knappen til valg af kaffestyrke, og drej kontrolknappen for at vælge indstillingen til formaling af kaffe (fig. 6).
 - 8 Tryk to gange midt på kontrolknappen for at bekræfte, og start brygningen (fig. 7).
 - 9 Vent, indtil halvdelen af eddiken er løbet ned i kanden. Tryk derefter på on/off-knappen for at afbryde brygningen. Lad eddiken virke i mindst 15 minutter.
 - 10 Tryk på on/off-knappen for at tænde for kaffemaskinen igen.
 - 11 Tryk to gange midt på kontrolknappen for at lade apparatet gennemføre brygningen (fig. 7).
 - 12 Tøm kanden, og fjern papirfilteret eller det permanente filter med kalkrester.
 - 13 Fyld vandtanken med friskt, koldt vand, og tryk to gange midt på kontrolknappen for at lade apparatet gennemføre endnu en brygning (fig. 7). Lad kaffemaskinen gennemføre hele brygningen, og tøm derefter kanden.
- Bemærk: Hvis det er nødvendigt, skal du gentage trin 13, indtil det vand, der kommer ud af apparatet, ikke længere smager eller lugter af eddike.
- 14 Rengør filterkurven og kanden med varmt vand med opvaskemiddel.
 - 15 Tryk på on/off-knappen foran på apparatet for at slukke for apparatet (fig. 15).

Reklamationsret og support

Hvis du har brug for hjælp eller support, bedes du besøge www.philips.com/support eller læse i folderen om international garanti.

Bestilling af tilbehør

Du kan købe tilbehør og reservedele på www.philips.com/parts-and-accessories eller hos din Philips-forhandler. Du kan også kontakte det lokale Philips-kundecenter (du kan finde kontaktoplysninger i den internationale garantifolder).

Genanvendelse

- Dette symbol betyder, at dette produkt ikke må bortskaffes sammen med almindeligt husholdningsaffald (2012/19/EU) (fig. 19).
- Følg den nationale lovgivning om særskilt indsamling af elektriske og elektroniske produkter. Korrekt bortskaffelse er med til at forhindre negativ påvirkning af miljøet og menneskers helbred.

Fejlfinding

Dette afsnit opsummerer de mest almindelige problemer, der kan forekomme ved brug af apparatet. Har du brug for yderligere hjælp og vejledning, så besøg www.philips.com/support for at se en liste med ofte stillede spørgsmål, eller kontakt dit lokale Philips Kundecenter.

Problem	Løsning
Apparatet fungerer ikke.	Sæt stikket i stikkontakten, og tryk på on/off-knappen for at tænde for apparatet.
	Kontrollér, om den angivne netspænding på apparatet svarer til den lokale netspænding.
	Fyld vandtanken med vand.
Kværnen fungerer ikke korrekt.	Luk låget over kværnens tragt.
	Kontrollér, at du ikke har valgt formalet kaffe. Hvis symbolet for formalet kaffe vises på displayet, har du valgt formalet kaffe.
Når jeg bruger kværnen, smager kaffen for svagt.	Rengør kværnens tragt ved at følge vejledningen (se 'Rengøring af kværnens tragt').
	Sørg for, at det antal kopper, du har valgt, passer med mængden af vand i vandtanken. Husk, at kaffemaskinen bruger alt vandet i vandtanken.
	Brug knappen til valg af kaffestyrke til at indstille kaffens styrke til "strong" (stærk).
Når jeg bruger formalet kaffe, er kaffens styrke for svag.	Brug kaffebønner med en stærkere blanding eller smag.
	Sørg for, at mængden af formalet kaffe i filteret, passer med mængden af vand i vandtanken. Husk, at kaffemaskinen bruger alt vandet i vandtanken.
	Brug en stærkere formalet kaffeblanding eller en formalet kaffe med en stærkere smag.
Filteret flyder over, når jeg fjerner kanden fra apparatet, mens det brygger kaffe.	For at øge kaffens styrke, skal du øge mængden af formalet kaffe eller reducere mængden af vand.
	Hvis du fjerner kanden i mere end 20 sekunder under brygningen, får drypstoppet filterkurven til at løbe over. Du skal også være opmærksom på, at kaffen først opnår sin fulde smag ved afslutningen af brygningen. Vi anbefaler derfor, at du ikke tager kanden ud og skænker kaffen op, inden brygningen er helt færdig.
Apparatet fortsætter med at dryppe et stykke tid efter endt brygning.	Dråbedannelsen skyldes kondensering af damp. Det er helt normalt, at apparatet drypper et stykke tid.
	Hvis apparatet ikke stopper med at dryppe, kan drypstop-funktionen være tilstoppet. Rengør drypstoppet ved at åbne holderen til filterkurven, og tag filterkurven ud. Skyl filterkurven og drypstoppet under vandhanen.
Kaffen er ikke varm nok.	Kaffen i kanden bliver hurtigere kold, hvis du kun brygger få kopper kaffe. Kaffen holder sig varm i længere tid, hvis du brygger ti kopper, der svarer til en fuld kande.

Afkalk apparatet (se 'Afkalkning af kaffemaskine').

Apparatet starter ikke rengøring af kværnens tragt.

Kontrollér, at stikket er sat i stikkontakten.

Åbn låget til kværnens tragt, inden du holder knappen for kaffestyrke nede.

Tryk og hold knappen til valg af kaffestyrke nede i 4 sekunder, indtil kværnen begynder at rengøre sig selv.

Apparatet virker, men udsender en biplyd.

Kontrollér, om låget til kværnens tragt er lukket ordentligt.

Det virker som om, at kaffebønnerne hurtigt opbruges.

For at kunne brygge en perfekt kop kaffe skal der fyldes en vis mængde malet kaffe på kaffemaskinen. Den mængde kaffebønner, som kaffemaskinen bruger for at opnå den optimal mængde malet kaffe pr. kop, er normal.

Einführung

Vielen Dank für den Kauf Ihres Philips Produkts. Bitte registrieren Sie Ihr neues Produkt auf der Website www.philips.com/grindbrew. Auf dieser Website finden Sie praktische Videos, tolle Rezepte und Antworten auf häufige Fragen. Außerdem können Sie Unterstützung erhalten.

Allgemeine Beschreibung (Abb. 1)

- 1 Filterkorb
- 2 Tropf-Stopp
- 3 Filterkorbbhalter
- 4 Wasserstandsanzeige
- 5 Deckel des Wasserbehälters
- 6 Deckel des Kaffeebohnenbehälters
- 7 Mahlgradregler
- 8 Kaffeebohnenbehälter
- 9 Deckel des Mahlwerktrichters
- 10 Deckelverschluss des Mahlwerktrichters
- 11 Wassereinfüllöffnung
- 12 Display
- 13 Symbol für gemahlene Kaffee
- 14 Anzahl an Tassen
- 15 Kaffeetassensymbol
- 16 Symbol zur Einstellung der Kaffeebohnenstärke
- 17 Taste zur Einstellung der Kaffeestärke
- 18 Taste zum Reinigen des Mahlwerks
- 19 Einstellknopf
- 20 Ein-/Ausschalter
- 21 Glaskannendeckel
- 22 Glaskanne
- 23 Reinigungsbürste für die Kaffeebohnenmühle

Wichtig

Gefahr

- Tauchen Sie das Gerät niemals in Wasser oder andere Flüssigkeiten; spülen Sie es auch nicht unter fließendem Wasser ab.

Warnhinweis

- Prüfen Sie, bevor Sie das Gerät in Betrieb nehmen, ob die Spannungsangabe auf dem Gerät mit der örtlichen Netzspannung übereinstimmt.
- Verwenden Sie das Gerät nicht, wenn der Netzstecker, das Netzkabel oder das Gerät selbst defekt oder beschädigt sind.
- Um Gefährdungen zu vermeiden, darf ein defektes Netzkabel nur von einem Philips Service-Center, einer von Philips autorisierten Werkstatt oder einer ähnlich qualifizierten Person durch ein Original-Ersatzkabel ersetzt werden.
- Schließen Sie das Gerät an eine geerdete Steckdose an.

- Dieses Gerät kann von Kindern ab 8 Jahren und Personen mit verringerten physischen, sensorischen oder psychischen Fähigkeiten oder Mangel an Erfahrung und Kenntnis verwendet werden, wenn sie bei der Verwendung beaufsichtigt wurden oder Anweisungen zum sicheren Gebrauch des Geräts erhalten und die Gefahren verstanden haben. Reinigung und Pflege dürfen nicht von Kindern durchgeführt werden, außer sie sind älter als 8 Jahre und werden beaufsichtigt. Bewahren Sie das Gerät und das Kabel außerhalb der Reichweite von Kindern unter 8 Jahren auf.
- Kinder dürfen nicht mit dem Gerät spielen.
- Verwenden Sie dieses Gerät nur für den angegebenen Zweck, um potenzielle Gefahren und Verletzungen zu vermeiden.
- Lassen Sie das Netzkabel nicht über den Rand der Arbeitsfläche hängen, auf der das Gerät steht.
- Geben Sie keinesfalls Wasser in den Bohnenbehälter; dies beschädigt die Kaffeemaschine.
- Berühren Sie nicht die Mahlklingen des Geräts, insbesondere, wenn das Gerät an eine Steckdose angeschlossen ist.
- Vermeiden Sie jede Berührung der heißen Oberflächen, wenn das Gerät in Betrieb ist.
- Leeren Sie den Wasserbehälter nicht durch Kippen des Geräts, da dies zu Beschädigungen des Geräts führen kann. Um das Gerät zu entleeren, befolgen Sie die Anweisungen zum Durchspülen des Geräts (siehe 'Das Gerät durchspülen').
- Wenn ein Problem auftritt, das sich mithilfe dieser Bedienungsanleitung nicht lösen lässt, wenden Sie sich an ein Philips Service-Center in Ihrem Land. Wenn das Problem nicht gelöst werden kann, bringen Sie das Gerät zur Überprüfung bzw. Reparatur in eine von Philips autorisierte Werkstatt. Versuchen Sie nicht, das Gerät selbst zu reparieren, da andernfalls die Garantie erlischt.

Achtung

- Stellen Sie das Gerät nicht auf heiße Flächen. Lassen Sie auch das Netzkabel nicht mit heißen Oberflächen in Berührung kommen.
- Das Gerät darf während der Benutzung nicht in einem Schrank platziert werden.
- Ziehen Sie den Netzstecker aus der Steckdose, falls Probleme während des Mahl- oder Brühvorgangs auftreten und bevor Sie das Gerät reinigen.
- Halten Sie den Netzstecker und die Steckdose trocken.
- Heben Sie das Gerät nicht an und verschieben Sie es nicht, während es in Betrieb ist.
- Während des Brühvorgangs und danach ist die Kanne heiß. Fassen Sie sie daher immer am Griff an.
- Verwenden Sie die Kanne keinesfalls in einer Mikrowelle.
- Lassen Sie das Gerät abkühlen, bevor Sie es wegräumen. Die Warmhalteplatte und die Kaffeekanne können heiß sein.
- Vergewissern Sie sich, nachdem Sie das Gerät ausgepackt haben, dass keine Teile fehlen und das Gerät nicht beschädigt ist. Falls Sie sich nicht sicher sind, verwenden Sie das Gerät nicht, sondern wenden Sie sich an ein Philips Service-Center in Ihrem Land.
- Diese Maschine ist nur für den normalen Hausgebrauch bestimmt. Sie ist nicht für den Gebrauch in Personalküchen, Büros, landwirtschaftlichen Betrieben oder anderen gewerblichen Umgebungen vorgesehen.

Elektromagnetische Felder (EMF)

Dieses Philips Gerät erfüllt sämtliche Normen und Vorschriften bezüglich der Gefährdung durch elektromagnetische Felder.

Vor dem ersten Gebrauch

Die automatische Abschaltzeit einstellen

Sie können festlegen, wie lange der Kaffee nach der Zubereitung heiß bleiben soll, indem Sie die Zeit einstellen, nach der sich das Gerät automatisch ausschalten soll. Die Standardzeit beträgt 30 Minuten. Die maximale automatische Abschaltzeit beträgt 120 Minuten. Wenn Sie die automatische Abschaltzeit einstellen möchten, führen Sie die nachstehenden Schritte aus.

- 1 Achten Sie darauf, dass das Gerät ausgeschaltet ist, der Netzstecker jedoch in der Steckdose steckt.
- 2 Drücken Sie die Mitte des Drehschalters, bis das Display zu blinken beginnt.
- 3 Drehen Sie den Drehschalter, um die Zeit zu erhöhen oder zu verringern. 1 bedeutet 10 Minuten, 2 bedeutet 20 Minuten, 3 bedeutet 30 Minuten usw. bis 12 (120 Minuten).
- 4 Drücken Sie die Mitte des Drehschalters, um die automatische Abschaltzeit zu bestätigen.

Hinweis: Das Gerät speichert immer die letzte Einstellung.

Das Gerät durchspülen

Spülen Sie die Kaffeemaschine vor dem ersten Gebrauch einmal durch, wie nachfolgend beschrieben.

Warnhinweis: Geben Sie keinesfalls Wasser in den Bohnenbehälter; dies beschädigt die Kaffeemaschine.

- 1 Öffnen Sie den Deckel des Wasserbehälters. Füllen Sie den Wasserbehälter bis zur Markierung (Abb. 2) für 8 Tassen mit frischem, kaltem Wasser.

Achtung: Geben Sie keine Kaffeebohnen und keinen vorgemahlene Kaffee in den Wasserbehälter.

- 2 Schließen Sie den Deckel des Wasserbehälters.
- 3 Setzen Sie die Glaskanne in das Gerät (Abb. 3) ein.
- 4 Drücken Sie den Ein-/Ausschalter (Abb. 4). Das Display leuchtet auf, und das Gerät gibt Signaltöne aus.
- 5 Drücken Sie die Taste (Abb. 5) zur Einstellung der Kaffeestärke.
- 6 Drehen Sie den Einstellknopf, um die Einstellung (Abb. 6) für vorgemahlene Kaffee auszuwählen. Das Symbol für vorgemahlene Kaffee beginnt zu blinken.
- 7 Drücken Sie zum Bestätigen (Abb. 7) zweimal die Mitte des Einstellknopfes. Das Gerät startet den Spülvorgang.
- 8 Warten Sie, bis der Spülvorgang abgeschlossen ist. Der Vorgang ist abgeschlossen, wenn das Gerät keine Signaltöne mehr ausgibt.
- 9 Leeren Sie die Glaskanne aus.
- 10 Drücken Sie den Ein-/Ausschalter, um das Gerät auszuschalten.

Das Gerät benutzen

Den Wasserbehälter füllen

Im Sichtfenster für den Wasserstand befinden sich Markierungen für 2 bis 10 Tassen (275 ml bis 1375 ml). Sie können mithilfe dieser Markierungen feststellen, wie viel Wasser sich im Wasserbehälter befindet. Die Reflexion wird mit jeder hinzugefügten Tasse Wasser dunkler.

- 1 Öffnen Sie den Deckel des Wasserbehälters, und füllen Sie den Wasserbehälter mit der erforderlichen Menge an kaltem Wasser (Abb. 2).

Hinweis: Füllen Sie den Wasserbehälter nicht über die 10-Tassen-Markierung hinaus.

Hinweis: Achten Sie darauf, dass die Menge Wasser im Wasserbehälter der Anzahl der Tassen entspricht, die Sie zubereiten möchten. Die Kaffeemaschine verbraucht sämtliches Wasser im Wasserbehälter.

Kaffeebohnen verwenden

Warnhinweis: Halten Sie den Deckel des Wasserbehälters immer geschlossen, wenn Sie den Kaffeebohnenbehälter mit Kaffeebohnen füllen. Andernfalls können Kaffeebohnen in den Wasserbehälter fallen und den Wasserzulauf verstopfen.

- 1 Öffnen Sie den Deckel (Abb. 8) des Kaffeebohnenbehälters.
- 2 Füllen Sie den Behälter mit Kaffeebohnen. Achten Sie darauf, dass sich im Behälter genügend Kaffeebohnen für die zuzubereitende (Abb. 9) Kaffeemenge befinden.

Hinweis: Achten Sie stets darauf, dass der Bohnenbehälter mindestens halb voll ist.

Warnhinweis: Um zu verhindern, dass das Mahlwerk klemmt, verwenden Sie keine ungerösteten oder karamellisierten Bohnen. Verwenden Sie Kaffeebohnen anstatt Espressobohnen, da Espressobohnen das Mahlwerk beschädigen können.

- 3 Öffnen Sie den Filterkorbhalter (Abb. 10).
- 4 Setzen Sie einen Papierfilter (Typ 1x4 oder Nr. 4) oder den Dauerfilter in den Filterkorb (Abb. 11) ein.
- 5 Schließen Sie den Filterkorbhalter.
- 6 Drehen Sie den Mahlgradregler, um den gewünschten Mahlgrad auszuwählen (von fein bis grob). Es gibt neun Mahleinstellungen (Abb. 12).

Tipp: Mit dem Mahlgradregler können Sie zwischen 9 verschiedenen Einstellungen wählen. Die Symbole zeigen 3 vorausgewählte optimale Einstellungen an, Sie können jedoch auch jede Einstellung dazwischen auswählen. Wir empfehlen, verschiedene Mahlstufen zu testen, um Ihre bevorzugte Stufe herauszufinden.

- 7 Drücken Sie die Stärketaste (Abb. 5). Das Symbol für Kaffeebohnen blinkt.
- 8 Drehen Sie den Einstellknopf, um die gewünschte Kaffeestärke auszuwählen: 1 Bohne für milden Kaffee, 2 Bohnen für mittelstarken Kaffee oder 3 Bohnen für starken Kaffee.
- 9 Drücken Sie zum Bestätigen der Stärke (Abb. 13) die Mitte des Einstellknopfes.
- 10 Um die Anzahl der Tassen auszuwählen, drehen Sie den Einstellknopf so lange, bis die gewünschte Anzahl von Tassen auf dem Display (Abb. 14) blinkt.

Hinweis: Denken Sie daran, dass die Kaffeemaschine das gesamte Wasser im Wasserbehälter verbraucht. Wenn Sie eine Anzahl an Tassen auswählen, für die nicht die gesamte Wassermenge notwendig ist, wird der Kaffee schwächer als beabsichtigt.

- 11 Drücken Sie die Mitte des Einstellknopfes, um die Anzahl der Tassen (Abb. 13) zu bestätigen.
- 12 Drücken Sie erneut die Mitte des Einstellknopfes. Das Gerät gibt einen Signalton aus und beginnt damit, die erforderliche Menge an Kaffeebohnen zu mahlen. Sobald der Mahlvorgang abgeschlossen ist, beginnt das Gerät, Kaffee zu brühen.
- 13 Warten Sie, bis die Kaffeemaschine aufgehört hat zu piepsen, bevor Sie die Kanne entfernen.

Hinweis: Nach dem Brühvorgang tropft noch einige Sekunden lang Kaffee aus dem Filterkorb.

- 14 Das Gerät hält Ihren Kaffee heiß, bis es sich automatisch ausschaltet. Wenn der Kaffee nicht heiß gehalten werden muss, drücken Sie den Ein-/Ausschalter, um das Gerät auszuschalten.

Gemahlene Kaffee verwenden

Wenn Sie gemahlene Kaffee statt Kaffeebohnen verwenden wollen, befolgen Sie diese Schritte.

26 Deutsch

- 1 Öffnen Sie den Deckel des Wasserbehälters, und füllen Sie den Wasserbehälter mit der erforderlichen Menge an kaltem Wasser (Abb. 2).
- 2 Öffnen Sie den Filterkorbhalter (Abb. 10).
- 3 Setzen Sie einen Papierfilter (Typ 1x4 oder Nr. 4) oder den Dauerfilter in den Filterkorb (Abb. 11) ein.
- 4 Geben Sie gemahlene Kaffeebohnen in die Filtertüte oder in den Dauerfilter.
- 5 Schließen Sie den Filterkorbhalter.
- 6 Setzen Sie die Glaskanne in das Gerät (Abb. 3) ein.
- 7 Drücken Sie den Ein-/Ausschalter (Abb. 4). Das Display leuchtet auf.
- 8 Drücken Sie die Taste zur Einstellung der Kaffeestärke (Abb. 5).
- 9 Drehen Sie den Einstellknopf, um die Einstellung für vorgemahlene Kaffeebohnen (Abb. 6) auszuwählen. Das Symbol für vorgemahlene Kaffeebohnen leuchtet auf.
- 10 Drücken Sie zum Bestätigen (Abb. 13) die Mitte des Einstellknopfes.
- 11 Drücken Sie die Mitte des Einstellknopfes erneut, um den Brühvorgang zu starten.
- 12 Warten Sie, bis die Kaffeemaschine aufgehört hat zu piepsen, bevor Sie die Glaskanne entfernen.

Hinweis: Nach dem Brühvorgang tropft noch einige Sekunden lang Kaffee aus dem Filterkorb.

- 13 Das Gerät hält Ihren Kaffee heiß, bis es sich automatisch ausschaltet. Wenn der Kaffee nicht heiß gehalten werden muss, drücken Sie den Ein-/Ausschalter, um das Gerät auszuschalten.

Tropf-Stopp-Funktion

Dank der Tropf-Stopp-Funktion können Sie die Kanne aus der Kaffeemaschine herauszunehmen, bevor der Brühvorgang beendet ist. Wenn Sie die Kanne herausnehmen, verhindert die Tropf-Stopp-Funktion ein Auslaufen des Kaffees.

Hinweis: Der Brühvorgang wird nicht unterbrochen, wenn Sie die Kanne herausnehmen. Wenn Sie nicht innerhalb von 20 Sekunden die Kanne wieder in das Gerät einsetzen, läuft der Filterkorb über.

Reinigung und Wartung

Reinigung nach jedem Gebrauch

Tauchen Sie das Gerät niemals in Wasser oder andere Flüssigkeiten; spülen Sie es auch nicht unter fließendem Wasser ab.

- 1 Drücken Sie den Ein-/Ausschalter, um das Gerät auszuschalten.
- 2 Ziehen Sie den Netzstecker aus der Steckdose.
- 3 Reinigen Sie die Oberflächen der Kaffeemaschine mit einem feuchten Tuch.
- 4 Reinigen Sie den Filterkorb und den Dauerfilter in heißem Spülwasser oder im Geschirrspüler.

Den Trichter des Mahlwerks reinigen

Wichtig: Reinigen Sie den Trichter des Mahlwerks alle 1 bis 2 Wochen, um Verstopfungen mit gemahlener Kaffeebohnen zu vermeiden. Dies kann schnell und einfach mit den folgenden Schritten erledigt werden.

Hinweis: Vergewissern Sie sich vor der Reinigung, dass der Kaffeebohnenbehälter leer ist.

- 1 Drücken Sie den Ein-/Ausschalter, um das Gerät auszuschalten (Abb. 15).

- 2 Öffnen Sie den Filterkorbhalter (Abb. 10).
- 3 Setzen Sie einen Papierfilter (Typ 1x4 oder Nr. 4) oder den Dauerfilter in den Filterkorb ein (Abb. 11).
- 4 Schließen Sie den Filterkorbhalter.
- 5 Verwenden Sie das Ende der Reinigungsbürste für die Kaffeebohenschütte, um den Deckel des Mahlwerktrichters zu öffnen (Abb. 16).
- 6 Halten Sie die Taste zum Reinigen des Mahlwerks vier Sekunden gedrückt (Abb. 17). Das Mahlwerk beginnt, sich zu reinigen.
- 7 Wenn das Mahlwerk die Reinigung beendet hat, verwenden Sie die Reinigungsbürste, um Reste von gemahlenem Kaffee in den unteren Teil des Trichters zu bürsten (Abb. 18). Die Reste des gemahlene Kaffees fallen in den Filterkorb.
- 8 Schließen Sie den Deckel des Mahlwerktrichters.
- 9 Entfernen Sie den Papierfilter oder den Dauerfilter mit den Resten des gemahlene Kaffees.

Die Kaffeemaschine entkalken

Entkalken Sie die Kaffeemaschine, wenn Sie übermäßige Dampfentwicklung bemerken oder die Zubereitungszeit steigt. Es ist ratsam, die Kaffeemaschine alle zwei Monate zu entkalken. Verwenden Sie nur Haushaltssessig zum Entkalken, da andere Produkte die Kaffeemaschine beschädigen können. Weitere Informationen zum Entkalken finden Sie unter www.philips.com/descale-coffeemaker.

Warnhinweis: Verwenden Sie zum Entkalken des Geräts auf keinen Fall Haushaltssessig mit einem Säuregehalt von 8 % oder mehr, natürlichen Essig oder Entkalker in Pulver- oder Tablettenform, da dies zu Beschädigungen führen kann.

- 1 Öffnen Sie den Deckel des Wasserbehälters.
 - 2 Füllen Sie den Wasserbehälter bis zur Markierung für 10 Tassen mit Essig (4 % Säuregehalt).
 - 3 Stellen Sie einen Papierfilter (Typ 1x4 oder Nr. 4) oder den Dauerfilter in den Filterkorb, und schließen Sie den Filterkorbhalter.
 - 4 Setzen Sie die leere Kanne in das Gerät ein.
 - 5 Stecken Sie den Netzstecker in eine Steckdose.
 - 6 Drücken Sie den Ein-/Ausschalter, um das Gerät einzuschalten. Das Display leuchtet auf.
 - 7 Drücken Sie die Taste zum Einstellen der Kaffeestärke, und drehen Sie den Einstellknopf zur Auswahl der Einstellung (Abb. 6) für gemahlene Kaffee.
 - 8 Drücken Sie zweimal die Mitte des Einstellknopfes, um die Auswahl zu bestätigen und den Brühvorgang (Abb. 7) zu starten.
 - 9 Warten Sie, bis die Hälfte des Essigs in die Kanne geflossen ist. Drücken Sie dann den Ein-/Ausschalter, um den Brühvorgang zu unterbrechen. Lassen Sie den Essig mindestens 15 Minuten lang einwirken.
 - 10 Drücken Sie den Ein-/Ausschalter, um die Kaffeemaschine einzuschalten.
 - 11 Drücken Sie die Mitte des Einstellknopfes zweimal, um den Brühvorgang (Abb. 7) abzuschließen.
 - 12 Leeren Sie die Kanne, und entfernen Sie die Filtertüte oder den Dauerfilter mit den Kalkrückständen.
 - 13 Füllen Sie den Wasserbehälter mit frischem, kaltem Wasser, und drücken Sie die Mitte des Einstellknopfes zweimal, um einen weiteren Brühvorgang (Abb. 7) zu starten. Lassen Sie die Kaffeemaschine den gesamten Brühvorgang abschließen, und leeren Sie die Kanne.
- Hinweis: Wiederholen Sie bei Bedarf Schritt 13, bis das Wasser, das aus dem Gerät herauskommt, nicht mehr nach Essig schmeckt oder riecht.
- 14 Reinigen Sie den Filterkorb und die Kanne mit heißem Wasser und etwas Spülmittel.
 - 15 Drücken Sie den Ein-/Ausschalter an der Vorderseite des Geräts, um das Gerät (Abb. 15) auszuschalten.

Garantie und Support

Für Unterstützung und weitere Informationen besuchen Sie die Philips Website unter www.philips.com/support, oder lesen Sie die internationale Garantieschrift.

Bestellen von Zubehör

Um Zubehör oder Ersatzteile zu kaufen, besuchen Sie www.philips.com/parts-and-accessories, oder suchen Sie Ihren Philips Händler auf. Sie können sich auch an das Philips Consumer Care Center in Ihrem Land wenden. Die Kontaktdaten finden Sie in der internationalen Garantieschrift.

Recycling

- Dieses Symbol bedeutet, dass das Produkt nicht mit dem normalen Hausmüll entsorgt werden kann (2012/19/EU) (Abb. 19).
- 1 Altgeräte können kostenlos an geeigneten Rücknahmestellen abgegeben werden.
- 2 Diese werden dort fachgerecht gesammelt oder zur Wiederverwendung vorbereitet. Altgeräte können Schadstoffe enthalten, die der Umwelt und der menschlichen Gesundheit schaden können. Enthaltene Rohstoffe können durch ihre Wiederverwertung einen Beitrag zum Umweltschutz leisten.
- 3 Die Löschung personenbezogener Daten auf den zu entsorgenden Altgeräten muss vom Endnutzer eigenverantwortlich vorgenommen werden.
- 4 Hinweise für Verbraucher in Deutschland: Die in Punkt 1 genannte Rückgabe ist gesetzlich vorgeschrieben. Sammel- und Rücknahmestellen in Deutschland: <https://www.stiftung-ear.de/>

Fehlerbehebung

In diesem Kapitel sind die häufigsten Probleme aufgeführt, die beim Gebrauch des Geräts auftreten können. Sollten Sie ein Problem mithilfe der nachstehenden Informationen nicht beheben können, besuchen Sie unsere Website unter: www.philips.com/support und ziehen Sie die Liste „Häufig gestellte Fragen“ hinzu, oder wenden Sie sich an das Philips Consumer Care-Center in Ihrem Land.

Problem	Lösung
Das Gerät funktioniert nicht.	Stecken Sie den Netzstecker in die Steckdose, und drücken Sie den Ein-/Ausschalter, um das Gerät einzuschalten.
	Prüfen Sie, ob die Spannungsangabe auf dem Gerät mit der örtlichen Netzspannung übereinstimmt.
	Füllen Sie den Wasserbehälter mit Wasser.
Das Mahlwerk funktioniert nicht oder nicht ordnungsgemäß.	Schließen Sie den Deckel des Mahlwerktrichters.
	Vergewissern Sie sich, dass Sie nicht vorgemahlene Kaffee ausgewählt haben. Wenn das Symbol für vorgemahlene Kaffee auf dem Display angezeigt wird, haben Sie vorgemahlene Kaffee ausgewählt.
Wenn ich das Mahlwerk verwende, ist der Kaffee zu schwach.	Reinigen Sie den Trichter des Mahlwerks gemäß den Anweisungen (siehe 'Den Trichter des Mahlwerks reinigen').
	Vergewissern Sie sich, dass die richtige Menge Wasser für die ausgewählte Anzahl an Tassen im Wasserbehälter zur Verfügung steht. Denken Sie daran, dass die Kaffeemaschine das gesamte Wasser im Wasserbehälter verbraucht.

Verwenden Sie die Taste zur Einstellung der Kaffeestärke, um die Kaffeestärke auf "stark" einzustellen.

Verwenden Sie eine stärkere Kaffeesorte mit mehr Aroma.

Wenn ich gemahlene Kaffeebohnen verwende, ist der Kaffee zu schwach.

Achten Sie darauf, dass die Menge des gemahlene Kaffees im Filter für die Wassermenge im Wasserbehälter geeignet ist. Denken Sie daran, dass das Gerät das gesamte Wasser im Wasserbehälter verbraucht.

Verwenden Sie eine stärkere Sorte gemahlene Kaffees mit mehr Aroma.

Um die Kaffeestärke zu erhöhen, verwenden Sie mehr gemahlene Kaffeebohnen oder weniger Wasser.

Der Filter läuft über, wenn ich die Kanne während des Brühvorgangs aus dem Gerät nehme.

Wenn Sie die Kanne während des Brühvorgangs länger als 20 Sekunden herausnehmen, verursacht die Tropf-Stopp-Funktion ein Überlaufen des Filterkorbs. Beachten Sie auch, dass der Kaffee erst zum Ende des Brühvorgangs sein volles Aroma erreicht. Daher empfehlen wir Ihnen, die Kanne zu entfernen und den Kaffee nicht vor dem Ende des Brühvorgangs einzuschenken.

Das Gerät tropft noch eine Weile nach Ablauf des Brühvorgangs.

Das Tropfen wird durch die Kondensation von Dampf verursacht. Es ist vollkommen normal, dass das Gerät eine Weile tropft.

Wenn das Tropfen nicht aufhört, ist möglicherweise der Tropf-Stopp verstopft. Um den Tropf-Stopp zu reinigen, öffnen Sie den Filterkorbbalger, und nehmen Sie den Filterkorb heraus. Spülen Sie den Filterkorb und die Abtropfschale unter fließendem Wasser ab.

Der Kaffee ist nicht heiß genug.

Der Kaffee in der Kanne kühlt schneller ab, wenn Sie nur wenige Tassen zubereiten. Der Kaffee bleibt länger heiß, wenn Sie 10 Tassen zubereiten, also eine volle Kanne.

Entkalken Sie das Gerät (siehe 'Die Kaffeemaschine entkalken').

Das Gerät beginnt nicht mit dem Reinigen des Mahlwerktrichters.

Prüfen Sie, ob das Gerät tatsächlich mit dem Stromnetz verbunden ist.

Öffnen Sie den Deckel des Mahlwerktrichters, bevor Sie die Taste zur Einstellung der Kaffeestärke drücken und gedrückt halten.

Halten Sie die Taste zur Einstellung der Kaffeestärke vier Sekunden gedrückt, bis das Mahlwerk beginnt, sich zu reinigen.

Das Gerät funktioniert nicht, aber es gibt Signaltöne aus.

Vergewissern Sie sich, dass der Deckel des Mahlwerktrichters ordnungsgemäß geschlossen ist.

Die Kaffeebohnen scheinen zu schnell aufgebraucht zu werden.

Um eine perfekte Tasse Kaffee zuzubereiten, benötigt das Gerät eine bestimmte Menge an gemahlene Kaffeebohnen. Die Menge an Kaffeebohnen, mit der das Gerät die optimale Menge gemahlene Kaffees pro Tasse erhält, ist normal.

Introducción

Gracias por adquirir Philips. Para registrar su nuevo producto, visite www.philips.com/grindbrew. En este sitio web, también puede encontrar vídeos útiles, deliciosas recetas, preguntas más frecuentes y obtener asistencia.

Descripción general (fig. 1)

- 1 Cesta del filtro
- 2 Antigoteo
- 3 Soporte de la cesta del filtro
- 4 Indicador de nivel de agua
- 5 Tapa del depósito de agua
- 6 Tapa del contenedor de granos
- 7 Botón de grado
- 8 Contenedor de granos de café
- 9 Tapa de la tolva del molinillo
- 10 Cierre de la tapa de la tolva del molinillo
- 11 Entrada de agua
- 12 Pantalla
- 13 Icono de café molido
- 14 Número de tazas
- 15 Icono de taza de café
- 16 Icono de selección de intensidad de los granos de café
- 17 Botón de selección de intensidad
- 18 Botón de limpieza del molinillo
- 19 Rueda de control
- 20 Botón de encendido/apagado
- 21 Tapa de la jarra de cristal
- 22 Jarra de cristal
- 23 Cepillo de la tolva de granos de café

Importante

Peligro

- No sumerja nunca el aparato en agua u otros líquidos, ni lo enjuague bajo el grifo.

Advertencia

- Antes de enchufar el aparato, compruebe si el voltaje indicado en el mismo se corresponde con el voltaje de red local.
- No utilice el aparato si la clavija, el cable de alimentación o el propio aparato están dañados.
- Si el cable de alimentación está dañado, debe ser sustituido por Philips o por un centro de servicio autorizado por Philips con el fin de evitar situaciones de peligro.
- Conecte el aparato a un enchufe de pared con toma de tierra.
- Este aparato puede ser usado por niños a partir de 8 años y por personas con su capacidad física, psíquica o sensorial reducida y por quienes no tengan los conocimientos y la experiencia necesarios, si han sido supervisados o instruidos acerca del uso del aparato de forma segura y siempre que sepan los riesgos que conlleva su uso. Los niños no deben limpiar el aparato ni realizar tareas de mantenimiento a menos que sean mayores de 8 años y cuenten con supervisión. Mantenga el aparato y el cable fuera del alcance de los niños menores de 8 años.

- No permita que los niños jueguen con el aparato.
- Utilice este aparato exclusivamente para la finalidad a la que está destinado a fin de evitar posibles riesgos o lesiones.
- No deje que el cable de red cuelgue del borde de la mesa o encimera donde esté colocado el aparato.
- No vierta agua en el contenedor de granos, ya que dañará la cafetera.
- No toque el mecanismo de molido del aparato, especialmente cuando este esté conectado a una toma de corriente.
- No toque las superficies calientes del aparato cuando éste esté en funcionamiento.
- No vacíe el depósito de agua del aparato inclinándolo, ya que esto puede dañar el aparato. Para vaciar el aparato, siga las instrucciones de limpieza (consulte 'Limpieza del aparato antes de usarlo').
- Si se produce algún problema que no pueda resolver con la ayuda de este manual de usuario, póngase en contacto con el Servicio de Atención al Cliente de su país. Si el problema no se pudiera solucionar, lleve el aparato a un centro de servicio autorizado por Philips para su revisión o reparación. No intente repararlo usted mismo; de lo contrario, la garantía quedaría anulada.

Precaución

- No coloque el aparato sobre superficies calientes y evite que el cable entre en contacto con superficies calientes.
- No coloque el aparato en un armario durante el uso.
- Desenchufe el aparato antes de limpiarlo, así como si se produce algún problema durante el molido o la preparación de café.
- Mantenga secos el enchufe y la toma de corriente.
- No levante ni mueva el aparato mientras esté en funcionamiento.
- La jarra está caliente mientras se prepara el café y tras su preparación. Sujete siempre la jarra por el asa.
- No utilice nunca la jarra en un horno microondas.
- Espere a que se enfríe el aparato antes de guardarlo. La placa caliente y la jarra de café podrían estar calientes.
- Cuando haya desembalado el aparato, asegúrese de que no le falte ninguna pieza y no presente desperfectos. En caso de duda, no lo utilice y póngase en contacto con el Servicio de Atención al Cliente de su país.
- Este aparato está diseñado únicamente para un uso doméstico normal. No se ha diseñado para usarlo en entornos como cocinas para empleados de tiendas, oficinas, granjas u otros entornos laborales.

Campos electromagnéticos (CEM)

Este aparato Philips cumple los estándares y las normativas aplicables sobre exposición a campos electromagnéticos.

Antes de utilizarlo por primera vez

Configuración del tiempo de apagado automático

Puede elegir durante cuánto tiempo desea que el café se mantenga caliente después de su preparación configurando el periodo tras el cual el aparato se apagará automáticamente. El tiempo de apagado automático predeterminado es de 30 minutos. El tiempo de apagado automático máximo es de 120 minutos. Para ajustar el tiempo de apagado automático, siga los pasos que se indican a continuación.

- 1** Asegúrese de que el aparato esté apagado, pero que esté enchufado a la toma de corriente.
- 2** Pulse el centro del botón de control hasta que la pantalla empiece a parpadear.

32 Español

- 3 Gire la rueda de control para aumentar o disminuir el tiempo. 1 equivale a 10 minutos; 2 a 20 minutos, 3 a 30 minutos y así sucesivamente hasta 12, que equivale a 120 minutos.
- 4 Pulse el centro del botón de control para confirmar el tiempo de apagado automático.

Nota: El aparato guarda siempre el último parámetro.

Limpieza del aparato antes de usarlo

Limpie siempre la cafetera antes del primer uso como se indica a continuación.

Advertencia: No vierta nunca agua en el contenedor de granos, ya que dañará la cafetera.

- 1 Abra la tapa del depósito de agua. Llene el depósito con agua fría hasta la indicación de ocho tazas (Fig. 2).

Precaución: No ponga café molido ni granos de café en el depósito de agua.

- 2 Cierre la tapa del depósito de agua.
- 3 Coloque la jarra de cristal en el aparato (Fig. 3).
- 4 Pulse el botón de encendido/apagado (Fig. 4). La pantalla se ilumina y el aparato emite un pitido.
- 5 Pulse el botón de selección de intensidad (Fig. 5).
- 6 Gire la rueda de control para seleccionar el ajuste de café molido (Fig. 6). El icono de café molido empezará a parpadear.
- 7 Pulse el centro de la rueda de control dos veces para confirmar (Fig. 7). El aparato empezará el proceso de limpieza.
- 8 Deje el aparato funcionando hasta que termine el proceso de limpieza. Terminará cuando el aparato deje de pitar.
- 9 Vacíe la jarra de cristal.
- 10 Pulse el botón de encendido/apagado para apagar el aparato.

Uso del aparato

Llenado del depósito de agua

Hay indicadores para 2 a 10 tazas (275 ml a 1375 ml) en la ventana de nivel de agua. Puede utilizar estos indicadores para determinar hasta qué punto debe llenar el depósito de agua. El reflejo cambia de claro a oscuro para cada taza de agua que añade.

- 1 Abra la tapa del depósito de agua y llénelo con la cantidad necesaria de agua fría (Fig. 2).

Nota: No llene el depósito de agua más allá del indicador de diez tazas.

Nota: Asegúrese de que la cantidad de agua que vierta en el depósito se corresponda con el número de tazas que desea preparar. La cafetera utiliza toda el agua del depósito.

Uso de los granos de café

Advertencia: Mantenga cerrada la tapa del depósito de agua en todo momento cuando llene el contenedor de granos de café. De lo contrario, podrían caer granos de café en el depósito de agua y bloquear la entrada.

- 1 Abra la tapa del contenedor de granos de café (Fig. 8).

- Llene el contenedor de granos de café. Asegúrese de que haya suficientes granos de café en el contenedor para la cantidad de café que desea preparar (Fig. 9).

Nota: Asegúrese siempre de que el contenedor de granos de café esté por lo menos medio lleno.

Advertencia: Para evitar que el molinillo se atasque, no use granos caramelizados ni sin tostar. Utilice granos de café en vez de café expreso en granos, ya que los granos de café expreso podrían dañar el molinillo.

- Abra el soporte de la cesta del filtro (Fig. 10).
- Coloque un filtro de papel (tipo 1 × 4 o del n.º 4) o el filtro permanente en la cesta del filtro (Fig. 11).
- Cierre el soporte de la cesta del filtro.
- Gire el botón de grado para seleccionar, de fino a grueso, el tipo de molido deseado. Hay nueve ajustes de molido (Fig. 12).

Consejo: El botón de grado le permite elegir entre nueve posiciones distintas. Los iconos indican tres ajustes óptimos preseleccionados, pero puede elegir cualquier posición intermedia. Le aconsejamos que experimente con los distintos ajustes de molido para descubrir el que prefiere.

- Pulse el botón de selección de intensidad (Fig. 5). Los iconos de los granos de café empezarán a parpadear.
- Gire la rueda de control para seleccionar la intensidad que desea para el café: Un grano para un café suave, dos granos para una intensidad media-alta o tres granos para un café fuerte.
- Pulse el centro del botón de control para confirmar la intensidad (Fig. 13).
- Para seleccionar el número de tazas, gire la rueda de control hasta que el número deseado parpadee en la pantalla (Fig. 14).

Nota: Tenga en cuenta que la cafetera utiliza toda el agua del depósito. Si selecciona un número de tazas inferior a la cantidad de agua, el café será menos intenso de lo previsto.

- Pulse el centro del botón de control para confirmar el número de tazas (Fig. 13).
- Pulse otra vez el centro de la rueda de control. El aparato pitará y empezará a moler la cantidad necesaria de granos de café. Una vez terminada la molienda, el aparato empezará a preparar el café
- Espere a que la cafetera haya dejado de pitar antes de retirar la jarra.

Nota: Tras su preparación, el café goteará desde la cesta del filtro durante varios segundos.

- El aparato mantendrá el café caliente hasta que se apague automáticamente. Si no necesita que el café se mantenga caliente, pulse el botón de encendido/apagado para apagar el aparato.

Uso de café molido previamente

Si desea usar café molido en vez de granos de café, siga estos pasos.

- Abra la tapa del depósito de agua y llénelo con la cantidad necesaria de agua fría (Fig. 2).
- Abra el soporte de la cesta del filtro (Fig. 10).
- Coloque un filtro de papel (tipo 1 × 4 o del n.º 4) o el filtro permanente en la cesta del filtro (Fig. 11).
- Coloque café molido en el filtro de papel o en el filtro permanente.
- Cierre el soporte de la cesta del filtro.
- Coloque la jarra de cristal en el aparato (Fig. 3).
- Pulse el botón de encendido/apagado (Fig. 4). La pantalla se ilumina.
- Pulse el botón de selección de intensidad (Fig. 5).
- Gire la rueda de control para seleccionar el ajuste de café molido (Fig. 6). El icono de café molido se iluminará.
- Pulse el centro del botón de control para confirmar (Fig. 13).
- Acto seguido, pulse otra vez el centro de la rueda de control para iniciar el proceso de preparación del café.

12 Espere a que la cafetera haya dejado de pitar antes de retirar la jarra de cristal.

Nota: Tras su preparación, el café goteará desde la cesta del filtro durante varios segundos.

13 El aparato mantendrá el café caliente hasta que se apague automáticamente. Si no necesita que el café se mantenga caliente, pulse el botón de encendido/apagado para apagar el aparato.

Función antigoteo

La función antigoteo le permite retirar la jarra de la cafetera antes de que finalice el proceso de preparación del café. Cuando retira la jarra, la función antigoteo detiene la salida de café en la jarra.

Nota: El proceso de preparación del café no se detiene cuando retira la jarra. Si no vuelve a colocar la jarra en el aparato a los 20 segundos, la cesta del filtro rebosará.

Limpieza y mantenimiento

Limpieza después de cada uso

No sumerja nunca el aparato en agua u otros líquidos, ni lo enjuague bajo el grifo.

- 1 Pulse el botón de encendido/apagado para apagar el aparato.
- 2 Desenchufe el aparato de la toma de corriente.
- 3 Limpie la parte exterior de la cafetera con un paño húmedo.
- 4 Limpie la cesta del filtro y el filtro permanente con agua caliente y algo de detergente líquido o lávelos en el lavavajillas.

Limpieza de la tolva del molinillo

Importante: Limpie la tolva del molinillo cada semana o cada dos semanas para evitar que se atasque con café molido. Para ello, basta con seguir los pasos rápidos y sencillos que se indican a continuación.

Nota: Asegúrese de que el contenedor de granos de café está vacío antes de comenzar con el procedimiento de limpieza.

- 1 Pulse el botón de encendido/apagado para apagar el aparato (Fig. 15).
- 2 Abra el soporte de la cesta del filtro (Fig. 10).
- 3 Coloque un filtro de papel (tipo 1 x 4 o del n.º 4) o el filtro permanente en la cesta del filtro (Fig. 11).
- 4 Cierre el soporte de la cesta del filtro.
- 5 Utilice el extremo del cepillo de la tolva de granos de café para abrir la tapa de la tolva molinillo (Fig. 16).
- 6 Mantenga pulsado el botón de limpieza del molinillo durante cuatro segundos (Fig. 17). El molinillo comienza a limpiarse.
- 7 Cuando el molinillo termine de limpiarse, utilice el cepillo de la tolva de granos de café para eliminar los restos de café molido de la parte inferior de la tolva (Fig. 18). Los restos de café molido caerán en la cesta del filtro.
- 8 Cierre la tapa de la tolva del molinillo.
- 9 Quite el filtro de papel o el filtro permanente con los restos de café molido.

Eliminación de los depósitos de cal de la cafetera

Descalcifique la cafetera si observa que emite demasiado vapor o si aumenta el tiempo de preparación del café. Es aconsejable descalcificar la cafetera cada dos meses. Utilice solo vinagre blanco para eliminar los depósitos de cal, ya que otros productos podrían dañar la cafetera. Para obtener más información sobre la eliminación de depósitos de cal, consulte www.philips.com/descale-coffeemaker.

Advertencia: No utilice nunca vinagre con un 8 % de ácido acético o más, vinagre natural, desincrustantes en polvo o en tabletas para eliminar la cal del aparato, ya que podría dañarlo.

- 1 Abra la tapa del depósito de agua.
 - 2 Llene el depósito de agua con vinagre blanco (4 % de ácido acético) hasta la indicación de 10 tazas.
 - 3 Coloque un filtro de papel (tipo 1 x 4 o del n.º 4) o el filtro permanente en la cesta del filtro y cierre el soporte de la cesta del filtro.
 - 4 Coloque la jarra vacía en el aparato.
 - 5 Enchufe la clavija de red a la toma de corriente.
 - 6 Pulse el botón de encendido/apagado para encender el aparato (Fig. 4). La pantalla se ilumina.
 - 7 Pulse el botón de selección de intensidad y gire la rueda de control para elegir el ajuste de café molido (Fig. 6).
 - 8 Pulse dos veces el centro de la rueda de control para confirmar e iniciar el proceso de preparación del café (Fig. 7).
 - 9 Espere a que la mitad del vinagre haya fluido hacia la jarra. Luego, pulse el botón de encendido/apagado para interrumpir el proceso de preparación del café. Deje que el vinagre actúe durante al menos 15 minutos.
 - 10 Pulse el botón de encendido/apagado para volver a encender la cafetera.
 - 11 Pulse el centro de la rueda de control dos veces para que el aparato complete el proceso de preparación (Fig. 7).
 - 12 Vacíe la jarra y quite el filtro de papel o el filtro permanente con los residuos de cal.
 - 13 Llene el depósito de agua con agua fría y pulse el centro de la rueda de control dos veces para comenzar otro proceso de preparación (Fig. 7). Deje que la cafetera termine el proceso de preparación del café y vacíe la jarra.
- Nota: Si es necesario, repita el paso 13 hasta que el agua que sale del aparato ya no sepa ni huelga a vinagre.
- 14 Limpie la cesta del filtro y la jarra con agua caliente y algo de detergente líquido.
 - 15 Pulse el botón de encendido/apagado de la parte delantera del aparato para apagarlo (Fig. 15).

Garantía y asistencia

Si necesita asistencia o información, visite www.philips.com/support o lea el folleto de garantía internacional.

Solicitud de accesorios

Para comprar accesorios o piezas de repuesto, visite www.philips.com/parts-and-accessories o acuda a su distribuidor de Philips. También puede ponerse en contacto con el Servicio de Atención al Cliente de Philips en su país (consulte los datos de contacto en el folleto de la garantía internacional).

Reciclaje

- Este símbolo significa que este producto no debe desecharse con la basura normal del hogar (2012/19/UE) (Fig. 19).
- Siga la normativa de su país para la recogida selectiva de productos eléctricos y electrónicos. El desecho correcto ayuda a evitar consecuencias negativas para el medio ambiente y la salud humana.

Resolución de problemas

En este capítulo se resumen los problemas más comunes que pueden surgir al usar el aparato. Si no puede resolver el problema con la siguiente información, visite www.philips.com/support para consultar una lista de preguntas frecuentes o comuníquese con el servicio de atención al cliente en su país.

Problema	Solución
El aparato no funciona.	Conecte el enchufe a la toma de corriente y pulse el botón de encendido/apagado para encender el aparato.
	Compruebe si el voltaje indicado en el aparato se corresponde con el voltaje de red local.
	Llene el depósito de agua.
	Cierre la tapa de la tolva del molinillo.
El molinillo no funciona o no funciona correctamente.	Compruebe que no haya seleccionado café molido. Si se ve el símbolo de café molido en la pantalla, significa que ha seleccionado café molido.
	Limpie la tolva del molinillo según las instrucciones (consulte 'Limpieza de la tolva del molinillo').
Cuando utilizo el molinillo, el café es demasiado flojo.	Asegúrese de que el número de tazas que haya seleccionado se corresponda con la cantidad de agua del depósito. Tenga en cuenta que la cafetera utiliza toda el agua del depósito.
	Utilice el botón de selección de intensidad para que el café sea 'fuerte'.
	Utilice granos de café de una mezcla o sabor más fuertes.
Cuando utilizo café molido previamente, el café es demasiado flojo.	Asegúrese de que la cantidad de café molido del filtro se corresponda con la cantidad de agua del depósito. Tenga en cuenta que el aparato utiliza toda el agua del depósito.
	Utilice café molido de una mezcla o un sabor más intensos.
	Para aumentar la intensidad de café, aumente la cantidad de café molido o disminuya la cantidad de agua.
El café rebosa por el filtro cuando retiro la jarra del aparato mientras se está preparando el café.	Si retira la jarra durante más de 20 segundos durante el proceso de preparación del café, la función antigoteo hará que la cesta del filtro rebosa. Asimismo, tenga cuenta que el café no adquirirá todo su sabor hasta que el proceso de preparación no haya concluido. Por lo tanto, es recomendable que no retire la jarra y sirva el café hasta que el proceso de preparación no haya concluido.

El aparato seguirá goteando durante bastante tiempo después de finalizar el proceso de preparación del café.	El goteo se debe a la condensación del vapor. Es completamente normal que el aparato gotee durante un rato.
	Si el goteo no cesa, el sistema antigoteo podría estar obstruido. Para limpiar el sistema antigoteo, abra el soporte de la cesta del filtro y extraiga la cesta. Enjuague la cesta del filtro y el sistema antigoteo bajo el grifo.
El café no está lo suficientemente caliente.	El café de la jarra se enfría más rápido si prepara solo unas pocas tazas. El café se mantendrá caliente durante más tiempo si prepara 10 tazas (es decir, una jarra entera).
	Elimine los depósitos de cal del aparato (consulte 'Eliminación de los depósitos de cal de la cafetera').
El aparato no inicia la limpieza de la tolva del molinillo.	Compruebe que el aparato está enchufado.
	Abra la tapa de la tolva del molinillo y luego mantenga pulsado el botón de selección de intensidad del café.
	Mantenga pulsado el botón de selección de intensidad del café durante cuatro segundos hasta que el molinillo empiece a limpiarse.
El aparato funciona, pero emite un pitido.	Compruebe si la tapa de la tolva de la picadora está correctamente cerrada.
Los granos de café se consumen con demasiada rapidez.	Para preparar una taza de café perfecta, el aparato necesita una cantidad determinada de café molido. La cantidad de granos de café que utiliza el aparato para obtener la cantidad óptima de café molido por taza es normal.

Introduction

Nous vous remercions pour votre achat d'un produit Philips. Pour enregistrer votre nouveau produit, rendez-vous sur le site www.philips.com/grindbrew. Sur ce site Web, vous pouvez également trouver des vidéos pratiques, de délicieuses recettes, une foire aux questions, et bénéficier d'une assistance.

Description générale (Fig. 1)

- 1 Filtre permanent
- 2 Porte-filtre
- 3 Système stop-goutte
- 4 Support pour porte-filtre
- 5 Indicateur de niveau d'eau
- 6 Couvercle du réservoir d'eau
- 7 Couvercle du bac à grains de café
- 8 Sélecteur de mouture
- 9 Bac à grains
- 10 Couvercle de l'entonnoir du moulin
- 11 Verrou du couvercle de l'entonnoir du moulin
- 12 Orifice de remplissage d'eau
- 13 Afficheur
- 14 Icône de mouture du café
- 15 Nombre de tasses
- 16 Icône de tasse à café
- 17 Icône de sélection de l'intensité
- 18 Bouton de sélection de l'intensité
- 19 Bouton de nettoyage du moulin
- 20 Bouton de commande
- 21 Bouton marche/arrêt
- 22 Couvercle de la verseuse en verre
- 23 Verseuse en verre
- 24 Brosse de nettoyage du bac à grains

Important

Danger

- Ne plongez jamais l'appareil dans l'eau, ni dans d'autres liquides et ne le rincez pas sous le robinet.

Avertissement

- Avant de brancher l'appareil, vérifiez que la tension indiquée sur l'appareil correspond à la tension supportée par le secteur local.
- N'utilisez jamais l'appareil si la prise, le cordon d'alimentation ou l'appareil lui-même est endommagé.
- Si le cordon d'alimentation est endommagé, il doit être remplacé par Philips, par un Centre Service Agréé Philips ou par un technicien qualifié afin d'éviter tout accident.
- Branchez l'appareil sur une prise murale mise à la terre.

- Cet appareil peut être utilisé par des enfants âgés de 8 ans ou plus, des personnes dont les capacités physiques, sensorielles ou intellectuelles sont réduites ou des personnes manquant d'expérience et de connaissances, à condition que ces enfants ou personnes soient sous surveillance ou qu'ils aient reçu des instructions quant à l'utilisation sécurisée de l'appareil et qu'ils aient pris connaissance des dangers encourus. Le nettoyage et l'entretien ne peuvent pas être réalisés par des enfants sauf s'ils sont âgés de plus de 8 ans et sous surveillance. Tenez l'appareil et son cordon hors de portée des enfants de moins de 8 ans.
- Les enfants ne doivent pas jouer avec l'appareil.
- Pour éviter tout risque ou blessure, n'utilisez pas cet appareil à d'autres fins que celles pour lesquelles il a été conçu.
- Ne laissez pas le cordon pendre de la table ou du plan de travail sur lequel l'appareil est posé.
- Ne versez jamais d'eau dans le réservoir à grains, car vous risqueriez d'endommager la machine à café.
- Ne touchez pas aux meules de l'appareil, surtout lorsque ce dernier est branché.
- Ne touchez pas les surfaces chaudes de l'appareil pendant son fonctionnement.
- Ne videz pas le réservoir d'eau en inclinant l'appareil, vous risqueriez d'endommager ce dernier. Pour vider l'appareil, suivez les instructions de rinçage (voir « Rinçage de l'appareil »).
- Si vous ne parvenez pas à résoudre un problème à l'aide de ce mode d'emploi, contactez le Service Consommateurs Philips de votre pays. Si le problème persiste, confiez votre appareil à un Centre Service Agréé Philips pour vérification ou réparation. N'essayez jamais de réparer l'appareil vous-même, toute intervention entraîne l'annulation de votre garantie.

Attention

- Ne posez jamais l'appareil sur une surface chaude et veillez à ce que le cordon d'alimentation ne soit pas en contact avec des surfaces chaudes.
- Ne placez pas l'appareil dans une armoire pendant son utilisation.
- Débranchez toujours l'appareil en cas de problème lors de son fonctionnement et avant de le nettoyer.
- Ne mouillez pas le cordon d'alimentation et la prise secteur.
- Ne soulevez pas et ne déplacez pas l'appareil en cours d'utilisation.
- La verseuse devient très chaude pendant et après la préparation du café Tenez-la toujours par la poignée.
- Ne mettez jamais la verseuse au four à micro-ondes.
- Attendez que l'appareil ait refroidi avant de le ranger. La plaque chauffante et la verseuse risquent d'être encore brûlantes.
- Une fois l'appareil déballé, vérifiez qu'il n'est pas endommagé et qu'il ne manque aucune pièce. En cas de doute, n'utilisez pas l'appareil et contactez le Service Consommateurs Philips de votre pays.
- Cette machine est uniquement destinée à un usage domestique normal. Elle ne peut être utilisée dans des environnements tels que des cuisines réservées aux employés dans les entreprises, magasins, fermes et autres environnements de travail.

Champs électromagnétiques (CEM)

Cet appareil Philips est conforme à toutes les normes et à tous les règlements applicables relatifs à l'exposition aux champs électromagnétiques.

Avant la première utilisation

Réglage de la durée avant arrêt automatique

Vous pouvez choisir la durée pendant laquelle vous souhaitez que votre appareil reste allumé afin de garder votre café chaud après sa préparation. La durée par défaut avant arrêt automatique est de 30 minutes. La durée maximale avant arrêt automatique est de 120 minutes. Pour régler la durée avant arrêt automatique, suivez les instructions ci-dessous.

- 1 Assurez-vous que l'appareil est éteint, mais que le cordon d'alimentation est branché sur la prise murale.
- 2 Appuyez au centre du bouton de commande jusqu'à ce que l'afficheur commence à clignoter.
- 3 Tournez le bouton de commande pour augmenter ou diminuer la durée. 1 correspond à 10 minutes, 2 correspond à 20 minutes, 3 correspond à 30 minutes, et ainsi de suite jusqu'à 12, qui correspond à 120 minutes.
- 4 Appuyez au centre du bouton de commande pour confirmer la durée avant arrêt automatique.

Remarque : L'appareil enregistre toujours le dernier réglage sélectionné.

Rinçage de l'appareil

Rincez toujours la machine à café une fois avant la première utilisation, comme indiqué ci-dessous.

Avertissement : Ne versez jamais d'eau dans le réservoir à grains, car vous risqueriez d'endommager la machine à café.

- 1 Ouvrez le couvercle du réservoir d'eau. Remplissez le réservoir avec de l'eau fraîche, jusqu'au niveau correspondant à 8 tasses (Fig. 2).

Attention : Ne remplissez pas le réservoir d'eau avec des grains de café ou du café moulu.

- 2 Fermez le couvercle du réservoir d'eau.
- 3 Placez la verseuse en verre dans l'appareil (Fig. 3).
- 4 Appuyez sur le bouton marche/arrêt (Fig. 4). L'afficheur s'allume et l'appareil émet un signal sonore.
- 5 Appuyez sur le bouton de sélection de force (Fig. 5).
- 6 Tournez le bouton de commande pour choisir le réglage café moulu (Fig. 6). L'icône du café moulu commence à clignoter.
- 7 Appuyez deux fois au centre du bouton de commande pour confirmer (Fig. 7). L'appareil commence le processus de rinçage.
- 8 Laissez l'appareil fonctionner jusqu'à ce que le processus de rinçage soit terminé. Il est terminé lorsque l'appareil cesse d'émettre le signal sonore.
- 9 Videz la verseuse en verre.
- 10 Éteignez l'appareil en appuyant sur le bouton marche/arrêt.

Utilisation de l'appareil

Remplissage du réservoir d'eau

L'indicateur du niveau d'eau comporte des repères pour 2 à 10 tasses (275 ml à 1 375 ml). Vous pouvez les utiliser pour déterminer la quantité d'eau à mettre dans le réservoir. Le reflet passe de clair à foncé par tasse d'eau ajoutée.

- 1 Ouvrez le couvercle du réservoir d'eau et remplissez le réservoir avec la quantité d'eau froide requise (Fig. 2).

Remarque : Ne remplissez pas le réservoir d'eau au-delà de l'indication correspondant à 10 tasses.

Remarque : Assurez-vous que la quantité d'eau que vous avez versée dans le réservoir d'eau correspond au nombre de tasses que vous voulez préparer. La cafetière utilise toute l'eau du réservoir d'eau.

Utilisation avec des grains de café

Avertissement : Veillez à ce que le couvercle du réservoir d'eau soit toujours fermé lorsque vous remplissez le bac à grains. Dans le cas contraire, les grains de café risquent de tomber dans le réservoir d'eau et de bloquer l'orifice de remplissage.

- 1 Ouvrez le couvercle du bac à grains de café (Fig. 8).
- 2 Remplissez le bac de grains de café. Assurez-vous que le bac contient assez de grains pour la quantité de café que vous voulez préparer (Fig. 9).

Remarque : Vérifiez à chaque utilisation que le bac à grains est au moins à moitié rempli.

Avertissement : N'utilisez pas de grains de café caramélisés ou non torréfiés, cela risquerait d'entraver le bon fonctionnement du moulin. Utilisez des grains de café au lieu de grains de café expresso, car ces derniers risquent d'endommager le moulin à café.

- 3 Ouvrez le support pour porte-filtre (Fig. 10).
- 4 Placez un filtre en papier (1x4 ou n° 4) ou le filtre permanent dans le porte-filtre (Fig. 11).
- 5 Fermez le support du porte-filtre.
- 6 Tournez le sélecteur de mouture pour sélectionner le type de mouture souhaité (de fin à épais). L'appareil propose neuf niveaux de moutures (Fig. 12).

Conseil : Le sélecteur de mouture vous permet de choisir entre neuf moutures différentes. Les icônes indiquent les trois moutures optimales, mais vous pouvez choisir une mouture intermédiaire. Nous vous conseillons d'essayer différents niveaux de mouture pour trouver celui que vous préférez.

- 7 Appuyez sur le bouton de sélection de l'intensité (Fig. 5). Les icônes de grain de café commencent à clignoter.
- 8 Tournez le bouton de commande pour sélectionner l'intensité du café souhaitée : 1 grain pour du café doux, 2 grains pour du café moyennement fort ou 3 grains pour du café fort.
- 9 Appuyez au centre du bouton de commande pour confirmer l'intensité (Fig. 13).
- 10 Pour sélectionner le nombre de tasses, tournez le bouton de commande jusqu'à ce que le nombre de tasses souhaité clignote sur l'afficheur (Fig. 14).

Remarque : Notez que la cafetière utilise toute l'eau du réservoir d'eau. Si vous sélectionnez un nombre de tasses inférieur à la quantité d'eau, le café sera plus doux que prévu.

- 11 Appuyez au centre du bouton de commande pour confirmer le nombre de tasses (Fig. 13).
- 12 Appuyez à nouveau au centre du bouton de commande. L'appareil émet un signal sonore et commence à moudre la quantité requise de grains de café. Lorsque le café est moulu, la préparation du café commence.
- 13 Attendez que le signal sonore émis par la cafetière cesse avant de retirer la verseuse.

Remarque : Une fois la préparation terminée, le café continue de s'écouler du porte-filtre pendant quelques secondes.

- 14 L'appareil garde votre café chaud jusqu'à ce qu'il s'éteigne automatiquement. Si vous n'avez pas besoin que votre cafetière garde votre café chaud, appuyez sur le bouton marche/arrêt pour éteindre l'appareil.

Utilisation de café moulu

Si vous souhaitez utiliser du café moulu et non des grains de café, suivez les instructions ci-dessous.

- 1 Ouvrez le couvercle du réservoir d'eau et remplissez le réservoir avec la quantité d'eau froide indiquée (Fig. 2).
- 2 Ouvrez le support pour porte-filtre (Fig. 10).
- 3 Placez un filtre en papier (1 x 4 ou n° 4) ou le filtre permanent dans le porte-filtre (Fig. 11).
- 4 Mettez le café moulu dans le filtre en papier ou le filtre permanent.
- 5 Fermez le support du porte-filtre.
- 6 Placez la verseuse en verre dans l'appareil (Fig. 3).
- 7 Appuyez sur le bouton marche/arrêt (Fig. 4). L'afficheur s'allume.
- 8 Appuyez sur le bouton de sélection de force (Fig. 5).
- 9 Tournez le bouton de commande pour choisir le réglage café moulu (Fig. 6). L'icône de café moulu s'allume.
- 10 Appuyez au centre du bouton de commande pour confirmer (Fig. 13).
- 11 Puis, appuyez à nouveau au centre du bouton de commande pour commencer le cycle de préparation du café.
- 12 Attendez l'arrêt du signal sonore émis par la machine à café avant de retirer la verseuse en verre.

Remarque : Une fois la préparation terminée, le café continue de goutter du porte-filtre pendant quelques secondes.

- 13 L'appareil garde votre café chaud jusqu'à ce qu'il s'éteigne automatiquement. Si vous n'avez pas besoin que votre café soit gardé au chaud, appuyez sur le bouton marche/arrêt pour éteindre l'appareil.

Fonction stop-goutte

La fonction stop-goutte vous permet de retirer la verseuse de la cafetière avant que le cycle de préparation ne soit fini. Lorsque vous retirez la verseuse, le système stop-goutte empêche le café de s'écouler.

Remarque : Le cycle de préparation ne s'arrête pas lorsque vous retirez la verseuse. Si vous n'avez pas remis la verseuse dans l'appareil au bout de 20 secondes, le porte-filtre déborde.

Nettoyage et entretien

Nettoyage après chaque utilisation

Ne plongez jamais l'appareil dans l'eau, ni dans d'autres liquides et ne le rincez pas sous le robinet.

- 1 Éteignez l'appareil en appuyant sur le bouton marche/arrêt.
- 2 Retirez le cordon d'alimentation de la prise secteur.
- 3 Essuyez l'extérieur de la cafetière à l'aide d'un chiffon humide.
- 4 Nettoyez le porte-filtre et le filtre permanent à l'eau chaude savonneuse ou au lave-vaisselle.

Nettoyage de l'entonnoir du moulin

Important : Nettoyez l'entonnoir du moulin toutes les 1 à 2 semaines pour éviter toute accumulation de café moulu. Pour nettoyer l'entonnoir facilement et rapidement, suivez les instructions ci-dessous.

Remarque : Assurez-vous que le bac à grains de café est vide avant de commencer la procédure de nettoyage.

- 1 Éteignez l'appareil en appuyant sur le bouton marche/arrêt (Fig. 15).
- 2 Ouvrez le support pour porte-filtre (Fig. 10).
- 3 Placez un filtre en papier (1x4 ou n° 4) ou le filtre permanent dans le porte-filtre (Fig. 11).
- 4 Fermez le support du porte-filtre.
- 5 Utilisez l'extrémité de la brosse de nettoyage du bac à grains pour ouvrir le couvercle de l'entonnoir du moulin (Fig. 16).
- 6 Maintenez le bouton de nettoyage du moulin enfoncé pendant 4 secondes (Fig. 17). Le nettoyage du moulin commence.
- 7 Lorsque le nettoyage du moulin est terminé, utilisez la brosse de nettoyage du bac à grains pour faire tomber les résidus de café moulu dans la partie basse de l'entonnoir (Fig. 18). Les résidus de café moulu tombent dans le porte-filtre.
- 8 Fermez le couvercle de l'entonnoir du moulin.
- 9 Enlevez le filtre en papier ou le filtre permanent et les résidus de café moulu.

Détartrage de la machine à café

Détartrez la machine à café lorsque vous remarquez une vapeur excessive ou lorsque le temps de préparation du café augmente. Il est conseillé de détartre la machine à café tous les deux mois. Utilisez uniquement du vinaigre blanc pour détartre votre machine, car d'autres produits risquent de l'endommager. Pour en savoir plus sur le détartage, consultez le site www.philips.com/descale-coffeemaker.

Avvertimento : Afin d'éviter tout dommage, n'utilisez jamais de vinaigre à teneur en acide acétique supérieure ou égale à 8 %, de vinaigre naturel, de détartant en poudre ou en tablette pour détartre l'appareil.

- 1 Ouvrez le couvercle du réservoir d'eau.
- 2 Remplissez le réservoir d'eau jusqu'au niveau correspondant à 10 tasses avec du vinaigre blanc (à 4 % d'acide acétique).
- 3 Placez un filtre en papier (1 x 4 ou n° 4) ou le filtre permanent dans le porte-filtre, puis fermez le support pour porte-filtre.
- 4 Placez la verseuse vide dans l'appareil.
- 5 Branchez le cordon d'alimentation sur la prise secteur.
- 6 Mettez l'appareil en marche en appuyant sur le bouton marche/arrêt. L'afficheur s'allume.
- 7 Appuyez sur le bouton de sélection de force et tournez le bouton de commande pour choisir le réglage café moulu (Fig. 6).
- 8 Appuyez deux fois au centre du bouton de commande pour confirmer et commencer le cycle de préparation du café (Fig. 7) .
- 9 Patientez jusqu'à ce que la moitié du vinaigre se soit écoulée dans la verseuse. Puis, appuyez sur le bouton marche/arrêt pour interrompre le cycle de préparation. Laissez le vinaigre agir pendant au moins 15 minutes.
- 10 Rallumez la machine à café en appuyant sur le bouton marche/arrêt.
- 11 Appuyez deux fois au centre du bouton de commande pour laisser l'appareil terminer le cycle de préparation (Fig. 7).
- 12 Videz la verseuse et retirez le filtre en papier ou le filtre permanent contenant les résidus de calcaire.
- 13 Remplissez le réservoir d'eau avec de l'eau fraîche et appuyez deux fois au centre du bouton de commande pour commencer un nouveau cycle de préparation (Fig. 7). Laissez la machine à café terminer le cycle de préparation et videz la verseuse.

Remarque : Le cas échéant, répétez l'étape 13 jusqu'à ce que l'eau s'écoulant de l'appareil n'ait plus le goût, ni l'odeur du vinaigre.

14 Nettoyez le porte-filtre et la verseuse à l'eau chaude, avec un peu de liquide vaisselle.

15 Appuyez sur le bouton marche/arrêt sur le devant de l'appareil pour l'éteindre (Fig. 15).

Garantie et assistance

Si vous avez besoin d'une assistance ou d'informations supplémentaires, consultez le site Web www.philips.com/support ou lisez le dépliant sur la garantie internationale.

Commande d'accessoires

Pour acheter des accessoires ou des pièces de rechange, consultez le site Web www.philips.com/parts-and-accessories ou rendez-vous chez votre revendeur Philips. Vous pouvez également contacter le Service Consommateurs Philips de votre pays (consultez le dépliant de garantie internationale pour obtenir les coordonnées).

Recyclage

- Ce symbole signifie que ce produit ne doit pas être jeté avec les déchets ménagers (2012/19/EU) (Fig. 19).
- Respectez les réglementations de votre pays concernant la collecte séparée des appareils électriques et électroniques. La mise au rebut appropriée des piles permet de protéger l'environnement et la santé.

Dépannage

Cette rubrique récapitule les problèmes les plus courants que vous pouvez rencontrer avec l'appareil. Si vous ne parvenez pas à résoudre le problème à l'aide des informations ci-dessous, rendez-vous sur le site www.philips.com/support et consultez la liste de questions fréquemment posées ou contactez le Service Consommateurs Philips de votre pays.

Problème	Solution
L'appareil ne fonctionne pas.	Branchez le cordon d'alimentation sur une prise secteur, puis appuyez sur le bouton marche/arrêt pour allumer l'appareil.
	Assurez-vous que la tension indiquée sur l'appareil correspond bien à la tension secteur locale.
	Remplissez le réservoir d'eau.
	Fermez le couvercle de l'entonnoir du moulin.
Le moulin à café ne fonctionne pas ou ne fonctionne pas correctement.	Assurez-vous que vous n'avez pas sélectionné l'option de café moulu. Si le symbole de mouture du café est visible sur l'afficheur, vous avez sélectionné l'option de café moulu.
	Nettoyez l'entonnoir du moulin en suivant les instructions (voir « Nettoyage de l'entonnoir du moulin »).

Lorsque j'utilise le moulin, le café est trop léger.	Assurez-vous que le nombre de tasses sélectionné correspond à la quantité d'eau dans le réservoir. Notez que la cafetière utilise toute l'eau du réservoir d'eau.
	Réglez le bouton de sélection d'intensité sur « strong » (fort) pour changer l'intensité du café.
	Utilisez des grains de café à l'arôme plus intense ou au goût plus fort.
Lorsque j'utilise du café moulu, le café est trop léger.	Assurez-vous que la quantité de café moulu dans le filtre correspond à la quantité d'eau dans le réservoir d'eau. Notez que l'appareil utilise toute l'eau du réservoir d'eau.
	Utilisez un café moulu à l'arôme plus intense ou au goût plus fort.
	Pour plus d'intensité, augmentez la quantité de café moulu ou diminuez la quantité d'eau.
Le filtre déborde lorsque je retire la verseuse au cours de la préparation.	Si vous retirez la verseuse pendant plus de 20 secondes pendant le cycle de préparation du café, le système stop-goutte risque de faire déborder le porte-filtre. Notez également que le café prend tout son arôme uniquement à la fin d'un cycle complet. Nous vous conseillons donc de ne pas retirer la verseuse et de ne pas servir le café tant que le cycle de préparation n'est pas terminé.
L'appareil continue à goutter, longtemps après la fin du cycle de préparation du café.	Cela est dû à la condensation de la vapeur. Il est tout à fait normal que l'appareil goutte pendant un certain temps.
	Si l'appareil ne s'arrête pas de goutter, le système anti-goutte est peut-être obstrué. Pour nettoyer le système anti-goutte, ouvrez le support pour porte-filtre et retirez le porte-filtre. Rincez le porte-filtre et le système stop-goutte sous le robinet.
Le café n'est pas assez chaud.	Le café dans la verseuse refroidit plus rapidement si vous préparez seulement quelques tasses. Le café reste chaud plus longtemps si vous préparez 10 tasses, ce qui correspond à une verseuse pleine.
	Détartrez l'appareil (voir « Détartrage de la machine à café »).
L'appareil ne lance pas le nettoyage de l'entonnoir du moulin.	Assurez-vous que l'appareil est branché.
	Ouvrez le couvercle de l'entonnoir du moulin avant d'appuyer sur le bouton de sélection de l'intensité du café.
	Maintenez enfoncé le bouton de sélection de l'intensité du café pendant 4 secondes jusqu'à ce que le moulin commence le nettoyage.
L'appareil fonctionne, mais émet un signal sonore.	Vérifiez que le couvercle de l'entonnoir du moulin est correctement fermé.
Les grains de café semblent avoir été utilisés rapidement.	Pour préparer une tasse de café parfaite, l'appareil a besoin d'une certaine quantité de café moulu. La quantité de grains de café qu'utilise l'appareil pour obtenir la quantité optimale de café moulu par tasse est normale.

Inleiding

Hartelijk dank voor de aanschaf van dit Philips-product. Ga naar www.philips.com/grindbrew om uw nieuwe product te registreren. Op deze website vindt u ook handige video's, heerlijke recepten, veel gestelde vragen en ondersteuning.

Algemene beschrijving (Fig. 1)

- 1 Permanent filter
- 2 Filtermandje
- 3 Druppelstop
- 4 Filtermandhouder
- 5 Waterniveau-indicator
- 6 Deksel van waterreservoir
- 7 Deksel van koffiebonenreservoir
- 8 Maalgraadknop
- 9 Bonenreservoir
- 10 Deksel van maalmolentrichter
- 11 Vergrendeling van deksel van maalmolentrichter
- 12 Watervulopening
- 13 Display
- 14 Pictogram voor voorgemalen koffie
- 15 Aantal koppen
- 16 Pictogram van koffiekop
- 17 Pictogrammen van koffiebonen voor koffiesterkte
- 18 Koffiesterkteknop
- 19 Molenreinigingsknop
- 20 Bedieningsknop
- 21 Aan/uit-knop
- 22 Deksel van glazen kan
- 23 Glazen kan
- 24 Schoonmaakborsteltje voor bonentrichter

Belangrijk

Gevaar

- Dompel het apparaat nooit in water of een andere vloeistof en spoel het ook niet af onder de kraan.

Waarschuwing

- Controleer of het voltage dat wordt aangegeven op het apparaat, overeenkomt met de plaatselijke netspanning voordat u het apparaat aansluit.
- Gebruik het apparaat niet als de stekker, het netsnoer of het apparaat zelf beschadigd is.
- Als het netsnoer beschadigd is, moet u het laten vervangen door Philips, een door Philips geautoriseerd servicecentrum of door personen met vergelijkbare kwalificaties om gevaarlijke situaties te voorkomen.
- Sluit het apparaat uitsluitend aan op een geaard stopcontact.
- Dit apparaat kan worden gebruikt door kinderen vanaf 8 jaar en door personen met verminderde lichamelijke, zintuiglijke of geestelijke capaciteiten of weinig ervaring en kennis, mits dat gebeurt onder toezicht of nadat zij aanwijzingen hebben gekregen voor veilig gebruik van het apparaat en mits zij de gevaren van het gebruik van dit apparaat begrijpen. Reiniging en onderhoud mogen alleen door kinderen worden uitgevoerd die ouder zijn dan 8 en alleen onder toezicht. Houd het apparaat en het snoer buiten bereik van kinderen die jonger zijn dan 8 jaar oud.

- Kinderen mogen niet met het apparaat spelen.
- Gebruik dit apparaat alleen voor het beoogde doel, om eventuele gevaren of verwondingen te voorkomen.
- Laat het snoer niet over de rand van de tafel of het aanrecht hangen waarop het apparaat staat.
- Schenk nooit water in het bonenreservoir, aangezien het koffiezetapparaat hierdoor beschadigd kan raken.
- Raak de maalschijven van het apparaat niet aan, vooral niet wanneer het apparaat is aangesloten op een stopcontact.
- Raak de hete oppervlakken van het apparaat niet aan wanneer het apparaat in werking is.
- Leeg het waterreservoir niet door het apparaat te kantelen. Dit kan het apparaat beschadigen. Om het apparaat te legen, volgt u de instructies voor het spoelen van het apparaat (zie 'Het apparaat doorspoelen').
- Als u er niet in slaagt een probleem op te lossen met behulp van de informatie in deze gebruiksaanwijzing, neem dan contact op met het Consumer Care Center in uw land. Kan het probleem niet worden opgelost, breng de koffiezetter dan naar een door Philips geautoriseerd servicecentrum voor onderzoek of reparatie. Probeer het apparaat niet zelf te repareren, omdat uw garantie hierdoor komt te vervallen.

Let op

- Plaats het apparaat niet op een heet oppervlak en voorkom dat het netsnoer in contact komt met hete oppervlakken.
- Plaats het apparaat tijdens gebruik niet in een kast.
- Haal de stekker van het apparaat uit het stopcontact als er tijdens het malen van bonen of het koffiezetten problemen optreden, en voordat u het apparaat gaat schoonmaken.
- Houd de stekker en het stopcontact droog.
- Verplaats of til het apparaat niet op wanneer het in werking is.
- De kan is zowel tijdens als na het koffiezetten heet. Pak de kan altijd vast bij het handvat.
- Gebruik de kan nooit in een magnetron.
- Wacht met opbergen tot het apparaat is afgekoeld. De warmhoudplaat en de koffiekannetjes kunnen heet zijn.
- Controleer nadat u het apparaat hebt uitgepakt of het compleet en onbeschadigd is. Twijfelt u, gebruik het apparaat dan niet en neem contact op met het Consumer Care Center in uw land.
- Deze machine is uitsluitend bedoeld voor normaal huishoudelijk gebruik. Deze machine is niet bedoeld voor gebruik in personeelskeukens van bijvoorbeeld winkels, kantoren, boerderijen of vergelijkbare werkomgevingen.

Elektromagnetische velden (EMV)

Dit Philips apparaat voldoet aan alle toepasselijke richtlijnen en voorschriften met betrekking tot blootstelling aan elektromagnetische velden.

Vóór het eerste gebruik

De automatische uitschakeltijd instellen

U kunt aangeven hoelang uw koffie na het koffiezetten heet moet blijven door in te stellen na hoeveel tijd het apparaat automatisch moet worden uitgeschakeld. De automatische uitschakeltijd is standaard ingesteld op 30 minuten. De maximale automatische uitschakeltijd bedraagt 120 minuten. Wilt u de automatische uitschakeltijd aanpassen, volg dan de onderstaande stappen.

48 Nederlands

- 1 Zorg ervoor dat het apparaat is uitgeschakeld, maar laat de stekker wel in het stopcontact zitten.
- 2 Druk op het midden van de bedieningsknop tot het display begint te knipperen.
- 3 Draai aan de bedieningsknop om de tijd te verhogen of te verlagen. 1 is 10 minuten, 2 is 20 minuten, 3 is 30 minuten enzovoort tot 12 is 120 minuten.
- 4 Druk op het midden van de bedieningsknop om de automatische uitschakeltijd te bevestigen.

Opmerking: Het apparaat slaat altijd de laatst gekozen instelling op.

Het apparaat doorspoelen

Vóór het eerste gebruik moet het koffiezetapparaat eenmaal worden doorgespoeld. Volg hierbij de volgende stappen.

Waarschuwing: Schenk nooit water in het bonenreservoir, aangezien het koffiezetapparaat hierdoor beschadigd kan raken.

- 1 Open het deksel van het waterreservoir. Vul het waterreservoir met vers koud water tot aan de aanduiding voor 8 koppen (Fig. 2).

Let op: Doe geen koffiebonen of voorgemalen koffie in het waterreservoir.

- 2 Sluit het deksel van het waterreservoir.
- 3 Plaats de glazen kan in het apparaat (Fig. 3).
- 4 Druk op de aan/uit-knop (Fig. 4). Het display gaat branden en het apparaat piept.
- 5 Druk op de koffiesterkteknop (Fig. 5).
- 6 Draai aan de bedieningsknop om de instelling voor voorgemalen koffie te kiezen (Fig. 6). Het pictogram voor voorgemalen koffie begint te knipperen.
- 7 Druk twee keer op het midden van de bedieningsknop om te bevestigen (Fig. 7). Het apparaat start het doorspoelproces.
- 8 Laat het apparaat werken tot het doorspoelproces voltooid is. Het proces is voltooid wanneer het apparaat stopt met piepen.
- 9 Leeg de glazen kan.
- 10 Druk op de aan/uit-knop om het apparaat uit te schakelen.

Het apparaat gebruiken

Het waterreservoir vullen

Er staan aanduidingen voor 2 tot 10 koppen (275 ml tot 1375 ml) op het waterniveaustreepje. U kunt deze aanduidingen gebruiken om vast te stellen hoeveel water u in het waterreservoir moet doen. Voor elke kop water die wordt toegevoegd, verandert de reflectie van licht in donker.

- 1 Open het deksel van het waterreservoir en vul het waterreservoir met de benodigde hoeveelheid koud water (Fig. 2).

Opmerking: Vul het waterreservoir nooit tot boven de 10-kopsaanduiding.

Opmerking: zorg ervoor dat de hoeveelheid water die u in het waterreservoir giet, overeenkomt met het aantal koppen koffie dat u wilt zetten. De koffiezetter gebruikt al het water in het waterreservoir.

Met koffiebonen

Waarschuwing: Houd altijd het deksel van het waterreservoir gesloten wanneer u het koffiebonenreservoir met koffiebonen vult. Anders kunnen de koffiebonen in het waterreservoir vallen en de waterinlaat verstopen.

- 1 Open het deksel (Fig. 8) van het koffiebonenreservoir.
- 2 Vul de bak met koffiebonen. Zorg dat er voldoende koffiebonen in het reservoir zitten voor de hoeveelheid koffie die u wilt zetten (Fig. 9).

Opmerking: zorg er altijd voor dat het bonenreservoir ten minste voor de helft gevuld is.

Waarschuwing: gebruik geen ongebrande of gekaramelliseerde bonen, om te voorkomen dat de molen vastloopt. Gebruik koffiebonen in plaats van espressobonen, anders kan de molen beschadigd raken.

- 3 Open de filtermandhouder (Fig. 10).
- 4 Plaats een filterzakje (type 1x4 of nr. 4) of het permanente filter in de filtermand (Fig. 11).
- 5 Sluit de filtermandhouder.
- 6 Draai de maalgraadknop naar de gewenste maling; van fijn tot grof. Er zijn negen maalgraadinstellingen (Fig. 12).

Tip: Met de maalgraadknop kunt u kiezen uit negen verschillende instellingen. De pictogrammen geven 3 voorgeselekteerde optimale instellingen aan, maar u kunt ook kiezen voor een instelling tussen de pictogrammen. Wij adviseren u om met de verschillende maalgraadstanden te experimenteren om te ontdekken welke stand u het prettigst vindt.

- 7 Druk op de koffiesterkteknop (Fig. 5). De pictogrammen van de koffiebonen beginnen te knippen.
- 8 Draai aan de bedieningsknop om de gewenste koffiesterkte te selecteren: 1 boon voor milde koffie, 2 bonen voor koffie van gemiddelde sterkte of 3 bonen voor sterke koffie.
- 9 Druk op het midden van de bedieningsknop om de sterkte (Fig. 13) te bevestigen.
- 10 Selecteer het aantal koppen door aan de bedieningsknop te draaien tot het gewenste aantal koppen op het display (Fig. 14) knippert.

Opmerking: houd er rekening mee dat de koffiezetter al het water in het waterreservoir gebruikt. Als het aantal koppen dat u kiest minder is dan de hoeveelheid water in het reservoir, wordt de koffie slapper dan de bedoeling was.

- 11 Druk op het midden van de bedieningsknop om het aantal koppen (Fig. 13) te bevestigen.
- 12 Druk nogmaals op het midden van de bedieningsknop. Het apparaat piept en begint de benodigde hoeveelheid koffiebonen te malen. Wanneer het maalproces voltooid is, begint het apparaat met koffiezetten.
- 13 Wacht tot de koffiezetter is gestopt met piepen voor u de kan verwijdt.

Opmerking: na het koffiezetten druppelt er nog enkele seconden koffie uit de filtermand.

- 14 Het apparaat zorgt dat uw koffie warm blijft, totdat het automatisch wordt uitgeschakeld. Als uw koffie niet warm gehouden hoeft te worden, drukt u op de aan/uit-knop om het apparaat uit te schakelen.

Met voorgemalen koffie

Volg de onderstaande stappen als u voorgemalen koffie wilt gebruiken in plaats van koffiebonen.

- 1 Open het deksel van het waterreservoir en vul het waterreservoir met de benodigde hoeveelheid koud water (Fig. 2).
- 2 Open de filtermandhouder (Fig. 10).
- 3 Plaats een filterzakje (type 1x4 of nr. 4) of het permanente filter in de filtermand (Fig. 11).

50 Nederlands

- 4 Doe voorgemalen koffie in het filterzakje of in het permanente filter.
- 5 Sluit de filtermandhouder.
- 6 Plaats de glazen kan in het apparaat (Fig. 3).
- 7 Druk op de aan/uit-knop (Fig. 4). Het display gaat branden.
- 8 Druk op de koffiesterkteknop (Fig. 5).
- 9 Draai aan de bedieningsknop om de instelling voor voorgemalen koffie te kiezen (Fig. 6). Het pictogram voor voorgemalen koffie gaat branden.
- 10 Druk in het midden van de bedieningsknop om te bevestigen (Fig. 13).
- 11 Druk vervolgens nogmaals in het midden van de bedieningsknop om het koffiezetten te starten .
- 12 Wacht tot de koffiezetter is gestopt met piepen voordat u de glazen kan verwijdert.

Opmerking: na het koffiezetten druppelt er nog enkele seconden koffie uit de filtermand.

- 13 Het apparaat houdt uw koffie warm totdat het automatisch wordt uitgeschakeld. Als uw koffie niet warm gehouden hoeft te worden, drukt u op de aan/uit-knop om het apparaat uit te schakelen.

Druppelstopfunctie

Dankzij de druppelstopfunctie kunt u de kan uit de koffiezetter verwijderen voor het koffiezetten beëindigd is. Wanneer u de kan verwijdert, zorgt de druppelstop ervoor dat er geen koffie meer in de kan stroomt.

Opmerking: het koffiezetproces stopt niet wanneer u de kan verwijdert. Als u de kan niet binnen 20 seconden terugzet in het apparaat, loopt de filtermand over.

Reiniging en onderhoud

Schoonmaken na ieder gebruik

Dompel het apparaat nooit onder in water of een andere vloeistof en spoel het ook niet af onder de kraan.

- 1 Druk op de aan/uit-knop om het apparaat uit te schakelen.
- 2 Haal de stekker uit het stopcontact.
- 3 Veeg de buitenkant van de koffiezetter schoon met een vochtige doek.
- 4 Maak de filtermand en het permanente filter schoon met warm water en een beetje afwasmiddel of in de vaatwasmachine.

De maalmolentrichter reinigen

Belangrijk: maak de maalmolentrichter elke 1 à 2 weken schoon om te voorkomen dat de trechter verstopt raakt met gemalen koffie. U kunt dit snel en eenvoudig doen door de onderstaande stappen te volgen.

Opmerking: Zorg ervoor dat het bonenreservoir leeg is voordat u de bonentrichter gaat schoonmaken.

- 1 Druk op de aan/uit-knop om het apparaat (Fig. 15) uit te schakelen.
- 2 Open de filtermandhouder (Fig. 10).
- 3 Plaats een filterzakje (type 1x4 of nr. 4) of het permanente filter in de filtermand (Fig. 11).
- 4 Sluit de filtermandhouder.

- 5 Gebruik het uiteinde van het schoonmaakborsteltje voor de bonentrechter om het deksel van de maalmolentrechter (Fig. 16) te openen.
- 6 Houd de molenreinigingsknop 4 seconden (Fig. 17) ingedrukt. De molen reinigt zichzelf.
- 7 Wacht tot de molen klaar is met reinigen en gebruik daarna het schoonmaakborsteltje voor de bonentrechter om resten gemalen koffie naar het onderste deel van de trechter (Fig. 18) te borstelen. De resten gemalen koffie vallen in de filtermand.
- 8 Sluit het deksel van de maalmolentrechter.
- 9 Verwijder het filterzakje of het permanente filter met de resten gemalen koffie.

De koffiezetter ontkalken

Ontkalk de koffiezetter wanneer het apparaat buitensporig veel stoom produceert of wanneer het koffiezetten langer duurt. Het is raadzaam om iedere twee maanden te ontkalken. Gebruik alleen blanke azijn om te ontkalken; andere producten kunnen de koffiezetter beschadigen. Ga voor meer informatie over ontkalken naar www.philips.com/descale-coffeemaker.

Waarschuwing: Gebruik nooit azijn met een azijnzuurpercentage van 8% of hoger, natuuraazijn, een ontkalker op poederbasis of een ontkalker in tabletvorm om het apparaat te ontkalken, omdat dit schade kan veroorzaken.

- 1 Open het deksel van het waterreservoir.
 - 2 Vul het waterreservoir tot de 10-kopsaanduiding met blanke azijn (4% azijnzuur).
 - 3 Plaats een filterzakje (type 1x4 of nr. 4) of het permanente filter in de filtermand en sluit de filtermandhouder.
 - 4 Plaats de lege kan in het apparaat.
 - 5 Steek de stekker in het stopcontact.
 - 6 Druk op de aan/uit-knop om het apparaat in te schakelen. Het display gaat branden.
 - 7 Druk op de koffiesterkteknop en draai aan de bedieningsknop om de instelling voor voorgemalen koffie te selecteren (Fig. 6).
 - 8 Druk twee keer op het midden van de bedieningsknop om te bevestigen en het koffiezetten te starten (Fig. 7).
 - 9 Wacht tot de helft van de azijn in de kan is gelopen. Druk vervolgens op de aan/uit-knop om het koffiezetproces te onderbreken. Laat de azijn minimaal 15 minuten inwerken.
 - 10 Druk op de aan/uit-knop om de koffiezetter weer in te schakelen.
 - 11 Druk tweemaal op het midden van de bedieningsknop om het apparaat het koffiezetproces te laten voltooien (Fig. 7).
 - 12 Maak de kan leeg en verwijder het filterzakje of het permanente filter met de kalkresten.
 - 13 Vul het waterreservoir met schoon koud water en druk tweemaal op het midden van de bedieningsknop om het koffiezetproces nogmaals te starten (Fig. 7). Laat de koffiezetter het volledige koffiezetproces doorlopen en leeg de kan.
- Opmerking: herhaal zo nodig stap 13 tot het water dat uit het apparaat komt niet meer naar azijn smaakt of ruikt.
- 14 Maak de filtermand en de kan schoon met heet water en wat afwasmiddel.
 - 15 Druk op de aan/uit-knop op de voorzijde van het apparaat om het apparaat uit te schakelen (Fig. 15).

Garantie en ondersteuning

Hebt u informatie of ondersteuning nodig, ga dan naar www.philips.com/support of lees de internationale garantieverklaring.

Accessoires bestellen

Ga voor accessoires of reserveonderdelen naar www.philips.com/parts-and-accessories of uw Philips-dealer. U kunt ook contact opnemen met het Philips Consumer Care Centrum in uw land (zie de meegeleverde internationale garantieverklaring voor contactgegevens).

Recyclen

- Dit symbool betekent dat dit product niet samen met het gewone huishoudelijke afval mag worden weggegooid (2012/19/EU) (Fig. 19).
- Volg de in uw land geldende regels voor de gescheiden inzameling van elektrische en elektronische producten. Als u oude producten correct verwijdert, voorkomt u negatieve gevolgen voor het milieu en de volksgezondheid.

Problemen oplossen

In dit hoofdstuk worden in het kort de meest voorkomende problemen behandeld die zich kunnen voordoen tijdens het gebruik van het apparaat. Als u het probleem niet kunt oplossen met behulp van de onderstaande informatie, gaat u naar www.philips.com/support voor een lijst met veelgestelde vragen of neemt u contact op met het Consumer Care Center in uw land.

Probleem	Oplossing
Het apparaat werkt niet.	Steek de stekker in het stopcontact en druk op de aan/uit-knop om het apparaat in te schakelen.
	Controleer of het voltage aangegeven op het apparaat overeenkomt met de plaatselijke netspanning.
	Vul het waterreservoir met water.
	Sluit het deksel van de maalmolentrichter.
De molen werkt niet of werkt niet goed.	Controleer of u niet per ongeluk voorgemalen koffie hebt geselecteerd. Als het symbool voor voorgemalen koffie op het display wordt getoond, hebt u voorgemalen koffie geselecteerd.
	Maak de maalmolentrichter schoon volgens de instructies (zie 'De maalmolentrichter reinigen').
Als ik de molen gebruik, is de koffie te slap.	Controleer of het gekozen aantal koppen overeenkomt met de hoeveelheid water in het waterreservoir. houd er rekening mee dat de koffiezetter al het water in het waterreservoir gebruikt.
	Gebruik de koffiesterkteknop om de koffiesterkte op 'sterk' in te stellen.
	Gebruik koffiebonen van een sterkere melange of smaak.
Als ik voorgemalen koffie gebruik, is de koffie te slap.	Controleer of de hoeveelheid voorgemalen koffie in het filter overeenkomt met de hoeveelheid water in het waterreservoir. Houd er rekening mee dat het apparaat al het water in het waterreservoir gebruikt.
	Gebruik gemalen koffie van een sterkere melange of smaak.
	Gebruik meer voorgemalen koffie of minder water om sterkere koffie te verkrijgen.

Het filter stroomt over wanneer ik de kan tijdens het koffiezetten uit het apparaat verwijder.	Als u de kan tijdens het koffiezetproces meer dan 20 seconden verwijdert, zal de druppelstop de filtermand doen overstromen. Denk er bovendien aan dat de koffie zijn volledige smaak niet bereikt voor het einde van het koffiezetproces. Daarom raden wij u aan de kan niet te verwijderen en geen koffie uit te schenken voor het einde van het koffiezetproces.
Het apparaat blijft nog lang doordruppelen nadat het koffiezetproces is voltooid.	Het druppelen wordt veroorzaakt door de condensatie van stoom. Het is volkomen normaal dat het apparaat nog even blijft doordruppelen.
	Als het druppelen niet stopt, is de druppelstop mogelijk verstopt. Om de druppelstop schoon te maken, opent u de filtermandhouder en verwijdert u de filtermand. Spoel de filtermand en de druppelstop af onder de kraan.
De koffie is niet heet genoeg.	De koffie in de kan koelt sneller af als u maar een paar koppen koffie zet. De koffie blijft langer warm als u 10 koppen koffie zet. Dit is een volle kan.
	Ontkalk het apparaat (zie 'De koffiezetters ontkalken').
Het apparaat begint niet met het schoonmaken van de maalmolentrichter.	Zorg ervoor dat de stekker in het stopcontact zit.
	Open het deksel van de maalmolentrichter voordat u de koffiesterkteknop ingedrukt houdt.
	Houd de koffiesterkteknop 4 seconden ingedrukt tot de molen zichzelf begint te reinigen.
Het apparaat werkt maar maakt een piepend geluid.	Controleer of het deksel van de maalmolentrichter goed gesloten is.
Het lijkt alsof de koffiebonen te snel op zijn.	Om een perfect kopje koffie te kunnen zetten, heeft het apparaat een bepaalde hoeveelheid gemalen koffie nodig. De hoeveelheid koffiebonen die het apparaat gebruikt voor de perfecte hoeveelheid gemalen koffie is normaal.

Innledning

Takk for at du valgte Philips. Hvis du ønsker å registrere det nye produktet ditt, kan du gjøre det på www.philips.com/grindbrew. Her finner du også mange nyttige videoer, gode oppskrifter, svar på vanlige stilte spørsmål samt kundestøtte.

Generell beskrivelse (Fig. 1)

- 1 Permanent filter
- 2 Filterkurv
- 3 Dryppstopp
- 4 Filterkurvholder
- 5 Vannivåmerke
- 6 Lokk på vannbeholder
- 7 Lokk til bønnebeholder
- 8 Knapp for grovhet
- 9 Kaffebønnebeholder
- 10 Lokk til kvernetrakt
- 11 Lås på lokk til kvernetrakt
- 12 Påfyllingsåpning for vann
- 13 Display
- 14 Ikon for forhåndsmalt kaffe
- 15 Antall kopper
- 16 Ikon for kaffekopp
- 17 Ikon for valg av kaffebønnestyrke
- 18 Knapp for styrkevalg
- 19 Rengjøringsknapp for kvern
- 20 Kontrollknapp
- 21 Av/på-knapp
- 22 Glasskannelokk
- 23 Glasskanne
- 24 Rengjøringsbørste for kaffebønnerennen

Viktig

Fare

- Ikke senk ned apparatet i vann eller annen væske, og ikke skyll det under rennende vann.

Advarsel

- Før du kobler til apparatet, må du kontrollere at spenningen som er angitt på apparatet, stemmer overens med nettspenningen.
- Ikke bruk apparatet hvis støpselet, ledningen eller selve apparatet er ødelagt.
- Hvis ledningen er ødelagt, må du få den skiftet enten av Philips, på et servicesenter som er godkjent av Philips, eller av annet kvalifisert personell, slik at du unngår farlige situasjoner.
- Koble apparatet til en jordet stikkontakt.
- Apparatet kan brukes av barn fra 8 år og oppover, personer som har nedsatt fysisk, sensorisk eller mental funksjonsevne, og personer som mangler erfaring og kunnskap. Dette forutsetter imidlertid at bruken skjer under tilsyn, eller at brukeren forstår risikoene og har fått opplæring i trygg bruk av apparatet. Barn skal ikke rengjøre eller vedlikeholde apparatet med mindre de er over 8 år og får veiledning. Hold apparatet og ledningen utenfor rekkevidden til barn under 8 år.

- Ikke la barn leke med apparatet.
- Bruk kun dette produktet til det tiltenkte formål, for å unngå potensiell fare eller skade.
- Ikke la ledningen henge over kanten på bordet eller benken der apparatet står.
- Aldri hell vann i beholderen før bønner, siden dette vil skade kaffemaskinen.
- Unngå å berøre de ru kvernekantene på apparatet – spesielt hvis apparatet er koblet til en stikkontakt.
- Ikke berør de varme overflatene på apparatet mens det er i bruk.
- Ikke tøm vannbeholderen ved å vippe på apparatet, ettersom det kan skade apparatet. Tøm apparatet (se 'Skylle apparatet') ved å følge instruksjonene for skylling.
- Hvis det oppstår et problem du ikke kan løse ved hjelp av denne brukerhåndboken, tar du kontakt med kundesenteret i landet der du bor. Hvis problemet ikke kan løses, tar du apparatet med til et servicesenter som er godkjent av Philips, for å få det undersøkt eller reparert. Ikke forsøk å reparere apparatet på egen hånd. Hvis du gjør det, vil garantien ikke lenger gjelde.

Forsiktig

- Ikke plasser apparatet på en varm overflate, og pass på at ledningen ikke kommer i kontakt med varme overflater.
- Ikke sett apparatet i et skap når det er i bruk.
- Koble fra apparatet før du rengjør det, og hvis det oppstår problemer under malingen eller traktingen.
- Sørg for å holde både støpselet og stikkontakten tørre.
- Ikke løft og flytt på apparatet når det er i bruk.
- Kannen er varm under og etter traktingen. Hold den alltid etter håndtaket.
- Ikke sett kannen i en mikrobølgeovn.
- Vent til apparatet er avkjølt før du legger det vekk. Varmeplaten og kaffekannen kan være varme.
- Etter at du har pakket ut apparatet, må du kontrollere at det er i hel og uskadet stand. Hvis du er i tvil, må du ikke bruke apparatet, men ta kontakt med kundesenteret i landet der du bor.
- Denne maskinen er bare ment til vanlig husholdningsbruk. Den er ikke ment for bruk i omgivelser som kjøkken for ansatte i butikker, på kontorer, på gårder eller i andre arbeidsmiljøer.

Elektromagnetiske felt (EMF)

Dette Philips-apparatet overholder alle aktuelle standarder og forskrifter for eksponering for elektromagnetiske felt.

Før bruk første gang

Stille inn automatisk avslåingstid

For å velge hvor lenge kaffen skal holdes varm etter traktingen, justerer du hvor lang tid det skal gå før apparatet automatisk slår seg av. Apparatet vil som standard slå seg av etter 30 minutter. Lengste automatiske avslåingstid er 120 minutter. Følg trinnene under for å justere hvor lenge det skal gå før maskinen slår seg av automatisk.

- 1 Sørg for at apparatet er slått av, men at støpselet fremdeles står i stikkontakten.
- 2 Trykk midt på kontrollknappen til displayet begynner å blinke.
- 3 Vri kontrollknappen for å forlenge eller forkorte tiden. 1 er 10 minutter, 2 er 20 minutter, 3 er 30 minutter og så videre frem til 12, som er 120 minutter.
- 4 Trykk midt på kontrollknappen for å bekrefte den automatiske avslåingstiden.

Merk: Apparatet lagrer alltid den sist brukte innstillingen.

Skylle apparatet

Alltid skyll kaffemaskinen før første gangs bruk ved å følge stegene nedenfor.

Advarsel: Aldri hell vann i beholderen for bønner, siden dette vil skade kaffemaskinen.

- 1 Åpne lokket til vannbeholderen. Fyll vannbeholderen med friskt, kaldt vann opp til 8 koppers-nivået (Fig. 2).

Forsiktig: Ikke hell kaffebønner eller forhåndsmalt kaffe i vannbeholderen.

- 2 Lukk lokket til vannbeholderen.
- 3 Sett den glasskannen i apparatet (Fig. 3).
- 4 Trykk på av/på-knappen (Fig. 4). Displayet lyser, og apparatet piper.
- 5 Trykk på knappen for styrkevalg (Fig. 5).
- 6 Vri kontrollknappen for å velge innstillingen for forhåndsmalt kaffe (Fig. 6). Ikonet for forhåndsmalt kaffe begynner å blinke.
- 7 Trykk to ganger midt på kontrollknotten for å bekrefte (Fig. 7). Apparatet starter skylleprosessen.
- 8 La apparatet kjøre til skylleprosessen er ferdig. Den er ferdig når apparatet slutter å pipe.
- 9 Tøm glasskannen.
- 10 Trykk på av/på-knappen for å slå av apparatet.

Bruke apparatet

Fylle vanntanken

Vannnivåvinduet har merker for 2 til 10 kopper (275 til 1375 ml). Du kan bruke disse merkene til å finne ut hvor mye vann du skal ha i vannbeholderen. Refleksjonen endres fra lys til mørk per kopp med vann som fylles på.

- 1 Åpne lokket på vannbeholderen, og fyll vannbeholderen med mengden kaldt vann (Fig. 2) som kreves.

Merk: Ikke fyll vannbeholderen med vann over merket for 10 kopper.

Merk: Pass på at mengden vann du heller i vannbeholderen, samsvarer med antall kopper du ønsker å trakte. Kaffetrakteren bruker alt vannet i vannbeholderen.

Bruke kaffebønner

Advarsel: Hold alltid lokket på vannbeholderen lukket når du fyller kaffebønnebeholderen med kaffebønner. I motsatt fall kan kaffebønner falle ned i vannbeholderen og blokkere vanninntaket.

- 1 Åpne lokket (Fig. 8) på kaffebønnebeholderen.
- 2 Fyll beholderen med kaffebønner. Kontroller at det er nok kaffebønner i beholderen for den mengden kaffe du ønsker å trakte (Fig. 9).

Merk: Sørg alltid for at bønnebeholderen er minst halvfull.

Advarsel: Ikke bruk uristede eller karamelliserte bønner, for å forhindre at kvernen tilstoppes. Bruk kaffebønner i stedet for espressobønner, da espressobønner kan skade kvernen.

- 3 Åpne kurvholderen (Fig. 10) for filtre.
- 4 Legg et papirfilter (type 1x4 eller nr. 4) eller det permanente filteret i kurven (Fig. 11) for filtre.

- 5 Lukk filterkurvholderen.
- 6 Vri på knotten for grovhet for å velge ønsket kvernetype (fra fin til grov). Det finnes ni forskjellige innstillinger (Fig. 12) for kverning.

Tips: Med knotten for grovhet kan du velge mellom 9 forskjellige innstillinger. Ikonene angir 3 forhåndsvalgte optimale innstillinger, men du kan velge hvilken som helst innstilling mellom disse. Vi anbefaler at du prøver deg frem med ulike kverneinnstillinger til du finner en du liker.

- 7 Trykk på styrkeknappen (Fig. 5). Ikonene for kaffebønner begynner å blinke.
- 8 Vri på kontrollknoten for å velge ønsket kaffestyrke: 1 bønne for mild kaffe, 2 bønner for middels sterk kaffe eller 3 bønner for sterk kaffe.
- 9 Trykk på midten av kontrollknoten for å bekrefte styrken (Fig. 13).
- 10 Velg antall kopper ved å vri kontrollknoten til ønsket antall kopper blinker på skjermen (Fig. 14).

Merk: Husk at kaffetrakteren bruker alt vannet i vannbeholderen. Hvis valgt antall kopper er mindre enn mengden vann, blir kaffen svakere enn du hadde tenkt.

- 11 Trykk på midten av kontrollknoten for å bekrefte antall kopper (Fig. 13).
- 12 Trykk en gang til på midten av kontrollknoten. Apparatet piper og begynner å kverne den nødvendige mengden kaffebønner. Når kverneprosessen er fullført, begynner apparatet å trakte kaffe.
- 13 Vent til kaffetrakteren har sluttet å pipe før du fjerner kannen.

Merk: Etter traktingen drypper det kaffe fra filterkurven i flere sekunder.

- 14 Apparatet holder kaffen varm inntil det slår seg av automatisk. Hvis du ikke trenger å holde kaffen varm, trykker du på av/på-knappen for å slå av apparatet.

Bruke forhåndsmalt kaffe

Hvis du ønsker å bruke forhåndsmalt kaffe i stedet for kaffebønner, følger du trinnene nedenfor.

- 1 Åpne lokket på vannbeholderen, og fyll vannbeholderen med mengden kaldt vann som kreves (Fig. 2).
- 2 Åpne kurvholderen for filtre (Fig. 10).
- 3 Legg et papirfilter (type 1x4 eller nr. 4) eller det permanente filteret i kurven for filtre (Fig. 11).
- 4 Legg den forhåndsmalte kaffen i papirfilteret eller det permanente filteret.
- 5 Lukk filterkurvholderen.
- 6 Sett den glasskannen i apparatet (Fig. 3).
- 7 Trykk på av/på-knappen (Fig. 4). Displayet begynner å lyse.
- 8 Trykk på knappen for styrkevalg (Fig. 5).
- 9 Vri kontrollknappen for å velge innstillingen for forhåndsmalt kaffe (Fig. 6). Ikonet for forhåndsmalt kaffe lyser.
- 10 Trykk midt på kontrollknappen for å bekrefte (Fig. 13).
- 11 Trykk deretter en gang til midt på kontrollknappen for å starte traktingen.
- 12 Vent til kaffetrakteren har sluttet å pipe før du fjerner glasskannen.

Merk: Etter traktingen drypper det kaffe fra filterkurven i flere sekunder.

- 13 Apparatet holder kaffen varm inntil det slår seg av automatisk. Hvis du ikke trenger å holde kaffen varm, trykker du på av/på-knappen for å slå av apparatet.

Dryppstoppfunksjon

Dryppstoppfunksjonen gjør at du kan fjerne kannen fra kaffetrakteren før trakteprosessen er ferdig. Når du fjerner kannen, sørger dryppstoppfunksjonen for at det slutter å renne kaffe inn i kannen.

Merk: Traktesyklusen stopper ikke når du fjerner kannen. Hvis du ikke setter kannen tilbake på varmeplaten innen 20 sekunder, renner kurven over.

Rengjøring og vedlikehold

Rengjør etter hver gangs bruk

Ikke senk ned apparatet i vann eller annen væske, og ikke skyll det under rennende vann.

- 1 Trykk på av/på-knappen for å slå av apparatet.
- 2 Ta ut støpselet av stikkontakten.
- 3 Tørk av utsiden av kaffetrakteren med en fuktig klut.
- 4 Rengjør filterkurven og det permanente filteret med varmt vann og litt oppvaskmiddel, eller gjør dem rene i oppvaskmaskinen.

Rengjøre kvernetrakten

Viktig: Rengjør kvernetrakten med 1–2 ukers mellomrom for å unngå tilstopping av malt kaffe. Dette gjøres enkelt og raskt ved å følge trinnene under.

Merk: Pass på at kaffebønnebeholderen er tom før du starter rengjøringen.

- 1 Trykk på av/på-knappen for å slå av apparatet (Fig. 15).
- 2 Åpne filterkurvholderen (Fig. 10).
- 3 Legg et papirfilter (type 1x4 eller nr. 4) eller det permanente filteret i filterkurven (Fig. 11).
- 4 Lukk filterkurvholderen.
- 5 Åpne lokket på kvernetrakten (Fig. 16) ved hjelp av enden på rengjøringsbørsten for kaffebønnerennen.
- 6 Trykk på og hold inne rengjøringsknappen for kvern i 4 sekunder (Fig. 17). Kvernen begynner å rengjøre seg selv.
- 7 Når kvernen har avsluttet rengjøringen, må du bruke rengjøringsbørsten for kaffebønnerennen til å børste restene av den malte kaffen inn i nedre del av trakten (Fig. 18). Restene av den malte kaffen faller ned i filterkurven.
- 8 Lukk lokket på kvernetrakten.
- 9 Ta ut papirfilteret eller det permanente filteret med restene av den malte kaffen.

Avkalke kaffetrakteren

Hvis du ser at det kommer mye damp eller traktetiden øker, bør kaffetrakteren avkalkes. Det anbefales at kaffetrakteren avkalkes annenhver måned. Bruk kun hvit eddik for avkalkingen, da andre produkter kan skade kaffetrakteren. Se www.philips.com/descale-coffeemaker for mer informasjon om avkalking.

Advarsel: Bruk aldri hvit eddik med 8 % syre eller mer, naturlig eddik, avkalkingspulver eller avkalkingstabletter for å avkalke apparatet. Dette kan føre til skader.

- 1 Åpne lokket til vannbeholderen.
- 2 Fyll på hvit eddik (4 % eddiksyre) opp til merket for 10 kopper på vannbeholderen.
- 3 Legg et papirfilter (type 1x4 eller nr. 4) eller det permanente filteret i filterkurven, og lukk filterkurvholderen.
- 4 Sett den tomme kannen i apparatet.
- 5 Sett støpselet i stikkontakten.
- 6 Trykk på av/på-knappen for å slå på apparatet (Fig. 4). Displayet begynner å lyse.
- 7 Trykk på knappen for styrkevalg, og vri på kontrollknotten for å velge innstillingen for forhåndsmalt kaffe (Fig. 6).

- 8 Trykk to ganger midt på kontrollknappen for å bekrefte og starte traktingen (Fig. 7).
- 9 Vent til halvparten av eddiken har rent ned i kannen. Trykk deretter på av/på-knappen for å avbryte trakteprosessen. La eddiken få virke i minst 15 minutter.
- 10 Trykk på av/på-knappen for å slå kaffetrakteren på igjen.
- 11 Trykk to ganger midt på kontrollknotten for å la apparatet fullføre trakteprosessen (Fig. 7).
- 12 Tøm kannen og ta ut papirfilteret eller det permanente filteret med kalkrestene.
- 13 Fyll vannbeholderen med friskt, kaldt vann, og trykk to ganger midt på kontrollknotten for å starte en ny trakteprosess (Fig. 7). La kaffetrakteren fullføre hele trakteprosessen, og tøm kannen.

Merk: Hvis det er nødvendig, må du gjenta trinn 13 til vannet som kommer ut av apparatet, ikke lenger smaker eller lukter eddik.

- 14 Rengjør filterkurven og kannen med varmt vann og litt oppvaskmiddel.
- 15 Trykk på av/på-knappen på forsiden for å slå av apparatet (Fig. 15).

Garanti og støtte

Besøk www.philips.com/support eller se det internasjonale garantiheftet for mer informasjon eller hjelp.

Bestille tilbehør

For å kjøpe tilbehør eller reservedeler, besøk www.philips.com/parts-and-accessories eller gå til din Philips-forhandler. Du kan også kontakte Philips' forbrukerstøtte i landet der du bor (se den internasjonale garantibrosjyren for kontaktinformasjon).

Resirkulering

- Dette symbolet betyr at dette produktet ikke må avhendes i vanlig husholdningsavfall (2012/19/EU) (Fig. 19).
- Pass på å overholde nasjonale regler og forskrifter for avhending av elektriske og elektroniske produkter. Riktig avfallshåndtering bidrar til å forhindre negative konsekvenser for helse og miljø.

Feilsøking

Dette kapitlet oppsummerer de vanligste problemene som kan oppstå med apparatet. Hvis du ikke kan løse problemet ved hjelp av informasjonen nedenfor, kan du gå til www.philips.com/support for å se en liste over vanlige spørsmål, eller du kan kontakte forbrukerstøtten i landet der du bor.

Problem	Løsning
Apparatet virker ikke.	Sett støpelet inn i stikkkontakten, og trykk på av/på-knappen for å slå på apparatet.
	Kontroller at spenningen som er angitt på apparatet, stemmer overens med nettspenningen.
	Fyll vannbeholderen med vann.
	Lukk lokket på kvernetrakten.
Kvernen virker ikke, eller virker ikke slik den skal.	Sjekk at du ikke har valgt forhåndsmalt kaffe. Hvis symbolet for forhåndsmalt kaffe vises på skjermen, har du valgt forhåndsmalt kaffe.

	Følg instruksjonene (se 'Rengjøre kvernetrakten') for å rengjøre kvernetrakten.
Når jeg bruker kvernen, blir kaffen for svak.	Pass på at antall kopper du velger, samsvarer med mengden vann i vannbeholderen. Husk at kaffetrakteren bruker opp alt vannet i vannbeholderen.
	Bruk knappen for styrkevalg for å angi kaffestyrken til sterk.
	Bruk kaffebønner fra en sterkere blanding eller smak.
Når jeg bruker forhåndsmalt kaffe, blir kaffen for svak.	Sørg for at mengden med forhåndsmalt kaffe i filteret samsvarer med mengden vann i vannbeholderen. Husk at apparatet bruker alt vannet i vannbeholderen.
	Bruk kvernet kaffe fra en sterkere blanding eller smak.
	For å øke styrken på kaffen kan du øke mengden forhåndsmalt kaffe eller redusere mengden vann.
Filteret renner over når jeg fjerner kannen fra apparatet mens det trakter kaffe.	Hvis du fjerner kannen i mer enn 20 sekunder i løpet av trakteprosessen, fører dryppstoppet til at filterkurven renner over. Vær også oppmerksom på at kaffen ikke får full smak før på slutten av trakteprosessen. Vi anbefaler derfor at du ikke fjerner kannen eller heller ut kaffe før trakteprosessen er ferdig.
Apparatet fortsetter å dryppe lenge etter at trakteprosessen er ferdig.	Dryppingen forårsakes av kondens fra dampen. Det er helt normalt at apparatet drypper en stund.
	Hvis dryppingen ikke stopper, kan det hende at dryppstoppen er blokkert. Du rengjør dryppstoppen ved å åpne filterkurvholderen og ta ut filterkurven. Skyll filterkurven og dryppstoppen under springen.
Kaffen er ikke varm nok.	Kaffen i kannen avkjøles raskere hvis du bare trakter noen få kopper. Kaffen holder seg varm lenger hvis du trakter 10 kopper, som utgjør en full kanne.
	Avkalk apparatet (se 'Avkalke kaffetrakteren').
Apparatet begynner ikke å rengjøre kvernetrakten.	Kontroller at apparatet er tilkoblet.
	Åpne lokket til kvernetrakten før du trykker på og holder inne knappen for kaffestyrke.
	Trykk på og hold inne knappen for kaffestyrke i 4 sekunder til kvernen begynner å rengjøre seg selv.
Apparatet jobber, men du hører en pipelyd.	Kontroller at lokket til kvernetrakten er ordentlig lukket.
Det virker som om kaffebønnene blir brukt opp raskt.	For å sikre perfekt trakteresultat må det fylles på en bestemt mengde kvernet kaffe. Mengden kaffebønner apparatet bruker for å få perfekt mengde kvernet kaffe per kopp, er normal.

Introdução

Obrigado por comprar um produto Philips. Para registar o novo produto, visite www.philips.com/grindbrew. Neste website, pode também localizar vídeos úteis, receitas deliciosas, perguntas mais frequentes e obter suporte.

Descrição geral (Fig. 1)

- 1 Cesto porta-filtro
- 2 Sistema antipingos
- 3 Suporte do cesto porta-filtro
- 4 Indicador do nível de água
- 5 Tampa do reservatório para água
- 6 Tampa do recipiente para grãos
- 7 Botão da densidade de moagem
- 8 Recipiente para grãos de café
- 9 Tampa de abertura do moinho
- 10 Fecho da tampa de abertura do moinho
- 11 Orifício de enchimento de água
- 12 Visor
- 13 Ícone do café pré-moído
- 14 Número de chávenas
- 15 Ícone de chávena de café
- 16 Ícone de grãos de café para seleção de intensidade
- 17 Botão de seleção da intensidade
- 18 Botão de limpeza do moinho
- 19 Botão de controlo
- 20 Botão ligar/desligar
- 21 Tampa do jarro de vidro
- 22 Jarro de vidro
- 23 Escova de limpeza da entrada dos grãos

Importante

Perigo

- Nunca mergulhe o aparelho em água ou noutro líquido, nem o enxague em água corrente.

Aviso

- Verifique se a voltagem indicada no aparelho corresponde à voltagem elétrica local antes de o ligar.
- Não utilize o aparelho se a ficha, o fio de alimentação ou o próprio aparelho estiverem danificados.
- Se o fio estiver danificado, deve ser sempre substituído pela Philips, por um centro de assistência autorizado da Philips ou por pessoal devidamente qualificado para se evitarem situações de perigo.
- Ligue o aparelho a uma tomada com ligação à terra.
- Este aparelho pode ser utilizado por crianças com idade igual ou superior a 8 anos e por pessoas com capacidades físicas, sensoriais ou mentais reduzidas, ou com falta de experiência e conhecimento, caso tenham sido supervisionadas ou lhes tenham sido dadas instruções relativas à utilização segura do aparelho e se forem alertadas para os perigos envolvidos. A limpeza e manutenção não devem ser efetuadas por crianças, a não ser que tenham idade superior a 8 anos e sejam supervisionadas. Mantenha o aparelho e o cabo fora do alcance de crianças com idade inferior a 8 anos.
- As crianças não devem brincar com o aparelho.

62 Português

- Utilize este aparelho apenas para o fim a que se destina, para evitar possíveis lesões ou danos.
- Não deixe que o fio de alimentação fique pendurado na extremidade da mesa ou bancada de trabalho onde o aparelho está colocado.
- Nunca coloque água no recipiente para grãos, pois isto danifica a máquina de café.
- Não toque nas mós de moinho do aparelho, especialmente quando este estiver ligado a uma tomada elétrica.
- Não toque nas superfícies quentes do aparelho enquanto este se encontra em funcionamento.
- Não esvazie o reservatório de água inclinando o aparelho, pois isto pode danificá-lo. Para esvaziar o aparelho, siga as instruções de lavagem do aparelho (consultar 'Limpeza do aparelho').
- Se não conseguir resolver algum problema com a ajuda deste manual do utilizador, contacte o Centro de Apoio ao Cliente do seu país. Se não for possível resolver o problema, leve o aparelho a um centro de assistência autorizado pela Philips para ser inspecionado ou reparado. Não tente reparar o aparelho sozinho; caso contrário, a garantia perde a validade.

Cuidado

- Não coloque o aparelho sobre uma superfície quente e evite que o fio entre em contacto com superfícies quentes.
- Não coloque o aparelho dentro de um armário quando estiver em utilização.
- Desligue o aparelho da corrente se ocorrer algum problema durante a moagem ou preparação de café e antes de o limpar.
- Keep the plug and the wall socket dry.
- Não levante nem mova o aparelho durante o seu funcionamento.
- O jarro está quente durante e após o processo de preparação do café. Segure o jarro sempre pela pega.
- Nunca coloque o jarro no micro-ondas.
- Aguarde que o aparelho arrefeça antes de o guardar. A placa de aquecimento e o jarro do café podem estar quentes.
- Após desembalar o aparelho, certifique-se de que o mesmo está completo e não apresenta danos. Se tiver alguma dúvida, contacte o Centro de Apoio ao Cliente do seu país antes de utilizar o aparelho.
- Esta máquina destina-se apenas a uma utilização doméstica normal. Não se destina a ambientes como copas de pessoal em lojas, escritórios, quintas e outros ambientes de trabalho.

Campos electromagnéticos (CEM)

Este aparelho Philips cumpre todas as normas e regulamentos aplicáveis relativos à exposição a campos eletromagnéticos.

Antes da primeira utilização

Definir o tempo de desligamento automático

Pode escolher durante quanto tempo pretende que o café se mantenha quente depois de preparado ao ajustar o tempo após o qual o aparelho se deve desligar automaticamente. O tempo de desligamento automático predefinido é de 30 minutos. O tempo máximo de desligamento automático é de 120 minutos. Para ajustar o tempo de desligamento automático, siga os passos abaixo.

- 1 Certifique-se de que o aparelho está desligado, mas que a ficha de alimentação está introduzida na tomada elétrica.
- 2 Prima o centro do botão de controlo até o visor ficar intermitente.

- 3 Rode o botão de controlo para aumentar ou diminuir o tempo. 1 corresponde a 10 minutos, 2 corresponde a 20 minutos, 3 corresponde a 30 minutos e assim sucessivamente até 12, que corresponde a 120 minutos.
- 4 Prima o centro do botão de controlo para confirmar o tempo de desligamento automático.

Nota: o aparelho guarda sempre a última definição.

Limpeza do aparelho

Lave sempre a máquina de café uma vez antes da primeira utilização seguindo os passos abaixo.

Advertência: Nunca coloque água no recipiente para grãos, pois isto danifica a máquina de café.

- 1 Abra a tampa do reservatório de água. Encha o reservatório com água limpa e fria até à indicação para 8 chávenas (Fig. 2).

Atenção: não coloque grãos de café nem café pré-moído no reservatório de água.

- 2 Feche a tampa do reservatório de água.
- 3 Coloque o jarro de vidro no aparelho (Fig. 3).
- 4 Prima o botão ligar/desligar (Fig. 4). O visor acende-se e o aparelho emite sinais sonoros.
- 5 Prima o botão de seleção da intensidade (Fig. 5).
- 6 Rode o botão de controlo para escolher a regulação do café pré-moído (Fig. 6). O ícone de café pré-moído fica intermitente.
- 7 Prima o centro do botão de controlo duas vezes para confirmar (Fig. 7). O aparelho inicia o processo de lavagem.
- 8 Deixe o aparelho a trabalhar até o processo de lavagem terminar. O processo termina quando o aparelho deixa de emitir sinais sonoros.
- 9 Esvazie o jarro de vidro.
- 10 Prima o botão ligar/desligar para desligar o aparelho.

Utilizar o aparelho

Encher o reservatório da água

Há indicações para 2 a 10 chávenas (275 ml a 1375 ml) na janela indicadora do nível da água. Pode utilizar estas indicações para determinar quanta água deve colocar no reservatório de água. O reflexo muda de claro para escuro por cada chávena de água adicionada.

- 1 Abra a tampa do reservatório de água e encha-o com a quantidade necessária de água (Fig. 2) fria.

Nota: não encha o reservatório de água acima da indicação de 10 chávenas.

Nota: certifique-se de que a quantidade de água colocada no reservatório corresponde ao número de chávenas que pretende preparar. A máquina de café utiliza toda a água no reservatório de água.

Utilizar grãos de café

Aviso: mantenha sempre a tampa do reservatório de água fechada, enquanto enche o recipiente de grãos de café com grãos de café. Caso contrário, podem cair grãos de café no reservatório de água e bloquear a entrada da água.

64 Português

- 1 Abra a tampa (Fig. 8) do recipiente para grãos de café.
- 2 Encha o recipiente com grãos de café. Assegure-se de que há grãos de café suficientes no recipiente para a quantidade de café que pretende preparar (Fig. 9).

Nota: assegure-se sempre de que o recipiente para grãos está, no mínimo, cheio até metade.

Aviso: para evitar que o moinho encrave, não utilize grãos caramelizados ou não torrados. Utilize grãos de café em vez de grãos para café expresso, uma vez que estes últimos podem danificar o moinho.

- 3 Abra o suporte do cesto porta-filtro (Fig. 10).
- 4 Coloque um filtro de papel (do tipo 1x4 ou n.º 4) ou o filtro permanente no cesto porta-filtro (Fig. 11).
- 5 Feche o suporte do cesto porta-filtro.
- 6 Rode o botão da densidade de moagem para selecionar o tipo de moagem pretendido (de fina a grossa). Existem nove regulações (Fig. 12) de moagem.

Sugestão: o botão da densidade de moagem permite-lhe escolher entre 9 regulações diferentes. Os ícones indicam 3 regulações ideais pré-selecionadas, mas pode escolher qualquer das regulações existentes. Aconselhamo-lo a experimentar diferentes regulações de moagem para descobrir a sua regulação preferida.

- 7 Prima o botão de intensidade (Fig. 5). Os ícones de grãos de café ficam intermitentes.
- 8 Rode o botão de controlo para selecionar a intensidade do café pretendida: 1 grão para café suave, 2 grãos para café médio a forte ou 3 grãos para café forte.
- 9 Prima o centro do botão de controlo para confirmar a intensidade (Fig. 13).
- 10 Para selecionar o número de chávemas, rode o botão de controlo até o número de chávemas pretendido ficar intermitente no visor (Fig. 14).

Nota: lembre-se de que a máquina de café utiliza toda a água no reservatório de água. Se selecionar um número de chávemas menor do que a quantidade de água, o café torna-se mais fraco do que o pretendido.

- 11 Prima o centro do botão de controlo para confirmar o número de chávemas (Fig. 13).
- 12 Prima o centro do botão de controlo novamente. O aparelho emite um sinal sonoro e começa a moer a quantidade necessária de grãos de café. Quando o processo de moagem termina, o aparelho começa a preparar o café.
- 13 Aguarde até a máquina de café parar de emitir sinais sonoros antes de retirar o jarro.

Nota: após a preparação, pinga café do cesto porta-filtro durante alguns segundos.

- 14 O aparelho mantém o café quente até se desligar automaticamente. Se não precisar de manter o café quente, prima o botão ligar/desligar para desligar o aparelho.

Utilizar café pré-moído

Se quiser utilizar café pré-moído em vez de grãos de café, siga os passos abaixo.

- 1 Abra a tampa do reservatório de água e encha-o com a quantidade necessária de água fria (Fig. 2).
- 2 Abra o suporte do cesto porta-filtro (Fig. 10).
- 3 Coloque um filtro de papel (do tipo 1x4 ou n.º 4) ou o filtro permanente no cesto porta-filtro (Fig. 11).
- 4 Coloque o café pré-moído no filtro de papel ou no filtro permanente.
- 5 Feche o suporte do cesto porta-filtro.
- 6 Coloque o jarro de vidro no aparelho (Fig. 3).
- 7 Prima o botão ligar/desligar (Fig. 4). O visor acende-se.
- 8 Prima o botão de seleção da intensidade (Fig. 5).
- 9 Rode o botão de controlo para escolher a regulação do café pré-moído (Fig. 6). O ícone de café pré-moído acende-se.

- 10** Prima o centro do botão de controlo para confirmar (Fig. 13).
- 11** Em seguida, prima o centro do botão de controlo novamente para iniciar o processo de preparação de café.
- 12** Aguarde até a máquina de café parar de emitir sinais sonoros antes de retirar o jarro de vidro.
- Nota: após a preparação, pinga café do cesto porta-filtro durante alguns segundos.
- 13** O aparelho mantém o café quente até se desligar automaticamente. Se não precisar de manter o café quente, prima o botão ligar/desligar para desligar o aparelho.

Função antipingos

A função antipingos permite-lhe retirar o jarro da máquina de café antes de o processo de preparação de café estar terminado. Quando retira o jarro, a função antipingos para o fluxo de café para o jarro.

Nota: o processo de preparação de café não para quando retira o jarro. Se não voltar a colocar o jarro no aparelho num intervalo de 20 segundos, o cesto porta-filtro transborda.

Limpeza e manutenção

Limpeza após cada utilização

Nunca mergulhe o aparelho em água ou nouro líquido, nem o enxague em água corrente.

- 1 Prima o botão ligar/desligar para desligar o aparelho.
- 2 Retire a ficha de alimentação da tomada.
- 3 Limpe o exterior da máquina de café com um pano húmido.
- 4 Lave o cesto porta-filtro e o filtro permanente com água quente e um pouco de detergente ou coloque-os na máquina de lavar loiça.

Limpar a abertura do moinho

Importante: limpe a abertura do moinho a cada 1 a 2 semanas para evitar obstruções com café moído. Pode fazê-lo rápida e facilmente ao seguir os passos abaixo.

Nota: certifique-se de que o recipiente para grãos de café está vazio antes de iniciar o procedimento de limpeza.

- 1 Prima o botão ligar/desligar para desligar o aparelho (Fig. 15).
- 2 Abra o suporte do cesto porta-filtro (Fig. 10).
- 3 Coloque um filtro de papel (do tipo 1x4 ou n.º 4) ou o filtro permanente no cesto (Fig. 11) porta-filtro.
- 4 Feche o suporte do cesto porta-filtro.
- 5 Utilize a extremidade da escova de limpeza da entrada dos grãos de café para abrir a tampa de abertura do moinho (Fig. 16).
- 6 Mantenha botão de limpeza do moinho premido durante 4 segundos (Fig. 17). O moinho inicia a autolimpeza.
- 7 Quando a limpeza do moinho parar, utilize a escova de limpeza da entrada dos grãos de café para limpar os resíduos de café moído para a parte inferior da abertura (Fig. 18). Os resíduos de café moído caem no cesto porta-filtro.
- 8 Feche a tampa da abertura do moinho.

- 9 Retire o filtro de papel ou o filtro permanente com os resíduos de café moído.

Descalcificação da máquina de café

Descalcifique a máquina de café quando notar formação excessiva de vapor ou quando o tempo de preparação aumentar. É aconselhável descalcificar a máquina de café a cada dois meses. Utilize apenas vinagre branco para eliminar o calcário, visto que outros produtos podem causar danos na máquina de café. Para mais informações sobre a descalcificação, consulte www.philips.com/descale-coffeemaker.

Advertência: Nunca utilize vinagre com um teor de ácido acético de 8% ou superior, vinagre natural e anticalcário em pó ou pastilhas para descalcificar o aparelho, pois isto pode causar danos.

- 1 Abra a tampa do reservatório de água.
- 2 Encha o reservatório de água até à indicação para 10 chávenas com vinagre branco (4% de ácido acético).
- 3 Coloque um filtro de papel (do tipo 1x4 ou n.º 4) ou o filtro permanente no cesto porta-filtro e feche o suporte do cesto porta-filtro.
- 4 Coloque o jarro vazio no aparelho.
- 5 Introduza a ficha de alimentação na tomada elétrica.
- 6 Prima o botão ligar/desligar para ligar o aparelho (Fig. 4). O visor acende-se.
- 7 Prima o botão de seleção da intensidade e rode o botão de controlo para escolher a regulação do café pré-moído (Fig. 6).
- 8 Prima o centro do botão de controlo duas vezes para confirmar e iniciar o processo de preparação do café (Fig. 7).
- 9 Aguarde até metade do vinagre passar para o jarro. Em seguida, prima o botão ligar/desligar para interromper o processo de preparação do café. Deixe o vinagre atuar durante 15 minutos, no mínimo.
- 10 Prima o botão ligar/desligar para voltar a ligar a máquina de café.
- 11 Prima o centro do botão de controlo duas vezes para deixar o aparelho concluir o processo de preparação do café (Fig. 7).
- 12 Esvazie o jarro e retire o filtro de papel ou o filtro permanente com os resíduos de calcário.
- 13 Encha o reservatório com água limpa e fria, e prima o centro do botão de controlo duas vezes para iniciar outro processo de preparação do café (Fig. 7). Deixe a máquina de café concluir o processo de preparação do café e esvazie o jarro.

Nota: se necessário, repita o passo 13 até a água que sai do aparelho não apresentar um sabor ou odor a vinagre.

- 14 Lave o cesto porta-filtro e o jarro com água quente e um pouco de detergente da loiça.
- 15 Prima o botão ligar/desligar na parte frontal do aparelho para desligar o aparelho (Fig. 15).

Garantia e assistência

Se precisar de informações ou assistência, visite www.philips.com/support ou leia o folheto da garantia internacional.

Encomendar acessórios

Para comprar acessórios ou peças sobresselentes, visite www.philips.com/parts-and-accessories ou dirija-se ao seu revendedor Philips. Também pode contactar o Centro de Apoio ao Cliente da Philips no seu país (consulte os detalhes de contacto no folheto da garantia internacional).

Reciclagem

- Este símbolo significa que este produto não deve ser eliminado juntamente com os resíduos domésticos comuns (2012/19/UE) (Fig. 19).
- Cumpra as regras nacionais de recolha seletiva de produtos elétricos e eletrónicos. A eliminação correta ajuda a evitar consequências prejudiciais para o meio ambiente e a saúde pública.

Resolução de problemas

Este capítulo resume os problemas mais comuns que pode ter com o aparelho. Se não conseguir resolver o problema com as informações fornecidas a seguir, visite www.philips.com/support para consultar uma lista de perguntas frequentes ou contacte o Centro de Apoio ao Cliente no seu país.

Problema	Solução
O aparelho não funciona.	Ligue a ficha de alimentação à tomada elétrica e prima o botão ligar/desligar para ligar o aparelho.
	Certifique-se de que a tensão indicada no aparelho corresponde à tensão da rede elétrica local.
	Encha o reservatório com água.
	Feche a tampa da abertura do moinho.
O moinho não funciona ou não funciona corretamente.	Certifique-se de que não selecionou o café pré-moído. Se o símbolo de café pré-moído for visível no visor, é porque selecionou o café pré-moído.
	Limpe a abertura do moinho ao seguir as instruções (consultar 'Limpar a abertura do moinho').
Quando utilizo o moinho, o café fica demasiado fraco.	Assegure-se de que o número de chávenas selecionado corresponde à quantidade de água no reservatório de água. Lembre-se de que a máquina de café utiliza toda a água no reservatório de água.
	Utilize o botão de seleção de intensidade para regular a intensidade do café para "forte".
	Utilize grãos de café de uma mistura ou com um sabor mais forte.
Quando utilizo café pré-moído, o café fica demasiado fraco.	Assegure-se de que a quantidade de café pré-moído no filtro corresponde à quantidade de água no reservatório de água. Lembre-se de que o aparelho utiliza toda a água no reservatório de água.
	Utilize café moído de uma mistura ou com um sabor mais forte.
	Para aumentar a intensidade do café, aumente a quantidade de café pré-moído ou diminua a quantidade de água.
O filtro transborda quando retiro o jarro do aparelho enquanto o café está em preparação.	Se retirar o jarro durante mais de 20 segundos durante o processo de preparação do café, a função antipingos provoca o transbordo do cesto porta-filtro. Tenha também em atenção que o café não alcança o máximo de sabor antes do final do processo de preparação do café. Portanto, aconselhamos que não retire o jarro para servir café antes do final do processo de preparação do mesmo.

68 Português

O aparelho continua a pingar durante muito tempo depois do processo de preparação terminar.

Os pingos são provocados pela condensação de vapor. É perfeitamente normal que o aparelho pingue durante algum tempo.

Se os pingos não pararem, o sistema antipingos poderá estar obstruído. Para limpar o sistema antipingos, abra o suporte do cesto porta-filtro e retire o cesto porta-filtro. Enxague o cesto porta-filtro e o sistema antipingos em água corrente.

O café não está bem quente.

O café no jarro arrefece mais rapidamente se preparar apenas algumas chávenas. O café permanece quente durante mais tempo se preparar 10 chávenas, o que corresponde a um jarro cheio.

Descalcifique o aparelho (consultar 'Descalcificação da máquina de café').

O aparelho não começa a limpar a abertura do moinho.

Certifique-se de que o aparelho está ligado à corrente.

Abra a tampa da abertura do moinho antes de manter premido o botão de intensidade do café.

Mantenha o botão de intensidade do café premido durante 4 segundos até o moinho iniciar a autolimpeza.

O aparelho funciona, mas emite um sinal sonoro.

Verifique se a tampa da abertura do moinho está fechada corretamente.

Os grãos de café parecem acabar rapidamente.

Para preparar uma chávena de café perfeita, o aparelho precisa de uma determinada quantidade de café moído. A quantidade de grãos de café que o aparelho utiliza para obter a quantidade ideal de café moído por chávena é normal.

Hyrje

Faleminderit që bletë "Philips". Për të regjistruar produktin tuaj të ri, shkoni te www.philips.com/grindbrew. Në këtë faqe interneti, mund të gjeni video praktike, receta të shijshme, pyetjet e shpeshta dhe të merrni mbështetje.

Përshkrim i përgjithshëm (Fig. 1)

- 1 Koshi i filtrit
- 2 Funkzioni i ndalimit të pikimit
- 3 Mbajtësja e koshit të filtrit
- 4 Treguesi i nivelit të ujit
- 5 Kapaku i depozitës së ujit
- 6 Kapaku i enës së kokrrave të kafesë
- 7 Çelësi i zgjedhjes së trashësisë
- 8 Ena e kokrrave të kafesë
- 9 Kapaku i hinkës së bluesit
- 10 Bllokuesi i kapakut të hinkës së bluesit
- 11 Vrima e ujit
- 12 Ekрани
- 13 Ikona e kafesë së bluar paraprakisht
- 14 Numri i filxhanëve
- 15 Ikona e filxhanit të kafesë
- 16 Ikona e zgjedhjes së fortësisë së kafesë
- 17 Butoni i zgjedhjes së fortësisë
- 18 Butoni i pastrimit të bluesit
- 19 Çelësi i kontrollit
- 20 Butoni i ndezjes/fikjes
- 21 Kapaku i kanës së qelqit
- 22 Kana e qelqit
- 23 Furça e pastrimit të gypit të kokrrave të kafesë

E rëndësishme

Rrezik

- Mos e zhytni asnjëherë pajisjen në ujë apo në ndonjë lëng tjetër dhe as mos e shpëlani me ujë rubineti.

Paralajmërim

- Kontrolloni nëse tensioni i treguar në pajisje korrespondon me tensionin lokal përpara se të lidheni me pajisjen.
- Nëse është dëmtuar kordoni i rrymës ose pajisja vetë është e dëmtuar, mos e përdorni pajisjen.
- Nëse kordoni i rrymës është i dëmtuar, duhet të zëvendësohet nga Philips, një qendër shërbimi e autorizuar nga Philips ose persona me kualifikim të ngjashëm për të shmangur rreziqet.
- Lidheni pajisjen me një prizë të tokëzuar.
- Pajisja mund të përdoret nga fëmijë 8 vjeç e lart dhe nga persona me aftësi të kufizuara fizike, ndijore ose mendore, ose me mungesë përvoje e njohurish, nëse mbikëqyren apo udhëzohen për përdorimin e sigurt të pajisjes dhe nëse i kuptojnë rreziqet që paraqiten. Pastrimi dhe mirëmbajtja nga përdoruesi nuk duhet të kryhen nga fëmijët nëse ata janë nën 8 vjeç dhe të pambikëqyruar. Mbajeni pajisjen dhe kordonin e saj larg fëmijëve nën 8 vjeç.
- Fëmijët nuk duhet të luajnë me pajisjen.

70 Shqip

- Përdoreni këtë pajisje vetëm për qëllimin e saj të synuar për të shmangur rrezikun ose lëndimin e mundshëm.
- Mos e lini kordonin elektrik të varet në skajin e tavolinës apo banakut në të cilin qëndron pajisja.
- Mos hidhni asnjëherë ujë në enën e kokrrave të kafesë, pasi kjo e dëmton makinën e kafesë.
- Mos i prekni mekanizmat e bllojës së pajisjes, veçanërisht kur ajo është e lidhur me një prizë në mur.
- Mos i prekni sipërfaqet e nxehta të pajisjes kur është në punë.
- Mos e boshatisni depozitën e ujit duke e anuar pajisjen, pasi kjo mund ta dëmtojë atë. Për të boshatisur pajisjen, ndiqni udhëzimet për shpëlarjen e pajisjes (shih 'Shpëlarja e pajisjes').
- Në rast të ndonjë problemi që nuk mund ta zgjidhni me anë të këtij manuali përdorimi, kontaktoni me qendrën e kujdesit ndaj klientit në shtetin tuaj. Nëse problemi është i pazgjidhshëm, çojeni pajisjen në një qendër shërbimi të autorizuar nga "Philips" për ekzaminim ose riparim. Mos tentoni ta riparoni pajisjen vetë, përndryshe garancia juaj do të bëhet e pavlefshme.

Kujdes

- Mos e vendosni pajisjen mbi sipërfaqe të nxehta dhe shmangni që kordoni elektrik të bjerë në kontakt me sipërfaqet e nxehta.
- Mos e vendosni pajisjen në dollap gjatë përdorimit.
- Hiqeni pajisjen nga priza nëse ndodhin probleme gjatë bluarjes ose përgatitjes së kafesë dhe para se ta pastroni atë.
- Mbajini spinën dhe prizën në mur të thata.
- Mos e ngrini dhe mos e lëvizni pajisjen kur ajo është në punë.
- Kana është e nxehtë gjatë përgatitjes dhe pas saj. Mbajeni gjithmonë kanën nga doreza.
- Mos e përdorni asnjëherë kanën në mikrovalë.
- Prisi derisa pajisja të jetë ftohur përpara se ta vendosni atë në vendin e ruajtjes. Pllaka e nxehtë dhe kana e kafesë mund të jenë të nxehta.
- Pasi ta keni shpaktuar pajisjen, sigurohuni që të jetë e plotë dhe e padëmtuar. Nëse jeni të pasigurt, mos e përdorni pajisjen, por kontaktoni qendrën e kujdesit ndaj klientit në shtetin tuaj.
- Kjo makinë synohet vetëm për përdorim normal në shtëpi. Ajo nuk synohet të përdoret në mjedise të tilla si kuzhinat e personelit të dyqaneve, zyrave, fermave apo në mjedise të tjera pune.

Fushat elektromagnetike (EMF)

Pajisja Philips është në përputhje me të gjitha standardet dhe rregulloret në fuqi për ekspozimin ndaj fushave elektromagnetike.

Përpara përdorimit të parë

Caktimi i kohës automatike të fikjes

Ju mund të zgjidhni se për sa kohë dëshironi që kafeja të qëndrojë e ngrohtë pas përgatitjes, duke zgjedhur pas sa kohe duhet të fiket pajisja. Koha automatike e parazgjedhur e fikjes është 30 minuta. Koha automatike maksimale e fikjes është 120 minuta. Për të përshtatur kohën automatike të fikjes, ndiqni hapat e mëposhtme.

- 1 Sigurohuni që pajisja të jetë fikur, por që spina të jetë e vendosur në prizën në mur.
- 2 Shtypni qendrën e çelësit të kontrollit derisa ekrani të nisë të pulsojë.
- 3 Rrotulloni çelësin e kontrollit për të shtuar ose reduktuar për të kohën. 1 korrespondon me 10 minuta, 2 me 20 minuta, 3 me 30 minuta e kështu me radhë, deri në 12 që korrespondon me 120 minuta.
- 4 Shtypni qendrën e çelësit të kontrollit për të konfirmuar kohën automatike të fikjes.

Shënim: Pajisja ruan gjithmonë cilësimin e fundit.

Shpëlarja e pajisjes

Shpëlarjeni gjithmonë makinën e kafesë përpara përdorimit të parë duke ndjekur hapat e mëposhtme.

Paralajmërim: Mos hidhni asnjëherë ujë në enën e kokrrave të kafesë, pasi kjo e dëmton makinën e kafesë.

- 1 Hapni kapakun e depozitës së ujit. Mbushni depozitën e ujit me ujë të pastër të ftohtë deri te treguesi 8 filxhanë (Fig. 2).

Kujdes: Mos vendosni kokrra kafeje ose kafe të bluar paraprakisht në depozitën e ujit.

- 2 Mbyllni kapakun e depozitës së ujit.
- 3 Vendoseni kanën e qelqit në pajisje (Fig. 3).
- 4 Shtypni butonin e ndezjes/fikjes (Fig. 4). Ekranin ndizet dhe pajisja lëshon një sinjal zanor.
- 5 Shtypni butonin e zgjedhjes së fortësisë (Fig. 5).
- 6 Rrotulloni çelësin e kontrollit për të zgjedhur cilësimin e kafesë së bluar paraprakisht (Fig. 6). Ikona e kafesë së bluar paraprakisht nis të pulsojë.
- 7 Shtypni dy herë qendrën e çelësit të kontrollit për të konfirmuar (Fig. 7). Pajisja nis procesin e shpëlarjes.
- 8 Lëreni pajisjen në punë deri në fund të procesit të shpëlarjes. Procesi përfundon kur pajisja nuk lëshon më sinjal zanor.
- 9 Boshatisni kanën e qelqit.
- 10 Shtypni butonin e ndezjes/fikjes për të fikur pajisjen.

Përdorimi i pajisjes

Mbushja e depozitës së ujit

Treguesi i nivelit të ujit është i ndarë në shkallëzime që përkohjnë me 2 deri në 10 filxhanë (275 ml deri në 1375 ml). Mund t'i përdorni këto shkallëzime për të përcaktuar sasinë e ujit që duhet të hidhni në depozitën e ujit. Reflektimi ndryshon nga i çelët në të errët për çdo filxhan uji të shtuar.

- 1 Hapni kapakun e depozitës së ujit dhe mbusheni atë me ujë të pastër dhe të ftohtë deri në masën e nevojshme (Fig. 2).

Shënim: Mos e tejkaloji shkallëzimin e 10 filxhanëve kur mbushni depozitën e ujit.

Shënim: Sigurohuni që sasia e ujit që hidhni në depozitën e ujit të përkohë me numrin e filxhanëve që dëshironi të përgatisni. Makina e kafesë përdor të gjithë ujin në depozitën e ujit.

Përdorimi i kokrrave të kafesë

Paralajmërim: Mbajeni gjithmonë të mbyllur kapakun e depozitës së ujit kur mbushni enën e kokrrave të kafesë. Në të kundërt, kokrrat e kafesë mund të bien brenda depozitës së ujit dhe të bllokojnë hyrjen e ujit.

- 1 Hapni kapakun e enës së kokrrave të kafesë (Fig. 8).
- 2 Mbusheni enën me kokrra kafeje. Sigurohuni që në enë të ketë mjaftueshëm kokrra kafeje për sasinë që dëshironi të përgatisni (Fig. 9).

Shënim: Sigurohuni gjithmonë që ena e kokrrave të kafesë të jetë të paktën gjysmë plot.

Paralajmërim: Për të parandaluar bllokimin e bluesit, mos përdorni kokrra kafeje të papjekura ose të karamelizuara. Përdorni kokrra kafeje në vend të kokrrave për ekspres, pasi këto të fundit mund të dëmtojnë bluesin.

- 3 Hapni mbajtësen e koshit të filtrit (Fig. 10).
- 4 Vendosni një filtër prej letre (lloji 1x4 ose nr. 4) ose filtrin e përhershëm në koshin e filtrit (Fig. 11).
- 5 Mbyllni mbajtësen e koshit të filtrit.
- 6 Rrotulloni çelësin e zgjedhjes së trashësisë për të zgjedhur llojin e preferuar të bluarjes (nga e imët në të trashë). Ka nëntë cilësime bluarjeje (Fig. 12).

Këshillë: Çelësi i zgjedhjes së trashësisë ju lejon të zgjidhni midis 9 cilësimeve të ndryshme. Ikonat tregojnë 3 cilësime të parazgjedhura optimale, por ju mund të zgjidhni çdo cilësim të ndërmjetëm. Ne ju këshillojmë të eksperimentoni me cilësimet e ndryshme të bluarjes për të zbuluar të preferuarin tuaj.

- 7 Shtypni butonin e fortësisë (Fig. 5). Ikonat e kokrrave të kafesë nisin të pulsojnë.
- 8 Rrotulloni çelësin e kontrollit për të zgjedhur fortësinë e dëshiruar të kafesë. 1 kokërr për kafe të mesme, 2 kokrra për kafe të mesme deri në të fortë ose 3 kokrra për kafe të fortë.
- 9 Shtypni qendrën e çelësit të kontrollit për të konfirmuar fortësinë (Fig. 13).
- 10 Për të zgjedhur numrin e filxhanëve, rrotulloni çelësin e kontrollit derisa numri i dëshiruar i filxhanëve të pulsojë në ekran (Fig. 14).

Shënim: Kini parasysh se makina e kafesë e përdor të gjithë ujin në depozitën e ujit. Nëse zgjidhni një numër filxhanësh që përkojnë me një sasi më të vogël uji, kafeja do të dalë më e lehtë se ç'dëshironit.

- 11 Shtypni qendrën e çelësit të kontrollit për të konfirmuar numrin e filxhanëve (Fig. 13).
- 12 Shtypni përsëri qendrën e çelësit të kontrollit. Pajisja lëshon sinjal zanor dhe nis bluarjen e sasisë së kërkuar të kokrrave të kafesë. Në përfundim të procesit të bluarjes, pajisja nis përgatitjen e kafesë
- 13 Prisi derisa makina e kafesë të ketë ndaluar së lëshuari sinjale zanore, përpara se të hiqni kanën.

Shënim: Pasi është përgatitur, kafeja pikon nga koshi i filtrit për disa sekonda.

- 14 Pajisja e mban kafënë të ngrohtë deri në momentin që fiket automatikisht. Nëse nuk ju nevojitet që kafeja të qëndrojë e ngrohtë, shtypni butonin e ndezjes/fikjes për të fikur pajisjen.

Përdorimi i kafesë së bluar paraprakisht

Nëse dëshironi të përdorni kafe të bluar paraprakisht në vend të kokrrave të kafesë, ndiqni hapat e mëposhtme.

- 1 Hapni kapakun e depozitës së ujit dhe mbusheni atë me ujë të pastër dhe të ftohtë deri në masën e nevojshme (Fig. 2).
- 2 Hapni mbajtësen e koshit të filtrit (Fig. 10).
- 3 Vendosni një filtër prej letre (lloji 1x4 ose nr. 4) ose filtrin e përhershëm në koshin e filtrit (Fig. 11).
- 4 Vendosni kafe të bluar paraprakisht në filtrin prej letre ose në filtrin e përhershëm.
- 5 Mbyllni mbajtësen e koshit të filtrit.
- 6 Vendoseni kanën e qelqit në pajisje (Fig. 3).
- 7 Shtypni butonin e ndezjes/fikjes (Fig. 4). Ekрани ndizet.
- 8 Shtypni butonin e zgjedhjes së fortësisë (Fig. 5).
- 9 Rrotulloni çelësin e kontrollit për të zgjedhur cilësimin e kafesë së bluar paraprakisht (Fig. 6). Ikona e kafesë së bluar paraprakisht ndizet.
- 10 Shtypni qendrën e çelësit të kontrollit për të konfirmuar (Fig. 13).
- 11 Më pas, shtypni përsëri qendrën e çelësit të kontrollit për të nisur procesin e përgatitjes.
- 12 Prisi derisa makina e kafesë të ketë ndaluar së lëshuari sinjale zanore, përpara se të hiqni kanën e qelqit.

Shënim: Pasi është përgatitur, kafeja pikon nga koshi i filtrit për disa sekonda.

13 Pajisja e mban kafënë të ngrohtë deri në momentin që fiket automatikisht. Nëse nuk ju nevojitet që kafeja të qëndrojë e ngrohtë, shtypni butonin e ndezjes/fijes për të fikur pajisjen.

Funksioni i ndalimit të pikimit

Funksioni i ndalimit të pikimit ju lejon ta hiqni kanën nga makina e kafesë përpara se procesi i përgatitjes të ketë përfunduar. Kur e hiqni kanën, funksioni i ndalimit të pikimit ndalon derdhjen e kafesë në kanë.

Shënim: Procesi i përgatitjes nuk ndalon kur e hiqni kanën. Nëse nuk e vendosni sërish kanën në pajisje brenda 20 sekondave, koshi i filtrit do të tejmbushet.

Pastrimi dhe mirëmbajtja

Pastrimi pas çdo përdorimi

Mos e zhytni asnjëherë pajisjen në ujë apo në ndonjë lëng tjetër dhe as mos e shpëlani me ujë rubineti.

- 1 Shtypni butonin e ndezjes/fikjes për të fikur pajisjen.
- 2 Hiqni spinën elektrike nga priza në mur.
- 3 Pastroni pjesën e jashtme të makinës së kafesë me një leckë të njomë.
- 4 Pastroni koshin e filtrit dhe filtrin e përhershëm me ujë të nxehtë dhe me pak detergjent të lëngshëm enësh, ose lajini ato në enëlarëse.

Pastrimi i hinkës së bluesit

E rëndësishme: Pastrojeni hinkën e bluesit çdo 1 deri në 2 javë për të parandaluar bllokimin me kafe të bluar. Kjo bëhet lehtësisht dhe menjëherë duke ndjekur hapat e mëposhtme.

Shënim: Sigurohuni që ena e kokrave të kafesë të jetë e boshatisur përpara se të filloni procedurën e pastrimit.

- 1 Shtypni butonin e ndezjes/fikjes për të fikur pajisjen (Fig. 15).
- 2 Hapni mbajtësen e koshit të filtrit (Fig. 10).
- 3 Vendosni një filtër prej letre (lloji 1x4 ose nr. 4) ose filtrin e përhershëm në koshin e filtrit (Fig. 11).
- 4 Mbyllni mbajtësen e koshit të filtrit.
- 5 Përdorni pjesën fundore të furçës së pastrimit të gypit të kokrave të kafesë për të hapur kapakun e hinkës së bluesit (Fig. 16).
- 6 Shtypni dhe mbani butonin e pastrimit të bluesit për 4 sekonda (Fig. 17). Bluesi fillon pastrimin automatik.
- 7 Kur bluesi të ketë mbaruar procesin e pastrimit, përdorni furçën e pastrimit të gypit të kokrave të kafesë për të fshirë mbetjet e kafesë së bluar në pjesën e poshtme të hinkës (Fig. 18). Mbjetet e kafesë së bluar bien në koshin e filtrit.
- 8 Mbyllni kapakun e hinkës së bluesit.
- 9 Hiqni filtrin prej letre ose filtrin e përhershëm me mbetje të kafesë së bluar.

Pastrimi i çmërsit të makinës së kafesë

Pastroni çmërsin nga makina e kafesë kur vëreni avull të tepërt ose kur rritet koha e përgatitjes. Këshillohet ta pastroni çmërsin nga makina e kafesë çdo dy muaj. Përdorni vetëm uthull të bardhë për të pastruar

74 Shqip

çmërsin, pasi produktet e tjera mund ta dëmtojnë makinën e kafesë. Për më shumë informacion lidhur me pastrimin e çmërsit, shihni www.philips.com/descale-coffeemaker.

Paralajmërim: Mos përdorni asnjëherë uthull me përmbajtje acidi acetik prej 8 % ose më shumë, uthull natyrale, pastrues çmërsi në formë pluhuri apo tablete për të pastruar pajisjen, pasi kjo mund ta dëmtojë atë.

- 1 Hapni kapakun e depozitës së ujit.
- 2 Mbusheni depozitën e ujit me uthull të bardhë deri në treguesin që përkon me 10 filxhanë (4 % acid acetik).
- 3 Vendosni një filtër prej letre (lloji 1x4 ose nr. 4) ose filtrin e përhershëm në koshin e filtrit dhe mbyllni mbajtësen e koshit të filtrit.
- 4 Vendoseni kanën e boshatisur në pajisje.
- 5 Futeni spinën në prizën në mur.
- 6 Shtypni butonin e ndezjes/fikjes për të ndezur pajisjen (Fig. 4). Ekranin ndizet.
- 7 Shtypni butonin e zgjedhjes së fortësisë dhe rrotulloni çelësin e kontrollit për të zgjedhur cilësimin e kafesë së bluar paraprakisht (Fig. 6).
- 8 Shtypni dy herë qendrën e çelësit të kontrollit për të konfirmuar dhe për të nisur procesin e përgatitjes (Fig. 7).
- 9 Prisi derisa në kanë të jetë hedhur gjysma e sasisë së uthullës. Për të ndërprerë procesin e përgatitjes, shtypni butonin e ndezjes/fikjes. Lëreni uthullën të veprojë për të paktën 15 minuta.
- 10 Për të ndezur përsëri makinën e kafesë shtypni butonin e ndezjes/fikjes.
- 11 Shtypni dy herë qendrën e çelësit të kontrollit për të lejuar pajisjen që të përfundojë procesin e përgatitjes (Fig. 7).
- 12 Boshatisni kanën dhe hiqni filtrin prej letre ose filtrin e përhershëm me mbetje çmërsi.
- 13 Mbusheni depozitën e ujit me ujë të pastër të ftohtë dhe shtypni dy herë qendrën e çelësit të kontrollit për të nisur një tjetër proces përgatitjeje (Fig. 7). Lëreni makinën e kafesë që të përfundojë të gjithë procesin e përgatitjes dhe boshatisni kanën.

Shënim: Nëse është e nevojshme, përsëriteni hapin 13 derisa uji që del nga pajisja të mos ketë më shijen apo erën e uthullës.

- 14 Pastroni koshin e filtrit dhe kanën me ujë të nxehtë dhe me pak detergjent të lëngshëm enësh.
- 15 Shtypni butonin e ndezjes/fikjes në pjesën e përparme të pajisjes për të fikur pajisjen (Fig. 15).

Garancia dhe mbështetja

Nëse ju nevojitet informacion ose mbështetje, ju lutemi vizitoni www.philips.com/support ose lexoni fletëpalosjen e garancisë ndërkombëtare.

Porositja e aksesorëve

Për të blerë aksesorë ose pjesë këmbimi, vizitoni www.philips.com/parts-and-accessories ose drejtojeni shitësit tuaj për "Philips". Mund dhe të kontaktoni qendrën e kujdesit për klientin të "Philips" në vendin tuaj (shikoni fletëpalosjen e garancisë ndërkombëtare për të dhënat e kontaktit).

Riciklimi

- Ky simbol do të thotë që produkti nuk duhet të hidhet me mbeturinat normale të shtëpisë (2012/19/EU) (Fig. 19).

- Zbatoni rregulloret e shtetit tuaj për grumbullimin e veçuar të produkteve elektrike dhe elektronike. Hedhja e duhur ndihmon në parandalimin e pasojave negative për mjedisin dhe shëndetin e njeriut.

Diagnostikimi

Ky kapitull përmbledh problemet më të shpeshta që mund të hasni me pajisjen. Nëse nuk keni mundësi ta zgjidhni problemin me informacionin më poshtë, vizitoni www.philips.com/support për një listë të pyetjeve më të shpeshta ose kontaktoni qendrën e kujdesit ndaj klientit në shtetin ku ndodheni.

Problemi	Zgjidhja
Pajisja nuk punon.	Për të ndezur pajisjen, vendosni spinën në prizën në mur dhe shtypni butonin e ndezjes/fikjes.
	Sigurohuni që tensioni i treguar në pajisje të korrespondojë me tensionin e rrjetit lokal.
	Mbushni depozitën e ujit me ujë.
	Mbyllni kapakun e hinkës së bluesit.
Bluesi nuk punon ose nuk punon siç duhet.	Sigurohuni që të mos keni zgjedhur cilësimin e kafesë së bluar paraprakisht. Nëse në ekran shfaqet simboli i kafesë së bluar paraprakisht, keni zgjedhur cilësimin e kafesë së bluar paraprakisht.
	Pastroni hinkën e bluesit duke ndjekur udhëzimet (shih 'Pastrimi i hinkës së bluesit').
Kur përdor bluesin, kafeja është shumë e lehtë.	Sigurohuni që numri i filxhanëve që keni zgjedhur të përkojë me sasinë e ujit në depozitën e ujit. Kini parasysh se makina e kafesë e përdor thujse të gjithë ujin në depozitën e ujit.
	Përdorni butonin e zgjedhjes së fortësisë së kafesë për të zgjedhur cilësimin "e fortë".
	Përdorni një përzierje ose shije më të fortë të kokrave të kafesë.
Kur përdor kafe të bluar paraprakisht, kafeja është shumë e lehtë.	Sigurohuni që sasia e kafesë së bluar paraprakisht në filtër të përkojë me sasinë e ujit në depozitën e ujit. Kini parasysh se pajisja e përdor të gjithë ujin në depozitën e ujit.
	Përdorni një përzierje ose shije më të fortë të kafesë së bluar.
	Për të rritur fortësinë e kafesë, shtoni sasinë e kafesë së bluar paraprakisht ose reduktoni sasinë e ujit.
Kur e heq kanën nga pajisja gjatë procesit të përgatitjes së kafesë, filtri tejmbushet.	Nëse e hiqni kanën pas më shumë se 20 sekondave nga fillimi i procesit të përgatitjes, ndalimi i pikimit shkakton tejmbushjen e koshit të filtrit. Kini gjithashtu parasysh se kafeja e merr shijen e saj të plotë vetëm pas përfundimit të procesit të përgatitjes. Për rrjedhojë, ju rekomandojmë të mos e hiqni kanën dhe të mos e zbrazni kafënë para përfundimit të procesit të përgatitjes.
Pajisja vazhdon të pikojë për një kohë të gjatë pas përfundimit të procesit të përgatitjes.	Pikimi shkaktohet nga kondensimi i avullit. Është krejtësisht normale që pajisja të vazhdojë të pikojë edhe për pak kohë.

Nëse pikimi nuk ndalon, mekanizmi i ndalimit të pikimit mund të jetë bllokuar. Për të pastruar mekanizmin e ndalimit të pikimit, hapni mbajtësen e koshit të filtrit dhe nxirrni koshin e filtrit. Shpëlani koshin e filtrit dhe mekanizmin e ndalimit të pikimit me ujë rubineta.

Kafeja nuk është mjaftueshëm e nxehtë.

Kafeja në kanë ftohet më shpejtë nëse përgatitni një numër të vogël filxhanësh. Kafeja qëndron e ngrohtë për më gjatë nëse përgatitni 10 filxhanë - sasi e barabartë me një kanë të plotë.

Pastroni çmërsin nga pajisja (shih 'Pastrimi i çmërsit të makinës së kafesë').

Pajisja nuk e nis pastrimin e hinkës së bluesit.

Sigurohuni që pajisja të jetë vendosur në prizë.

Hapni kapakun e hinkës së bluesit përpara se të shtypni dhe mbani butonin e fortësisë së kafesë.

Shtypni dhe mbani për 4 sekonda butonin e fortësisë së kafesë, derisa bluesi të nisë procesin e pastrimit automatik.

Pajisja funksionon, por lëshon një sinjal zanor.

Kontrolloni që kapaku i hinkës së bluesit të jetë mbyllur siç duhet.

Kokrrat e kafesë duket se konsumohen shumë shpejt.

Në mënyrë që kafeja e përgatitur të jetë e përkryer, pajisja duhet të ketë një sasi të mjaftueshme kafeje të bluar. Sasia e kokrrave të kafesë që pajisja përdor për të përfutur sasinë optimale të kafesë së bluar për filxhan është normale.

Johdanto

Kiitos, että ostit Philips-tuotteen. Rekisteröi uusi tuotteesi osoitteessa www.philips.com/grindbrew. Tällä verkkosivulla on myös käteviä videoita, herkullisia reseptejä, usein kysytyjä kysymyksiä sekä tuen yhteystiedot.

Laitteen osat (kuva 1)

- 1 Kestosuodatin
- 2 Suodatinkori
- 3 Tippalukko
- 4 Suodatinkorin teline
- 5 Vesimäärän ilmaisin
- 6 Vesisäiliön kansi
- 7 Kahvipapusaäiliön kansi
- 8 Jauhatuksen säätönuppi
- 9 Kahvipapusaäiliö
- 10 Kahvimylykanavan kansi
- 11 Kahvimylykanavan kannen lukko
- 12 Vedentäyttöaukko
- 13 Näyttö
- 14 Valmiiksi jauhetun kahvin kuvake
- 15 Kuppien määrä
- 16 Kahvikupin kuvake
- 17 Kahvin vahvuuden kahvipapukuvake
- 18 Kahvin vahvuuden valintapainike
- 19 Kahvimylyn puhdistuspainike
- 20 Valitsin
- 21 Virtapainike
- 22 Lasikannun kansi
- 23 Lasikannu
- 24 Kahvipapukuilun puhdistusharja

Tärkeää

Vaara

- Älä upota laitetta veteen tai muuhun nesteeseen. Älä myöskään huuhtelee sitä vesihanalla.

Varoitus

- Tarkista, että laitteeseen merkitty käyttöjännite vastaa paikallista verkkojännitettä, ennen kuin liität laitteen pistorasiaan.
- Älä käytä laitetta, jos pistoke, johto tai itse laite on vaurioitunut.
- Jos virtajohto on vahingoittunut, se on oman turvallisuutesi vuoksi hyvä vaihdattaa Philipsin valtuuttamassa huoltoliikkeessä tai muulla ammattitaitoisella korjaajalla.
- Liitä laite maadoitettuun pistorasiaan.
- Laitetta voivat käyttää myös yli 8-vuotiaat lapset ja henkilöt, joiden fyysinen tai henkinen toimintakyky on rajoittunut tai joilla ei ole kokemusta tai tietoa laitteen käytöstä, jos heitä on neuvottu laitteen turvallisesta käytöstä tai tarjolla on turvallisen käytön edellyttämä valvonta ja jos he ymmärtävät laitteeseen liittyvät vaarat. Yli 8-vuotiaat lapset voivat puhdistaa tai huoltaa laitetta valvonnan alaisena. Pidä laite ja sen johto alle 8-vuotiaiden lasten ulottumattomissa.

- Lasten ei pidä leikkiä laitteella.
- Käytä tätä laitetta aina vain sille määritettyyn tarkoitukseen, jotta vältetään mahdolliset vaarat ja loukkaantumiset.
- Älä jätä virtajohtoa roikkumaan sen pöydän tai työtason reunan yli, jonka päällä laite on.
- Älä koskaan kaada kahvipapusailiioon vettä, sillä vahingoittaa kahvinkonetta.
- Älä koske laitteen jauhimiin, kun laite on liitetty pistorasiaan.
- Älä koske kuumiin pintoihin laitteen ollessa päällä.
- Älä tyhjennä vesisäiliötä kallistamalla laitetta, koska se voi vahingoittaa laitetta. Tyhjennä laite (katso 'Laitteen huhtelu') sen huuhtelemista koskevien ohjeiden mukaisesti.
- Jos et voi ratkaista ongelmatilannetta tämän käyttöohjeen ohjeiden avulla, ota yhteyttä Philipsin kuluttajapalvelukeskukseen. Jos ongelmaa ei voi ratkaista, toimita laite tutkittavaksi tai korjattavaksi Philipsin valtuuttamaan huoltoliikkeeseen. Älä yritä korjata laitetta itse, sillä se aiheuttaa takuun raukeamisen.

Varoitus

- Älä aseta laitetta kuumalle alustalle ja pidä huoli, ettei virtajohto kosketa mitään kuumaa pintaa.
- Älä sijoita laitetta kaappiin, kun sitä ei käytetä.
- Irrota pistoke pistorasiasta ennen laitteen puhdistamista tai jos suodatuksen tai jauhamisen aikana ilmenee ongelmia.
- Suojaa pistoke ja pistorasia kosteudelta.
- Älä nosta ja siirrä laitetta käytön aikana.
- Kannu on kuuma kahvinkeiton aikana ja sen jälkeen. Pitele kannua aina kahvasta.
- Älä käytä kannua mikroaaltouunissa.
- Anna laitteen jäähtyä ennen säilytykseen asettamista. Lämpölevy ja kahvikannu saattavat olla kuumia.
- Kun olet poistanut laitteen pakkauksesta, varmista, että laite on ehjä ja kaikki osat ovat tallella. Jos et ole varma laitteen toiminnasta, älä käytä laitetta, vaan ota yhteyttä Philipsin kuluttajapalvelukeskukseen.
- Tämä laite on tarkoitettu vain tavalliseen kotitalouskäyttöön. Sitä ei ole tarkoitettu käytettäväksi myymälöiden, toimistojen, maatilojen tai muiden työympäristöjen henkilökuntaruokaloissa.

Sähkömagneettiset kentät (EMF)

Tämä Philips-laite vastaa kaikkia sähkömagneettisia kenttiä (EMF) koskevia standardeja ja säännöksiä.

Käyttöönotto

Automaattisen sammutusajan asettaminen

Laitteen automaattista sammutusaikaa säätämällä voit valita, kuinka kauan haluat kahvin pysyvän kuumana sen valmistuksen jälkeen. Oletusarvoinen automaattinen sammutusaika on 30 minuuttia. Pisin mahdollinen automaattinen sammutusaika on 120 minuuttia. Voit säätää automaattista sammutusaikaa noudattamalla seuraavia ohjeita.

- 1 Varmista, että laitteen virta on katkaistu, mutta virtajohto on kytketty pistorasiaan.
- 2 Paina säätimen keskiosaa, kunnes näyttö alkaa vilkkua.
- 3 Voit pidentää tai lyhentää aikaa kiertämällä säädintä. 1 on 10 minuuttia, 2 on 20 minuuttia, 3 on 30 minuuttia ja niin edelleen, kunnes 12 on 120 minuuttia.
- 4 Vahvista automaattinen sammutusaika painamalla säätimen keskiosaa.

Huomautus: Laite tallentaa aina viimeisimmän asetuksen.

Laitteen huuhtelu

Huuhtele kahvinkeitin aina ennen sen ensimmäistä käyttökertaa toimimalla alla opastetulla tavalla.

Varoitus: Älä koskaan kaada kahvipapusailiioon vettä, sillä vahingoittaa kahvinkeitintä.

- 1 Avaa vesisäiliön kansi. Täytä vesisäiliö raikkaalla kylmällä vedellä 8 kupin rajaan asti (kuva 2).

Vaara: Älä lisää kahvipapuja tai esijauhettua kahvia vesisäiliöön.

- 2 Sulje vesisäiliön kansi.
- 3 Aseta lasikannu laitteeseen (kuva 3).
- 4 Paina virtapainiketta (kuva 4). Näytön merkkivalot syttyvät, ja laitteesta kuuluu merkkiääni.
- 5 Paina kahvin vahvuuden valintapainiketta (kuva 5).
- 6 Valitse valmiiksi jauhetun kahvin asetus kiertämällä säädintä (kuva 6). Valmiiksi jauhetun kahvin kuvake alkaa vilkkua.
- 7 Vahvista valinta painamalla säätimen keskiosaa kaksi kertaa (kuva 7). Laite aloittaa huuhtelun.
- 8 Jätä laite käyntiin, kunnes huuhtelu on loppunut. Se on loppunut, kun laite lakkaa antamasta äänimerkkejä.
- 9 Tyhjennä lasikannu.
- 10 Katkaise laitteesta virta painamalla virtapainiketta.

Käyttö

Vesisäiliön täyttäminen

Laitteen vedenpinnan tason tarkistusikkunassa on merkinnät 2–10 kupille (275 – 1 375 ml). Pystyt arvioimaan vesisäiliöön laitettavan veden määrän käyttämällä näitä merkkejä. Heijastus muuttuu vaaleasta tummaksi jokaisen lisätyn vesikupillisen kohdalla.

- 1 Avaa vesisäiliön kansi ja kaada vesisäiliöön tarvittava määrä kylmää vettä (kuva 2).

Huomautus: Täytä vesisäiliö enintään 10 kupin merkkiin asti.

Huomautus: Varmista, että vesisäiliöön kaadettavan veden määrä vastaa valmistettavien kahvikupillisten määrää. Kahvinkeitin käyttää kaiken vesisäiliössä olevan veden.

Kahvipapujen käyttö

Varoitus: Pidä vesisäiliön kansi suljettuna, kun täytät kahvipapusailiön kahvipapuilla, jotta kahvipavut eivät putoa vesisäiliöön ja tuki vedentäyttöaukkoa.

- 1 Avaa papusaaliön kansi (kuva 8).
- 2 Täytä säiliö kahvipapuilla. Varmista, että säiliössä on tarpeeksi kahvipapuja haluamasi kahvimäärän keittämiseen (kuva 9).

Huomautus: Varmista aina, että kahvipapusaaliö on ainakin puolillaan.

Varoitus: Älä käytä paahattamatonta kahvia tai sokeroituja papuja, jotta kahvimylly ei jumiudu. Käytä kahvipapuja espressopapujen sijaan, sillä espressopavut voivat vahingoittaa kahvimyllyä.

- 3 Avaa suodatinkorin teline (kuva 10).
- 4 Aseta suodatinpaperi (1x4 tai 4) tai kestosuodatin suodatinkoriin (kuva 11).
- 5 Sulje suodatinkorin teline.

80 Suomi

- 6** Valitse jauhatustyyppi (hienosta karkeaan) kiertämällä jauhatuksen valintasäädintä. Laitteessa on yhdeksän jauhatusasetusta (kuva 12).

Vinkki: Jauhatuksen valintasäätimellä voit valita yhdeksän eri asetusta. Kuvakkeilla on osoitettu kolme valmiiksi valittua optimaalista asetusta, mutta voit valita myös minkä tahansa asetuksen niiden väliltä. Kokeilemalla eri karkeusasetuksia saat selville, millä asetuksella saat mieleistäsi kahvia.

- 7** Paina kahvin vahvuuden painiketta (kuva 5). Kahvipapukuvakkeet alkavat vilkkua.
8 Valitse haluamasi kahvin vahvuus kiertämällä säädintä: 1 papu tarkoittaa mietoa kahvia, kaksi papua tarkoittaa keskivahvaa kahvia ja kolme papua tarkoittaa vahvaa kahvia.
9 Vahvista vahvuus (kuva 13) painamalla säätimen keskiosaa.
10 Valitse kupillisten määrä kiertämällä säädintä, kunnes näytössä (kuva 14) vilkkuu haluamiesi kupillisten määrä.

Huomautus: Muista, että kahvinkeitin käyttää kaiken vesisäiliössä olevan veden. Jos valitset vähemmän kupillisia kuin vettä, kahvista tulee aiottua laihempaa.

- 11** Vahvista kupillisten (kuva 13) määrä painamalla säätimen keskiosaa.
12 Paina säätimen keskiosaa uudelleen. Laite antaa äänimerkin ja alkaa jauhaa tarvittavan määrän kahvipapuja. Kun kahvi on jauhettu, laite alkaa suodattaa kahvia.
13 Odota, kunnes kahvinkeitimestä ei enää kuulu äänimerkkejä, ennen kuin poistat kannun.

Huomautus: Suodatuksen jälkeen kahvipisaroita tippuu suodatinkorista muutamien sekuntien ajan.

- 14** Laite pitää kahvin kuumana, kunnes se sammuu automaattisesti. Jos et halua pitää kahvia kuumana, sammuta laite painamalla virtapainiketta.

Valmiiksi jauhetun kahvin käyttö

Jos haluat käyttää valmista kahvijauhetta kahvipapujen sijasta, noudata seuraavia ohjeita.

- 1** Avaa vesisäiliön kansi ja kaada vesisäiliöön tarvittava määrä kylmää vettä (kuva 2).
- 2** Avaa suodatinkorin teline (kuva 10).
- 3** Aseta suodatinpaperi (1x4 tai 4) tai kestosuodatin suodatinkoriin (kuva 11).
- 4** Pane kahvijauhetta suodatinpaperiin tai kestosuodattimeen.
- 5** Sulje suodatinkorin teline.
- 6** Aseta lasikannu laitteeseen (kuva 3).
- 7** Paina virtapainiketta (kuva 4). Näytön merkkivalot syttyvät.
- 8** Paina kahvin vahvuuden valintapainiketta (kuva 5).
- 9** Valitse valmiiksi jauhetun kahvin asetus kiertämällä säädintä (kuva 6). Valmiiksi jauhetun kahvin kuvake syttyy.
- 10** Vahvista valinta painamalla säätimen keskiosaa (kuva 13).
- 11** Käynnistä sen jälkeen suodatus painamalla säätimen keskiosaa uudelleen.
- 12** Odota, kunnes kahvinkeitimestä ei enää kuulu äänimerkkejä, ennen kuin poistat lasikannun.

Huomautus: Suodatuksen jälkeen kahvipisaroita tippuu suodatinkorista muutamien sekuntien ajan.

- 13** Laite pitää kahvin kuumana, kunnes se sammuu automaattisesti. Jos et halua pitää kahvia kuumana, sammuta laite painamalla virtapainiketta.

Tippalukkotoiminto

Tippalukon ansiosta voit ottaa kannun kahvinkeitimestä, ennen kuin kahvi on suodatettu kokonaan. Kun poistat kannun, tippalukko estää kahvin valumisen kannuun.

Huomautus: Suodatus ei keskeydy, kun otat kannun pois. Jos et laita kannua takaisin laitteeseen 20 sekunnin kuluessa, kahvi valuu suodatinkorista yli.

Puhdistus ja huolto

Laitteen puhdistus jokaisen käytön jälkeen

Älä upota laitetta veteen tai muuhun nesteeseen. Älä myöskään huuhtele sitä vesihanalla.

- 1 Katkaise laitteesta virta painamalla virtapainiketta.
- 2 Irrota pistoke pistorasiasta.
- 3 Pyyhi kahvinkeitTIMEN ulkopuoli kostealla liinalla.
- 4 Pese suodatinkori ja kestosuodatin kuumalla astianpesuvedellä tai astianpesukoneessa.

Kahvimyllykanavan puhdistaminen

Tärkeää: Puhdista kahvimyllykanava 1–2 viikon välein, jotta jauhettu kahvi ei tuki sitä. Voit tehdä tämän helposti ja nopeasti toimimalla seuraavien ohjeiden mukaan.

Huomautus: Varmista, että kahvipapusailiö on tyhjä, ennen kuin aloitat puhdistuksen.

- 1 Katkaise laitteesta (kuva 15) virta painamalla virtapainiketta.
- 2 Avaa suodatinkorin teline (kuva 10).
- 3 Aseta suodatinpaperi (1x4 tai 4) tai kestosuodatin suodatinkoriin (kuva 11).
- 4 Sulje suodatinkorin teline.
- 5 Avaa kahvimyllykanavan kansi (kuva 16) kahvipapukuilun puhdistusharjan päällä.
- 6 Paina kahvimyllyn puhdistuspainiketta 4 sekuntia (kuva 17). Kahvimyllyn puhdistustoiminto käynnistyy.
- 7 Kun kahvimyllyn puhdistus on valmis, siirrä kahvijauheen jäämät kahvipapukuilun puhdistusharjalla kuilun (kuva 18) alaosaan. Kahvijauheen jäämät putoavat suodatinkoriin.
- 8 Sulje kahvimyllykanavan kansi.
- 9 Poista paperi- tai kestosuodatin, jossa on kahvijauheen jäämät.

Kalkinpoisto kahvinkeitTIMESTÄ

Poista kalkki kahvinkeitTIMESTÄ, kun huomaat liiallista höyryämistä tai kun suodatusaika pitenee. Suosittelemme kalkinpoistoa kahden kuukauden välein. Käytä kalkinpoistossa vain ruokaetikkaa, sillä muut tuotteet saattavat vahingoittaa kahvinkeitintä. Lisätietoja kalkinpoistosta on osoitteessa www.philips.com/descale-coffeemaker.

Varoitus: Älä koskaan käytä laitteen kalkinpoistoon etikkaa, jonka vahvuus on 8 % tai enemmän, luonnonetikkaa äläkä jauhe- tai tablettikalkinpoistoainetta, koska ne voivat aiheuttaa vaurioita.

- 1 Avaa vesisäiliön kansi.
- 2 Lisää vesisäiliöön ruokaetikkaa (4 % etikkaa) 10 kupin merkkiin asti.
- 3 Aseta suodatinpaperi (1x4 tai 4) tai kestosuodatin suodatinkoriin ja sulje suodatinkorin teline.
- 4 Aseta tyhjä kannu laitteeseen.
- 5 Työnnä pistoke pistorasiaan.
- 6 Käynnistä laite (kuva 4) painamalla virtapainiketta. Näytön merkkivalot syttyvät.
- 7 Valitse valmiiksi jauhetun kahvin asetus painamalla kahvin vahvuuden valintapainiketta ja kiertämällä säädintä (kuva 6).
- 8 Vahvista valinta ja aloita kahvin suodatus painamalla säätimen keskiosaa kaksi kertaa (kuva 7).

- 9** Odota, kunnes puolet etikasta on valunut kannuun. Keskeytä sitten suodatus painamalla virtapainiketta. Anna etikan vaikuttaa vähintään 15 minuuttia.
- 10** Käynnistä kahvinkeitin uudelleen painamalla virtapainiketta.
- 11** Paina säätimen keskiosaa kaksi kertaa ja anna keittimen suodattaa koko vesimäärä (kuva 7).
- 12** Tyhjennä kannu ja poista paperi- tai kestosuodatin, jossa on kalkin jäänteet.
- 13** Täytä vesisäiliö raikkaalla kylmällä vedellä ja aloita toinen suodatus painamalla säätimen keskiosaa kaksi kertaa (kuva 7). Anna kahvinkeitin käydä koko suodatuksen ajan ja tyhjennä sitten kannu.
- Huomautus: Toista vaihe 13 tarvittaessa, kunnes laitteesta suodatettava vesi ei enää maistu tai haise etikalle.
- 14** Puhdista suodatinkori ja kannu kuumalla vedellä ja muutamalla tipalla astianpesuainetta.
- 15** Sammuta keitin laitteen etupuolella olevasta virtapainikkeesta (kuva 15).

Takuu ja tuki

Jos haluat tukea tai lisätietoja, käy Philipsin verkkosivuilla osoitteessa www.philips.com/support tai lue kansainvälinen takuulehtinen.

Lisävarusteiden tilaaminen

Voit ostaa tarvikkeita ja varaosia osoitteesta www.philips.com/parts-and-accessories ja Philips-jälleenmyyjiltä. Voit myös ottaa yhteyttä oman maasi Philips-asiakaspalveluun (katso yhteystiedot kansainvälisessä takuulehtisessä).

Kierrätys

- Tämä merkki tarkoittaa sitä, että tätä tuotetta ei saa hävittää tavallisen kotitalousjätteen mukana (2012/19/EU) (kuva 19).
- Noudata oman maasi sähkö- ja elektroniikkalaitteiden kierrätystä ja hävittämistä koskevia sääntöjä. Asianmukainen hävittäminen auttaa ehkäisemään ympäristölle ja ihmisille koituvia haittavaikutuksia.

Vianmääritys

Tähän osaan on koottu tavallisimmat laitteen käytössä ilmenevät ongelmat. Ellet löydä ongelmaasi ratkaisua seuraavista tiedoista, lue osoitteesta www.philips.com/support vastauksia usein kysytyihin kysymyksiin tai ota yhteys maasi asiakaspalveluun.

Ongelma	Ratkaisu
Laite ei toimi.	Liitä virtapistoke pistorasiaan ja kytke laitteeseen virta painamalla virtapainiketta.
	Varmista, että laitteen jännitemerkintä vastaa paikallista verkkojännitettä.
	Täytä vesisäiliö vedellä.
	Sulje kahvimyllykanavan kansi.
Kahvimylly ei toimi tai se ei toimi kunnolla.	Varmista, että et ole valinnut esijauhettua kahvia. Jos näytössä näkyy esijauhettun kahvin symboli, olet valinnut esijauhettun kahvin.
	Puhdista kahvimyllykanava toimimalla ohjeiden (katso 'Kahvimyllykanavan puhdistaminen') mukaan.

Kun käytän kahvimyllyä, kahvi on liian mietoä.	Varmista, että valitsemiesi kupillisten määrä vastaa vesisäiliössä olevan veden määrää. Muista, että kahvinkeitin käyttää kaiken vesisäiliössä olevan veden.
	Valitse kahvinvoimakkuuden säätöpainikkeella asetukseksi "vahva". Käytä vahvempia kahvipapuja.
Kun käytän kahvijauhetta, kahvi on liian mietoä.	Varmista, että kahvijauheen määrä suodattimessa vastaa vesisäiliössä olevan veden määrää. Muista, että laite käyttää kaiken vesisäiliössä olevan veden.
	Käytä vahvempaa kahvijauhetta. Lisää kahvin vahvuutta lisäämällä kahvijauheen määrää tai vähentämällä veden määrää.
Kahvi valuu suodattimesta yli, kun kannu poistetaan laitteesta suodatuksen aikana.	Jos poistat kannun keittimestä yli 20 sekunniksi suodatuksen aikana, tippalukko aiheuttaa sen, että suodatinkori täyttyy ja valuu yli. Huomioi myös, että kahvin täyteläinen maku muodostuu vasta suodatuksen loppuvaiheessa. Siksi kannua ei kannata poistaa ja kahvia kaataa kuppiin, ennen kuin suodatus on valmis.
Laitteesta tippuu kahvia pitkään suodatuksen jälkeen.	Tippuminen johtuu höyryn tiivistymisestä. On normaalia, että kahvipisaroihin tippuu jonkin aikaa. Jos tippuminen jatkuu, tippalukko voi olla tukossa. Voit puhdistaa tippalukon avaamalla suodatinkorin telineen ja poistamalla suodatinkorin. Huuhtelee suodatinkori ja tippalukko juoksevalla vedellä.
Kahvi ei ole tarpeeksi kuumaa.	Kahvi jäähtyy kannussa nopeammin, jos valmistat vain muutaman kupillisen kahvia. Kahvi säilyy kuumana pidempään, jos keität 10 kupillista eli täyden kannun kahvia. Poista kalkki laitteesta (katso 'Kalkinpoisto kahvinkeittimestä').
Kahvinkeitin ei puhdistaa kahvimyllykanavaa.	Varmista, että pistoke on pistorasiassa. Ava kahvimyllykanavan kansi, ennen kuin painat kahvin vahvuuden painiketta.
	Paina kahvin vahvuuden painiketta 4 sekunnin ajan, kunnes puhdistus alkaa.
Laite toimii, mutta siitä kuuluu merkkiäni.	Tarkista, onko kahvimyllykanavan kansi kunnolla kiinni.
Kahvipavut näyttävät kuluvan nopeasti.	Laite tarvitsee täydellisen kahvikupillisen valmistukseen tietyn määrän jauhetta kahvia. Laite käyttää normaalin määrän kahvipapuja, jotta se saa optimaalisen määrän jauhetta kahvia kupillista kohti.

Inledning

Tack för att du köpte den här Philips-produkten. Om du vill registrera den kan du göra det på www.philips.com/grindbrew. På den här webbplatsen hittar du också videor, härliga recept, vanliga frågor och du kan även få support här.

Allmän beskrivning (Bild 1)

- 1 Permanent filter
- 2 Filterkorg
- 3 Droppstopp
- 4 Filterkorghållare
- 5 Vattennivåindikator
- 6 Lock till vattenbehållaren
- 7 Lock till behållare för kaffeböner
- 8 Grovleksvred
- 9 Behållare för kaffeböner
- 10 Lock till kvarntratten
- 11 Lås för locket till kvarntratten
- 12 Hål för vattenpåfyllning
- 13 Teckenfönster
- 14 Ikon för förmålet kaffe
- 15 Antal koppar
- 16 Kaffekoppsikon
- 17 Ikon för val av kaffebönstyrka
- 18 Knapp för val av styrka
- 19 Kvarnrengöringsknapp
- 20 Kontrollvred
- 21 På/av-knapp
- 22 Lock till glaskanna
- 23 Glaskanna
- 24 Rengöringsborste till rännan för kaffeböner

Viktigt

Fara

- Sänk aldrig ned apparaten i vatten eller någon annan vätska och skölj den inte under kranen.

Varning

- Kontrollera att den spänning som anges på apparaten överensstämmer med den lokala nätspänningen innan du ansluter apparaten.
- Använd inte apparaten om stickkontakten, nätsladden eller själva apparaten är skadad.
- Om nätsladden är skadad måste den alltid bytas ut av Philips, något av Philips auktoriserade serviceombud eller liknande behöriga personer för att undvika olyckor.
- Anslut apparaten till ett jordat vägguttag.
- Den här apparaten kan användas av barn som är 8 år eller äldre och av personer med olika funktionshinder eller som inte har kunskap om hur apparaten används, så länge de övervakas och får instruktioner angående säker användning och förstår riskerna som medföljer. Rengöring och underhåll får inte utföras av barn om de inte är över åtta år och övervakas av en vuxen person. Se till att apparaten och dess sladd är utom räckhåll för barn under 8 år.

- Barn ska inte leka med apparaten.
- Använd endast apparaten för avsett ändamål för att undvika potentiell fara eller skada.
- Se till att nätsladden inte hänger över kanten på bordet eller arbetsbänken där apparaten står.
- Håll aldrig vatten i bönbehållaren eftersom det skadar kaffebyggaren.
- Vidrör inte kaffebyggarens kvarnar, särskilt inte när den är ansluten till ett vägguttag.
- Rör inte vid apparatens varma delar när den används.
- Töm inte vattenbehållaren genom att luta apparaten, då det kan skada apparaten. Töm apparaten enligt sköljningsinstruktionerna (se 'Skölja igenom kaffebyggaren').
- Om ett problem uppstår som du inte kan lösa med hjälp av den här användarhandboken kontaktar du Philips kundtjänst i ditt land. Om problemet fortfarande inte kan lösas tar du med apparaten till ett av Philips auktoriserade serviceombud för undersökning och reparation. Försök inte reparera apparaten själv. Om du gör det upphör garantin att gälla.

Försiktighet

- Placera inte apparaten på en varm yta, och förhindra att nätsladden kommer i kontakt med varma ytor.
- Placera inte apparaten i ett skåp medan den används.
- Dra ur sladden om problem uppstår under malning eller bryggning och innan du rengör apparaten.
- Utsätt inte stickkontakten eller vägguttaget för väta.
- Lyft eller flytta inte apparaten medan den är igång.
- Kannan är het under och efter bryggning. Håll alltid i kannans handtag.
- Använd aldrig kannan i mikrovågsugnen.
- Vänta tills apparaten har svalnat innan du lägger undan den. Värmeplattan och kaffekannan kan vara varma.
- Se till att alla delar är med och att apparaten inte är skadad när du har packat upp den. Om du känner dig osäker ska du inte använda apparaten utan kontakta Philips kundtjänst i ditt land.
- Den här bryggaren är endast avsedd för normalt hushållsbruk. Den är inte avsedd för användning i miljöer som personalkök i verkstäder, på kontor eller i andra arbetsmiljöer.

Elektromagnetiska fält (EMF)

Den här Philips-apparaten uppfyller alla tillämpliga standarder och regler gällande exponering av elektromagnetiska fält.

Före första användningen

Inställning av tid för automatisk avstängning

Du kan välja hur länge du vill att kaffet är varmt genom att ställa in hur lång tid efter bryggning som kaffebyggaren stängs av. Standardtiden för automatisk avstängning är 30 minuter. Maxtiden för automatisk avstängning är 120 minuter. Justera tiden för automatisk avstängning genom att följa stegen nedan.

- 1 Se till att apparaten är avstängd men att stickkontakten sitter i vägguttaget.
- 2 Tryck in mitten av kontrollvredet tills teckenfönstret börjar blinka.
- 3 Vrid kontrollvredet för att öka eller minska tiden. 1 är 10 minuter, 2 är 20 minuter, 3 är 30 minuter och så vidare upp till 12 som är 120 minuter.
- 4 Tryck in mitten av kontrollvredet för att bekräfta tiden för automatisk avstängning.

Obs! Apparaten sparar alltid den senaste inställningen.

Skölja igenom kaffebryggaren

Skölj alltid igenom kaffebryggaren en gång före första användningen enligt stegen nedan.

Varning! Håll aldrig vatten i bönbehållaren eftersom det skadar kaffebryggaren.

- 1 Öppna locket till vattenbehållaren. Fyll vattenbehållaren med rent kallvatten upp till 8-kopparsnivån (Bild 2).

Varning! Läg inte i kaffeböner eller förmalet kaffe i vattenbehållaren.

- 2 Stäng locket till vattenbehållaren.
- 3 Sätt glaskannan i apparaten (Bild 3).
- 4 Tryck på på/av-knappen (Bild 4). Teckenfönstret tänds och apparaten piper.
- 5 Tryck på knappen för val av styrka (Bild 5).
- 6 Vrid kontrollvredet för att välja inställningen för förmalet kaffe (Bild 6). Ikonen för förmalet kaffe blinkar.
- 7 Tryck in mitten av kontrollvredet två gånger för att bekräfta (Bild 7). Apparaten påbörjar spolningsprocessen.
- 8 Kör apparaten tills spolningsprocessen har slutförts. Spolningen är klar när apparaten slutar pipa.
- 9 Töm glaskannan.
- 10 Stäng av apparaten genom att trycka på på/av-knappen.

Använda apparaten

Fylla på vattenbehållaren

Det finns markeringar för 2–10 koppar (275 ml – 1 375 ml) på vattennivåfönstret. Med hjälp av markeringarna kan du avgöra hur mycket vatten du ska hälla i vattenbehållaren. Avspeglingen ändras från ljus till mörk för varje kopp vatten du häller i.

- 1 Öppna locket till vattenbehållaren och fyll vattenbehållaren med den mängd kallt vatten som krävs (Bild 2).

Obs! Fyll inte vattenbehållaren över 10-koppsmarkeringen.

Obs! Kontrollera att den mängd vatten du häller i vattenbehållaren överensstämmer med antalet koppar du vill brygga. Allt vatten som finns i kaffebryggarens vattenbehållare används vid brygning.

Med kaffeböner

Varning! Håll alltid locket till vattenbehållaren stängt när du fyller behållaren för kaffeböner med kaffeböner. Annars kan kaffeböner ramla ner i vattenbehållaren och blockera påfyllningshålet för vatten.

- 1 Öppna locket till behållaren för kaffeböner (Bild 8).
- 2 Fyll behållaren med kaffeböner. Se till att det finns tillräckligt med kaffeböner i behållaren för mängden kaffe du vill brygga (Bild 9).

Obs! Se alltid till att behållaren för kaffeböner är minst halvfull.

Varning! Undvik orostade eller karamelliserade böner, de kan medföra att kvarnen kärvar. Använd kaffeböner istället för espressoböner eftersom espressoböner kan skada kvarnen.

- 3 Öppna filterkorghållaren (Bild 10).

- 4 Sätt i ett pappersfilter (1x4 eller nr 4) eller det permanenta filtret i filterkorgen (Bild 11).
- 5 Stäng filterkorghållaren.
- 6 Vrid på grovleksvredet för att välja önskad malningstyp (från fin till grov). Det finns nio malningsinställningar (Bild 12).

Tips! Med grovleksvredet kan du välja mellan nio olika inställningar. Ikonerna visar 3 förvalda optimala inställningar men du kan välja någon inställning mellan dem. Vi rekommenderar att du experimenterar med olika malningsinställningar för att se vilken du gillar bäst.

- 7 Tryck på knappen för val av styrka (Bild 5). Kaffebönsikonerna börjar blinka.
- 8 Vrid kontrollvredet för att välja önskad kaffestycka: 1 böna för mildt kaffe, 2 bönor för medelstarkt kaffe eller 3 bönor för starkt kaffe.
- 9 Tryck i mitten av kontrollvredet för att bekräfta styrkan (Bild 13).
- 10 Välj antal koppar genom att vrida på kontrollvredet tills önskat antal koppar blinkar i teckenfönstret (Bild 14).

Obs! Tänk på att allt vatten som finns i kaffebyggarens vattenbehållare används vid brygning. Om du väljer ett antal koppar som är mindre än mängden vatten blir kaffet svagare än du tänkt.

- 11 Tryck i mitten av kontrollvredet för att bekräfta antalet koppar (Bild 13).
- 12 Tryck in mitten av kontrollvredet igen. Kaffebryggaren piper och börjar mala rätt mängd kaffeböner. När malningen är slutförd börjar kaffebryggaren brygga kaffe.
- 13 Vänta tills kaffebryggaren har slutat pipa innan du tar bort kannan.

Obs! När brygningen är klar droppar det kaffe från filterkorgen i några sekunder.

- 14 Kaffebryggaren håller kaffet varmt tills den stängs av automatiskt. Om du inte behöver hålla kaffet varmt trycker du på på/av-knappen för att stänga av kaffebryggaren.

Med förmalet kaffe

Om du vill använda förmalet kaffe i stället för kaffeböner följer du stegen nedan.

- 1 Öppna locket till vattenbehållaren och fyll vattenbehållaren med den mängd kallt vatten som krävs (Bild 2).
- 2 Öppna filterkorghållaren (Bild 10).
- 3 Sätt i ett pappersfilter (1x4 eller nr 4) eller det permanenta filtret i filterkorgen (Bild 11).
- 4 Fyll på med förmalet kaffe i pappersfiltret eller i det permanenta filtret.
- 5 Stäng filterkorghållaren.
- 6 Sätt glaskannan i apparaten (Bild 3).
- 7 Tryck på på/av-knappen (Bild 4). Teckenfönstret tänds.
- 8 Tryck på knappen för val av styrka (Bild 5).
- 9 Vrid kontrollvredet för att välja inställningen för förmalet kaffe (Bild 6). Ikonen för förmalet kaffe tänds.
- 10 Tryck in mitten av kontrollvredet för att bekräfta (Bild 13).
- 11 Tryck sedan in mitten av kontrollvredet igen för att påbörja brygningen.
- 12 Vänta tills kaffebryggaren har slutat pipa innan du tar bort glaskannan.

Obs! När brygningen är klar droppar det kaffe från filterkorgen i några sekunder.

- 13 Kaffebryggaren håller kaffet varmt tills den stängs av automatiskt. Om du inte behöver hålla kaffet varmt trycker du på på/av-knappen för att stänga av kaffebryggaren.

Dropstopp

Tack vare dropstoppfunktionen kan du ta bort kannan från kaffebryggaren innan brygningen är klar. När du tar bort kannan avbryter dropstoppet flödet av kaffe in i kannan.

Obs! Bryggningen avbryts inte när du tar bort kannan. Om du inte ställer tillbaka kannan på sin plats inom 20 sekunder svämmar filterkorgen över.

Rengöring och underhåll

Rengöring efter varje användning

Sänk aldrig ned apparaten i vatten eller någon annan vätska och skölj den inte under kranen.

- 1 Stäng av apparaten genom att trycka på på/av-knappen.
- 2 Ta ut stickkontakten ur vägguttaget.
- 3 Torka av kaffebryggarens utsida med en fuktig trasa.
- 4 Rengör filterkorgen och det permanenta filtret med varmt vatten och lite diskmedel eller diska dem i diskmaskinen.

Rengöra kvarntratten

Viktigt! Rengör kvarntratten varje eller varannan vecka för att förhindra att den täpps igen med malet kaffe. Detta gör du snabbt och enkelt genom att följa stegen nedan.

Obs! Se till att behållaren för kaffeböner är tom innan du startar rengöringsproceduren.

- 1 Stäng av apparaten genom att trycka på på/av-knappen (Bild 15).
- 2 Öppna filterkorghållaren (Bild 10).
- 3 Sätt i ett pappersfilter (1x4 eller nr 4) eller det permanenta filtret i filterkorgen (Bild 11).
- 4 Stäng filterkorghållaren.
- 5 Öppna locket till kvarntratten med ena änden av rengöringsborsten till rännan för kaffeböner (Bild 16).
- 6 Håll ned kvarnrengöringsknappen i 4 sekunder (Bild 17). Kvarnen börjar göra rent sig själv.
- 7 När kvarnen är färdig borstar du bort malna kafferester i den nedre delen av rännan med rengöringsborsten (Bild 18). Kafferesterna hamnar i filterkorgen.
- 8 Stäng locket till kvarntratten.
- 9 Ta bort pappersfiltret eller det permanenta filtret med kafferester.

Kalka av kaffebryggaren

Kalka av kaffebryggaren om det kommer ut mycket ånga eller om bryggningen tar längre tid. Vi rekommenderar att du kalkar av bryggaren varannan månad. Använd enbart ättika vid avkalkningen eftersom andra produkter kan skada kaffebryggaren. Mer information om avkalkning hittar du på www.philips.com/descale-coffeemaker.

Varning! Använd aldrig ättika med ättiksyra på över 8 %, naturlig vinäger, avkalkningspulver eller avkalkningstabletter till att avkalka bryggaren, eftersom det kan orsaka skada.

- 1 Öppna locket till vattenbehållaren.
- 2 Fyll vattenbehållaren med ättika (4 % ättiksyra) upp till 10-koppsmarkeringen.
- 3 Sätt i ett pappersfilter (1x4 eller nr 4) eller det permanenta filtret i filterkorgen och stäng filterkorghållaren.

- 4 Ställ den tomma kannan i kaffebyggaren.
 - 5 Sätt in stickkontakten i vägguttaget.
 - 6 Slå på apparaten genom att trycka på på/av-knappen (Bild 4). Teckenfönstret tänds.
 - 7 Tryck på knappen för val av styrka och vrid på kontrollvredet för att välja inställningen för föroålet kaffe (Bild 6).
 - 8 Tryck in mitten av kontrollvredet två gånger för att bekräfta och påbörja bryggningen (Bild 7).
 - 9 Vänta tills hälften av ättikan har runnit ned i kannan. Därefter avbryter du bryggningen genom att trycka på på/av-knappen. Låt ättikan verka i minst 15 minuter.
 - 10 Tryck på på/av-knappen för att slå på kaffebyggaren igen.
 - 11 Tryck in mitten av kontrollvredet två gånger för att låta apparaten avsluta bryggningen (Bild 7).
 - 12 Töm kannan och ta bort pappersfiltret eller det permanenta filtret med kalkrester.
 - 13 Fyll vattenbehållaren med rent kallvatten och tryck in mitten av kontrollvredet två gånger för att påbörja en ny brygning (Bild 7). Låt kaffebyggaren slutföra hela bryggningen och töm kannan.
- Obs! Om det behövs kan du upprepa steg 13 tills det vatten som kommer ut ur kaffebyggaren inte längre smakar eller luktar ättika.
- 14 Rengör filterkorgen och kannan med varmt vatten och lite diskmedel.
 - 15 Tryck på på/av-knappen på kaffebyggarens framsida för att stänga av den (Bild 15).

Garanti och support

Om du behöver information eller support kan du besöka www.philips.com/support eller läsa den internationella garantibroschyren.

Beställa tillbehör

Du kan köpa tillbehör och reservdelar på www.philips.com/parts-and-accessories och hos din lokala Philips-återförsäljare. Du kan även kontakta Philips kundtjänst i ditt land (kontaktuppgifter hittar du i den internationella garantibroschyren).

Återvinning

- Den här symbolen betyder att produkten inte ska slängas bland hushållssoporna (2012/19/EU) (Bild 19).
- Följ ditt lands regler för återvinning av elektriska och elektroniska produkter. En korrekt hantering bidrar till att förhindra negativ påverkan på miljö och hälsa.

Felsökning

Det här kapitlet sammanfattar de vanligaste problemen som kan uppstå med apparaten. Om du inte kan lösa problemet med hjälp av informationen nedan kan du besöka www.philips.com/support och läsa svaren på vanliga frågor eller kontakta kundtjänsten i ditt land.

Problem	Lösning
Apparaten fungerar inte.	Sätt in stickkontakten i vägguttaget och tryck på på/av-knappen för att slå på apparaten.
	Kontrollera att den spänning som anges på apparaten överensstämmer med den lokala nätspänningen.
	Fyll vattenbehållaren med vatten.

Stäng locket till kvarntratten.

Kvarnen fungerar inte eller fungerar inte som den ska. Se till att du inte har valt förmalet kaffe. Om symbolen för förmalet kaffe syns i teckenfönstret har du valt förmalet kaffe.

Rengör kvarntratten enligt instruktionerna (se 'Rengöra kvarntratten').

När jag använder kvarnen blir kaffet för svagt. Kontrollera att det antal koppar du väljer överensstämmer med mängden vatten i vattenbehållaren. Tänk på att allt vatten som finns i kaffebryggarens vattenbehållare används vid brygning.

Välj starkare kaffe med knappen för val av kaffestyrka.

Använd en starkare blandning eller kaffebönor med mer smak.

När jag använder förmalet kaffe blir kaffet för svagt. Kontrollera att mängden förmalet kaffe i filtret överensstämmer med mängden vatten i vattenbehållaren. Tänk på att allt vatten som finns i kaffebryggarens vattenbehållare används vid brygning.

Använd en starkare blandning eller malet kaffe med mer smak.

Du kan öka kaffestyrkan genom att öka mängden förmalet kaffe eller minska mängden vatten.

Filtret svämmas över när jag tar bort kannan från apparaten under pågående brygning. Om du tar bort kannan i mer än 20 sekunder under brygningen får droppstoppet filterkorgen att svämma över. Tänk även på att kaffet inte uppnår sin fullständiga smak förrän i slutet av brygningen. Vi rekommenderar därför att du inte tar bort kannan och håller upp kaffe förrän brygningen är klar.

Apparaten fortsätter droppa långt efter att brygningen är klar. Droppandet beror på kondenserad ånga. Det är helt normalt att apparaten droppar ett tag.

Om det inte slutar att droppa kan droppstoppet vara igensatt. Rengör droppstoppet genom att öppna filterkorghållaren och ta ur filterkorgen. Skölj filterkorgen och droppstoppet under rinnande vatten.

Kaffet är inte tillräckligt varmt. Kaffet i kannan svalnar fortare om du bara brygger några koppar. Kaffet håller sig varmt längre om du brygger 10 koppar, vilket motsvarar en full kann.

Avkalka kaffebyggaren (se 'Kalka av kaffebyggaren').

Apparaten börjar inte rengöra kvarntratten. Kontrollera att apparaten är ansluten till vägguttaget.

Öppna locket till kvarntratten innan du trycker på knappen för kaffestyrka.

Håll knappen för val av kaffestyrka intryckt i 4 sekunder tills kvarnen börjar självrengöras.

Apparaten fungerar men ger ifrån sig ett pipjud. Vänligen kontrollera om locket till kvarntratten är ordentligt stängt.

Det verkar som om kaffebönorna går åt snabbt. För att brygga en perfekt kopp kaffe behöver apparaten en viss mängd malet kaffe. Den mängd kaffebönor apparaten använder för att få optimal mängd malet kaffe per kopp är normal.

Giriş

Philips'i tercih ettiğiniz için teşekkür ederiz. Yeni ürününüzü kaydettirmek için lütfen www.philips.com/grindbrew adresini ziyaret edin. Bu web sitesinde yararlı videoları, lezzetli tarifleri ve sık sorulan soruları bulabilir ve destek alabilirsiniz.

Genel açıklama (Şek. 1)

- 1 Filtre sepeti
- 2 Damla tıpası
- 3 Filtre sepeti yuvası
- 4 Su seviyesi göstergesi
- 5 Su haznesi kapağı
- 6 Çekirdek haznesi kapağı
- 7 Sertlik ayarlama düğmesi
- 8 Kahve çekirdeği haznesi
- 9 Öğütücü hunisi kapağı
- 10 Öğütücü hunisinin kapak kilidi
- 11 Su doldurma deliği
- 12 Ekran
- 13 Önceden öğütülmüş kahve simgesi
- 14 Fincan sayısı
- 15 Kahve fincanı simgesi
- 16 Sertlik seçimi kahve çekirdeği simgesi
- 17 Sertlik seçimi düğmesi
- 18 Öğütücü temizleme düğmesi
- 19 Kontrol düğmesi
- 20 Açma/kapama düğmesi
- 21 Cam sürahi kapağı
- 22 Cam sürahi
- 23 Çekirdek kanalı temizleme fırçası

Önemli

Tehlike

- Cihazı kesinlikle suya veya başka bir sıvıya batırmayın ya da muslukta durulamayın.

Uyarı

- Cihazı prize takmadan önce, üstünde yazılı olan gerilimin, evinizdeki şebeke gerilimiyle aynı olup olmadığını kontrol edin.
- Cihazın fişi, kordonu veya kendisi hasarlıysa kesinlikle kullanmayın.
- Cihazın elektrik kablosu hasarlıysa bir tehlike oluşturmasını önlemek için mutlaka Philips'in yetki verdiği bir servis merkezi veya benzer şekilde yetkilendirilmiş kişiler tarafından değiştirilmesini sağlayın.
- Cihazı topraklı duvar prizine takın.
- Bu cihazın 8 yaşın üzerindeki çocuklar ve fiziksel, motor ya da zihinsel becerileri gelişmemiş veya bilgi ve tecrübe açısından eksik kişiler tarafından kullanımı sadece bu kişilerin nezaretinden sorumlu kişilerin bulunması veya güvenli kullanım talimatlarının bu kişilere sağlanması ve olası tehlikelerin anlatılması durumunda mümkündür. Temizlik ve kullanıcı tarafından yapılacak bakım, 8 yaşından büyük ve gözetim altında olmadıkları sürece, çocuklar tarafından yapılmamalıdır. Cihazı ve kablosunu 8 yaşından küçük çocukların erişemeyecekleri yerlerde muhafaza edin.

92 Türkçe

- Çocuklar cihazla oynamamalıdır.
- Olası tehlikeleri ve yaralanmaları önlemek için, bu cihazı yalnızca kullanım amacı için kullanın.
- Elektrik kablosunun, cihazın yerleştirildiği masa ya da tezgahın sarkmamasına dikkat edin.
- Kahve makinesine zarar verebileceği için çekirdek haznesine asla su dökmeyin.
- Özellikle cihaz prize takılıken, cihazın ögütme çapağına dokunmayın.
- Cihaz çalışırken sıcak yüzeylerine dokunmayın.
- Cihaza zarar verebileceğinden su haznesini cihazı eğerek boşaltmayın. Cihazın boşaltmak için cihazı (bk. "Cihazın boşaltılması") boşaltma talimatlarını izleyin.
- Bu kullanma kılavuzuyla çözemeyeceğiniz bir sorun meydana gelirse ülkenizdeki Müşteri Destek Merkezi'yle iletişim kurun. Sorun çözülmezse cihazı kontrol veya onarım için yetkili bir Philips servis merkezine götürün. Cihazı kendiniz tamir etmeye çalışmayın, aksi takdirde garanti geçerliliğini yitirecektir.

Dikkat

- Kahve makinesini kesinlikle sıcak zeminlere yerleştirmeyin ve elektrik kordonunu sıcak cisimlere deđdirmeyin.
- Cihazı kullanım sırasında dolaba koymayın.
- Kahve ögütürken veya yaparken sorun çıkarsa ve cihazı temizlemeden önce fişten çekin.
- Fiş ve prizin kuru olmasını sağlayın.
- Çalışırken cihazı kaldırmayın veya hareket ettirmeyin.
- Kahve yapma işlemi sırasında ve sonrasında sürahi sıcak kalır. Sürahi her zaman sapından tutun.
- Sürahi kesinlikle mikrodalga fırında kullanmayın.
- Cihazı saklamadan önce, soğumasını bekleyin. Sıcak plaka ve kahve sürahisi sıcak olabilir.
- Ambalajı açtıktan sonra, cihazın eksiksiz ve hasarsız olduğundan emin olun. Şüpheye düştüğünüz durumlarda cihazı kullanmayın ve ülkenizdeki Müşteri Destek Merkezi'yle iletişim kurun.
- Bu makine sadece evde kullanım için tasarlanmıştır. Mağazaların, ofislerin, çiftliklerin veya diđer iş yerlerinin personel mutfakları gibi ortamlarda kullanılamaz.

Elektromanyetik alanlar (EMF)

Bu Philips cihazı, elektromanyetik alanlara maruz kalmaya ilişkin geçerli tüm standartlara ve düzenlemelere uygundur.

İlk kullanımdan önce

Otomatik kapanma zamanının ayarlanması

Kahve yapma işleminden sonra, cihazın ne kadar süre sonra otomatik olarak kapanacağını ayarlayarak kahvenizin sıcak kalma süresini seçebilirsiniz. Varsayılan otomatik kapanma süresi 30 dakikadır. Maksimum otomatik kapanma süresi 120 dakikadır. Otomatik kapanma süresini ayarlamak için aşağıdaki adımları uygulayın.

- 1 Cihazın kapalı olduğundan ve elektrik fişinin prize takılı olduğundan emin olun.
- 2 Ekran yanıp sönmeye başlayana kadar kontrol düğmesinin ortasına basın.
- 3 Süreyi artırmak veya azaltmak için kontrol düğmesini çevirin. 1, 10 dakika; 2, 20 dakika; 3, 30 dakika ve en son 12, 120 dakika anlamına gelir.
- 4 Otomatik kapanma süresini onaylamak için kontrol düğmesinin ortasına basın.

Not: Cihaz her zaman son yapılan ayarı kaydeder.

Cihazın boşaltılması

İlk kullanımdan önce her zaman aşağıdaki adımları uygulayarak kahve makinesini yıkayın.

Uyarı: Kahve makinesine zarar verebileceği için çekirdek haznesine asla su dökmeyin.

- 1 Su haznesinin kapağını açın. Su haznesini, 8 fincan göstergesine gelene kadar temiz soğuk suyla doldurun (Şek. 2).

Dikkat: Kahve çekirdeklerini veya önceden öğütülmüş kahveyi su haznesinin içine koymayın.

- 2 Su haznesinin kapağını kapatın.
- 3 Cam sürahiyi cihaza yerleştirin (Şek. 3).
- 4 Açma/kapama düğmesine basın (Şek. 4). Ekran aydınlanır ve cihaz sesli uyarı verir.
- 5 Sertlik seçimi düğmesine basın (Şek. 5).
- 6 Önceden öğütülmüş kahve ayarını seçmek için kontrol düğmesini çevirin (Şek. 6). Önceden öğütülmüş kahve simgesinin ışığı yanıp sönmeye başlar.
- 7 Onaylamak için kontrol düğmesinin ortasına iki kez basın (Şek. 7). Cihaz, boşaltma işlemine başlar.
- 8 Boşaltma işlemi bitinceye kadar cihazı çalıştırın. Cihaz uyarı sesi vermeyi bıraktığında işlem biter.
- 9 Cam sürahiyi boşaltın.
- 10 Cihazı kapatmak için açma/kapama düğmesine basın.

Cihazın kullanımı

Su haznesinin doldurulması

Su seviyesi penceresinde 2-10 fincan (275 ml - 1375 ml) göstergesi bulunmaktadır. Su haznesine koyulacak su miktarı için bu göstergelerden yararlanabilirsiniz. Yansıma, eklenen her fincan su ile açık renkten koyu renge dönüşür.

- 1 Su haznesinin kapağını açın ve su haznesine gereken miktarda soğuk su doldurun (Şek. 2).

Not: Su haznesini 10 fincan göstergesinin üzerinde doldurmayın.

Not: Su haznesine eklediğiniz su miktarının kahve yapmak istediğiniz fincan sayısına uygun olduğundan emin olun. Kahve makinesinin su haznesindeki tüm suyu kullandığını unutmayın.

Kahve çekirdeklerinin kullanımı

Uyarı: Kahve çekirdeği haznesini kahve çekirdekleriyle doldururken, su haznesi kapağının her zaman kapalı olduğundan emin olun. Aksi takdirde, kahve çekirdekleri su haznesine düşebilir ve su girişini tıkayabilir.

- 1 Kahve çekirdeği haznesi kapağını açın (Şek. 8).
- 2 Kahve çekirdeği haznesini kahve çekirdeğiyle doldurun. Kahve çekirdeği haznesinde hazırlamak istediğiniz kahve miktarına yetecek kadar kahve çekirdeği olduğundan emin olun (Şek. 9).

Not: Çekirdek haznesi her zaman en az yarıya kadar dolu olmalıdır.

Uyarı: Öğütücünün sıkışmaması için kavrulmamış veya karamelli çekirdek kullanmayın. Espresso çekirdekleri öğütücüye zarar verebileceği için espresso çekirdeği yerine kahve çekirdeği kullanın.

- 3 Filtre sepeti yuvasını açın (Şek. 10).
- 4 Filtre sepetine bir kağıt filtre (tip 1x4 veya no. 4) ya da bir sabit filtre takın (Şek. 11).

94 Türkçe

- 5 Filtre sepeti yuvasını kapatın.
- 6 İstedığınız öğütme türünü (ince tanecikliden kalın tanecikliye kadar) seçmek için tanecik boyutu düğmesini çevirin. Dokuz öğütme ayarı bulunmaktadır (Şek. 12).

İpucu: Tanecik boyutu düğmesi, 9 farklı ayar arasında seçim yapmanızı sağlar. Simgeler, önceden seçilmiş 3 ideal ayarı gösterir; ancak, bunlar arasındaki herhangi bir ayarı da seçebilirsiniz. Damak tadınıza uygun ayarı bulmak için farklı öğütme ayarlarını denemenizi öneririz.

- 7 Sertlik düğmesine basın (Şek. 5). Kahve çekirdeği imgeleri yanıp sönmeye başlar.
- 8 Kontrol düğmesine basarak istenilen kahve sertliğini seçin: Hafif kahve için 1 çekirdek, orta-sert kahve için 2 çekirdek veya sert kahve için 3 çekirdek.
- 9 Sertliği onaylamak için kontrol düğmesinin ortasına basın (Şek. 13).
- 10 Fincan sayısını seçmek için ekranda istediğiniz fincan sayısını yanıp sönmeye kadar kontrol düğmesini çevirin (Şek. 14).

Not: Kahve makinesinin su haznesindeki tüm suyu kullandığını unutmayın. Su miktarından daha az fincan sayısı seçerseniz kahve daha hafif olur.

- 11 Fincan sayısını onaylamak için kontrol düğmesinin ortasına bastırın (Şek. 13).
- 12 Kontrol düğmesinin ortasına tekrar basın. Cihaz uyarı sesi verir ve gereken miktarda kahve çekirdeğini öğütmeye başlar. Öğütme işlemi bittikten sonra, cihaz kahve yapmaya başlar.
- 13 Sürahiye almadan önce kahve makinesinin uyarı sesinin bitmesini bekleyin.

Not: Kahve yapma işlemi bittikten sonra birkaç saniye süreyle filtre sepetinden kahve damlar.

- 14 Cihaz otomatik olarak kapanana kadar kahvenizi sıcak tutar. Kahvenizin sıcak kalmasını istemezseniz, açma/kapama düğmesine basarak cihazı kapatın.

Önceden öğütülmüş kahve kullanılması

Kahve çekirdeği yerine önceden öğütülmüş kahve kullanmak isterseniz, aşağıdaki adımları izleyin.

- 1 Su haznesinin kapağını açın ve su haznesine gereken miktarda soğuk su doldurun (Şek. 2).
- 2 Filtre sepeti yuvasını açın (Şek. 10).
- 3 Filtre sepetine bir kağıt filtre (tip 1x4 veya no. 4) ya da bir sabit filtre takın (Şek. 11).
- 4 Önceden öğütülmüş kahveyi kağıt filtreye veya sabit filtreye yerleştirin.
- 5 Filtre sepeti yuvasını kapatın.
- 6 Cam sürahiye cihaza yerleştirin (Şek. 3).
- 7 Açma/kapama düğmesine basın (Şek. 4). Ekran ışığı yanar.
- 8 Sertlik seçimi düğmesine basın (Şek. 5).
- 9 Önceden öğütülmüş kahve ayarını seçmek için kontrol düğmesini çevirin (Şek. 6). Önceden öğütülmüş kahve simgesinin ışığı yanar.
- 10 Onaylamak için kontrol düğmesinin ortasına basın (Şek. 13).
- 11 Ardından kahve yapma işlemi başlatmak için kontrol düğmesinin ortasına tekrar basın.
- 12 Cam sürahiye almadan önce kahve makinesinin uyarı sesinin bitmesini bekleyin.

Not: Kahve yapma işlemi bittikten sonra birkaç saniye süreyle filtre sepetinden kahve damlar.

- 13 Cihaz otomatik olarak kapanana kadar kahvenizi sıcak tutar. Kahvenizin sıcak kalmasını istemezseniz açma/kapama düğmesine basarak cihazı kapatın.

Damlama durdurma fonksiyonu

Damlama durdurma fonksiyonu, kahve yapma işlemi tamamlanmadan önce sürahiye kahve makinesinden çıkarmanızı sağlar. Sürahiye çıkardığınızda, damlama durdurma fonksiyonu sürahiye kahve akışını durdurur.

Not: Sürahiye çıkardığınızda kahve yapma işlemi durmaz. Sürahiye 20 saniye içinde cihaza koymazsanız filtre sepeti taşar.

Temizlik ve bakım

Her kullanımdan sonra temizlik

Cihazı kesinlikle suya veya başka bir sıvıya batırmayın ya da muslukta durulamayın.

- 1 Cihazı kapatmak için açma/kapama düğmesine basın.
- 2 Cihazın fişini prizden çekin.
- 3 Kahve makinesinin dış yüzeyini nemli bir bezle silin.
- 4 Filtre sepetini ve sabit filtreyi sıcak su ve bir miktar bulaşık deterjanıyla ya da bulaşık makinesinde yıkayın.

Öğütücü hunisini temizleme

Önemli: Öğütücü hunisini 1-2 haftada bir temizleyerek öğütülmüş kahve ile tıkanmasını önleyin. Bu işlem, aşağıdaki adımları uygulayarak kolay ve hızlı bir şekilde gerçekleştirilir.

Not: Temizleme işlemine başlamadan önce kahve çekirdeği haznesinin boş olduğundan emin olun.

- 1 Cihazı (Şek. 15) kapatmak için açma/kapama düğmesine basın.
- 2 Filtre sepeti yuvasını (Şek. 10) açın.
- 3 Filtre sepetine (Şek. 11) bir kağıt filtre (tip 1x4 veya no. 4) ya da bir sabit filtre takın.
- 4 Filtre sepeti yuvasını kapatın.
- 5 Çekirdek kanalı temizleme fırçasının ucunu kullanarak öğütücü hunisi kapağını (Şek. 16) açın.
- 6 Öğütücü temizleme düğmesini 4 saniye (Şek. 17) boyunca basılı tutun. Öğütücü kendini temizlemeye başlar.
- 7 Öğütücü temizleme işlemi durdurduğunda çekirdek kanalı temizleme fırçasını kullanarak huninin (Şek. 18) alt kısmında kalan öğütülmüş kahve kalıntılarını temizleyin. Öğütülmüş kahve artıkları filtre sepetine dökülür.
- 8 Öğütücü hunisinin kapağını kapatın.
- 9 Öğütülmüş kahve artıklarının bulunduğu kağıt veya sabit filtreyi çıkarın.

Kahve makinesinde kireç temizleme

Aşırı buhar fark ederseniz veya kahve yapma süresi uzarsa cihazın kirecini temizleyin. Cihazın kirecini iki ayda bir temizlemeniz önerilir. Diğer ürünler kahve makinenize zarar verebileceğinden kireç temizlemek için yalnızca beyaz sirke kullanın. Kireç temizleme hakkında daha fazla bilgi için bk. www.philips.com/descale-coffeemaker.

Uyarı: Hasar görebileceğinden cihazın kirecini temizlemek için kesinlikle asetik asit içeriği % 8'i geçen beyaz sirke, doğal sirke, kireç çözücü tozu veya kireç çözücü tableti kullanmayın.

- 1 Su haznesinin kapağını açın.
- 2 Su haznesini 10 fincan göstergesine kadar beyaz sirke ile (% 4 asetik asit) doldurun.
- 3 Filtre sepetine bir kağıt filtre (tip 1x4 veya no. 4) ya da bir sabit filtre takın ve filtre sepeti yuvasını kapatın.
- 4 Boş sürahiye cihaza yerleştirin.

- 5 Elektrik fişini prize takın.
 - 6 Cihazı (Şek. 4) çalıştırmak için açma/kapama düğmesine basın. Ekran ışığı yanar.
 - 7 Sertlik seçimi düğmesine basın ve önceden öğütülmüş kahve ayarını seçmek için kontrol düğmesini çevirin (Şek. 6).
 - 8 Kahve yapma işlemini onaylayıp başlatmak için kontrol düğmesinin ortasına iki kez basın (Şek. 7).
 - 9 Sirkenin yarısı sürahiye akana kadar bekleyin. Ardından, kahve hazırlama işlemini durdurmak için açma/kapama düğmesine basın. Sirkenin en az 15 dakika etki etmesini bekleyin.
 - 10 Açma/kapama düğmesine basarak kahve makinesini tekrar açın.
 - 11 Cihazın kahve yapma işlemini tamamlaması için kontrol düğmesinin ortasına iki defa basın (Şek. 7).
 - 12 Sürahiyi boşaltın, kireç artıklarının bulunduğu kağıt veya sabit filtreyi çıkarın.
 - 13 Cihazın başka bir kahve yapma işlemine başlaması için su haznesini temiz ve soğuk suyla doldurun ve kontrol düğmesinin ortasına iki defa basın (Şek. 7). Kahve makinesinin işlemini tamamlamasını bekleyin ve sürahiyi boşaltın.
- Not:** Gerekirse 13. adımı, cihazdan çıkan su sirke kokmayana kadar tekrarlayın.
- 14 Filtre sepetini ve sürahiyi sıcak su ve çok az deterjanla temizleyin.
 - 15 Cihazı kapatmak için cihazın ön kısmındaki açma/kapama düğmesine basın (Şek. 15).

Garanti ve destek

Bilgi veya desteğe ihtiyaç duyarsanız lütfen www.philips.com/support adresini ziyaret edin veya uluslararası garanti kitapçığını okuyun.

Aksesuarların sipariş edilmesi

Aksesuar veya yedek parça satın almak için www.philips.com/parts-and-accessories adresini ziyaret edin ya da Philips bayinize gidin. Ülkenizdeki Philips Müşteri Hizmetleri Merkezi ile de iletişim kurabilirsiniz (iletişim bilgileri için uluslararası garanti belgesine göz atın).

Geri dönüşüm

- Bu simge, bu ürünün normal evsel atıklarla birlikte atılmaması gerektiği anlamına gelir (2012/19/EU) (Şek. 19).
- Elektrikli ve elektronik ürünlerin ayrı olarak toplanmasına ilişkin ülkenizde yürürlükte olan yönetmeliklere uyun. İmha işleminin doğru şekilde yapılması çevreyi ve insan sağlığını olumsuz etkileyecek sonuçların önlenmesine yardımcı olur.

Sorun giderme

Bu bölümde, cihazla ilgili en sık karşılaşılabileceğiniz sorunlar özetlenmektedir. Sorunu aşağıda verilen bilgileri kullanarak çözemiyorsanız sık sorulan sorular listesi için www.philips.com/support adresini ziyaret edin veya ülkenizdeki Müşteri Destek Merkezi ile iletişim kurun.

Sorun	Çözüm
Cihaz çalışmıyor.	Elektrik fişini bir prize takın ve cihazı açmak için açma/kapama düğmesine basın.
	Cihaz üstünde yazılı olan gerilimin evinizdeki şebeke gerilimine uygunluğunu kontrol edin.

	Su haznesini suyla doldurun.
	Öğütücü hunisinin kapağını kapatın.
Öğütücü çalışmıyor veya düzgün çalışmıyor.	Önceden öğütülmüş kahveyi seçmediğinizden emin olun. Önceden öğütülmüş kahve simgesi ekranda görünüyorsa önceden öğütülmüş kahve seçeneğini seçmişsiniz demektir.
	Aşağıdaki talimatları uygulayarak öğütücü hunisini temizleyin (bk. "Öğütücü hunisini temizleme").
Öğütücüyü kullandığımda kahve çok hafif oluyor.	Seçtiğiniz fincan sayısının su haznesindeki su miktarına uygun olduğundan emin olun. Kahve makinesinin su haznesindeki tüm suyu kullandığını unutmayın.
	Sertlik seçimi düğmesini kullanarak kahve sertliğini "sert" olarak ayarlayın.
	Daha sert aromaya sahip kahve çekirdekleri kullanın.
Önceden öğütülmüş kahve kullandığımda kahve çok hafif oluyor.	Filtredeki önceden öğütülmüş kahve miktarının su haznesindeki su miktarına uygun olduğundan emin olun. Cihazın su haznesindeki tüm suyu kullandığını unutmayın.
	Daha sert aromaya sahip öğütülmüş kahve kullanın.
	Kahve sertliğini artırmak için önceden öğütülmüş kahve miktarını artırın veya su miktarını azaltın.
Kahve yapılırken sürahiyi cihazdan aldığımda filtre taşıyor.	Kahve yaparken sürahiyi 20 saniyeden uzun süreyle dışarıda tutarsanız damlama durdurma fonksiyonu filtre sepetinin taşmasına neden olur. Ayrıca, kahve yapma işlemi tamamlanmadan kahvenin tam lezzet vermeyeceğini unutmayın. Bu nedenle, kahve yapma işlemi sona ermeden önce sürahiyi çıkarmanızı ve sürahidен kahve almanızı tavsiye etmeyiz.
Cihaz, kahve yapma işlemi bittikten sonra bir süre damlatmaya devam eder.	Damlatmanın nedeni, buharın yoğunlaşmasıdır. Cihazın birkaç kez damlatması tamamen normaldir.
	Damlatma durmuyorsa damla tıpası tıkalı olabilir. Damla tıpasını temizlemek için filtre sepeti yuvasını açın ve filtre sepetini çıkarın. Filtre sepetini ve damla tıpasını musluk altında durulayın.
Kahve yeterince sıcak değil.	Sadece birkaç fincan kahve yaparsanız, sürahideki kahve daha hızlı soğur. Dolu bir sürahiye karşılık gelen 10 fincan kahve yaparsanız, kahve daha uzun süre sıcak kalır.
	Cihazın kirecini temizleyin (bk. "Kahve makinesinde kireç temizleme").
Cihaz, öğütücü hunisini temizleme işlemini başlatmıyor.	Cihazın fişini prize taktığınızdan emin olun.
	Kahve sertliği düğmesini basılı tutmadan önce öğütücü hunisi kapağını açın.
	Öğütücü kendini temizlemeye başlayana kadar kahve sertliği düğmesini 4 saniye boyunca basılı tutun.
Cihaz çalışıyor ancak bir uyarı sesi veriyor.	Öğütücü hunisi kapağının düzgün bir şekilde kapatılıp kapatılmadığını kontrol edin.

98 Trke

Kahve ekirdekleri hızla tkeniyormuř gibi grnebilir.

Mkemmel bir fincan kahve hazırlamak iin belirli miktarda đtlmř kahve gerekir. Cihazın fincan bařına ideal đtlmř kahve miktarını elde etmek iin kullandığı kahve ekirdeđi miktarı normaldir.

Въведение

Благодарим ви, че закупихте Philips. За да регистрирате вашия нов продукт, отидете на www.philips.com/grindbrew. На този уеб сайт можете да намерите полезни видеоклипове, вкусни рецепти, често задавани въпроси, както и да получите поддръжка.

Общо описание (Фиг. 1)

- 1 Поставка за филтър
- 2 Механизъм за спиране на прокапването
- 3 Държач на поставката за филтър
- 4 Индикатор за ниво на водата
- 5 Капак на водния резервоар
- 6 Капак на контейнера за зърна
- 7 Регулатор за степента на смилане
- 8 Контейнер за кафе на зърна
- 9 Капак на фунията на мелачката
- 10 Блокировка на капака на фунията на мелачката
- 11 Отвор за пълнене на вода
- 12 Дисплей
- 13 Икона за предварително смляно кафе
- 14 Брой чаши
- 15 Икона за кафена чаша
- 16 Икона със зърна кафе за избор на сила
- 17 Бутон за избор на сила
- 18 Бутон за почистване на мелачката
- 19 Регулатор за настройка
- 20 Бутон за включване/изключване
- 21 Капак на стъклената кана
- 22 Стъклена кана
- 23 Четка за почистване на улея за зърна

Важно

Опасност

- Никога не потапяйте уреда във вода или друга течност и не го мийте под течаща вода.

Предупреждение

- Преди да включите уреда в електрически контакт, проверете дали посоченото върху уреда напрежение отговаря на това на местната електрическа мрежа.
- Не използвайте уреда, ако щепселът, захранващият кабел или самият уред са повредени.
- С оглед предотвратяване на опасност, при повреда в захранващия кабел той трябва да бъде сменен от Philips, упълномощен сервизен център на Philips или квалифициран техник.
- Включвайте уреда само в заземен електрически контакт.
- Този уред може да се използва от деца, навършили 8 години, и от хора с намалени физически, сетивни или умствени възможности или без опит и познания, ако са под наблюдение или са инструктирани за безопасна употреба на уреда и разбират евентуалните опасности. Почистването и поддръжката от потребителя не може да се извършват от деца, освен ако не са навършили 8 години и са под надзор. Пазете уреда и захранващия кабел далече от достъп на деца на възраст под 8 години.

- Не позволявайте на деца да си играят с уреда.
- За да избегнете евентуален риск или нараняване, използвайте този уред само по предназначението му.
- Не оставяйте захранващия кабел да виси през ръба на масата или стойката, на която е поставен уредът.
- Никога не наливайте вода в контейнера за зърна, тъй като това ще повреди кафемашината.
- Не докосвайте смилачите приспособления на уреда особено когато е включен в контакт.
- Не докосвайте горещите повърхности на уреда по време на работа.
- Не изпразвайте водния резервоар, като наклоняте уреда, тъй като това може да го повреди. За да изпразните уреда, следвайте инструкциите за изплакване на уреда (вж. 'Изплакване на уреда').
- Ако възникне проблем, който не можете да решите с помощта на това ръководство за употреба, се свържете с центъра за обслужване на клиенти във вашата страна. Ако проблемът не може да бъде решен, занесете уреда в упълномощен от Philips сервизен център за проверка или ремонт. Не се опитвайте да поправяте уреда сами, тъй като така ще анулирате гаранцията му.

Внимание

- Не поставяйте уреда върху гореща повърхност и пазете кабела от допир до горещи повърхности.
- Не поставяйте уреда в шкаф, когато се използва.
- Изключвайте уреда от контакта, ако възникнат проблеми по време на смилане, приготвяне на кафе и преди почистването му.
- Пазете щепсела и контакта сухи.
- Не вдигайте и не местете уреда по време на работа.
- Каната е гореща по време на приготвянето на кафе и след това. Винаги я хващайте за дръжката.
- Никога не използвайте каната в микровълнова фурна.
- Изчакайте уреда да изстине, преди да го приберете. Нагревателната плоча и каната за кафе може да са горещи.
- След като сте разопаковали уреда, проверете дали е цял и в изправност. Ако имате съмнения, не използвайте уреда, а се свържете с центъра за обслужване на клиенти във вашата страна.
- Тази машина е предназначена само за обикновени битови цели. Тя не е предназначена за използване на места, като кухни за персонала в магазини, офиси, ферми или други работни среди.

Електромагнитни полета (EMF)

Този уред Philips е в съответствие с нормативната уредба и всички действащи стандарти, свързани с излагането на електромагнитни излъчвания.

Преди първата употреба

Задаване на времето до автоматично изключване

Можете да изберете колко дълго искате кафето да остане горещо след приготвяне, като настроите времето, след което уредът да се изключи автоматично. Времето по подразбиране до автоматично изключване е 30 минути. Максималното време до автоматично изключване е 120 минути. За да настроите времето до автоматично изключване, следвайте стъпките по-долу.

- 1 Уверете се, че уредът е изключен, но захранващият щепсел е включен в контакта.
- 2 Натискайте в средата на регулатора за настройка, докато дисплеят започне да мига.
- 3 Завъртете регулатора за настройка, за да увеличите или намалите времето. 1 завъртане променя времето с 10 минути, 2 завъртания – с 20 минути, 3 завъртания – с 30 минути и т.н. до 12 завъртания за промяна от 120 минути.

- 4 Натиснете в средата на регулатора за настройка, за да потвърдите времето до автоматично изключване.

Забележка: Уредът винаги запазва последната настройка.

Изплакване на уреда

Винаги изплаквайте кафемашината еднократно преди първата употреба, като следвате стъпките по-долу.

Предупреждение: Никога не наливайте вода в контейнера за зърна, тъй като това ще повреди кафемашината.

- 1 Отворете капака на водния резервоар. Напълнете водния резервоар с прясна студена вода до обозначението за 8 чаши (Фиг. 2).

Внимание: Не слагайте кафе на зърна или предварително смляно кафе във водния резервоар.

- 2 Затворете капака на водния резервоар.
- 3 Поставете стъклената кана в уреда (Фиг. 3).
- 4 Натиснете бутона за включване/изключване (Фиг. 4). Дисплеят светва и уредът издава звукови сигнали.
- 5 Натиснете бутона за избор на сила (Фиг. 5).
- 6 Завъртете регулатора за настройка, за да изберете настройката за предварително смляно кафе (Фиг. 6). Иконата за предварително смляно кафе започва да мига.
- 7 Натиснете в средата на регулатора за настройка двукратно, за да потвърдите (Фиг. 7). Уредът започва процеса на изплакване.
- 8 Оставете уреда да работи, докато процесът на изплакване завърши. Той завършва, когато уредът спре да издава звукови сигнали.
- 9 Изпразнете стъклената кана.
- 10 Натиснете бутона за вкл./изкл., за да изключите уреда.

Използване на уреда

Пълнене на водния резервоар

На прозорчето за ниво на водата има обозначения за 2 до 10 чаши (275 мл до 1375 мл). Можете да използвате тези обозначения, за да определите колко вода да напълните във водния резервоар. Отражението се променя от светло на тъмно за всяка добавена чаша вода.

- 1 Отворете капака на водния резервоар и го напълнете с необходимото количество студена вода (Фиг. 2).

Забележка: Не пълнете водния резервоар над обозначението за 10 чаши.

Забележка: Уверете се, че количеството вода, което наливате във водния резервоар, отговаря на броя чаши, които искате да приготвите. Кафемашината изразходва цялата вода от водния резервоар.

Използване на кафе на зърна

Предупреждение: Винаги дръжте капака на водния резервоар затворен, когато пълните контейнера с кафе на зърна. В противен случай във водния резервоар могат да попаднат зърна кафе и да запушат отвора за подаване на вода.

- 1 Отворете капака на контейнера за кафе на зърна (Фиг. 8).
- 2 Напълнете контейнера с кафе на зърна. Уверете се, че в контейнера има достатъчно кафе на зърна за количеството кафе, което искате да пригответе (Фиг. 9).

Забележка: Контейнерът за кафе на зърна трябва винаги да е пълен поне до половината.

Предупреждение: За да избегнете задръстване на мелачката, не използвайте сурови или карамелизирани кафени зърна. Използвайте стандартни кафени зърна вместо кафени зърна за еспресо машина, тъй като кафените зърна за еспресо машина могат да повредят мелачката.

- 3 Отворете държача на поставката за филтър (Фиг. 10).
- 4 Поставете хартиен филтър (тип 1x4 или № 4) или постоянния филтър в поставката за филтър (Фиг. 11).
- 5 Затворете държача на поставката за филтър.
- 6 Завъртете регулатора за степента на смилане, за да изберете желаната степен (от фино до едро смилане). Има девет настройки за смилане (Фиг. 12).

Съвет: Регулаторът за степента на смилане ви позволява да избирате между 9-те различни настройки. Иконите показват 3 предварително избрани оптимални настройки, но можете да изберете която и да е настройка между тях. Съветваме ви да експериментирате с различни настройки за смилане, за да откриете тази, която предпочитате.

- 7 Натиснете бутона за сила (Фиг. 5). Иконите със зърна кафе започват да мигат.
- 8 Завъртете регулатора за настройка, за да изберете желаната сила на кафето: 1 зърно за слабо кафе, 2 зърна за средно силно кафе или 3 зърна за силно кафе.
- 9 Натиснете в средата на регулатора за настройка, за да потвърдите силата (Фиг. 13).
- 10 За да изберете броя чаши, завъртете регулатора за настройка, докато на дисплея започне да мига желаният брой чаши (Фиг. 14).

Забележка: Имайте предвид, че кафемашината изразходва цялата вода от водния резервоар. Ако изберете брой чаши, който е по-малък от количеството вода, кафето става по-слабо от желаното.

- 11 Натиснете в средата на регулатора за настройка, за да потвърдите броя на чашите (Фиг. 13).
- 12 Натиснете отново в средата на регулатора за настройка. Уредът издава звуков сигнал и започва да смилане необходимото количество кафе на зърна. Когато процесът на смилане завърши, уредът започва да приготвя кафе.
- 13 Изчакайте, докато кафемашината спре да издава звукови сигнали, преди да извадите каната.

Забележка: Приготвеното кафе продължава да капе от поставката за филтър в продължение на няколко секунди.

- 14 Уредът поддържа кафето ви горещо, докато се изключи автоматично. Ако не искате кафето ви да се поддържа горещо, натиснете бутона за вкл./изкл., за да изключите уреда.

Използване на предварително смляно кафе

Ако искате да използвате предварително смляно кафе вместо кафе на зърна, следвайте стъпките по-долу.

- 1 Отворете капака на водния резервоар и го напълнете с необходимото количество студена вода (Фиг. 2).
- 2 Отворете държача на поставката за филтър (Фиг. 10).
- 3 Поставете хартиен филтър (тип 1x4 или № 4) или постоянния филтър в поставката за филтър (Фиг. 11).
- 4 Поставете предварително смляното кафе в хартиения или постоянния филтър.
- 5 Затворете държача на поставката за филтър.
- 6 Поставете стъклената кана в уреда (Фиг. 3).
- 7 Натиснете бутона за включване/изключване (Фиг. 4). Дисплеят светва.
- 8 Натиснете бутона за избор на сила (Фиг. 5).
- 9 Завъртете регулатора за настройка, за да изберете настройката за предварително смляно кафе (Фиг. 6). Светва иконата за предварително смляно кафе.
- 10 Натиснете в средата на регулатора за настройка, за да потвърдите (Фиг. 13).
- 11 След това натиснете отново в средата на регулатора за настройка, за да стартирате процеса на приготвяне на кафе.
- 12 Изчакайте, докато кафемашината спре да издава звукови сигнали, преди да извадите стъклената кана.

Забележка: Пригответеното кафе продължава да капе от поставката за филтър в продължение на няколко секунди.

- 13 Уредът поддържа кафето ви горещо, докато се изключи автоматично. Ако не искате кафето ви да се поддържа горещо, натиснете бутона за вкл./изкл., за да изключите уреда.

Функция за спиране на прокапването

Функцията за спиране на прокапването ви позволява да извадите каната от кафемашината, преди процесът на приготвяне да завърши. Когато извадите каната, механизмът за спиране на прокапването спира притока на кафе към каната.

Забележка: Процесът на приготвяне не спира, когато извадите каната. Ако не поставите каната обратно в уреда в рамките на 20 секунди, поставката за филтър прелива.

Почистване и поддръжка

Почистване след всяка употреба

Никога не потапяйте уреда във вода или друга течност и не го мийте под течаща вода.

- 1 Натиснете бутона за вкл./изкл., за да изключите уреда.
- 2 Изключете захранващия щепсел от контакта.
- 3 Избършете кафемашината от външната страна с влажна кърпа.
- 4 Измийте поставката за филтър и постоянния филтър с гореща вода и малко течен миещ препарат или в съдомиялна машина.

Почистване на фунията на мелачката

Важно: Почиствайте фунията на мелачката на всеки 1 – 2 седмици, за да предотвратите запушването със смляно кафе. Това се прави лесно и бързо с помощта на стъпките по-долу.

Забележка: Уверете се, че контейнерът за кафе на зърна е празен, преди да започнете процедурата за почистване.

- 1 Натиснете бутона за вкл./изкл., за да изключите уреда (Фиг. 15).
- 2 Отворете държача на поставката за филтър (Фиг. 10).
- 3 Поставете хартиен филтър (тип 1x4 или № 4) или постоянния филтър в поставката за филтър (Фиг. 11).
- 4 Затворете държача на поставката за филтър.
- 5 Използвайте края на четката за почистване на улея за зърна, за да отворите капака на фунията на мелачката (Фиг. 16).
- 6 Натиснете и задръжте бутона за почистване на мелачката за 4 секунди (Фиг. 17). Мелачката започва да се почиства.
- 7 Когато мелачката спре почистването, използвайте четката за почистване на улея за зърна, за да отстраните остатъците от смляно кафе в долната част на фунията (Фиг. 18). Остатъците от смляно кафе ще паднат в поставката за филтър.
- 8 Затворете капака на фунията на мелачката.
- 9 Отстранете хартиения или постоянния филтър с остатъците от смляно кафе.

Премахване на накипа от кафемашината

Премахвайте накипа от кафемашината, когато забележите прекалено много пара или когато времето за приготвяне се увеличи. Препоръчително е да премахвате накипа от кафемашината на всеки два месеца. Използвайте само бял оцет за премахване на накипа, тъй като другите продукти могат да повредят кафемашината. За повече информация относно премахването на накип посетете www.philips.com/descale-coffeemaker.

Предупреждение: Никога не използвайте оцет с 8% или повече съдържание на оцетна киселина, нито естествен оцет или препарати за премахване на накип на прах или таблетки, тъй като това може да причини повреда в уреда.

- 1 Отворете капака на водния резервоар.
- 2 Напълнете водния резервоар с бял оцет (4 % оцетна киселина) до обозначението за 10 чаши.
- 3 Поставете хартиен филтър (тип 1x4 или № 4) или постоянния филтър в поставката за филтър и затворете държача на поставката за филтър.
- 4 Поставете празната стъклена кана в уреда.
- 5 Включете захранващия щепсел в контакта.
- 6 Натиснете бутона за вкл./изкл., за да включите уреда (Фиг. 4). Дисплеят светва.
- 7 Натиснете бутона за избор на сила и завъртете регулатора за настройка, за да изберете настройката за предварително смляно кафе (Фиг. 6).
- 8 Натиснете двукратно в средата на регулатора за настройка, за да потвърдите и стартирате процеса на приготвяне на кафе (Фиг. 7).
- 9 Изчакайте, докато половината от оцета изтече в каната. След това натиснете бутона за включване/изключване, за да прекъснете процеса на приготвяне на кафе. Оставете оцета да действа поне 15 минути.
- 10 Натиснете бутона за вкл./изкл., за да включите отново кафемашината.
- 11 Натиснете двукратно в средата на регулатора за настройка, за да оставите уреда да завърши процеса на приготвяне на кафе (Фиг. 7).
- 12 Изпразнете каната и отстранете хартиения или постоянния филтър с остатъците от накипа.
- 13 Напълнете водния резервоар с прясна студена вода и натиснете двукратно в средата на регулатора за настройка, за да стартирате друг процес на приготвяне на кафе (Фиг. 7). Оставете кафемашината да завърши целия процес на приготвяне и изпразнете каната.

Забележка: При необходимост повторяйте стъпка 13, докато водата, която излиза от уреда, престане да има вкус или мирис на оцет.

14 Измийте поставката за филтър и каната с гореща вода и малко течен миеш препарат.

15 Натиснете бутона за вкл./изкл. в предната част на уреда, за да го изключите (Фиг. 15).

Гаранция и поддръжка

Ако се нуждаете от информация или поддръжка, посетете www.philips.com/support или прочетете листовката за международна гаранция.

Поръчване на аксесоари

За да закупите аксесоари или резервни части, посетете www.philips.com/parts-and-accessories или се обърнете към вашия търговец на Philips. Можете също така да се свържете с центъра за обслужване на потребители на Philips във вашата държава (за данни за контакт вижте листовката за международната гаранция).

Рециклиране

- Този символ означава, че продуктът не може да се изхвърля заедно с обикновените битови отпадъци (2012/19/ЕС) (Фиг. 19).
- Следвайте правилата на вашата държава за разделно събиране на електрически и електронни продукти. Правилното изхвърляне спомага за предотвратяване на негативните последици за околната среда и човешкото здраве.

Отстраняване на неизправности

В тази глава са обобщени най-честите проблеми, които може да срещнете при използване на уреда. Ако не можете да разрешите проблема с помощта на информацията по-долу, вижте списъка с често задавани въпроси на адрес www.philips.com/support или се свържете с центъра за обслужване на потребители във вашата държава.

Проблем	Решение
Уредът не работи.	Включете захранващия щепсел в контакта и натиснете бутона за вкл./изкл., за да включите уреда.
	Проверете дали посоченото на уреда напрежение отговаря на това на местната електрическа мрежа.
	Напълнете резервоара за вода с вода.
	Затворете капака на фунията на мелачката.
Мелачката не работи или не работи правилно.	Уверете се, че не сте избрали предварително смяно кафе. Ако символът за предварително смяно кафе е видим на дисплея, значи сте избрали предварително смяно кафе.
	Почистете фунията на мелачката, като следвате указанията (вж. 'Почистване на фунията на мелачката').

<p>Когато използвам мелачката, кафето е прекалено слабо.</p>	<p>Уверете се, че броят на чашите, който сте избрали, съответства на количеството вода във водния резервоар. Имайте предвид, че кафемашината изразходва цялата вода от водния резервоар.</p>
	<p>Използвайте бутона за избор на сила, за да изберете силно кафе.</p>
	<p>Използвайте по-силна смес кафе на зърна или такова с по-силен аромат.</p>
<p>Когато използвам предварително смляно кафе, кафето е прекалено слабо.</p>	<p>Уверете се, че количеството предварително смляно кафе във филтъра съответства на количеството вода във водния резервоар. Имайте предвид, че уредът изразходва цялата вода от водния резервоар.</p>
	<p>Използвайте по-силна смес смляно кафе или такова с по-силен аромат.</p>
	<p>За да получите по-силно кафе, увеличете количеството на предварително смляното кафе или намалете количеството на водата.</p>
<p>Филтърът прелива, когато извадя каната от уреда по време на приготвяне на кафе.</p>	<p>Ако извадите каната за повече от 20 секунди по време на процеса на приготвяне, механизмът за спиране на прокапването предизвиква преливане на поставката за филтър. Освен това имайте предвид, че кафето не достига най-богатия си вкус преди края на процеса на приготвяне. Поради това ви препоръчваме да не изваждате каната и да не наливате кафето преди края на процеса на приготвяне.</p>
<p>Уредът продължава да капе дълго след като процесът на приготвяне на кафе е приключил.</p>	<p>Прокапването се дължи на кондензацията на пара. Напълно нормално е уредът да капе известно време.</p>
	<p>Ако прокапването не спре, е възможно механизмът за спиране на прокапването да е запушен. За да почистите механизма, отворете държача на поставката за филтър и извадете поставката. Изплакнете поставката за филтър и механизма за спиране на прокапването под течаща вода.</p>
<p>Кафето не е достатъчно горещо.</p>	<p>Кафето в каната изстива по-бързо, ако пригответе малко чаши. Кафето остава горещо по-дълго, ако пригответе 10 чаши, което е равно на пълна кана.</p>
	<p>Премахнете накипа от уреда (вж. 'Премахване на накипа от кафемашината').</p>
<p>Уредът не започва да почиства фунията на мелачката.</p>	<p>Проверете дали щепселът на уреда е включен в контакта.</p>
	<p>Отворете капака на фунията на мелачката, преди да натиснете и задръжите бутона за сила на кафето.</p>
	<p>Натиснете и задръжете бутона за сила на кафето в продължение на 4 секунди, докато мелачката започне да се почиства.</p>
<p>Уредът работи, но издава звуков сигнал.</p>	<p>Проверете дали капакът на фунията на мелачката е затворен правилно.</p>

Изглежда, че зърната кафе се изчерпват бързо.

За да пригответи идеалната чаша кафе, уредът се нуждае от определено количество смляно кафе. Количеството кафени зърна, които уредът използва, за да постигне оптималното количество смляно кафе за една чаша, е нормално.

Вовед

Ви благодариме што купивте Philips. За да го регистрирате новиот производ, одете на www.philips.com/grindbrew. На оваа веб-страница можете да најдете и корисни видеа, вкусни рецепти, често поставувани прашања и да добиете поддршка.

Општ опис (Слика 1)

- 1 Корпа за филтер
- 2 Сопирач на капењето
- 3 Држач на корпа за филтер
- 4 Индикатор за ниво на вода
- 5 Капак на резервоарот за вода
- 6 Капак на садот за кафе
- 7 Тркалце за финост на мелење
- 8 Сад за зрна кафе
- 9 Капак на инката на мелницата
- 10 Блокатор за капак на инката на мелницата
- 11 Дупка за полнење вода
- 12 Приказ
- 13 Икона за претходно мелено кафе
- 14 Број на филцани
- 15 Икона за филцан кафе
- 16 Икона со зрна кафе за избор на јачина
- 17 Копче за избор на јачина
- 18 Копче за чистење на мелницата
- 19 Контролно тркалце
- 20 Копче за вклучување/исклучување
- 21 Капак на стаклен сад
- 22 Стаклен сад
- 23 Четка за чистење на дозерот за зрна

Важно

Опасност

- Никогаш не потопувајте го уредот во вода или во друга течност и не плакнете го под чешма.

Предупредување

- Пред да го поврзете уредот, проверете дали напонот наведен на уредот одговара на напонот од локалната електрична мрежа.
- Немојте да го користите уредот ако приклучокот, кабелот за напојување или самиот уред е оштетен.
- Ако напојниот кабел е оштетен, мора да ви го замени Philips, сервисен центар овластен од Philips или слични квалификувани лица, со цел да се избегне опасност.
- Поврзете го уредот со заземјен сиден електричен приклучок.

- Овој уред може да го користат деца на возраст од 8 години и повеќе, како и лица со намалени физички, сензорни или ментални способности или со недостаток на искуство и знаење, доколку се под надзор или добиваат инструкции за користењето на уредот на безбеден начин и ако ги разбираат потенцијалните опасности. Децата не треба да го чистат и одржуваат уредот, освен ако не се постари од 8 години и се под надзор. Чувајте ги уредот и неговиот кабел надвор од дофат на деца помали од 8 години.
- Децата не треба да си играат со уредот.
- Користете го овој уред само за наменетата цел за да избегнете потенцијална опасност или повреда.
- Не оставајте кабелот за струја да виси над работ на масата или работната површина на која стои уредот.
- Никогаш не ставајте вода во садот за зрна, бидејќи ова ќе го оштети кафематот.
- Не допирајте ги запците за мелење на уредот, особено кога тој е приклучена во штекер.
- Не допирајте ги врелите површини на уредот кога работи.
- Не празнете го резервоарот за вода со навалување на уредот, бидејќи ова може да го оштети. За да го испразните апаратот, следете ги упатствата за промивање на уредот (видете 'Промивање на уредот').
- Ако настане проблем што не можете да го решите со помош на прирачникот за корисникот, контактирајте со Центарот за грижа на корисниците во вашата држава. Ако проблемот не може да се реши, однесете го уредот во сервисен центар овластен од страна на Philips за испитување или поправка. Не обидувајте се сами да го поправате уредот, бидејќи така гаранцијата станува неважечка.

Внимание

- Не ставајте го уредот на жешка површина и не дозволувајте кабелот за струја да дојде во контакт со жешки површини.
- Не ставајте го уредот во ормар додека се користи.
- Исклучете го уредот од штекер доколку се појават проблеми при мелењето или варењето и пред да го чистите.
- Приклучокот и сидниот приклучок треба да бидат суви.
- Не кревајте ја и не поместувајте го уредот додека работи.
- Стаклениот сад е врел за време и по варењето. Секогаш држете го садот за рачката.
- Никогаш не користете го садот во микробранова печка.
- Почекајте уредот да се олади пред да го складирате. Жешката површина и садот за кафе може да бидат жешки.
- Откако ќе го отпакувате уредот, проверете дали е целосен и неоштетен. Доколку не сте сигурни, не користете го уредот, туку контактирајте со Центарот за грижа на корисниците во вашата држава.
- Оваа машина е наменета само за употреба во обични домаќинства. Таа не е наменета за користење во средини како што се кујни за персоналот на продавници, канцеларии, фарми или други работни средини.

Електромагнетни полиња (EMF)

Овој Philips уред е во согласност со сите важечки стандарди и регулативи во врска со изложеноста на електромагнетни полиња.

Пред првата употреба

Поставување на времето за автоматско исклучување

Може да изберете колку долго сакате кафето да остане жешко по варењето, така што ќе го приспособите времето по кое уредот автоматски ќе се исклучи. Стандардното време за автоматско исклучување е 30 минути. Максималното време за автоматско исклучување е 120 минути. За да го приспособите времето за автоматско исклучување, следете ги чекорите подолу.

- 1 Уредот треба да биде исклучена, но кабелот за струја да е приклучен во штекер.
- 2 Притиснете го центарот на контролното тркалце додека приказот не почне да трепка.
- 3 Завртете го контролното тркалце за да го зголемите или намалите времето. 1 е 10 минути, 2 е 20 минути, 3 е 30 минути и така натаму до 12 коешто е 120 минути.
- 4 Притиснете го центарот на контролното тркалце за да го потврдите времето на автоматско исклучување.

Забелешка: Уредот секогаш ја зачувува последната поставка.

Промивање на уредот

Секогаш промивајте го уредот еднаш пред првото користење, следејќи ги чекорите подолу.

Предупредување: Никогаш не ставајте вода во садот за зрна, бидејќи ова ќе го оштети кафематот.

- 1 Отворете го капакот на резервоарот за вода. Наполнете го резервоарот со свежа, ладна вода до ознаката за 8 филцани (Сл. 2).

Внимание: Не ставајте зрна кафе или мелено кафе во резервоарот за вода.

- 2 Затворете го капакот на резервоарот за вода.
- 3 Ставете го стаклениот сад во уредот (Сл. 3).
- 4 Притиснете го копчето за вклучување/исклучување (Сл. 4). Приказот ќе се осветли и уредот ќе почне да титка.
- 5 Притиснете го копчето за избор на јачина (Сл. 5).
- 6 Завртете го контролното тркалце за да ја изберете поставката за мелено кафе (Сл. 6). Иконата за претходно сомелено кафе ќе почне да трепка.
- 7 Притиснете го центарот на контролното тркалце двапати за да потврдите (Сл. 7). Уредот ќе го започне процесот на промивање.
- 8 Оставете го уредот да работи додека не заврши процесот на промивање. Завршено е кога уредот ќе престане да титка.
- 9 Испразнете го стаклениот сад.
- 10 Притиснете го копчето за вклучување/исклучување за да го исклучите уредот.

Користење на уредот

Полнење на резервоарот за вода

Има индикација за 2 до 10 филцани (275 ml до 1375 ml) на прозорецот за ниво на водата. Може да ги користите индикациите за да одредите колку вода да ставите во резервоарот за вода. Отсјајот се менува од светол до темен за секој филцан вода што ќе се додаде.

- Отворете го капакот на резервоарот за вода и наполнете го резервоарот со потребната количина ладна вода (Сл. 2).

Забелешка: не полнете го резервоарот за вода над индикаторот за 10 филцани.

Забелешка: погрижете се дека количеството вода што ќе го ставите во резервоарот за вода ќе соодветствува на бројот на филцани што сакате да ги сварите. Уредот ја искористува целата вода од резервоарот.

Користење зрна кафе

Предупредување: капакот на резервоарот за вода треба секогаш да биде затворен при полнење на садот за зрна кафе. Во спротивно, зрната кафе може да паднат во резервоарот за вода и да го блокираат отворот за вода.

- Отворете го капакот на садот за зрна кафе (Сл. 8).
- Наполнете го садот со зрна кафе. Погрижете се да има доволно зрна кафе во садот за количеството кафе што сакате да го сварите (Сл. 9).

Забелешка: секогаш погрижете се садот за зрна да биде барем до половина полн.

Предупредување: за да се спречи заглавување на мелницата, не користете непечени или карамелизирани зрна. Користете зрна кафе наместо зрна за еспресо, бидејќи тие може да ја оштетат мелницата.

- Отворете го држачот на корпата за филтер (Сл. 10).
- Ставете хартиен филтер (тип 1x4 или бр. 4) или траен филтер во корпата за филтер (Сл. 11).
- Затворете го држачот на корпата за филтер.
- Свртете го тркалцето за финост на мелење за да го изберете саканиот тип на мелење (од фино до грубо). Има девет поставки за мелење (Сл. 12).

Совет: Тркалцето за финост на мелење ви овозможува да изберете помеѓу 9 различни поставки. Иконите означуваат 3 однапред одбрани оптимални поставки, но може да ја изберете која било поставка измеѓу нив. Препорачуваме да ги испробате различните поставки за мелење за да дознаете која ќе ви се допадне најмногу.

- Притиснете го копчето за јачина (Сл. 5). Иконите за зрна кафе ќе почнат да трепкаат.
- Вртете го контролното тркалце за да ја изберете саканата јачина на кафето: 1 зрно за слабо кафе, 2 зрна за средно јако кафе или 3 зрна за јако кафе.
- Притиснете го центарот на контролното тркалце за да ја потврдите јачината (Сл. 13).
- За да изберете број на филцани, вртете го контролното тркалце додека саканиот број филцани не почне да трепка на приказот (Сл. 14).

Забелешка: Земете предвид дека уредот ја искористува целата вода од резервоарот. Ако изберете број на филцани што е помал од количеството вода, кафето ќе стане послабо од она што сте го избрале.

- Притиснете го центарот на контролното тркалце за да го потврдите бројот на филцани (Сл. 13).
- Притиснете го центарот на контролното тркалце повторно. Уредот титка и започнува со мелењето на потребната количина зрна кафе. Кога ќе заврши мелењето, уредот започнува со варење кафе.
- Почекајте уредот да престане да титка пред да го отстраните садот.

Забелешка: по варењето, неколку секунди ќе капе кафе од корпата за филтерот.

- Уредот го одржува кафето жешко сè додека не се исклучи автоматски. Ако не ви треба кафето да биде жешко, притиснете го копчето за вклучување/исклучување за да го исклучите уредот.

Користење претходно мелено кафе

Ако сакате да користите претходно мелено кафе наместо зрна кафе, следете ги чекорите подолу.

- 1 Отворете го капакот на резервоарот за вода и наполнете го резервоарот со потребната количина ладна вода (Сл. 2).
- 2 Отворете го држачот на корпата за филтер (Сл. 10).
- 3 Ставете хартиен филтер (тип 1x4 или бр. 4) или траен филтер во корпата за филтер (Сл. 11).
- 4 Ставете го меленото кафе во хартиениот или трајниот филтер.
- 5 Затворете го држачот на корпата за филтер.
- 6 Ставете го стаклениот сад во уредот (Сл. 3).
- 7 Притиснете го копчето за вклучување/исклучување (Сл. 4). Приказот ќе се осветли.
- 8 Притиснете го копчето за избор на јачина (Сл. 5).
- 9 Завртете го контролното тркалце за да ја изберете поставката за мелено кафе (Сл. 6). Иконата за претходно сомелено кафе ќе се осветли.
- 10 Притиснете го центарот на контролното тркалце за да потврдите (Сл. 13).
- 11 Потоа притиснете го центарот на контролното тркалце повторно за да започне процесот на варење.
- 12 Почекајте кафематот да престане да титка пред да го отстраните стаклениот сад.

Забелешка: по варењето, неколку секунди ќе капе кафе од корпата за филтерот.

- 13 Уредот го одржува кафето жешко сè додека не се исклучи автоматски. Ако не ви треба кафето да биде жешко, притиснете го копчето за вклучување/исклучување за да го исклучите уредот.

Функција за сопирање на капењето

Функцијата за сопирање на капењето ви овозможува да го отстраните садот од кафематот пред да заврши процесот на варење. Кога ќе го отстраните садот, сопирањето на капењето го сопира протокот на кафе во садот.

Забелешка: процесот на приготвување не сопира кога ќе го отстраните садот. Доколку не го вратите садот назад на уредот во рок од 20 секунди, корпата за филтерот претекува.

Чистење и одржување

Чистење по секоја употреба

Никогаш не потопувајте го уредот во вода или во друга течност и не плакнете го под чешма.

- 1 Притиснете го копчето за вклучување/исклучување за да го исклучите уредот.
- 2 Извадете го приклучокот за напојување од ѕидниот штекер.
- 3 Избришете ја надворешноста на кафематот со влажна крпа.
- 4 Исклиштете ги корпата за филтерот и трајниот филтер со жешка вода и малку течност за миене или исклиштете ги во машина за миене садови.

Чистење на инката на мелницата

Важно: чистете ја инката на мелницата секои 1 до 2 недели за да се спречи затнување со мелено кафе. Ова се врши лесно и брзо со следење на чекорите подолу.

Забелешка: проверете дали садот за зрна кафе е празен пред да почнете со чистењето.

- 1 Притиснете го копчето за вклучување/исклучување за да го исклучите уредот (Сл. 15).
- 2 Отворете го држачот на корпата за филтер (Сл. 10).
- 3 Ставете хартиен филтер (тип 1x4 или бр. 4) или траен филтер во корпата за филтер (Сл. 11).
- 4 Затворете го држачот на корпата за филтер.
- 5 Користете го крајот од четката за дозерот за зрна за да го отворите капакот од инката на мелницата (Сл. 16).
- 6 Притиснете го и задржете го копчето за чистење на мелницата 4 секунди (Сл. 17). Мелницата почнува да се чисти сама.
- 7 Кога мелницата ќе престане со чистење, користете ја четката за чистење на дозерот за зрна за да ги исчетките остатоците од мелено кафе во долниот дел на инката (Сл. 18). Остатоците од мелено кафе ќе паднат во корпата за филтерот.
- 8 Затворете го капакот на инката на мелницата.
- 9 Отстранете го хартиениот или трајниот филтер со остатоците од мелено кафе.

Отстранување бигор од кафематот

Отстранете го бигорот од кафематот кога ќе забележите премногу параа или кога ќе се зголеми времето на приготвување. Се препорачува да го отстранувате бигорот од кафематот на секои два месеца. За отстранување на бигорот користете само алкохолен оцет, бидејќи други производи може да го оштетат кафематот. За повеќе детали за отстранувањето бигор, погледнете на www.philips.com/descale-coffeemaker.

Предупредување: За отстранување на бигорот од уредот, никогаш немојте да користите оцет што содржи оцетна киселина од 8 % или повеќе, природен оцет, отстранувачи на бигор во прав или во вид на таблети, затоа што тоа може да предизвика оштетување.

- 1 Отворете го капакот на резервоарот за вода.
- 2 Наполнете го резервоарот за вода до ознаката за 10 чаши со бел оцет (4 % оцетна киселина).
- 3 Ставете хартиен филтер (тип 1x4 или бр. 4) или траен филтер во корпата за филтер и затворете го држачот за корпата на филтерот.
- 4 Ставете го празниот сад во уредот.
- 5 Ставете го приклучокот за напојување во сидниот приклучок.
- 6 Притиснете го копчето за вклучување/исклучување за да го вклучите уредот (Сл. 4). Приказот ќе се осветли.
- 7 Притиснете го копчето за избирање јачина и завртете го контролното тркалце за да ја изберете поставката за мелено кафе (Сл. 6).
- 8 Притиснете го центарот на контролното тркалце двапати за да потврдите и за да започне процесот на варење (Сл. 7).
- 9 Почекајте додека половина од оцетот не премине во стаклениот сад. Потоа, притиснете го копчето за вклучување/исклучување за да го прекинете процесот на варење. Оставете го оцетот да делува најмалку 15 минути.
- 10 Притиснете го копчето за вклучување/исклучување за да повторно го вклучите кафематот.
- 11 Притиснете го центарот на контролното тркалце двапати за да дозволите уредот да го заврши процесот на подготовка (Сл. 7).
- 12 Испразнете го стаклениот сад и отстранете го хартиениот или трајниот филтер со остатоците од бигор.

114 Македонски

13 Наполнете го резервоарот со свежа, ладна вода и притиснете го центарот на контролното тркалце двапати за да започне друг процес на варење (Сл. 7). Оставете кафематот да го заврши целиот процес на подготовка и испразнете го садот.

Забелешка: Ако е потребно, повторувајте го чекорот 13 сè додека водата што излегува од кафематот повеќе нема вкус и мирис на оцет.

14 Исчистете ги корпата за филтерот и стаклениот сад со жешка вода со малку течност за миење.

15 Притиснете го копчето за вклучување/исклучување на предниот дел од уредот за да го исклучите уредот (Сл. 15).

Гаранција и поддршка

Доколку ви се потребни информации или поддршка, посетете ја страницата www.philips.com/support или прочитајте го летокот со меѓународната гаранција.

Нарачување додатоци

За да купите додатоци или резервни делови, одете на www.philips.com/parts-and-accessories или кај дистрибутер на Philips. Исто така, може да се јавите во Центарот за грижа за корисниците на Philips во вашата земја (за детали за контакт погледнете во листот со меѓународна гаранција).

Рециклирање

- Овој симбол означува дека овој производ не треба да се фрла заедно со обичниот отпад од домаќинствата (2012/19/EU) (Сл. 19).
- Придржувајте се до прописите во вашата земја за посебно собирање на електрични и електронски производи. Правилното отстранување помага да се спречат негативни последици за животната средина и здравјето на човекот.

Решавање проблеми

Ова поглавје ги резимира најчестите проблеми што може да ги имате со уредот. Доколку не можете да го решите проблемот со помош на информациите дадени подолу, одете на www.philips.com/support за да побарате список од најчесто поставуваните прашања или јавете се во Центарот за грижа на корисници во вашата земја.

Проблем	Решение
Уредот не работи.	Ставете го приклучокот за напојување во сидниот приклучок и притиснете го копчето за вклучување/исклучување за да го вклучите уредот.
	Осигурете се дека напонот наведен на уредот одговара со напонот од локалната електрична мрежа.
	Наполнете го резервоарот за вода со вода.
	Затворете го капакот на инката на мелницата.
Мелницата не работи или не функционира правилно.	Погледнете да не сте избрале претходно мелено кафе. Ако се гледа симболот за претходно мелено кафе на приказот, сте избрале претходно мелено кафе.

	Исчистете ја инката на мелницата според упатствата (видете 'Чистење на инката на мелницата').
Кога ја користам мелницата, кафето е преслабо.	Погрижете се дека бројот на филцани што сте го избрале соодветствува на количеството вода во резервоарот за вода. Земете предвид дека кафематот ја искористува целата вода од резервоарот.
	Користете го копчето за избирање јачина за да ја поставите јачината на кафето на „силно“ (strong).
	Користете зрна кафе од посилна мешавина или вкус.
Кога користам претходно мелено кафе, кафето е преслабо.	Погрижете се дека количеството претходно мелено кафе во филтерот соодветствува на количеството вода во резервоарот за вода. Земете предвид дека уредот ја искористува целата вода од резервоарот.
	Користете мелено кафе од посилна мешавина или вкус.
	За да ја зголемите јачината на кафето, зголемете го количеството претходно мелено кафе или намалете го количеството вода.
Филтерот претекува кога ќе го отстранам стаклениот сад од уредот додека подготвува кафе.	Ако го отстраните садот на повеќе од 20 секунди за време на процесот на варење, стоперот за капење предизвикува претекување на корпата за филтерот. Исто така, имајте предвид дека кафето не го достигнува својот целосен вкус пред да заврши процесот на варење. Затоа, препорачуваме да не го вадите садот и да исипувате од свареното кафе пред да заврши процесот на варење.
Уредот продолжува да капе долго откако ќе заврши процесот на подготвување.	Капењето е предизвикано од кондензација на пареа. Сосема е нормално кафематот да капе некое време.
	Ако капењето не сопира, можно е стоперот за капење да е затнат. За да исчистите стоперот за капење, отворете го капакот на корпата за филтерот и извадете ја карпата. Исплакнете ги корпата и стоперот за капење под млаз вода од чешма.
Кафето не е доволно жешко.	Кафето во садот се лади побрзо ако сварите само неколку филцани. Кафето останува топло подолго ако сварите 10 филцани, што претставува полн сад.
	Отстранете го бигорот од уредот (видете 'Отстранување бигор од кафематот').
Уредот не започнува со чистење на инката на мелницата.	Проверете дали уредот е вклучена во струја.
	Отворете го капакот на инката на мелницата пред да го притиснете и задржете копчето за јачина на кафе.
	Притиснете и задржете го копчето за јачина 4 секунди додека мелницата не почне да се чисти.
Уредот работи, но титка.	Проверете дали капакот на инката на мелницата е правилно затворен.

116 Македонски

Ми изгледа дека зрната кафе се трошат пребрзо.

За да свари совршен филџан кафе, на уредот му треба определено количество мелено кафе. Количината зрна кафе што уредот ги користи за да добие оптимално количество мелено кафе по филџан е нормална.

Вступ

Дякуємо, що придбали кавомашину Philips. Щоб зареєструвати свій новий виріб, перейдіть на сторінку www.philips.com/grindbrew. На цьому веб-сайті ви також можете знайти корисні відео, смачні рецепти, відповіді на поширеніші запитання та отримати підтримку.

Загальний опис (Мал. 1)

- 1 Кошик фільтра
- 2 Протикрапельний клапан
- 3 Тримач кошика фільтра
- 4 Індикатор рівня води
- 5 Кришка резервуара для води
- 6 Кришка контейнера для кавових зерен
- 7 Регулятор грубості помелу
- 8 Контейнер для кавових зерен
- 9 Кришка отвору кавомолки
- 10 Замок кришки отвору кавомолки
- 11 Отвір для наливання води
- 12 Дисплей
- 13 Значок попередньо змеленої кави
- 14 Кількість чашок
- 15 Значок чашки кави
- 16 Значок вибору міцності кави
- 17 Кнопка вибору міцності
- 18 Кнопка очищення кавомолки
- 19 Регулятор
- 20 Кнопка "Увімк./Вимк."
- 21 Кришка скляного глека
- 22 Скляний глек
- 23 Щітка для чищення жолоба кавових зерен

Важлива інформація

Небезпечно

- Не занурюйте пристрій у воду чи іншу рідину та не промивайте його під краном.

Обережно

- Перед тим як під'єднувати пристрій до електромережі, перевірте, чи збігається напруга, указана на пристрої, з напругою у мережі.
- Не використовуйте пристрій, якщо штекер, шнур живлення або сам пристрій пошкоджено.
- Якщо шнур живлення пошкоджений, для уникнення небезпеки його необхідно замінити, звернувшись до компанії Philips, уповноваженого сервісного центру або фахівців із належною кваліфікацією.
- Підключайте пристрій до заземленої розетки.

- Цим пристроєм можуть користуватися діти віком від 8 років, особи з послабленими відчуттями, фізичними, розумовими здібностями чи без належного досвіду та знань за умови, що користування відбувається під наглядом або їм було проведено інструктаж щодо безпечного користування пристроєм і пояснено можливі ризики. Не дозволяйте дітям (навіть старшим за 8 років) чистити пристрій і користуватися ним без нагляду дорослих. Зберігайте пристрій і шнур живлення подалі від дітей віком до 8 років.
- Не дозволяйте дітям бавитися пристроєм.
- Використовуйте цей пристрій лише за призначенням, щоб уникнути можливих травм і загроз.
- Шнур живлення не повинен висіти над краєм столу або над робочою поверхнею, на якій стоїть пристрій.
- Ніколи не наливайте воду в контейнер для кавових зерен, оскільки це пошкодить кавоварку.
- Не торкайтеся жорен пристрою, особливо тоді, коли пристрій під'єднано до розетки.
- Не торкайтеся гарячих поверхонь пристрою, коли він працює.
- Не нахилийте пристрій, щоб струсити з нього воду, оскільки це може його пошкодити. Щоб спорожнити пристрій, виконайте інструкції з промивання пристрою (див. 'Промивання пристрою').
- Якщо виникне проблема, яку ви не зможете вирішити за допомогою інструкцій із посібника користувача, зверніться до місцевого Центру обслуговування клієнтів. Якщо не вдасться вирішити проблему, віднесіть пристрій до сервісного центру, уповноваженого Philips на проведення діагностики або ремонту. Не намагайтеся самостійно полагодити пристрій – це спричинить втрату гарантії.

Увага

- Не ставте пристрій на гарячу поверхню й запобігайте контакту шнура живлення з гарячими поверхнями.
- На час використання пристрою не ставте його в шафу.
- Перед чищенням і в разі виникнення проблем під час помелу або приготування кави від'єднайте пристрій від мережі.
- Стежте за тим, щоб штепсель і розетка залишалися сухими.
- Не піднімайте й не переносьте пристрій, коли він працює.
- Глек гарячий під час і після приготування кави. Завжди беріть глек за ручку.
- Не ставте глек у мікрохвильову піч.
- Перш ніж відкласти пристрій для зберігання, дайте йому охолонути. Нагрівальна пластина та глек для кави можуть бути гарячими.
- Розпакувавши пристрій, перевірте його справність і наявність усіх частин. Якщо виникають сумніви, не використовуйте пристрій, а зверніться до місцевого Центру обслуговування клієнтів.
- Ця машина призначена виключно для звичайного побутового використання. Вона не призначена для використання на службових кухнях у магазинах, офісах, на фермерських господарствах і в інших виробничих умовах.

Електромагнітні поля (ЕМП)

Цей пристрій Philips відповідає всім чинним стандартам і правовим нормам, що стосуються впливу електромагнітних полів.

Перед першим використанням

Налаштування часу до автоматичного вимкнення

Щоб указати, як довго підігрівати каву, установіть час до автоматичного вимкнення пристрою. За умовчанням пристрій вимикається через 30 хвилин. Максимальний час до автоматичного вимкнення – 120 хвилин. Щоб настроїти час до автоматичного вимкнення, виконайте наведені нижче дії.

- 1 Переконайтеся, що пристрій вимкнено (а штепсельна вилка знаходиться в розетці).
- 2 Натисніть і утримуйте кнопку по центру регулятора, доки дисплей не почне блимати.
- 3 Поверніть регулятор, щоб збільшити або зменшити час. 1 – 10 хвилин, 2 – 20 хвилин, 3 – 30 хвилин, і так до 12 – 120 хвилин.
- 4 Натисніть і утримуйте кнопку по центру регулятора, щоб підтвердити час до автоматичного вимкнення.

Примітка. Пристрій завжди зберігає останнє налаштування.

Промивання пристрою

Завжди промивайте кавоварку один раз перед першим використанням, дотримуючись наведених нижче кроків.

Обережно! Ніколи не наливайте воду в контейнер для кавових зерен, оскільки це пошкодить кавоварку.

- 1 Відкрийте кришку резервуара для води. Наповніть резервуар чистою холодною водою до позначки 8 чашок (Мал. 2).

Увага! Не додавайте кавові зерна або попередньо змелену каву в резервуар для води.

- 2 Закрийте кришку резервуара для води.
- 3 Вставте скляний глек у пристрій (Мал. 3).
- 4 Натисніть кнопку "Увімк./Вимк." (Мал. 4). Дисплей засвітиться, а пристрій подасть звуковий сигнал.
- 5 Натисніть кнопку вибору міцності (Мал. 5).
- 6 Поверніть регулятор, щоб вибрати налаштування попередньо змеленої кави (Мал. 6). Засвітиться значок попередньо змеленої кави.
- 7 Двічі натисніть кнопку по центру регулятора, щоб підтвердити (Мал. 7). Пристрій почне процес промивання.
- 8 Дайте пристрою попрацювати, доки процес промивання не буде завершено. Він завершиться, коли пристрій припинить подавати звуковий сигнал.
- 9 Вилийте вміст скляного глека.
- 10 Натисніть кнопку "Увімк./Вимк.", щоб вимкнути пристрій.

Використання пристрою

Наповнення резервуара для води

На покажчику рівня води є риси від 2 до 10 чашок (від 275 мл до 1375 мл). Вони показують, скільки води необхідно налити в резервуар для води. Після кожної долитої чашки колір позначки змінюється зі світлого на темний.

120 Українська

- 1 Відкрийте кришку резервуара для води та наповніть його потрібним обсягом холодної води (Мал. 2).

Примітка. Не наповнюйте резервуар для води вище позначки 10 чашок.

Примітка. Наливайте в резервуар лише стільки води, скільки чашок кави збираєтеся приготувати. Кавоварка використовує всю воду з резервуара.

Використання кавових зерен

Обережно! Наповнюючи контейнер для кавових зерен, закривайте резервуар для води кришкою. Інакше кавові зерна можуть впасти в резервуар для води та заблокувати отвір для води.

- 1 Відкрийте кришку контейнера для кавових зерен (Мал. 8).
- 2 Наповніть контейнер кавовими зернами. Кавових зерен у контейнера має бути достатньо, щоб приготувати потрібний обсяг кави (Мал. 9).

Примітка. Контейнер для кавових зерен слід наповнювати щонайменше наполовину.

Обережно! Щоб запобігти забиванню кавомолки, не беріть сирі або карамелізовані кавові зерна. Зерна для приготування еспресо також можуть пошкодити кавомолку. Використовуйте лише звичайні кавові зерна.

- 3 Відкрийте тримач кошика фільтра (Мал. 10).
- 4 Вставте в кошик фільтра паперовий фільтр (№ 4 або 4 шт. № 1) або постійний фільтр (Мал. 11).
- 5 Закрийте тримач кошика фільтра.
- 6 Поверніть регулятор грубості помелу, щоб вибрати бажаний ступінь помелу (від дрібного до грубого). Є дев'ять налаштувань ступеня помелу (Мал. 12).

Порада. За допомогою регулятора грубості помелу можна вибирати з-поміж дев'яти ступенів. Попередньо вибрано 3 оптимальних рівня, але можна вибрати будь-який. Радимо поекспериментувати зі ступенями помелу й вибрати найсмачніший для себе.

- 7 Натисніть кнопку вибору міцності (Мал. 5). Почнуть блимати значки кавових зерен.
- 8 Поверніть регулятор, щоб вибрати бажану міцність кави: м'яка – 1 зерно, середня – 2 зерна, міцна – 3 зерна.
- 9 Натисніть кнопку по центру регулятора, щоб підтвердити міцність (Мал. 13).
- 10 Щоб вибрати кількість чашок, повертайте регулятор, доки на дисплеї не почне блимати потрібна кількість чашок (Мал. 14).

Примітка. Зауважте, що кавоварка використовує всю воду з резервуара. Якщо вибрати менше чашок кави, ніж наливо води, кава буде слабшою.

- 11 Натисніть кнопку по центру регулятора, щоб підтвердити кількість чашок (Мал. 13).
- 12 Натисніть кнопку по центру регулятора ще раз. Пристрій видасть звуковий сигнал і почне молоти потрібний обсяг кавових зерен. Завершивши мелення, пристрій починає готувати каву.
- 13 Перш ніж зняти глек, зачекайте, доки кавоварка припинить видавати звукові сигнали.

Примітка. Після приготування кава кілька секунд капає з кошика фільтра.

- 14 Пристрій підігріває каву до автоматичного вимкнення. Якщо не потрібно підігрівати каву, натисніть кнопку "Увімк./Вимк.", щоб вимкнути пристрій.

Використання попередньо змеленої кави

Якщо потрібно додати попередньо змелену каву, а не кавові зерна, виконайте наведені нижче дії.

- 1 Відкрийте кришку резервуара для води та наповніть його потрібним обсягом холодної води (Мал. 2).
 - 2 Відкрийте тримач кошика фільтра (Мал. 10).
 - 3 Вставте в кошик фільтра паперовий фільтр (№ 4 або 4 шт. № 1) або постійний фільтр (Мал. 11).
 - 4 Насипте попередньо змелену каву в паперовий або постійний фільтр.
 - 5 Закрийте тримач кошика фільтра.
 - 6 Вставте скляний глек у пристрій (Мал. 3).
 - 7 Натисніть кнопку Увімк./Вимк. (Мал. 4) Засвітиться дисплей.
 - 8 Натисніть кнопку вибору міцності (Мал. 5).
 - 9 Поверніть регулятор, щоб вибрати налаштування попередньо змеленої кави (Мал. 6). Засвітиться значок попередньо меленої кави.
 - 10 Натисніть кнопку по центру регулятора, щоб підтвердити (Мал. 13).
 - 11 Потім натисніть кнопку по центру регулятора ще раз, щоб розпочати процес приготування.
 - 12 Перш ніж зняти скляний глек, зачекайте, доки кавоварка припинить видавати звукові сигнали.
- Примітка. Після приготування кава кілька секунд капає з кошика фільтра.
- 13 Пристрій підігріває каву до автоматичного вимкнення. Якщо не потрібно підігрівати каву, натисніть кнопку "Увімк./Вимк.", щоб вимкнути пристрій.

Протикрапельний клапан

Протикрапельний клапан дає змогу прибрати глек із кавоварки до завершення приготування кави. Коли ви прибираєте глек, протикрапельний клапан зупиняє потік кави до глека.

Примітка. Процес приготування кави не зупиняється, коли ви прибираєте глек. Якщо не поставити глек назад у пристрій протягом 20 секунд, кошик фільтра переповнюється.

Очищення та догляд

Чищення після кожного використання

Не занурюйте пристрій у воду чи іншу рідину та не промивайте його під краном.

- 1 Натисніть кнопку "Увімк./Вимк.", щоб вимкнути пристрій.
- 2 Витягніть штепсельну вилку з розетки.
- 3 Протріть ззовні кавоварку вологою тканиною.
- 4 Помийте кошик фільтра та постійний фільтр гарячою водою з мийним засобом або в посудомийній машині.

Очищення отвору кавомолки

Важливо! Очищуйте отвір кавомолки раз на 1–2 тижні, щоб запобігти забиванню меленою кавою. Щоб зробити це швидко й легко, виконайте наведені нижче дії.

Примітка. Перш ніж почати процедуру очищення, перевірте, чи контейнер для кавових зерен порожня.

- 1 Натисніть кнопку "Увімк./Вимк.", щоб вимкнути пристрій (Мал. 15).
- 2 Відкрийте тримач кошика фільтра (Мал. 10).

122 Українська

- 3 Вставте в кошик (Мал. 11) фільтра паперовий фільтр (№ 4 або 4 шт. № 1) або постійний фільтр.
- 4 Закрийте тримач кошика фільтра.
- 5 Відкрийте кришку отвору кавомолки (Мал. 16) кінцем щітки для чищення жолоба кавових зерен.
- 6 Натисніть і утримуйте кнопку очищення кавомолки протягом 4 секунд (Мал. 17). Кавомолка почне самоочищення.
- 7 Коли кавомолка припинить очищення, за допомогою щітки для чищення жолоба кавових зерен зметіть залишки меленої кави в нижню частину жолоба (Мал. 18). Залишки меленої кави потраплять у кошик фільтра.
- 8 Закрийте кришку отвору кавомолки.
- 9 Вийміть паперовий або постійний фільтр із залишками меленої кави та викиньте його.

Видалення накипу з кавоварки

Почистьте кавоварку від накипу, якщо помітите надмірне пароутворення або збільшення часу приготування кави. Рекомендуємо видаляти накип кожні два місяці. Для видалення накипу використовуйте лише білий оцет, оскільки інші речовини можуть пошкодити кавоварку. Детальнішу інформацію про видалення накипу див. на веб-сторінці www.philips.com/descale-coffeemaker.

Обережно! Для видалення накипу ніколи не використовуйте оцет із вмістом оцтової кислоти 8 %, натуральний оцет або засоби для видалення накипу у вигляді порошку або таблеток, оскільки це може пошкодити пристрій.

- 1 Відкрийте кришку резервуара для води.
- 2 Налийте в резервуар для води 10 чашок білого оцту (4 % розчин оцтової кислоти).
- 3 Вставте в кошик фільтра паперовий фільтр (№ 4 або 4 шт. № 1) або постійний фільтр і закрийте тримач кошика фільтра.
- 4 Вставте порожній глек у пристрій.
- 5 Вставте штепсельну вилку в розетку.
- 6 Натисніть кнопку "Увімк./Вимк.", щоб увімкнути пристрій (Мал. 4). Засвітиться дисплей.
- 7 Натисніть кнопку вибору міцності та поверніть регулятор на налаштування попередньо змеленої кави (Мал. 6).
- 8 Натисніть кнопку по центру регулятора двічі, щоб підтвердити вибір і розпочати процес приготування (Мал. 7).
- 9 Зачекайте, доки половина оцту не витече у глек. Потім натисніть кнопку "Увімк./Вимк.", щоб перервати цикл приготування кави. Дайте оцту подіяти принаймні 15 хв.
- 10 Натисніть кнопку "Увімк./Вимк.", щоб знов увімкнути кавоварку.
- 11 Натисніть кнопку по центру регулятора двічі й дайте пристрою завершити процес приготування (Мал. 7).
- 12 Спорожніть глек і вийміть паперовий або постійний фільтр із залишками меленої кави.
- 13 Наповніть резервуар для води свіжою холодною водою й натисніть кнопку по центру регулятора двічі, щоб заново розпочати процес приготування (Мал. 7). Дайте кавоварці завершити цикл приготування кави та спорожніть глек.

Примітка. За потреби повторюйте крок 13, доки вода з пристрою не позбудеться присмаку чи запаху оцту.

- 14 Помийте кошик фільтра та глек гарячою водою з мийним засобом.
- 15 Натисніть кнопку "Увімк./Вимк." на передній частині пристрою, щоб його вимкнути (Мал. 15).

Гарантія та підтримка

Якщо вам необхідна інформація чи підтримка, відвідайте веб-сайт www.philips.com/support або прочитайте гарантійний талон.

Замовлення аксесуарів

Щоб придбати аксесуари чи запасні частини, відвідайте веб-сайт www.philips.com/parts-and-accessories або зверніться до дилера Philips. Ви також можете звернутися до Центру обслуговування клієнтів Philips у своїй країні (контактну інформацію шукайте в гарантійному талоні).

Утилізація

- Цей символ означає, що поточний виріб не підлягає утилізації зі звичайними побутовими відходами (згідно з директивою ЄС 2012/19/EU) (Мал. 19).
- Дотримуйтеся правил роздільного збору електричних і електронних пристроїв у Вашій країні. Належна утилізація допоможе запобігти негативному впливу на навколишнє середовище та здоров'я людей.

Усунення несправностей

У цьому розділі розглядаються основні проблеми, які можуть виникнути під час використання пристрою. Якщо Ви не в змозі вирішити проблему за допомогою поданої нижче інформації, відвідайте веб-сайт www.philips.com/support і ознайомтеся зі списком частих запитань або зверніться до Центру обслуговування клієнтів у своїй країні.

Проблема	Рішення
Пристрій не працює.	Вставте штепсельну вилку в розетку й натисніть кнопку "Увімк./Вимк.", щоб увімкнути пристрій.
	Перевірте, чи збігається напруга, указана в таблиці характеристик, з напругою в мережі.
	Наповніть резервуар водою.
	Закрийте кришку отвору кавомолки.
Кавомолка не працює або працює неналежним чином.	Переконайтеся, що ви не вибрали попередньо змелену каву. Якщо на дисплеї відображається символ попередньо змеленої кави, ви вибрали попередньо змелену каву.
	Очистьте отвір кавомолки, дотримуючись інструкцій (див. 'Очищення отвору кавомолки').
У разі використання кавомолки кава надто слабка.	Переконайтеся, що вибрана кількість чашок відповідає кількості води в резервуарі. Зауважте, що кавоварка використовує всю воду з резервуара.
	За допомогою кнопки STRENGTH (МІЦНІСТЬ) виберіть значення міцності STRONG (МІЦНА).
	Беріть кавові зерна міцнішої суміші або смаку.

124 Українська

У разі використання попередньо змеленої кави, кава надто слабка.	Переконайтеся, що обсяг попередньо змеленої кави у фільтрі відповідає кількості води в резервуарі. Зауважте, що пристрій використовує всю воду з резервуара.
	Беріть мелену каву міцнішої суміші або смаку.
	Щоб приготувати міцнішу каву, збільште обсяг попередньо змеленої кави або зменште обсяг води.
Фільтр протікає, коли я прибираю глек із пристрою, поки кава ще готується.	Якщо під час приготування кави глек зняти довше, ніж на 20 секунд, протикрапельний клапан спричиняє переливання з кошика фільтра. Зверніть також увагу на те, що кава набуває найкращого смаку тільки після закінчення циклу приготування. Тому рекомендуємо не знімати глек і не розливати каву до закінчення циклу приготування кави.
Із пристрою продовжує витікати рідина ще довгий час після приготування кави.	Причиною витікання є конденсація пари. Цілком нормально, що з пристрою певний час витікає рідина.
	Якщо витікання не припиняється, можливо, протикрапельний клапан засмітився. Щоб почистити протикрапельний клапан, відкрийте тримач кошика фільтра та вийміть кошик фільтра. Промийте кошик фільтра та протикрапельний клапан водою з-під крана.
Кава недостатньо гаряча.	Якщо приготувати лише кілька чашок, кава у глеку вистигає швидше. Кава залишатиметься гарячою довше, якщо приготувати 10 чашок – повний глек.
	Очистьте пристрій від накипу (див. 'Видалення накипу з кавоварки').
Пристрій не починає чистити отвір кавомолки.	Перевірте, чи пристрій під'єднаний до розетки.
	Відкрийте кришку отвору кавомолки, перш ніж натискати й утримувати кнопку міцності кави.
	Натисніть і утримуйте кнопку міцності кави протягом 4 секунд, доки кавомолка не почне очищуватися.
Пристрій працює, але видає звукові сигнали.	Перевірте, чи кришка отвору кавомолки закрита належним чином.
Здається, що кавові зерна швидко використовуються.	Щоб приготувати ідеальну чашку кави, пристрою потрібен певний обсяг меленої кави. Пристрій використовує належний обсяг кавових зерен для приготування відповідної кількості меленої кави.

_ |

| _

_ |

| _

2

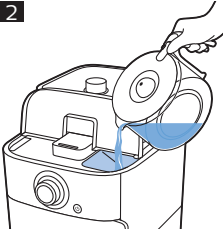

3

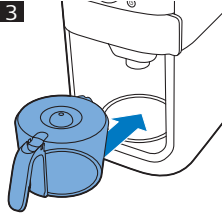

4

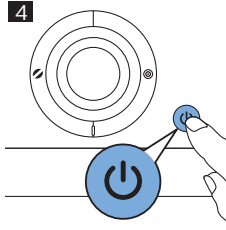

5

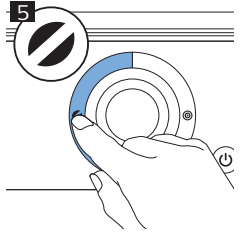

6

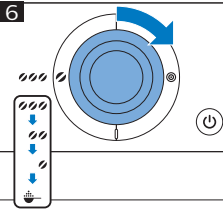

7

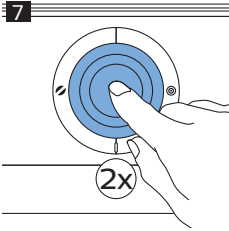

8

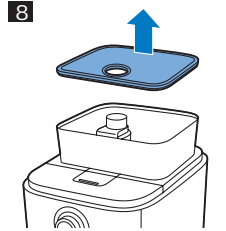

9

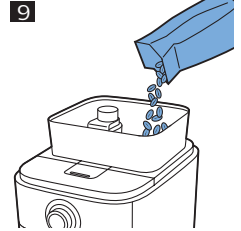

10

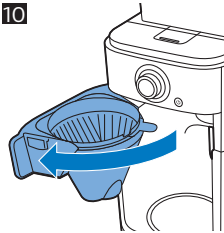

11

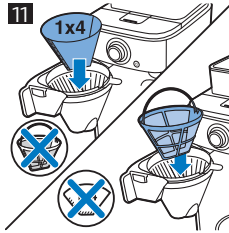

12

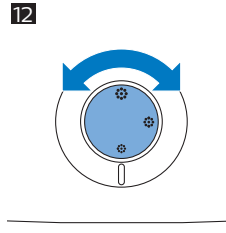

13

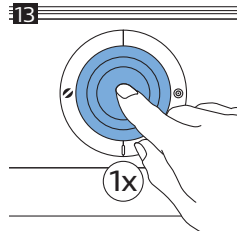

14

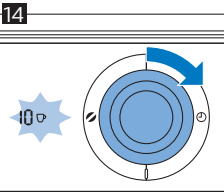

15

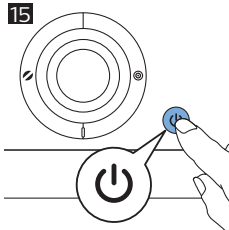

16

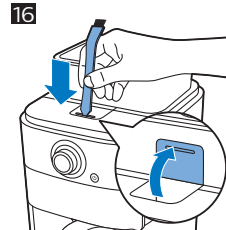

17

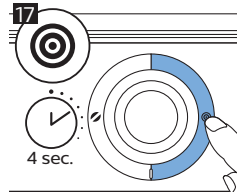

18

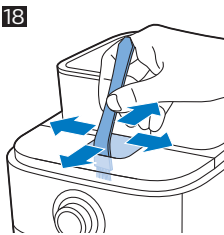

19



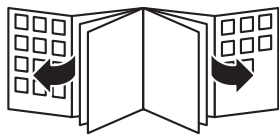

© 2022 Philips Domestic Appliances Holding B.V.
All rights reserved
4222.200.0504.6 (02/2022)



>75 % recycled paper
>75 % papier recyclé