

PHILIPS

HD9880

Sách hướng dẫn sử dụng

Mục lục

Quan trọng	3
Điện từ trường (EMF)	5
Tự động ngắt	5
Tái chế	5
Bảo hành và Hỗ trợ	6
Tuyên bố về sự phù hợp	6
Cập nhật phần mềm và firmware	6
Tính tương thích thiết bị	6
Khôi phục về cài đặt gốc	6
Giới thiệu	7
Tổng quan chung	7
Mô tả chức năng	8
Trước khi sử dụng lần đầu	11
Chuẩn bị trước khi sử dụng lần đầu	11
Đặt tấm lưới đáy có thể tháo rời	11
Kết nối Airfryer với ứng dụng NutriU	12
Sử dụng Airfryer	14
Sử dụng nhiệt kế thực phẩm	17
Đặt nhiệt kế thực phẩm	17
Đo độ dày của thực phẩm	19
Chế độ nấu	20
Chương trình Tự động nấu	20
Làm khoai tây chiên tại nhà	21
Làm sữa chua tại nhà	21
Nấu thủ công	21
Nhiệt kế thực phẩm	22
Giữ ấm	23
Chương trình của tôi	24
Lịch sử nấu ăn	24
Vệ sinh	24
Bảng vệ sinh	25
Bảo quản	25
Xử lý sự cố	26

Quan trọng

Hãy đọc kỹ tờ thông tin quan trọng này trước khi sử dụng thiết bị và hãy cất giữ để tiện tham khảo sau này.

Nguy hiểm

- Không đặt thiết bị trên hoặc gần bếp ga nóng hay tất cả các loại bếp điện khác, hoặc đặt trong lò đun.



- Không nhúng thiết bị vào trong nước hoặc rửa dưới vòi nước.
- Không để nước hay bất kỳ chất lỏng nào khác đổ vào thiết bị để tránh bị điện giật.
- Luôn cho nguyên liệu cần chiên vào giỏ, để ngăn không cho nguyên liệu chạm vào các thanh đốt.
- Không che chắn cửa hút gió và cửa thoát gió khi thiết bị đang hoạt động.
- Không cho dầu ăn vào nồi vì làm như vậy có thể gây ra nguy cơ cháy.
- Không sử dụng thiết bị nếu phích cắm, dây điện nguồn hay chính thiết bị bị hư hỏng.
- Không chạm vào bên trong thiết bị khi thiết bị đang hoạt động.
- Không được cho nguyên liệu vượt quá chỉ báo mức tối đa trên giỏ.
- Luôn đảm bảo bộ tạo nhiệt sạch và không có thức ăn dính vào.

Cảnh báo

- Nếu dây điện bị hỏng, bạn phải thay dây điện tại trung tâm bảo hành của Philips, các trung tâm bảo hành do Philips ủy quyền hoặc những nơi có trình độ tương đương để tránh gây nguy hiểm.
- Chỉ nối thiết bị vào ổ cắm điện có dây tiếp đất. Luôn đảm bảo phích cắm được cắm chặt vào ổ cắm điện.
- Thiết bị này không được thiết kế để hoạt động như bộ hẹn giờ cắm ngoài hoặc hệ thống điều khiển từ xa riêng.
- Các bề mặt có thể tiếp xúc có thể trở nên rất nóng khi thiết bị đang được sử dụng.



- Trẻ em phải được giám sát để đảm bảo rằng chúng không chơi đùa với thiết bị này.
- Thiết bị này không dành cho người dùng (bao gồm cả trẻ em) có sức khỏe kém, khả năng giác quan hoặc thần kinh suy giảm, hoặc thiếu kinh nghiệm và

kiến thức, trừ khi họ được giám sát hoặc hướng dẫn sử dụng thiết bị bởi người có trách nhiệm đảm bảo an toàn cho họ.

- Không để trẻ em thực hiện việc vệ sinh hoặc bảo dưỡng thiết bị trừ khi chúng được giám sát.
- Không để thiết bị sát với tường hoặc sát với các thiết bị khác. Để trống ít nhất 10 cm ở phía sau, ở cả hai bên và phía trên thiết bị. Không đặt bất kỳ vật gì lên trên thiết bị.
- Trong khi đang chiên bằng khí nóng, luồng hơi nóng được đẩy ra cửa thoát gió. Giữ tay và mặt bạn cách xa luồng hơi và cửa thoát gió ở khoảng cách an toàn. Ngoài ra, hãy cẩn thận với hơi nước nóng và không khí khi bạn lấy nồi ra khỏi thiết bị.
- Không cho nguyên liệu nhẹ dễ bay hoặc giấy lót trong thiết bị.
- Các bề mặt có thể tiếp xúc có thể nóng lên khi thiết bị đang được sử dụng.
- Bảo quản khoai tây: Nhiệt độ phải ở mức thích hợp với loại khoai tây được bảo quản và phải cao hơn 6°C để giảm thiểu nguy cơ tiếp xúc với acrylamide trong thực phẩm đã qua chế biến.
- Tuyệt đối không đổ đầy dầu vào nồi.
- Thiết bị này được thiết kế để sử dụng ở nhiệt độ môi trường trong khoảng từ 5°C đến 40°C.
- Kiểm tra xem điện áp ghi trên thiết bị có tương ứng với điện áp nguồn nơi sử dụng trước khi nối thiết bị với nguồn điện.
- Không để dây điện gần những bề mặt nóng.
- Không đặt thiết bị lên trên hoặc gần các vật liệu dễ cháy như khăn lau bàn hoặc rèm treo.
- Không sử dụng thiết bị cho bất kỳ mục đích nào khác ngoài mục đích được mô tả trong sách hướng dẫn này và chỉ sử dụng các phụ kiện chính hãng của Philips.
- Không để thiết bị chạy mà không có người theo dõi.
- Nồi, giỏ và các phụ kiện bắt đầu nóng lên trong và sau khi sử dụng thiết bị, hãy luôn cầm nắm cẩn thận.
- Rửa thật sạch các bộ phận tiếp xúc với thực phẩm trước khi sử dụng thiết bị lần đầu. Tham khảo hướng dẫn sử dụng.

Thận trọng

- Thiết bị này được thiết kế chỉ để dùng trong gia đình. Thiết bị không được thiết kế để sử dụng trong các môi trường như khu vực bếp cho nhân viên trong cửa hàng, văn phòng, trang trại hoặc các môi trường làm việc khác. Thiết bị cũng không được thiết kế để sử dụng bởi khách lưu trú tại khách sạn, nhà nghỉ, loại hình nhà trọ qua đêm có phục vụ ăn sáng và các môi trường cư trú khác.
- Luôn ngắt kết nối thiết bị với nguồn điện nếu thiết bị không được giám sát và trước khi lắp ráp, tháo rời, cất giữ hoặc làm sạch.
- Đặt thiết bị trên bề mặt nằm ngang, phẳng và cân bằng.
- Nếu thiết bị được sử dụng không đúng cách hoặc dùng cho những mục đích chuyên nghiệp hay bán chuyên nghiệp hoặc nếu thiết bị được sử dụng không

theo hướng dẫn, chế độ bảo hành sẽ bị mất hiệu lực và Philips sẽ không chịu trách nhiệm đối với bất cứ hư hỏng nào phát sinh.

- Luôn mang thiết bị đến trung tâm dịch vụ được ủy quyền bởi Philips để kiểm tra hoặc sửa chữa. Không tự tìm cách sửa chữa thiết bị, nếu không chế độ bảo hành sẽ mất hiệu lực.
- Luôn rút phích cắm điện của thiết bị ra sau khi sử dụng.
- Để thiết bị nguội xuống khoảng 30 phút trước khi cầm nắm hoặc làm sạch thiết bị.
- Bảo đảm rằng nguyên liệu được chế biến bằng thiết bị này chuyển thành màu vàng thay vì màu đen hoặc nâu. Loại bỏ những phần đồ ăn thừa bị cháy. Không chiên khoai tây tươi ở nhiệt độ trên 180°C (để giảm thiểu việc tạo ra acrylamide).
- Cẩn thận khi làm sạch khu vực phía trên của khoang nấu: Tắm chắn vững, thanh đốt nóng, cạnh của các bộ phận bằng kim loại.
- Luôn đảm bảo thức ăn được nấu chín trong Airfryer.
- Luôn đảm bảo bạn có thể dễ dàng sử dụng các nút điều khiển trên Airfryer, cũng như sử dụng chức năng điều khiển từ xa hoặc khởi động sau khi đã bật máy một khoảng thời gian.
- Khi nấu thức ăn có nhiều mỡ, Airfryer có thể tỏa ra khói. Đặc biệt chú ý khi sử dụng chức năng điều khiển từ xa hoặc khởi động sau khi đã bật máy một khoảng thời gian.
- Đảm bảo chỉ có một người sử dụng chức năng điều khiển từ xa mỗi lần.
- Cẩn thận khi nấu các loại thực phẩm mau hỏng bằng chức năng khởi động sau khi đã bật máy một khoảng thời gian (vì vi khuẩn có thể sinh sôi và phát triển).

Điện từ trường (EMF)

Thiết bị này tuân thủ các tiêu chuẩn và quy định hiện hành liên quan đến mức phơi nhiễm điện từ trường.

Tự động ngắt

Airfryer được trang bị chức năng tự động ngắt. Khi thiết bị được bật nhưng không ở chế độ nấu hoặc giữ ấm, thiết bị sẽ chuyển sang chế độ chờ sau 10 phút không có sự tương tác của người dùng. Để tắt thiết bị theo cách thủ công, hãy nhấn và giữ nút xoay.

Tái chế

- Biểu tượng này có nghĩa là các sản phẩm điện không được vứt bỏ cùng với rác thải gia đình thông thường. (Hình 1)
- Làm theo các quy định tại quốc gia của bạn đối với việc thu gom riêng các sản phẩm điện.



Bảo hành và Hỗ trợ

Philips cung cấp bảo hành 2 năm cho sản phẩm này sau khi mua. Bảo hành này không có giá trị nếu lỗi do sử dụng không đúng cách hoặc do bảo trì kém. Trang web của Philips có nhiều thông tin hơn, vui lòng truy cập trang web của chúng tôi tại www.philips.com/support.

Tuyên bố về sự phù hợp

Bằng văn bản này, DAP B.V. tuyên bố rằng Airfryer HD9880 tuân theo Chỉ thị 2014/53/EU.

Toàn bộ văn bản của Tuyên bố về sự phù hợp EU có trên địa chỉ Internet sau đây: <https://www.philips.com>.

Airfryer HD9880 được trang bị một mô-đun WiFi, 802.11 b/g/n 2,4GHz với công suất đầu ra tối đa là 92.9mW EIRP.

Cập nhật phần mềm và firmware

Việc cập nhật là rất quan trọng để bảo vệ quyền riêng tư của bạn và đảm bảo Airfryer của bạn và ứng dụng hoạt động bình thường.

Hãy luôn cập nhật ứng dụng lên phiên bản mới nhất.

Airfryer đang tự động cập nhật firmware của thiết bị.

Lưu ý

- Để cho phép Airfryer cập nhật lên phiên bản firmware mới nhất, hãy đảm bảo rằng Airfryer của bạn được kết nối với WiFi tại nhà của bạn.
- Luôn sử dụng ứng dụng và firmware mới nhất.
- Bản cập nhật sẽ có sẵn khi có các cải tiến phần mềm.
- Bản cập nhật firmware sẽ tự động bắt đầu khi Airfryer ở chế độ chờ. Quá trình cập nhật này sẽ mất vài phút. Trong suốt thời gian này, Airfryer sẽ không thể sử dụng được.

Tính tương thích thiết bị

Để biết thông tin chi tiết về tính tương thích của ứng dụng, vui lòng tham khảo thông tin trên Cửa hàng ứng dụng.

Khôi phục về cài đặt gốc

Để khôi phục cài đặt gốc của Airfryer, hãy chọn chức năng khôi phục về cài đặt gốc trong menu Tools (Công cụ) → Settings (Cài đặt).

Sau đó, Airfryer của bạn sẽ ngừng kết nối với mạng WiFi tại nhà và ngừng ghép nối với thiết bị thông minh của bạn.

Giới thiệu

Chúc mừng đơn đặt hàng của bạn và chào mừng bạn đến với Philips!
Để được hưởng lợi ích đầy đủ từ sự hỗ trợ do Philips cung cấp, hãy đăng ký sản phẩm tại www.philips.com/welcome.

Tổng quan chung

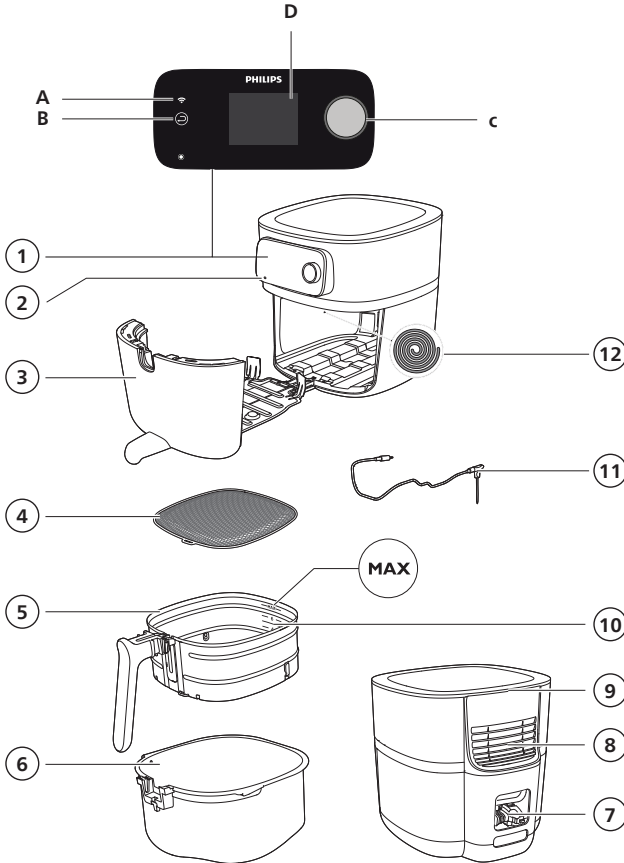

1. Bảng điều khiển
 - A. Chỉ báo WiFi
 - B. Nút quay lại
 - C. Nút xoay
 - D. Màn hình hiển thị
2. Ổ cắm nhiệt kế thực phẩm
3. Ngăn kéo
4. Tấm lưới đáy có thể tháo rời
5. Giỏ có tấm lưới đáy có thể tháo rời
6. Nồi
7. Ngăn bảo quản dây điện
8. Cửa thoát gió
9. Cửa hút gió
10. Chỉ báo mức đồ đầy
11. Nhiệt kế thực phẩm
12. Tấm chắn vàng

Mô tả chức năng

Nút xoay và quay lại

Nút xoay là điều khiển trung tâm của bạn. Bạn có thể xoay và nhấn nút để đi qua các tùy chọn menu khác nhau và xác nhận một thao tác.

Nhấn nhanh nút xoay: bật thiết bị.

Nhấn và giữ nút xoay: tắt thiết bị.

Sau khi bật thiết bị:

Nhấn nút xoay: xác nhận một thao tác.

Vặn nút xoay: đi qua các tùy chọn menu khác nhau hoặc thay đổi cài đặt nấu.

Nhấn nhanh nút quay lại: quay lại bước trước đó.

Nhấn và giữ nút quay lại: quay lại menu chính.

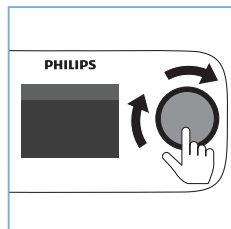

Chương trình Tự động nấu

Các chương trình Tự động nấu là một trong những tính năng chính của Airfryer của bạn. Bạn có thể chọn từ một loạt các mục thực phẩm.

Đặt mức đồ đầy nguyên liệu hoặc cho Airfryer biết bạn đã cho vào giỏ bao nhiêu nguyên liệu (ví dụ: đùi gà), Airfryer sẽ tự động nấu thức ăn.

Nếu cần tương tác trong khi nấu (ví dụ: lắc khoai tây chiên), Airfryer sẽ thông báo cho bạn.

Nhiệt kế thực phẩm

Airfryer của bạn đi kèm với một nhiệt kế thực phẩm, có thể được sử dụng để nấu thức ăn của bạn đến độ chín mong muốn.

Đặt một đầu của nhiệt kế thực phẩm vào thực phẩm và đầu còn lại vào ổ cắm nhiệt kế thực phẩm (xem chương “nhiệt kế thực phẩm”).

Bạn có thể sử dụng nhiệt kế thực phẩm trong các chế độ nấu “**Nhiệt kế thực phẩm**” và trong “**Chương trình Tự động nấu**”.

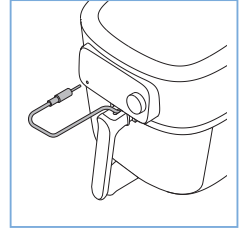

Thời gian nấu

Ở chế độ nấu “**Manual cooking**” (Nấu thủ công), bạn có thể cài đặt thời gian nấu từ 1 phút đến 180 phút.

Ở chế độ nấu “**Auto-Cook programs**” (Chương trình Tự động nấu), bạn không cần cài đặt thời gian nấu vì chương trình Tự động nấu sẽ nấu thức ăn của bạn dựa trên khẩu phần hoặc mức độ chín mong muốn.

Ở chế độ nấu “**Food thermometer**” (Nhiệt kế thực phẩm), bạn không cần cài đặt thời gian nấu vì quá trình nấu sẽ tự động kết thúc ngay khi đạt đến nhiệt độ cài đặt của nhiệt kế thực phẩm.

Nhiệt độ nấu

Ở các chế độ nấu “**Manual cooking**” (Nấu thủ công) và “**Food thermometer**” (Nhiệt kế thực phẩm), bạn có thể cài đặt nhiệt độ nấu từ 40°C đến 200°C.

Ở chế độ nấu “**Auto-Cook programs**” (Chương trình Tự động nấu), bạn không cần cài đặt nhiệt độ nấu vì nhiệt độ nấu đã được cài đặt tự động.

Nhiệt độ lõi

Ở chế độ nấu “**Food thermometer**” (Nhiệt kế thực phẩm), bạn có thể cài đặt nhiệt độ lõi của thực phẩm. Nhiệt độ ở trung tâm thực phẩm sẽ đạt đến nhiệt độ lõi đã cài đặt khi kết thúc quá trình nấu.

Lưu ý

- Nhiệt độ lõi không bằng nhiệt độ nấu.

Tốc độ không khí cao và thấp

Airfryer của bạn có hai cài đặt tốc độ không khí khác nhau là Tốc độ không khí thấp (🌀) và Tốc độ không khí cao (🌀🌀).

Ở chế độ nấu “**Auto-Cook programs**” (Chương trình Tự động nấu), tốc độ không khí được đặt tự động.

Ở các chế độ nấu “**Manual cooking**” (Nấu thủ công) hoặc “**Food Thermometer**” (Nhiệt kế thực phẩm), bạn cần cài đặt tốc độ không khí theo cách thủ công.

Đối với các món nướng điển hình, chẳng hạn như lasagna, thịt nướng, bánh ngọt, v.v., và trong thời gian nấu lâu, hãy sử dụng tốc độ không khí thấp. Đối với các ứng dụng Airfryer điển hình, chẳng hạn như khoai tây chiên, gà viên chiên, chả cá, v.v. và trong thời gian nấu ngắn hơn, hãy sử dụng tốc độ không khí cao.

Chức năng giữ ấm

Airfryer của bạn có chế độ giữ ấm. Bạn có thể kích hoạt giữ ấm ngay sau khi nấu xong hoặc chuyển sang chế độ giữ ấm từ menu chính.

Chương trình của tôi

Bạn có thể lưu các chương trình Tự động nấu yêu thích, các cài đặt công thức nấu ăn hoặc các cài đặt nấu thủ công trong “**My programs**” (Chương trình của tôi). Danh sách của bạn có thể lưu tối đa 20 món. Chọn một món và bắt đầu nấu ngay.

Lịch sử nấu ăn

Bạn có thể tìm thấy các món đã nấu gần đây trong “**Cooking history**” (Lịch sử nấu ăn). Bạn có thể xem 20 mục lịch sử nấu ăn gần đây nhất. Chọn một món và bắt đầu nấu ngay.

Chức năng xếp hạng

Bạn có thể xếp hạng các chương trình Tự động nấu và tất cả các công thức nấu ăn của NutriU sau khi nấu xong. Xếp hạng được lưu tự động và bạn có thể tìm thấy chức năng xếp hạng trong “**My Programs**” (Chương trình của tôi) và trong “**Cooking history**” (Lịch sử nấu ăn). Xếp hạng của bạn sẽ giúp cải thiện các chương trình Tự động nấu và công thức nấu ăn.

Nhắc nhở vệ sinh

Thỉnh thoảng, bạn nhận được nhắc nhở vệ sinh bên trong Airfryer của bạn. Trong "Settings" (Cài đặt), bạn có thể tắt nhắc nhở vệ sinh.

Nhắc nhở lắc

Khi bạn nấu bằng một cài đặt thủ công, sau một nửa thời gian nấu đã đặt, bạn sẽ nhận được nhắc nhở lắc. Trong "Settings" (Cài đặt), bạn có thể tắt nhắc nhở lắc.

Thông báo âm thanh

Đôi khi bạn nghe được thông báo âm thanh, ví dụ như khi thiết bị đã nấu xong hoặc khi cần làm một thao tác nào đó trong quá trình nấu, chẳng hạn như lắc hoặc đảo thức ăn.

Trình hướng dẫn văn bản

Tất cả các màn hình menu đều đi kèm với trình hướng dẫn văn bản, giúp bạn điều hướng qua menu.

Trước khi sử dụng lần đầu

1. Tháo tất cả các vật liệu đóng gói.
2. Tháo tất cả miếng dán hoặc nhãn (nếu có) trên thiết bị.
3. Tháo miếng dán bảo vệ màn hình hiển thị.
4. Làm sạch kỹ thiết bị trước khi sử dụng lần đầu (xem chương "vệ sinh").

Chuẩn bị trước khi sử dụng lần đầu

Đặt tấm lưới đáy có thể tháo rời

1. Kéo tay cầm để mở ngăn kéo.

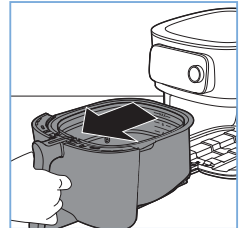

2. Nhấc tay cầm lên để lấy giỏ ra.

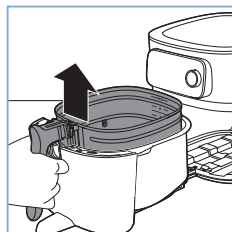

3. Chèn tấm lưới đáy có thể tháo rời vào khe nằm dưới đáy giỏ bên phải. Ấn tấm lưới đáy xuống cho đến khi nó khớp vào đúng vị trí (nghe tiếng "tách" ở cả hai bên).

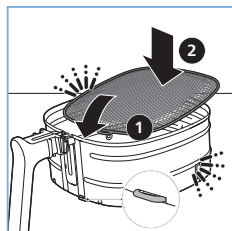

4. Đặt giỏ vào nồi.

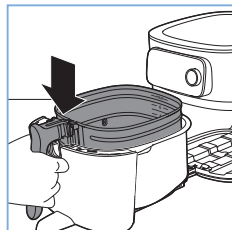

5. Trượt ngăn kéo vào lại Airfryer bằng tay cầm.

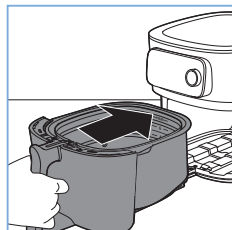

Lưu ý

- Không được sử dụng nồi mà không có giỏ trong đó.

Kết nối Airfryer với ứng dụng NutriU

Quan trọng

- Đảm bảo rằng thiết bị thông minh của bạn được kết nối với mạng WiFi tại nhà trước khi bắt đầu quá trình thiết lập WiFi.

1. Cắm phích cắm của thiết bị vào ổ điện

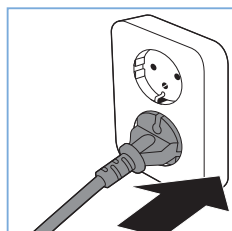

2. Nhấn nút xoay để bật thiết bị.

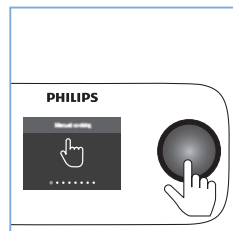

Lưu ý

- Khi bạn bật thiết bị lần đầu tiên, bạn sẽ được yêu cầu chọn ngôn ngữ.
- Bạn có thể thay đổi ngôn ngữ bất kỳ lúc nào trong menu **"Settings"** (Cài đặt).

3. Cuộn qua danh sách cho đến khi ngôn ngữ bạn thích được đánh dấu.

4. Nhấn nút xoay để xác nhận và tiếp tục.

5. Chọn đơn vị trọng lượng và nhiệt độ từ danh sách.

Lưu ý

- Trong màn hình tiếp theo, bạn có thể quyết định kết nối thiết bị với thiết bị thông minh của bạn ngay lập tức hoặc làm vào một lúc khác.

6. Nếu bạn quyết định kết nối thiết bị với thiết bị thông minh của bạn ngay lập tức, hãy điều hướng đến tùy chọn **"Yes, please"** (Đồng ý).

Lưu ý

- Bạn nên tải xuống ứng dụng NutriU và thêm Airfryer của bạn vào ứng dụng ngay khi bạn thiết lập thiết bị của bạn lần đầu tiên. Hành động này cho phép bạn sử dụng Airfryer ở mức tối đa, chẳng hạn để sử dụng chức năng nấu ăn từ xa (bắt đầu công thức nấu ăn hoặc chương trình Tự động nấu từ ứng dụng, nhận thông báo khi thức ăn được nấu xong, v.v.) và để nhận các bản cập nhật firmware mới nhất.

7. Màn hình hiển thị một mã QR. Quét mã QR để tải xuống ứng dụng NutriU.



Mẹo

- Bạn cũng có thể tải xuống ứng dụng NutriU từ App Store hoặc từ trang web www.philips.com/NutriU.

8. Mở ứng dụng NutriU và làm theo quy trình đăng ký.

9. Làm theo các bước trong ứng dụng để kết nối Airfryer với WiFi và ghép nối Airfryer với thiết bị thông minh của bạn.

Quan trọng

- Điều khiển từ xa: bạn chỉ có thể điều khiển Airfryer của bạn từ xa thông qua ứng dụng (ví dụ: gửi công thức nấu ăn, tạm dừng nấu, v.v.) chỉ khi bạn đã chọn "remote consent" (đồng ý từ xa) trong ứng dụng NutriU. Bạn có thể tìm thấy tùy chọn này trong hồ sơ NutriU của bạn.
- Đảm bảo kết nối Airfryer đến mạng WiFi tại nhà 2,4 GHz 802.11 b/g/n.
- Ghép nối một người dùng: Tại một thời điểm, chỉ một người dùng có thể điều khiển Airfryer từ xa. Nếu người dùng thứ hai muốn điều khiển Airfryer và sử dụng ứng dụng NutriU, người dùng này phải tuân theo quy trình ghép nối. Sau khi được ghép nối, người dùng thứ nhất sẽ tự động được hủy ghép nối.
- Có thể hủy quá trình thiết lập WiFi thông qua ứng dụng hoặc bằng cách rút phích cắm điện của Airfryer.

Chỉ báo WiFi

Chỉ báo WiFi tắt.	WiFi bị tắt.
Chỉ báo WiFi bật.	WiFi được bật và kết nối với bộ định tuyến.
Chỉ báo WiFi nhấp nháy chậm.	Đang kết nối WiFi.
Chỉ báo WiFi nhấp nháy nhanh.	Lỗi kết nối WiFi.

Lưu ý

- Bạn có thể bật hoặc tắt WiFi trong Settings (Cài đặt) – WiFi settings (Cài đặt WiFi) – Turn OFF / ON WiFi (TẮT / BẬT WiFi).
- Bạn có thể bắt đầu thiết lập WiFi trong Settings (Cài đặt) – WiFi settings (Cài đặt WiFi) – WiFi Setup mode (Chế độ cài đặt WiFi).

Sử dụng Airfryer

Thận trọng

- Đây là sản phẩm Airfryer hoạt động nhờ khí nóng. Không cho dầu ăn, mỡ chiên hoặc bất kỳ loại chất lỏng nào khác vào nồi.
- Không chạm vào các bề mặt nóng. Dùng nắm hoặc tay cầm. Cầm nồi nóng bằng gang tay làm bếp chống nóng.
- Thiết bị này chỉ để dùng trong gia đình.
- Thiết bị có thể bốc ra một ít khói khi bạn sử dụng lần đầu. Đây là hiện tượng bình thường.
- Không cần phải làm nóng trước thiết bị.

1. Đặt thiết bị trên bề mặt bằng phẳng, nằm ngang, ổn định và chịu được nhiệt. Đảm bảo có thể mở ngăn kéo ra hết.

Lưu ý

- Không đặt bất kỳ vật gì lên trên đầu hoặc trên các mặt bên của thiết bị. Làm như vậy có thể phá vỡ dòng khí và ảnh hưởng đến kết quả chiên.

2. Lấy dây điện trong ngăn chứa dây điện ở phía sau máy ra.

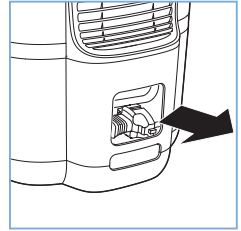

3. Cắm phích cắm vào ổ điện.

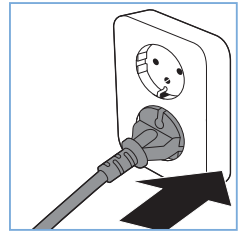

4. Kéo tay cầm để mở ngăn kéo.

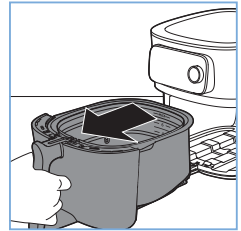

5. Cho nguyên liệu vào giỏ.

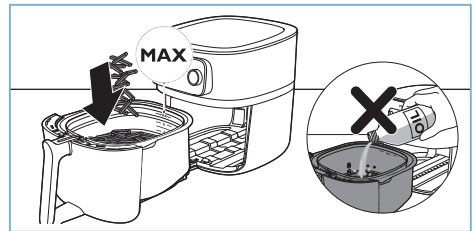

Lưu ý

- Không cho nguyên liệu vào giỏ quá mức tối đa (MAX), vì như vậy có thể ảnh hưởng đến chất lượng của món ăn sau khi nấu xong.

6. Trượt ngăn kéo vào lại Airfryer.

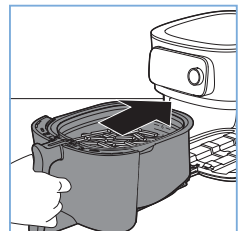

7. Nhấn nút xoay để bật thiết bị.

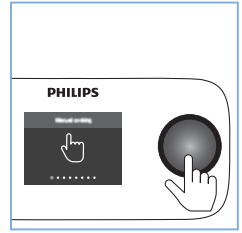

8. Chọn chế độ nấu bạn muốn sử dụng (xem chương “Chế độ nấu”).

9. Làm theo các bước trên màn hình. Các bước khác nhau tùy thuộc vào chế độ nấu đã chọn.

Thận trọng

- Không được sử dụng nồi mà không có giỏ trong đó. Nếu bạn làm nóng thiết bị khi không có gắn giỏ, hãy dùng găng tay nhà bếp để mở ngăn kéo. Các cạnh và mặt trong của ngăn kéo sẽ nóng lên.
- Không chạm vào nồi và giỏ trong khi sử dụng và một thời gian sau khi sử dụng, vì các bộ phận này rất nóng.

10. Nhấn nút xoay để bắt đầu nấu hoặc vặn nút xoay nếu bạn muốn thay đổi cài đặt nấu. Cài đặt có thể thay đổi được tô sáng trên màn hình. Nhấn nút xoay và xoay nút để thay đổi cài đặt.

11. Khi bạn nghe được tiếng chuông hẹn giờ, đó là lúc bạn nên lắc thức ăn hoặc đã hết thời gian nấu.

Lưu ý

- Luôn đảm bảo rằng thức ăn của bạn được nấu chín hoàn toàn trước khi cho mọi người dùng.
- Một số chương trình Tự động nấu sẽ thông báo cho bạn khi cần lắc hoặc đảo thức ăn. Airfryer sẽ phát tín hiệu âm thanh khi đến lúc lắc hoặc xoay.
- Cách lắc tốt nhất là mở ngăn kéo và nhấc giỏ ra khỏi nồi và lắc. Sau đó, trượt nồi có gắn giỏ vào lại thiết bị. Thiết bị sẽ tự động tiếp tục nấu.
- Để hủy bất kỳ quy trình đang diễn ra nào, hãy quay lại menu chính bằng cách nhấn nút quay lại (↶).

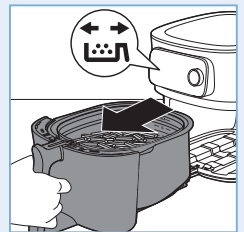

12. Kéo tay cầm để mở ngăn kéo ra và kiểm tra xem nguyên liệu đã chín hay chưa.

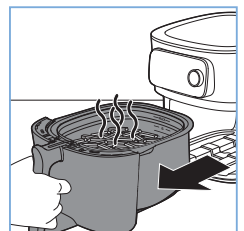

Lưu ý

- Nếu nguyên liệu chưa chín, chỉ cần trượt ngăn kéo vào lại Airfryer bằng tay cầm và cộng thêm vài phút bằng cách sử dụng tùy chọn **“Add more time”** (Thêm thời gian).

- 13.** Để lấy các nguyên liệu nhỏ (như khoai tây rán), hãy ấn nút tháo giỏ và nhấc giỏ ra khỏi nồi bằng tay cầm.

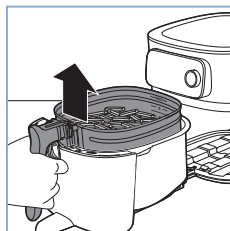

Thận trọng

- Sau khi quá trình nấu kết thúc, nồi, giỏ, vỏ trong và nguyên liệu đều nóng. Tùy vào loại nguyên liệu có trong Airfryer, có thể sẽ có hơi nước thoát ra khỏi nồi.

- 14.** Đổ hết nguyên liệu trong giỏ vào tô hoặc đĩa. Luôn lấy giỏ ra khỏi nồi để đổ nguyên liệu ra vì dầu nóng có thể đọng lại ở đáy nồi.

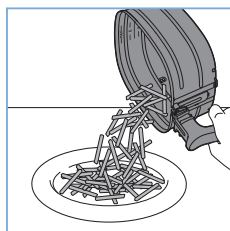

Lưu ý

- Dùng cặp kẹp để nhấc lấy thức ăn dạng miếng lớn hoặc dễ vỡ ra.
- Dầu thừa hoặc mỡ rán từ nguyên liệu được thu ở đáy nồi.
- Tùy thuộc vào loại nguyên liệu được nấu, bạn có thể cần thận đổ hết dầu thừa hoặc mỡ rán ra khỏi nồi sau mỗi mẻ chế biến hoặc trước khi lắc hoặc đặt lại giỏ vào nồi. Đặt giỏ trên một bề mặt chịu nhiệt. Đeo găng tay nhà bếp, nhấc nồi ra và đặt trên bề mặt chịu nhiệt. Đổ hết dầu mỡ thừa. Đặt nồi vào lại ngăn kéo và giỏ vào lại nồi.
- Khi mẻ nguyên liệu này đã được chế biến xong, thiết bị Airfryer sẵn sàng ngay lập tức cho việc chế biến mẻ tiếp theo.

Sử dụng nhiệt kế thực phẩm

Đặt nhiệt kế thực phẩm

Có thể sử dụng nhiệt kế thực phẩm cho bít tết, thịt sườn, ức gà, phi lê cá, v.v. Vệ sinh nhiệt kế thực phẩm trước và sau khi sử dụng bằng nước ấm và xà phòng.

1. Đưa nhiệt kế vào giữa phần dày nhất của thực phẩm.

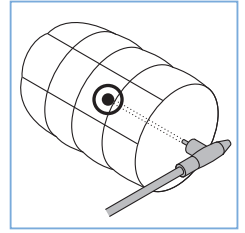

Lưu ý

- Đảm bảo đầu của nhiệt kế được đưa thẳng vào giữa phần dày nhất của thực phẩm, không nghiêng về phía dưới hoặc trên cùng.

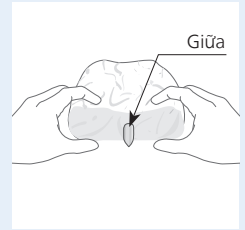

- Đảm bảo nhiệt kế ở gần nhưng không chạm vào xương và tránh xa bất kỳ mỡ hoặc sụn nào.
- Phần dày nhất của phi lê có thể không phải ở giữa. Điều quan trọng là phần cuối của nhiệt kế chạm vào phần dày nhất để đạt được kết quả mong muốn.
- Khi chiên cả con gà, hãy đảm bảo đầu dò không đi hết qua ức vào trong khoang.
- Không sử dụng nhiệt kế thực phẩm nếu thực phẩm của bạn dày dưới 2cm.

Mẹo

- Làm theo các bước dưới đây để dẫn đầu dò vào giữa thực phẩm.
 1. Nắm thân kim loại của nhiệt kế và đặt đầu nhiệt kế vào giữa thực phẩm.
 2. Giữ các ngón tay của bạn trên cùng một vị trí nắm và đưa đầu dò vào giữa phần dày nhất của thực phẩm.

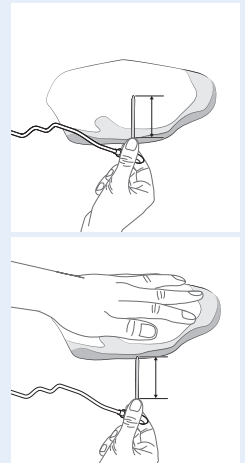









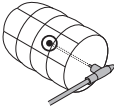
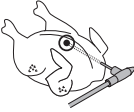

Lưu ý

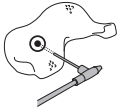
- Tùy thuộc vào loại thực phẩm, không phải lúc nào cũng cần cắm thân kim loại của nhiệt kế thực phẩm vào hết.

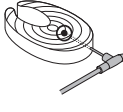
Thận trọng

- Đầu của nhiệt kế thực phẩm được làm nhọn.

Nên	Không nên
 	 
 	 
 	 



Đo độ dày của thực phẩm

Bạn có thể sử dụng nhiệt kế thực phẩm để đo độ dày của thực phẩm.

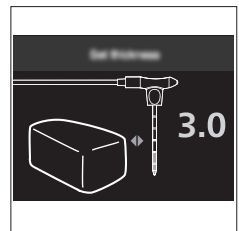
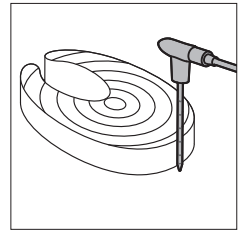
- Đặt nhiệt kế thực phẩm kế bên thực phẩm và kiểm tra xem vạch nào chạm tới mặt trên cùng của thực phẩm.
- Nếu bạn nấu bằng chương trình Tự động nấu trong Airfryer, hãy đặt giá trị từ 1 đến 6 về độ dày thực phẩm.



Chế độ nấu

Chế độ		Cách làm
Chương trình Tự động nấu		Chọn chương trình Tự động nấu từ danh sách. Làm theo các bước trên thiết bị. Chương trình Tự động nấu sẽ tự động tính toán tất cả các thông số nấu ăn dựa trên thông tin đầu vào của bạn, chẳng hạn như mức độ dày hoặc số lượng miếng, v.v. Sau đó, bắt đầu nấu.
Nấu thủ công		Đặt thời gian nấu, nhiệt độ và tốc độ không khí theo cách thủ công và bắt đầu nấu.
Nhiệt kế thực phẩm		Đặt nhiệt độ lõi, nhiệt độ nấu và tốc độ không khí theo cách thủ công và bắt đầu nấu.

Chương trình Tự động nấu

1. Vặn nút xoay cho đến khi chọn được "Chương trình Tự động nấu". Nhấn nút xoay để vào chế độ này.
2. Ấn nút xoay để xác nhận.
3. Vặn nút xoay để chọn chương trình Tự động nấu mà bạn cần. Nhấn nút xoay để xác nhận.
4. Chọn lượng thực phẩm bạn đã cho vào giỏ.

Lưu ý

- Tùy thuộc vào thực phẩm, bạn có thể được yêu cầu đặt mức độ dày, số lượng miếng, trọng lượng, độ dày và/hoặc mức độ chín.
- Sử dụng các vạch được chỉ báo trong giỏ làm mốc tham khảo để đặt mức độ dày chính xác.
- Trước khi bạn chọn mức độ dày, hãy đảm bảo rằng bạn luôn trải đều thực phẩm trong giỏ.
- Xoay/lắc thực phẩm nếu thiết bị chỉ báo. Lúc mở, để ngăn kéo càng ít hở càng tốt.
- Khi bạn chọn mức độ chín của chương trình Tự động nấu, bạn cần sử dụng nhiệt kế thực phẩm.
- Đối với một số chương trình Tự động nấu, bạn cần nhập trọng lượng của thực phẩm. Sử dụng cân để xác định trọng lượng hoặc bạn cũng có thể tìm thấy thông tin trọng lượng trên bao gói thực phẩm của bạn.

Làm khoai tây chiên tại nhà

Để làm món khoai tây chiên ngon tuyệt tại nhà bằng Airfryer:

- Chọn loại khoai tây thích hợp cho món khoai tây chiên, ví dụ như khoai tây tươi (ít) bột.
 - Tốt nhất là nên chiên khoai tây bằng không khí theo khẩu phần lên đến mức độ đầy 4 để thức ăn chiên vàng đều.
1. Gọt vỏ khoai tây và cắt thành que. Các miếng khoai tây chiên lớn hơn thường ít giòn hơn so với các miếng nhỏ.
 2. Ngâm các miếng khoai tây trong một tô nước trong ít nhất 30 phút.
 3. Vớt hết khoai tây ra khỏi tô và để ráo nước bằng khăn ăn hoặc giấy ăn.
 4. Cho nửa thìa canh dầu ăn vào tô, cho các miếng khoai tây vào tô và trộn đều cho đến khoai tây phủ ướt dầu.
 5. Dùng tay hoặc vá dài có lỗ để lấy các miếng khoai tây ra khỏi tô sao cho dầu thừa được giữ lại trong tô.

Lưu ý

- Không nghiêng tô để trút tất cả các miếng khoai tây trong giỏ cùng một lúc, để tránh dầu thừa chảy vào đáy nồi.
6. Cho các miếng khoai tây vào giỏ.
 7. Bắt đầu chương trình Tự động nấu khoai tây chiên và lắc khi được thông báo.

Làm sữa chua tại nhà

1. Trộn 1 3/4 lít sữa và 3 thìa canh sữa chua trong tô. Đảm bảo hàm lượng chất béo trong sữa và sữa chua là như nhau.
2. Đổ 150-200ml vào mỗi ly nhỏ và đậy nắp lại.
3. Đặt ly vào giỏ Airfryer và đóng ngăn kéo lại.
4. Bắt đầu "Auto-Cook Program" (Chương trình Tự động nấu) - "Yogurt" (Sữa chua) (Tùy chọn ngoài dự kiến >Dairy (Sữa) >Yogurt (Sữa chua)).
5. Quá trình lên men sẽ mất khoảng 8 giờ. Không mở Airfryer trong khi chiên.
6. Đặt ly vào tủ lạnh của bạn và thưởng thức sữa chua tự làm của bạn khi nguội.

Nấu thủ công

1. Vặn nút xoay cho đến khi chọn được "Nấu thủ công". Nhấn nút xoay để vào chế độ này.
2. Điều chỉnh thời gian bằng cách vặn nút xoay. Bạn có thể chọn thời gian từ 1 đến 180 phút. Xác nhận bằng cách nhấn nút xoay.

3. Điều chỉnh nhiệt độ bằng cách vặn nút xoay. Bạn có thể chọn nhiệt độ từ 40°C đến 200°C. Xác nhận bằng cách nhấn nút xoay.
4. Điều chỉnh tốc độ không khí bằng cách vặn nút xoay. Bạn có thể chọn giữa tốc độ không khí cao và tốc độ không khí thấp. Xác nhận bằng cách nhấn nút xoay.
 - Sau đó, bạn sẽ thấy bảng tổng quan về các thông số nấu đã chọn. Nếu bạn muốn thay đổi cài đặt nấu, hãy vặn nút xoay đến thông số bạn muốn thay đổi. Nhấn và xoay để thay đổi thông số. Sau khi xác nhận tất cả các thông số nấu, nhấn nút xoay để bắt đầu nấu. Bạn sẽ thấy bộ hẹn giờ đếm ngược.

Lưu ý

- Nếu bạn muốn nhận nhắc nhở lặc sau một nửa thời gian nấu, vui lòng đảm bảo tùy chọn nhắc nhở lặc đã được bật.
- Bạn có thể tạm dừng Airfryer của bạn bằng cách nhấn nút xoay trong khi nấu. Để điều chỉnh các thông số, vui lòng làm theo các bước ở trên. Để tiếp tục nấu, nhấn lại nút xoay.

Nhiệt kế thực phẩm

1. Vặn nút xoay cho đến khi chọn được "Nhiệt kế thực phẩm". Nhấn nút xoay để vào chế độ này.
2. Điều chỉnh nhiệt độ lõi mong muốn (được đo ở đầu nhiệt kế thực phẩm) bằng cách vặn nút xoay. Bạn có thể chọn nhiệt độ từ 30 đến 99°C. Xác nhận bằng cách nhấn nút xoay.
 - Bạn sẽ thấy các hình ảnh động về vị trí tốt nhất để đưa đầu nhiệt độ vào thực phẩm của bạn và cách dẫn hướng dây cáp từ khoang nấu ra bên ngoài để có thể đóng ngăn kéo.
3. Cắm dây cáp vào ổ cắm nhiệt kế thực phẩm.

Lưu ý

- Xác nhận bạn bỏ qua các hình ảnh động bằng cách nhấn nút xoay.
4. Vặn nút xoay để điều chỉnh nhiệt độ nấu. Bạn có thể chọn nhiệt độ từ 40°C đến 200°C. Xác nhận bằng cách nhấn nút xoay.
 5. Điều chỉnh tốc độ không khí bằng cách vặn nút xoay. Bạn có thể chọn giữa tốc độ không khí cao (🌀) và tốc độ không khí thấp (🌀). Xác nhận bằng cách nhấn nút xoay.
 6. Sau đó, bạn sẽ thấy bảng tổng quan về các thông số nấu đã chọn. Nếu bạn muốn thay đổi cài đặt nấu, hãy vặn nút xoay đến thông số bạn muốn thay đổi. Nhấn và xoay để thay đổi thông số. Nhấn nút xoay để bắt đầu nấu.

Lưu ý

- Bạn sẽ thấy nhiệt độ lõi thực tế của thực phẩm và nhiệt độ mục tiêu nằm cạnh nhau xen kẽ với bộ hẹn giờ đếm ngược.

Bảng dưới đây cung cấp cho bạn hướng dẫn về nhiệt độ lõi cần đặt.

Thực phẩm	Mức độ chín	Nhiệt độ lõi
Gia cầm nói chung	Chín	80-85°C
Ức gia cầm	Mọng nước	70-74°C
Thịt bò, thịt bê, thịt cừu, thịt nai	Tái	45-50°C
	Chín tới	55-60°C
	Chín kỹ	65-70°C
Thịt lợn nói chung	Chín	70-73°C
Thịt lợn thăn	Chín tới	58-63°C
Cá	Tái	50-55°C
	Chín	60-65°C
Khoai tây nguyên củ	Chín	92-95°C
Bánh mì	Chín	90-95°C

Lưu ý

- Nhiệt độ lõi được đề xuất không nhất thiết phải tương ứng với nhiệt độ bên trong tối thiểu an toàn của thực phẩm.
- Nhiệt độ bên trong của thực phẩm đã nấu chín sẽ tiếp tục tăng lên vài độ sau khi thực phẩm được lấy ra khỏi thiết bị.

Giữ ấm

1. Xoay nút xoay cho đến khi chọn được "Giữ ấm". Nhấn nút xoay để vào chế độ này.

Lưu ý

- Để thay đổi thời gian giữ ấm, hãy vặn nút xoay. Nhấn rồi vặn nút xoay để điều chỉnh thời gian giữ ấm. Bạn có thể đặt thời gian giữ ấm từ 1 đến 30 phút. Nhấn nút xoay để xác nhận cài đặt thời gian giữ ấm.

2. Nhấn nút xoay để bắt đầu giữ ấm.

Lưu ý

- Bạn có thể tạm dừng giữ ấm bằng cách nhấn nút xoay.

Chương trình của tôi

1. Xoay nút xoay cho đến khi chọn được "Chương trình của tôi". Nhấn nút xoay để vào chế độ này.
2. Vặn nút xoay đến chương trình mong muốn. Nếu bạn dừng lại ở một chương trình, các thông số nấu sẽ bật lên.
3. Nhấn nút xoay để vào chương trình đã chọn. Nhấn lại nút xoay để bắt đầu nấu.
 - Vặn và nhấn nút xoay để xóa chương trình hoặc đổi tên chương trình.

Lịch sử nấu ăn

1. Vặn nút xoay cho đến khi chọn được "Lịch sử nấu ăn". Nhấn nút xoay để vào chế độ này.
2. Vặn nút xoay đến mục mong muốn. Nếu bạn dừng lại ở một mục, các thông số nấu sẽ bật lên.
3. Nhấn nút xoay để vào mục đã chọn. Nhấn lại nút xoay để bắt đầu nấu.
 - Vặn và nhấn nút xoay để thêm mục vào "Chương trình của tôi".

Vệ sinh

Cảnh báo

- Để giỏ, nồi và mặt trong của thiết bị nguội xuống hoàn toàn trước khi bắt đầu vệ sinh.
- Nồi và giỏ của thiết bị có một lớp tráng chống dính. Không dùng dụng cụ nấu ăn bằng kim loại hoặc vật liệu làm sạch có tính mài mòn, vì như vậy có thể làm hỏng lớp tráng chống dính.





Mẹo

- Lấy nồi và giỏ ra để giúp cho Airfryer mau nguội hơn.
1. Đổ dầu mỡ thừa ra khỏi đáy nồi.
 2. Rửa nồi, giỏ trong máy rửa chén. Bạn cũng có thể vệ sinh nồi, giỏ bằng nước nóng, nước rửa chén và miếng bọt biển không mài mòn (xem "bảng vệ sinh").

Mẹo

- Nếu có cặn thức ăn dính lại trong nồi hoặc giỏ, bạn có thể ngâm chúng trong nước nóng và nước rửa chén trong 10-15 phút. Ngâm nước giúp làm mềm cặn thức ăn và giúp rửa sạch dễ dàng hơn. Phải chắc là bạn đang dùng nước rửa chén có thể hòa tan dầu mỡ. Nếu có các vết dầu mỡ trên nồi hoặc giỏ và bạn không thể làm sạch chúng bằng nước nóng và nước rửa chén, hãy dùng nước tẩy rửa dầu mỡ.
 - Nếu cần thiết, bạn có thể làm sạch mỡ còn sót lại dính vào tấm chắn vắng bằng miếng bọt biển hoặc bàn chải lông cứng.
3. Lau sạch mặt ngoài thiết bị bằng khăn ẩm. Đảm bảo không có hơi ẩm đọng lại trên bảng điều khiển. Lau khô bảng điều khiển bằng khăn sau khi làm sạch.
 4. Làm sạch tấm chắn vắng bằng miếng bọt biển hoặc bàn chải làm sạch để làm sạch mỡ còn sót lại.
 5. Làm sạch mặt bên trong của thiết bị bằng nước nóng và miếng xốp không gây ăn mòn.

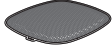
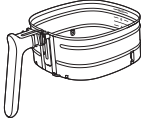
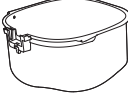
Bảng vệ sinh

			
	✓	✓	✗
	✓	✓	✗
	✓	✓	✗
	✓	✗	✓

Bảo quản

1. Rút phích cắm điện của thiết bị ra và để thiết bị nguội hẳn.
2. Đảm bảo tất cả các bộ phận đều sạch và khô ráo trước khi bảo quản.
3. Bỏ dây điện vào ngăn bảo quản dây điện.

Lưu ý

- Luôn giữ Airfryer theo chiều ngang khi bạn cầm máy. Đảm bảo là bạn cũng đã giữ chặt ngăn kéo ở mặt trước của thiết bị vì ngăn kéo có thể trượt ra ngoài nếu bạn vô tình nghiêng máy xuống. Việc này có thể làm hư hỏng ngăn kéo.
- Luôn đảm bảo rằng các bộ phận có thể tháo rời của Airfryer như tấm lưới đáy có thể tháo rời, v.v. đã được lắp chặt trước khi bạn di chuyển và/hoặc cất giữ máy.

Xử lý sự cố

Chương này tóm tắt các sự cố thường gặp phải với thiết bị này. Nếu bạn không thể xử lý vấn đề bằng các thông tin bên dưới, hãy truy cập www.philips.com/support để xem danh sách các câu hỏi thường gặp hoặc liên hệ với Trung Tâm Chăm Sóc Khách Hàng tại quốc gia bạn.

Sự cố	Nguyên nhân có thể	Giải pháp
Mặt ngoài của thiết bị nóng lên trong khi sử dụng.	Nhiệt độ bên trong tỏa ra làm nóng thành máy.	Đây là hiện tượng bình thường. Tất cả các tay cầm và núm điều chỉnh mà bạn cần cầm nắm trong khi nấu vẫn đủ mát khi chạm vào.
		Nồi, giỏ và mặt trong của thiết bị luôn nóng lên khi thiết bị được bật để đảm bảo thức ăn được nấu chín. Những bộ phận này sẽ luôn rất nóng khi chạm vào.
		Nếu để thiết bị ở trạng thái bật trong thời gian dài, một số khu vực của máy có thể sẽ quá nóng khi chạm vào. Những khu vực này được đánh dấu trên thiết bị bằng biểu tượng sau đây:  Việc sử dụng thiết bị là hoàn toàn an toàn miễn là bạn biết được đâu là khu vực nóng và tránh chạm vào chúng.

Sự cố	Nguyên nhân có thể	Giải pháp
Món khoai tây chiên của tôi không được chín vàng như mong đợi.	Bạn dùng không đúng loại khoai tây.	Để có được hiệu quả tốt nhất, hãy dùng loại khoai tây tươi ít bột. Nếu bạn cần bảo quản khoai tây, không nên để chúng trong môi trường lạnh, ví dụ như tủ lạnh. Chọn loại khoai tây mà trên bao bì đóng gói cho biết rằng khoai tây này thích hợp để chiên rán.
	Lượng nguyên liệu trong giỏ quá nhiều.	Vui lòng không đổ quá nhiều nguyên liệu vào giỏ.
	Một số loại nguyên liệu nhất định cần được lắc giữa chừng trong khoảng thời gian chế biến.	Giỏ càng đầy thì nên lắc thường xuyên hơn.
Không bật được Airfryer.	Thiết bị chưa cắm điện.	Kiểm tra xem phích cắm có được cắm đúng vào ổ cắm hay chưa.
	Có một vài thiết bị được nối đến cùng một ổ cắm điện.	Airfryer có lượng điện năng cao. Thử ổ cắm khác và kiểm tra cầu chì.
Tôi thấy một số vết bong tróc trên máy Airfryer.	Có thể xuất hiện một số vết bong tróc nhỏ bên trong nồi Airfryer do việc vô tình chạm vào hoặc làm xước lớp phủ (ví dụ: trong quá trình vệ sinh bằng dụng cụ làm sạch thô cứng và/hoặc trong khi bỏ giỏ vào).	Bạn có thể ngăn việc hư hỏng này bằng cách hạ thấp giỏ vào nồi đúng cách. Nếu bạn cho giỏ vào theo góc, mặt bên của giỏ có thể va vào thành nồi và gây ra các vết tróc nhỏ trên lớp phủ. Nếu điều này xảy ra, vui lòng lưu ý rằng nó sẽ không gây hại gì vì tất cả các chất liệu sử dụng đều an toàn với thực phẩm.
Khói trắng thoát ra từ thiết bị.	Bạn đang chế biến nguyên liệu có mỡ.	Bạn hãy cẩn thận đổ hết dầu mỡ thừa ra khỏi nồi và tiếp tục chế biến.
	Nồi vẫn chứa cặn dầu mỡ từ lần sử dụng trước.	Khói trắng do cặn dầu mỡ gây ra làm nóng nồi. Luôn rửa sạch nồi và giỏ thật kỹ sau mỗi lần sử dụng.

Sự cố	Nguyên nhân có thể	Giải pháp
	Lớp phủ vụn bánh mì hay lớp phủ bột không dính chặt vào thức ăn.	Các miếng nhỏ của lớp phủ vụn bánh mì có thể gây ra khói trắng. Lăn lớp phủ vụn bánh mì hoặc lớp phủ bột thật kỹ để đảm bảo lớp phủ bám chặt hơn.
	Nước sốt, nước dùng hoặc nước thịt ép làm bắn dầu mỡ.	Để thực phẩm ráo nước trước khi cho vào nồi.
Đèn LED Wi-Fi trên Airfryer không còn bật sáng.	Airfryer không còn được kết nối với mạng Wi-Fi nhà bạn. Bạn đã thay đổi mạng Wi-Fi nhà bạn.	Bắt đầu quá trình thiết lập WiFi và làm theo hướng dẫn trong Ứng dụng.
Ứng dụng hiển thị thông báo quá trình ghép nối không thành công.	Có một người dùng khác đã ghép nối với Airfryer bằng một thiết bị thông minh khác và thiết bị hiện đang nấu.	Chờ cho đến khi người dùng khác kết thúc quá trình nấu nướng, sau đó ghép nối lại thiết bị thông minh của bạn với Airfryer.

