

Register your product and get support at
www.philips.com/welcome

HD9020

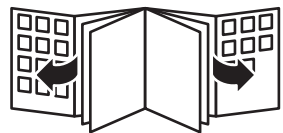

PHILIPS



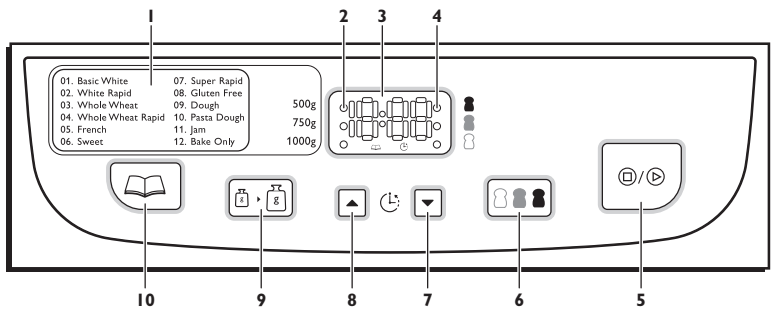
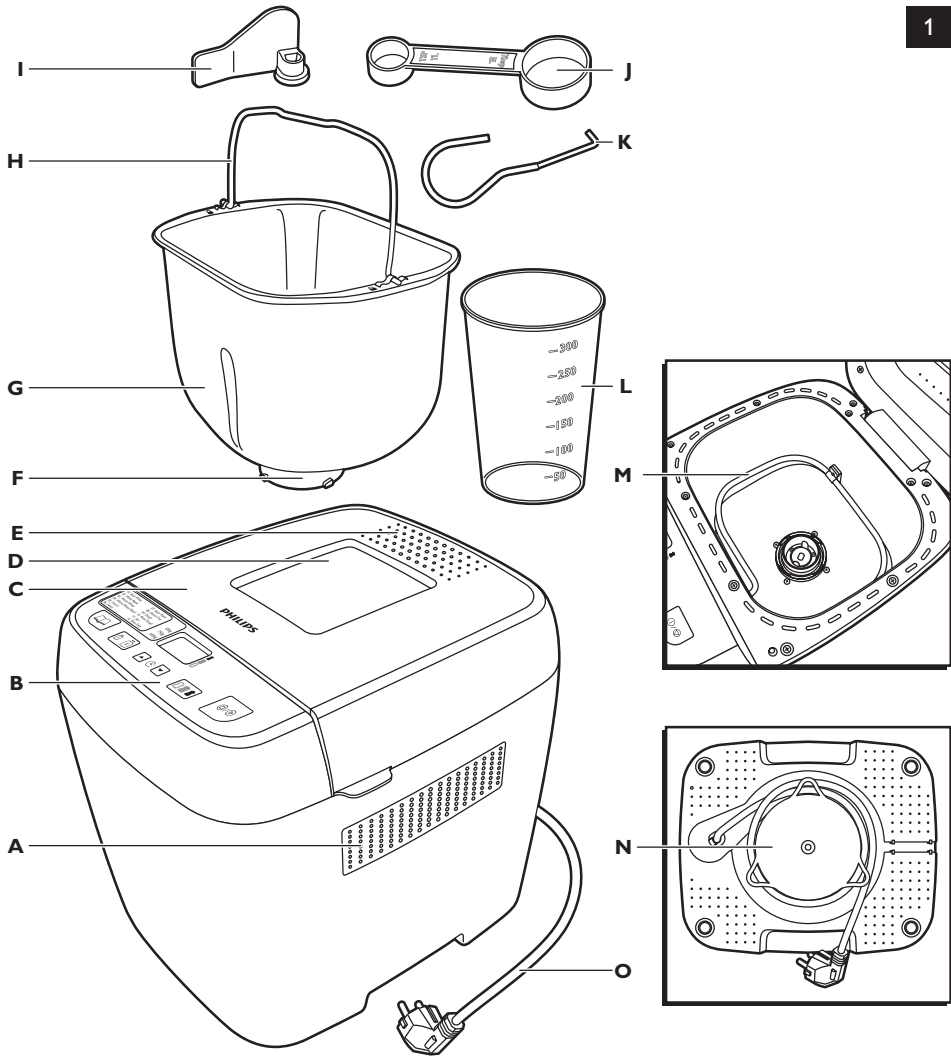

HD9020

ENGLISH	6
БЪЛГАРСКИ	15
ČEŠTINA	24
EESTI	33
HRVATSKI	41
MAGYAR	50
ҚАЗАҚША	59
LIETUVIŠKAI	68
LATVIEŠU	76
POLSKI	85
ROMÂNĂ	94
РУССКИЙ	103
SLOVENSKY	113
SLOVENŠČINA	122
SRPSKI	130
УКРАЇНСЬКА	139

Introduction

Congratulations on your purchase and welcome to Philips! To fully benefit from the support that Philips offers, register your product at www.philips.com/welcome.

General description (Fig. 1)

- A** Air vents
- B** Control panel
 - 1** Program list
 - 2** Weight indications
 - 3** Display
 - 4** Crust colour indications
 - 5** Start/stop/cancel button
 - 6** Crust colour selector
 - 7** Timer decrease button
 - 8** Timer increase button
 - 9** Weight selector
 - 10** Program selector
- C** Removable lid
- D** Viewing window
- E** Steam vents
- F** Shaft
- G** Bread pan with non-stick coating
- H** Bread pan handle
- I** Kneading blade with non-stick coating
- J** Measuring spoon
- K** Metal hook
- L** Measuring cup
- M** Heating element
- N** Cord storage facility
- O** Mains cord

Important

Read this user manual carefully before you use the appliance and save it for future reference.

Danger

- Never immerse the body of the breadmaker in water or any other liquid, nor rinse it under the tap.
- Do not cover the steam and air vents while the breadmaker is operating.

Warning

- Check if the voltage indicated on the appliance corresponds to the local mains voltage before you connect the appliance.
- Only connect the appliance to an earthed wall socket. Always make sure that the plug is inserted firmly into the wall socket.
- Do not use the appliance if the plug, the mains cord, the body of the appliance or the bread pan is damaged.
- This appliance is not intended for use by persons (including children) with reduced physical, sensory or mental capabilities, or lack of experience and knowledge, unless they have been given supervision or instruction concerning use of the appliance by a person responsible for their safety.
- Children should be supervised to ensure that they do not play with the appliance.

- Keep the mains cord out of the reach of children. Do not let the mains cord hang over the edge of the table or worktop on which the appliance stands.
- If the mains cord is damaged, you must have it replaced by Philips, a service centre authorised by Philips or similarly qualified persons in order to avoid a hazard.
- Make sure that the heating element, the shaft of the bread pan and the outside of the bread pan are clean and dry before you put the plug in the wall socket.
- Do not use the appliance for any other purpose than described in this manual.
- Do not plug in the appliance or operate the control panel with wet hands.
- Never connect this appliance to an external timer switch in order to avoid a hazardous situation.
- Do not come near the steam and air vents with your face or hands when the appliance is operating.
- Do not open the lid during the baking process, as this may cause the dough or bread to collapse.
- During the baking process, the appliance itself and the lid become extremely hot. Be careful not to burn yourself.
- Do not remove the bread pan from the appliance during use.
- Never use any utensils to mix the ingredients in the bread pan during a baking program.
- Only put ingredients in the bread pan. Do not put or spill any ingredients and/or additives in the inside of the appliance to avoid damage to the heating element.
- When you remove jam from the bread pan, lift the bread pan with both hands in oven mitts to pour out the hot jam.

Caution

- Never use any accessories or parts from other manufacturers or that Philips does not specifically recommend. If you use such accessories or parts, your guarantee becomes invalid.
- Do not touch the bread pan with sharp utensils to avoid damage.
- Do not expose the appliance to high temperatures, nor place it on a working or still hot stove or cooker.
- Always place the appliance on a stable, level and horizontal surface.
- Always put the bread pan in the appliance before you put the plug in the wall socket and switch on the appliance.
- Always unplug the appliance after use.
- Always let the appliance cool down before you clean or move it.
- Do not place the bread pan in a conventional oven to bake bread.
- This appliance is intended for household use only. If the appliance is used improperly or for professional or semi-professional purposes or if it is not used according to the instructions in the user manual, the guarantee becomes invalid and Philips refuses any liability for damage caused.
- The accessible surfaces may become hot when the appliance is operating. Always use oven mitts when you lift the bread pan by its handle or when you handle the hot bread pan, the kneading blade or the hot bread.
- Beware of the hot steam that comes out of the steam vents during baking or out of the breadmaker when you open the lid during or after the baking process.
- Do not lift and move the appliance while it is operating.
- Do not touch moving parts.
- Do not expose the appliance to direct sunlight.
- Do not insert metallic objects or alien substances into the steam vents.
- Do not use the bread pan if it is damaged.
- Always clean the appliance after use.
- Do not clean the appliance in the dishwasher.
- Do not use the appliance outdoors.

8 ENGLISH

- Leave a free space of at least 10cm above, behind and on both sides of the appliance to prevent damage due to radiated heat.
- To avoid damage to the appliance, do not place the bread pan or any other object on top of the appliance.

Electromagnetic fields (EMF)

This Philips appliance complies with all standards regarding electromagnetic fields (EMF). If handled properly and according to the instructions in this user manual, the appliance is safe to use based on scientific evidence available today.

Power failure backup

This appliance has a backup function that remembers the status before a power failure, provided the power supply resumes within 7 minutes. If the power failure occurs during a baking process, the countdown of the baking time continues where it left off when the power supply resumes. If the power failure lasts longer than 7 minutes and the failure occurs during a baking process, the breadmaker automatically resets to the preset setting when the power supply resumes. Open the breadmaker; remove its contents and start all over again. If you have set the timer and the preset baking process has not yet started when a power failure occurs, the breadmaker automatically resets to the preset setting when the power supply resumes. Open the breadmaker; remove its contents and start all over again.

Before first use

- 1** Remove all packaging material from the appliance. Be careful not to throw away the kneading blade.
- 2** Remove any labels from the body of the appliance.
- 3** To remove any dust that may have accumulated on the appliance, wipe the outside of the appliance, the bread pan and the kneading blade with a damp cloth.

Never use scouring pads, abrasive cleaning agents or aggressive liquids such as petrol or acetone to clean the appliance.

- 4** Dry all parts thoroughly before you start to use the appliance.

Control panel

Display

The display shows the following things:

- Program number (1-12)
- Program or time icon
- Selected weight and selected crust colour
- Baking time countdown in minutes
- 'Fin' when the program finished
- 'OFF' when the program has been cancelled or reset
- 'Err' when there is an error
- 'Add' when extra solid ingredients (e.g. fruits or nuts) can be added
- Keep-warm animation when the baking process is finished

Timer buttons

You can use the timer increase and decrease buttons when you want the bread to be ready at a later time. The maximum delay time that can be set is 13 hours.

For example, set the timer to 13 hours at 19:00 hours to have the bread ready at 08:00 hours the next morning.

Start/stop/cancel button

- Press this button to start a program or to start timer countdown

- Press this button for 2 seconds until you hear 1 long beep and the message 'OFF' appears on the display. This cancels the current program and the appliance goes back to the default setting (i.e. program 1 - Basic White, 750g, medium crust colour). This does not switch off the appliance.

Programs

With the program selector, you can select one of 12 different programs. The number of the selected program and the optimal processing time for this program is shown on the display.

Crust colour

With the crust colour selector, you can select one of three crust colours: light, medium or dark. The selected crust colour is shown on the display.

Loaf weight

With the weight selector, you can select one of three weights: 500g, 750g or 1000g. The loaf weight is shown on the display.

Using the appliance

Preparing the appliance and ingredients

- 1 Put the appliance on a stable, horizontal and level surface.
- 2 Turn the bread pan anticlockwise and lift it out of the appliance. (Fig. 2)

Note: Always remove the bread pan before you put ingredients in it, to avoid spilling ingredients into the appliance.

- 3 Make sure the hole in the kneading blade and the shaft inside the bread pan are entirely clean.

Note: If these parts are not clean, you may not be able to assemble the kneading blade properly.

- 4 Align the flat side of the hole in the kneading blade with the flat side of the shaft in the bread pan. Then push the kneading blade firmly onto the shaft (Fig. 3).

Note: Make sure you push the kneading blade properly into place, otherwise it may come off during use, which affects the mixing or kneading process.

Note: When the kneading blade is assembled properly onto the shaft, it has some horizontal play on the shaft. This is normal.

- 5 Measure the ingredients for the recipe you want to prepare (see chapter 'Standard bread recipes' in the Additional Baking Information booklet).

Note: Always measure ingredients accurately. See section 'Measuring ingredients' in chapter 'Ingredients' in the Additional Baking Information booklet.

- 6 Put ingredients in the bread pan in the order they are listed in the recipe.

- Always add yeast last. Make a hollow in the centre of the flour and sprinkle the yeast in it.

Do not mix the yeast with any of the wet ingredients, otherwise the bread may not rise properly, especially when you use the timer.

- If an ingredient has to be added during the baking process, the appliance gives a short and long beep three times after 30 minutes and the message 'ADD' appears on the display. If you do not add an ingredient, the appliance simply continues with the baking process.

- 7 Put the bread pan in the appliance. Turn the bread pan clockwise until it locks into position (Fig. 4).

If the bread pan is not assembled properly, the kneading blade does not work.

- 8 Fold down the handle of the bread pan and close the lid of the appliance.

10 ENGLISH

- 9 Put the mains plug in the wall socket.
- ▶ The appliance beeps and '1' appears on the display, which refers to the 'Basic White' program.

Selecting settings

- 1 Press the program selector until the display shows the number of the program that is appropriate for the recipe you want to prepare (Fig. 5).
 - ▶ Each time you press the program selector, the number on the display increases by 1.
 - ▶ After 2 seconds, the display alternately shows the selected program number and the processing time.

Note: The appliance beeps when you accidentally press the wrong button, for instance when you press the weight button during the Dough program.

- 2 Press the weight selector one or more times to select the appropriate loaf weight (Fig. 6).

Make sure the selected weight is appropriate for the amount of ingredients of the selected recipe, to avoid the bread from becoming too big or burning. See chapter 'Ingredients' in the Additional Baking Information booklet.

For instance, when you select a weight of 750g, the preset weight for white bread, use 455g or 3¼ cups of white flour.

For programs 1 to 8, the preset weight is 750g.

- ▶ The dot on the left side of the display indicates the selected weight. The display also shows the number of the selected program (Fig. 7).

- 3 If desired, press the crust colour selector one or more times to select the appropriate crust colour (Fig. 8).

For programs 1 to 8, the preset crust colour is medium.

- ▶ The dot on the right side of the display indicates the selected crust colour. The display also shows the number of the selected program (Fig. 9).
- ▶ The baking time for the selected program, weight and crust colour appears on the display. The baking time is shown in hours and minutes (Fig. 10).

- 4 Press the start/stop/cancel button to start the bread making process. (Fig. 11)

During the baking process, the appliance itself and the lid become extremely hot. Be careful not to burn yourself.

Note: You can watch the mixing, kneading and baking process through the viewing window. Occasionally, some moisture may develop on the inside of the window. You can lift the lid to look inside during the mixing and kneading stages, but DO NOT OPEN THE LID DURING THE BAKING PROCESS (approximately the last hour of the entire processing time), as this may cause the bread to collapse.

- ▶ The display counts down the processing time in steps of 1 minute until the bread is ready.
- ▶ Each five seconds, the display shows the selected program number instead of the processing time.
- ▶ When the baking process is finished, the appliance beeps. Alternately, the message 'Fin' is shown on the display for 1 second and the keep-warm animation is shown for 5 seconds as long as you do not press any button. (Fig. 12)

Note: The keep-warm mode does not work in the Dough program. If you leave finished dough in the appliance too long, it may over-rise and produce poor baking results. For the best results, remove the dough at the end of the program and follow the instructions in the recipe for shaping, resting and baking.

Note: If you do not remove the bread during or immediately after the keep-warm mode is finished, the crust gets moist and loses its crispiness. The keep-warm mode DOES NOT overbake the bread or make it darker.

Using the timer

You can use the timer if you want the bread to be ready at a later time. The maximum delay time that can be set is 13 hours.

For example, set the timer to 13 hours at 19:00 hours to have the bread ready at 08:00 hours the next morning.

Note: Do not use the timer function with recipes that require fresh ingredients that may go bad, for instance eggs, fresh milk, sour cream or cheese.

To use the timer:

- 1** Put all ingredients in the bread pan.
- 2** Select the appropriate program, loaf weight and crust colour for your recipe.
 - ▶ The total processing time for the selected settings is shown on the display.
- 3** Calculate the time difference (in hours) between the present time and the time you want the bread to be ready.

For instance, if the current time is 19.00 hours and you want the bread to be ready the next morning at 08.00 hours, the time difference is 13 hours.

- 4** Press the timer increase or decrease button until the display shows the correct time difference (Fig. 13).
 - ▶ Every time you press the timer increase or decrease button, the time increases or decreases by 10 minutes. If you keep the buttons pressed, the time increases or decreases more quickly.

Note: If the time on the display reaches 13 hours and you still keep the timer increase button pressed, the display goes back to the baking time of the set program.

Note: If you pass the time you want to set, press the opposite button to increase or decrease the time.

- 5** Press the start/stop/cancel button.
 - ▶ The timer counts down the set time in minutes.
 - ▶ The bread is ready when the timer has counted down to 00:00 and the appliance beeps.

After the baking process

The inside of the breadmaker, the bread pan, the kneading blade and the bread are very hot. Always use oven mitts when you remove the bread pan at the end of the baking cycle or at any time during the keep-warm mode.

- 1** To stop the keep-warm mode, press the start/stop/cancel button for 2 seconds. The display shows "OFF", cancels the current program and goes back to the default setting.
- 2** To switch off the appliance, remove the mains plug from the wall socket.
- 3** Using pot holders or oven mitts, open the lid and turn the bread pan anticlockwise. Then grab the bread pan by its handle and lift it out of the appliance.
- 4** For easy bread removal, let the bread sit upright in the bread pan for 5 minutes. Then turn the pan upside down, hold the handle and shake the bread out onto a wire cooling rack to release heat and moisture from the bread faster.

If necessary, slide a flat rubber or plastic spatula along the sides of the pan to loosen the loaf.

Do not use metal utensils to remove the bread, as these may damage the non-stick coating of the bread pan.

Be careful, the bread pan and the bread are hot.

- 5** If the kneading blade is in the bottom of the bread, use the metal hook supplied with the appliance to remove the kneading blade.

12 ENGLISH

Always make sure that the kneading blade does not stay inside the bread, otherwise you may damage the kneading blade when you slice the bread.

Do not use other metal utensils to remove the kneading blade, as these may damage the non-stick coating of the kneading blade.

Be careful, the kneading blade and the bread are hot.

- 6** Immediately remove the kneading blade from the bread pan to prevent it from getting stuck.

Note: If the blade is stuck, fill the bread pan with water to a level above the kneading blade and let the bread pan soak for 30 minutes. Then remove the kneading blade from the shaft.

- 7** Let the bread cool down on the wire cooling rack for 30-60 minutes before you slice it with a bread knife or electric knife.
- 8** Let the appliance cool down before you clean it or before you bake another loaf of bread.

Storing bread

- Bread should be eaten while fresh, as it does not contain any preservatives. It can only be stored for 1 or 2 days.
- Store the bread at room temperature in a tightly sealed plastic bag or an airtight container.
- Sliced bread loses its freshness and dries out more quickly than unsliced bread.
- Store French-style bread in a paper bag or exposed to the air to retain the crisp crust. This type of bread is best eaten on the same day on which it was baked.

Freezing/defrosting bread

- Bread can be frozen in an airtight container for 4-6 weeks.
- You can slice the bread before freezing, to be able to use only a few slices at a time.
- If you defrost the entire loaf, let it defrost in the same container, to allow the moisture to be reabsorbed by the bread.
- Let bread defrost at room temperature or at a low setting in the microwave.

Cleaning and maintenance

For maximum safety, keep the appliance clean and free of grease and food residues.

Never immerse the appliance in water or any other liquid, nor rinse it under the tap.

Never use scouring pads, abrasive cleaning agents or aggressive liquids such as petrol or acetone to clean the appliance.

- 1** Unplug the appliance and let it cool down before you clean it.
- 2** After baking, immediately remove the kneading blade from the bread pan to prevent it from getting stuck.

Note: If the blade is stuck, fill the bread pan with water to a level above the kneading blade and let the bread pan soak for 30 minutes. Then remove the kneading blade from the shaft.

- 3** Clean the kneading blade in hot water with some washing-up liquid. Clean the hole in the kneading blade with a wooden toothpick or a nylon cleaning brush.
- 4** Clean the bread pan with a soft cloth moistened with hot water with some washing-up liquid.

Do not immerse the bread pan in water and do not clean it in the dishwasher.

- 5** Clean the shaft inside the bread pan with a soft cloth.
- 6** Rinse the inside of the bread pan with fresh water.

7 To remove the lid for easy cleaning, open the lid until it is at a 90° angle to the appliance and then lift it out of the hinge on the appliance. (Fig. 14)

8 Wipe the lid with a moist cloth.

Do not clean the lid in the dishwasher.

9 Wipe the inside and outside of the appliance with a moist cloth.

Do not use chemical oven cleaners.

10 Dry all parts thoroughly with a soft dry cloth before you reassemble the appliance.

11 To reassemble the lid, insert the lid into the hinge and then close it. (Fig. 15)

Storage

1 Wind the mains cord round the cord storage hooks in the bottom of the appliance (Fig. 16).

2 Store the appliance in a safe, dry place.

Environment

- Do not throw away the appliance with the normal household waste at the end of its life, but hand it in at an official collection point for recycling. By doing this, you help to preserve the environment (Fig. 17).

Guarantee and service

If you need service or information or if you have a problem, please visit the Philips website at www.philips.com or contact the Philips Consumer Care Centre in your country (you find its phone number in the worldwide guarantee leaflet). If there is no Consumer Care Centre in your country, go to your local Philips dealer.

Troubleshooting

This chapter summarises the most common problems you could encounter with the appliance. If you are unable to solve the problem with the information below, contact the Consumer Care Centre in your country.

Problem	Possible cause	Solution
The buttons do not work.	The plug is not in the wall socket.	Put the plug in the wall socket. If the problem persists, contact the Consumer Care Centre in your country.
The appliance produces noise during operation.	The motor produces noise during the kneading process. This is normal.	No action required.
The appliance rattles during operation.	The bread pan is not installed properly.	To install the bread pan properly, turn it clockwise until it locks into position.
Some smoke comes out of the steam vents and the appliance produces a burning smell.	Ingredients or bread crumbs have collected on the heating element or inside the appliance.	Always clean the appliance after use. Unplug the appliance and let it cool down before you clean it.

14 ENGLISH

Problem	Possible cause	Solution
The appliance does not start operating when I press the start/stop/cancel button and 'ERR' appears on the display.	The appliance is overheated.	Let the appliance cool down for approx. 1 hour.

Увод

Поздравления за вашата покупка и добре дошли във Philips! За да се възползвате изцяло от предлаганата от Philips поддръжка, регистрирайте продукта си на www.philips.com/welcome.

Общо описание (фиг. 1)

- A** Вентилационни отвори
- B** Пулт за управление
 - 1** Списък на програмите
 - 2** Индикатори за грамаж
 - 3** Дисплей
 - 4** Индикатори за цвят на коричката
 - 5** Бутон за пуск/стоп/отмяна
 - 6** Превключвател за цвят на коричката
 - 7** Бутон за намаляване на таймера
 - 8** Бутон за увеличаване на таймера
 - 9** Превключвател за грамаж
 - 10** Превключвател за програма
- C** Подвижен капак
- D** Прозорче за наблюдение
- E** Парни отвори
- F** Ос
- G** Кофа за хляб с незалепащо покритие
- H** Дръжка на кофата за хляб
- I** Острие за месене с незалепащо покритие
- J** Мерителна лъжица
- K** Метална кука
- L** Мерителна чашка
- M** Нагревателен елемент
- N** Приспособление за прибиране на кабела
- O** Захранващ кабел

Важно

Преди да използвате уреда, прочетете внимателно това ръководство за експлоатация и го запазете за справка в бъдеще.

Опасност

- Не потапяйте корпуса на уреда за приготвяне на хляб във вода или друга течност и не го мийте с течаща вода.
- Не покривайте парните и вентилационните отвори, когато уредът работи.

Предупреждение

- Преди да свържете уреда към мрежата, проверете дали посоченото върху уреда напрежение отговаря на напрежението на местната електрическа мрежа.
- Включвайте уреда само в заземен контакт. Винаги проверявайте дали щепселът е включен както трябва в контакта.
- Не използвайте уреда, ако щепселът, захранващият кабел, корпусът на уреда или кофата за хляб са повредени.
- Този уред не е предназначен за ползване от хора с намалени физически усещания или умствени недостатъци или без опит и познания, включително деца, ако са оставени без наблюдение и не са инструктирани от страна на отговарящо за тяхната безопасност лице относно начина на използване на уреда.
- Наглеждайте децата, за да не си играят с уреда.

16 БЪЛГАРСКИ

- Пазете захранващия кабел от достъп на деца. Не го оставяйте да виси през ръба на масата или работния плот, на който е сложен уредът.
- Ако захранващият кабел се повреди, той трябва винаги да се подменя от Philips, упълномощен сервиз на Philips или подобни квалифицирани лица, за да се избегне опасност.
- Проверете дали нагревателният елемент, оста и външната страна на кофата за хляб са чисти и сухи, преди да включите щепсела в контакта.
- Не използвайте уреда за цели, различни от указаното в това ръководство.
- Не включвайте щепсела на уреда и не работете с пулта за управление с мокри ръце.
- За да се избегне евентуална опасност, този уред не бива никога да се свързва към външен таймерен ключ.
- Не приближавайте до вентилационните и парните отвори лицето или ръцете си, когато уредът работи.
- Не отваряйте капака по време на печене, тъй като това може да доведе до спадане на тестото или хляба.
- По време на печене уредът и капакът се нагряват силно. Внимавайте да не се опарите.
- Не изваждайте кофата за хляб от уреда по време на работа.
- Не разбърквайте продуктите в кофата за хляб с прибори по време на програма за печене.
- Поставете продуктите само в кофата за хляб. Не поставяйте и не разсипвайте продукти и/или добавки във вътрешността на уреда, за да не се повреди нагревателният елемент.
- Когато вадите конфитюр от кофата за хляб, вдигнете я с две ръце, като си сложите кухненски ръкавици, за да излезете горещия конфитюр.

Внимание

- Никога не използвайте аксесоари или части от други производители или такива, които не са специално препоръчвани от Philips. При използване на такива аксесоари или части вашата гаранция става невалидна.
- Не докосвайте кофата за хляб с остри прибори, за да не се повреди.
- Не излагайте уреда на високи температури и не го поставяйте върху работеща или все още гореща готварска печка.
- Поставяйте уреда върху стабилна, равна и хоризонтална повърхност.
- Винаги слагайте кофата за хляб в уреда, преди да поставите щепсела в контакта и да включите уреда.
- Винаги изключвайте уреда от захранващата мрежа след употреба.
- Оставете уреда да изстине, преди да го почистите или преместите.
- Не слагайте кофата за хляб в обикновена фурна, за да изпечете хляб.
- Този уред е предназначен само за битови цели. Ако уредът се използва неправилно или за професионални или полупрофесионални цели или ако се използва по начин, който не е в съответствие с указанията в това ръководство за експлоатация, гаранцията става невалидна и Philips отказва отговорност за каквито и да е причинени щети.
- Външната повърхност може да се загрее, когато уредът работи. Използвайте кухненски ръкавици, когато повдигате кофата за хляб за дръжката или хващате горещата кофа за хляб, острието за месене или горещия хляб.
- Пазете се от горещата пара, която излиза от парните отвори по време на печене или от уреда за приготвяне на хляб, когато отворите капака по време на печене или след края му.
- Не вдигайте и не местете уреда по време на работа.
- Не докосвайте движещите се части.
- не излагайте уреда на пряка слънчева светлина.
- Не поставяйте метални предмети или несвойствени вещества в парните отвори.
- Не използвайте кофата за хляб, ако е повредена.
- Винаги почиствайте уреда след употреба.

- Не мийте уреда в съдомиялна машина.
- Не използвайте уреда на открито.
- Осигурете поне 10 см свободно пространство над и зад уреда и от двете му страни, за да не се повреди поради излъчваната топлина.
- За да не се повреди уредът, не поставяйте върху него кофата за хляб или друг предмет.

Електромагнитни излъчвания (ЕМФ)

Този уред Philips е в съответствие с всички стандарти по отношение на електромагнитните излъчвания (ЕМФ). Ако се употребява правилно и съобразно напътствията в Ръководството, уредът е безопасен за използване според наличните досега научни факти.

Обезпечаване при спиране на тока

Уредът има функция за съхраняване, която запомня състоянието преди спиране на тока, ако захранването бъде възстановено в рамките на 7 минути. Ако токът спре по време на печене, при възстановяване на захранването обратното борене на времето за печене продължава оттам, докъдето е стигнало. Ако токът спре за повече от 7 минути по време на печене, при възстановяване на захранването уредът за приготвяне на хляб се връща автоматично към предварително зададената настройка. Отворете уреда, извадете съдържанието и започнете отначало. Ако сте настроили таймера и предварително зададеният процес на печене все още не е започнал, когато токът спре, при възстановяване на захранването уредът се връща автоматично към предварително зададената настройка. Отворете го, извадете съдържанието и започнете отначало.

Преди първата употреба

- 1** Свалете всички опаковъчни материали от уреда. Внимавайте да не изхвърлите острието за месене.
- 2** Махнете всички етикети от корпуса на уреда.
- 3** За да почистите прахта, която може да се е събрала по уреда, избършете външната му страна, кофата за хляб и острието за месене с влажна кърпа.

Никога не използвайте за почистване на уреда фибро гъби, абразивни почистващи препарати или агресивни течности, като бензин или ацетон.

- 4** Изсушете щателно всички части, преди да започнете да използвате уреда.

Пулт за управление

Дисплей

На дисплея се показват следните елементи:

- Номер на програмата (1-12)
- Икона за програма или време
- Избраните грамаж и цвят на коричката
- Обратен брояч на времето за печене в минути
- "Fin", когато програмата е приключила
- "OFF", когато програмата е отменена или върната в начално положение
- "Err", когато има грешка
- "Add", когато могат да се добавят много твърди продукти (като плодове или ядки)
- Анимация, показваща поддържане на топлината, когато печенето е приключило

Бутони на таймера

Можете да използвате бутоните за увеличаване и намаляване на таймера, когато искате хлябът да бъде приготвен по друго време. Максималната отсрочка, която може да бъде зададена, е 13 часа.

18 БЪЛГАРСКИ

Например, нагласете таймера на 13 часа в 19:00 ч., за да бъде хлябът готов в 8:00 ч. на следващата сутрин.

Бутон за пуск/стоп/отмяна

- Натиснете този бутон, за да стартирате програма или обратното броене на таймера
- Натиснете този бутон за 2 секунди, докато чуете еднократен дълъг звуков сигнал и на дисплея се появи съобщението "OFF". Така текущата програма се отменя и уредът се връща към настройката по подразбиране (тоест, програма 1 - Основен бял, 750 г, умерен цвят на коричката), без да се изключва.

Програми

С превключвателя за програма можете да изберете 12 различни програми. Номерът на избраната програма и оптималното ѝ време за обработка се извеждат на дисплея.

Цвят на коричката

С превключвателя за цвят на коричката можете да изберете един от три цвята: светъл, умерен или тъмен. Избраният цвят се извежда на дисплея.

Грамаж на хляба

С превключвателя за грамаж можете да изберете един от три грамажа: 500 г, 750 г или 1000 г. Грамажът на хляба се извежда на дисплея.

Използване на уреда

Подготовка на уреда и продуктите

- 1** Поставете уреда върху стабилна, хоризонтална и равна повърхност.
- 2** Завъртете кофата за хляб обратно на часовниковата стрелка и я извадете от уреда. (фиг. 2)

Забележка: Винаги изваждайте кофата за хляб, преди да сложите продукти в нея, за да не ги разсипете в уреда.

- 3** Проверете дали отворът в острието за месене и оста в кофата за хляб са напълно чисти.

Забележка: Ако тези части не са чисти, възможно е да не сте в състояние да монтирате правилно острието за месене.

- 4** Подравнете плоската страна на отвора в острието за месене с плоската страна на оста в кофата за хляб. След това закрепете здраво с избутване острието за месене на оста (фиг. 3).

Забележка: Проверете дали сте закрепили добре острието за месене на мястото му. В противен случай то може да се откачи по време на работа, което се отразява на смесването или месенето.

Забележка: Когато острието за месене е поставено правилно на оста, то играе леко в хоризонтална посока. Това е нормално.

- 5** Измерете продуктите за рецептата, която желаете да пригответе (вижте главата "Стандартни рецепти за хляб" в книжката "Допълнителна информация за печенето").

Забележка: Измервайте прецизно продуктите. Вижте раздела "Измерване на продуктите" в главата "Продукти" в книжката "Допълнителна информация за печенето".

- 6** Поставете продуктите в кофата за хляб по реда на изброяването им в рецептата.

- Винаги добавяйте маята последна. Направете кухня в центъра на брашното и поръсете маята в нея.

Не смесвайте маята с мокри продукти, в противен случай е възможно хлябът да не втаса правилно, особено когато използвате таймера.

- Ако даден продукт трябва да се добави по време на печене, уредът издава трикратно кратък и дълъг сигнал след 30 минути и на дисплея се извежда съобщението "ADD". Ако не добавите продукта, уредът просто продължава печенето.

7 Поставете кофата за хляб в уреда. Завъртете я по часовниковата стрелка, докато се застопори на място (фиг. 4).

Ако кофата за хляб не е монтирана правилно, острието за месене няма да работи.

8 Приберете надолу дръжката на кофата за хляб и затворете капака на уреда.

9 Включете щепсела на захранващия кабел в контакта.

- Уредът издава звуков сигнал и на дисплея се извежда "1", което обозначава програмата "Основен бял".

Избор на настройки

- 1** Натиснете превключвателя за програма, докато на дисплея се изведе номерът на програмата, съответстващ на рецептата, която искате да пригответе (фиг. 5).
- При всяко натискане на селектора на програмите числото на дисплея се увеличава с 1.
 - След 2 секунди на дисплея започва да се показва последователно номера на избраната програма и времето за обработка.

Забележка: Устройството издава звуков сигнал, когато по невнимание натиснете погрешен бутон, например ако натиснете бутона за грамаж по време на програма за тесто.

- 2** Натиснете превключвателя за грамаж един или повече пъти, за да изберете подходящия грамаж на хляба (фиг. 6).

Проверете дали избраният грамаж е подходящ за количеството на продуктите в избраната рецепта, за да не стане хлябът твърде голям и да не изгори. Вижте главата "Продукти" в книжката "Допълнителна информация за печенето".

Например, когато изберете грамаж от 750 г, предварително зададеният грамаж за бял хляб, използвайте 455 г или $3\frac{1}{4}$ чаши бяло брашно.

За програми от 1 до 8 предварително зададеният грамаж е 750 г.

- Точката от лявата страна на дисплея показва избрания грамаж. На дисплея се показва и номерът на избраната програма (фиг. 7).

3 Ако желаете, натиснете превключвателя за цвят на коричката един или повече пъти, за да изберете подходящия цвят на коричката (фиг. 8).

За програми от 1 до 8 предварително зададеният цвят на коричката е умерен.

- Точката от дясната страна на дисплея показва избрания цвят на коричката. На дисплея се извежда и номерът на избраната програма (фиг. 9).
- Времето за печене, съответстващо на избраните програма, грамаж и цвят на коричката, се извежда на дисплея в часове и минути (фиг. 10).

4 Натиснете бутона за пуск/стоп/отмяна, за да започне приготвянето на хляб. (фиг. 11)

По време на печене уредът и капакът се нагряват силно. Внимавайте да не се опарите.

Забележка: Можете да наблюдавате смесването, месенето и печенето през прозорчето за наблюдение. Понякога от вътрешната страна на прозорчето е възможно да се събере известно количество влага. Можете да вдигнете капака, за да погледнете вътре по време на етапите на смесване и месене, но НЕ ОТВАРЯЙТЕ КАПАКА ПО ВРЕМЕ НА ПЕЧЕНЕ (приблизително последния час от цялото време на обработка), тъй като това може да доведе до спадане на хляба.

20 БЪЛГАРСКИ

- ▶ Обратното броене на времето за обработка се извежда на дисплея на стъпки от 1 минута, докато хлябът стане готов.
- ▶ На всеки пет секунди на дисплея се извежда номерът на избраната програма вместо времето за обработка.
- ▶ Когато печенето приключи, уредът издава звуков сигнал. На дисплея се редуват съобщението “Fin” за 1 секунда и анимацията, показваща поддържане на топлината, за 5 секунди, докато не натиснете някой бутон. (фиг. 12)

Забележка: Режимът за поддържане на топлината не работи при програмата за тесто. Ако оставите готовото тесто твърде дълго време в уреда, то може да втаса твърде много и резултатът от печенето да е лош. За постигане на оптимален резултат извадете тестото след приключване на програмата и следвайте указанията в рецептата за оформяне, оставяне да престои и печене.

Забележка: Ако не извадите хляба по време на режима за поддържане на топлината или веднага след края му, коричката ще се овлажни и няма да е хрупкава. Режимът за поддържане на топлината НЯМА да препече хляба или да го направи по-тъмен.

Използване на таймера

Можете да използвате таймера, ако искате хлябът да бъде приготвен по друго време. Максималната отсрочка, която може да бъде зададена, е 13 часа. Например, нагласете таймера на 13 часа в 19:00 ч., за да бъде хлябът готов в 8:00 ч. на следващата сутрин.

Забележка: Не използвайте таймера с рецепти, изискващи пресни продукти, които могат да се развалят, например яйца, прясно мляко, изкиснато кисело мляко или сирене.

За да използвате таймера:

- 1** Поставете всички продукти в кофата за хляб.
- 2** Изберете подходящите за вашата рецепта програма, тегло на хляба и цвят на коричката.
 - ▶ На дисплея се извежда общото време на обработка за избраните настройки.
- 3** Изчислете разликата в часове между настоящия момент и времето, когато искате хлябът да бъде готов.
Например, ако в момента е 19:00 ч. и искате хлябът да бъде готов в 8:00 ч. на следващата сутрин, времевата разлика е 13 часа.
- 4** Натиснете бутона за увеличаване или намаляване на таймера, докато на дисплея се изведе правилната времева разлика (фиг. 13).
 - ▶ При всяко натискане на бутона за увеличаване или намаляване на таймера времето се увеличава или намалява с 10 минути. Ако задържите бутоните натиснати, времето се увеличава или намалява по-бързо.

Забележка: Ако показаното на дисплея време достигне 13 часа и все още гържите натиснат бутона за увеличаване на таймера, дисплеят се връща към времето за печене на зададената програма.

Забележка: Ако подминете времето, което желаете да зададете, натиснете противоположния бутон, за да го увеличите или намалите.

- 5** Натиснете бутона за пуск/стоп/отмяна.
 - ▶ Таймерът започва обратно броене на зададеното време в минути.
 - ▶ Хлябът е готов, когато таймерът достигне 00:00 и уредът издаде звуков сигнал.

След печенето

Вътрешните части на уреда за приготвяне на хляб, кофата за хляб, острието за месене и хлябът са много горещи. Винаги си слагайте кухненски ръкавици, когато вадите кофата за хляб в края на цикъла на печене или по време на режима за поддържане на топлината.

- 1** За да прекратите режима за поддържане на топлината, натиснете бутона за пуск/стоп/отмяна за 2 секунди. На дисплея се извежда "OFF", текущата програма се отменя и се връща настройката по подразбиране.
- 2** За да изключите уреда, извадете щепсела на захранващия кабел от контакта.
- 3** Като използвате подложки за съдове или кухненски ръкавици, отворете капака и завъртете кофата за хляб обратно на часовниковата стрелка. След това я хванете за дръжката и я извадете от уреда.
- 4** За да извадите лесно хляба, оставете го в кофата за 5 минути. След това обърнете кофата, хванете дръжката и изтръскайте хляба върху телена решетка, за да изстине и топлината и влагата да се отделят от него по-бързо.

Ако е необходимо, плъзнете плоска гумена или пластмасова лопатка по стените на кофата, за да освободите хляба.

Не използвайте метални прибори за изваждане на хляба, тъй като могат да повредят незалепащото покритие на кофата за хляб.

Внимавайте, кофата за хляб и хлябът са горещи.

- 5** Ако острието за месене е в долната част на хляба, извадете го с включената в комплекта на уреда метална кука.

Винаги проверявайте дали острието за месене не е останало в хляба, в противен случай можете да го повредите при разрязване.

Не използвайте други метални прибори за изваждане на острието за месене, тъй като могат да повредят незалепащото му покритие.

Внимавайте, острието за месене и хлябът са горещи.

- 6** Извадете веднага острието за месене от кофата за хляб, за да не заседне.

Забележка: Ако острието заседне, натъпнете кофата за хляб с вода до ниво над него и я оставете за 30 минути. След това свалете острието за месене от оста.

- 7** Оставете хляба да изстива на телената решетка за 30-60 минути, преди да го разрежете с нож за хляб или електрически нож.
- 8** Оставете уреда да изстине, преди да го почистите или да изпечете друг хляб.

Съхраняване на хляба

- Хлябът трябва да се яде пресен, тъй като не съдържа консервиращи вещества. Може да се съхранява само един-два дена.
- Съхранявайте хляба на стайна температура в затворен найлонов плик или панер без достъп на въздух.
- Хлябът на филии губи свежестта си и изсъхва по-бързо от неразрязания хляб.
- Съхранявайте франзелите в хартиена торбичка или изложени на въздух, за да запазят хрупкавата си коричка. Този вид хляб е най-добре да се изяде в деня на изпичането си.

Замразяване и размразяване на хляб

- Хлябът може да бъде замразен в панер без достъп на въздух за 4-6 седмици.
- Можете да нарежете хляба преди замразяване, за да използвате само по няколко филии наведнъж.

22 БЪЛГАРСКИ

- Ако размразите целия хляб, оставете го да се размразява в същия панер, за да се абсорбира влагата обратно в него.
- Оставете хляба да се размразява на стайна температура или на слаб огън в микровълнова фурна.

Почистване и поддръжка

За максимална безопасност, поддържайте уреда чист, без мазнина и хранителни остатъци по него.

Не потапяйте задвижващия блок във вода или друга течност и не го мийте с течаща вода.

Никога не използвайте за почистване на уреда фибро гъби, абразивни почистващи препарати или агресивни течности, като бензин или ацетон.

- 1** Преди да почистите уреда, изключете го от контакта и го оставете да изстине.
- 2** Веднага след печене извадете острието за месене от кофата за хляб, за да не заседне.

Забележка: Ако острието заседне, напълнете кофата за хляб с вода до ниво над него и я оставете за 30 минути. След това свалете острието за месене от оста.

- 3** Почистете острието за месене в гореща вода с малко течен миеш препарат. Почистете отвора в острието за месене с дървена клечка за зъби или найлонова четка за почистване.
- 4** Почистете кофата за хляб с мека кърпа, навлажнена с гореща вода и малко течен миеш препарат.

Не потапяйте кофата за хляб във вода и не я мийте в съдомиялна машина.

- 5** Почистете оста в кофата за хляб с мека кърпа.
- 6** Изплакнете вътрешността на кофата за хляб с чиста вода.
- 7** За да свалите капака с цел лесно почистване, отворете го, докато застане под ъгъл 90° спрямо уреда, и го извадете от пантата на уреда. (фиг. 14)
- 8** Избършете капака с влажна кърпа.

Не мийте капака в съдомиялна машина.

- 9** Избършете външните и вътрешните части на уреда с влажна кърпа.

Не използвайте химически препарати за почистване на фурни.

- 10** Изсушете щателно всички части с мека суха кърпа, преди да сглобите отново уреда.
- 11** За да поставите обратно капака, вкарайте го в пантата и го затворете. (фиг. 15)

Съхранение

- 1** Навийте захранващия кабела около куките за прибирането му в долната част на уреда (фиг. 16).
- 2** Съхранявайте уреда на безопасно и сухо място.

Опазване на околната среда

- След края на срока на експлоатация на уреда не го изхвърляйте заедно с нормалните битови отпадъци, а го предайте в официален пункт за събиране, където да бъде рециклиран. По този начин вие помагате за опазването на околната среда (фиг. 17).

Гаранция и сервиз

Ако се нуждаете от сервизно обслужване или информация или имате проблем, посетете Интернет сайта на Philips на адрес www.philips.com или се обърнете към Центъра за обслужване на потребители на Philips във вашата страна (телефонният му номер ще намерите в международната гаранционна карта). Ако във вашата страна няма Център за обслужване на потребители, обърнете се към местния търговец на уреди на Philips.

Отстраняване на неизправности

В този раздел са обобщени най-често срещаните проблеми, на които можете да се натъкнете при ползване на този уред. Ако не можете да разрешите проблема с помощта на долните указания, свържете се с Центъра за обслужване на потребители във вашата страна.

Проблем	Възможна причина	Решение
Бутоните не работят.	Щепселът не е включен в контакта.	Включете щепсела в контакта. Ако проблемът продължи, обърнете се към Центъра за обслужване на потребители във вашата държава.
Уредът издава шум по време на работа.	Моторът издава шум по време на месене. Това е нормално.	Не се изисква предприемането на действия.
Уредът трака по време на работа.	Кофата за хляб не е монтирана правилно.	За да монтирате правилно кофата за хляб, завъртете я по посока на часовниковата стрелка, докато се застопори на място.
От парните отвори излиза дим и от уреда се разнася миризма на изгоряло.	По нагревателния елемент или във вътрешността на уреда са се натрупали продукти или трохи хляб.	Винаги почиствайте уреда след употреба. Преди да го почистите, изключете го от контакта и го оставете да изстине.
Уредът не започва да работи, когато натисна бутона за пуск/стоп/отмяна, и на дисплея се извежда "ERR".	Уредът е прегрял.	Оставете уреда да се охлажда около 1 час.

Úvod

Blahopřejeme vám k nákupu a vítáme vás ve společnosti Philips. Abyste mohli plně využít podpory, kterou Philips poskytuje, zaregistrujte svůj výrobek na adrese www.philips.com/welcome.

Všeobecný popis (Obr. 1)

- A** Ventilační otvory
- B** Ovládací panel
 - 1** Seznam programů
 - 2** Indikace hmotnosti
 - 3** Displej
 - 4** Indikace barvy kůrky
 - 5** Tlačítko spuštění/zastavení/zrušení
 - 6** Volič barvy kůrky
 - 7** Tlačítko pro snížení hodnoty časovače
 - 8** Tlačítko pro zvýšení hodnoty časovače
 - 9** Volič hmotnosti
 - 10** Volič programu
- C** Snímatelné víko
- D** Kontrolní okénko
- E** Otvory pro výstup páry
- F** Hřídél
- G** Nádoba na chléb s nepřilnavým povrchem
- H** Rukojeť nádoby na chléb
- I** Hnětací nůž s nepřilnavým povrchem
- J** Odměrka
- K** Kovový hák
- L** Odměrka
- M** Topné tělísko
- N** Držák pro uložení kabelu
- O** Napájecí kabel

Důležité

Před použitím přístroje si důkladně přečtěte tuto uživatelskou příručku a uschovejte ji pro budoucí použití.

Nebezpečí

- Tělo domácí pekárny nikdy neponořujte do vody nebo jiné kapaliny, ani jej neproplachujte pod tekoucí vodou.
- Nezakrývejte otvory pro výstup páry a ventilační otvory, když je domácí pekárna v provozu.

Výstraha

- Dříve než přístroj připojíte do sítě, zkontrolujte, zda napětí uvedené na přístroji souhlasí s napětím v místní elektrické síti.
- Přístroj připojujte výhradně do uzemněných zásuvek. Ujistěte se, že je zástrčka řádně zasunuta do síťové zásuvky.
- Pokud byste zjistili poškození na zástrčce, síťové šňůře, těle přístroje nebo na nádobě na chléb, přístroj nepoužívejte.
- Osoby (včetně dětí) s omezenými fyzickými, smyslovými nebo duševními schopnostmi nebo nedostatkem zkušeností a znalostí by neměly s přístrojem manipulovat, pokud nebyly o používání přístroje předem poučeny nebo nejsou pod dohledem osoby zodpovědné za jejich bezpečnost.
- Dohlédněte na to, aby si s přístrojem nehrály děti.

- Dbejte na to, aby byla síťová šňůra mimo dosah dětí. Nenechávejte síťovou šňůru viset přes hranu stolu nebo pracovní desky, na které je přístroj postaven.
- Pokud by byla poškozena síťová šňůra, musí její výměnu provést společnost Philips, autorizovaný servis společnosti Philips nebo obdobně kvalifikovaní pracovníci, aby se předešlo možnému nebezpečí.
- Než zapojíte síťovou šňůru do zásuvky, zkontrolujte, zda jsou topné tělísko, hřídel nádoby na chléb i vnější povrch nádoby na chléb čisté a suché.
- Nepoužívejte přístroj k účelům, které nejsou popsány v tomto návodu.
- Nezapojte přístroj a nemanipulujte s ovládacím panelem, pokud máte mokré ruce.
- Abyste předešli možnému nebezpečí, nikdy nepřipojujte tento přístroj k externímu časovému spínači.
- Je-li přístroj v provozu, nepřibližujte obličej ani ruce k otvorům pro výstup páry a ventilačním otvorům.
- Během procesu pečení neotvírejte víko, mohlo by dojít ke sražení těsta či chleba.
- Během procesu pečení se přístroj a víko zahřívají na vysokou teplotu. Dbejte opatrnosti, abyste se nepopálili.
- Během použití nevyjímejte z přístroje nádobu na chléb.
- K míchání surovin v nádobě na chléb v průběhu programu pečení nikdy nepoužívejte kuchyňské náčiní.
- Pouze vložte suroviny do nádoby na chléb. Nevkládejte či nenalévejte žádné suroviny ani přísady dovnitř přístroje, aby nedošlo k poškození topného tělíska.
- Při vylévání džemu z nádoby na chléb zvedejte nádobu na chléb oběma rukama v kuchyňských rukavicích.

Upozornění

- Nikdy nepoužívejte žádné příslušenství ani díly od jiných výrobců nebo takové, které nebyly výslovně doporučeny společností Philips. Pokud použijete takové díly či příslušenství, pozbývá záruka platnosti.
- Nedotýkejte se nádoby na chléb ostrým kuchyňským náčiním, aby nedošlo k jeho poškození.
- Nevystavujte přístroj vysokým teplotám a neumísťujte jej na zapnutý nebo ještě horký sporák či vařič.
- Přístroj umístěte vždy na stabilní a vodorovnou podložku.
- Před zapojením do síťové zásuvky a zapnutím přístroje do něj vždy vložte nádobu na chléb.
- Po použití přístroj vždy odpojte ze sítě.
- Před čištěním nebo přemístěním nechte přístroj vždy zcela vychladnout.
- Nepečte chléb v nádobě na chléb v běžné troubě.
- Přístroj je určen výhradně pro použití v domácnosti. Pokud by byl používán nesprávným způsobem, pro profesionální či poloprofesionální účely nebo v případě použití v rozporu s pokyny v tomto návodu, pozbývá záruka platnosti a společnost Philips odmítá jakoukoliv zodpovědnost za způsobené škody.
- Přístupné povrchy mohou být během používání přístroje horké. Při zvedání nádoby na chléb za rukojeť nebo při manipulaci s nádobou, hnětacím nožem nebo horkým chlebem vždy používejte kuchyňské rukavice.
- Dejte pozor na horké výpary unikající z otvorů pro výstup páry během pečení nebo z domácí pekárny po otevření víka po skončení procesu pečení nebo v jeho průběhu.
- Nezvedejte a nepřemísťujte přístroj, pokud je v provozu.
- Nedotýkejte se pohyblivých dílů.
- Nevystavujte přístroj přímému slunečnímu svitu.
- Nevkládejte kovové předměty ani cizí tělesa do otvorů pro výstup páry.
- Nádobu na chléb nepoužívejte, je-li poškozená.
- Po použití přístroj vždy vyčistěte.
- Přístroj nemyjte v myčce.
- Nepoužívejte přístroj venku.

- Nad přístrojem, za ním i po obou stranách přístroje ponechte alespoň 10 cm volného místa, aby nedošlo k poškození vyzařovaným teplem.
- Nepokládejte na přístroj nádoby na chléb ani jiné objekty – předejdete tak jeho poškození.

Elektromagnetická pole (EMP)

Tento přístroj společnosti Philips odpovídá všem normám týkajícím se elektromagnetických polí (EMP). Pokud je správně používán v souladu s pokyny uvedenými v této uživatelské příručce, je jeho použití podle dosud dostupných vědeckých poznatků bezpečné.

Záloha při výpadku napájení

Tento přístroj je vybaven zálohovací funkcí, která si zapamatuje stav před výpadkem napájení, za předpokladu, že k obnovení napájení dojde do 7 minut. Pokud dojde k výpadku napájení v průběhu pečení, bude po obnovení napájení pokračovat odpočítávání doby pečení od okamžiku, kdy k výpadku došlo. Jestliže bude výpadek napájení delší než 7 minut a k výpadku dojde během procesu pečení, domácí pekárna se po obnovení napájení automaticky resetuje na přednastavenou hodnotu. Otevřete domácí pekárnu, vyjměte její obsah a začněte s přípravou zcela od začátku. Pokud jste nastavili časovač a přednastavený proces pečení nebyl v okamžiku výpadku napájení ještě spuštěn, domácí pekárna se po obnovení napájení automaticky resetuje na přednastavenou hodnotu. Otevřete domácí pekárnu, vyjměte její obsah a začněte s přípravou zcela od začátku.

Před prvním použitím

- 1** Odstraňte z přístroje veškerý obalový materiál. Dejte pozor, abyste nevyhodili hnětací nůž.
- 2** Odstraňte z těla přístroje veškeré štítky.
- 3** Otřete vnější povrch přístroje, nádoby na chléb a hnětacího nože navlhčeným hadříkem, abyste odstranili prach, který se na přístroji mohl usadit.

K čištění přístroje nikdy nepoužívejte kovové žínky, abrazivní čisticí prostředky ani agresivní čisticí prostředky, jako je například benzín nebo aceton.

- 4** Než začnete přístroj používat, důkladně osušte všechny díly.

Ovládací panel

Displej

Na displeji se zobrazují následující informace:

- Číslo programu (1-12)
- Program nebo ikona času
- Vybraná hmotnost a vybraná barva kůrky
- Odpočítávání doby pečení v minutách
- ‚Fin‘ po ukončení programu
- ‚OFF‘ po zrušení nebo resetování programu
- ‚Err‘ při chybě
- ‚Add‘, pokud lze přidat pevné přísady navíc (např. ovoce nebo ořechy)
- Animace udržování teploty, pokud byl proces pečení dokončen

Tlačítka časovače

Tlačítka pro zvýšení nebo snížení hodnoty časovače lze použít, pokud chcete mít chléb připraven později. Maximálně lze nastavit prodlevu 13 hodin.

Můžete například časovač nastavit na 13 hodin v 19:00 hodin, abyste měli chléb hotový v 8:00 hodin další den ráno.

Tlačítko spuštění/zastavení/zrušení

- Stisknutím tohoto tlačítka spustíte program nebo odpočítávání časovače

- Stiskněte toto tlačítko na 2 sekundy, dokud se neozve 1 dlouhé pípnutí a na displeji se nezobrazí ‚OFF‘. Tím dojde ke zrušení aktuálního programu a přístroj se vrátí na výchozí nastavení (tj. program 1 – Basic White, 750 g, středně propečená kůrka). Nedojde k vypnutí přístroje.

Programy

Pomocí voliče menu lze vybrat jeden z 12 programů. Číslo vybraného programu a optimální doba zpracování pro daný program se zobrazuje na displeji.

Barva kůrky

Voličem barvy kůrky můžete vybrat jednu ze tří barev kůrky: světlá, střední nebo tmavá. Vybraná barva kůrky se zobrazuje na displeji.

Hmotnost bochníku

Voličem hmotnosti lze vybrat jednu ze tří hmotností: 500 g, 750 g nebo 1 000 g. Hmotnost bochníku se zobrazuje na displeji.

Použití přístroje

Příprava přístroje a přísad

- 1** Přístroj umístěte na stabilní, vodorovný a vyrovnaný povrch.
- 2** Otočte nádobu na chléb proti směru hodinových ručiček a vytáhněte ji z přístroje. (Obr. 2)

Poznámka: Než do nádoby na chléb vložíte přísady, vždy ji vyjměte, abyste předešli znečištění vnitřních částí přístroje přísadami.

- 3** Zkontrolujte, zda je otvor v hnětacím noži a hřídeli uvnitř nádoby na chléb zcela čistý.

Poznámka: Pokud nejsou tyto části čisté, nemusí jít řádně sestavit hnětací nůž.

- 4** Srovnejte plochou stranu otvoru v hnětacím noži s plochou stranou hřídele v nádobě na chléb. Potom zatlačte hnětací nůž pevně na hřídel (Obr. 3).

Poznámka: Dbejte, aby byl hnětací nůž řádně zatlačen na místo, jinak by se za provozu mohl uvolnit, což by mělo vliv na proces míchání nebo hnětení.

Poznámka: Je-li hnětací nůž správně nasazen na hřídel, má na hřídeli určitou vůli ve vodorovném směru. To je normální jev.

- 5** Dle receptu odměřte potřebné množství přísad (viz kapitola ‚Základní recepty na chléb‘ v brožuře Další informace o pečení).

Poznámka: Množství přísad měřte přesně. Viz část ‚Odměřování přísad‘ v kapitole ‚Přísady‘ v brožuře Další informace o pečení.

- 6** Vložte přísady do nádoby na chléb v pořadí, v jakém jsou uvedeny v receptu.

- Droždí přidávejte vždy jako poslední. Uprostřed hromádky mouky vytvořte důlek a rozdrobte droždí do něj.

Nemíchejte droždí s jinými tekutými přísadami, jinak by chléb nemusel řádně nakynout, zejména v případě, že použijete časovač.

- Pokud je potřeba některou z přísad přidat v průběhu procesu pečení, přístroj po 30 minutách třikrát krátce a dlouze pípne a na displeji se zobrazí ‚ADD‘ (Přidat). Pokud přísadu nepřidáte, přístroj bude pokračovat v procesu pečení.

- 7** Vložte nádobu na chléb do přístroje. Otočte nádobu na chléb ve směru hodinových ručiček, dokud nezapadne na místo (Obr. 4).

Pokud není nádoba na chléb řádně sestavena, nebude hnětací nůž fungovat.

- 8** Sklopte rukojeť nádoby na chléb a zavřete víko přístroje.

- 9 Připojte síťovou zástrčku do zásuvky.
 ▶ Přístroj pípne a na displeji se zobrazí indikace ,1‘, která označuje program ,Basic White‘.

Volba nastavení

- 1 Stiskněte volič programu, dokud se na displeji nezobrazí číslo programu odpovídající receptu, který chcete připravit (Obr. 5).
 ▶ Po každém stisknutí voliče programu se číslo na displeji zvětší o 1.
 ▶ Po 2 sekundách se na displeji střídavě zobrazuje číslo vybraného programu a doba zpracování.

Poznámka: Pokud neúmyslně stisknete nesprávné tlačítko, například tlačítko hmotnosti v programu Dough (Těsto), přístroj pípne.

- 2 Jedním nebo několika stisknutími voliče hmotnosti vyberte odpovídající hmotnost bochníku (Obr. 6).

Ujistěte se, že zvolená hmotnost odpovídá množství přísad daného receptu, tím se vyhnete tomu, aby byl chleba příliš velký a aby se nespálil. Viz kapitola ,Přísady‘ v brožuře Další informace o pečení.

Pokud například vyberete hmotnost 750 g, tedy přednastavenou hmotnost pro bílý chléb, použijte 455 g neboli $3\frac{3}{4}$ šálku bílé mouky.

U programů 1 až 8 je přednastavená hmotnost 750 g.

- ▶ Tečka na levé straně displeje indikuje vybranou hmotnost. Na displeji se také zobrazuje číslo vybraného programu (Obr. 7).

- 3 V případě potřeby vyberte jedním nebo několika stisknutími voliče barvy kůrky odpovídající barvu kůrky (Obr. 8).

U programů 1 až 8 je přednastavená barva kůrky střední.

- ▶ Tečka na pravé straně displeje indikuje vybranou barvu kůrky. Na displeji se také zobrazuje číslo vybraného programu (Obr. 9).
 ▶ Doba pečení vybraného programu, hmotnost a barva kůrky se zobrazují na displeji. Doba pečení je uvedena v hodinách a minutách (Obr. 10).

- 4 Stisknutím tlačítka spuštění/zastavení/zrušení spustíte proces pečení chleba. (Obr. 11)

Během procesu pečení se přístroj a víko zahřívají na vysokou teplotu. Dbejte opatrnosti, abyste se nepopálili.

Poznámka: Proces míchání, hnětení a pečení můžete sledovat kontrolním okénkem. Občas se na vnitřní straně okénka může objevit vlhkost. Během míchání a hnětení můžete zvednout víko a podívat se dovnitř, ale NEOTVÍREJTE VÍKO BĚHEM PROCESU PEČENÍ (přibližně poslední hodina celkové doby zpracování), protože chléb by se mohl srazit.

- ▶ Displej odpočítává dobu zpracování po 1 minutě, dokud nebude chléb připraven.
 ▶ Každých pět sekund se na displeji místo doby zobrazí číslo vybraného programu.
 ▶ Po dokončení procesu pečení přístroj pípne. Střídavě se na displeji na 1 sekundu zobrazuje indikace ,Fin‘ (Konec) a na 5 sekund animace udržování teploty, dokud nestisknete nějaké tlačítko. (Obr. 12)

Poznámka: Režim udržování teploty nefunguje v programu Dough (Těsto). Pokud necháte hotové těsto v přístroji příliš dlouho, může překynout a vést ke špatným výsledkům pečení. Nejlepších výsledků dosáhnete vyjmutím těsta na konci programu a postupem podle pokynů týkajících se jeho tvarování, kynutí a pečení v receptu.

Poznámka: Pokud nevyjmete chléb během režimu udržování teploty nebo bezprostředně po jeho dokončení, kůrka zvlhne a ztratí křupavost. Režim udržování teploty NESLOUŽÍ k dopečení chleba nebo dosažení tmavší kůrky.

Použití časovače

Časovač můžete použít, pokud chcete mít chléb připraven později. Maximálně lze nastavit prodlevu 13 hodin.

Můžete například časovač nastavit na 13 hodin v 19:00 hodin, abyste měli chléb hotový v 8:00 hodin další den ráno.

Poznámka: Nepoužívejte funkci časovače u receptů vyžadujících čerstvé přísady, které by se mohly zkazit, například vejce, čerstvé mléko, kysanou smetanu nebo sýr.

Použití časovače:

- 1** Vložte veškeré přísady do nádoby na chléb.
- 2** Vyberte odpovídající program, hmotnost bochníku a barvu kůrky podle zvoleného receptu.
 - ▶ Na displeji se zobrazí celková doba zpracování pro vybrané nastavení.
- 3** Vypočítejte časový rozdíl (v hodinách) mezi aktuálním časem a časem, kdy chcete mít chléb připraven.

Pokud je například 19.00 hodin a chcete mít chléb připraven další den ráno v 8.00 hodin, činí časový rozdíl 13 hodin.

- 4** Stisknutím tlačítka zvýšení nebo snížení hodnoty časovače nastavte správný časový rozdíl (Obr. 13).
 - ▶ Každým stisknutím tlačítka zvýšení nebo snížení hodnoty časovače se doba prodlouží nebo zkrátí o 10 minut. Pokud podržíte tlačítka stisknutá, bude se doba prodloužovat nebo zkracovat rychleji.

Poznámka: Pokud čas na displeji dosáhne 13 hodin a budete stále držet tlačítko zvýšení hodnoty časovače stisknuté, displej začne opět indikovat dobu pečení nastaveného programu.

Poznámka: Jestliže přejdete dobu, kterou jste chtěli nastavit, můžete stisknutím protějšího tlačítka dobu prodloužit nebo zkrátit.

- 5** Stiskněte tlačítko spuštění/zastavení/zrušení.
 - ▶ Časovač začne odpočítávat nastavenou dobu v minutách.
 - ▶ Chléb je připraven, jakmile časovač odpočítá na hodnotu 00:00 a přístroj pípne.

Po dokončení procesu pečení

Vnitřní části domácí pekárny, nádoba na chléb, hnětací nůž a chléb jsou velmi horké. Při vyjímání nádoby na chléb na konci cyklu pečení nebo kdykoli v průběhu režimu udržování teploty vždy používejte kuchyňské rukavice.

- 1** Chcete-li režimu udržování teploty ukončit, stiskněte tlačítko spuštění/zastavení/zrušení na 2 sekundy. Na displeji se zobrazí „OFF“, dojde ke zrušení aktuálního programu a návratu na výchozí nastavení.
- 2** Pokud chcete přístroj vypnout, odpojte síťovou zástrčku od zásuvky ve zdi.
- 3** Pomocí chňapek nebo kuchyňských rukavic otevřete víko a otočte nádobu na chléb proti směru hodinových ručiček. Potom uchopte nádobu na chléb za rukojeť a vyjměte ji z přístroje.
- 4** Chcete-li si usnadnit vyjímání chleba, nechte jej 5 minut ve vzpřímené poloze v nádobě na chléb. Potom otočte nádobu vzhůru nohama, uchopte rukojeť a vyklopte chléb na drátěnou podložku, aby rychleji vychladl a uvolnil vlhkost.

V případě potřeby uvolněte bochník zasunutím ploché gumové nebo plastové stěrky po stranách nádoby.

Nepoužívejte k vyjmutí chleba kovové kuchyňské náčiní, protože by mohlo poškodit nepřilnavý povrch nádoby na chléb.

Bud'te opatrní, nádoba na chléb a chléb jsou horké.

- 5** Pokud je hnětací nůž zapečen do dolní části chleba, vyjměte jej pomocí kovového háku dodaného s přístrojem.

Vždy zkontrolujte, zda hnětací nůž nezůstal v chlebu, jinak byste jej při krájení chleba mohli poškodit.

Nepoužívejte k vyjmutí hnětacího nože kovové kuchyňské náčiní, protože by mohlo poškodit nepřilnavý povrch hnětacího nože.

Bud'te opatrní, hnětací nůž a chléb jsou horké.

- 6** Ihned vyjměte hnětací nůž z nádoby na chléb, aby se nepřichytil.

Poznámka: Pokud se nůž přichytí, naplňte nádobu na chléb vodou do úrovně přesahující hnětací nůž a nechte nádobu na chléb po dobu 30 minut odmočit. Potom hnětací nůž sejměte z hřídele.

- 7** Nechte chléb vychladnout na drátěné podložce po dobu 30 až 60 minut. Teprve pak jej nakrájejte nožem na chléb nebo elektrickým nožem.

- 8** Před čištěním nebo pečením dalšího bochníku chleba nechte přístroj vychladnout.

Skladování chleba

- Chléb by se měl jíst čerstvý, protože neobsahuje žádné konzervanty. Lze jej skladovat pouze 1 až 2 dny.
- Chléb skladujte při pokojové teplotě v dobře uzavřeném plastovém sáčku nebo vzduchotěsné nádobě.
- Nakrájený chléb ztrácí čerstvost a osychá rychleji než nenakrájený.
- Chléb francouzského typu skladujte v papírovém sáčku nebo tak, aby byl na vzduchu, abyste zachovali jeho křupavou kůrku. Tento typ chleba je nevhodnější konzumovat v den, kdy byl upečen.

Zmrazení/rozmrazení chleba

- Chléb lze zmrazit a uchovat ve vzduchotěsné nádobě po dobu 4 až 6 týdnů.
- Před zmrazením můžete chléb nakrájet, abyste vždy mohli použít jen několik krajíčků.
- Pokud rozmrazujete celý bochník, nechte jej rozmrznout ve stejné nádobě – chléb tak absorbuje zpět svou vlhkost.
- Chléb rozmrazujte při pokojové teplotě nebo v mikrovlnné troubě nastavené na nízký výkon.

Čištění a údržba

Abyste zajistili maximální bezpečnost, udržujte přístroj v čistotě, bez mastnoty a zbytků potravin.

Přístroj nikdy neponořujte do vody nebo jiné kapaliny ani jej neproplachujte pod tekoucí vodou.

K čištění přístroje nikdy nepoužívejte kovové žínky, abrazivní čisticí prostředky ani agresivní čisticí prostředky, jako je například benzín nebo aceton.

- 1** Před čištěním odpojte přístroj ze sítě a nechte ho vychladnout.
- 2** Po pečení ihned vyjměte hnětací nůž z nádoby na chléb, aby se nepřichytil.

Poznámka: Pokud se nůž přichytí, naplňte nádobu na chléb vodou do úrovně přesahující hnětací nůž a nechte nádobu na chléb po dobu 30 minut odmočit. Potom hnětací nůž sejměte z hřídele.

- 3** Omyjte hnětací nůž v horké vodě s přísadkou mycího prostředku. Otvor v hnětacím noži vyčistěte dřevěným párátkem nebo nylonovým čisticím kartáčem.
- 4** Nádobu na chléb čistěte měkkým hadříkem navlhčeným horkou vodou s přísadkou mycího prostředku.

Neponořujte nádobu na chléb do vody ani ji nemyjte v myčce.

- 5 Očistěte hřidel uvnitř nádoby na chléb měkkým hadříkem.
- 6 Vyláchněte vnitřní část nádoby na chléb čistou vodou.
- 7 Chcete-li sejmout víko, abyste jej mohli lépe očistit, otevřete víko do úhlu 90° vůči přístroji a pak je vytáhněte ze závěsů na přístroji. (Obr. 14)
- 8 Otřete víko navlhčeným hadříkem.

Víko nemyjte v myčce.

- 9 Vnitřní a vnější povrch přístroje čistěte navlhčeným hadříkem.

Nepoužívejte chemické čističe trouby.

- 10 Všechny díly důkladně osušte měkkým suchým hadříkem a pak přístroj opět složte.
- 11 Chcete-li opět nasadit víko, zasuňte je do závěsů a uzavřete. (Obr. 15)

Uskladnění

- 1 Oviňte síťovou šňůru okolo háčků pro šňůru ve spodní části přístroje (Obr. 16).
- 2 Skladujte přístroj na bezpečném a suchém místě.

Životní prostředí

- Až přístroj doslouží, nevyhazujte jej do běžného komunálního odpadu, ale odevzdejte jej do sběrný určené pro recyklaci. Pomůžete tím chránit životní prostředí (Obr. 17).

Záruka a servis

Pokud budete potřebovat servis, informace nebo pokud dojde k potížím, navštivte webovou stránku společnosti Philips www.philips.com nebo se obraťte na středisko péče o zákazníky společnosti Philips ve své zemi (telefonní číslo na střediska najdete v letáčku s celosvětovou zárukou). Pokud se ve vaší zemi středisko péče o zákazníky nenachází, můžete kontaktovat místního dodavatele výrobků Philips.

Odstraňování problémů

V této kapitole jsou shrnuty nejběžnější problémy, se kterými se můžete u přístroje setkat. Pokud se vám nepodaří problém vyřešit podle následujících informací, kontaktujte Středisko péče o zákazníky ve své zemi.

Problém	Možná příčina	Řešení
Tlačítka nefungují.	Zástrčka není v síťové zásuvce.	Zasuňte zástrčku do síťové zásuvky. Pokud problém přetrvává, obraťte se na Informační středisko ve své zemi.
Přístroj při provozu vydává hluk.	Motor vydává při hnětení hluk. To je normální jev.	Není nutná žádná akce.
Přístroj při provozu drnčí.	Nádoba na chléb není správně nasazena.	Nádobu na chléb je třeba správně nainstalovat otočením ve směru hodinových ručiček tak, aby zapadla na své místo.

32 ČEŠTINA

Problém	Možná příčina	Řešení
Z otvorů pro výstup páry vychází trochu kouře a přístroj vydává zápach, jako by se něco pánilo.	Na topné tělísko nebo dovnitř přístroje se dostaly přísady či drobečky.	Vždy po použití přístroj vyčistěte. Před tím ho odpojte od sítě a nechte ho vychladnout.
Přístroj se nezapne po stisknutí tlačítka spuštění/zastavení/zrušení a na displeji se zobrazuje ‚ERR‘.	Přístroj je přehřátý.	Nechte přístroj přibližně 1 hodinu vychladnout.

Sissejuhatus

Õnnitleme teid ostu puhul ning tere tulemast kasutama Philipsi tooteid! Philipsi klienditoe tõhusamaks kasutamiseks registreerige toode veebilehel www.philips.com/welcome.

Üldkirjeldus (Jn 1)

- A** Õhuavad
- B** Juhtpaneel
 - 1** Programmi loend
 - 2** Kaalu näidikud
 - 3** Ekraan
 - 4** Kooriku värvuse näidikud
 - 5** Start/stopp/tühista nupp
 - 6** Kooriku värvuse selektor
 - 7** Taimeri vähendamise nupp
 - 8** Taimeri suurendamise nupp
 - 9** Kaalu selektor
 - 10** Programmiselektor
- C** Eemaldatav kaas
- D** Vaatlusaken
- E** Auruavad
- F** Võll
- G** Külgevõtmatu kattega leivavorm
- H** Leivavormi käepide
- I** Külgevõtmatu kattega sõtkumistera
- J** Mõõdulusikas
- K** Metallist konks
- L** Mõõdunõu
- M** Küttekeha
- N** Juhtmehoidiku pesa
- O** Toitejuhe

Tähelepanu

Enne seadme kasutamist lugege hoolikalt kasutusjuhendit ja hoidke see edaspidiseks alles.

Oht

- Ärge kunagi kastke leivaküpsetaja korpust vette või muudesse vedelikesse ega loputage seda kraani all.
- Ärge katke leivaküpsetaja töö ajal auru- ja õhuavasid.

Hoiatus

- Enne seadme ühendamist kontrollige, kas seadmele märgitud toitepinge vastab kohaliku elektrivõrgu pingele.
- Ühendage seade ainult maandatud seinakontakti. Veenduge, et pistik oleks kindlalt seinakontakti sisestatud.
- Ärge kasutage seadet, kui pistik, toitejuhe, seadme korpus või leivavorm on kahjustatud.
- Seda seadet ei tohi kasutada füüsiliste ja vaimsete puuetega isikud (lisaks lapsed) nii kogemuste kui ka teadmiste puudumise tõttu, välja arvatud nende ohutuse eest vastutava isiku juuresolekul või kui neile on seadme kasutamise kohta antud vastavad juhised.
- Lapsi tuleks jälgida, et nad ei mängiks seadmega.
- Hoidke toitejuhe laste käeulatusesst kaugemal. Ärge jätke toitejuhet üle lauaserava või tööpinna rippuma, millel seade asub.

- Kui toitejuhe on kahjustatud, peab selle ohtlike olukordade vältimiseks uue vastu vahetama Philips, Philipsi volitatud hoolduskeskus või samaväärset kvalifikatsiooni omav isik.
- Veenduge, et enne pistiku sisestamist seinakontakti oleksid küttekeha, leivavormi võll ja leivavorm välispind puhtad ja kuivad.
- Ärge kasutage seadet muuks kui selles kasutusjuhendis kirjeldatud otstarbeks.
- Ärge lükake seadme pistikut seinakontakti või käsitsege juhtpaneeli märgade kätega.
- Ohtlike olukordade vältimiseks ärge seda seadet kunagi välise taimeriga ühendage.
- Ärge minge näo või kätega töötava seadme auru- ja õhuavade lähedale.
- Ärge avage küpsetamistoimingu ajal kaant, sest selle tagajärjel võib tainas või leib alla vajuda.
- Küpsetamistoimingu ajal muutuvad seade ise ja kaas erakordselt kuumaks. Olge ettevaatlik, et ennast ei põletaks.
- Ärge võtke seadme kasutamise ajal leivavormi seadmest välja.
- Ärge kunagi kasutage aktiveeritud küpsetusprogrammi ajal mingeid köögiriistu leivavormis koostisainete segamiseks.
- Pange leivavormi ainult koostisained. Küttekeha kahjustuse vältimiseks ärge pange või pillake mingeid koostisaineid ja/või lisandeid seadme sisemusse.
- Leivavormist moosi eemaldamiseks tõstke leivavorm mõlema ahjukinnastes käega välja ja kallake kuum moos välja.

Ettevaatust

- Ärge kunagi kasutage teiste tootjate poolt tehtud tarvikuid või osi, mida firma Philips ei ole eriliselt soovitanud. Kui kasutate selliseid tarvikuid või osi, siis muutub te seadme garantii kehtetuks.
- Kahjustuste ärahoidmiseks ärge katsuge leivavormi teravate köögiriistadega.
- Ärge jätke seadet kõrge temperatuuri kätte ega pange seda töötavasse või kuuma ahju ega pliidi peale.
- Pange seade alati kindlale, tasasele ja horisontaalsele pinnale.
- Enne kui sisestate pistiku seinakontakti ja lülitate seadme sisse, pange leivavorm alati seadmesse.
- Võtke seade alati pärast kasutamist vooluvõrgust välja.
- Enne seadme puhastamist või teiseldamist laske sel alati jahtuda.
- Ärge pange leivavormi leiva küpsetamiseks tavalisse ahju.
- Seda seadet saab kasutada ainult koduses majapidamises. Seadme väärkasutusel, kasutamisel professionaalsel või poolprofessionaalsel eesmärgil, aga ka siis kui seadet ei kasutata kasutusjuhendile vastavalt, kaotab garantii kehtivuse, kusjuures Philips ei võta endale vastutust põhjustatud kahjustuste eest.
- Seadme toimimise ajal võivad ligipääsetavad pinnad muutuda kuumaks. Leivavormi väljatõstmiseks kasutage käepidet ning kuuma leivavormi, sõtkumistera või kuuma leiva käsitsemiseks alati ahjukindaid.
- Olge ettevaatlik küpsetamistoimingu ajal auruavadest või leivaküpsetajast ning pärast küpsetamistoimingut kaane avamisel väljuva kuuma auruga.
- Ärge tõstke ega liigutage töötavat seadet.
- Ärge puudutage liikuvaid osi.
- Ärge jätke seadet päikese kätte.
- Ärge sisestage metallesemeid või võõraineid auruavadesse.
- Ärge kasutage kahjustatud leivavormi.
- Puhastage seadet alati pärast kasutamist.
- Ärge peske seadet nõudepesumasinas.
- Ärge kasutage seadet õues.
- Jätke kuumusekiirgusest põhjustatud kahjustuste vältimiseks seadme ülaosa, tagaosa ja mõlema külje vahele vähemalt 10 cm vaba ruumi.
- Kahjustuste ärahoidmiseks ärge pange seadme peale leivavormi ega muid esemeid.

Elektromagnetväljad (EMV)

See Philipsi seade vastab kõikidele elektromagnetilisi välju (EMF) käsitlevatele standarditele. Kui seadet käsitletakse õigesti ja käesolevale kasutusjuhendile vastavalt, on seadet tänapäeval käibelolevate teaduslike teooriate järgi ohutu kasutada.

Varundus elektrikatkestuse korral

Sellel seadmel on varundusfunktsioon, mis jätab meelde oleku enne toitekatkestust tingimusel, et katkestus ei ole pikem kui 7 minutit. Kui katkestus peaks toimuma küpsetamise ajal, siis pärast katkestuse möödumist jätkab taimer loendamist momendist, mil toimus elektrikatkestus. Kui elektrikatkestuse kestus on 7 minutist pikem ja katkestus toimus küpsetamise ajal, siis pärast katkestuse kõrvaldamist lähtestab leivaküpsetaja automaatselt eelseadistatud seadistuse. Avage leivaküpsetaja, eemaldage selle sisu ja alustage kõike algusest peale. Kui seadistasite taimeri, kuid eelseadistatud küpsetamistoiming ei olnud elektrikatkestuse ajal veel käivitatud, siis pärast katkestuse kõrvaldamist lähtestab leivaküpsetaja automaatselt eelseadistatud seadistuse. Avage leivaküpsetaja, eemaldage selle sisu ja alustage kõike algusest peale.

Enne esmakasutamist

- 1** Eemaldage seadmelt kogu pakendamismaterjal. Olge tähelepanelik ja ärge visake ära sötkumistera.
- 2** Eemaldage seadme korpusest kõik sildid.
- 3** Seadmele kogunenud tolmu eemaldamiseks pühkige seadet väljastpoolt, leivavormi ja sötkumistera niiske lapiga.

Ärge kunagi kasutage seadme puhastamiseks küürimiskäsnu, abrasiivseid puhastusvahendeid ega ka sööbivaid vedelikke nagu bensiini või atsetooni.

- 4** Enne seadme kasutamist kuivatage kõik osad hoolikalt.

Juhtpaneel

Ekraan

Ekraanile kuvatakse järgmised näidud:

- Programmi number (1-12)
- Programmiikoon või aja ikoon
- Valitud kaal ja valitud kooriku värvus
- Küpsetusaja taimeri seadistus minutites
- „Fin“ (lõpp) - pärast programmi lõppemist
- „OFF“ (väljas) - programmi tühistamisel või lähtestamisel
- „Err“ (viga)- vea toimumise korral
- „Add“ (lisa) - kui on vaja lisada täiendavaid tahkeid koostisaineid (nt puuvilja või pähkleid)
- Soojanahoidmise animatsioon pärast küpsetamistoimingu lõppemist

Taimeri nupud

Kui soovite, et leib saaks hiljem valmis siis kasutage taimeri näidu suurendamise ja vähendamise nuppe. Maksimalne seadistatav viiteaeg on 13 tundi.

Näide: et leib valmiks järgmisel hommikul kell 08:00, seadistage kell 19:00 taimeri viide 13 tunni suuruseks.

Start/stopp/tühista nupp

- Vajutage seda nuppu programmi või taimeri käivitamiseks.
- Vajutage seda nuppu 2 sek, kuni kuulete 1 pika piiksu ja ekraanile kuvatakse sõnum „OFF“ (väljas). See tühistab kehtiva programmi ja lähtestab seadme vaikimisi seadistusele (nt programmi 1 - Basic White (saia põhiprogramm), 750 g, keskmise krõbeduse värvus). See ei lülita seadet välja.

Programmid

Programmiselektoriga saate valida ühe 12 erinevast küpsetusprogrammist. Valitud programmi number ja selle programmi optimaalne töötusaeg kuvatakse ekraanile.

Kooriku värvus

Kooriku värvuse selektori abil saate valida ühe kolmest kooriku värvusest: hele, keskmine või tume. Valitud kooriku värvus kuvatakse ekraanile.

Leivapätsi kaal

Kaaluselektoriga saate valida ühe kolmest kaalu väärtusest: 500 g, 750 g või 1000 g. Leivapätsi kaal kuvatakse ekraanile.

Seadme kasutamine

Seadme ja koostisainete ettevalmistamine

1 Pange seade kindlale, horisontaalsele ja tasasele pinnale.

2 Keerake leivavormi vastupäeva ja tõstke see seadmest välja. (Jn 2)

Märkus: koostisainete seadmesse pudenumise ärahoidmiseks eemaldage leivavorm alati enne koostisainete panemist seadmest.

3 Veenduge, et leivavormi sisemuses olevad sõtkumistera ava ja völli oleksid täiesti puhtad.

Märkus: kui need osad pole puhtad, siis ei saa te võib-olla sõtkumistera korralikult kokku panna.

4 Joondage sõtkumistera ava lame osa leivavormi völli lameda osaga. Seejärel lükake sõtkumistera kindlalt völli külge (Jn 3).

Märkus: veenduge, et olete sõtkumistera õigesti kohale lükanud, vastasel juhul võib see kasutamise ajal kohalt väljuda, mis mõjutab segamis- või sõtkumistoimingut.

Märkus: kui sõtkumistera on õigesti völli külge kinnitatud, siis jääb ta völli suhtes natuke horisontaalselt loksuma. See on normaalne.

5 Mõõtke kasutatava retsepti jaoks välja koostisained (vt peatükki „Standardsed leivaretseptid“ voldikus „Lisateave küpsetamise kohta“).

Märkus: mõõtke koostisained alati täpselt välja. Vaadake voldiku „Lisateave küpsetamise kohta“ peatüki „Koostisained“ jaotist „Koostisainete mõõtmine“.

6 Pange koostisained leivavormi retseptis loetletud järjekorras.

- Lisage pärm alati viimasena. Tehke jahu keskele süvend ja puistake sinna pärm.

ärge segage pärimi ühegi märja koostisainega, vastasel juhul ei pruugi leib korralikult kerkida, eriti taimerit kasutades.

- Kui peate koostisaineid lisama küpsetamistoimingu ajal, siis teeb seade 30 minuti pärast kolm korda lühikesed ja pika piiksu ning ekraanile kuvatakse sõnum „ADD“. Kui te koostisainet ei lisa, siis seade lihtsalt jätkab küpsetamistoimingut.

7 Pange leivavorm seadmesse. Keerake leivavormi päripäeva, kuni see lukustub oma kohale (Jn 4).

Kui leivavorm pole õigesti kokku pandud, siis sõtkumistera ei toimi.

8 Pange leivavormi käepide kokku ja sulgege seadme kaas.

9 Sisestage pistik seinakontakti.

► Seade teeb piiksu ja ekraanile kuvatakse „1“, mis tähistab „Basic White“ (saia põhiprogramm) programmi.

Seadistuste valimine

- 1 Vajutage programmiselektorit, kuni ekraanile kuvatakse programmi number, mis vastab retseptile, mille järgi soovite küpsetada (Jn 5).
 - ▶ Iga vajutus programmiselektorile suurendab ekraanilekuvatavat arvu ühe võrra.
 - ▶ Pärast 2 sekundit kuvatakse ekraanile vaheldumisi valitud programmi number ja töötlemisaeg.

Märkus: seade teeb piiksu, kui te kogemata vajutate valet nuppu, nt kui vajutate tainavalmistamise programmi (Dough) ajal kaalu nuppu.

- 2 Leivale sobiva kaalu valimiseks vajutage kaaluselektorit üks või enam kordi (Jn 6).

selleks et leib ei tuleks liiga suur ega kõrbeks, kontrollige, kas valitud kaal vastab valitud retsepti koostisainete kogustele. Vt jaotist „Koostisained“ voldikust „Lisateave küpsetamise kohta“

Näide: kui valite kaalu 750 g, mis on saia eelseadistatud kaal, kasutage 455 g või 3¼ mõõdunõu valget jahu.

Programmide 1–8 jaoks on eelseadistatud kaal 750 g.

- ▶ Ekraani vasakusse külge kuvatav punkt näitab valitud kaalu. Ekraanile kuvatakse ka valitud programmi number (Jn 7).

- 3 Soovi korral vajutage sobivat värvi kooriku saamiseks üks või enam kordi kooriku värvuse selektorit (Jn 8).

Programmide 1–8 jaoks on kooriku eelseadistatud värvus keskmine (medium).

- ▶ Punkt ekraani paremal küljel tähistab valitud koorikuvärvust. Ekraanil kuvatakse ka valitud programmi number (Jn 9).
- ▶ Valitud programmi küpsetamisaeg, kaal ja kooriku värvus kuvatakse ekraanile. Küpsetamisaeg näidatakse tundides ja minutites (Jn 10).

- 4 Leivavalmistamistoimingu alustamiseks vajutage start/stopp/tühista nuppu. (Jn 11)

küpsetamistoimingu ajal muutuvad seade ise ja kaas erakordselt kuumaks. Olge ettevaatlik, et ennast ei põletaks.

Märkus: segamise, sõtkumise ja küpsetamise toimingut saate vaadata vaatlusakna kaudu. Aeg-ajalt võib akna siseküljele koguneda natuke niiskust. Segamise ja sõtkumise ajal võite tõsta kaane ja vaadata sisesusse, kuid ÄRGE AVAGE KAAANT KÜPSETAMISTOIMINGU AJAL (umbes viimane tund kogu töötlemisajast), sest selle tagajärjel võib tainas alla vajuda.

- ▶ Kuni leiva valmimiseni vähendatakse ekraanilekuvatavat töötlemisaega üheminutiste sammude kaupa.
- ▶ Iga viie sekundi tagant kuvatakse ekraanile töötlemisaja asemel programmi number.
- ▶ Pärast küpsetamise lõppemist annab seade piiksuva signaali. Teise võimalusena kuvatakse ekraanile 1 sekundi jooksul sõnum „FIN“ (lõpp) ja 5 sek jooksul soojanahoidmise animatsioon, kui te vajuta mingile nupule. (Jn 12)

Märkus: soojanahoidmise režiim ei toimi tainasõtkumisprogrammis (Dough program). Kui jätate valmistatud taina liiga pikaks ajaks seadmesse, võib see üle kerkida ja tagajärjeks oleks halb küpsemine. Parimate tulemuste saamiseks eemaldage programmi lõppedes tainas ja järgige retseptis toodud vormimise, valmimise ja küpsetamise juhiseid.

Märkus: kui leiba ei eemaldata kohe soojanahoidmise režiimi ajal või pärast soojanahoidmise režiimi lõppemist, muutub koorik niiskeks ja kaotab oma krõbeduse. Soojanahoidmise režiim EI üle küpseta leiba ega muuda koorikut tumedamaks.

Taimeri kasutamine

Kui soovite, et leib valmiks hiljem, siis võite kasutada taimerit. Maksimalne seadistatav viiteaeg on 13 tundi.

Näide: et leib valmiks järgmisel hommikul kell 08:00, seadistage kell 19:00 taimeri viide 13 tunni suuruseks.

Märkus: ärge kasutage taimerit retseptidega, mis nõuavad värskeid koostisaineid ning võivad rikneda, nt munad, värske piim, rõõsk koor või juust.

Taimeri kasutamiseks:

1 Pange kõik koostisained leivavormi.

2 Valige sobiv programm, leivapätsi kaal ja kooriku värvus.

► Ekraanile kuvatakse valitud seadistuse kogu töötlemisaeg.

3 Arvutage kehtiva aja ja leiva soovitud valmimisaja vaheline ajavahemik (tundides).

Näide: kui kehtiv aeg on 19:00 ja te soovite, et leib oleks valmis järgmisel hommikul kell 08:00, siis on ajavahe 13 tundi.

4 Vajutage taimeri suurendamise või vähendamise nuppu, kuni ekraanile kuvatakse õige ajavahe (Jn 13).

► Iga taimeri näidu suurendamise/vähendamise nupule vajutus suurendab/vähendab ajavahet 10 minuti võrra. Kui hoiate nuppe all, siis suureneb/väheneb ajavahe näit kiiremini.

Märkus: kui ekraanilekuvatud aeg võrdub 13 tunniga ja te ikkagi hoiate all näidu suurendamise nuppu, siis lähtestatakse ekraanilekuvatud näit seadistatud programmi küpsetusajani.

Märkus: kui sisestate soovitud ajast erineva aja, vajutage ajavahe vastupidises suunas muutmise nuppu selle suurendamiseks/vähendamiseks.

5 Vajutage start/stopp/tühista nuppu.

► Taimer hakkab sisestatud ajanäitu minutites vähendama.

► Leib on valmis, kui taimer on näidu vähendanud 00:00-ni ja seade teeb piiksuva signaali.

Pärast küpsetamistoimingut

leivaküpsetaja sisemus, leivavorm, sõtkumistera ja leib on kuumad. Kasutage leivaküpsetustsükli lõppemisel või mistahes ajal soojanahoidmise režiimis leivavormi väljatõstmiseks alati ahjukindaid.

1 Soojanahoidmise režiimi peatamiseks vajutage 2 sekundit start/stopp/tühista nuppu. Ekraanile kuvatakse „OFF“ (väljas), kehtiv programm tühistatakse ja vaikimisi seadistused lähtestatakse.

2 Seadme väljalülitamiseks võtke toitepistik seinakontaktist välja.

3 Kasutades paja- või ahjukindaid, avage kaas ja keerake leivavormi vastupäeva. Seejärel võtke kinni leivavormi käepidemest ja tõstke leivavorm leivaküpsetajast välja.

4 Leiva lihtsamaks väljavõtmiseks laske leival leivavormis seista 5 minutit. Seejärel keerake vorm põhjaga ülespidi, hoidke käepidemest ja raputage leib traadist jahutusrestile. Niiviisi vabaneb kuumus ja niiskus leivast kiiremini.

Vajaduse korral libistage leivapätsi vabastamiseks kummist või plastist spaatlit piki vormi külgi.

ärge kasutage leiva eemaldamiseks metallist köögiriistu, sest need võivad kahjustada leivavormi külgevõtmatut pinda.

olge ettevaatlik, sest leivavorm ja leib on kuumad.

5 Kui sõtkumistera on leiva all kinni, siis kasutage sõtkumistera eemaldamiseks seadmega kaasasolevat metallkonksu.

Tehke alati kindlaks, ega sõtkumistera pole jäänud leiva sisse, sest muidu võite leiva lõikamisel kahjustada sõtkumistera.

ärge kasutage sõtkumistera eemaldamiseks metallist köögiriistu, sest need võivad kahjustada sõtkumistera külgevõtmatut pinda.

olge ettevaatlik, sest sõtkumistera ja leib on kuumad.

6 Sõtkumistera kinnijäämise vältimiseks eemaldage sõtkumistera viivitamatult leivavormi küljest.

Märkus: kui tera on kinnijäänud, täitke leivavorm veega tasemeni, mis jääks sõtkumisterast kõrgemale ja laske leivavormil umbes 30 min liguneda. Seejärel eemaldage sõtkumistera võlli küljest.

- 7** Enne kui viilutate leiba leivanoa või elektrinoaga, laske leival traadist jahutusrestil 30–60 minutit jahtuda.
- 8** Laske seadmel enne puhastamist või uue leivapätsi küpsetamist jahtuda.

Leiva hoiustamine

- Leiba peaks sööma värskena, sest see ei sisalda mingeid säilitusaineid. Seda saab säilitada ainult üks või kaks päeva.
- Hoidke leiba toatemperatuuril tihedalt suletud plastist kotis või õhukindlas nõus.
- Viilutatud leib kaotab oma värskuse kiiremini kui lahtilõikamata leib.
- Hoidke prantssaia-tüüpi leiba krõbeda kooriku säilitamiseks paberist kotis või lahtisena. Seda tüüpi leiba on kõige parem süüa küpsetamise päeval.

Leiva külmutamine/sulatamine

- Leiva võite külmutada õhukindlas nõus kuni 4–6 nädalaks.
- Leiva võiksite enne külmutamist viilutada, et saaksite korraga süüa ainult mõned viilud.
- Terve pätsi ülessulatamisel laske sel sulada samas nõus, et niiskus absorbeeruks tagasi leiba.
- Laske leival sulada toatemperatuuril või väikese võimsuseseadistusega mikrolaineahjus.

Puhastamine ja hooldus

Maksimaalseks ohutuseks hoidke seadet puhtana ja ilma rasva- või toidujääkideta.

ärge kastke seadet vette või muudesse vedelikesse ega loputage seda kraani all.

Ärge kunagi kasutage seadme puhastamiseks küürimiskäsnu, abrasiivseid puhastusvahendeid ega ka sööbivaid vedelikke nagu bensiini või atsetooni.

- 1** Enne puhastamist võtke pistik seinakontaktist välja ja laske seadmel jahtuda.
- 2** Pärast küpsetamist eemaldage sõtkumistera kinnijäämise ärahoidmiseks kohe leivavormist.

Märkus: kui tera on kinnijäänud, täitke leivavorm veega tasemeni, mis jääks sõtkumisterast kõrgemale ja laske leivavormil umbes 30 min liguneda. Seejärel eemaldage sõtkumistera võlli küljest.

- 3** Puhastage sõtkumistera vähese vedela pesemisvahendiga kuumas vees. Puhastage sõtkumistera ava puidust hambatikuga või nailonist puhastusharjaga.
- 4** Puhastage leivavorm pehme lapiga, mida on niisutatud kuuma vee ja natukese vedela puhastusainega.

ärge leotage leivavormi vees ja ärge peske seda nõudepesumasina.

- 5** Puhastage leivavormi sees olevat võlli pehme lapiga.
- 6** Loputage leivavormi sisemus puhta veega.
- 7** Pesemise kergendamiseks eemaldage kaas. Avage kaas, kuni see on leivavormiga 90-kraadise nurga all, ja seejärel tõstke seadme hinge küljest välja. (Jn 14)
- 8** Pühkige kaant niiske lapiga.

ärge peske kaant nõudepesumasinas.

- 9** Pühkige seadet seest ja väljast niiske lapiga.

ärge kasutage keemilisi ahjupuhasteid.

- 10** Enne taaskokkupanemist kuivatage kõik osad hoolikalt pehme kuiva riidega.

11 Kaane uuesti külge panemiseks sisestage kaas hinge külge ja seejärel sulgege see. (Jn 15)**Hoiustamine**

- 1** Kerige toitejuhe ümber seadme põhjal oleva juhtmehoiusti konksude (Jn 16).
- 2** Hoiustage seadeturvalisse ja kuiva kohta.

Keskkond

- Tööea lõpus ei tohi seadet tavalise olmeprügi hulka visata, vaid see tuleb ümbertöötlemiseks ametlikku kogumispunkti viia. Seda tehes aitate keskkonda säästa (Jn 17).

Garantii ja hooldus

Kui vajate hooldust, esitada infopäringuid või on probleeme, külastage palun Philipsi veebisaiti www.philips.com või pöörduge oma riigi Philipsi klienditeeninduskeskusesse (telefoninumbri leiab garantiilehelt). Kui teie riigis ei ole klienditeeninduskeskust, pöörduge Philipsi toodete kohaliku müügiesindaja poole.

Veaotsing

Käesolev peatükk esitab kokkuvõtte seadmel esinevatest enamlevinud probleemidest. Kui te ei suuda probleemi alloleva info abil lahendada, võtke ühendust oma riigi klienditeeninduskeskusega.

Probleem	Võimalik põhjus	Lahendus
Nupp ei toimi.	Pistik pole seinakontakti sisestatud.	Sisestage pistik seinakontakti. Kui probleem jääb püsima, pöörduge oma riigi klienditeeninduskeskusesse.
Seade teeb töötamise ajal müra.	Mootor tekitab tainasõtkumise ajal müra. See on normaalne.	Teha pole midagi vaja.
Seade rappub toimimise ajal.	Leivavorm pole õigesti sisestatud.	Leivavormi õigeks paigaldamiseks keerake seda päripäeva, kuni ta oma kohale lukustub.
Auruavadest tuleb natuke auru ja seadmest tuleb kõrbelõhna.	Koostisained või leivapuru on kogunenud küttekehale või seadme sisesse.	Puhastage seadet alati peale kasutamist. Enne puhastamist eemaldage pistik pistikupesast ja laske seadmel jahtuda.
Start/stopp/tühista nupule vajutamisel ei hakka seade toimima ja ekraanile kuvatakse teade „ERR“.	Seade on ülekuumenenud	Laske seadmel umbes 1 tund jahtuda.

Uvod

Čestitamo na kupnji i dobro došli u Philips! Kako biste u potpunosti iskoristili podršku koju nudi tvrtka Philips, registrirajte svoj proizvod na: www.philips.com/welcome.

Opći opis (Sl. 1)

- A** Ventilacijski otvori
- B** Upravljačka ploča
 - 1** Popis programa
 - 2** Indikatori težine
 - 3** Zaslon
 - 4** Indikatori boje korice
 - 5** Gumb za pokretanje/zaustavljanje/ponišćavanje
 - 6** Regulator boje korice
 - 7** Gumb za skraćivanje vremena na timeru
 - 8** Gumb za produženje vremena na timeru
 - 9** Regulator težine
 - 10** Regulator programa
- C** Odvojivi poklopac
- D** Prozor za kontrolu
- E** Otvori za paru
- F** Osovina
- G** Posuda za kruh sa slojem koji onemogućuje lijepljenje
- H** Ručka posude za kruh
- I** Oštrica za miješanje sa slojem koji onemogućuje lijepljenje
- J** Mjerna žlica
- K** Metalna kuka
- L** Mjerna šalica
- M** Grijaći element
- N** Držač za kabel
- O** Kabel mrežnog napajanja

Važno

Prije korištenja aparata pažljivo pročitajte ovaj korisnički priručnik i spremite ga za buduće potrebe.

Opasnost

- Kućište aparata za kruh nikada nemojte uranjati u vodu ili neku drugu tekućinu i nemojte ga ispirati pod vodom.
- Dok aparat za kruh radi, nemojte pokrivati otvore za paru i ventilaciju.

Upozorenje

- Prije ukopčavanja aparata provjerite odgovara li mrežni napon naveden na aparatu naponu lokalne mreže.
- Aparat priključujte samo u uzemljenu zidnu utičnicu. Obavezno provjerite je li utikač ispravno umetnut u utičnicu.
- Nemojte koristiti aparat ako su utikač, kabel za napajanje, kućište aparata ili posuda za kruh oštećeni.
- Ovaj aparat nije namijenjen osobama (uključujući djecu) sa smanjenim fizičkim ili mentalnim sposobnostima niti osobama koje nemaju dovoljno iskustva i znanja, osim ako im je osoba odgovorna za njihovu sigurnost dala dopuštenje ili ih uputila u korištenje aparata.
- Malu djecu potrebno je nadzirati kako se ne bi igrala s aparatom.
- Kabel za napajanje držite izvan dohvata djece. Pazite da kabel za napajanje ne visi preko ruba stola ili radne površine na kojoj aparat stoji.

42 HRVATSKI

- Ako se kabel za napajanje ošteti, mora ga zamijeniti tvrtka Philips, ovlaštenu Philips servisnu centar ili neka druga kvalificirana osoba kako bi se izbjegle potencijalno opasne situacije.
- Prije ukopčavanja utikača u utičnicu, provjerite jesu li grijaći element, osovina posude za kruh i vanjska strana posude za kruh čisti i suhi.
- Aparat koristite isključivo za radnje opisane u ovim uputama.
- Nemojte mokrim rukama ukopčavati aparat ili pritiskati gumbe na upravljačkoj ploči.
- Kako biste izbjegli opasne situacije, aparat nemojte nikada spajati na vanjski prekidač kojim upravlja mjerač vremena.
- Nemojte lice ili ruke približavati otvorima za paru i ventilaciju dok aparat radi.
- Nemojte otvarati poklopac tijekom pečenja, jer se u suprotnom tijesto ili kruh mogu spustiti.
- Tijekom pečenja aparat i poklopac se jako zagriju. Nemojte se opeći.
- Nemojte vaditi posudu za kruh iz aparata tijekom uporabe.
- Nikad nemojte koristiti kuhinjski pribor za miješanje sastojaka u posudi za kruh tijekom programa pečenja.
- Sastojke stavljajte samo u posudu za kruh. Nemojte stavljati ili prosipati sastojke i/ili dodatke u unutrašnjost aparata kako se grijaći element ne bi oštetio.
- Kad iz posude za kruh vadite pekmez, koristite kuhinjske rukavice i obje ruke kako biste podigli posudu za kruh i izlili vrući pekmez.

Oprez

- Nemojte nikada koristiti dodatke ili dijelove drugih proizvođača ili proizvođača koje tvrtka Philips nije izričito preporučila. Ako koristite takve dodatke ili dijelove, vaše jamstvo prestaje vrijediti.
- Nemojte dodirivati posudu za kruh oštrim kuhinjskim priborom kako se ne bi oštetila.
- Nemojte izlagati aparat visokim temperaturama i nemojte ga postavljati na štednjak ili kuhalo koji rade ili su još uvijek vrući.
- Aparat uvijek položite na ravnu i stabilnu površinu.
- Obavezno postavite posudu za kruh u aparat prije ukopčavanja utikača u zidnu utičnicu i uključivanja aparata.
- Nakon korištenja aparat iskopčajte.
- Obavezno prije čišćenja ili premještanja aparata pričekajte da se ohladi.
- Posudu za kruh nemojte stavljati u običnu pećnicu kako biste ispekli kruh.
- Ovaj aparat namijenjen je isključivo uporabi u kućanstvu. Ako se koristi nepravilno ili se koristi u profesionalne ili poluprofesionalne svrhe te na način koji nije u skladu s uputama za uporabu, jamstvo prestaje vrijediti, a tvrtka Philips se odriče bilo kakve odgovornosti za prouzročenu štetu.
- Otvorene se površine mogu zagrijati dok aparat radi. Uvijek koristite kuhinjske rukavice kad podižete posudu za kruh za ručku ili rukujete vrućom posudom za kruh, oštricom za miješanje ili vrućim kruhom.
- Čuvajte se vruće pare koja izlazi iz otvora za paru tijekom pečenja ili iz aparata za kruh kad otvorite poklopac tijekom i nakon pečenja.
- Aparat nemojte podizati i premješati dok radi.
- Nemojte dirati pokretne dijelove.
- Ne izlažite aparat izravnom sunčevom svjetlu.
- U otvore za paru nemojte umetati metalne dijelove ili strane supstance.
- Nemojte koristiti posudu za kruh ako je oštećena.
- Aparat uvijek očistite nakon uporabe.
- Aparat nemojte prati u stroju za pranje posuđa.
- Aparat ne koristite na otvorenom.
- Iznad, iza i s obje strane aparata ostavite barem 10 cm slobodnog prostora kako biste spriječili oštećenja uzrokovana emitiranjem topline.
- Nemojte na aparat postavljati posudu za kruh ili neki drugi predmet kako se aparat ne bi oštetio.

Elektromagnetska polja (EMF)

Ovaj proizvod tvrtke Philips sukladan je svim standardima koji se tiču elektromagnetskih polja (EMF). Ako aparatom rukujete ispravno i u skladu s ovim uputama, prema dostupnim znanstvenim dokazima on će biti siguran za korištenje.

Samostalno napajanje u slučaju nestanka struje

Ovaj aparat ima funkciju samostalnog napajanja koja pamti status prije nestanka električne energije, pod uvjetom da se električna energija vrati unutar 7 minuta. Ako do nestanka električne energije dođe tijekom pečenja, odbrojavanje vremena pečenja nastavlja se od mjesta gdje je stalo kad se električna energija vrati. Ako se električna energija ne vrati više od 7 minuta, do nestanka je došlo za vrijeme pečenja, aparat za kruh se automatski vraća na prethodno postavljenu postavku kad se električna energija vrati. Otvorite aparat za kruh, izvadite sadržaj i krenite ispočetka. Ako ste postavili timer, a postavljani proces pečenja još nije počeo u trenutku nestanka električne energije, aparat za pečenje automatski se vraća na prethodno postavljenu postavku kad se električna energija vrati. Otvorite aparat za kruh, izvadite sadržaj i krenite ispočetka.

Prije prvog korištenja

- 1** Izvadite svu ambalažu iz aparata. Pripazite da ne bacite oštricu za miješanje.
- 2** Uklonite sve naljepnice s kućišta aparata.
- 3** Vlažnom krpom obrišite vanjski dio aparata, posudu za kruh i oštricu za miješanje kako biste obrisali prašinu koja se možda nakupila na aparatu.

Za čišćenje aparata nikada nemojte koristiti spužvice za ribanje, abrazivna sredstva za čišćenje ili agresivne tekućine poput benzina ili acetona.

- 4** Temeljito osušite sve dijelove prije početka uporabe aparata.

Upravljačka ploča

Zaslon

Na zaslonu se prikazuje sljedeće:

- Broj programa (1-12)
- Ikona programa ili vremena
- Odabrana težina i odabrana boja korice
- Odbrojavanje vremena pečenja u minutama
- 'Fin' (gotovo) kad je program gotov
- 'OFF' (isključeno) kad je program poništen ili ponovno postavljen
- 'Err' (pogreška) kad dođe do pogreške
- 'Add' (dodaj) kad treba dodati još krutih sastojaka (npr. voća ili orašastih plodova)
- Animacija za održavanje topline kad se pečenje završi

Gumbi timera

Gumbe za povećavanje ili smanjivanje vremena možete koristiti kad želite da kruh bude spreman kasnije. Najveće vrijeme odgode koje se može postaviti je 13 sati.

Na primjer, postavite timer na 13 sati u 19:00 sati kako bi kruh bio spreman u 08:00 sati sljedeće jutro.

Gumb za pokretanje/zaustavljanje/ponišćavanje

- Pritisnite ovaj gumb kako biste pokrenuli program ili odbrojavanje timera
- Držite ovaj gumb pritisnutim 2 sekunde dok ne začujete 1 dugi zvučni signal i dok se na zaslonu ne pojavi poruka "OFF" (isključeno). Time poništavate program i aparat se vraća na zadanu postavku (tj. na program 1 - obični bijeli kruh, 750 g, srednja boja korice). Time se aparat ne isključuje.

Programi

Neki od 12 programa možete odabrati pomoću regulatora za odabir programa. Broj odabranog programa i optimalno vrijeme obrade za taj program prikazuje se na zaslonu.

Boja korice

Pomoću regulatora boje korice možete odabrati neku od tri ponuđene boje korice: svijetla, srednja, tamna.. Odabrana boja korice prikazuje se na zaslonu.

Težina štruce

Pomoću regulatora težine možete odabrati neku od tri ponuđene težine: 500 g, 750 g ili 1000 g. Težina štruce prikazuje se na zaslonu.

Korištenje aparata

Priprema aparata i sastojaka

- 1 Aparat stavite na stabilnu, ravnu vodoravnu površinu.
- 2 Okrenite posudu za kruh u smjeru suprotnom od kazaljke na satu i izvadite je iz aparata. (Sl. 2)

Napomena: Kako biste izbjegli prosipanje sastojaka u aparat, uvijek izvadite posudu za kruh prije nego što u nju stavite sastojke.

- 3 Pazite da rupa u oštrici za miješanje i osovina posude za kruh budu potpuno čisti.

Napomena: Ako ti dijelovi nisu čisti, možda nećete moći pravilno sastaviti oštricu za miješanje.

- 4 Poravnajte plosnatu stranu rupe u oštrici za miješanje s plosnatom stranom rotirajuće osovine posude za kruh. Zatim čvrsto pritisnite oštricu za miješanje na osovinu (Sl. 3).

Napomena: Pazite da pravilno pritisnete oštricu za miješanje na odgovarajuće mjesto jer u protivnome bi mogla iskočiti tijekom rada, što utječe na miješanje ili gnječenje.

Napomena: Kada se oštrica za miješanje pravilno postavi na osovinu, postoji vodoravan razmak između nje i osovine. To je uobičajeno.

- 5 Izmjerite sastojke za recept koji želite pripremiti (pogledajte poglavlje "Standardni recepti za kruh" u brošuri Dodatne informacije o pečenju).

Napomena: Obavezno precizno izmjerite sastojke. Pogledajte odjeljak "Mjerenje sastojaka" u poglavlju "Sastojci" u brošuri Dodatne informacije o pečenju.

- 6 Stavite sastojke u posudu za kruh redosljedom navedenim u receptu.

- Kvasac uvijek dodajte na kraju. U sredini brašna napravite rupu i u nju stavite kvasac.

Kvasac ne miješajte s nijednim vlažnim sastojkom jer se u protivnom kruh neće dobro dignuti, naročito kada koristite timer.

- Ako se neki sastojak mora dodati tijekom pečenja, aparat će proizvesti kratak i dug zvučni signal triput nakon 30 minuta i na zaslonu će se prikazati poruka "ADD" (dodavanje). Ako ne dodate sastojak, aparat jednostavno peče dalje.

- 7 Posudu za kruh stavite u aparat. Okrećite posudu za kruh u smjeru kazaljke na satu sve dok ne sjedne na mjesto (Sl. 4).

Oštrica za miješanje ne radi ako posuda za kruh nije pravilno sastavljena.

- 8 Spustite ručku posude za kruh i zatvorite poklopac aparata.

- 9 Priključite utikač u zidnu utičnicu.

▶ Aparat će isпустiti zvučni signal i na zaslonu će se prikazati "1", što se odnosi na program "Osnovna postavka - bijeli kruh".

Odabir postavki

- 1 Pritišćite regulator programa sve dok se na zaslonu ne prikaže broj programa koji odgovara receptu koji želite pripremiti (Sl. 5).
 - ▶ Svaki put kad pritisnete regulator programa broj na zaslonu poveća se za 1.
 - ▶ Nakon 2 sekunde zaslon naizmjenično prikazuje odabrani broj programa i vrijeme pečenja.

Napomena: Ako pritisnete pogrešan gumb, aparat će ispustiti zvučne signale, kao kada biste pritisnuli gumb za težinu tijekom programa za tijesto.

- 2 Jednom ili više puta pritisnite regulator težine kako biste odabrali primjerenu težinu štruce (Sl. 6).

Provjerite odgovara li odabrana težina količini sastojaka za odabrani recept kako kruh ne bi previše narastao ili zagorio. Pogledajte poglavlje "Sastojci" u brošuri Dodatne informacije o pečenju.

Primjerice, odaberete li težinu od 750 g, predodređenu težinu bijeloga kruha, upotrijebite 455 g ili 3¼ šalice bijeloga brašna.

Predodređena težina za programe od 1 do 8 iznosi 750 g.

- ▶ Točka na lijevoj strani zaslona naznačuje odabranu težinu. Na zaslonu se prikazuje i broj odabranog programa (Sl. 7).

- 3 Kako biste odabrali željenu boju korice, po želji pritisnite regulator boje korice jednom ili više puta (Sl. 8).

Srednja boja je predodređena boja korice za programe od 1 do 8.

- ▶ Točka na desnoj strani zaslona naznačuje odabranu boju korice. Na zaslonu se prikazuje i broj odabranog programa (Sl. 9).
- ▶ Na zaslonu se prikazuju vrijeme pečenja, težina i boja korice. Vrijeme pečenja prikazuje se u satima i minutama (Sl. 10).

- 4 Pritisnite gumb za pokretanje/zaustavljanje/ponišćavanje kako biste započeli pečenje kruha. (Sl. 11)

Tijekom pečenja aparat i poklopac se jako zagriju. Nemojte se opeći.

Napomena: Miješanje, gnječenje i pečenje možete promatrati kroz prozor za kontrolu. Unutrašnjost prozora može se povremeno navlažiti. Poklopac možete podignuti tijekom miješanja i gnječenja kako biste promatrali, ali POKLOPAC NE OTVARAJTE TIJEKOM PEČENJA (približno posljednji sat cjelokupnog vremena pečenja) jer to bi moglo uzrokovati spušćanje kruha.

- ▶ Na zaslonu se odbrojava vrijeme pečenja u koracima od 1 minute sve dok kruh ne bude spreman.
- ▶ Svakih pet sekundi na zaslonu se prikazuje odabrani broj programa umjesto vremena pečenja.
- ▶ Aparat ispušta zvučne signale kada je pečenje gotovo. Poruka "Fin" (gotovo) na zaslonu prikazuje se 1 sekundu, a animacija održavanje topline prikazuje se 5 sekundi sve dok ne pritišćete nijedan drugi gumb. (Sl. 12)

Napomena: Način rada za održavanje topline ne radi u programu za tijesto. Ostavite li dovršeno tijesto u aparatu predugo, može se previše dignuti, što može nepovoljno utjecati na ishod pečenja. Za najbolji ishod tijesto izvadite pri kraju programa i slijedite naputke iz recepta za oblikovanje, mirovanje i pečenje.

Napomena: Ako ne odstranite kruh tijekom ili neposredno nakon što je način rada za održavanje topline završio, korica se ovlaži i gubi na hrskavosti. Način rada za održavanje topline NEĆE prepeći kruh ili ga učiniti tamnijim.

Korišćenje timera

Timer možete koristiti kada želite da kruh bude pripremljen nešto kasnije. Maksimalno vrijeme odgode može se postaviti na 13 sati.

Primjerice, postavite timer na 13 sati u 19:00 sati kako bi kruh bio spreman u 08:00 sati sljedećeg jutra.

Napomena: Funkciju timera ne koristite u receptima koji zahtijevaju upotrebu svježih sastojaka kao što su jaja, svježe mlijeko, kiselo vrhnje ili sir.

Za korištenje timera:

- 1** Sve sastojke stavite u posudu za kruh.
- 2** Odaberite odgovarajući program, težinu štruce i boju korice za svoj recept.
 - ▶ Na zaslonu se prikazuje ukupno vrijeme pečenja za odabrane postavke.
- 3** Izračunajte razliku u vremenu (u satima) između sadašnjeg trenutka i trenutka kada želite da vaš kruh bude spreman.

Primjerice, ako je sada 19:00 sati, a želite da kruh bude spreman sljedećeg jutra u 08:00 sati, vremenska razlika iznosi 13 sati.

- 4** Pritisnite gumb za povećavanje ili smanjivanje vremena sve dok se na zaslonu ne prikaže odgovarajuća vremenska razlika (Sl. 13).
 - ▶ Vrijeme se povećava ili smanjuje za 10 minuta svaki put kada pritisnete gumb za povećavanje ili smanjivanje vremena. Držite li gumbe pritisnute, vrijeme se brže povećava ili smanjuje.

Napomena: Dosegne li vrijeme na zaslonu 13 sati, a vi i dalje pritišćete gumb za povećavanje ili smanjivanje vremena, na zaslonu se vraća vrijeme pečenja postavljenog programa.

Napomena: Ako propustite vrijeme koje želite postaviti, pritisnite suprotni gumb kako biste povećali ili smanjili vrijeme.

- 5** Pritisnite gumb za pokretanje/zaustavljanje/poništanje.
 - ▶ Timer odbrojava postavljeno vrijeme u minutama.
 - ▶ Kruh je spreman kada timer odbroji do 00:00, a aparat ispusti zvučni signal.

Nakon pečenja

Unutrašnjost aparata za kruh, posuda za kruh, oštrica za miješanje i kruh vrlo su vrući. Pri vađenju kruha po završetku pečenja ili bilo kada tijekom načina rada za održavanje topline uvijek koristite kuhinjske rukavice.

- 1** Kako biste zaustavili način rada za održavanje topline, pritisnite gumb za pokretanje/zaustavljanje/poništanje 2 sekunde. Na zaslonu se prikazuje "OFF", poništava se trenutni program i vraća se na zadane postavke.
- 2** Kako biste isključili aparat, iskopčajte utikač iz zidne utičnice.
- 3** Pomoću kuhinjske krpe ili rukavice otvorite poklopac i okrenite posudu s kruhom u smjeru suprotnom od kazaljke na satu. Zatim uhvatite posudu za kruh za njezinu ručku i izvadite je iz aparata.
- 4** Kako biste lako izvadili kruh, ostavite ga u uspravnom položaju 5 minuta. Potom izvrite posudu naopako, držite ručku i istresite kruh na žičanu rešetku za hlađenje kako bi iz kruha što prije isparile vlaga i vrućina.

Bude li potrebno, prijedite plosnatom gumenom ili plastičnom lopaticom uz stjenke posude kako bi kruh lakše izašao van.

Ne koristite metalna pomagala kako biste izvadili kruh jer ona mogu oštetiti sloj koji onemogućuje lijepljenje hrane u posudi za kruh.

Budite oprezni jer su posuda za kruh i kruh vrući.

- 5** Ako je oštrica za miješanje u dnu kruha, upotrijebite metalnu kuku priloženu uz aparat kako biste odvojili oštricu za miješanje.

Uvijek pazite na to da oštrica za miješanje ne ostane u kruhu jer tako biste je mogli oštetiti dok režete kruh.

Ne koristite druga metalna pomagala kako biste izvadili kruh jer ona mogu oštetiti sloj koji onemogućuje lijepljenje hrane u posudi za kruh.

Budite oprezni jer su oštrica za miješanje i kruh vrući.

6 Odmah izvadite oštricu za miješanje iz posude za kruh kako se ne bi zaglavila.

Napomena: Ako je oštrica zapela, vodom napunite posudu za kruh do razine iznad miješalice i ostavite je da se natapa 30 minuta. Zatim skinite oštricu s osovine.

7 Ostavite kruh da se hladi 30-60 minuta na žičanoj rešetki za hlađenje prije nego što ga narežete običnim ili električnim nožem.

8 Ostavite aparat da se ohladi prije nego što ga očistite ili počnete peći novu štrucu kruha.

Čuvanje kruha

- Kako u kruhu nema nikakvih konzervansa treba ga jesti dok je svjež. Čuvati ga se može samo tijekom 1 ili 2 dana.
- Čuvajte kruh na sobnoj temperaturi u čvrsto zatvorenoj plastičnoj vrećici ili hermetički zatvorenom spremniku.
- Narezani kruh gubi na svježini prije nego nenarezani.
- Francuski kruh čuvajte u papirnatoj vrećici ili ga izložite zraku kako bi očuvao hrskavu koru. Ovu vrstu kruha najbolje je jesti na dan kad se ispeče.

Zamrzavanje/odmrzavanje kruha

- Kruh se može zamrznuti u hermetički zatvorenom spremniku 4-6 tjedana.
- Kruh možete narezati prije zamrzavanja kako biste istovremeno mogli upotrijebiti nekoliko šnita.
- Ako odmrzavate cijelu štrucu, odmrzavajte je u vrećici u kojoj je bila zamrznuta kako bi kruh ponovo upio vlagu.
- Ostavite kruh da se odmrzava na sobnoj temperaturi ili na niskoj postavci u mikrovalnoj pećnici.

Čišćenje i održavanje

Radi maksimalne sigurnosti aparat održavajte čistim i uklanjajte iz njega ostatke masnoće i hrane.

Aparat nemojte nikada uranjati u vodu ili neku drugu tekućinu te ispirati pod mlazom vode.

Za čišćenje aparata nikada nemojte koristiti spužvice za ribanje, abrazivna sredstva za čišćenje ili agresivne tekućine poput benzina ili acetona.

1 Prije čišćenja isključite aparat iz napajanja i ostavite ga da se ohladi.

2 Nakon pečenja odmah izvadite miješalicu iz posude za kruh kako biste spriječili zaglavljivanje.

Napomena: Ako je oštrica zapela, vodom napunite posudu za kruh do razine iznad miješalice i ostavite je da se natapa 30 minuta. Zatim skinite oštricu s osovine.

3 Oštricu za miješanje operite u vrućoj vodi s malo sredstva za pranje posuđa. Otvor u oštrici za miješanje očistite drvenom čačkalicom ili najlonskom četkom za čišćenje.

4 Posudu za kruh očistite mekanom krpom navlaženom vrućom vodom s malo sredstva za pranje posuđa.

Posudu za kruh nemojte uranjati u vodu niti prati u stroju za pranje posuđa.

5 Očistite osovinu u posudi za kruh mekanom krpom.

6 Isperite unutrašnjost posude za kruh čistom vodom.

48 HRVATSKI

7 Kako biste skinuli poklopac radi lakšeg čišćenja, otvarajte ga dok ne bude pod kutom od 90° u odnosu na aparat, a zatim ga izvadite iz šarke na aparatu. (Sl. 14)

8 Obrišite poklopac vlažnom krpom.

Poklopac nemojte prati u stroju za pranje posuđa.

9 Obrišite unutrašnjost i vanjski dio kućišta aparata vlažnom krpom.

Nemojte koristiti kemijska sredstva za čišćenje pećnice.

10 Sve dijelove dobro osušite mekanom, suhom krpom prije nego što ponovo sastavite aparat.

11 Kako biste vratili poklopac na mjesto, umetnite ga u šarke, a zatim zatvorite. (Sl. 15)

Spremanje

1 Kabel za napajanje namotajte oko kukica za odlaganje kabela s donje strane aparata (Sl. 16).

2 Aparat spremite na sigurno i suho mjesto.

Zaštita okoliša

- Aparat koji se više ne može koristiti nemojte odlagati s uobičajenim otpadom iz kućanstva, nego ga odnesite u predviđeno odlagalište na recikliranje. Time ćete pridonijeti očuvanju okoliša (Sl. 17).

Jamstvo i servis

U slučaju da vam je potreban servis ili informacija ili imate neki problem, posjetite web-stranicu tvrtke Philips, www.philips.com, ili se obratite centru za korisnike tvrtke Philips u svojoj državi (broj telefona nalazi se u priloženom jamstvu). Ako u vašoj državi ne postoji centar za korisnike, obratite se lokalnom prodavaču proizvoda tvrtke Philips.

Rješavanje problema

U ovom poglavlju opisani su najčešći problemi s kojima biste se mogli susresti prilikom korištenja aparata. Ako ne možete riješiti problem uz informacije u nastavku, obratite se centru za korisničku podršku u svojoj državi.

Problem	Mogući uzrok	Rješenje
Gumbi ne rade.	Utikač nije ukopčan u zidnu utičnicu.	Ukopčajte utikač u zidnu utičnicu. Ako se problem nastavi, obratite se centru za korisničku podršku u svojoj državi.
Aparat proizvodi buku dok radi.	Motor proizvodi buku tijekom miješanja. To je normalno.	Ne trebate ništa poduzeti.
Aparat se tresu dok radi.	Posuda za kruh nije pravilno postavljena.	Kako biste pravilno postavili posudu za kruh, okrećite je u smjeru kretanja kazaljke na satu dok ne sjedne na mjesto.
Iz ventilacijskih otvora za paru izlazi dim, a iz aparata dopire miris paljevine.	Sastojci ili mrvice kruha nakupile su se na grijačem elementu ili u unutrašnjosti aparata.	Obavezno očistite aparat nakon uporabe. Prije čišćenja ga iskopčajte i ostavite da se ohladi.

Problem	Mogući uzrok	Rješenje
<p>Aparat ne počinje raditi kada pritisnem gumb za pokretanje/zaustavljanje/ponišćavanje, a na zaslonu se prikazuje poruka "ERR".</p>	<p>Aparat se pregrijao.</p>	<p>Ostavite aparat da se hladi oko 1 sat.</p>

Bevezetés

Köszönjük, hogy Philips terméket vásárolt! A Philips által biztosított teljes körű támogatáshoz regisztrálja termékét a www.philips.com/welcome oldalon.

Általános leírás (ábra 1)

- A** Szellőzőbordák
- B** Kezelőpanel
 - 1** Programlista
 - 2** Súlyértékek kijelzése
 - 3** Kijelző
 - 4** Héjszín kijelzése
 - 5** Indítás/leállítás/törlés gomb
 - 6** Héjszín választó
 - 7** Időzítő csökkentés gomb
 - 8** Időzítő növelés gomb
 - 9** Súly kiválasztó
 - 10** Programválasztó
- C** Levehető fedél
- D** Betekintőablak
- E** Gőznyílások
- F** Tengely
- G** Kenyér sütő edény tapadástól bevonattal
- H** Kenyér sütő serpenyő nyele
- I** Dagasztókés tapadástól bevonattal
- J** Mérőkanál
- K** Fémhorog
- L** Mérőpohár
- M** Fűtőelem
- N** Hálózati kábel tárolója
- O** Hálózati vezeték

Fontos!

A készülék első használata előtt figyelmesen olvassa el a használati útmutatót és őrizze meg későbbi használatra.

Vigyázat!

- Ne merítse a kenyér sütőt vízbe, vagy más folyadékba, és ne öblítse le folyó vízzel sem.
- Ne takarja le a gőznyílásokat és a szellőzőnyílásokat a kenyér sütő működése közben.

Figyelmeztetés

- A készülék csatlakoztatása előtt ellenőrizze, hogy a rajta feltüntetett feszültség egyezik-e a helyi hálózatéval.
- Kizárólag földelt fali aljzathoz csatlakoztassa a készüléket. Ellenőrizze, hogy biztosan csatlakoztatta-e a hálózati kábelt az aljzatba.
- Ne használja a készüléket, ha a dugó, a hálózati kábel, a készülék vagy az edény sérült.
- Nem javasoljuk a készülék használatát csökkent fizikai, érzékelési, szellemi képességekkel rendelkezők, tapasztalatlan, nem kellő ismeretekkel rendelkező személyek (beleértve gyermekeket is) számára, csak a biztonságukért felelős személy felvilágosítása után, felügyelet mellett.
- Vigyázzon, hogy a gyermekek ne játszanak a készülékkel.
- A vezetékét tartsa gyermekektől távol. Ne hagyja a hálózati csatlakozókábelt lelogni az asztalról vagy a munkafelületről.

- Amennyiben a hálózati kábel meghibásodott, a kockázatok elkerülése érdekében Philips szakszervizben ki kell cserélni.
- Mielőtt a dugót csatlakoztatja a fali aljzatba, győződjön meg róla, hogy a fűtőelem, az edény tengelye és külső felülete tiszta és száraz.
- Csak a kézikönyvben meghatározott rendeltetés szerint használja a készüléket.
- Ne csatlakoztassa a készüléket az aljzatba és ne használja a kezelőfelületet nedves kézzel.
- A veszélyes helyzetek elkerülése érdekében a készüléket ne csatlakoztassa külső időzítőkapcsolóra.
- Ne kerüljön közel a gőznyílásokhoz és a szellőzőnyílásokhoz a kezével vagy az arcával a készülék működése közben.
- Ne nyissa ki a fedelet a sütési folyamat közben, mert ennek hatására a tészta vagy a kenyér összeeshet.
- A sütési folyamat közben a készülék és a fedél nagyon felforrósodhat. Vigyázzon, ne égesse meg magát.
- Ne vegye ki az edényt a készülékből használat közben.
- Ne keverjen összetevőket az edényben evőeszközzel sütés közben.
- Az összetevőket csak az edénybe helyezze. Ne helyezzen vagy öntsön összetevőket és/vagy hozzávalókat a készülék belsejébe, mert ezzel megsérülhet a fűtőelem.
- Ha lekvárt készít, két kézzel, konyhai kesztyűben emelje ki az edényt, és óvatosan öntse ki a forró lekvárt.

Figyelem

- Ne használjon más gyártótól származó tartozékot / alkatrészt, vagy olyat, melyet a Philips nem javasolt, mert a garancia érvényét veszti.
- Ne érjen az edényhez éles evőeszközökkel, mert felsértheti azt.
- Ne tegye ki a készüléket magas hőmérséklet hatásának, és ne helyezze forró, működő tűzhelyre vagy főzőlapra.
- A készüléket mindig stabil, egyenes és vízszintes felületre helyezze.
- Mindig helyezze az edényt a készülékbe a konnektorba csatlakoztatás és bekapcsolás előtt.
- Használat után mindig húzza ki dugót az aljzataból.
- Mindig hagyja lehűlni a készüléket tisztítás vagy szállítás előtt.
- Ne helyezze az edényt kenyérsütéshez hagyományos sütőbe.
- A készülék kizárólag házi használatra készült. Amennyiben a készüléket nem megfelelően vagy szakmai, részben szakmai célokra használják, illetve nem tartják be a használati útmutatóban leírtakat, a garancia hatályát veszti és a Philips semminemű felelősséget nem vállal az okozott károkért.
- A hozzáférhető felületek felforrósodhatnak a készülék működése közben. Mindig használjon konyhai kesztyűt a forró edény felemeléséhez, vagy az edény, a dagasztókés és az elkészült kenyér megfogásához.
- Vigyázzon a forró gőzzel, amely sütés közben áramlik ki a gőznyílásokból, illetve a kenyérsütőből, ha kinyitja a fedelet sütés közben vagy után.
- Használat közben ne emelje és ne mozgassa a készüléket.
- Ne érintse meg a mozgó részeket.
- Ne tegye ki a készüléket közvetlen napfénynek.
- Ne dugjon fémes vagy idegen tárgyakat a gőznyílásokba.
- Ne használja az edényt, ha megsérült.
- Használat után mindig tisztítsa meg a készüléket.
- Ne tisztítsa a készüléket mosogatógépben.
- Ne használja a készüléket a szabadban.
- Hagyjon legalább 10 cm szabad helyet a készülék felett, mögött és mindkét oldalán a sugárzott hő által okozott sérülések elkerülése érdekében.
- A készülék sérülésének elkerülése érdekében ne tegye az edényt vagy bármely más tárgyat a készülék tetejére.

Elektromágneses mezők (EMF)

Ez a Philips készülék megfelel az elektromágneses mezőkre (EMF) vonatkozó szabványoknak. Amennyiben a használati útmutatóban foglaltaknak megfelelően üzemeltetik, a tudomány mai állása szerint a készülék biztonságos.

Memória áramkimaradás esetén

A készülék memória funkcióval rendelkezik, amely az áramkimaradás előtti állapotot 7 percig tárolja. Ha az áramkimaradás sütés közben történik, a sütési időszámláló az áramkimaradás pillanatában érvényes értékről folytatja a működést az energiaellátás visszaállítása után. Ha az áramkimaradás sütés közben történik és 7 percnél hosszabb ideig tart, a sütő automatikusan visszaáll alaphelyzetbe az energiaellátás visszaállításakor. Nyissa ki a sütőt, távolítsa el a tartalmát, és kezdje újra a műveletet. Ha az áramkimaradáskor már beállította az időzítőt, de a sütés még nem kezdődött el, a sütő automatikusan visszaáll alaphelyzetbe az energiaellátás visszaállításakor. Nyissa ki a sütőt, távolítsa el a tartalmát, és kezdje újra a műveletet.

Teendők az első használat előtt

- 1** Távolítsa el a készülékről a csomagolóanyagokat. Vigyázzon, ne dobja el a dagasztókést.
- 2** Vegye le a címkéket a készülékről.
- 3** Törölje át a készülék külsejét, a serpenyőt és a dagasztókést az esetleges por eltávolításához.

A készülék tisztításához ne használjon dörzsszivacsot és súrolószert (pl. mosószert, benzint vagy acetont).

- 4** Szárítsa meg az alkatrészeket alaposan a használat megkezdése előtt.

Kezelőpanel**Kijelző**

A kijelzőn a következők jelennek meg:

- Program sorszáma (1-12)
- Program és idő ikon
- Kiválasztott súly vagy héjszín
- Sütési idő visszaszámlálás percekben
- A „Fin” felirat a program végén
- Az „OFF” felirat a program félbeszakítása vagy törlése esetén
- Az „Err” felirat hiba esetén
- Az „Add” felirat, ha további szilárd hozzávalók (pl. gyümölcs vagy dió) hozzáadhatók
- Melegen tartás animáció a sütési folyamat végén

Időzítő gombok

Az időzítő növelés és csökkentés gombokkal beállíthatja, hogy a kenyér későbbi időpontban készüljön el. A maximális késleltetési idő 13 óra.

Ha például beállítja az időzítőt 13 órára 19:00 órakor, a kenyér másnap reggel 08:00-kor lesz kész.

Indítás/leállítás/törlés gomb

- A gombbal elindíthat egy programot, vagy elindíthatja az időzítőt
- A gomb 2 másodpercig tartó lenyomása után 1 hosszú hangjelzés hallatszik, és megjelenik az 'OFF' üzenet a kijelzőn. Ezzel törli az aktuális programot, és a készülék visszaáll az alapértelmezett beállításokra (azaz program 1 - Egyszerű fehér, 750 g, közepes héjszín). A készülék ezzel nem kapcsol ki.

Programok

A programválasztóval 12 program közül választhat. A kiválasztott program sorszáma és a hozzá tartozó optimális feldolgozási idő megjelenik a kijelzőn.

Héjszín

A héjszín-választóval háromféle héjszínből választhat: világos, közepes, sötét. A kiválasztott héjszín megjelenik a kijelzőn.

Kenyér súlya

A súlyválasztóval háromféle súly közül választhat: 500 g, 750 g és 1000 g. A kenyér súlya megjelenik a kijelzőn.

A készülék használata

A készülék és a hozzávalók előkészítése

- 1** A készüléket stabil, vízszintes és sík felületen helyezze el.
- 2** Fordítsa el a serpenyőt óramutató járásával ellentétes irányban, és emelje ki a készülékből. (ábra 2)

Megjegyzés: Mindig vegye ki az edényt, mielőtt abba beleteszi az összetevőket, hogy a készülék belseje tiszta maradjon.

- 3** Győződjön meg róla, hogy a dagasztókar furata és a tengelye a sütőformában tiszták.

Megjegyzés: Ha nem tiszták, előfordulhat, hogy nem lehet megfelelően beszerelni a dagasztókést.

- 4** Illessze a dagasztókés furatának lelapolását a serpenyő tengelyének lelapolásához. Ezután nyomja rá határozottan a dagasztókést a tengelyre (ábra 3).

Megjegyzés: Győződjön meg róla, hogy megfelelően a helyére nyomta a dagasztókést, ellenkező esetben lezajlik a működés közben, és ezzel rontja a keverés vagy a dagasztás hatásfokát.

Megjegyzés: Ha megfelelően felszerelte a dagasztókést a tengelyre, lesz egy kis vízszintes holtjátéka. Ez normális.

- 5** A választott recept alapján mérje ki a hozzávalókat (lásd a Kiegészítő sütési információk c. füzet „Hagománnyos kenyérsütési receptek” c. fejezetét).

Megjegyzés: A hozzávalókat mindig pontosan mérje ki. Lásd a Kiegészítő sütési információk c. füzet „Hozzávalók kimérése” c. fejezetét.

- 6** Tegye be a hozzávalókat az edénybe a recept szerinti sorrendben.

- Az élesztőt mindig utoljára adja hozzá. Készítsen egy mélyedést a liszt közepére, és öntse bele az élesztőt.

Ne keverje össze az élesztőt a nedves hozzávalókkal, mert a kenyér nem fog megkelni, különösen az időzítő használatával.

- Ha egy hozzávalót a sütési folyamat közben kell hozzáadni, a készülék 30 perc után rövid és egy hosszú hangjelzést ad háromszor, majd az 'ADD' felirat jelenik meg a kijelzőn. Ha nem ad hozzá semmit, a készülék egyszerűen folytatja a sütési folyamatot.

- 7** Tegye a serpenyőt a készülékbe. Fordítsa el óramutató járásával egyező irányba és rögzítse (ábra 4).

Ha a serpenyőt nem megfelelően helyezi be, a dagasztókés nem fog működni.

- 8** Hajtsa le az edény fogantyúját és csukja be a készülék fedelét.

- 9** Dugja a hálózati csatlakozódugót a fali konnektorba.

► A készülék hangjelzést ad és az 1-es szám jelenik meg, amely az „Egyszerű fehér” programot jelzi.

Beállítások megadása

- 1** Nyomja meg annyiszor a programválasztó gombot, hogy az elkészíteni kívánt receptnek megfelelő program sorszáma jelenjen meg (ábra 5).
- ▶ A programválasztó gomb minden egyes megnyomásával a szám eggyel növekszik.
- ▶ 2 másodperc után a kijelző felváltva mutatja a kiválasztott program sorszámot és a feldolgozási időt.

Megjegyzés: A készülék hangjelzést ad, ha véletlenül rossz gombot nyom meg, például ha megnyomja a súly gombot a Fánk program közben.

- 2** Válassza ki a megfelelő karéjsúlyt a súlyválasztó gomb egyszeri vagy többszöri megnyomásával (ábra 6).

Ellenőrizze, hogy a választott súly és a recept által előírt hozzávalók összömege megegyezik-e, így megelőzheti, hogy a kenyér túl nagy legyen vagy megégen. Lásd a Kiegészítő sütési információk c. füzet „Hozzávalók” c. fejezetét.

Ha például a 750 g-os súlyt választja, a fehér kenyér gyári beállítását, akkor használjon 455 g-nyi fehér lisztet.

Az 1-8 programok gyári beállítása 750 g.

- ▶ A kijelző bal oldalán lévő pont jelzi a kiválasztott súlyt. A kijelzőn a kiválasztott program száma is látható (ábra 7).

- 3** Ha szükséges, válassza ki a megfelelő héjszintet a héjszínválasztó gomb egyszeri vagy többszöri megnyomásával (ábra 8).

Az 1-8. program gyári héjszínbeállítása a közepes.

- ▶ A kijelző jobb oldalán lévő pont jelzi a kiválasztott héjszintet. A kijelzőn a kiválasztott program is látható (ábra 9).
- ▶ A kiválasztott program sütési ideje, a súly és a héjszín megjelenik a kijelzőn. A sütési idő órában és percben látható (ábra 10).

- 4** A kenyérsütési folyamat elkezdéséhez nyomja meg az Indítás/leállítás/törlés gombot. (ábra 11)

A sütési folyamat közben a készülék és a fedél nagyon felforrósodhat. Vigyázzon, ne égesse meg magát.

Megjegyzés: A betekintő ablakon keresztül követheti a keverési, dagasztási és sütési folyamatot. Előfordulhat, hogy pára csapódik le az ablak belsején. A keverési és dagasztási folyamatok során kinyithatja a fedelet, és betekinthez, de NE NYISSA KI A FEDELET A SÜTÉSI FOLYAMAT SORÁN (kb. a teljes feldolgozási idő utolsó órájában), mert ekkor a kenyér összeeshet.

- ▶ A kijelzőn a számláló 1 perces lépésekben visszaszámol, amíg a kenyér elkészül.
- ▶ Öt másodpercenként a kijelző átvált a kiválasztott programsorszámra.
- ▶ A sütési folyamat végén a készülék hangjelzést ad. Megjelenik a 'Fin' felirat a kijelzőn 1 másodpercre, és a melegen tartási animáció is látszik 5 másodpercig, ha nem nyom meg gombot. (ábra 12)

Megjegyzés: A melegen tartási mód nem működik a Tészta programban. Ha túl hosszú ideig hagyja az elkészült tésztát a készülékben, túlméretesre kelhet, és a sütés nem lesz sikeres. A megfelelő eredmény érdekében vegye ki a tésztát a program végén, és kövesse a recept utasításait az alakításra, pihentetésre és sütésre vonatkozóan.

Megjegyzés: Ha nem veszi ki a kenyeret a melegen tartási üzemmód közben vagy a befejezése után azonnal, a hég benedvesedik és elveszíti ropogósságát. A melegen tartási mód NEM SÜTI TÚL a kenyeret és nem lesz tőle sötétebb a kenyér.

Az időzítő használata

Az időzítő növelés és csökkentés gombokkal beállíthatja, hogy a kenyér későbbi időpontban készüljön el. A maximális késleltetési idő 13 óra.

Ha például beállítja az időzítőt 13 órára 19:00 órakor, a kenyér másnap reggel 08:00-kor lesz kész.

Megjegyzés: Ne használja az időzítő funkciót olyan receptekkel, amelyek romlandó, friss hozzávalókat igényelnek, például tojást, tejszínt vagy sajtot.

Az időzítő használata:

- 1** Tegye be az összes hozzávalót az edénybe.
- 2** Válassza ki a receptnek megfelelő programot, a kenyér tömegét és héjszint.
 - ▶ A kiválasztott beállításoknak megfelelő feldolgozási idő megjelenik a kijelzőn.
- 3** Számítsa ki az időkülönbséget (órában) az aktuális idő és a kívánt elkészülési idő között. Például, ha az aktuális idő 19.00 óra, a kenyérnek pedig másnap reggel 08.00 órakor kell elkészülnie, az időkülönbség 13 óra.
- 4** Nyomja addig az időzítő növelő és csökkentő gombokat, amíg a kijelzőn a kívánt időkülönbség látható (ábra 13).
 - ▶ Az időzítő növelő és csökkentő gombokkal az idő 10 perces lépésekben növelhető vagy csökkenthető. Ha lenyomva tartja a gombot, az idő gyorsabban változik.

Megjegyzés: Ha az idő a kijelzőn eléri a 13 órát, és továbbra is nyomva tartja az időnövelő gombot, a kijelző visszavált a beállított program sütési idejére.

Megjegyzés: Ha túlhalad a beállítani kívánt időn, használja az ellenkező irányú gombot az idő beállításához.

- 5** Nyomja meg az Indítás/leállítás/törlés gombot.
 - ▶ Az időzítő percekben visszaszámol a beállított értéktől kezdve.
 - ▶ A kenyér akkor készül el, amikor az időzítő elérte a 00:00 értéket, és a készülék hangjelzést ad.

A sütési folyamat után

A készülék belseje, a serpenyő, a dagasztókés és a kenyér maga nagyon forró. Mindig használjon kesztyűt, amikor kiveszi a serpenyőt a sütési ciklus végén, illetve a melegen tartási mód közben.

- 1** A melegen tartási mód félbeszakításához nyomja le az Indítás/leállítás/törlés gombot 2 másodpercre. A kijelzőn megjelenik az "OFF" felirat, az aktuális program törlődik, és visszaáll alaphelyzetbe.
- 2** Kapcsolja ki a készüléket, és húzza ki a hálózati csatlakozódugót a fali aljzatból.
- 3** Edénytartó és kesztyű használata mellett nyissa ki a fedelet, és fordítsa el a serpenyőt óramutató járásával ellentétes irányba. Fogja meg a fogóinál fogva, és emelje ki a készülékből.
- 4** A kenyér könnyen kivehető, ha a kenyeret fejjel lefelé hagyja állni az edényben 5 percig. Ezután fordítsa meg az edényt, fogja meg a fogantyújánál és rázza ki a kenyeret egy rácsos edénytartóra, hogy gyorsabban kihűlhessen és a nedvesség elpárologhasson. Ha szükséges, egy gumi vagy műanyag lappal nyúljon be a kenyér mellé, és lazítsa meg.

Ne használjon fém eszközöket a kenyér meglazításához, mert ezekkel megsértheti az edény tapadásgátló bevonatát.

Legyen óvatos, az edény és kenyér nagyon forró.

- 5** Ha a dagasztókés a kenyér alján maradt, a készülékhez mellékelte fémhoroggal távolítsa el onnan.

Mindig ellenőrizze, hogy a dagasztókés nem maradt-e a kenyér aljában, ellenkező esetben megsérülhet a kés, amikor felvágja a kenyeret.

Ne használjon fém eszközöket a dagasztókés meglazításához, mert ezekkel megsértheti a dagasztókés tapadásgátló bevonatát.

Legyen óvatos, a dagasztókés és a kenyér forróak lehetnek.

6 Azonnal távolítsa el a dagasztókést a kenyérből, mielőtt beheragadna.

Megjegyzés: Ha a kés beragadt, töltsse fel a serpenyőt vízzel a dagasztókés szintje fölé, és hagyja ázni a serpenyőt 30 percig. Ezután vegye le a kést a tengelyről.

7 Hagyja lehűlni a kenyeret a rácsos tartón 30-60 percig, ezután vágja fel kenyérvágó késsel vagy elektromos kenyérszeletelővel.

8 Hagyja lehűlni a készüléket tisztítás előtt, vagy mielőtt újabb kenyeret kezdene sütni benne.

A kenyér tárolása

- A kenyeret frissen érdemes fogyasztani, mivel nem tartalmaz tartósítószeret. Maximum 1-2 napig tárolható.
- A kenyeret szobahőmérsékleten tárolja szorosan zárt fóliában vagy légmentesen zárt tartóban.
- A felszeletelt kenyér elveszíti frissességét, és gyorsabban kiszárad, mint a nem szeletelt.
- A francia típusú kenyeret papírzacskóban vagy levegőn tárolja a ropogós héj megőrzése érdekében. Ezt a fajta kenyeret még a sütés napján érdemes elfogyasztani.

Kenyer lefagyasztása/kiolvasztása

- A kenyér légmentes tárolóban 4-6 hétre is lefagyasztható.
- Fagyasztás előtt a kenyér felszeletelhető, ha csak néhány szeletet szeretne fogyasztani egy-egy alkalommal.
- Ha kiengedi a teljes karéjt, hagyja kiolvadni a tartójában, hogy a nedvességet a kenyér újra felszívhassa.
- A kenyeret hagyja szobahőmérsékleten felolvadni, vagy melegítse alacsony beállításnál mikrohullámú sütőben.

Tisztítás és karbantartás

A maximális biztonság érdekében tartsa tisztán és zsírmentesen a készüléket.

Ne merítse a készüléket vízbe vagy más folyadékba, és ne öblítse le folyóvíz alatt.

A készülék tisztításához ne használjon dörzsszivacsot és súrolószert (pl. mosószert, benzint vagy acetont).

1 Tisztítás előtt húzza ki a csatlakozódugót a fali aljzatból, és hagyja lehűlni a készüléket.

2 A sütés után azonnal távolítsa el a dagasztókést a serpenyőből, mielőtt beheragadna.

Megjegyzés: Ha a kés beragadt, töltsse fel a serpenyőt vízzel a dagasztókés szintje fölé, és hagyja ázni a serpenyőt 30 percig. Ezután vegye le a kést a tengelyről.

3 A dagasztókést tisztítsa le forró vízzel és mosogatószerrel. Tisztítsa ki a kés furatát egy fogpiszkálóval vagy műanyag tisztítókefével.

4 A serpenyőt puha, vizes, mosószeres ruhával tisztítsa meg.

Ne merítse a serpenyőt vízbe, és ne tegye mosogatógépbe.

5 A serpenyőben a tengelyt puha ruhával tisztítsa.

6 Az edény belsejét friss vízzel öblítse ki.

7 Ha le szeretné szerelni a fedelet a tisztításhoz, nyissa fel 90°-ra, majd emelje ki a zsanérokából. (ábra 14)

8 Törölje át a fedelet egy nedves ruhával.

Ne tisztítsa a fedelet mosogatógépben.

9 Nedves ruhával tisztítsa meg a készülék külsejét és belsejét.

Ne használjon sütőtisztító vegyszereket.

10 Töröljön át minden alkatrészt alaposan egy száraz ruhával, mielőtt összeszereli a készüléket.

11 A fedelet helyezze vissza a zsanérba, majd csukja le. (ábra 15)

Tárolás

1 Tekerje fel a tápkábelt a kábeltartóra a készülék alján (ábra 16).

2 Tárolja a készüléket száraz, biztonságos helyen.

Környezetvédelem

- A feleslegessé vált készülék szelektív hulladékként kezelendő. Kérjük, hivatalos újrahasznosító gyűjtőhelyen adja le, így hozzájárul a környezet védelméhez (ábra 17).

Jótállás és szerviz

Ha javításra vagy információra van szüksége, vagy ha valamilyen probléma merült fel, látogasson el a Philips honlapjára (www.philips.com), vagy forduljon az adott ország Philips vevőszolgálatához (a telefonszámot megtalálja a világszerte érvényes garancialevélen). Ha országában nem működik ilyen vevőszolgálat, forduljon a Philips helyi szaküzletéhez.

Hibaelhárítás

Ez a fejezet összefoglalja a készülékkel kapcsolatban leggyakrabban felmerülő problémákat. Ha nem sikerül megoldania a problémát az alábbi információk alapján, forduljon a helyi Philips vevőszolgálatához.

Probléma	Lehetséges ok	Megoldás
A gombok nem működnek.	A csatlakozódugó nincs bedugva a fali aljzatba.	Csatlakoztassa a dugót a konnektorba. Ha a probléma nem szűnik meg, forduljon a helyi ügyfélszolgálatához.
A készülék működés közben zajt generál.	A motor zajt generál a dagasztási folyamat során. Ez normális.	Nem kell semmit sem tennie.
A készülék zörgő hangot ad működés közben.	Az edény nincs megfelelően a helyére illesztve.	A serpenyőt fordítsa el óramutató járásával egyező irányban kattanásig.
Füst jön ki a gőznyílásokból, és a készülék égett szagot bocsát ki.	Összetevők vagy kenyérmorzsák ragadtak a fűtőelemre vagy a készülék belsejébe.	Használat után mindig tisztítsa ki a készüléket. Tisztítás előtt húzza ki a hálózati dugót és hagyja lehűlni a készüléket.

58 MAGYAR

Probléma	Lehetséges ok	Megoldás
A készülék nem indul el az Indítás/leállítás/törlés gomb megnyomásakor és az „ERR” felirat jelenik meg.	A készülék túlhevült.	Hagyja lehűlni a készüléket kb. 1 órán át.

Кіріспе

Өнімді сатып алуыңызбен құттықтаймыз және Philips компаниясына қош келдіңіз! Philips компаниясы ұсынатын қолдауды толығымен пайдалану үшін өніміңізді www.philips.com/welcome веб-бетіне тіркеңіз.

Жалпы сипаттама (Сурет 1)

- A** Ауа булығы
- B** Бақылау панелі
 - 1** Бағдарламалар тізімі
 - 2** Салмақ көрсеткіштері
 - 3** Дисплей
 - 4** Қызарту түрінің көрсеткіші
 - 5** Бастау/Тоқтату/Болдырмау түймесі
 - 6** Қызарту түрінің таңдағышы
 - 7** Уақытты азайту түймесі
 - 8** Уақытты көбейту түймесі
 - 9** Салмақ таңдағышы
 - 10** Бағдарлама таңдағышы
- C** Алынбалы қақпақ
- D** Бақылау терезесі
- E** Бу тесігі
- F** Оқпан
- G** Жабыспайтын жабыны бар нан табасы
- H** Нан табасының тұтқасы
- I** Жабыспайтын жабыны бар илеу қалағы
- J** Мөлшерлеу қасығы
- K** Темір ілгек
- L** Өлшеуіш шыны аяқ
- M** Қыздыру элементі
- N** Сымды сақтайтын орын
- O** Тоқ сымы

Маңызды

Құрылғыны қолданбастан бұрын осы пайдаланушы нұсқаулығын мұқият оқып шығыңыз да, оны келешекте қарау үшін сақтап қойыңыз.

Қауіпті

- Нан пісіргішті суға немесе басқа сұйықтыққа батыруға және ағын су астында шаюға болмайды.
- Нан пісіргіш жұмыс жасап жатқанда бу тесігін бөгеменіз.

Ескерту

- Құралды қосар алдында, құралда көрсетілген кернеудің жергілікті ток көзінің кернеуіне сәйкес келетіндігін тексеріп алыңыз.
- Құралды тек жермеленген тоқ сымна ғана қосыңыз. Әрдайым шанышқы розеткаға дұрыстап енгізілгендігін тексеріңіз.
- Құрылғының сырты, ашасы, ток сымы немесе нан табасы зақымдалған болса, құрылғыны пайдалануға болмайды.
- Мүмкіндігі мен ойлау қабілеті шектеулі және білімі мен тәжірибесі аз адамдар (балаларды қоса) бұл құралды олардың қауіпсіздігіне жауап беретін адамның қадағалауымен немесе құралдың қалай пайдалану жөнінде нұсқау берілген жағдайда ғана қолдануына болады.
- Балалардың құралмен ойнамауын қадағалаңыз.

60 ҚАЗАҚША

- Тоқ сымын балалар қолы жетпейтін жерде ұстаңыз. Құрал тұрған беттің немесе стелдің жиегінен тоқ сымын салбыратып қоймаңыз.
- Егер ток сымы зақымдалған болса, қауіпті жағдай туғызбас үшін оны тек Philips компаниясы ұсынған қызмет орталығында сол компанияның жабдықтарымен және соған сәйкес білімі бар маман алмастыру керек.
- Штепсельдік ұшты розеткаға қоспас бұрын, қыздыру элементі, нан табасының іші мен сырты таза әрі құрғақ екенін тексеріңіз.
- Құралды осы нұсқауда суреттелген мақсаттан өзге мақсат үшін қолдануға болмайды.
- Қолыңыз су болса құралды тоққа қосуға немесе бақылау панелін қолдануға болмайды.
- Қауіпті жағдай туғызбас үшін, бұл құралды ешқашан таймер қосқышына байланыстырмаңыз.
- Құрылғы жұмыс жасап жатқанда бу шығатын тесіктеріне бет пен қолдарды жақындатуға болмайды.
- Нан пісіріп жатқанда қақпақты ашуға болмайды. Қамыр немесе нан көтерілмеуі мүмкін.
- Нан пісіріп жатқанда құрылғының өзі және қақпағы өте қатты ысиды. Күйіп қалмау үшін, абай болу керек.
- Пісіріп жатқанда нан табасын құрылғыдан шығармаңыз.
- Нан пісіріп жатқанда нан табасындағы қоспаларды араластыру үшін, ешбір ас үй құралын пайдалануға болмайды.
- Қоспаларды тек нан табасына салыңыз. Қыздыру элементін зақымдамау үшін, қоспаларды немесе қосындыларды құрылғының ішіне құймаңыз немесе қоспаңыз.
- Қайнатпаны нан табасынан құйып алу үшін, қолға ас үй қолғабын кию абзал.

Абайлаңыз

- Басқа өндірушілердің бөлшектерін немесе қосымша қондырғыларын, сондай-ақ Philips арнайы кеңес ретінде ұсынбаған бөлшектерді қолдануға болмайды. Егер сіз сондай бөлшектерді немесе қосымша қондырғыларды қолданған болсаңыз, онда сіздің кепілдігіңіз өз күшін жоғалтады.
- Зақымдауды болдырмау үшін, нан табасына өткір нәрселер тигізбеңіз.
- Құрылғыны ыстық жерде қолдануға немесе ыстық пеш үстіне қоюға болмайды.
- Құрылғыны әрдайым тұрақты, тегіс жерге орнату қажет.
- Құрылғыны розеткаға жалғап, іске қоспас бұрын нан табасын құрылғы ішіне орнату қажет.
- Құралды қолданып болған соң өшіріп отырыңыз.
- Тазарту немесе қозғалту алдында құрылғының салқындауына мүмкіндік беру керек.
- Нанды пісіру үшін, нан табасын кәдімгі пеш ішіне қоюға болмайды.
- Бұл құрал тек үйде қолдануға арналған. Егер құрал дұрыс қолданылмаса, немесе кәсіптік не жартылай кәсіптік мақсатқа қолданған болса, немесе нұсқада көрсетілген жолдардан тыс жолмен қолданған болса, кепілдігіңіз күшін жояды, әрі Philips кез келген зақымдану бойынша арыздарды қабылдамайды.
- Құрылғы жұмыс істеп тұрғанда сыртқы беттері ыстық болуы мүмкін. Нан табасын тұтқасынан ұстағанда, сондай-ақ илеу қалағын яки ыстық нанды ұстағанда қолғап кию абзал.
- Пісіру кезінде бу тесігінен шығатын ыстық будан, сондай-ақ нан пісіргенде немесе одан кейін қақпақты ашқанда нан пісіргіштен шығатын будан сақтану керек.
- Құрал қосулы кезде оны көтеруге немесе жылжытуға болмайды.
- Қозғалатын бөлшектерді қолмен ұстамаңыз.
- Күннің сәулесі түсетін жерде құрылғыны сақтауға болмайды.
- Бу тесіктеріне темір заттарды немесе бөтен нәрселерді тығуға болмайды.
- Зақымдалған болса, нан табасын, қолдануға болмайды.
- Құрылғыны қолданып болғаннан соң, оны міндетті түрде тазалаңыз.
- Құрылғыны ыдыс жуғышта жууға болмайды.
- Құрылғыны далада қолдануға болмайды.
- Ыстықтан зақымдануға жол бермеу үшін, құрылғының үстінен, артынан және екі жағынан 10 см бос орын қалдыру қажет.

- Құрылғыны зақымдамау үшін, нан табасын немесе басқа заттарды құрылғының үстіне қоюға болмайды.

Электромагниттік өрістер (ЭМӨ)

Philips компаниясы шығарған бұл құралы электромагниттік өрістерге (ЭМӨ) қатысты барлық стандарттарға сай келеді. Дұрыс әрі осы пайдаланушы нұсқаулығына сәйкес қолданылса, қазіргі кездегі белгілі ғылыми дәлелдерге негізделе отырып құралды қолдану қауіпсіз деуге болады.

Электр қуаты ажыратылғанда қалпына келтіру

Электр қуаты ажыратылып, 7 минут ішінде қайта қосылса, құрылғы электр қуаты ажыратылғанға дейінгі күйді есте сақтайды. Егер электр қуаты нан пісіріліп жатқанда ажыратылса, электр қуаты қайта қосылғанда құрылғы тоқтаған жерінен пісіруді жалғастырады. Егер нан пісіріп жатқанда электр қуаты 7 минут ішінде қайта қосылмаса, онда электр қуаты қосылған уақытта нан пісіргіш автоматты түрде алдын ала орнатылған параметрге қайтады. Нан пісіргішті ашып, ішіндегісін алып, барлығын қайтадан бастау керек. Таймер орнатылып, электр қуаты ажыратылғанда алдын ала таңдалған пісіру үрдісі басталмаған болса, электр қуаты қосылғанда нан пісіргіш автоматты түрде алдын ала орнатылған параметрге қайтады. Нан пісіргішті ашып, ішіндегісін алып, барлығын қайтадан бастау керек.

Алғашқы рет қолданар алдында

- 1 Құрылғыдағы барлық орау материалдарын алып тастаңыз. Илеу қалағын лақтырып жібермеңіз.
- 2 Құрылғыдағы жапсырмаларды алып тастаңыз.
- 3 Құрылғыны шаңнан тазарту үшін, құрылғы сыртын, нан табасын және илеу қалағын дымқыл шүберекпен сүртіңіз.

Қырғыш жөке, қырғыш тазалағыш құралдарды немесе жанармай немесе ацетон тәріздес сұйықтықтарды құралды тазалау үшін қолдануға болмайды.

- 4 Пайдаланбас бұрын бөлшектердің барлығын кептіру қажет.

Бақылау панелі

Дисплей

Дисплейде төмендегілер көрсетіледі:

- Бағдарлама нөмірлері (1-12)
- Бағдарлама немесе уақыт белгішесі
- Таңдалған салмақ және қызарту түрі
- Минутпен көрсетілетін пісіру уақыты
- Бағдарлама аяқталғанда «Fin» (Аяқталды) жазуы.
- Бағдарламадан бас тартылғанда немесе қалпына келтірілгенде «OFF» (Өшірілді) жазуы.
- Қате пайда болғанда «Err» (Қате) жазуы
- Қосымша қатты қоспалар (мысалы жемістер немесе жаңғақтар) қосылуы мүмкін болғанда «Add» (Қосу) жазуы
- Пісіріп болғанда «Жылы күйде сақтау» анимациясы

Таймер түймелері

Нанның кейінірек пісірілуі қажет болғанда таймер уақытын арттыру немесе азайту түймесін пайдалануға болады. Ең көбі 13 сағатқа орнатуға болады.

Мысалы, таңертеңгі сағат 08:00-де ыстық нанның дәмін тату үшін, таймерді кешкі сағат 19:00-де 13 сағатқа орнатыңыз.

Бастау/Тоқтату/Болдырмау түймесі

- Бағдарламаны бастау немесе таймерді қосу үшін, осы түймені басыңыз.

62 ҚАЗАҚША

- Дисплейде «OFF» (Өшірілді) хабары көрсетіліп, 1 ұзақ сигнал естілгенше осы түймені 2 секунд басып тұрыңыз. Ағымдағы бағдарламадан бас тартылып, құрылғы әдепкі параметрге (мысалы 1-бағдарлама — Кәдімгі ақ нан, 750 гр, орташа қызартылған) қайтады. Бұл жағдайда құрылғы өшпейді.

Бағдарламалар

Бағдарлама таңдағышы көмегімен 12 түрлі бағдарламаның біреуін таңдауға болады. Дисплейге таңдалған бағдарламаның нөмірі және осы бағдарлама үшін оңтайлы жұмыс уақыты көрсетіледі.

Қызарту түрі

Қызарту түрінің таңдағышы арқылы қызарту түрін (біраз қызартылған, орташа қызартылған немесе қатты қызартылған) таңдауға болады. Таңдалған қызарту түрі дисплейде көрсетіледі.

Нан салмағы

Салмақ таңдағышының көмегімен, үш салмақтың (500 гр, 750 гр немесе 1000 гр) біреуін таңдауға болады. Бөлкенің салмағы дисплейде көрсетіледі.

Құрылғыны қолдану

Құрылғы мен қоспаларды дайындау

1 Құралды тегіс, тұрақты және көлбеу жерге қойыңыз.

2 Нан табасын сағат тіліне қарсы бұрап, құрылғыдан шығарыңыз. (Сурет 2)

Ескертпе: Нан табасына қоспа салғанда құрылғының ішіне төгіліп кетпеуі үшін, табаны құрылғыдан алдымен шығару қажет.

3 Илеу қалағындағы саңылаудың және нан табасының іші таза екенін тексеріңіз.

Ескертпе: Бұл бөлшектер таза болмаса, илеу қалағын дұрыс орнатылмауы мүмкін.

4 Илеу қалағындағы саңылаудың тегіс жағын нан табасының ішіндегі оқпанның тегіс жағына келтіріңіз. Содан кейін илеу қалағын қатты басып, оқпанға бекітіңіз (Сурет 3).

Ескертпе: Илеу қалағы орнына дұрыс орнатылуы тиіс. Әйтпесе, қолдану кезінде орнынан шығып кетуі мүмкін. Бұл араластыру немесе илеу үрдісіне кері әсерін тигізеді.

Ескертпе: Илеу қалағы оқпанға дұрыс орнатылғанда, оқпанда көлбеу бос орын қалады. Бұл қалыпты жағдай.

5 Жасалатын рецепттердің қоспаларын өлшеңіз (Пісіру туралы қосымша ақпарат кітапшасының «Нан пісірудің стандартты рецепттері» тармағын қараңыз).

Ескертпе: Қоспаларды мұқият өлшеу қажет. Пісіру туралы қосымша ақпарат кітапшасының «Қоспалар» тарауындағы «Қоспаларды өлшеу» бөлімін қараңыз.

6 Нан табасына қоспаларды рецепттегі тізімге сай салу қажет.

- Ашытқыны ең соңынан қосу керек. Үйілген ұнның ортасына тесік жасап, ашытқыны соған құйыңыз.

Ашытқыны басқа сұйық қоспалармен араластыруға болмайды. Нан, әсіресе таймерді қолданғанда, көтерілмеуі мүмкін.

- Нан пісіріліп жатқанда қоспа қосу керек болса, құрылғы 30 минуттан кейін үш рет қысқа және созыңқы дыбыс береді де, дисплейде «ADD» (Қосу) хабары көрінеді. Егер қоспа қосылмаса, құрылғы пісіруді жалғастырады.

7 Нан табасын құрылғы ішіне орнатыңыз. Құрылғыға бекітілгенше нан табасын сағат тілімен бұраңыз (Сурет 4).

Егер нан табасы дұрыстап орнатылмаса, илеу қалағы іске қосылмайды.

8 Нан табасының тұтқасын төмен қарай бүктеп, құрылғының қақпағын жабыңыз.

9 Ашаны қабырғадағы розеткаға қосыңыз.

• Құрылғы сигнал беріп, дисплейде «Кәдімгі ақ нан» бағдарламасын білдіретін «1» саны көрсетіледі.

Параметрлерді таңдау

1 Жасалатын рецептке сай бағдарлама нөмірі дисплейде көрсетілгенше, бағдарлама таңдағышын басып тұрыңыз (Сурет 5).

• Бағдарлама таңдағышын басқан сайын дисплейдегі сан 1 мәнге артады.

• 2 секундтан кейін дисплей таңдалған бағдарлама саны мен өңдеу уақытын кезек-кезек көрсетеді.

Ескертпе: Байқаусызға қате түйме басылып кетсе, құрылғы бір рет сигнал береді. Мысалы, «Қамыр илеу» бағдарламасы кезінде «Салмақ» түймесі басылғанда.

2 Нанның қажетті салмағын таңдау үшін, салмақ таңдағышы түймесін бір немесе бірнеше рет басыңыз (Сурет 6).

Нанның тым үлкен болып немесе күйіп кетпеуі үшін, таңдалған салмақтың рецепт бойынша қоспалар мөлшеріне сай екенін тексеру керек. Пісіру туралы қосымша ақпаратты кітапшаның «Қоспалар» тарауынан қараңыз.

Мысалы, ақ нан үшін алдын ала орнатылған салмақ болып есептелетін 750 гр салмақты таңдағанда 455 гр немесе $3\frac{1}{4}$ шыны аяқ ақ ұнды пайдалану қажет.

1-8 бағдарламалары үшін алдын ала орнатылған салмақ — 750 гр.

• Дисплейдің сол жағындағы нүкте таңдалған салмақты көрсетеді. Сонымен қатар, дисплей таңдалған бағдарлама нөмірін көрсетеді (Сурет 7).

3 Қажет болса, қызарту түрінің таңдағышын бір немесе бірнеше рет басып, қажетті қызарту түрін таңдауға болады (Сурет 8).

1-8 бағдарламалары үшін алдын ала орнатылған қызарту түрі — орташа қызартылған.

• Дисплейдің оң жағындағы нүкте таңдалған қызарту түрін көрсетеді. Дисплей таңдалған бағдарлама нөмірін де көрсетеді (Сурет 9).

• Таңдалған бағдарламаның пісіру уақыты, нанның салмағы және қызарту түрі дисплейде көрсетіледі. Пісіру уақыты сағат және минут түрінде көрсетіледі (Сурет 10).

4 Нан пісіруді бастау үшін, қосу/тоқтату/болдырмау түймесін басыңыз. (Сурет 11)

Нан пісіріп жатқанда құрылғының өзі және қақпағы өте қатты ысиды. Күйіп қалмау үшін, абай болу керек.

Ескертпе: Араластыру, илеу және пісіру үрдісін бақылау терезесінен көруге болады. Кейде терезенің ішкі жағы дымқылдануы мүмкін. Араластыру немесе илеу үрдісін көру үшін, қақпақты ашуға болады, алайды ПІСІРУ КЕЗІНДЕ ҚАҚПАҚТЫ АШУҒА БОЛМАЙДЫ (пісіру уақытының шамамен соңғы сағатында), өйткені бұл нанның көтерілмеуіне апаруы мүмкін.

• Дисплей нан дайын болғанға дейінгі уақытты 1 минуттық қадаммен кері санайды.

• Әр бес секунд сайын дисплей уақыттың орнына таңдалған бағдарлама нөмірін көрсетеді.

• Пісіру аяқталғанда құрылғы сигнал береді. Одан кейін, кез келген түйме басылғанға дейін дисплейде 1 секунд бойы «Fin» (Аяқталды) жазуы және 5 секунд бойы «Жылы күйде сақтау» анимациясы кезек-кезек көрсетіліп тұрады. (Сурет 12)

Ескертпе: «Жылы күйде сақтау» режимі «Қамыр илеу» бағдарламасында жұмыс істемейді. Дайын қамырды құрылғыда тым ұзақ ұстаса, ол артық көтеріліп, нашар пісірілуі мүмкін. Жақсы

нәтижеге жету үшін, бағдарлама аяқталғанда қамырды шығарып, рецептте көрсетілген пішіндеу, сақтау және пісіру нұсқауларын орындау қажет.

Ескертпе: «Жылы күйде сақтау» режимі кезінде немесе ол аяқталған соң нанды шығарып алмаса, оның қыртысы дымқылданып, қытырлақтығын жоғалтады. «Жылы күйде сақтау» режимі нанды КҮЙДІРМЕЙДІ.

Таймерді пайдалану

Нанның кейінірек пісірілуі қажет болғанда таймерді пайдалануға болады. Ең көбі 13 сағатқа орнатуға болады.

Мысалы, таңертеңгі сағат 08:00-де ыстық нанның дәмін тату үшін, таймерді кешкі сағат 19:00-де 13 сағатқа орнатыңыз.

Ескертпе: Бұзылатын қоспалар (жұмыртқа, жаңа сауылған сүт, қаймақ немесе ірімшік сияқты) қосылуы қажет рецепттер үшін таймер қызметін пайдалануға болмайды.

Таймерді пайдалану үшін:

- 1** Қоспалардың барлығын нан табасына салыңыз.
- 2** Рецепт бойынша қажетті бағдарламаны, нан салмағын және қызарту түрін таңдаңыз.
 - ▶ Таңдалған параметрлер бойынша жалпы пісіру уақыты дисплейде көрсетіледі.
- 3** Нанның дайын болуына дейінгі уақытты (сағатпен) санап шығыңыз. Мысалы, қазір сағат 19:00 болып, нан таңертеңгі сағат 08:00-де дайын болуы қажет болса, уақыт аралығы 13 сағат болады.
- 4** Қажетті уақыт аралығы дисплейде көрсетілгенше таймер уақытын арттыру немесе азайту түймесін басыңыз (Сурет 13).
 - ▶ Арттыру немесе азайту түймесін басқан сайын уақыт 10 минутқа артады немесе азаяды. Егер түймені басып, ұстап тұрса, уақыт тез артады немесе азаяды.

Ескертпе: Егер дисплейдегі уақыт 13 сағатқа жетіп, уақытты арттыру түймесі әлі де басылып тұрса, дисплей орнатылған бағдарламаның пісіру уақытына қайтады.

Ескертпе: Орнатылатын уақыттан асып кеткенде уақытты арттыру немесе азайту үшін, қарсы түймені басу қажет.

- 5** Қосу/сөндіру/болдырмау түймесін басыңыз.
 - ▶ Таймер орнатылған уақытты минут бойынша кері санайды.
 - ▶ Құрылғы сигнал беріп, таймер уақыты «00:00» күйге келгенде нан дайын болады.

Пісіріп болғаннан кейін

Нан пісіргіштің іші, нан табасы, илеу қалағы және нан өте ыстық. Пісіріп болғанда немесе «жылы күйде сақтау» режимінде болғанда нан табасын шығару үшін, қолғап кию абзал.

- 1** «Жылы күйде сақтау» режимін өшіру үшін, қосу/тоқтату/болдырмау түймесін 2 секунда басып тұрыңыз. Дисплей «OFF» (Өшірілді) жазуын көрсетеді, ағымдағы бағдарламаны тоқтатып, әдепкі параметрге қайтады.
- 2** Құрылғыны өшіру үшін, ашаны розеткадан ажыратаңыз.
- 3** Ыстық ыдысты ұстауға арналған шүберек немесе қолғапты пайдаланып, қақпақты ашыңыз да, нан табасын сағат тіліне қарсы бұраңыз. Одан кейін нан табасын тұтқасынан ұстап, құрылғыдан шығарыңыз.
- 4** Нанды оңай алу үшін, нан табасындағы нанды 5 минуттай тік ұстаңыз. Одан кейін табаны төңкеріңіз. Нан тезірек суып, дымқылданбауы үшін, табаны тұтқасынан ұстап, нанды сымнан жасалған суыту торына сілкіп түсіріңіз.

Жабысып қалған нанды босатып алу үшін, тегіс резина немесе пластиктен жасалған қалақшаны қолдануға болады.

Нанды алу үшін, темір құралдарды пайдалануға болмайды. Нан табасының жабыспайтын жабыны зақымдалуы мүмкін.

Абайлаңыз! Нан табасы мен нан ыстық.

5 Илеу қалағы нанның астында болса, оны алу үшін, құрылғымен бірге жіберілген темір ілгекті пайдалану қажет.

Илеу қалағының нанның ішінде қалмауын қадағалау керек. Әйтпесе, нан туралғанда илеу қалағы зақымдалуы мүмкін.

Илеу қалағын шешкенде басқа темір құралдарын пайдалануға болмайды. Оның жабыспайтын жабыны зақымдалуы мүмкін.

Абайлаңыз! Илеу қалағы мен нан ыстық.

6 Илеу қалағының нан табасында қысылып қалуына жол бермеу үшін, оны бірден алып тастаңыз.

Ескертпе: Егер қалақ қысылып қалса, нан табасына илеу қалағынан асыра су толтырып, 30 минут бойы жібітіңіз. Одан кейін илеу қалағын оқпаннан шығарыңыз.

7 Нанды электр немесе кәдімгі пышақпен турау алдында суыту торында 30-60 минуттай салқындауына мүмкіндік беріңіз.

8 Тазалау немесе қайтадан нан пісіру алдында құрылғының салқындауына мүмкіндік беру қажет.

Нанды сақтау

- Нан жаңа піскен кезінде желінуі тиіс. Бұл уақытта оның ішінде консерванттар болмайды. Оны тек 1 немесе 2 күн сақтауға болады.
- Нанды жақсы жабылатын пакет немесе ауа өткізбейтін ыдыста бөлме температурасында сақтау қажет.
- Туралған нан туралмаған нанға қарағанда тезірек бузылады және тез кеуіп кетеді.
- Франсуз наны қыртысының қытырлақ болуы үшін, оны қағаз пакетте немесе ашық ауасы бар жерде сақтау керек. Бұндай нанды піскен күні жеген жақсы.

Нанды тоңазыту/жібіту

- Нанды тоңазытып, ауа өтпейтін ыдыста 4-6 апта сақтауға болады.
- Бір уақытта бірнеше бөлікті ғана пайдалану үшін, нанды тоңазытудан бұрын бөліктерге бөліп алуға болады.
- Толық жібіткенде ылғалдылықтың қайта сіңірілуі үшін, нанды сол ыдыста жібіту қажет.
- Нанды бөлме температурасында немесе микротолқынды пештегі жылыту параметрлерінің төменгі күйінде жібіту абзал.

Тазалау және күтіп ұстау

Кепілді қауіпсіздік үшін құрылғыны майдан және тамақ қалдықтарынан тазартып, таза ұстаңыз.

Құралды ешқашан суға немесе басқа сұйықтыққа батырмаңыз, және оны ағын сумен шаймаңыз.

Қырғыш жөке, қырғыш тазалағыш құралдарды немесе жанармай немесе ацетон тәріздес сұйықтықтарды құралды тазалау үшін қолдануға болмайды.

1 Құрылғыны тазалау алдында электр қуатынан ажыратып, салқындауына мүмкіндік беріңіз.

66 ҚАЗАҚША

- 2 Илеу қалағының нан табасында қысылып қалуына жол бермеу үшін нанды пісіріп болғаннан кейін оны бірден алып тастаңыз.

Ескертпе: Егер қалақ қысылып қалса, нан табасына илеу қалағынан асыра су толтырып, 30 минут бойы жібітіңіз. Одан кейін илеу қалағын оқпаннан шығарыңыз.

- 3 Аз мөлшерде жуу сұйықтығын қосып, илеу қалағын ыстық суда жуыңыз. Илеу қалағындағы саңылауды ағаш тіс тазартқышпен немесе нейлонды тазарту қылшасымен тазалаңыз.
- 4 Аз мөлшерде жуу сұйықтығын қосып, нан табасын ыстық суға малынған жұмсақ шүберекпен сүртіңіз.

Нан табасын суға батырмаңыз және ыдыс жуғыш машинамен жумаңыз.

- 5 Нан табасындағы оқпанды жұмсақ шүберекпен тазалаңыз.
- 6 Нан табасының ішін таза сумен шайыңыз.
- 7 Қақпақты оңай жуу мақсатында шешіп алу үшін, қақпақты 90° дәрежеде ашып, топсаларынан шығарып алу үшін жоғары көтеріп алыңыз. (Сурет 14)
- 8 Қақпақты дымқыл шүберекпен сүртіңіз.

Құрылғыны ыдыс жуғышта жууға болмайды.

- 9 Құрылғының іші мен сыртын дымқыл шүберекпен сүртіңіз.

Химиялық пеш тазарту сұйықтарын пайдалануға болмайды.

- 10 Құрылғыны қайта жинамас бұрын барлық бөлшектерін құрғақ шүберекпен жақсылап сүртіп, құрғату қажет.
- 11 Қақпақты қайта орнату үшін, оны топсасына салып, жауып қойыңыз. (Сурет 15)

Сақтау

- 1 Электр қуаты сымын құрылғының астындағы сымға арналған ілгектерге ораңыз (Сурет 16).
- 2 Құрылғыны қауіпсіз, құрғақ жерде сақтаңыз.

Қоршаған орта

- Құралды өз қызметін көрсетіп тозғаннан кейін, күнделікті үй қоқысымен бірге тастауға болмайды. Оның орнына бұл құралды арнайы жинап алатын жерге қайта өңдеу мақсатына өткізіңіз. Сонда сіз қоршаған айналаны сақтауға себіңізді тигізесіз (Сурет 17).

Кепілдік және қызмет

Егер көмек немесе ақпарат керек болса, не болмаса сізде шешілмеген мәселе болса, Philips компаниясының www.philips.com веб-сайтына кіріңіз немесе өз еліңіздегі Philips Тұтынушылар орталығына хабарласыңыз (ол нөмірді сіз дүние жүзі бойынша берілетін кепілдік кітапшасынан табасыз). Еліңізде Тұтынушылар орталығы жоқ болған жағдайда жергілікті Philips дилерімен байланысыңыз.

Ақаулықтарды жою

Бұл тарауда құралда пайда болуы мүмкін ең көп кездесетін ақаулықтар жинақталған. Егер төменде берілген ақпараттың көмегімен ақаулықты жоя алмасаңыз, еліңіздегі тұтынушы орталығына хабарласыңыз.

Ақаулық	Ықтимал себептер	Шешімі
Түймелер жұмыс істемейді.	Ашаны қабырғадағы розеткаға қосылмаған.	Ашаны розеткаға қосыңыз. Мәселе шешілмесе, еліңіздегі Тұтынушыны қолдау орталығына хабарласыңыз.
Құрал істеп тұрғанда дыбыс шығарады.	Илеу кезінде мотор дыбыс шығарады. Бұл қалыпты жағдай.	Ешнәрсе істеудің қажеті жоқ.
Құрылғы жұмыс жасаған кезде дарылдайды.	Нан табасы дұрыс орнатылмаған.	Нан табасын дұрыс орнату үшін, орнына бекігенше сағат тілімен бұраңыз.
Бу тесігінен түтін, ал құрылғыдан жанған иіс шығады.	Құрылғының ішінде немесе ысыту элементінің үстіне қоспа немесе нан ұнтақтары жиналып қалды.	Пайдаланғаннан кейін құрылғыны тазалаңыз. Тазаламас бұрын құрылғыны электр қуатынан ажыратып, салқындауына мүмкіндік беріңіз.
Қосу/тоқтату/болдырмау түймесін басқанда құрылғы жұмысын бастамайды және дисплейде «ERR» (Қате) жазуы шығады.	Құрылғы тым қатты ысыған.	Құрылғының 1 сағат салқындауына мүмкіндік беріңіз.

Ivadas

Sveikiname įsigijus pirkinį ir sveiki atvykę į „Philips“! Norėdami naudotis visu „Philips“ palaikymu, savo gaminį registruokite adresu www.philips.com/welcome.

Bendras aprašymas (Pav. 1)

- A** Oro angos
- B** Valdymo pultas
 - 1** Programų sąrašas
 - 2** Svorio indikatoriai
 - 3** Ekranas
 - 4** Plutos spalvos indikatoriai
 - 5** Paleidimo/stabdymo/atšaukimo mygtukas
 - 6** Plutos spalvos parinkimo mygtukas
 - 7** Laikmačio trukmės mažinimo mygtukas
 - 8** Laikmačio trukmės didinimo mygtukas
 - 9** Svorio parinkimo mygtukas
 - 10** Programos parinkimo mygtukas
- C** Nuimamas dangtis
- D** Stebėjimo langelis
- E** Garų išėjimo angos
- F** Velenas
- G** Duonos keptuvas su nepridegančia danga
- H** Duonos keptuvo rankena
- I** Minkymo mentė su nepridegančia danga
- J** Dozavimo šaukštas
- K** Metalinis kablys
- L** Matavimo puodelis
- M** Kaitinimo elementas
- N** Laido saugojimo įtaisas
- O** Maitinimo tinklo laidas

Svarbu

Prieš naudodami prietaisą, atidžiai perskaitykite šį vadovą ir laikykite jį, kad galėtumėte pasinaudoti šia informacija vėliau.

Pavojus!

- Niekada nemerkitė duonkepės korpuso į vandenį ar kitą skystį ir neskalaukite jo po tekančiu vandeniu.
- Duonkepei veikiant neuždenkite garų išėjimo ir oro angų.

Perspėjimas

- Prieš įjungdami prietaisą patikrinkite, ar ant prietaiso nurodyta įtampa atitinka vietinio tinklo įtampą.
- Prietaisąjunkite tik į žemintą sieninį elektros lizdą. Visada patikrinkite, ar kištukas tinkamai įkištas į elektros lizdą.
- Prietaiso nenaudokite, jei maitinimo laidas, kištukas, prietaisas ar duonos keptuvas yra pažeisti.
- Šis prietaisas neskirtas naudoti asmenims (įskaitant vaikus) su ribotomis fizinėmis, sensorinėmis ar psichinėmis galimybėmis arba asmenims, neturintiems pakankamai patirties ir žinių, nebent juos prižiūri arba naudotis prietaisu apmoko už jų saugą atsakingas asmuo.
- Prižiūrėkite vaikus, kad jie nežaistų su prietaisu.
- Maitinimo laidą laikykite vaikams nepasiekiamoje vietoje. Nepalikite jo kabėti nusvirusio nuo stalo ar darbastalio, ant kurio prietaisas padėtas, krašto.

- Jei pažeistas maitinimo laidas, vengiant rizikos, jį turi pakeisti „Philips“ darbuotojai, „Philips“ įgaliotasis techninės priežiūros centras arba kiti panašios kvalifikacijos specialistai.
- Prieš įjungdami kištuką į sieninį elektros lizdą įsitikinkite, kad kaitinimo elementas, duonos keptuvo velenas ir išorinis duonos keptuvo paviršius yra švarūs ir sausi.
- Nenaudokite prietaiso kitiems tikslams, išskyrus aprašytus šiame vadove.
- Neįjunkite prietaiso ir nesinaudokite valdymo pultu šlapiomis rankomis.
- Norėdami išvengti pavojingos situacijos, šio prietaiso niekada neįjunkite prie išorinio laikmačio jungiklio.
- Prietaisui veikiant nelaikykite veido ar rankų netoli garų išėjimo ir oro angų.
- Vykstant kepimo procesui neatidarykite dangčio, nes tešla arba duona gali sūbliūkti.
- Kepimo proceso metu pats prietaisas ir jo dangtis smarkiai įkaista. Būkite atsargūs, kad nenusidegintumėte.
- Prietaisui veikiant neišimkite iš jo duonos keptuvo.
- Veikiant kepimo programai niekuomet nenaudokite jokių įrankių produktams duonos keptuve maišyti.
- Produktus dėkite tik į duonos keptuvą. Nedėkite ir nepilkite jokių produktų ir (arba) priedų į prietaiso vidų, kad nepažeistumėte kaitinimo elemento.
- Kai iš duonos keptuvo išpliate karštą džemą (uogienę), laikykite keptuvą abiem rankomis, mūvėdami virtuvines pirštines.

Įspėjimas

- Niekada nenaudokite jokių kitų gamintojų arba „Philips“ specialiai nerekomenduojamų priedų arba dalių. Jei naudosite tokius priedus arba dalis, nebegalios jūsų garantija.
- Nelieskite duonos keptuvo aštriais įrankiais, kad jo nepažeistumėte.
- Nelaikykite prietaiso aukštoje temperatūroje ir nedėkite jo ant veikiančios ar vis dar karštos viryklės.
- Prietaisą visada statykite ant stabilaus, lygaus ir horizontalaus paviršiaus.
- Visada įdėkite duonos keptuvą į prietaisą prieš įkišdami kištuką į sieninį elektros lizdą.
- Baigę naudotis, būtinai išjunkite prietaisą iš maitinimo tinklo.
- Prieš valydami ar perkeldami prietaisą, palaukite, kol jis atvės.
- Nedėkite duonos keptuvo ir nekepkitė duonos įprastoje orkaitėje.
- Šis prietaisas skirtas naudoti tik buityje. Jei prietaisas naudojamas netinkamai arba profesionaliems ar pusiau profesionaliems tikslams arba nėra naudojamas pagal vartotojo vadovo instrukciją, garantija nebegalios ir „Philips“ neprisiims atsakomybės už padarytą žalą.
- Prietaisui veikiant jo atviri paviršiai gali įkaisti. Visuomet mūvėkite virtuvines pirštines keldami duonos keptuvą už jo rankenos arba imdami karštą keptuvą, minkymo mentę ar duoną.
- Saugokitės karštų garų, kurie kepant eina iš garų išėjimo angų arba iš duonos keptuvo, kai atidarote jo dangtį kepimo proceso metu arba jam jau pasibaigus.
- Nekiškite ir nejudinkite prietaiso jam dirbant.
- Nelieskite judančių dalių.
- Nelaikykite prietaiso tiesioginėje saulės šviesoje.
- Nekiškite metalinių daiktų ar pašalinių medžiagų į garų išėjimo angas.
- Nesinaudokite duonos keptuvu, jei jis pažeistas.
- Baigę naudoti, būtinai išvalykite prietaisą.
- Neplaukite prietaiso indaplovėje.
- Nenaudokite prietaiso lauke.
- Prietaiso viršuje, galinėje pusėje ir iš šonų palikite mažiausiai 10 cm tarpus, kad iš jų išeitų karštis.
- Kad nesugadintumėte prietaiso, ant jo viršaus nedėkite duonos keptuvo ar bet kokio kito daikto.

Elektromagnetiniai laukai (EML)

Šis „Philips“ prietaisas atitinka visus elektromagnetinių laukų (EML) standartus. Tinkamai eksploatuojant prietaisą pagal šiame vartotojo vadove pateiktus nurodymus, remiantis dabartine moksline informacija, jį yra saugu naudoti.

Atmintis nutrūkus maitinimui

Šis prietaisas turi atminties funkciją, kuri prisimena prieš nutrūkstant maitinimui buvusią būseną, jei maitinimas atsiranda ne vėliau kaip per 7 minutes. Jei maitinimas nutrūksta kepimo proceso metu, jam vėl atsiradus kepimo laiko atbulinis skaičiavimas tęsiamas nuo momento, koks buvo maitinimui nutrūkus. Jei maitinimo nebūna ilgiau kaip 7 minutes ir tai įvyksta kepimo proceso metu, maitinimui vėl atsiradus duonkepė automatiškai grįžta prie buvusio nustatymo. Atidarykite duonkepę, išimkite turinį ir viską pradėkite iš naujo. Jei nustatėte laikmatį, bet maitinimui nutrūkstant nustatytas kepimo procesas dar nebuvo prasidėjęs, maitinimui vėl atsiradus duonkepė automatiškai grįžta prie buvusio nustatymo. Atidarykite duonkepę, išimkite turinį ir viską pradėkite iš naujo.

Prieš naudodami pirmą kartą

- 1** Nuimkite nuo prietaiso visas įpakavimo medžiagas. Žiūrėkite, kad netyčia neišmestumėte minkymo mentės.
- 2** Nuo prietaiso korpuso nuplėškite visas etiketes.
- 3** Dulkėms, kurios galėjo susikaupti ant prietaiso, pašalinti nuvalykite prietaiso išorę, duonos keptuvą ir minkymo mentę drėgna šluoste.

niekada nenaudokite šiurkščių kempinių, šlifuojamųjų valiklių arba ėsdinančių skysčių, pvz., benzino arba acetono prietaisui valyti.

- 4** Prieš pradėdami naudotis prietaisu gerai išdžiovinkite visas dalis.

Valdymo pultas**Ekranas**

Ekrane rodoma:

- Programos numeris (nuo 1 iki 12)
- Programos ar laiko piktograma
- Pasirinktas svoris ir plutos spalva
- Likęs kepimo laikas minutėmis
- Užrašas „Fin“ (Pab.), kai baigiasi programa
- Užrašas „OFF“ (Išjungta), kai programa atšaukta arba grąžinama į pradžią
- Užrašas „Err“ (Klaid.), kai įvyksta klaida
- Užrašas „Add“ (Pridėti), kai galima pridėti papildomų kietų produktų (pvz., vaisių arba riešutų)
- Šilumos palaikymo animacija, kai kepimo procesas baigėsi

Laikmačio mygtukai

Laikmačio trukmės didinimo arba mažinimo mygtukais galite nurodyti duoną iškepti vėliau. Ilgiausias atidėjimo laikas gali būti 13 valandų.

Pavyzdžiui, 19:00 val. nustatykite laikmatį 13-ai valandų, kad duona būtų iškepta 08:00 val. kitą rytą.

Paleidimo/stabdymo/atšaukimo mygtukas

- Paspauskite šį mygtuką programai paleisti arba laikmačio atbuliniam skaičiavimui pradėti
- Palaikykite paspaudę šį mygtuką 2 sekundes, kol išgirsite vieną ilgą garsinį signalą ir ekrane pasirodys užrašas „OFF“ (Išjungti). Taip atšaukiama esama programa ir prietaisas grįžta prie numatytojo nustatymo (t.y. 1-os programos - „Basic White“ (paprasta balta), 750g, vidutinė plutos spalva). Tai neišjungia prietaiso.

Programos

Programos parinkimo mygtuku galite pasirinkti vieną iš 12 skirtingų programų. Ekrane parodomas pasirinktos programos numeris ir optimali tos programos proceso trukmė.

Plutos spalva

Plutos spalvos parinkimo mygtuku galite pasirinkti vieną iš trijų plutos spalvų: šviesią, vidutinę arba tamsią.

Kepalo svoris

Svorio parinkimo mygtuku galite pasirinkti vieną iš trijų svorių: 500 g, 750 g arba 1 000 g. Kepalo svorį rodo ekrano indikatoriai.

Prietaiso naudojimas

Prietaiso ir produktų paruošimas

1 Padėkite prietaisą ant stabilaus, horizontalaus ir lygaus paviršiaus.

2 Pasukite duonos keptuvą prieš laikrodžio rodyklę ir išimkite iš prietaiso. (Pav. 2)

Pastaba: Visuomet išimkite duonos keptuvą prieš dėdami į jį produktus, kad nieko nepripiltumėte į prietaisą.

3 Pasirūpinkite, kad minkymo mentės kiaurymė ir velenas duonos keptuve būtų visiškai švarūs.

Pastaba: Jei šios dalys nėra švarios, gali nepavykti tinkamai sumontuoti minkymo mentės.

4 Laikydami minkymo mentę taip, kad lygioji kiaurymės pusė būtų apačioje, užmaukite ją ant duonos keptuvo veleno (Pav. 3).

Pastaba: Žiūrėkite, kad užmautumėte mentę iki galo, nes kitaip ji gali nusimauti naudojimo metu ir maišyti arba minkyti netinkamai.

Pastaba: Kai minkymo mentė tinkamai užmata ant veleno, ji turi šiek tiek laisvumo horizontalia kryptimi. Tai normalu.

5 Pamatuokite produktų kiekį pagal savo norimą receptą (žr. Papildomos kepimo informacijos knygelės skyrių „Standartiniai duonos receptai“).

Pastaba: Visuomet tiksliai matuokite produktų kiekį. Žr. Papildomos kepimo informacijos knygelės skyriaus „Produktai“ poskyrį „Produktų kiekio matavimas“.

6 Sudėkite produktus į duonos keptuvą recepte nurodyta tvarka.

- Mieles visuomet dėkite paskiausiai. Padarykite įdubą miltų viduryje ir suberkite į ją mieles.

Nemaišykite mielių su jokiais kitais šlapiais produktais, nes duona gali tinkamai nepakilti, ypač, jei naudojotės laikmačiu.

- Jei kepimo proceso metu reikia pridėti papildomą produktą, po 30 minučių prietaisas tris sykius supypsį po vieną trumpą bei vieną ilgą signalą ir ekrane pasirodo užrašas „ADD“ (pridėkite). Jei nepridedate produkto, prietaisas tiesiog tęsia kepimo procesą.

7 Įdėkite duonos keptuvą į prietaisą. Pasukite keptuvą laikrodžio rodyklės kryptimi iki jis užsifiksuos (Pav. 4).

Jei duonos keptuvas nėra tinkamai įdėtas, minkymo mentė neveikia.

8 Nuleiskite keptuvo rankeną žemyn ir uždarykite prietaiso dangtį.

9 Įkiškite laidą į sieninį el. lizdą.

▶ Prietaisas supypsį ir ekrane pasirodo užrašas „1“, atitinkantis programą „Basic White“ (paprasta balta).

Nustatymų parinkimas

1 Paspauskite programos parinkimo mygtuką tiek kartų, kad būtų rodomas jūsų norimam receptui tinkamos programos numeris (Pav. 5).

▶ Kiekvienąsyk paspaudus mygtuką numeris ekrane padidėja vienetu.

▶ Po 2 sekundžių ekrane pakaitomis imamas rodyti pasirinktos programos numeris ir proceso trukmė.

72 LIETUVIŠKAI

Pastaba: Jei netyčia paspaudžiate ne tą mygtuką, pvz., „Dough“ (tešla) programos metu paspaudžiate svorio mygtuką, prietaisas supypsi.

- 2** Atitinkamam kepalo svoriui pasirinkti vieną ar kelis kartus paspauskite svorio pasirinkimo mygtuką (Pav. 6).

Žiūrėkite, kad pasirinktas svoris atitiktų pasirinkto recepto produktų kiekį, kad duona nebūtų per didelė arba nesudėgtų. Žr. Papildomos kepimo informacijos knygelės skyrių „Produktai“.

Pavyzdžiui, jei pasirenkate 750 g svorį, t.y. numatytąjį baltos duonos svorį, naudokite 455 g arba 3¼ puodelio kvietinių miltų.

Nuo 1-os iki 8-os programų numatytasis svoris yra 750 g.

- ▶ Pasirinktą svorį rodo taškas kairėje ekrano pusėje. Ekrane taip pat rodomas pasirinktos programos numeris (Pav. 7).

- 3** Jei pageidaujate, atitinkamai plutos spalvai pasirinkti vieną ar kelis kartus paspauskite plutos spalvos pasirinkimo mygtuką (Pav. 8).

Nuo 1-os iki 8-os programų numatytoji plutos spalva yra vidutinė.

- ▶ Pasirinktą plutos spalvą rodo taškas dešinėje ekrano pusėje. Ekrane taip pat rodomas pasirinktos programos numeris (Pav. 9).
- ▶ Ekrane atsiranda kepimo laikas pagal pasirinktą programą, įsiziėbia svorio ir plutos spalvos indikatoriai (Pav. 10).

- 4** Duonos kepimo procesui pradėti paspauskite įjungimo/išjungimo/atšaukimo mygtuką. (Pav. 11)

Kepimo proceso metu pats prietaisas ir jo dangtis smarkiai įkaista. Būkite atsargūs, kad nenusidegintumėte.

Pastaba: Galite stebėti maišymo, minkymo ir kepimo procesą per stebėjimo langelį. Kartais langelio viduje gali susikaupti drėgmės. Galite pakelti dangtį ir pažiūrėti į vidų vykstant maišymo ir minkymo etapams, tačiau NEATIDARYKITE DANGČIO VYKSTANT KEPIMO PROCESUI (maždaug paskutinę viso proceso laiko valandą), kadangi dėl to duona gali subliūkti.

- ▶ Iki duona iškepama, ekrane 1 minutės tikslumu rodomas laikas iki proceso pabaigos.
- ▶ Kas 5 sekundes ekrane vietoj laiko parodomas pasirinktos programos numeris.
- ▶ Kepimo procesui pasibaigus prietaisas supypsi. Jei nepaspaudžiate jokio mygtuko, ekrane pakaitomis vieną sekundę rodomas pranešimas „Fin“ ir 5 sekundes – šilumos palaikymo animacija. (Pav. 12)

Pastaba: Šilumos palaikymo režimas neveikia naudojant programą „Dough“ (tešla). Jei baigtą minkyti tešlą prietaise paliekate per ilgai, ji gali pakilti per daug ir kepiny bus prastas. Kad viskas vyktų sklandžiai, pasibaigus programai išimkite tešlą ir vykdykite recepto nurodymus dėl formavimo, išlaikymo ir kepimo.

Pastaba: Jei neišimate duonos vykstant šilumos palaikymo režimui arba iškart jam pasibaigus, pluta sudrėksta ir netenka traškumo. Šilumos palaikymo režimas NESUDEGINA duonos ir jos NEPATAMSINA.

Laikmačio naudojimas

Laikmačiu galite pasinaudoti, jei norite, kad duona būtų iškepata vėlesniam laikui. Ilgiausias atidėjimo laikas gali būti 13 valandų.

Pavyzdžiui, 19:00 val. nustatykite laikmatį 13-ai valandų, kad duona būtų iškepata 08:00 val. kitą rytą.

Pastaba: Nesinaudokite laikmačio funkcija, jei pagal receptą reikalingi švieži produktai, kurie gali sugesti, pvz., kiaušiniai, šviežas pienas, grietinė arba sūris.

Laikmačio naudojimas:

- 1** Sudėkite visus produktus į duonos keptuvą.

- 2** Pasirinkite receptą atitinkančią programą, kepalų dydį ir plutos spalvą.
 - ▶ Ekrane rodoma bendra proceso trukmė pagal pasirinktus nustatymus.
- 3** Apskaičiuokite laiko skirtumą (valandomis) tarp esamo laiko ir laiko, kada norite, kad duona būtų iškepta.

Pavyzdžiui, jei dabar yra 19.00 val. ir norite, kad duona būtų iškepta kitą rytą 08.00 val., laiko skirtumas yra 13 valandų.
- 4** Laikmačio trukmės didinimo arba mažinimo mygtukais pasirinkite reikiamą laiko skirtumą (Pav. 13).
 - ▶ Kiekvienąsyk paspaudus mygtuką lakas padidėja arba sumažėja 10 minučių. Jei laikote mygtuką paspausta, laikas didėja arba mažėja greičiau.

Pastaba: Jei laikas ekrane pasiekia 13 valandų ir vis tebespaudžiate didinimo mygtuką, į ekraną vėl grąžinamas nustatytos programos kepimo laiko rodinys.

Pastaba: Jei prašokate norimą nustatyti laiką, paspauskite priešingą mygtuką grįžti atgal.

- 5** Paspauskite paleidimo/stabdymo/atšaukimo mygtuką.
 - ▶ Laikmatis atbuline tvarka skaičiuoja nustatytą laiką minutėmis.
 - ▶ Duona baigiama kepti, kai laikmatis pasiekia 00:00 ir prietaisas supypsi.

Kepimo procesui pasibaigus

Duonkepės vidus, duonos keptuvas, minkymo mentė ir duona yra labai karšti. Išimdami duonos keptuvą po kepimo arba bet kuriuo šilumos palaikymo režimo metu visuomet mūvėkite virtuvės pirštines.

- 1** Šilumos palaikymo režimui išjungti palaikykite paspaudę paleidimo/stabdymo/atšaukimo mygtuką 2 sekundes. Ekrane pasirodo užrašas „OFF“ (Išjungti), esama programa atšaukiama ir grįžtama prie numatytojo nustatymo.
- 2** Prietaisui išjungti ištraukite laidą iš sieninio elektros lizdo.
- 3** Pasinaudodami puodkėle arba virtuvės pirštinėmis atidarykite dangtį ir pasukite duonos keptuvą prieš laikrodžio rodyklę. Tuomet paimkite duonos keptuvą už rankenos ir iškelkite iš prietaiso.
- 4** Kad būtų lengviau išimti duoną, palaikykite ją keptuve 5 minutes. Tuomet apverskite keptuvą dugnu į viršų, prilaikykite rankeną ir išpurtykite duoną ant vielinės aušinimo lentynėlės, kad iš duona greičiau atvėstų ir nusausėtų.

Jei norite atlaisvinti kepalą nuo keptuvo šonų apibraukite šonus plokščia gumine arba plastmasine mentele.

Duonai išimti nenaudokite metalinių įrankių, nes jie gali apgadinti nepritegančią duonos keptuvo dangą.

Būkite atsargūs, duonos keptuvas ir duona yra karšti.

- 5** Jei minkymo mentė pasiliko įsispaudusi į duonos kepalą apačią, ištraukite ją prietaiso rinkinyje esančiu metaliniu kabliu.

Visuomet patikrinkite, ar minkymo mentės nėra duonos kepale, nes vėliau pjaustydami duoną galite sugadinti mentę.

Minkymo mentei išimti nenaudokite metalinių įrankių, nes jie gali apgadinti nepritegančią mentės dangą.

Būkite atsargūs, minkymo mentė ir duona yra karštos.

- 6** Iš karto išimkite minkymo mentę iš duonos keptuvo, kad ji neprikibtų.

Pastaba: Jei mentė prikibo, pripilkite į keptuvą vandens, kad jis apsemtų mentę, ir leiskite pamirkti 30 minučių. Tuomet numaukite minkymo mentę nuo veleno.

- 7** Leiskite duonai atvėsti ant vielinės lentynėlės 30–60 minučių, o po to jau galite ją pjaustyti duonriekiu arba elektriniu peiliu.
- 8** Prieš valydami prietaisą ar kepdami kitą duonos kepalą, leiskite prietaisui atvėsti.

Duonos laikymas

- Duona turi būti valgoma šviežia, kadangi joje nėra jokių konservantų. Ją galima laikyti tik vieną ar dvi dienas.
- Duoną laikykite kambario temperatūroje, sandariai uždarytame plastikiniame maišelyje arba sandarioje dėžutėje.
- Supjaustyta duona netenka šviežumo ir sudžiūna greičiau už nepjaustytą.
- Prancūzišką duoną laikykite popieriniame maišelyje arba atvirai, kad ji išlaikytų traškią plutą. Šios rūšies duoną geriausia valgyti jos iškepimo dieną.

Duonos užšaldymas ir atšildymas

- Duoną galima užšaldyti sandarioje dėžutėje 4–6 savaitėms.
- Prieš užšaldydami duoną galite supjaustyti, kad kaskart galėtumėte suvalgyti tik kelias riekes.
- Jei atšildote visą kepalą, leiskite jai atšilti toje pačioje dėžutėje, kad duona vėl sugertų išsiskyrusią drėgmę.
- Leiskite duonai atšilti kambario temperatūroje arba nedideliu galingumu nustatytoje mikrobangų krosnelėje.

Valymas ir priežiūra

Kuo didesnei saugai užtikrinti prižiūrėkite, kad prietaisas būtų švarus, nesuteptas riebalų ir maisto likučiais.

Niekada nemerkite prietaiso į vandenį ar kitą skystį ir neskalaukite jo po tekančiu vandeniu.

niekada nenaudokite šiurkščių kempinių, šlifuojamųjų valiklių arba esdinančių skysčių, pvz., benzino arba acetono prietaisui valyti.

- 1** Prieš valydami prietaisą, atjunkite jį nuo maitinimo tinklo ir palaukite, kol jis atvės.
- 2** Po kepimo iškart išimkite minkymo mentę iš duonos keptuvo, kad ji neprikibtų.

Pastaba: Jei mentė prikibo, pripilkite į keptuvą vandens, kad jis apsemtų mentę, ir leiskite pamirkti 30 minučių. Tuomet numaukite minkymo mentę nuo veleno.

- 3** Išplaukite minkymo mentę karštame vandenyje, į kurį pripilta šiek tiek plovimo skysčio. Išvalykite mentės kiaurymę mediniu dantų krapštuku arba nailoniniu valymo šepetėliu.
- 4** Duonos keptuvą išplaukite minkšta šluoste, sudrėkinta karštu vandeniu su trupučiu plovimo skysčio.

Nemerkite duonos keptuvo į vandenį ir neplaukite jo indaplovėje.

- 5** Duonos keptuvo veleną valykite minkšta šluoste.
- 6** Duonos keptuvo vidų praskalaukite švariu vandeniu.
- 7** Kad būtų lengviau išvalyti, nuimkite dangtį atidarydami jį 90° kampsu su prietaisu ir iškeldami iš prietaiso vyrių. (Pav. 14)
- 8** Valykite dangtį drėgna šluoste.

Neplaukite dangčio indaplovėje.

- 9** Prietaiso vidų ir išorę valykite drėgna šluoste.

Nenaudokite cheminių krosnelių valiklių.

10 Prieš vėl surinkdami prietaisą stropiai nusausinkite visas dalis minkšta sausa šluoste.

11 Dangčiu pritvirtinti įkiškite jį į vyrius ir uždarykite. (Pav. 15)

Laikymas

1 Maitinimo laidą apvyniokite apie laido vyniojimo kablius, esančius prietaiso apačioje (Pav. 16).

2 Prietaisą laikykite saugioje ir sausoje vietoje.

Aplinka

- Nemeskite susidėvėjusio prietaiso su įprastomis buitinėmis atliekomis, o nuneškite jį į oficialų surinkimo punktą perdirbti. Taip prisidėsite prie aplinkosaugos (Pav. 17).

Garantija ir techninė priežiūra

Jei jums reikalinga techninė priežiūra ar informacija arba jei kilo problemų, apsilankykite „Philips“ tinklalapyje www.philips.com arba susisiekite su savo šalies „Philips“ klientų aptarnavimo centru (jo telefono numerį rasite visame pasaulyje galiojančios garantijos lankstinuke). Jei „Philips“ klientų aptarnavimo centro jūsų šalyje nėra, kreipkitės į vietinį „Philips“ platintoją.

Greitas trikčių šalinimas

Šiame skyriuje apibendrinamos problemos, dažniausiai pasitaikančios naudojantis šiuo prietaisu. Jei žemiau pateikiama informacija nepadės išspręsti problemos, kreipkitės į jūsų šalyje esantį Pagalbos vartotojams centrą.

Problema	Galima priežastis	Sprendimas
Mygtukai neveikia.	Kištukas neįkištas į sieninį elektros lizdą.	Įkiškite kištuką į lizdą. Jei nesklandumas išlieka, kreipkitės į savo šalies klientų aptarnavimo centrą.
Veikimo metu prietaisas skleidžia triukšmą.	Minkymo proceso metu variklis skleidžia triukšmą. Tai normalu.	Nereikia imtis jokių veiksmų.
Veikimo metu prietaisas barška.	Duonos keptuvus netinkamas įstatytas.	Kad keptuvus būtų įstatytas tinkamai, pasukite jį laikrodžio rodyklės kryptimi iki jis užsifiksuos vietoje.
Iš garų išėjimo angų šiek tiek rūksta dūmai ir prietaisas skleidžia degusių kvapą.	Ant kaitinimo elemento arba į prietaiso vidų pateko produktų arba duonos trupinių.	Po panaudojimo prietaisą visada išvalykite. Išjunkite prietaisą iš tinklo ir valykite tik jam atvėsus.
Prietaisas nepradeda veikti paspaudus įjungimo/ išjungimo/atšaukimo mygtuką ir ekrane pasirodo užrašas „ERR“ (Klaid.).	Prietaisas perkaito.	Palikite prietaisą maždaug 1 valandai atvėsti.

Ievads

Apsveicam ar pirkumu un laipni lūdzam Philips! Lai pilnībā gūtu labumu no Philips piedāvātā atbalsta, reģistrējiet savu izstrādājumu www.philips.com/welcome.

Vispārējs apraksts (Zīm. 1)

- A** Gaisa atveres
- B** Vadības panelis
 - 1** Programmu saraksts
 - 2** Svāra norādes
 - 3** Displejs
 - 4** Garozas brūnuma norādes
 - 5** Iedarbināšanas/apturēšanas/atcelšanas poga
 - 6** Garozas brūnuma selektors
 - 7** Taimera laika samazināšanas poga
 - 8** Taimera laika palielināšanas poga
 - 9** Svāra selektors
 - 10** Programmas selektors
- C** Noņemams vāks
- D** Caurspīdīgais lodziņš
- E** Tvaika atveres
- F** Vārpsta
- G** Maizes cepšanas pannā ar nepiedeģošu virsmu
- H** Maizes cepšanas pannas rokturis
- I** Mīcīšanas asmens ar nepiedeģošu virsmu
- J** Mērkarote
- K** Metāla āķis
- L** Mērglāze
- M** Sildīšanas elements
- N** Vada uzglabāšanas vieta
- O** Elektrības vads

Svarīgi

Pirms ierīces lietošanas uzmanīgi izlasiet šo lietošanas pamācību un saglabājiet to, lai vajadzības gadījumā varētu ieskatīties tajā arī turpmāk.

Briesmas

- Nekādā gadījumā nelieciet maizes cepšanas ierīces korpusu ūdenī vai kādā citā šķidrumā un neskalojiet to zem krāna.
- Nenosedziet tvaika un gaisa atveres, kamēr maizes cepšanas ierīce darbojas.

Brīdinājums

- Pirms ierīces pievienošanas elektrotīklam pārbaudiet, vai uz tās norādītais spriegums atbilst elektrotīkla spriegumam jūsu mājā.
- Pievienojiet ierīci tikai iezemētai elektrotīkla sienas kontaktligzdai. Vienmēr pārbaudiet, vai kontaktdakša ir stingri iesprausta kontaktligzdā.
- Neizmantojiet ierīci, ja ir bojāta kontaktdakša, elektrības vads, ierīces korpusa vai pati maizes cepšanas ierīce.
- Šo ierīci nevar izmantot personas (tai skaitā bērni) ar fiziskiem, maņu vai garīgiem traucējumiem vai ar nepietiekamu pieredzi un zināšanām, kamēr par viņu drošību atbildīgā persona nav īpaši viņus apmācījusi izmantot šo ierīci.
- Jānodrošina, lai ar ierīci nevarētu rotaļāties mazi bērni.

- Glabājiet elektrības vadu bērniem nepieejamā vietā. Neļaujiet ierīces elektrības vadam nokarāties pāri galda vai darbvirsmas malai, kur novietota ierīce.
- Ja elektrības vads ir bojāts, tas jānomaina Philips pilnvarota servisa centra darbiniekiem vai līdzīgi kvalificētām personām, lai izvairītos no briesmām.
- Pirms kontaktdakšas iespraušanas sienas kontaktlīgzdā, pārbaudiet, vai sildīšanas elements, maizes cepšanas pannas vārpsta un maizes cepšanas pannas ārpusē ir tīri un sausi.
- Izmantojiet ierīci tikai tiem nolūkiem, kas aprakstīti šajā rokasgrāmatā.
- Neieslēdziet ierīci un neaiztieci vadības paneli ar slapjām rokām.
- Lai izvairītos no bīstamām situācijām, nekad nepievienojiet šo ierīci ārējam taimera slēdzim.
- Kamēr ierīce darbojas, nevērsiet seju vai rokas pret tvaika un gaisa atverēm.
- Neatveriet vāku cepšanas laikā, jo mīkla vai maize var saplakt.
- Cepšanas laikā ierīce un vāks ļoti uzkarst. Uzmanieties, lai neapdedzinātos.
- Nenoņemiet maizes cepšanas pannu no ierīces cepšanas laikā.
- Nekādā gadījumā nelietojiet piederumus, lai samaisītu sastāvdaļas maizes cepšanas pannā cepšanas programmas laikā.
- Sastāvdaļas drīkst likt tikai maizes cepšanas pannā. Nelieciet vai neizšķakstiet kādu no sastāvdaļām un/vai piedevām ierīces iekšpusē, lai nesabojātu sildīšanas elementu.
- Izlejot no maizes cepšanas pannas ievārījumu, pannu celiet, turot ar abām rokām un lietojot virtuves cimdsus.

Ievērībai

- Nekad neizmantojiet citu ražotāju aksesuārus vai detaļas, vai kuras īpaši nav rekomendējis Philips. Ja izmantojat šādus piederumus vai detaļas, jūsu garantija vairs nav spēkā esoša.
- Nepieskarieties maizes cepšanas pannai ar asiem priekšmetiem, lai to nesabojātu.
- Nepakļaujiet ierīci augstu temperatūru iedarbībai, kā arī nenovietojiet to uz strādājošas vai karstas krāsniņas vai plīts.
- Vienmēr novietojiet ierīci uz stabilas, līdzenas un horizontālas virsmas.
- Pirms kontaktdakšas iespraušanas sienas kontaktlīgzdā un pirms ierīces ieslēgšanas vienmēr ievietojiet maizes cepšanas pannu ierīcē.
- Pēc lietošanas vienmēr atslēdziet ierīci no sienas kontaktlīgzdas.
- Pirms ierīces tīrīšanas vai pārvietošanas vienmēr uzgaidiet, līdz tā atdziest.
- Nelieciet maizes cepšanas pannu parastajā cepeškrāsnī.
- Ierīce ir paredzēta izmantošanai tikai mājas apstākļos. Ja ierīce tiek izmantota neatbilstoši vai profesionāliem, vai daļēji profesionāliem mērķiem vai netiek izmantota saskaņā ar lietotāja rokasgrāmatā atrodamajām norādēm, garantija vairs nav spēkā, un Philips neuzņemsies atbildību par bojājumiem, kas radīsies.
- Ierīcei darbojoties, tās virsmas var sakarst. Kad satverat maizes cepšanas pannu aiz tās rokturiem vai kad aizskarat karstu pannu, mīcīšanas asmeni vai karstu maizi, vienmēr lietojiet virtuves cimdsus.
- Uzmanieties no karsta tvaika, kas izplūst pa tvaika atverēm cepšanas laikā, vai no maizes cepšanas ierīces, kad atverat vāku cepšanas laikā vai kad cepšanas process ir beidzies.
- Neceliet un nekustiniet ierīci, kad tā ir ieslēgta.
- Nepieskarieties kustīgajām detaļām.
- Nepakļaujiet ierīci tiešai saules staru iedarbībai.
- Nelieciet tvaika atverēs metāla objektus vai citus svešķermeņus.
- Nelietojiet maizes cepšanas pannu, ja tā ir bojāta.
- Pēc lietošanas vienmēr iztīriet ierīci.
- Nemazgājiet ierīci trauku mazgājamā mašīnā.
- Neizmantojiet ierīci ārpus telpām.
- Virs ierīces, aiz tās un tās abās pusēs jābūt vismaz 10 cm brīvai vietai, lai tā netiktu bojāta izstarotā karstuma dēļ.
- Lai nejauši nesabojātu ierīci, nenovietojiet uz tās maizes cepšanas pannu vai citus priekšmetus.

Elektromagnētiskie Lauki (EMF)

Šī Philips ierīce atbilst visiem standartiem saistībā ar elektromagnētiskiem laukiem (EMF). Ja rīkojaties atbilstoši un saskaņā ar instrukcijām šajā rokasgrāmatā, ierīce ir droši izmantojama saskaņā ar mūsdienās pieejamajiem zinātniskiem datiem.

Saglabāšanas funkcija elektroapgādes traucējumu gadījumā

Ierīce ir aprīkota ar saglabāšanas funkciju, kas saglabā ierīces statusu pirms elektroapgādes traucējuma rašanās, ja elektroapgāde tiek atjaunota septiņu minūšu laikā. Ja elektroapgādes traucējums notiek cepšanas laikā, kad elektroapgāde tiek atjaunota, cepšanas laika skaitīšana tiek turpināta no laika, kad notika elektroapgādes traucējums. Ja elektroapgādes traucējums ir ilgāks par septiņām minūtēm un ja šāds traucējums notiek cepšanas laikā, kad elektroapgāde tiek atjaunota, maizes cepšanas ierīce automātiski atiestata iepriekšnoteikto iestatījumu. Atveriet maizes cepšanas ierīci, izņemiet no tās produktus un sāciet cept no jauna. Ja iestatījāt taimeru, bet, notiekot elektroapgādes traucējumam, cepšanas process vēl nebija sācies, kad elektroapgāde tiek atjaunota, maizes cepšanas ierīce automātiski atiestata iepriekšnoteikto iestatījumu. Atveriet maizes cepšanas ierīci, izņemiet no tās produktus un sāciet cept no jauna.

Pirms pirmās lietošanas

- 1** Noņemiet visus iepakojuma materiālus no ierīces. Uzmanieties, lai nejauši neizmestu mīcīšanas asmeni.
- 2** Noņemiet no ierīces visas uzlīmes.
- 3** Lai tīrītu uz ierīces, tās iekšpusē, uz maizes cepšanas pannas un mīcīšanas asmens sakrājušos putekļus, izmantojiet mitru drāniņu.

Ierīces tīrīšanai nekad nelietojiet nekādus katlu beržamos, abrazīvus tīrīšanas līdzekļus vai agresīvus šķidrums, piemēram, benzīnu vai acetonu.

- 4** Pirms sākt lietot ierīci, rūpīgi izžāvējiet visas tās daļas.

Vadības panelis

Displejs

Displejā tiek rādīts:

- programmas numurs (1-12);
- Programmas vai laika ikona
- izvēlētais svars un izvēlētais garozas brūnums;
- cepšanas laika skaitīšana minūtēs;
- ziņojums "Fin" (pabeigts), kad programma ir izpildīta;
- ziņojums "OFF" (izslēgts), kad programma tiek atcelta vai atiestatīta;
- ziņojums "Err" (kļūda), ja rodas kļūda;
- ziņojums "Add" (pievienot), ja var pievienot papildu cietas sastāvdaļas (piem., augļus vai riekstus);
- siltuma uzturēšanas animācija, ja cepšanas process ir pabeigts.

Taimera pogas

Izmantojiet taimera laika palielināšanas vai samazināšanas pogas, ja vēlaties, lai maizes cepšana tiktu sākta vēlāk. Maksimālais pieejamais aiztures laiks ir 13 stundas.

Piemēram, pulksten 19:00 iestatiet laika aizturi uz 13 stundām, lai maize būtu gatava 08:00 nākamajā rītā.

Iedarbināšanas/apturēšanas/atcelšanas poga

- Spiediet šo pogu, lai sāktu programmu vai lai sāktu taimera cepšanas laika skaitīšanu.
- Turiet pogu nospiestu divas sekundes, līdz atskan viens garš pīkstiens un displejā tiek parādīts ziņojums "OFF" (izslēgts). Tādējādi tiks atcelta pašreiz iestatītā programma un ierīce tiks

atiestatīts noklusētais iestatījums (piemēram, 1. programma — Basic White (parasta baltmaize), 750 g, vidēji brūna garoza). Šādi ierīce netiek izslēgta.

Programmas

Izmantojot programmu selektoru, varat izvēlēties kādu no 12 atšķirīgajām programmām. Displejā tiks parādīts izvēlētas programmas numurs un optimālais apstrādes laiks.

Garozas brūnums

Izmantojot brūnuma selektoru, varat izvēlēties vienu no trim apbrūnināšanas krāsām: gaišu, vidēju vai tumšu. Izvēlēta apbrūnināšanas krāsa tiek parādīta displejā.

Maizes klaipa svars

Izmantojot svara selektoru, varat izvēlēties vienu no trim svara iestatījumiem: 500 g, 750 g vai 1000 g. Maizes klaipa svars tiek parādīts displejā.

Ierīces lietošana

Ierīces un sastāvdaļu sagatavošana

- 1 Novietojiet ierīci uz stabilas, horizontālas un līdzenas virsmas.
- 2 Pagrieziet maizes cepšanas pannu pretēji pulksteņa rādītāja kustības virzienam un izņemiet to no ierīces. (Zīm. 2)

Piezīme: Pirms sastāvdaļu ielikšanas maizes cepšanas pannā vienmēr izņemiet to no ierīces, lai sastāvdaļas neizšļakstītos ierīcē.

- 3 Pārbaudiet, vai mīcīšanas asmens atvere un maizes cepšanas pannas vārpstas atvere ir pilnībā tīra.

Piezīme: Ja šīs daļas nav tīras, var nebūt iespējams pareizi uzlikt mīcīšanas asmeni.

- 4 Novietojiet mīcīšanas asmens plakano pusi vienā līmenī ar maizes cepšanas pannas rotējošās vārpstas plakano pusi. Tad viegli uzspiediet mīcīšanas asmeni uz vārpstas (Zīm. 3).

Piezīme: Pārliedzinieties, vai mīcīšanas asmens ir pareizi novietots, pretējā gadījumā lietošanas laikā tas var atvienoties, kas savukārt ietekmēs maisīšanas vai mīcīšanas procesu.

Piezīme: Ja mīcīšanas asmens uz vārpstas ir uzlikts pareizi, tas veiks nelielu brīvgaitu horizontālā virzienā. Tas ir normāli.

- 5 Nomēriet receptei nepieciešamās sastāvdaļas (skatiet brošūras “Papildinformācija par cepšanu” nodaļu “Parastās maizes receptes”).

Piezīme: Sastāvdaļas vienmēr mēriet precīzi. Skatiet brošūras “Papildinformācija par cepšanu” nodaļas “Sastāvdaļas” sadaļu “Sastāvdaļu mērīšana”.

- 6 Ielieciet sastāvdaļas maizes cepšanas pannā tādā secībā, kāda norādīta receptē.

- Raugu vienmēr pievienojiet pēdējo. Miltiem pa vidu izveidojiet iedobi un tajā iebriet raugu.

Nesajauciet raugu ar kādu no slapjajām sastāvdaļām, citādi maize var neuzrūgt pareizi, jo īpaši, ja izmantosiet taimerī.

- Ja sastāvdaļa jāpievieno cepšanas laikā, pēc 30 minūtēm trīs reizes atskanēs īss un garš pīkstiens un displejā tiek parādīts ziņojums “ADD” (pievienot). Ja sastāvdaļu nepievienosiet, ierīce turpinās cepšanas procesu.

- 7 Ielieciet maizes cepšanas pannu ierīcē. Pagrieziet pannu pulksteņa rādītāja kustības virzienā, līdz tā nonāk savā vietā (Zīm. 4).

Ja maizes cepšanas panna būs uzlikta nepareizi, mīcīšanas asmens nedarbosies.

- 8 Nolokiet pannas rokturus un aizveriet ierīces vāku.

- 9** Ievietojiet kontaktdakšu sienas kontaktligzdā.
- Atskanēs pikstiens un displejā tiks parādīts ziņojums "1", kas apzīmē programmu Basic White (parasta balta maize).

Iestatījumu izvēle

- 1** Spiediet programmu selektoru, līdz displejā tiks parādīts tās programmas numurs, kura atbilst vēlamās receptes pagatavošanai (Zīm. 5).
- Katru reizi, kad nospiedīsiet programmas selektoru, programmas numurs displejā tiks palielināts par vienu vienību.
 - Pēc divām sekundēm displejā pārmaiņus tiks rādīts izvēlētās programmas numurs un apstrādes laiks.

Piezīme: Ja nejausi nospiedīsiet nepareizo pogu, atskanēs pikstiens, piemēram, ja programmas Dough (mīkla) laikā nospiedīsiet svara izvēles pogu.

- 2** Nospiediet svara selektoru vienu vai vairākas reizes, lai izvēlētos atbilstošu maizes klaipa svaru (Zīm. 6).

Pārbaudiet, vai izvēlētais svars atbilst izvēlētās receptes sastāvdaļu daudzumam, lai maize neizceptos pārāk liela vai neapdegtu. Skatiet brošūras "Papildinformācija par cepšanu" nodaļu "Sastāvdaļas".

Piemēram, ja izvēlējaties svaru 750 g, kas ir maizes iepriekš noteiktais svars, izmantojiet 455 g vai $3 \frac{1}{4}$ glāzes balto miltu.

1. līdz 8. programmai iepriekš noteiktais svars ir 750 g.

- Punkts displeja kreisajā pusē norāda izvēlēto svaru. Tāpat displejā tiek rādīts arī izvēlētās programmas numurs (Zīm. 7).

- 3** Varat arī vienu vai vairākas reizes nospiegt garozas brūnuma selektoru, lai izvēlētos atbilstošo apbrūnināšanas krāsu (Zīm. 8).

1. līdz 8. programmai iepriekš noteiktā apbrūnināšanas krāsa ir vidēji brūna.

- Punkts displeja labajā pusē norāda uz izvēlēto apbrūnināšanas krāsu. Tāpat displejā tiek rādīts arī izvēlētās programmas numurs (Zīm. 9).
- Izvēlētās programmas cepšanas laiks, svars un apbrūnināšanas krāsa tiek rādīti displejā. Cepšanas laiks tiek rādīts stundās un minūtēs (Zīm. 10).

- 4** Nospiediet iedarbināšanas/apturēšanas/atcelšanas pogu, lai sāktu cept maizi. (Zīm. 11)

Cepšanas laikā ierīce un vāks ļoti uzkarst. Uzmanieties, lai neapdedzinātos.

Piezīme: Maisīšanas, mīcīšanas un cepšanas procesu varat uzraudzīt caur skatlodziņu. Uz skatlodziņa ik pa laikam var izveidoties mitrums. Lai aplūkotu maisīšanas vai mīcīšanas procesu, varat pacelt vāku, bet NEKĀDĀ GADĪJUMĀ NEATVERIET VĀKU CEPŠANAS LAIKĀ (visā apstrādes laikā aptuveni pēdējā stunda), jo tad maize var saplakt.

- Displejā tiek rādīta apstrādes laika skaitīšana ar vienas minūtes soli, līdz maize ir gatava.
- Ik pēc piecām sekundēm apstrādes laika vietā displejā tiek parādīts izvēlētās programmas numurs.
- Kad cepšana ir pabeigta, atskan pikstiens. Pārmaiņus vienu sekundi displejā tiks rādīts ziņojums "Fin" (pabeigts) un piecas sekundes — siltuma uzturēšanas animācija —, līdz tiks nospiesta kāda no pogām. (Zīm. 12)

Piezīme: Siltuma uzturēšanas režīms nedarbojas programmai Dough (mīkla). Ja gatavu mīklu atstāsi ierīcē pārāk ilgi, tā var pār daudz uzrūgt un slikti izcepties. Lai sasniegtu labāku rezultātu, kad programma beidzas, izņemiet mīklu no ierīces un izpildiet receptē minētos veidošanas, atpūtināšanas un cepšanas norādījumus.

Piezīme: Ja siltuma uzturēšanas režīma darbības laikā vai uzreiz pēc tā beigšanās maizi no ierīces neizņemsiet, garoza uzsūks mitrumu un tā vairs nebūs kraukšķīga. Siltuma uzturēšanas režīms NETURPINA cept maizi un neapbrūnina to.

Taimera lietošana

Izmantojiet taimeri, ja vēlaties, lai maizes cepšana tiktu sākta vēlāk. Maksimālais pieejamais aiztures laiks ir 13 stundas.

Piemēram, pulksten 19:00 iestatiet laika aizturi uz 13 stundām, lai maize būtu gatava 08:00 nākamajā rītā.

Piezīme: Neizmantojiet taimera funkciju receptēm, kuru pagatavošanai nepieciešamas svaigas sastāvdaļas, kuras var sabojāties, piemēram, olas, svaigs piens, skābais krējums vai siers.

Tālāk aprakstīts, kā izmantot taimeri.

- 1** Ielieciet visas sastāvdaļas maizes cepšanas pannā.
- 2** Izvēlieties receptei atbilstošu programmu, maizes klaipa svaru un garozas brūnumu.
 - ▶ Displejā tiek rādīts izvēlēta iestatījuma kopējais apstrādes laiks.
- 3** Aprēķiniet laika starpību (stundās) starp pašreizējo laiku un laiku, kad vēlaties, lai maize būtu gatava.

Piemēram, ja pašlaik pulkstenis ir 19:00 un vēlaties, lai maize būtu gatava pulksten 08:00 nākamajā rītā, laika starpība ir 13 stundas.

- 4** Spiediet taimera laika palielināšanas vai samazināšanas pogu, līdz displejā tiek parādīta pareizā laika starpība (Zīm. 13).
 - ▶ Katru reizi, kad nospiedīsiet taimera laika palielināšanas vai samazināšanas pogu, laiks tiks palielināts vai samazināts par 10 minūtēm. Ja pogas turēsiet nospieštas, laiks tiks palielināts vai samazināts ar ātrāku soli.

Piezīme: Ja displejā parādītais laiks sasniedz 13 un taimera laika palielināšanas poga joprojām tiek turēta nospiesta, displejā atkal tiks parādīts iestatītās programmas cepšanas laiks.

Piezīme: Ja izlaižat vēlamo laiku, nospiediet pretējās darbības pogu, lai palielinātu vai samazinātu laiku.

- 5** Nospiediet iedarbināšanas/apturēšanas/atcelšanas pogu.
 - ▶ Taimeris skaita iestatīto laiku minūtēs.
 - ▶ Maize ir gatava, kad taimera laiks tiek rādīts 00:00 un kad atskan pīkstiens.

Pēc cepšanas

Maizes cepšanas ierīces iekšpuse, maizes cepšanas panna, mīcīšanas asmens un maize ir ļoti karsti. Izņemot maizes cepšanas pannu cepšanas procesa beigās vai jebkurā laikā siltuma uzturēšanas režīmā, vienmēr lietojiet virtuves cimdsus.

- 1** Lai apturētu siltuma uzturēšanas režīmu, divas sekundes turiet nospiektu iedarbināšanas/apturēšanas/atcelšanas pogu. Displejā tiks parādīts ziņojums "OFF" (izslēgts), pašreizējā programma tiks atcelta un tiks atiestatīts noklusētais iestatījums.
- 2** Lai izslēgtu ierīci, izvelciet kontaktdakšu no sienas kontaktligzdas.
- 3** Izmantojot katla turētājus vai virtuves cimdsus, atveriet vāku un pagrieziet maizes cepšanas pannu pretēji pulksteņa rādītāja kustības virzienam. Tad satveriet maizes cepšanas pannas rokturus un izņemiet to no ierīces.
- 4** Lai maizi būtu vieglāk izņemt, apgrieziet maizes cepšanas pannu otrādi un atstājiet to šādi uz piecām minūtēm. Tad, turot otrādi apgrieztu maizes cepšanas pannu aiz rokturiem, izkratiet maizi uz dzesēšanas restiņu paliktņā, lai karstums un mitrums ātrāk izgarotu no maizes.

Ja nepieciešams, izmantojiet plakanu gumijas vai plastmasas lāpstiņu, lai atdalītu maizes klaipu no pannas sienīgām.

Nelietojiet metāla priekšmetus, lai izņemtu maizi, jo tie var sabojāt maizes cepšanas pannas nepiedegošo pārklājumu.

Uzmanieties, jo maizes cepšanas panna un maize ir karsta.

- 5** Ja mīcīšanas asmens ir palicis maizē, lai to noņemtu, izmantojiet ierīces komplektā ietverto metāla āķi.

Vienmēr pārliecinieties, vai mīcīšanas asmens nav palicis maizē, citādi griežot maizi, to var sabojāt.

Nelietojiet metāla priekšmetus, lai izņemtu mīcīšanas asmeni, jo tie var sabojāt asmens nepiedegošo pārklājumu.

Uzmanieties, jo mīcīšanas asmens un maize ir karsti.

- 6** Nekavējoties noņemiet mīcīšanas asmeni no maizes cepšanas pannas, lai tas nepiekalstu.

Piezīme: Ja mīcīšanas asmens piekalst, ielejiet pannā ūdeni tik daudz, lai tas pārklātu asmeni, un 30 minūtes mērcējiet pannu. Tad noņemiet mīcīšanas asmeni no vārpstas.

- 7** Pirms griežat maizi, izmantojot maizes vai elektrisko nazi, 30-60 minūtes atdzesējiet maizi uz dzesēšanas restīšu paliktņā.

- 8** Pirms ierīces tīrīšanas vai pirms jaunas maizes cepšanas vienmēr uzgaidiet, līdz ierīce atdziest.

Maizes glabāšana

- Maize ir jāēd, kamēr tā vēl ir svaiga, jo tā nesatur konservantus. Maizi drīkst glabāt tikai 1 vai 2 dienas.
- Glabājiet maizi istabas temperatūrā un cieši noslēgtā plastmasas maisiņā vai hermētiskā traukā.
- Sagriezta maize zaudē svaigumu un kļūst sausa daudz ātrāk nekā sagriezta maize.
- Franču maizi glabājiet papīra maisiņā vai traukā, kur piekļūst gaiss, lai saglabātu tās kraukšķīgo garozu. Šādu maizi vislabāk ir ēst tās izcepšanas dienā.

Maizes sasaldēšana/atsaldēšana

- Maizi var sasaldēt hermētiskā traukā un sasaldētu to drīkst uzglabāt 4-6 nedēļas.
- Pirms sasaldēšanas maizi varat sagriezt, lai vienā reizē atsaldētu tikai dažas maizes šķēles.
- Ja atsaldējat visu maizes klaipu, atsaldējiet to tajā pašā traukā, kurā tā tika sasaldēta, lai maize uzsūktu mitrumu.
- Maizi atsaldējiet istabas temperatūrā, vai mikroviļņu krāsnī zemā temperatūrā.

Tīrīšana un apkope

Lai nodrošinātu maksimālu drošību, ierīcei vienmēr jābūt tīrai, kā arī vienmēr jānotīra taukvielu vai ēdiena pārpalikumi.

Nekad neiegremdējiet ierīci ūdenī vai kādā citā šķidrumā, un neskalojiet to zem krāna ūdens.

Ierīces tīrīšanai nekad nelietojiet nekādus katlu beržamos, abrazīvus tīrīšanas līdzekļus vai agresīvus šķidrumus, piemēram, benzīnu vai acetonu.

- 1** Pirms ierīces tīrīšanas vienmēr atvienojiet ierīci no elektrotīkla un uzgaidiet, līdz tā atdziest.

- 2** Nekavējoties noņemiet mīcīšanas asmeni no maizes cepšanas pannas, lai tas nepiekalstu.

Piezīme: Ja mīcīšanas asmens piekalst, ielejiet pannā ūdeni tik daudz, lai tas pārklātu asmeni, un 30 minūtes mērcējiet pannu. Tad noņemiet mīcīšanas asmeni no vārpstas.

- 3** Tīriet mīcīšanas asmeni karstā ūdenī, kam pievienots neliels daudzums mazgāšanas līdzekļa. Iztīriet mīcīšanas asmens atveri, izmantojot koka zobu bakstāmo vai neilona tīrīšanas suku.

- 4** Maizes cepšanas pannu tīriet, izmantojot mīkstu drānu, kas samērcēta karstā ūdenī, kam pievienots neliels daudzums mazgāšanas līdzekļa.

Neiegremdējiet maizes cepšanas ierīci ūdenī un nemazgājiet to trauku mazgājamajā mašīnā.

- 5** Pannas vārpstu tīriet, izmantojot mīkstu drānu.
- 6** Izskalojiet maizes cepšanas pannas iekšpusi ar ūdeni.
- 7** Lai noņemtu vāku, kas atvieglo tīrīšanu, atveriet to 90 ° leņķī un tad izņemiet to no ierīces eņģēm. (Zīm. 14)
- 8** Noslaukiet vāku, izmantojot mīkstu drānu.

Nemazgājiet vāku trauku mazgājamā mašīnā.

- 9** Ierīces iekšpusi un ārpusi slaukiet, izmantojot mīkstu drānu.

Neizmantojiet plīts tīrīšanas līdzekļus, kas satur ķīmiskas vielas.

- 10** Pirms ierīces salikšanas, pilnībā nosusiniet visas daļas, izmantojot mīkstu drānu.
- 11** Lai uzliktu vāku, ielieciet to eņģēs un aizveriet. (Zīm. 15)

Uzglabāšana

- 1** Uztiniet elektrības vadu uz vada uzglabāšanas āķiem, kas atrodas ierīces apakšpusē (Zīm. 16).
- 2** Glabājiet ierīci drošā un sausā vietā.

Vides aizsardzība

- Pēc ierīces kalpošanas laika beigām, neizmetiet to kopā ar sadzīves atkritumiem, bet nododiet to oficiālā savākšanas punktā pārstrādei. Tādā veidā jūs palīdzēsiet saudzēt apkārtējo vidi (Zīm. 17).

Garantija un tehniskā apkope

Ja ir nepieciešams serviss vai palīdzība, vai informācija, lūdzu, izmantojiet Philips tīmekļa vietni www.philips.com vai sazinieties ar Philips Patērētāju apkalpošanas centru savā valstī (tā tālruna numurs atrodams pasaules garantijas brošūrā). Ja jūsu valstī nav Patērētāju apkalpošanas centra, lūdziet palīdzību vietējam Philips preču tirgotājiem.

Kļūmju novēršana

Šajā nodaļā ir apkopotas visizplatītākās problēmas, ar kurām varat sastapties, izmantojot ierīci. Ja nevarat tās atrisināt, izmantojot zemāk redzamo informāciju, sazinieties ar savas valsts Klientu apkalpošanas centru.

Problēma	Iespējamais iemesls	Atrisinājums
Pogas nedarbojas.	Kontaktdakša nav iesprausta sienas kontaktligzdā.	Iespraudiet kontaktdakšu sienas kontaktligzdā. Ja problēma netiek atrisināta, sazinieties ar Klientu apkalpošanas centru savā valstī.
Ierīce darbības laikā rada troksni.	Mīcīšanas laikā motors rada troksni. Tas ir normāli.	Nedariet neko.
Ierīce darbības laikā grab.	Maizes cepšanas panna nav pareizi ievietota.	Lai pareizi ievietotu maizes cepšanas pannu, pagrieziet to pulksteņa rādītāja kustības virzienā, līdz tā nonāk savā vietā.

84 LATVIEŠU

Problēma	Iespējamais iemesls	Atrisinājums
Pa tvaika atverēm izdalās dūmi un no ierīces izdalās deguma smaka.	Sildīšanas elementā vai ierīcē ir sakrājušās sastāvdaļas vai maizes drupatas.	Pēc lietošanas vienmēr notīriet ierīci. Pirms tīrīšanas atvienojiet ierīci no elektrotīkla un uzgaidiet, līdz tā atdziest.
Nospiežot iedarbināšanas/ apturēšanas/atcelšanas pogu, ierīce nesāk darboties un displejā tiek parādīts ziņojums "ERR".	Ierīce ir pārkarsusi.	Uzgaidiet aptuveni vienu stundu, līdz ierīce atdziest.

Wprowadzenie

Gratulujemy zakupu i witamy wśród użytkowników produktów Philips! Aby w pełni skorzystać z oferowanej przez firmę Philips pomocy, zarejestruj swój produkt na stronie www.philips.com/welcome.

Opis ogólny (rys. 1)

- A** Otwory wentylacyjne
- B** Panel sterowania
 - 1** Lista programów
 - 2** Wskaźniki wagi
 - 3** Wyświetlacz
 - 4** Wskaźniki koloru skórki
 - 5** Przycisk uruchamiania/zatrzymania/anulowania
 - 6** Przycisk wyboru koloru skórki
 - 7** Przycisk skracania czasu
 - 8** Przycisk wydłużania czasu
 - 9** Przycisk wyboru wagi
 - 10** Przycisk wyboru programu
- C** Zdejmowana pokrywka
- D** Okienko umożliwiające obserwację
- E** Otwory wylotu pary
- F** Wątek
- G** Forma do chleba z nieprzywierającą powłoką
- H** Uchwyt formy do chleba
- I** Ostrze do wyrabiania ciasta z nieprzywierającą powłoką
- J** Miarka
- K** Metalowy haczyk
- L** Kubek z miarką
- M** Element grzejny
- N** Uchwyt na przewód
- O** Przewód zasilający

Ważne

Przed pierwszym użyciem urządzenia zapoznaj się dokładnie z jego instrukcją obsługi i zachowaj ją na wypadek konieczności użycia w przyszłości.

Niebezpieczeństwo

- Nigdy nie zanurzaj obudowy wypiekacza do chleba w wodzie ani innym płynie. Nie oplukuj jej pod bieżącą wodą.
- Nie przykrywaj otworów wentylacyjnych i otworów wylotu pary podczas działania wypiekacza do chleba.

Ostrzeżenie

- Przed podłączeniem urządzenia upewnij się, że napięcie podane na urządzeniu jest zgodne z napięciem w sieci elektrycznej.
- Urządzenie podłączaj tylko do uziemionego gniazdka elektrycznego. Zawsze sprawdzaj, czy wtyczka pewnie tkwi w gniazdku.
- Nie korzystaj z urządzenia, jeśli jego wtyczka, przewód sieciowy, obudowa urządzenia lub forma do chleba są uszkodzone.
- Urządzenie nie jest przeznaczone do użytku przez osoby (w tym dzieci) o ograniczonych zdolnościach fizycznych, sensorycznych lub umysłowych, a także nieposiadające wiedzy lub

doświadczenia w użytkowaniu tego typu urządzeń, chyba że będą one nadzorowane lub zostaną poinstruowane na temat korzystania z tego urządzenia przez opiekuna.

- Nie pozwalaj dzieciom bawić się urządzeniem.
- Ułóż przewód sieciowy w miejscu niedostępnym dla dzieci. Nie pozwól, aby przewód sieciowy zwiślał z krawędzi stołu czy blatu, na którym ustawione jest urządzenie.
- Ze względów bezpieczeństwa wymianę uszkodzonego przewodu sieciowego należy zlecić autoryzowanemu centrum serwisowemu firmy Philips lub odpowiednio wykwalifikowanej osobie.
- Przed umieszczeniem wtyczki w gniazdku elektrycznym upewnij się, że element grzejny, wałek oraz zewnętrzna część formy do chleba są czyste i suche.
- Używaj urządzenie zgodnie z jego przeznaczeniem, opisanym w tej instrukcji obsługi.
- Nie podłączaj urządzenia ani nie obsługuj panelu sterowania mokrymi rękami.
- W celu uniknięcia niebezpiecznych sytuacji urządzenia nie należy podłączać do innych urządzeń zewnętrznych np. automatycznego wyłącznika.
- Nie zbliżaj twarzy ani rąk do otworów wentylacyjnych i otworów wylotu pary podczas działania urządzenia.
- Nie podnoś pokrywki podczas wypiekania, ponieważ może to doprowadzić do opadnięcia ciasta lub chleba.
- Podczas wypiekania urządzenie i jego pokrywka nagrzewają się do bardzo wysokiej temperatury. Uważaj, aby się nie oparzyć.
- Nie wyjmuj formy do chleba z urządzenia podczas jego działania.
- Nie korzystaj z przyborów kuchennych do mieszania składników w formie do chleba podczas programu pieczenia.
- Wystarczy, że umieścisz składniki w formie do chleba. Nie wkładaj ani nie wlewaj żadnych składników ani dodatków do wnętrza urządzenia; pozwoli to uniknąć uszkodzenia elementu grzeijnego.
- Aby wyłączyć gorący dżem z formy do chleba, najpierw załóż rękawice kuchenne i unieś formę, trzymając ją obiema rękoma.

Uwaga

- Nigdy nie używaj akcesoriów ani części zamiennych innych producentów ani takich, które nie są zalecane przez firmę Philips. W przypadku użycia takich akcesoriów lub części gwarancja traci ważność.
- Nie dotykaj formy do chleba ostrymi przyborami kuchennymi, aby uniknąć powstania uszkodzeń.
- Nie wystawiaj urządzenia na działanie wysokich temperatur ani nie stawiaj go na włączonym lub gorącym palniku albo kuchence.
- Zawsze stawiaj urządzenie na stabilnej, równej i poziomej powierzchni.
- Zawsze umieszczaj formę do chleba w urządzeniu przed jego podłączeniem do gniazdka elektrycznego oraz jego włączeniem.
- Zawsze po zakończeniu korzystania z urządzenia wyjmij wtyczkę z gniazdka elektrycznego.
- Przed rozpoczęciem mycia lub przenoszenia urządzenia zawsze poczekaj, aż urządzenie zupełnie ostygnie.
- Nie umieszczaj formy do chleba w tradycyjnym piekarniku w celu wypiekania chleba.
- Urządzenie to jest przeznaczone wyłącznie do użytku domowego. Używanie go w profesjonalnych lub półprofesjonalnych punktach gastronomicznych bądź w sposób niezgodny z niniejszą instrukcją spowoduje unieważnienie gwarancji. Firma Philips nie ponosi odpowiedzialności za uszkodzenia powstałe w takich przypadkach.
- Powierzchnia urządzenia podczas pracy może się nagrzewać. Przed podniesieniem formy do chleba za uchwyt lub dotknięciem formy do chleba, ostrza do wyrabiania ciasta lub gorącego chleba zawsze załóż rękawice kuchenne.
- Uważaj na gorącą parę, która wydostaje się z otworów wylotu pary podczas pieczenia lub z wypiekacza do chleba po otwarciu pokrywki podczas trwania lub po zakończeniu procesu pieczenia.

- Nie podnoś ani nie przesuwaj urządzenia podczas jego działania.
- Nie dotykaj ruchomych części urządzenia.
- Nie wystawiaj urządzenia na bezpośrednie działanie promieni słonecznych;
- Nie wkładaj metalowych przedmiotów ani obcych substancji do otworów wylotu pary.
- Nie używaj formy do ciasta w przypadku jej uszkodzenia.
- Zawsze czyść urządzenie po użyciu.
- Nie myj urządzenia w zmywarce.
- Nie korzystaj z urządzenia na dworze.
- Aby zapobiec powstaniu uszkodzeń wynikających z działania ciepła emitowanego przez urządzenie, zostaw przynajmniej 10 cm wolnej przestrzeni z tyłu i z obu stron urządzenia.
- Aby zapobiec uszkodzeniu urządzenia, nie kładź na nim formy do chleba ani żadnych innych przedmiotów.

Pola elektromagnetyczne (EMF)

Niniejsze urządzenie firmy Philips spełnia wszystkie normy dotyczące pól elektromagnetycznych. Jeśli użytkownik odpowiednio się z nim obchodzi i używa go zgodnie z zaleceniami zawartymi w instrukcji obsługi, urządzenie jest bezpieczne w użytkowaniu, co potwierdzają wyniki aktualnych badań naukowych.

Zasilanie rezerwowe na wypadek przerwy w dostawie prądu

Urządzenie jest wyposażone w funkcję zapamiętywania stanu urządzenia sprzed przerwy w dostawie prądu w przypadku, gdy zasilanie zostanie ponownie podłączone w ciągu 7 minut. Jeśli przerwa w dostawie prądu ma miejsce podczas pieczenia, odliczanie czasu pieczenia zostanie po ponownym podłączeniu zasilania wznowione od momentu, w którym zostało przerwane. Jeśli przerwa w dostawie prądu trwa dłużej niż 7 minut i jeśli ma ona miejsce podczas trwania pieczenia, po powtórny podłączeniu prądu wypiekacz do chleba zostaje automatycznie zresetowany i przywrócone zostają wstępnie określone ustawienia. Otwórz wypiekacz do chleba, wyjmij jego zawartość i zacznij proces od nowa. Jeśli został ustawiony minutnik, a wstępnie ustawiony proces wypieku nie rozpoczął się jeszcze przed wystąpieniem przerwy w dostawie prądu, wypiekacz do chleba automatycznie powróci do wstępnie określonych ustawień, gdy zostanie ponownie podłączone zasilanie. Otwórz wypiekacz do chleba, wyjmij z niego zawartość i zacznij proces od nowa.

Przed pierwszym użyciem

- 1** Usuń z urządzenia wszystkie elementy opakowania. Uważaj, aby nie wyrzucić ostrza do wyrabiania ciasta.
- 2** Zdejmij wszystkie etykiety z obudowy urządzenia.
- 3** Aby usunąć wszelki kurz, jaki mógł nagromadzić się na urządzeniu, przetrzyj obudowę urządzenia, formę do chleba oraz ostrze do wyrabiania ciasta wilgotną szmatką.

Do czyszczenia urządzenia nigdy nie używaj czyszcików, środków ściernych ani żrących płynów, takich jak benzyna lub aceton.

- 4** Przed rozpoczęciem korzystania z urządzenia osusz dokładnie wszystkie jego elementy.

Panel sterowania

Wyświetlacz

Na wyświetlaczu są wyświetlane następujące pozycje:

- Numer programu (1-12)
- Ikona programu lub czasu
- Wybrana waga oraz wybrany kolor skórki
- Czas wypiekania odliczany w minutach
- Komunikat „Fin” po zakończeniu programu

- Komunikat „OFF”, jeśli program został anulowany lub zresetowany
- Komunikat „Err”, jeśli wystąpił błąd
- Komunikat „Add”, jeśli można dodać dodatkowe składniki stałe (np. owoce lub orzechy)
- Animacja utrzymywania ciepła, jeśli proces wypiekania dobiegł końca

Przyciski minutnika

Możesz użyć przycisków skracania i wydłużania czasu minutnika, jeśli chcesz, aby chleb był gotów później. Maksymalne opóźnienie, jakie można ustawić, to 13 godzin.

Możesz na przykład ustawić minutnik na 13 godzin o godzinie 19:00, dzięki czemu chleb będzie gotów następnego dnia rano, o godzinie 08:00.

Przycisk uruchamiania/zatrzymania/anulowania

- Naciśnij przycisk, aby uruchomić program lub rozpocząć odliczanie minutnika
- Naciśnij przycisk na 2 sekundy do czasu, aż usłyszysz 1 długi sygnał dźwiękowy, a na wyświetlaczu pojawi się komunikat „OFF”. Spowoduje to anulowanie bieżącego programu oraz przywrócenie w urządzeniu domyślnego ustawienia (np. Program 1 – Zwykły biały chleb, 750 g, średnio przypieczona skórka). Nie spowoduje to wyłączenia urządzenia.

Programy

Za pomocą przycisku wyboru programu możesz wybrać jedno z 12 różnych programów. Numer wybranego programu oraz optymalny czas wypiekania dla tego programu zostanie wyświetlony.

Kolor skórki

Za pomocą przycisku wyboru koloru skórki możesz wybrać jeden z trzech dostępnych kolorów skórki: jasny, średni lub ciemny. Wybrany kolor skórki zostanie wyświetlony na wyświetlaczu.

Waga bochenka

Za pomocą przycisku wyboru wagi bochenka możesz wybrać jedną z trzech wag chleba: 500 g, 750 g lub 1000 g. Waga bochenka jest wyświetlana na wyświetlaczu.

Zasady używania

Przygotowanie urządzenia i składników

- 1** Ustaw urządzenie na płaskiej, stabilnej i równej powierzchni.
- 2** Obróć formę do chleba w lewo i wyjmij ją z urządzenia. (rys. 2)

Uwaga: Zawsze wyjmij formę do chleba przed włożeniem do niej składników, co pozwoli uniknąć wysypaniu składników do urządzenia.

- 3** Upewnij się, że otwór w ostrzu do wyrabiania ciasta oraz wałek wewnątrz formy do chleba są całkowicie czyste.

Uwaga: Jeśli części te nie są czyste, prawidłowe założenie ostrza do wyrabiania ciasta może nie być możliwe.

- 4** Zbliź płaską stronę ostrza do wyrabiania ciasta do płaskiej strony wałka w formie do chleba. Następnie załóż ostrze do wyrabiania ciasta na wałek, mocno je dociskając (rys. 3).

Uwaga: Upewnij się, że ostrze do wyrabiania ciasta jest założone prawidłowo, ponieważ w przeciwnym razie ostrze może odpaść podczas obsługi urządzenia, co może mieć wpływ na proces mieszania lub zagniatania ciasta.

Uwaga: Gdy ostrze do wyrabiania ciasta jest prawidłowo założone na wałek, w poziomym położeniu występuje luz na wałku. To normalne zjawisko.

- 5** Odmierz potrzebne składniki zgodnie z wybranym przepisem (patrz rozdział „Standardowe przepisy na chleb” w broszurze „Dodatkowe informacje o wypiekach”).

Uwaga: Zawsze dokładnie odmierzaj składniki. Patrz część „Odmierzanie składników” rozdziału „Składniki” w broszurze „Dodatkowe informacje o wypiekach”.

6 Umieść składniki w formie do chleba w kolejności wymienionej w przepisie.

- Zawsze dodawaj drożdże w ostatniej kolejności. Zrób wgłębienie w środku mąki i umieść w nim drożdże.

Nie mieszaj drożdży z mokrymi składnikami, ponieważ może to spowodować, że chleb nie wyrośnie dobrze, szczególnie jeśli korzystasz z minutnika.

- Jeśli składnik trzeba dodać podczas wypiekania, urządzenie emituje trzykrotnie krótki i długi sygnał dźwiękowy po 30 minutach, a na wyświetlaczu pojawia się komunikat „ADD”. Jeśli składnik nie zostanie dodany, wypiekanie chleba będzie kontynuowane.

7 Umieść formę do chleba w urządzeniu. Obróć formę do chleba w prawo, aż zatrzaśnie się w odpowiedniej pozycji (rys. 4).

Jeśli forma do chleba nie zostanie prawidłowo założona, ostrze do wyrabiania ciasta nie będzie działać.

8 Złóż uchwyt formy do chleba i zamknij pokrywkę urządzenia.

9 Włóż wtyczkę przewodu sieciowego do gniazdka elektrycznego.

- Urządzenie wyemituje sygnał dźwiękowy, a na wyświetlaczu zostanie wyświetlony komunikat „1”, który odnosi się do programu „Zwykły biały chleb”.

Wybór ustawień

1 Naciskaj przycisk wyboru programu, aż na wyświetlaczu pojawi się numer programu właściwy dla wybranego przepisu (rys. 5).

- Za każdym naciśnięciem przycisku wyboru programu liczba na wyświetlaczu zwiększa się o 1.
- Po 2 sekundach na wyświetlaczu zacznie pojawiać się na przemian numer wybranego programu oraz czas wypiekania.

Uwaga: Urządzenie wyemituje sygnał dźwiękowy, jeśli przez przypadek zostanie naciśnięty niewłaściwy przycisk, na przykład gdy przycisk wyboru wagi zostanie naciśnięty podczas trwania programu Ciasto.

2 Naciśnij przycisk wyboru wagi raz lub kilkakrotnie, aby wybrać właściwą wagę bochenka (rys. 6).

Upewnij się, że wybrana waga jest właściwa dla ilości składników z wybranego przepisu, co pozwoli zapobiec zbytniemu wyrośnięciu chleba lub jego przypaleniu. Patrz rozdział „Składniki” w broszurze „Dodatkowe informacje o wypiekach”.

Jeśli np. wybrana zostanie waga bochenka 750 g, czyli wstępnie ustawiona waga dla białego chleba, konieczne będzie użycie 455 g lub 3¼ szklanki białej mąki.

W przypadku programów od 1 do 8 wstępnie ustawiona waga to 750 g.

- Punkt po lewej stronie wyświetlacza wskazuje wybraną wagę. Na wyświetlaczu jest także widoczny numer wybranego programu (rys. 7).

3 Jeśli chcesz, możesz nacisnąć przycisk wyboru koloru skórki raz lub kilkakrotnie, aby wybrać odpowiedni kolor skórki (rys. 8).

W przypadku programów od 1 do 8 wstępnie wybranym kolorem skórki jest średni.

- Punkt po prawej stronie wyświetlacza wskazuje wybrany kolor skórki. Na wyświetlaczu jest także widoczny numer wybranego programu (rys. 9).
- Na wyświetlaczu jest widoczny również czas pieczenia dla wybranego programu, waga oraz kolor skórki. Czas pieczenia jest wyświetlany w godzinach i minutach (rys. 10).

4 Naciśnij przycisk uruchamiania/zatrzymania/anulowania, aby rozpocząć proces wypiekania chleba. (rys. 11)

Podczas wypiekania urządzenie i jego pokrywka nagrzewają się do bardzo wysokiej temperatury. Uważaj, aby się nie oparzyć.

Uwaga: Możesz obserwować proces mieszania, wyrabiania i pieczenia ciasta przez okienko. Od czasu do czasu po wewnętrznej stronie okienka może zebrać się pewna ilość wody. Można w takim przypadku unieść pokrywkę, aby zajrzeć do wnętrza podczas mieszania i wyrabiania ciasta, ale NIE WOLNO UNOSIĆ POKRYWKI PODCZAS PIECZENIA (czyli w ciągu ostatniej godziny procesu przygotowywania chleba), ponieważ może to doprowadzić do opadnięcia chleba.

- ▶ Na wyświetlaczu odliczany jest czas w minutach, aż chleb będzie gotowy.
- ▶ Co pięć sekund na wyświetlaczu zamiast czasu przygotowywania ciasta pojawia się numer wybranego programu.
- ▶ Po zakończeniu pieczenia urządzenie emituje sygnał dźwiękowy. Na wyświetlaczu, aż do naciśnięcia dowolnego przycisku, jest wyświetlany na przemian komunikat „Fin” przez 1 sekundę oraz animacja utrzymywania ciepła przez 5 sekund. (rys. 12)

Uwaga: Tryb utrzymywania ciepła nie działa w przypadku programu Ciasto. Zbyt długie pozostawienie przygotowanego ciasta w urządzeniu może prowadzić do jego przerośnięcia oraz do słabych rezultatów pieczenia. Aby uzyskać najlepsze rezultaty, wyjmij ciasto pod koniec programu i postępuj zgodnie z instrukcjami dotyczącymi formowania, odstawiania i pieczenia zawartymi w przepisie.

Uwaga: Jeśli nie wyjmiesz ciasta podczas trwania lub natychmiast po wyłączeniu trybu utrzymywania ciepła, skórka stanie się wilgotna i utraci chrupkość. Tryb utrzymywania ciepła NIE POWODUJE przepieczenia chleba ani przyciemnienia skórki.

Corystanie z minutnika

Możesz użyć minutnika, jeśli chcesz, aby chleb był gotowy później. Maksymalne opóźnienie, jakie można ustawić, to 13 godzin.

Możesz na przykład ustawić minutnik na 13 godzin o godzinie 19:00, dzięki czemu chleb będzie gotów następnego dnia rano, o godzinie 08:00.

Uwaga: Nie korzystaj z funkcji minutnika w przypadku przepisów zawierających świeże składniki, które mogą się zepsuć, na przykład jajka, świeże mleko, kwaśna śmietana lub ser.

Aby skorzystać z minutnika:

- 1** Umieść wszystkie składniki w formie do chleba.
- 2** Wybierz właściwy program oraz wagę bochenka i kolor skórki odpowiednie dla przepisu.
 - ▶ Całkowity czas przygotowania dla wybranych ustawień jest wyświetlany na wyświetlaczu.
- 3** Oblicz różnicę w czasie (w godzinach) pomiędzy aktualną godziną a godziną, o której chcesz, aby chleb był gotowy.

Jeśli na przykład jest godzina 19:00, a chleb ma być gotowy na godzinę 08:00 następnego dnia, różnica czasu wynosi 13 godzin.
- 4** Naciskaj przycisk wydłużania lub skracania czasu minutnika do czasu, gdy na wyświetlaczu pojawi się właściwa godzina czasu (rys. 13).
 - ▶ Każde naciśnięcie przycisku wydłużania/skracania czasu minutnika powoduje wydłużenie/skrócenie czasu o 10 minut. Przytrzymanie naciśniętego przycisku powoduje szybsze wydłużenie/skrócenie czasu.

Uwaga: Gdy czas na wyświetlaczu dojdzie do 13 godzin, a przycisk wydłużania czasu będzie w dalszym ciągu naciskany, na wyświetlaczu ponownie pojawi się czas wypiekania dla ustawionego programu.

Uwaga: Jeśli przekroczysz czas, jaki chcesz ustawić, naciśnij przeciwny przycisk, aby skrócić lub wydłużyć czas.

- 5** Naciśnij przycisk uruchamiania/zatrzymania/anulowania.
 - ▶ Minutnik odlicza ustawiony czas w minutach.

- ▶ Chleb jest gotowy, gdy licznik dojdzie do wartości 00:00, a urządzenie wyemituje sygnał dźwiękowy.

Po zakończeniu pieczenia

Wnętrze wypiekacza do chleba, forma do chleba, ostrze do wyrabiania ciasta oraz chleb są bardzo gorące. Przed wyjęciem formy do chleba pod koniec cyklu wypiekania lub w dowolnym momencie w trybie utrzymywania ciepła zawsze zakładaj rękawice kuchenne.

- 1 Aby zatrzymać tryb utrzymywania ciepła, naciśnij przycisk uruchamiania/zatrzymania/anulowania na 2 sekundy. Na wyświetlaczu pojawi się komunikat „OFF”, bieżący program zostanie anulowany i nastąpi przejście do ustawienia domyślnego.
- 2 Aby wyłączyć urządzenie, wyjmij wtyczkę przewodu sieciowego z gniazdka elektrycznego.
- 3 Załóż rękawice kuchenne, otwórz pokrywkę i obróć formę do chleba w lewo. Następnie chwyć formę do chleba za uchwyt, unieś i wyjmij ją z urządzenia.
- 4 Aby łatwiej wyjąć chleb, pozostaw go na 5 minut w pionowej pozycji. Następnie obróć formę do góry dnem, chwyć za uchwyt i wytrząśnij chleb na drucianą podstawkę, aby wystygł, oraz w celu szybszego uwolnienia ciepła i wilgoci z chleba.

Jeśli będzie to konieczne, przesunij wzdłuż boków formy płaską gumową lub plastikową łopatkę, aby ułatwić wyjęcie bochenka z formy.

Do wyjmowania chleba nie należy używać metalowych przyborów kuchennych, ponieważ mogłoby to spowodować uszkodzenie nieprzywierającej powłoki formy do chleba.

Uważaj — forma do chleba i chleb są gorące.

- 5 Jeśli ostrze do wyrabiania ciasta znajduje się na spodzie chleba, użyj dostarczonego wraz z urządzeniem metalowego haczyka, aby wyjąć ostrze do wyrabiania ciasta.

Zawsze upewnij się, że ostrze do wyrabiania ciasta nie pozostało wewnątrz bochenka, ponieważ próba pokrojenia bochenka, w którym znajduje się ostrze, może spowodować uszkodzenie tego ostrza.

Do wyjmowania ostrza do wyrabiania ciasta nie należy używać innych metalowych przyborów kuchennych, ponieważ mogłoby to spowodować uszkodzenie nieprzywierającej powłoki ostrza do wyrabiania ciasta.

Uważaj — ostrze do wyrabiania ciasta i chleb są gorące.

- 6 Natychmiast wyjmij ostrze do wyrabiania ciasta z formy do chleba, aby zapobiec jego utknięciu.

Uwaga: Jeśli ostrze utknęło, wypełnij formę do chleba wodą do poziomu nad ostrzem do wyrabiania ciasta i odstaw namoczoną formę na 30 minut. Następnie zdejmij ostrze do wyrabiania ciasta z wałka.

- 7 Przed rozpoczęciem krojenia nożem do chleba lub elektrycznym nożem pozostaw chleb do ostygnięcia na drucianej podstawce na 30–60 minut.
- 8 Przed rozpoczęciem czyszczenia urządzenia lub upieczeniem kolejnego bochenka chleba odstaw urządzenie do ostygnięcia.

Przechowywanie chleba

- Chleb należy jeść, gdy jest świeży, ponieważ nie zawiera on żadnych konserwantów. Chleb można przechowywać przez 1–2 dni.
- Chleb należy przechowywać w temperaturze pokojowej w szczelnym, zamkniętym, plastikowym woreczku lub w hermetycznym pojemniku.
- Pokrojony chleb traci swoją świeżość i wysycha szybciej, niż chleb niepokrojony.

- Bagietki należy przechowywać w papierowych torbach lub w warunkach, w których są wystawione na działanie powietrza, aby zachować chrupiącą skórkę. Tego typu pieczywo najlepiej zjeść w dniu, w którym zostało upieczone.

Zamrażanie/rozmarzanie chleba

- Chleb można zamrozić w hermetycznym pojemniku na 4–6 tygodni.
- Możesz pokroić chleb przed zamrożeniem, aby za jednym razem móc wyjąć tylko kilka kawałków chleba.
- Jeśli rozmrażasz cały bochenek, rozmrażaj go w tym samym pojemniku, w którym był on zamrażany, aby chleb mógł ponownie wchłonąć wilgoć.
- Rozmrażaj chleb w temperaturze pokojowej lub w kuchence mikrofalowej, na niskim ustawieniu.

Czyszczenie i konserwacja

W celu zachowania maksymalnego bezpieczeństwa utrzymuj urządzenie w czystości, w stanie nienatłuszczone, bez osadów z resztek jedzenia.

Nie zanurzaj urządzenia w wodzie ani innym płynie. Nie opłukuj go pod bieżącą wodą.

Do czyszczenia urządzenia nigdy nie używaj czyszcików, środków ściernych ani żrących płynów, takich jak benzyna lub aceton.

- 1** Przed myciem urządzenia wyjmij wtyczkę z gniazdka elektrycznego i poczekaj, aż urządzenie ostygnie.
- 2** Po zakończeniu pieczenia natychmiast wyjmij ostrze do wyrabiania ciasta z formy do chleba, aby zapobiec jego utknięciu.

Uwaga: Jeśli ostrze utknęło, wypełnij formę do chleba wodą do poziomu nad ostrzem do wyrabiania ciasta i odstaw namoczoną formę na 30 minut. Następnie zdejmij ostrze do wyrabiania ciasta z wałka.

- 3** Wyczyść ostrze do wyrabiania ciasta w gorącej wodzie z dodatkiem płynu do mycia naczyń. Wyczyść otwór w ostrzu do wyrabiania ciasta za pomocą drewnianej wykałaczki lub nylonowej szczoteczki do czyszczenia.
- 4** Wyczyść formę do chleba miękką ściereczką zwilżoną gorącą wodą z dodatkiem płynu do mycia naczyń.

Nie zanurzaj formy do chleba w wodzie i nie myj jej w zmywarce.

- 5** Wyczyść wałek wewnątrz formy do chleba miękką ściereczką.
- 6** Opłucz wnętrze formy do chleba świeżą wodą.
- 7** Aby zdjąć pokrywkę w celu łatwiejszego jej wyczyszczenia, unieś pokrywkę, aż utworzy kąt 90° z urządzeniem, a następnie podnieś ją i wyjmij z zawiasu urządzenia. (rys. 14)
- 8** Wytrzyj pokrywkę wilgotną ściereczką.

Nie myj pokrywki w zmywarce.

- 9** Wytrzyj wewnętrzną i zewnętrzną część urządzenia wilgotną ściereczką.

Nie używaj chemicznych środków do czyszczenia piekarników.

- 10** Przed ponownym złożeniem urządzenia wysusz starannie wszystkie części miękką, suchą ściereczką.
- 11** Aby ponownie założyć pokrywkę, włóż pokrywkę w zawias i zamknij ją. (rys. 15)

Przechowywanie

- 1 Nawiń przewód sieciowy wokół haczyka na przewód sieciowy na spodzie urządzenia (rys. 16).
- 2 Przechowuj urządzenie w suchym i bezpiecznym miejscu.

Ochrona środowiska

- Zużytego urządzenia nie należy wyrzucać wraz ze zwykłymi odpadami gospodarstwa domowego — należy oddać je do punktu zbiórki surowców wtórnych w celu utylizacji. Stosowanie się do tego zalecenia pomaga w ochronie środowiska (rys. 17).

Gwarancja i serwis

W razie konieczności naprawy, jakichkolwiek pytań lub problemów prosimy odwiedzić naszą stronę internetową www.philips.com lub skontaktować się z Centrum Obsługi Klienta firmy Philips (numer telefonu znajduje się w ulotce gwarancyjnej). Jeśli w kraju Państwa zamieszkania nie ma takiego Centrum, o pomoc należy zwrócić się do sprzedawcy produktów firmy Philips.

Rozwiązywanie problemów

W tym rozdziale opisano najczęstsze problemy, z którymi można się zetknąć, korzystając z urządzenia. Jeśli poniższe wskazówki okażą się niewystarczające do rozwiązania problemu, należy skontaktować się z Centrum Obsługi Klienta.

Problem	Prawdopodobna przyczyna	Rozwiązanie
Przyciski nie działają.	Wtyczka nie jest włożona do gniazdka elektrycznego.	Włóż wtyczkę do gniazdka elektrycznego. Jeśli problem będzie nadal występował, skontaktuj się z Centrum Obsługi Klienta w swoim kraju.
Podczas pracy urządzenie wydaje odgłosy.	Silnik wydaje dźwięki podczas procesu wyrobienia ciasta. Jest to zjawisko normalne.	Nie jest wymagana żadna czynność.
Urządzenie stukocze podczas działania.	Forma do chleba nie jest prawidłowo zamocowana.	Aby prawidłowo włożyć formę do chleba, obracaj ją w lewo, aż zatrzaśnie się w odpowiednim położeniu.
Z otworów wylotu pary wydobywa się dym, a urządzenie wydziela zapach spalenizny.	Składniki lub okruchy chleba dostały się na element grzejny lub do wnętrza urządzenia.	Zawsze czyść urządzenie po użyciu. Przed rozpoczęciem czyszczenia wyjmij wtyczkę urządzenia z gniazdka elektrycznego i pozostaw urządzenie do ostygnięcia.
Urządzenie nie zaczyna działać po naciśnięciu przycisku uruchamiania/zatrzymania/anulowania, a na wyświetlaczu pojawia się komunikat „ERR”.	Urządzenie przegrzało się.	Odczekaj około 1 godziny, aż urządzenie ostygnie.

Introducere

Felicitări pentru achiziție și bun venit la Philips! Pentru a beneficia pe deplin de asistența oferită de Philips, înregistrați-vă produsul la www.philips.com/welcome.

Descriere generală (fig. 1)

- A** Orificii de ventilare
- B** Panou de control
 - 1** Listă de programe
 - 2** Indicații privind greutatea
 - 3** Afișaj
 - 4** Indicații privind culoarea crustei
 - 5** Buton de pornire/oprire/anulare
 - 6** Selector pentru culoarea crustei
 - 7** Butonul de reducere al cronometrului
 - 8** Butonul de creștere al cronometrului
 - 9** Selector de greutate
 - 10** Selector de programe
- C** Capac detașabil
- D** Fereastră
- E** Orificii pentru abur
- F** Tijă
- G** Tavă pentru pâine cu suprafață antiaderentă
- H** Mânerul tăvii pentru pâine
- I** Lamă de frământare cu suprafață antiaderentă
- J** Linguriță de dozare
- K** Cârlig de metal
- L** Pahar gradat
- M** Element de încălzire
- N** Suport de depozitare a cablului
- O** Cablu de alimentare

Important

Citiți cu atenție acest manual de utilizare și păstrați-l pentru consultare ulterioară.

Pericol

- Nu introduceți niciodată corpul aparatului de pâine în apă sau în alt lichid și nici nu îl clătiți sub jet de apă.
- Nu acoperiți orificiile de ventilare și de abur pe durata funcționării aparatului de pâine.

Avertisment

- Înainte de a conecta aparatul, verificați dacă tensiunea indicată pe aparat corespunde tensiunii de alimentare locale.
- Conectați aparatul doar la o priză de perete cu împământare. Aveți grijă ca ștecherul să fie bine introdus în priză de perete.
- Nu utilizați aparatul dacă ștecherul, cablul de alimentare, corpul aparatului sau tava pentru pâine este deteriorată.
- Acest aparat nu trebuie utilizat de către persoane (inclusiv copii) care au capacități fizice, mentale sau senzoriale reduse sau sunt lipsite de experiență și cunoștințe, cu excepția cazului în care sunt supravegheați sau instruiți cu privire la utilizarea aparatului de către o persoană responsabilă pentru siguranța lor.
- Copiii trebuie supravegheați pentru a nu se juca cu aparatul.

- Nu lăsați cablul de alimentare la îndemâna copiilor. Nu lăsați cablul de alimentare să atârne peste marginea mesei sau a blatului pe care este așezat aparatul.
- În cazul în care cablul de alimentare este deteriorat, acesta trebuie înlocuit întotdeauna de Philips, de un centru de service autorizat de Philips sau de personal calificat în domeniu, pentru a evita orice accident.
- Asigurați-vă că elementul de încălzire, tija tăvii pentru pâine și suprafața exterioară a acesteia sunt curate și uscate înainte de a conecta ștecherul la priza de perete.
- Nu utilizați aparatul pentru alt scop decât cel descris în acest manual.
- Nu conectați cablul de alimentare al aparatului și nu operați panoul de control cu mâinile ude.
- Nu conectați niciodată acest aparat la un ceas electronic extern pentru a evita situațiile periculoase.
- Nu apropiați fața sau mâinile de orificiile de aerisire și de abur pe durata funcționării aparatului.
- Nu deschideți capacul pe durata procesului de coacere, întrucât acest lucru poate face ca aluatul sau pâinea să se dezumfle.
- Pe durata procesului de coacere, aparatul în sine și capacul devin foarte fierbinți. Aveți grijă să nu vă ardeți.
- Nu scoateți tava pentru pâine din aparat pe durata utilizării.
- Nu utilizați niciodată ustensile pentru a amesteca ingredientele în tava pentru pâine pe durata unui program de coacere.
- Puneți ingredientele numai în tava pentru pâine. Nu introduceți și nu vărsați ingrediente și/sau aditivi în interiorul aparatului, pentru a evita deteriorarea elementului de încălzire.
- La scoaterea marmeladei din tava pentru pâine, ridicați tava cu ambele mâini utilizând mănuși de bucătărie și vărsați marmelada caldă din aceasta.

Precauție

- Nu utilizați niciodată accesorii sau componente de la alți producători sau care nu au fost recomandate special de Philips. Dacă utilizați astfel de accesorii sau componente, garanția dvs. devine nulă.
- Nu atingeți tava pentru pâine cu ustensile ascuțite, pentru a evita deteriorarea.
- Nu expuneți aparatul la temperaturi ridicate și nu îl așezați pe o sobă sau o mașină de gătit care funcționează sau este încă fierbinte.
- Așezați întotdeauna aparatul pe o suprafață stabilă, plată și orizontală.
- Introduceți întotdeauna tava pentru pâine în aparat înainte de conecta cablul de alimentare al aparatului la priză și de a-l porni.
- Scoateți întotdeauna aparatul din priză după utilizare.
- Lăsați întotdeauna aparatul să se răcească înainte de a-l curăța sau de a-l muta.
- Nu introduceți tava pentru pâine într-un cuptor convențional pentru a coace pâine.
- Aparatul este conceput doar pentru utilizare casnică. Dacă este utilizat în mod necorespunzător, în regim profesional sau semi-profesional, sau fără respectarea instrucțiunilor din manualul de utilizare, garanția poate fi anulată, iar Philips își va declina orice responsabilitate pentru daunele provocate.
- Este posibil ca zonele accesibile să se încălzească puternic atunci când aparatul este în funcțiune. Utilizați întotdeauna mănuși de bucătărie atunci când ridicați tava pentru pâine de mâner sau când manipulați tava pentru pâine fierbinte, lama de frământare sau pâinea fierbinte.
- Feriți-vă de aburul fierbinte degajat din orificiile pentru abur pe durata coacerii sau din aparatul de pâine, atunci când deschideți capacul sau după procesul de coacere.
- Nu ridicați sau deplasați aparatul în timp ce funcționează.
- Nu atingeți piesele în mișcare.
- Nu expuneți aparatul la lumina directă a soarelui.
- Nu introduceți obiecte metalice sau substanțe străine în orificiile de abur.
- Nu utilizați tava de pâine dacă aceasta este deteriorată.
- Curățați întotdeauna aparatul după utilizare.
- Nu curățați aparatul în mașina de spălat vase.

- Nu folosiți aparatul în aer liber.
- Lăsați un spațiu liber de cel puțin 10 cm deasupra, în spatele și de ambele laturi ale aparatului pentru a preveni deteriorările cauzate de căldura radiată.
- Pentru a evita deteriorarea aparatului, nu așezați tava pentru pâine sau alt obiect pe partea superioară a acestuia.

Câmpuri electromagnetice (EMF)

Acest aparat Philips respectă toate standardele referitoare la câmpuri electromagnetice (EMF). Dacă este manevrat corespunzător și în conformitate cu instrucțiunile din acest manual, aparatul este sigur conform dovezilor științifice disponibile în prezent.

Funcția de rezervă în caz de pană de curent

Acest aparat dispune de o funcție de rezervă, care memorează starea anterioară unei pene de curent, cu condiția ca alimentarea să fie reluată în decurs de 7 minute. Dacă pana de curent se produce pe durata unui proces de coacere, la reluarea alimentării cu energie, cronometrarea duratei de coacere continuă de la momentul întreruperii. Dacă pana de curent durează mai mult de 7 minute și se produce pe durata unui proces de coacere, aparatul de pâine se reinițializează automat la setarea prestabilită la reluarea alimentării cu energie. Deschideți aparatul de pâine, scoateți conținutul și începeți de la capăt. Dacă ați setat cronometrul și procesul de coacere prestabilit nu a început încă la producerea penei de curent, aparatul de pâine se reinițializează automat la setarea prestabilită atunci când este reluată alimentarea cu energie. Deschideți aparatul de pâine, scoateți conținutul și începeți de la capăt.

Înainte de prima utilizare

- 1** Scoateți toate materialele de ambalare de pe aparat. Aveți grijă să nu aruncați lama de frământare.
- 2** Îndepărtați orice etichete de pe corpul aparatului.
- 3** Pentru a îndepărta eventualele urme de praf acumulate pe aparat, ștergeți suprafața exterioară a aparatului, tava pentru pâine și lama de frământare cu o cârpă umedă.

Nu folosiți niciodată bureți de sârmă, agenți de curățare abrazivi sau lichide agresive cum ar fi benzina sau acetona pentru a curăța aparatul.

- 4** Uscați bine toate piesele înainte de a începe utilizarea aparatului.

Panou de control

Afișaj

Afișajul arată următoarele:

- Numărul programului (1-12)
- Pictograma de program sau de durată
- Greutatea selectată și culoarea selectată pentru crustă
- Numărătoarea inversă a duratei de coacere, în minute
- „Fin” la terminarea programului
- „OFF” la anularea sau reinițializarea programului
- „Err” la apariția unei erori
- „Add” atunci când pot fi adăugate ingrediente solide suplimentare (de ex., fructe sau semințe)
- Animația de păstrare la cald la terminarea procesului de coacere

Butoane pentru cronometru

Puteți utiliza butoanele de creștere și reducere ale cronometrului atunci când doriți ca pâinea să fie gata la un moment ulterior. Decalajul de timp maxim care poate fi setat este de 13 ore.

De exemplu, setați cronometrul la 13 ore la ora 19:00 pentru ca pâinea să fie gata la ora 08:00 a doua zi dimineață.

Buton de pornire/oprire/anulare

- Apăsăți acest buton pentru a începe un program sau numărătoarea inversă a cronometrului
- Țineți apăsat acest buton timp de 2 secunde, până când auziți 1 semnal sonor lung și pe afișaj apare mesajul „OFF”. Aceasta anulează programul curent, iar aparatul revine la setarea implicită (respectiv programul 1 - Pâine albă simplă, 750 g, culoare medie a crustei). Această acțiune nu închide aparatul.

Programe

Cu ajutorul selectorului de program, puteți selecta unul dintre cele 12 programe diferite. Numărul programului selectat și timpul de procesare optim pentru programul respectiv sunt indicate pe afișaj.

Culoarea crustei

Cu selectorul pentru culoarea crustei, puteți selecta una dintre cele trei culori pentru crustă: deschisă, medie sau închisă. Culoarea selectată a crustei este indicată pe afișaj.

Greutatea pâinii

Cu selectorul de greutate, puteți selecta una dintre cele trei cantități: 500 g, 750 g sau 1000 g. Greutatea pâinii este indicată pe afișaj.

Utilizarea aparatului**Pregătirea aparatului și a ingredientelor**

- 1** Așezați aparatul pe o suprafață stabilă, orizontală și netedă.
- 2** Rotiți tava pentru pâine în sens antiorar și ridicați-o pentru a o scoate din aparat. (fig. 2)

Notă: Scoateți întotdeauna tava pentru pâine înainte de a introduce ingredientele în aceasta, pentru a evita vărsarea ingredientelor în aparat.

- 3** Asigurați-vă că orificiul lamei de frământare și tija din interiorul tăvii pentru pâine sunt complet curate.

Notă: Dacă aceste piese nu sunt curate, este posibil să nu puteți asambla lama de frământare în mod corespunzător.

- 4** Aliniați partea plată a orificiului lamei de frământare cu partea plată a tijei din tava pentru pâine, apoi împingeți ferm lama de frământare pe tijă (fig. 3).

Notă: Aveți grijă să împingeți lama de frământare în poziția corectă; în caz contrar, aceasta se poate desprinde pe durata utilizării, fapt care afectează procesul de amestecare sau de frământare.

Notă: Atunci când este asamblat corect pe tijă, lama de frământare prezintă un balans orizontal pe aceasta. Acest aspect este normal.

- 5** Măsurați ingredientele pentru rețeta pe care doriți să o pregătiți (consultați capitolul „Rețete de pâine standard” din broșura cu informații suplimentare pentru coacere).

Notă: Măsurați întotdeauna ingredientele cu acuratețe. Consultați secțiunea „Măsurarea ingredientelor” din capitolul „Ingrediente” din broșura cu informații suplimentare pentru coacere.

- 6** Introduceți ingredientele în tava pentru pâine în ordinea în care sunt enumerate în rețetă.
 - Adăugați întotdeauna drojdia la final. Faceți o gaură în centrul făinii și presărați drojdia în aceasta.

Nu amestecați drojdia cu niciunul dintre ingredientele lichide; în caz contrar, este posibil ca pâinea să nu crească în mod corespunzător, mai ales atunci când utilizați cronometrul.

- Dacă un ingredient trebuie adăugat pe durata procesului de coacere, aparatul emite de trei ori un semnal sonor scurt și unul lung după un interval de 30 de minute, iar pe afișaj apare mesajul „ADD”. Dacă nu adăugați niciun ingredient, aparatul continuă pur și simplu procesul de coacere.

- 7** Introduceți tava pentru pâine în aparat. Rotiți tava în sens orar, până când se fixează în poziție (fig. 4).

Dacă tava pentru pâine nu este asamblată în mod corect, lama de frământare nu funcționează.

- 8** Lăsați în jos mânerul tăvii pentru pâine și închideți capacul aparatului.
- 9** Introduceți ștecherul în priză.
- ▶ Aparatul emite un semnal sonor și pe afișaj apare cifra „1”, care desemnează programul „Pâine albă simplă”.

Selectarea setărilor

- 1** Apăsați selectorul de program până când afișajul indică numărul programului corespunzător rețetei pe care doriți să o preparați (fig. 5).
- ▶ La fiecare apăsare a selectorului de programe, numărul de pe afișaj crește cu o treaptă de 1.
 - ▶ După 2 secunde, afișajul indică alternativ numărul programului selectat și timpul de preparare.

Notă: Aparatul emite un semnal sonor la apăsarea accidentală a unui buton greșit, de exemplu, atunci când apăsați butonul de greutate pe durata programului pentru aluat.

- 2** Apăsați selectorul de greutate o dată sau de mai multe ori pentru a selecta greutatea corespunzătoare a pâinii (fig. 6).

Asigurați-vă că greutatea selectată este adecvată pentru cantitatea de ingrediente a rețetei selectate, pentru a preveni o dimensiune prea mare a pâinii sau arderea acesteia. Consultați capitolul 'Ingrediente' din broșura cu informații suplimentare pentru coacere.

De exemplu, atunci când selectați o greutate de 750 g, greutatea prestabilită pentru pâinea albă, folosiți 455 g sau 3¼ cești de făină albă.

Pentru programele de la 1 la 8, greutatea prestabilită este de 750 g.

- ▶ Punctul din partea stângă a afișajului indică greutatea selectată. Afișajul indică, de asemenea, numărul programului selectat (fig. 7).

- 3** Dacă doriți, apăsați selectorul pentru culoarea crustei o dată sau de mai multe ori, pentru a selecta culoarea corespunzătoare a crustei (fig. 8).

Pentru programele de la 1 la 8, culoarea prestabilită a crustei este cea medie.

- ▶ Punctul din partea dreaptă a afișajului indică culoarea selectată a crustei. Afișajul indică, de asemenea, numărul programului selectat (fig. 9).
- ▶ Durata de coacere pentru programul selectat, greutatea și culoarea crustei apar pe afișaj. Durata de coacere este indicată în ore și minute (fig. 10).

- 4** Apăsați butonul de pornire/oprire/anulare pentru a începe procesul de preparare a pâinii. (fig. 11)

Pe durata procesului de coacere, aparatul în sine și capacul devin foarte fierbinți. Aveți grijă să nu vă ardeți.

Notă: Puteți urmări procesul de amestecare, frământare și coacere prin fereastra de vizualizare. Ocazional, este posibil să se formeze umezeală pe interiorul ferestrei. Puteți deschide capacul pentru a privi înăuntru în timpul etapelor de amestecare și frământare, dar NU ÎL DESCHIDEȚI ÎN TIMPUL PROCESULUI DE COACERE (aproximativ ultima oră din timpul de procesare total), întrucât aceasta poate duce la dezumflarea pâinii.

- ▶ Afișajul cronometrează invers timpul de procesare, în trepte de 1 minut, până când pâinea este gata.
- ▶ La fiecare cinci secunde, afișajul indică numărul programului selectat în locul timpului de procesare.

- ▶ La terminarea procesului de coacere, aparatul emite un semnal sonor. Alternativ, pe afișaj apare mesajul „Fin” timp de 1 secundă, iar animația de păstrare la cald este afișată timp de 5 secunde, cu condiția să nu apăsați niciun buton. (fig. 12)

Notă: Modul de păstrare la cald nu funcționează în cadrul programului pentru aluat. Dacă lăsați un aluat care este gata prea mult timp în aparat, acesta poate crește excesiv și genera rezultate slabe la coacere. Pentru rezultate optime, scoateți aluatul la sfârșitul programului și urmați instrucțiunile din rețetă pentru modelare, timpul de lăsat la crescut și coacere.

Notă: Dacă nu scoateți pâinea pe durata modului de păstrare la cald sau imediat după terminarea acestuia, coaja se umezește și își pierde aspectul crocant. Modul de păstrare la cald NU coace suplimentar pâinea și NU o închide la culoare.

Utilizarea cronometrului

Puteți utiliza cronometrul dacă doriți ca pâinea să fie gata la un moment ulterior: Decalajul de timp maxim care poate fi setat este de 13 ore.

De exemplu, setați cronometrul la 13 ore la ora 19:00 pentru ca pâinea să fie gata la ora 08:00 a doua zi dimineată.

Notă: Nu utilizați funcția cronometrului cu rețetele care necesită ingrediente proaspete care se pot strica, precum ouă, lapte proaspăt, smântână sau brânză.

Pentru a utiliza cronometrul:

- 1** Introduceți toate ingredientele în tava pentru pâine.
- 2** Selectați programul, greutatea pâinii și culoarea crustei corespunzătoare pentru rețetă.
 - ▶ Timpul de procesare total pentru setările selectate este indicat pe afișaj.
- 3** Calculați decalajul de timp (în ore) între momentul prezent și ora la care doriți să fie gata pâinea.

De exemplu, dacă ora actuală este 19:00 și doriți ca pâinea să fie gata a doua zi dimineată la ora 08:00, decalajul de timp este de 13 ore.
- 4** Apăsați butonul de creștere sau reducere al cronometrului până când afișajul indică decalajul de timp corect (fig. 13).
 - ▶ La fiecare apăsare a butonului de creștere sau reducere al cronometrului, durata crește sau se reduce cu 10 minute. Dacă țineți apăsat butoanele, durata crește sau se reduce mai rapid.

Notă: Dacă durata de pe afișaj ajunge la 13 ore și țineți în continuare apăsat butonul de creștere al cronometrului, afișajul revine la durata de coacere a programului setat.

Notă: Dacă depășiți durata pe care doriți să o setați, apăsați butonul opus pentru a crește sau a reduce durata.

- 5** Apăsați butonul de pornire/oprire/anulare.
 - ▶ Cronometrul numără invers durata stabilită, în minute.
 - ▶ Pâinea este gata atunci când cronometrul a numărat invers până la 00:00 și aparatul emite un semnal sonor.

După procesul de coacere

Interiorul aparatului de pâine, tava pentru pâine, lama de frământare și pâinea sunt foarte fierbinți. Folosiți întotdeauna mănuși de bucătărie pentru a scoate tava pentru pâine la finalul ciclului de coacere sau în orice moment pe durata modului de păstrare la cald.

- 1** Pentru a opri modul de păstrare la cald, țineți apăsat butonul pornire/oprire/anulare timp de 2 secunde. Afișajul indică „OFF”, anulează programul curent și revine la setarea implicită.
- 2** Pentru a opri aparatul, scoateți ștecherul cablului de alimentare din priză.

- 3** Utilizând o cârpă sau mănuși de bucătărie, deschideți capacul și rotiți tava pentru pâine în sens antiorar. După aceea, prindeți tava pentru pâine de mâner și ridicăți-o din aparat.
- 4** Pentru scoaterea ușoară a pâinii, lăsați pâinea în poziție verticală în tavă timp de 5 minute. După aceea, răsturnați tava, țineți de mâner și agitați pentru a scoate pâinea pe un grătar de sârmă rece, astfel încât pâinea să elibereze mai rapid căldura și umezeala.

Dacă este cazul, introduceți o spatulă plată de cauciuc sau de plastic pe marginile tăvii, pentru a desprinde pâinea.

Nu utilizați ustensile de metal pentru scoaterea pâinii, întrucât acestea pot deteriora suprafața antiaderentă a tăvii pentru pâine.

Aveți grijă, tava pentru pâine și pâinea sunt fierbinți.

- 5** Dacă lama de frământare a rămas în partea inferioară a pâinii, folosiți cârligul de metal furnizat împreună cu aparatul pentru a scoate lama.

Asigurați-vă întotdeauna că lama de frământare nu rămâne în pâine; în caz contrar, este posibil să deteriorați lama la felierea pâinii.

Nu utilizați alte ustensile de metal pentru scoaterea lamei de frământare, întrucât acestea pot deteriora suprafața antiaderentă a lamei.

Aveți grijă, lama de frământare și pâinea sunt fierbinți.

- 6** Scoateți imediat lama de frământare din tava pentru pâine pentru a preveni lipirea acesteia.

Notă: Dacă lama rămâne blocată, umpleți tava pentru pâine cu apă până la un nivel situat deasupra lamei de frământare și lăsați tava la înmuiat timp de 30 de minute. După aceea, scoateți lama de frământare de pe tijă.

- 7** Lăsați pâinea să se răcească pe grătarul de sârmă rece, timp de 30-60 de minute, înainte de a o felia cu un cuțit obișnuit sau electric.
- 8** Lăsați aparatul să se răcească înainte de a-l curăța sau înainte de a coace altă pâine.

Păstrarea pâinii

- Pâinea trebuie consumată proaspătă, întrucât nu conține conservanți. Poate fi păstrată numai timp de 1 sau 2 zile.
- Păstrați pâinea la temperatura camerei, într-o pungă de plastic bine strânsă sau într-un recipient etanș.
- Pâinea feliată își pierde prospețimea și se usucă mai rapid decât cea nefeliată.
- Păstrați pâinea franceză într-o pungă de hârtie sau expusă la aer, pentru a menține coaja crocantă. Acest tip de pâine se consumă ideal în aceeași zi în care a fost coaptă.

Congelarea/dezghețarea pâinii

- Pâinea poate fi pusă la congelat într-un recipient etanș, timp de 4-6 săptămâni.
- Puteți felia pâinea înainte de congelare, pentru a putea folosi numai câteva felii o dată.
- Dacă dezghețați pâinea întregă, lăsați-o la dezghețat în același recipient, pentru a permite pâinii să își reabsoarbă umezeala.
- Lăsați pâinea să se dezghețe la temperatura camerei sau la o setare mică a cuptorului cu microunde.

Curățare și întreținere

Pentru siguranță maximă, mențineți aparatul curat, fără reziduuri de grăsime și de alimente.

Nu introduceți niciodată aparatul în apă sau în alt lichid și nici nu-l clătiți sub jet de apă.

Nu folosiți niciodată bureți de sârmă, agenți de curățare abrazivi sau lichide agresive cum ar fi benzina sau acetona pentru a curăța aparatul.

- 1 Scoateți ștecherul din priză și lăsați aparatul să se răcească înainte de a-l curăța.
- 2 După coacere, scoateți imediat lama de frământare din tava pentru pâine, pentru a preveni lipirea acesteia.

Notă: Dacă lama rămâne blocată, umpleți tava pentru pâine cu apă până la un nivel situat deasupra lamei de frământare și lăsați tava la înmuiat timp de 30 de minute. După aceea, scoateți lama de frământare de pe tijă.

- 3 Curățați lama de frământare în apă fierbinte cu puțin detergent lichid. Curățați orificiul lamei de frământare cu o scobitoare de lemn sau o perie de curățare de nailon.
- 4 Curățați tava pentru pâine cu o cârpă moale, umezită în soluție de apă fierbinte și puțin detergent lichid.

Nu cufundați tava pentru pâine în apă și nu o curățați în mașina de spălat vase.

- 5 Curățați tija din interiorul tăvii pentru pâine cu o cârpă moale.
- 6 Clătiți interiorul tăvii pentru pâine cu apă curată.
- 7 Pentru a scoate capacul pentru o curățare ușoară, ridicați-l la un unghi de 90° față de aparat și apoi scoateți-l din balamaua de pe aparat. (fig. 14)
- 8 Ștergeți capacul cu o cârpă umedă.

Nu curățați capacul în mașina de spălat vase.

- 9 Ștergeți interiorul și exteriorul aparatului cu o cârpă umedă.

Nu folosiți agenți chimici de curățare pentru cuptor.

- 10 Uscați bine toate piesele cu o cârpă moale uscată înainte de a reasambla aparatul.
- 11 Pentru reasamblarea capacului, introduceți capacul în balama și apoi închideți-l. (fig. 15)

Depozitarea

- 1 Înfășurați cablul de alimentare în jurul cârligelor pentru depozitarea cablului din partea inferioară a aparatului (fig. 16).
- 2 Depozitați aparatul într-un loc sigur și uscat.

Protecția mediului

- Nu aruncați aparatul împreună cu gunoii menajer la sfârșitul duratei de funcționare, ci predați-l la un punct de colectare autorizat pentru reciclare. În acest fel, veți ajuta la protejarea mediului înconjurător (fig. 17).

Garanție și service

Pentru informații suplimentare sau în cazul altor probleme, vă rugăm să vizitați site-ul Philips la www.philips.com sau să contactați Departamentul Clienți din țara dvs. (găsiți numărul de telefon în garanția internațională). Dacă în țara dvs. nu există un astfel de departament, deplasați-vă la furnizorul dvs. Philips local.

Depanare

Acest capitol descrie cele mai frecvente problemele care pot apărea în utilizarea aparatului. Dacă nu reușiți să rezolvați problema folosind informațiile de mai jos, contactați centrul de asistență pentru clienți din țara dvs.

Problemă	Cauză posibilă	Soluție
Butoanele nu funcționează.	Ștecherul nu este introdus în priză.	Introduceți ștecherul în priză. Dacă problema persistă, contactați centrul de asistență pentru clienți din țara dumneavoastră.
Aparatul produce zgomot în timpul funcționării.	Motorul produce zgomot pe durata procesului de frământare. Acest aspect este normal.	Nicio acțiune necesară.
Aparatul scoate sunete puternice în timpul funcționării.	Tava pentru pâine nu este instalată corect.	Pentru a instala corect tava pentru pâine, rotiți-o în sens orar până când se fixează în poziție.
Din orificiile pentru abur este degajat fum și aparatul emite un miros de ars.	S-au adunat ingrediente sau firimituri de pâine pe elementul de încălzire sau în interiorul aparatului.	Curățați întotdeauna aparatul după utilizare. Scoateți aparatul din priză și lăsați-l să se răcească înainte de a-l curăța.
Aparatul nu începe să funcționeze atunci când apăși butonul de pornire/oprire/anulare și pe afișaj apare mesajul „ERR”.	Aparatul s-a supraîncălzit.	Lăsați aparatul să se răcească timp de aproximativ 1 oră.

Введение

Поздравляем с покупкой продукции Philips! Для получения полной поддержки, оказываемой компанией Philips, зарегистрируйте прибор на веб-сайте www.philips.com/welcome.

Общее описание (Рис. 1)

- A** Вентиляционные отверстия
- B** Панель управления
 - 1** Список программ
 - 2** Индикаторы веса
 - 3** Дисплей
 - 4** Индикаторы цвета корочки
 - 5** Кнопка «Старт»/«Стоп»/«Отмена»
 - 6** Кнопка выбора цвета корочки
 - 7** Кнопка уменьшения времени таймера
 - 8** Кнопка увеличения времени таймера
 - 9** Кнопка выбора веса
 - 10** Кнопка выбора программы
- C** Съемная крышка
- D** Смотровое окно
- E** Паровые отверстия
- F** Вращающийся вал
- G** Форма для выпечки с антипригарным покрытием
- H** Ручка формы для выпечки
- I** Нож для замешивания с антипригарным покрытием
- J** Мерная ложка
- K** Металлический крючок
- L** Мерный стакан
- M** Нагревательный элемент
- N** Приспособление для хранения шнура
- O** Сетевой шнур

Важно!

Перед началом эксплуатации прибора внимательно ознакомьтесь с настоящим руководством и сохраните его для дальнейшего использования в качестве справочного материала.

Опасно!

- Запрещается погружать корпус хлебопечи в воду или другие жидкости, а также промывать его под струей воды.
- Запрещается закрывать паровые и вентиляционные отверстия во время работы хлебопечи.

Предупреждение.

- Перед подключением прибора убедитесь, что указанное на нем номинальное напряжение соответствует напряжению местной электросети.
- Подключайте прибор только к заземленной розетке. Убедитесь, что сетевая вилка правильно вставлена в розетку электросети.
- Не используйте прибор, если сетевая вилка, сетевой шнур, корпус прибора или форма для выпечки повреждены.
- Данный прибор не предназначен для использования лицами (включая детей) с ограниченными возможностями сенсорной системы или ограниченными умственными или физическими способностями, а также лицами с недостаточным опытом и знаниями, кроме как под контролем и руководством лиц, ответственных за их безопасность.

- Не позволяйте детям играть с прибором.
- Храните сетевой шнур в недоступном для детей месте. Не допускайте свисания шнура с края стола или другой поверхности, на которой установлен прибор.
- В случае повреждения сетевого шнура его необходимо заменить. Чтобы обеспечить безопасную эксплуатацию прибора, заменяйте шнур только в авторизованном сервисном центре Philips или в сервисном центре с персоналом аналогичной квалификации.
- Перед тем как вставить вилку в розетку электросети, убедитесь, что нагревательный элемент, вращающийся вал формы для выпечки и внешняя поверхность формы для выпечки являются чистыми и сухими.
- Не используйте прибор для целей, отличных от описанных в данном руководстве.
- Запрещается включать прибор в сеть или пользоваться панелью управления с мокрыми руками.
- Для безопасной эксплуатации прибора запрещается подключать прибор к дополнительному реле времени.
- Не подставляйте лицо и руки к паровым или вентиляционным отверстиям во время работы прибора.
- Не открывайте крышку во время выпекания хлеба, так как в этом случае тесто или хлеб могут опасть.
- Во время приготовления хлеба крышка и сам прибор сильно нагреваются. Будьте осторожны — вы можете обжечься!
- Не извлекайте форму для выпечки во время работы прибора.
- Запрещается использовать какие-либо кухонные принадлежности (лопатки и пр.) для перемешивания ингредиентов в форме для выпечки во время выпекания.
- Все ингредиенты следует помещать только в форму для выпечки. Во избежание повреждения нагревательного элемента не кладите и не наливайте какие-либо ингредиенты и/или добавки внутрь самого прибора.
- Чтобы вылить горячее варенье из формы для выпечки, поднимите форму для выпечки двумя руками, предварительно надев кухонные рукавицы.

Внимание!

- Запрещается пользоваться какими-либо принадлежностями или деталями других производителей без специальной рекомендации компании Philips. При использовании такой принадлежности гарантийные обязательства утрачивают силу.
- Во избежание повреждений запрещается касаться поверхности формы для выпечки острыми кухонными принадлежностями.
- Не подвергайте прибор воздействию высоких температур и не помещайте его на включенную или неостывшую плиту или в духовку.
- Ставьте прибор только на ровную и устойчивую горизонтальную поверхность.
- Всегда устанавливайте форму для выпечки в прибор, прежде чем вставить вилку в розетку электросети и включить прибор.
- После завершения работы отключите прибор от розетки электросети.
- Перед перемещением и очисткой прибора убедитесь, что он остыл.
- Запрещается помещать форму для выпечки в обычную духовку с целью выпекания.
- Прибор предназначен только для домашнего использования. В случае неверного использования прибора, в профессиональных или полупрофессиональных условиях или при нарушении правил данного руководства гарантийные обязательства утрачивают силу, и компания Philips не несет ответственности за любой причиненный ущерб.
- Во время работы прибора его поверхность могут нагреваться. Всегда используйте кухонные рукавицы при извлечении формы для выпечки за ручку, а также при обращении с горячей формой для выпечки, горячим ножом для замешивания или горячим хлебом.
- Остерегайтесь горячего пара, который выходит во время выпекания из паровых отверстий или из хлебопечи при открытии крышки во время или после выпекания.
- Не поднимайте и не перемещайте прибор во время работы.

- Не прикасайтесь к движущимся частям.
- Не подвергайте прибор воздействию прямых солнечных лучей.
- Не вставляйте металлические предметы и не допускайте попадания каких-либо веществ в паровые отверстия.
- Не используйте форму для выпечки, если она повреждена.
- Всегда очищайте прибор после использования.
- Запрещается мыть прибор в посудомоечной машине.
- Запрещается использовать прибор вне помещения.
- Работающий прибор излучает тепло, поэтому во избежание повреждений необходимо оставить зазор не менее 10 см над прибором, позади него и с обеих сторон.
- Не ставьте на прибор форму для выпечки или любые другие предметы, так как это может повредить его.

Электромагнитные поля (ЭМП)

Данный прибор Philips соответствует всем стандартам в отношении электромагнитных полей (ЭМП). В соответствии с современными научными данными при правильном обращении согласно инструкциям, приведенным в руководстве пользователя, применение прибора безопасно.

Восстановление работы после отключения электричества

Прибор оснащен функцией, которая позволяет «запомнить» этап приготовления перед отключением электричества при условии, что подача электричества будет восстановлена не более чем через 7 минут. Если отключение электричества происходит в процессе приготовления, отсчет времени приготовления возобновляется после восстановления подачи электричества. Если подача электроэнергии прекращается более чем на 7 минут, и ее отключение произошло в процессе приготовления, хлебопечь автоматически восстанавливает заданную настройку, после того как подача электроэнергии будет восстановлена. Откройте хлебопечь, извлеките ее содержимое и начните процесс приготовления заново. Если на момент отключения электричества таймер и программа были заданы, и процесс приготовления не начался, хлебопечь автоматически восстанавливает заданную настройку после возобновления подачи электричества. Откройте хлебопечь, извлеките ее содержимое и начните процесс приготовления заново.

Перед первым использованием

- 1** Снимите весь упаковочный материал с прибора. Будьте внимательны — не выбросьте случайно нож для замешивания.
- 2** Удалите все этикетки с корпуса прибора.
- 3** На приборе может скопиться пыль. Протрите внешнюю поверхность прибора, форму для выпечки и нож для замешивания влажной тканью.

Запрещается использовать для чистки прибора губки с абразивным покрытием, абразивные чистящие средства или растворители типа бензина или ацетона.

- 4** Перед использованием прибора тщательно протрите все его части насухо.

Панель управления

Дисплей

На дисплее отображается следующая информация.

- Номер программы (1-12).
- Программа или значок таймера
- Заданный вес и цвет корочки.
- Отсчет времени выпекания в минутах.
- Сообщение «FIN» («Завершено») по завершении программы.

106 РУССКИЙ

- Сообщение «OFF» («Выключено»), если программа отменена или сброшена.
- Сообщение «ERR» («Ошибка») при возникновении ошибки.
- Сообщение «ADD» («Добавление»), если можно добавлять дополнительные твердые ингредиенты (фрукты, орехи и пр.).
- Анимированное изображение режима подогрева (по завершении процесса выпекания).

Кнопки таймера

Если вы хотели бы завершить выпекание хлеба с задержкой, для установки задержки используйте кнопки уменьшения и увеличения времени таймера. Максимальное время задержки составляет 13 часов.

Например, если в 19:00 установить таймер на 13 часов, хлеб будет готов на следующее утро к 08:00.

Кнопка «Старт»/«Стоп»/«Отмена»

- Эта кнопка используется для запуска программы приготовления или начала отсчета времени.
- Нажмите и удерживайте эту кнопку в течение 2 секунд, пока не услышите 1 длинный звуковой сигнал и на дисплее не появится сообщение «OFF». Данное действие отменяет текущую программу приготовления, и прибор восстанавливает настройку по умолчанию (например, программа 1 – первый сорт, 750 г, средняя корочка). При этом прибор не выключается.

Программы

С помощью кнопки выбора программы можно выбрать одну из 12 программ. Номер выбранной программы и оптимальное время приготовления для выбранной программы отображаются на дисплее.

Цвет корочки

Кнопка выбора цвета корочки позволяет выбрать один из трех вариантов: светлая, средняя или темная корочка. Выбранный вариант отображается на дисплее.

Вес хлеба

С помощью кнопки выбора веса можно выбрать одно из трех значений веса: 500 г, 750 г или 1000 г. Значение веса отображается на дисплее.

Эксплуатация прибора

Подготовка прибора и ингредиентов

- 1 Установите прибор на устойчивой горизонтальной и ровной поверхности.
- 2 Поверните форму для выпечки против часовой стрелки и извлеките ее из прибора. (Рис. 2)

Примечание. Перед тем как поместить продукты в форму для выпечки, всегда извлекайте ее из прибора во избежание попадания ингредиентов и жидкостей внутрь прибора.

- 3 Убедитесь, что отверстие в ноже для замешивания и вращающийся вал внутри формы для выпечки полностью чистые.

Примечание. Если эти части загрязнены, правильная сборка ножа для замешивания может оказаться невозможной.

- 4 Совместите плоскую сторону отверстия ножа для замешивания с плоской стороной вала в форме для выпечки. Затем нажмите на нож для замешивания и закрепите его на вале (Рис. 3).

Примечание. Убедитесь, что нож для замешивания правильно установлен на место, так как в противном случае он может соскочить в процессе использования, что негативно отразится на процессе перемешивания или взбивания теста.

Примечание. Если нож для замешивания правильно установлен на валу, допустимо некоторое перемещение ножа по валу в горизонтальной плоскости.

- 5** Взвесьте ингредиенты, которые вам потребуются для приготовления хлеба по желаемому рецепту (см. главу «Стандартные рецепты хлеба» в дополнительном буклете с информацией о выпечке).

Примечание. Всегда взвешивайте ингредиенты точно. См. раздел «Взвешивание ингредиентов» главы «Ингредиенты» в дополнительном буклете с информацией о выпечке.

- 6** Поместите ингредиенты в форму для выпечки в таком порядке, который указан в рецепте.

- Дрожжи всегда следует добавлять в последнюю очередь. Сделайте углубление в муке в центре и всыпьте в него дрожжи.

Не смешивайте дрожжи с жидкими/влажными ингредиентами, так как хлеб может не подняться должным образом, особенно при использовании таймера.

- Если какой-либо ингредиент необходимо добавить во время выпекания, устройство издает короткий и длинный звуковой сигнал три раза по истечении 30 минут, а на дисплее появляется сообщение «ADD». Если вы не добавите дополнительные ингредиенты, прибор просто продолжит процесс выпекания.

- 7** Поместите форму для выпечки в прибор. Поверните форму для выпечки по часовой стрелке, чтобы установить ее на место (Рис. 4).

Если форма для выпечки установлена неправильно, нож для замешивания работать не будет.

- 8** Сложите ручку формы для выпечки и закройте крышку прибора.

- 9** Вставьте вилку сетевого шнура в розетку электросети.

► Прибор издаст звуковой сигнал, и на дисплее появится цифра «1», которая обозначает программу «Хлеб первого сорта».

Выбор настроек

- 1** Нажимайте кнопку выбора программы, пока на дисплее не появится номер программы, соответствующей выбранному рецепту (Рис. 5).

► Каждый раз при нажатии кнопки выбора меню число, отображаемое на дисплее, увеличивается на 1.

► По истечении 2 секунд на дисплее начнут попеременно отображаться номер выбранной программы и время приготовления.

Примечание. При случайном нажатии неверной кнопки прибор издает звуковой сигнал, например, при нажатии кнопки выбора веса во время выполнения программы приготовления теста.

- 2** Нажмите кнопку выбора веса один или несколько раз, чтобы выбрать необходимый вес буханки хлеба (Рис. 6).

Убедитесь, что выбранный вес соответствует количеству ингредиентов, указанному в выбранном рецепте, иначе хлеб может получиться слишком большим или подгореть. См. главу «Ингредиенты» в дополнительном буклете с информацией о выпечке.

Например, если выбрано значение 750 г, предустановленное значение для хлеба первого сорта, необходимо использовать 455 г муки (3¼ чашки) первого сорта.

Для программ 1–8 предустановленным значением является вес 750 г.

- Точка в левой части дисплея указывает выбранный вес. Также на дисплее отображается номер выбранного меню (Рис. 7).

- 3** При необходимости можно нажать кнопку выбора цвета корочки один или несколько раз и выбрать желаемый цвет корочки (Рис. 8).

Для программ 1–8 предустановленным значением является средняя корочка.

- Точка в левой части дисплея указывает выбранный цвет корочки. Также на дисплее отображается номер выбранной программы (Рис. 9).
- Время выпекания для выбранной программы, вес и цвет корочки отображаются на экране. Время выпекания отображается в часах и минутах (Рис. 10).

- 4** Нажмите кнопку «Старт»/«Стоп»/«Отмена», чтобы начать процесс приготовления. (Рис. 11)

Во время приготовления хлеба крышка и сам прибор сильно нагреваются. Будьте осторожны — вы можете обжечься!

Примечание. За процессом перемешивания, замешивания теста и выпекания можно наблюдать через смотровое окно. Иногда на его внутреннюю поверхность попадает жидкость, что препятствует просмотру. Для наблюдения за процессом крышку можно открыть только в том случае, если выполняется перемешивание или замешивание теста, но ЗАПРЕЩАЕТСЯ ОТКРЫВАТЬ КРЫШКУ ВО ВРЕМЯ ВЫПЕКАНИЯ ХЛЕБА (выпекание происходит примерно в течение последнего часа процесса приготовления), так как в этом случае хлеб может опасть.

- На дисплее отображается отчет времени с шагом в 1 минуту до полной готовности хлеба.
- Каждые 5 секунд вместо времени приготовления на дисплее появляется номер выбранной программы.
- По завершении процесса выпекания прибор издает звуковой сигнал, либо на дисплее в течение 1 секунды будет отображаться сообщение «FIN» и анимированное изображение режима подогрева в течение 5 секунд, пока не будет нажата ни одна кнопка. (Рис. 12)

Примечание. Режим подогрева не работает, если выбрана программа приготовления теста. Если готовое тесто будет оставлено в приборе на долгое время, оно может подняться слишком высоко, что приведет к плохим результатам. Для получения оптимальных результатов извлеките тесто по завершении программы и следуйте приведенным в рецепте инструкциям по приданию формы, времени выстаивания и выпеканию хлеба.

Примечание. Если хлеб не будет извлечен из прибора во время работы или сразу после выключения режима подогрева, корочка обмякнет и не будет хрустящей. При использовании режима подогрева хлеб НЕ МОЖЕТ подгореть или потемнеть.

Использование таймера

Таймер можно использовать в том случае, если вы хотели бы завершить выпекание хлеба с задержкой. Максимальное время задержки составляет 13 часов.

Например, если в 19:00 установить таймер на 13 часов, хлеб будет готов на следующее утро к 08:00.

Примечание. Не используйте таймер задержки для рецептов, в которых присутствуют свежие ингредиенты, например яйца, свежее молоко, сметана или сыр, так как они могут испортиться.

Установка таймера

- 1** Поместите все ингредиенты в форму для выпечки.
- 2** Выберите соответствующую программу, вес буханки и цвет корочки для вашего рецепта.

- ▶ Общее время приготовления для выбранных настроек отображается на дисплее.
- 3** Подсчитайте разницу во времени (в часах) между предустановленным значением и временем, к которому хлеб должен быть готов.
Например, если текущее время 19.00, а вы хотели бы, чтобы хлеб был готов на следующее утро к 08.00, разница составит 13 часов.
- 4** Нажмите кнопку уменьшения или увеличения времени таймера, пока на дисплее не отобразится соответствующая разница во времени (Рис. 13).
- ▶ При каждом нажатии кнопки уменьшения или увеличения времени таймера время уменьшается или увеличивается на 10 минут. Если удерживать кнопку нажатой, время будет уменьшаться или увеличиваться быстрее.

Примечание. Если значение на дисплее уже достигло 13 часов, но кнопка остается нажатой, на дисплее снова отобразится время выпекания по умолчанию для выбранной программы.

Примечание. Если вы случайно пропустили необходимое время, нажмите противоположную кнопку, чтобы увеличить или уменьшить время.

- 5** Нажмите кнопку «Старт»/«Стоп»/«Отмена».
- ▶ Таймер отсчитывает установленное время в минутах.
- ▶ Хлеб готов тогда, когда таймер укажет значение 00:00, а прибор издаст звуковой сигнал.

После выпекания хлеба

Внутренняя поверхность хлебопечи, форма для выпечки, нож для замешивания и хлеб очень горячие. Всегда используйте кухонные рукавицы во время извлечения формы для выпечки по завершении процесса выпекания или при обращении с прибором в режиме подогрева.

- 1** Чтобы выключить режим подогрева, нажмите и удерживайте кнопку «Старт»/«Стоп»/«Отмена» в течение 2 секунд. На дисплее появится сообщение «OFF». Текущая программа будет отменена, и устройство вернется к заданной настройке.
- 2** Чтобы выключить прибор, отсоедините сетевой шнур от розетки электросети.
- 3** Используя прихватки или кухонные рукавицы, откройте крышку и поверните форму для выпечки против часовой стрелки. Затем возьмите форму для выпечки за ручку и извлеките ее из прибора.
- 4** Для более простого извлечения хлеба оставьте его в вертикальном положении в форме для выпечки на 5 минут. Затем переверните форму, держа ее за ручку, потрясите, выньте хлеб и положите его на охлаждающую решетку, чтобы ускорить процесс охлаждения и испарения лишней жидкости.

При необходимости вставьте плоскую силиконовую или пластмассовую лопатку вдоль формы для выпечки, чтобы извлечь хлеб.

Не используйте металлические кухонные принадлежности для извлечения хлеба, так как при этом можно повредить антипригарное покрытие формы для выпечки.

Будьте осторожны — форма для выпечки и хлеб очень горячие.

- 5** Если нож для замешивания находится в нижней части буханки, воспользуйтесь металлическим крючком (входит в комплект) для извлечения ножа для замешивания. Всегда проверяйте, не остался ли нож для замешивания внутри хлеба, так как вы можете повредить нож, нарезая хлеб.

Не используйте металлические кухонные принадлежности для извлечения ножа для замешивания, так как при этом можно повредить его антипригарное покрытие.

Будьте осторожны — нож для замешивания и хлеб очень горячие.

- 6** Немедленно извлеките нож для замешивания из формы для выпечки, так как в противном случае нож может застрять.

Примечание. Если нож для замешивания застрял и не извлекается, наполните форму для выпечки водой до уровня выше ножа и подождите 30 минут. Затем снимите нож для замешивания с вала.

- 7** Перед тем как нарезать хлеб специальным ножом для хлеба или электрическим ножом, необходимо подождать 30-60 минут, пока хлеб остынет.
- 8** Перед очисткой прибора или выпеканием следующей буханки подождите, пока прибор остынет.

Хранение хлеба

- Хлеб лучше съесть, пока он свежий, так как в нем не содержится консервантов. Хлеб можно хранить не более 1–2 дней.
- Хлеб следует хранить при комнатной температуре в плотно закрытом полиэтиленовом пакете или в герметичном контейнере.
- Нарезанный хлеб теряет свежесть и высыхает быстрее, чем целая буханка.
- Французский хлеб следует хранить в бумажной упаковке или без упаковки, чтобы его корочка оставалась хрустящей. Такой хлеб лучше съесть в тот же день, когда он был испечен.

Заморозка/разморозка хлеба

- Хлеб можно заморозить в герметичном контейнере и затем хранить его в течение 4–6 недель.
- Также перед заморозкой хлеб можно нарезать, чтобы затем размораживать по несколько ломтиков.
- Если вы размораживаете целую буханку, оставьте хлеб на время разморозки в том же контейнере, чтобы он впитал потерянную влагу.
- Размораживайте хлеб при комнатной температуре или при низкой температуре в микроволновой печи.

Очистка и уход

Для обеспечения безопасности храните прибор чистым, без следов жира и остатков продуктов.

Запрещается погружать прибор в воду или другие жидкости, а также промывать его под струей воды.

Запрещается использовать для чистки прибора губки с абразивным покрытием, абразивные чистящие средства или растворители типа бензина или ацетона.

- 1** Перед тем как приступить к очистке прибора, обязательно отключите его от электросети и дайте ему остыть.
- 2** По окончании выпекания немедленно извлеките нож для замешивания из формы для выпечки, так как в противном случае нож может застрять.

Примечание. Если нож для замешивания застрял и не извлекается, наполните форму для выпечки водой до уровня выше ножа и подождите 30 минут. Затем снимите нож для замешивания с вала.

- 3** Промойте нож для замешивания в горячей воде с добавлением небольшого количества моющего средства. Очистите весь нож для замешивания с помощью деревянной зубочистки или нейлоновой щетки.

- 4** Промойте форму для выпечки мягкой тканью в горячей воде с добавлением небольшого количества моющего средства.

Не погружайте хлебопечь в воду и не мойте ее в посудомоечной машине.

- 5** Протрите вал внутри формы для выпечки мягкой тканью.
- 6** Ополосните внутреннюю поверхность формы для выпечки чистой водой.
- 7** Для более удобной очистки крышку можно снять. Откройте ее и поднимите, чтобы угол между крышкой и прибором составил 90°, а затем снимите крышку с шарнира. (Рис. 14)

- 8** Протрите крышку влажной тканью.

Крышку нельзя мыть в посудомоечной машине.

- 9** Протрите внутреннюю и внешнюю поверхность прибора влажной тканью.

Не используйте для очистки химические чистящие средства для плиты.

- 10** Перед тем как снова собрать хлебопечь, тщательно протрите насухо все части прибора мягкой сухой тканью.

- 11** Чтобы поставить крышку на место, установите ее на шарнир и закройте. (Рис. 15)

Хранение

- 1** Намотайте сетевой шнур на приспособление для наматывания шнура, расположенное в нижней части прибора (Рис. 16).
- 2** Храните прибор в сухом и безопасном месте.

Защита окружающей среды

- После окончания срока службы не выбрасывайте прибор вместе с бытовыми отходами. Передайте его в специализированный пункт для дальнейшей утилизации. Этим вы поможете защитить окружающую среду (Рис. 17).

Гарантия и обслуживание

Для получения дополнительной информации или в случае возникновения проблем зайдите на веб-сайт www.philips.com или обратитесь в Центр поддержки потребителей Philips в вашей стране (номер телефона центра указан на гарантийном талоне). Если подобный центр в вашей стране отсутствует, обратитесь в местную торговую организацию Philips.

Поиск и устранение неисправностей

Данная глава посвящена наиболее общим вопросам по использованию прибора. Если самостоятельно справиться с возникшими проблемами не удастся, обратитесь в центр поддержки потребителей в вашей стране.

Проблема	Возможная причина	Способы решения
Кнопки не работают.	Вилка не вставлена в розетку электросети.	Вставьте вилку в розетку. Если после этого проблема не будет решена, обратитесь в центр поддержки потребителей Philips в вашей стране.

Проблема	Возможная причина	Способы решения
Во время работы прибор издает шум.	В процессе замешивания теста электродвигатель издает шум. Это нормально.	Не требуется никаких действий.
Во время работы прибор издает стук.	Неправильно установлена форма для выпечки.	Чтобы установить форму соответствующим образом, поворачивайте ее против часовой стрелки, пока она не встанет на место.
Из вентиляционных отверстий идет дым, от прибора исходит запах гари.	На нагревательном элементе или внутри прибора скопились остатки ингредиентов или хлебные крошки.	Всегда очищайте прибор после использования. Перед очисткой выньте вилку из розетки электросети и дайте прибору остыть.
Прибор не включается при нажатии кнопки Старт / Стоп / Отмена, а на дисплее появляется сообщение «ERR».	Прибор перегрелся.	Дайте прибору остыть в течение примерно 1 часа.

Úvod

Gratulujeme Vám ku kúpe a vitajte medzi zákazníkmi spoločnosti Philips! Ak chcete využiť všetky výhody zákazníckej podpory spoločnosti Philips, zaregistrujte svoj výrobok na adrese www.philips.com/welcome.

Opis zariadenia (Obr. 1)

- A** Vetracie otvory
- B** Ovládací panel
 - 1** Zoznam programov
 - 2** Indikátory nastavenia hmotnosti
 - 3** Displej
 - 4** Indikátory nastavenia opečenia kôrky
 - 5** Tlačidlo štart/stop/zrušiť
 - 6** Tlačidlo nastavenia opečenia kôrky
 - 7** Tlačidlo skrátenia nastavenia časovača
 - 8** Tlačidlo predĺženia nastavenia časovača
 - 9** Nastavenie hmotnosti
 - 10** Nastavenie programu
- C** Snímateľné veko
- D** Priezorové okienko
- E** Otvory na odvádzanie pary
- F** Hriadeľ
- G** Nádoba na pečenie s nepriľnavým povrchom
- H** Rukoväť nádoby na pečenie
- I** Lopatka na miesenie s nepriľnavým povrchom
- J** Odmerka
- K** Kovový hák
- L** Odmerná nádoba
- M** Ohrevné teleso
- N** Cievka na uskladnenie kábla
- O** Sieťový drôt

Dôležité

Pred použitím zariadenia si pozorne prečítajte tento návod na použitie a uschovajte si ho na použitie v budúcnosti.

Nebezpečenstvo

- Telo domácej pekárne nikdy neponárajte do vody ani do inej kvapaliny, ani ho neoplachujte tečúcou vodou.
- Kým je domáca pekárňa v prevádzke, otvory na odvádzanie pary a vetracie otvory nikdy nezakrývajte.

Varovanie

- Pred pripojením zariadenia skontrolujte, či sa napätie uvedené na zariadení zhoduje s napätím v sieti.
- Na pripojenie zariadenia používajte výlučne uzemnenú sieťovú zásuvku. Vždy sa uistite, že je zástrčka riadne zasunutá v sieťovej zásuvke.
- Ak zástrčka, sieťový kábel, telo zariadenia alebo nádoba na pečenie javia známky poškodenia, zariadenie nepoužívajte.
- Spotrebič nie je určený na používanie osobami (vrátane detí) so zníženými fyzickými, zmyslovými alebo mentálnymi schopnosťami alebo s nedostatkom skúseností a vedomostí, pokiaľ im osoba zodpovedná za ich bezpečnosť neposkytuje dohľad alebo ich nepoučila o používaní spotrebiča.

- Deti musia byť pod dozorom, aby sa nehrali so zariadením.
- Sieťový kábel musí byť mimo dosahu detí. Nenechajte ho previesť cez okraj stola alebo kuchynskej linky, na ktorej je zariadenie položené.
- Poškodený sieťový kábel smie vymeniť jedine personál spoločnosti Philips, servisné stredisko autorizované spoločnosťou Philips alebo osoba s podobnou kvalifikáciou, aby nedošlo k nebezpečnej situácii.
- Pred pripojením do elektrickej zásuvky sa uistite, že ohrevné teleso, hriadel v nádobe a vonkajšok nádoby na pečenie sú čisté a suché.
- Zariadenie nepoužívajte na žiaden iný účel ako je účel opísaný v tomto návode.
- Ak máte mokré ruky, nepripájajte zariadenie do siete ani sa nedotýkajte ovládacieho panelu.
- Aby ste predišli nebezpečným situáciám, nikdy nepripájajte toto zariadenie na časový spínač.
- Počas prevádzky zariadenia sa tvárou ani rukami nepribližujte k otvorom na odvádzanie pary ani k vetracím otvorom.
- Počas procesu pečenia neotvárajte veko. Mohlo by to mať za následok prepadnutie sa cesta alebo chleba.
- Počas pečenia je samotné zariadenie aj jeho veko veľmi horúce. Buďte opatrní, aby ste sa nepopáliť.
- Nádobu na pečenie nevyberajte zo zariadenia počas jeho činnosti.
- Akonáhle spustíte program pečenia, nikdy nemiešajte suroviny v nádobe na pečenie kuchynským náradím.
- Suroviny pridávajte iba do nádoby na pečenie. Žiadne suroviny ani prísady nepridávajte ani nepriľievajte do vnútra zariadenia. Predídete tak poškodeniu ohrevného telesa.
- Pri vyberaní džemu z nádoby na pečenie zdvihnite pomocou kuchynských chňapiek nádobu oboma rukami a vylejte z nej horúci džem.

Výstraha

- Nepoužívajte príslušenstvo od iného výrobcu ani diely, ktoré spoločnosť Philips výslovne neodporučila. Ak takéto príslušenstvo alebo diely použijete, záruka stratí platnosť.
- Nedotýkajte sa nádoby na pečenie ostrým kuchynským náradím, aby ste ju nepoškodili.
- Nevystavujte zariadenie vysokým teplotám ani ho nepoložte na sporák alebo variče, ktoré sú v zapnuté alebo ešte stále horúce.
- Zariadenie vždy postavte na stabilný a vodorovný povrch.
- Vždy najprv vložte nádobu na pečenie do zariadenia a až potom zariadenie pripojte do siete a zapnite ho.
- Po použití vždy odpojte zariadenie zo siete.
- Pred čistením alebo odložením nechajte zariadenie vždy vychladnúť.
- Nádobu na pečenie nikdy nepoužívajte na pečenie chleba v bežnej rúre.
- Toto zariadenie je určené len na použitie v domácnosti. V prípade, že zariadenie použijete nevhodným spôsobom, na profesionálne alebo na poloprofesionálne účely alebo ak ho používate v rozpore s pokynmi v tomto návode, záruka stratí platnosť a spoločnosť Philips nenesie žiadnu zodpovednosť za spôsobené škody.
- Povrch a dostupné časti zariadenia sa počas prevádzky môžu zohriať na veľmi vysokú teplotu. Pri vyberaní nádoby na pečenie za jej rukoväť ako aj pri manipulácii s horúcou nádobou na pečenie, lopatkou na miesenie alebo horúcim chlebom vždy používajte kuchynské chňapky.
- Dávajte pozor na horúcu paru, ktorá vystupuje počas pečenia z otvorov na odvádzanie pary alebo priamo z domácej pekárne po otvorení veka počas pečenia alebo po jeho dokončení.
- Nedvíhajte a nepresúvajte zariadenie počas jeho činnosti.
- Nedotýkajte sa pohyblivých častí.
- Nevystavujte zariadenie priamemu slnečnému žiareniu.
- Do otvorov na odvádzanie pary nestrkajte žiadne kovové ani cudzie predmety.
- Ak je nádoba na pečenie poškodená, nepoužívajte ju.
- Po použití vždy zariadenie očistite.
- Zariadenie nečistite v umývačke na riad.

- Zariadenie nepoužívajte v exteriéri.
- Nad a za zariadením a po oboch jeho stranách nechajte voľný priestor aspoň 10 cm, aby nedošlo k poškodeniu v dôsledku vyžarovaného tepla.
- Aby nedošlo k poškodeniu zariadenia, nepoložte na zariadenie nádobu na pečenie ani žiadne iné predmety.

Elektromagnetické polia (EMF)

Tento výrobok Philips vyhovuje všetkým normám týkajúcim sa elektromagnetických polí (EMF). Ak budete zariadenie používať správne a v súlade s pokynmi v tomto návode na použitie, bude jeho použitie bezpečné podľa všetkých v súčasnosti známych vedeckých poznatkov.

Ochrana v prípade výpadku napájania

Toto zariadenie je vybavené funkciou ochrany v prípade výpadku napájania. Ak sa napájanie obnoví do 7 minút, táto funkcia si zapamätá stav procesu pečenia pred výpadkom. Ak počas procesu pečenia dôjde k výpadku napájania, po jeho obnovení bude odpočítavanie procesu pečenia pokračovať tam, kde skončilo pred výpadkom. Ak však výpadok napájania trvá dlhšie ako 7 minút a dôjde k nemu počas procesu pečenia, po obnovení napájania sa domáca pekáreň automaticky vynuluje na predvolené nastavenie. Otvorte domácu pekáreň, odstráňte jej obsah a začnite celý proces odznova. Ak ste aktivovali časovač a v čase výpadku napájania sa proces pečenia ešte nezačal, po obnovení napájania sa domáca pekáreň automaticky vynuluje na predvolené nastavenie. Otvorte domácu pekáreň, odstráňte jej obsah a začnite celý proces odznova.

Pred prvým použitím

- 1** Zo zariadenia odstráňte všetok baliaci materiál. Dávajte pozor, aby ste nezhodili lopatku na miesenie.
- 2** Z tela zariadenia odstráňte všetky nálepky.
- 3** Aby ste odstránili nahromadený prach, utrite vonkajšok zariadenia, nádobu na pečenie a lopatku na miesenie vlhkou tkaninou.

Na čistenie zariadenia nikdy nepoužívajte drsný materiál, drsné čistiace prostriedky ani agresívne kvapaliny ako benzín alebo acetón.

- 4** Kým začnete zariadenie používať, všetky jeho časti dôkladne osušte.

Ovládací panel

Displej

Displej zobrazuje nasledujúce údaje:

- Číslo programu (1 – 12)
- Ikona programu alebo času
- Nastavená hmotnosť a nastavený stupeň opečenia kôrky
- Odpočítavanie času pečenia v minútach
- Hlásenie „Fin“ po dokončení programu
- Hlásenie „OFF“ po zrušení alebo vynulovaní programu
- Hlásenie „Err“ v prípade chyby
- Hlásenie „Add“, keď je možné pridať dodatočné tuhé prísady (napr. ovocie alebo orechy)
- Animácia režimu udržiavania teploty po dokončení procesu pečenia

Tlačidlá časovača

Ak chcete mať chlieb hotový neskôr, tlačidlami skrátenia a predĺženia nastavenia časovača môžete nastaviť požadované odloženie v rozsahu až o 13 hodín.

Príklad: Je 19:00 a chlieb chcete mať hotový nasledujúce ráno o 8:00. Nastavte časovač na 13 hodín.

Tlačidlo štart/stop/zrušiť

- Stlačením tohto tlačidla spustíte program alebo odpočítavanie časovača

- Tlačidlo podržte stlačené 2 sekundy, až kým nezaznie 1 dlhé pípnutie a na displeji sa nezobrazí hlásenie „OFF“. Takto zrušíte aktuálny program a zariadenie sa vynuluje na predvolené nastavenie (t.j. program 1 – Obyčajný biely, 750 g, stredne opečená kôrka). Zariadenie sa tým nevypne.

Programy

Pomocou tlačidla výberu si môžete zvoliť jeden z 12 programov. Na displeji sa zobrazí číslo Vami zvoleného programu a zodpovedajúci optimálny čas pečenia.

Opečenie kôrky

Tlačidlom nastavenia opečenia kôrky môžete zvoliť jeden z troch stupňov opečenia: mierne, stredné a silné. Zvolený stupeň opečenia sa zobrazí na displeji.

Hmotnosť bochníka

Voličom nastavenia hmotnosti môžete zvoliť jednu z troch hmotností: 500 g, 750 g alebo 1000 g. Zvolená hmotnosť bochníka sa zobrazí na displeji.

Použitie zariadenia

Príprava zariadenia a surovín

- 1** Zariadenie postavte na stabilný, vodorovný a hladký povrch.
- 2** Nádobou na pečenie otočte proti smeru pohybu hodinových ručičiek a vyberte ju von zo zariadenia. (Obr. 2)

Poznámka: Pred pridávaním surovín nádobu na pečenie vždy vyberte zo zariadenia, aby ste neznečistili jeho vnútro.

- 3** Uistite sa, že otvor v lopatke na miesenie a hriadel' vo vnútri nádoby na pečenie sú úplne čisté.

Poznámka: Ak sú tieto časti znečistené, nebudete môcť správne nasadiť lopatku na miesenie.

- 4** Zarovnajzte plochú stranu otvoru v lopatke na miesenie s plochou stranou na otočnom hriadeli vo vnútri nádoby na pečenie. Potom lopatku na miesenie pevne nasadte na hriadel' (Obr. 3).

Poznámka: Uistite sa, že ste lopatku na miesenie nasadili naozaj pevne. V opačnom prípade by sa počas prevádzky mohla uvoľniť, čo by negatívne ovplyvnilo proces miešania alebo miesenia.

Poznámka: Aj keď je lopatka na miesenie nasadená na hriadeli správne, má určitú vôľu vo vodorovnom smere. To je úplne normálne.

- 5** Odmerajte suroviny potrebné na prípravu želaného receptu (pozrite si kapitolu „Štandardné recepty na prípravu chleba“ v brožúrke s doplnkovými receptami a informáciami).

Poznámka: Suroviny odmerajte vždy presne. Pozrite si časť „Dávkovanie surovín“ v kapitole „Suroviny“ uvedenej v brožúrke s doplnkovými receptami a informáciami.

- 6** Suroviny vložte do nádoby na pečenie v poradí, ktoré je uvedené v danom recepte.
 - Droždie pridávajte vždy až ako posledné. Do stredu múky urobte jamku a nasypťe do nej rozdrobené droždie.

Droždie nemiešajte so žiadnymi vlhkými surovinami. V opačnom prípade by chlieb nemusel správne nakysnúť, hlavne ak používate časovač.

- Ak počas procesu pečenia treba pridať nejaké suroviny, zariadenie po 30 minútach vydá trikrát krátke a dlhé pípnutie a na displeji sa zobrazí hlásenie „ADD“. Ak surovinu nepridáte, zariadenie bude jednoducho ďalej pokračovať v procese pečenia.

- 7** Nádobu na pečenie vložte do zariadenia. Otočte ňou v smere pohybu hodinových ručičiek, až kým nezapadne do svojej polohy (Obr. 4).

Ak nádoba na pečenie nie je správne nasadená, lopatka na miesenie nebude fungovať.

- 8 Sklopte rukoväť nádoby na pečenie a zatvorte veko zariadenia.
- 9 Siet'ovú zástrčku pripojte do elektrickej zásuvky.
 - Zariadenie pípne a na displeji sa zobrazí „1“, čo zodpovedá programu „Obyčajný biely“ chlieb.

Volba nastavení

- 1 Stláčajte tlačidlo voľby programu, až kým sa na displeji nezobrazí číslo programu zodpovedajúce receptu, ktorý chcete použiť (Obr. 5).
 - Každým stlačením tlačidla voľby programu sa číslo na displeji zvýši o 1.
 - Po 2 sekundách sa na displeji začne striedavo zobrazovať číslo zvoleného programu a čas trvania procesu.

Poznámka: Pri náhodnom stlačení nesprávneho tlačidla zariadenie pípne. Napr. ak v programe Cesto stlačíte tlačidlo nastavenia hmotnosti.

- 2 Stláčaním voliča nastavenia hmotnosti zvolíte príslušnú hmotnosť bochníka (Obr. 6).

Skontrolujte, či nastavená hmotnosť surovín zodpovedá množstvu potrebnému pre zvolený recept, aby ste predišli upečeniu príliš veľkého bochníka alebo jeho spáleniu. Pozrite si kapitolu „Suroviny“ v brožúrke s doplnkovými receptami a informáciami.

Napríklad, ak zvolíte hmotnosť 750 g (predvolená hmotnosť pre biely chlieb), použite 455 g alebo $3 \frac{1}{4}$ šálky bielej múky.

Pre programy 1 až 8 je predvolená hmotnosť 750 g.

- Zvolenú hmotnosť signalizuje bodový indikátor na ľavej strane displeja. Displej zobrazuje aj číslo zvoleného programu (Obr. 7).
- 3 Ak chcete, stláčaním tlačidla nastavenia opečenia kôrky môžete zvoliť želanú farbu kôrky (Obr. 8).

Pre programy 1 až 8 je predvolené stredné opečenie kôrky.

 - Zvolený stupeň opečenia kôrky signalizuje bodový indikátor na pravej strane displeja. Displej zobrazuje aj číslo zvoleného programu (Obr. 9).
 - Na displeji sa zobrazí čas pečenia pre zvolený program, hmotnosť bochníka a stupeň opečenia kôrky. Čas pečenia sa zobrazuje v hodinách a minútach (Obr. 10).
 - 4 Stlačením tlačidla štart/stop/zrušiť spustíte proces pečenia chleba. (Obr. 11)

Počas pečenia je samotné zariadenie aj jeho veko veľmi horúce. Buďte opatrní, aby ste sa nepopáliili.

Poznámka: Proces miešania, miesenia a pečenia môžete sledovať cez priezorové okienko. Príležitostne môže na vnútornej strane okienka kondenzovať vlhkosť. Počas miešania a miesenia môžete veko otvoriť a nazrieť dovnútra. NEOTVÁRAJTE VŠAK VEKO POČAS PEČENIA (približne posledná hodina celého trvania procesu) – chlieb by sa mohol „prepadnúť“.

- Displej odpočítava trvanie procesu v krokoch po 1 minúte, až kým nie je chlieb upečený.
- Každých päť sekúnd displej namiesto času zobrazí číslo zvoleného programu.
- Po dokončení pečenia zariadenie pípne. Na displeji sa budú striedavo zobrazovať hlásenie „Fin“ na 1 sekundu a animácia režimu udržiavania teploty na 5 sekúnd, až do stlačenia ľubovoľného tlačidla. (Obr. 12)

Poznámka: Režim udržiavania teploty nie je súčasťou programu Cesto. Ak necháte hotové cesto v zariadení príliš dlho, môže prekysnúť a výsledok pečenia nemusí byť uspokojivý. Najlepšie výsledky dosiahnete, ak cesto vyberiete ihneď po dokončení programu a ďalej sa budete riadiť pokynmi v recepte ohľadom tvarovania, odpočívania a pečenia pripraveného cesta.

Poznámka: Ak nevyberiete chlieb počas alebo okamžite po skončení režimu udržiavania teploty, kôrka zvlhne a stratí svoju chrumkavosť. V režime udržiavania teploty sa chlieb už viac NEPREPEČIE, ani kôrka nebude tmavšia.

Používanie časovača

Ak chcete mať chlieb upečený neskôr, môžete použiť časovač. Nastaviť možno odloženie až o 13 hodín.

Príklad: Je 19:00 a chlieb chcete mať hotový nasledujúce ráno o 8:00. Nastavte časovač na 13 hodín.

Poznámka: Časovač nepoužívajte pri receptoch s čerstvými surovinami, ktoré by sa mohli pokaziť – napríklad vajička, čerstvé mlieko, kyslá smotana alebo syr.

Aktivácia časovača:

- 1** Do nádoby na pečenie vložte všetky suroviny.
- 2** Podľa receptu zvolte zodpovedajúci program, hmotnosť bochníka a stupeň opečenia kôrky.
 - ▶ Na displeji sa zobrazí celkový čas trvania procesu podľa zvolených parametrov.
- 3** Vypočítajte si časový rozdiel (v hodinách) medzi aktuálnym časom a časom, kedy chcete mať chlieb hotový.

Príklad: Je 19:00 a chlieb chcete mať hotový nasledujúce ráno o 8:00. Časový rozdiel je 13 hodín.
- 4** Stláčaním tlačidiel skrátenia a predĺženia nastavenia časovača nastavte na displeji správny časový rozdiel (Obr. 13).
 - ▶ Každým stláčaním tlačidla sa nastavenie časovača zvýši alebo zníži o 10 minút. Ak podržíte tlačidlo stlačené, nastavenie sa bude zvyšovať alebo znižovať rýchlejšie.

Poznámka: Ak čas na displeji dosiahne 13 hodín a budete ho zvyšovať ďalej, displej sa vráti do režimu zobrazenia času pečenia nastaveného programu.

Poznámka: Ak prejdete čas, ktorý ste chceli nastaviť, stlačte opačné tlačidlo a čas podľa potreby predĺžte alebo skráťte.

- 5** Stlačte tlačidlo štart/stop/zrušiť.
 - ▶ Časovač začne odpočítavať nastavený čas po minútach.
 - ▶ Chlieb je hotový, keď časovač dosiahne hodnotu 00:00 a zariadenie pípe.

Po skončení pečenia

Vnútro domácej pekárne, nádoba na pečenie, lopatka na miesenie a chlieb sú veľmi horúce. Pri vyberaní chleba po dokončení cyklu pečenia alebo kedykoľvek počas režimu udržiavania teploty vždy používajte kuchynské chňapky.

- 1** Režim udržiavania teploty ukončíte stlačením tlačidla štart/stop/zrušiť po dobu 2 sekúnd. Na displeji sa zobrazí hlásenie „OFF“ a aktuálny program sa vynuluje na predvolené nastavenia.
- 2** Zariadenie vypnete odpojením sieťovej šnúry zo zásuvky.
- 3** Pomocou kuchynských chňapiek alebo rukavíc otvorte veko a otočte nádobou na pečenie proti smeru pohybu hodinových ručičiek. Potom uchopíte nádobu na pečenie za rukoväť a vyberte ju zo zariadenia.
- 4** Vyberanie chleba bude jednoduchšie, ak necháte nádobu na pečenie aj s chlebom postáť asi 5 minút vzpriamene. Potom otočte nádobu hore dnom, pridržte rukoväť a vytraste chlieb z nádoby na drôtenú mriežku na vychladnutie, kde môže rýchlejšie vychladnúť a vyschnúť.

V prípade potreby bochník uvoľnite zasunutím plochej gumenej alebo plastovej varešky po stranách nádoby na pečenie.

Na uvoľňovanie chleba nepoužívajte kovové kuchynské náčinie, aby ste nepoškodili nepriľnavý povrch nádoby na pečenie.

Buďte opatrní, nádoba na pečenie aj chlieb sú horúce.

5 Ak v spodnej časti bochníka zostane lopatka na miesenie, pri jej vyberaní si pomôžte kovovým hákom, ktorý je pribalený k zariadeniu.

Vždy sa uistite, že lopatka na miesenie nezostala zachytená v chlebe. V opačnom prípade by ste ju mohli poškodiť pri krájaní chleba.

Na uvoľňovanie lopatky na miesenie nepoužívajte žiadne iné kovové kuchynské náčinie, aby ste nepoškodili nepriľnavý povrch lopatky na miesenie.

Buďte opatrní, lopatka na miesenie aj chlieb sú horúce.

6 Lopatku na miesenie okamžite vyberte z nádoby na pečenie, aby sa neprilepila.

Poznámka: Ak sa lopatka na miesenie prilepila, nalejte do nádoby na pečenie vodu do takej výšky, aby bola lopatka celkom ponorená a nechajte ju odmočiť 30 minút. Potom zložte lopatku na miesenie z hriadeľa.

7 Chlieb nechajte vychladnúť asi 30 – 60 minút na drôtovej podložke. Až potom ho nakrájajte pomocou noža na krájanie chleba alebo elektrického krájača.

8 Pred čistením zariadenia alebo pred pečením ďalšieho bochníka nechajte zariadenie vychladnúť.

Skladovanie chleba

- Chlieb treba skonzumovať, kým je čerstvý, pretože neobsahuje žiadne konzervačné látky. Skladovať ho možno maximálne 1 až 2 dni.
- Chlieb skladujte pri izbovej teplote, v utesnenom plastovom vrecku alebo vo vzduchotesnej nádobe.
- Krájaný chlieb stráca svoju čerstvosť a vysychá omnoho skôr než nekrájaný.
- Francúzsky chlieb skladujte v papierovom vrecku alebo voľne na vzduchu, aby kôrka zostala chrumkavá. Tento chlieb je najlepšie konzumovať v ten deň, kedy bol upečený.

Zmrazovanie/rozmrazovanie chleba

- Chlieb možno zmraziť vo vzduchotesnom vrecku/nádobe na 4 – 6 týždňov.
- Chlieb môžete pred zmrazením nakrájať. Potom môžete vyberať iba toľko krajcov, koľko momentálne potrebujete.
- Ak rozmrazujete celý bochník, nechajte ho rozmraziť v pôvodnom vrecku/nádobe, aby mohol znova absorbovať svoju vlastnú vlhkosť.
- Chlieb rozmrazujte pri izbovej teplote, prípadne v mikrovlnnej rúre pri nízkom výkone.

Čistenie a údržba

Kvôli maximálnej bezpečnosti udržiavajte zariadenie čisté, bez mastnoty a zvyškov potravín.

Zariadenie nikdy neponárajte do vody ani inej kvapaliny, ani ho neoplachujte vodou.

Na čistenie zariadenia nikdy nepoužívajte drsný materiál, drsné čistiace prostriedky ani agresívne kvapaliny ako benzín alebo acetón.

1 Pred čistením zariadenie odpojte zo siete a nechajte ho vychladnúť.

2 Po dopečení okamžite vyberte lopatku na miesenie z nádoby na pečenie, aby sa neprilepila.

Poznámka: Ak sa lopatka na miesenie prilepila, nalejte do nádoby na pečenie vodu do takej výšky, aby bola lopatka celkom ponorená a nechajte ju odmočiť 30 minút. Potom zložte lopatku na miesenie z hriadeľa.

3 Lopatku na miesenie očistite v horúcej vode s trochou čistiaceho prostriedku. Otvor v lopatke na miesenie vyčistite dreveným špáradlom alebo nylonovou čistiacou kefkou.

- 4** Nádoby na pečenie vyčistite jemnou tkaninou namočenou v horúcej vode s trochou čistiaceho prostriedku.

Nádoby na pečenie neponárajte do vody ani ju nečistite v umývačke na riad.

- 5** Hriadel' vo vnútri nádoby na pečenie očistite jemnou tkaninou.
- 6** Vnútro nádoby na pečenie opláchnite čistou vodou.
- 7** Čistenie veka si uľahčíte tak, že ho zložíte zo zariadenia - otvorte ho, až bude kolmo voči zariadeniu (90°) a vytiahnite ho z úchyty na zariadení. (Obr. 14)
- 8** Veko utrite vlhkou tkaninou.

Veko nečistite v umývačke na riad.

- 9** Zariadenie poutierajte zvnútra aj zvonku vlhkou tkaninou.

Nepoužívajte chemické čistiace prípravky na čistenie rúr.

- 10** Pred zložením zariadenia všetky jeho časti dôkladne osušte jemnou suchou tkaninou.
- 11** Pri zakladaní veka zasuňte veko do úchyty na zariadení a zatvorte ho. (Obr. 15)

Pomôcky na uskladnenie

- 1** Sieťový kábel namotajte na cievku na odloženie kábla v spodnej časti zariadenia (Obr. 16).
- 2** Zariadenie odkladajte na bezpečné a suché miesto.

Životné prostredie

- Zariadenie na konci jeho životnosti neodhadzujte spolu s bežným komunálnym odpadom, ale kvôli recyklácii ho odovzdajte na mieste oficiálneho zberu. Pomôžete tak chrániť životné prostredie (Obr. 17).

Záruka a servis

Ak potrebujete servis, informácie alebo máte problém, navštívte webovú stránku spoločnosti Philips, www.philips.com, alebo sa obráťte na Stredisko starostlivosti o zákazníkov spoločnosti Philips vo Vašej krajine (telefónne číslo strediska nájdete v priloženom celosvetovo platnom záručnom liste). Ak sa vo Vašej krajine toto stredisko nenachádza, obráťte sa na miestneho predajcu výrobkov Philips.

Riešenie problémov

Táto kapitola obsahuje zhrnutie najbežnejších problémov, ktoré sa môžu vyskytnúť pri používaní zariadenia. Ak neviete problém vyriešiť pomocou nižšie uvedených informácií, obráťte sa na Stredisko starostlivosti o zákazníkov vo Vašej krajine.

Problém	Možná príčina	Riešenie
Tlačidlá nereagujú.	Zástrčka nie je pripojená do sieťovej zásuvky.	Zástrčku pripojte do sieťovej zásuvky. Ak problém pretrváva, obráťte sa na Centrum starostlivosti o zákazníkov spoločnosti Philips vo Vašej krajine.
Zariadenie počas použitia vydáva zvuky.	Počas miesenia motor vydáva zvuky. Je to bežný jav.	Nie je potrebný žiaden krok.

Problém	Možná příčina	Riešenie
Zo zariadenia sa počas prevádzky ozýva „rapkanie“.	Nádoba na pečenie nie je správne vložená do zariadenia.	Nádobu vložte správne – otočte ňou proti smeru pohybu hodinových ručičiek, až kým nezapadne na svoje miesto.
Z otvorov na odvádzanie pary stúpa dym a zo zariadenia sa šíri zápach spáleniny.	Na ohrevnom telese alebo vo vnútri zariadenia sa nahromadili suroviny alebo omrvinky chleba.	Po každom použití zariadenie vždy očistite. Pred čistením zariadenie odpojte zo siete a nechajte ho vychladnúť.
Keď stlačím tlačidlo štart/stop/zrušiť, zariadenie sa nespustí a na displeji sa zobrazí hlásenie „ERR“.	Zariadenie je prehriate.	Zariadenie nechajte približne 1 hodinu chladnúť.

Uvod

Čestitamo vam za nakup in dobrodošli pri Philipsu! Če želite popolnoma izkoristiti podporo, ki jo nudi Philips, registrirajte izdelek na www.philips.com/welcome.

Splošni opis (Sl. 1)

- A** Zračne odprtine
- B** Nadzorna plošča
 - 1** Seznam programov
 - 2** Oznake za težo
 - 3** Zaslon
 - 4** Oznake za barvo skorje
 - 5** Gumb za začetek/zaustavitev/preklic
 - 6** Izbirnik barve skorje
 - 7** Gumb časovnika za podaljšanje
 - 8** Gumb časovnika za skrajšanje
 - 9** Izbirnik teže
 - 10** Izbirnik programa
- C** Snemljiv pokrov
- D** Pregledno okence
- E** Odprtine za paro
- F** Gred
- G** Posoda za kruh s premazom proti sprijemanju
- H** Ročaj posode za kruh
- I** Lopatica za gnetenje s premazom proti sprijemanju
- J** Merilna žlička
- K** Kovinski kavelj
- L** Merilna posodica
- M** Grelni element
- N** Pripomoček za shranjevanje kabla
- O** Omrežni napajalni kabel

Pomembno

Pred uporabo aparata natančno preberite uporabniški priročnik in ga shranite za poznejšo uporabo.

Nevarnost

- Ohišja aparata za peko kruha ne potaplajte v vodo ali drugo tekočino in ga ne spirajte pod tekočo vodo.
- Med delovanjem aparata za peko kruha ne prekrijte odprtini za paro in zrak.

Opozorilo

- Preden aparat priključite na električno omrežje, preverite, ali na adapterju navedena napetost ustreza napetosti lokalnega električnega omrežja.
- Aparat priključite samo v ozemljeno stensko vtičnico. Vtikač mora biti pravilno vstavljen v stensko vtičnico.
- Če so na vtičaju, kablu, ohišju aparata ali posodi za kruh vidne poškodbe, aparata ne uporabljajte.
- Aparat ni namenjen uporabi s strani otrok in oseb z zmanjšanimi telesnimi, čutnimi ali duševnimi sposobnostmi ali oseb s pomanjkljivimi izkušnjami in znanjem, razen če jih pri uporabi nadzoruje ali jim svetuje oseba, ki je odgovorna za njihovo varnost.
- Otroci naj se ne igrajo z aparatom.
- Omrežni kabel naj bo izven dosega otrok. Ne sme viseti preko roba mize ali pulta, na katerega je postavljen aparat.

- Poškodovani omrežni kabel sme zamenjati le podjetje Philips, Philipsov pooblaščen servis ali ustrezno usposobljeno osebje.
- Preden vtičač priključite v stensko vtičnico, morajo biti grelni element, gred posode za kruh in zunanost posode za kruh čisti in suhi.
- Aparat uporabljajte izključno v namene, ki so opisani v tem priročniku.
- Aparata ne priključite in ne upravljajte nadzorne plošče z mokrimi rokami.
- Aparata ne priklaplajte na zunanje časovno stikalo, da ne povzročite nevarnosti.
- Ko aparat deluje, se ne približujte odprtina za paro in zrak z obrazom ali rokami.
- Med postopkom peke ne odpirajte pokrova, ker se testo lahko posede.
- Med peko se aparat in pokrov močno segrejeta. Pazite, da se ne opečete.
- Ne odstranite posode za kruh z aparata med uporabo.
- Med programom peke ne uporabljajte pripomočkov za mešanje sestavin v posodi za kruh.
- Sestavine mešajte samo v posodi za kruh. Pazite, da v notranjost naprave tudi po nesreči ne potresete sestavin ali dodatkov, saj lahko pride do poškodb grelnega elementa.
- Če iz posode odstranujete vročo marmelado, posodo dvignite z obema rokama v rokavicah za pečico in izlijte marmelado.

Pozor

- Ne uporabljajte nastavkov ali delov drugih proizvajalcev, ki jih Philips posebej ne priporoča. V primeru uporabe tovrstnih nastavkov se garancija razveljavi.
- Posode za kruh se ne dotikajte z ostrimi pripomočki, da je ne poškodujete.
- Naprave ne izpostavljajte visokim temperaturam in je ne odlagajte na delujočo ali vročo štedilnik ali kuhalnik.
- Aparat vedno postavite na stabilno, ravno in vodoravno podlago.
- V aparat vedno postavite posodo za kruh, preden vstavite vtičač v stensko vtičnico in vklopite aparat.
- Po uporabi aparat vedno izklopite iz omrežne vtičnice.
- Pred čiščenjem počakajte, da se aparat ohladi.
- Posode za kruh ne postavite v običajno pečico, da bi spekli kruh.
- Aparat je namenjen izključno uporabi v gospodinjstvu. Če se aparat uporablja nepravilno ali v profesionalne oziroma polprofesionalne namene oziroma na način, ki ni v skladu z navodili za uporabo, postane garancija neveljavna, Philips pa ne prevzema nikakršne odgovornosti za morebitno povzročeno škodo.
- Med delovanjem aparata lahko dostopne površine postanejo vroče. Pri dvigovanju posode za kruh za ročaj, pri ravnanju z vročo posodo za kruh, lopatico za gnetenje ali vročim kruhom nosite rokavice za pečico.
- Pazite, da se ne opečete z vročo paro, ki med in po peki uhaja iz odprtini za paro in iz aparata, ko dvignete pokrov.
- Aparata med delovanjem ne dvigajte in ne premikajte.
- Ne dotikajte se gibljevih delov.
- Aparata ne izpostavljajte neposredni sončni svetlobi.
- V odprtine za paro ne vstavljajte kovinskih ali drugih predmetov.
- Če je posoda za kruh poškodovana, je ne uporabljajte.
- Po uporabi aparat očistite.
- Aparata ne pomivajte v pomivalnem stroju.
- Aparata ne uporabljajte na prostem.
- Nad, za in na obeh straneh aparata pustite vsaj 10 cm prostora, da zaradi oddajanja toplote ne bi prišlo do škode.
- Posode za kruh ali drugih predmetov ne odlagajte na vrh naprave, da je ne poškodujete.

Elektromagnetna polja (EMF)

Ta Philipsov aparat ustreza vsem standardom glede elektromagnetnih polj (EMF). Če z aparatom ravnate pravilno in v skladu z navodili v tem uporabniškem priročniku, je njegova uporaba glede na danes veljavne znanstvene dokaze varna.

Podpora v primeru izpada elektrike

Aparat je opremljen z varnostno funkcijo, ki si zapomni stanje pred izpadom električnega toka, če se oskrba z elektriko znova vzpostavi v 7 minutah. Če do izpada pride med peko, se odštevanje časa peke nadaljuje od trenutka izpada. Če je električna oskrba prekinjena za več kot 7 minut in do izpada pride med peko, avtomat za peko kruha samodejno ponastavi prejšnjo nastavitvev, ko se oskrba z elektriko znova vzpostavi. Odprite aparat za peko kruha, odstranite vsebino in začnite znova. Če ste nastavili časovnik in postopek priprave, ki se ob izpadu še ni začel, aparat za peko kruha samodejno ponastavi prejšnjo nastavitvev, ko se oskrba z elektriko znova vzpostavi. Odprite aparat za peko kruha, odstranite vsebino in začnite znova.

Pred prvo uporabo

- 1** Z naprave odstranite vso embalažo. Pazite, da ne zavržete tudi lopatice za gnetenje.
- 2** Z ohišja aparata odstranite vse nalepke.
- 3** Obrišite zunanost aparata, posodo za kruh in lopatico za gnetenje, da odstranite prah, ki se je morda nabral na aparatu.

Aparata ne čistite s čistilnimi gobicami, jedkimi čistili ali agresivnimi tekočinami, kot sta bencin ali aceton.

- 4** Pred začetkom uporabe temeljito osušite vse dele.

Nadzorna plošča**Zaslon**

Na zaslonu je prikazano naslednje:

- Številka programa (1–12)
- Ikona programa ali časa
- Izbrana teža in barva skorje
- Odštevanje časa peke v minutah
- "Fin" (konec) po zaključku programa
- "OFF" (izklopljeno), če je bil program preklican ali ponastavljen
- "Err" (napaka), če je prišlo do napake
- "Add" (dodaj), če lahko dodate dodatne trdne sestavine (npr: sadje ali oreške)
- Animacija ohranjanja toplote po zaključku peke

Gumbi časovnika

Če želite, da bo kruh pripravljen pozneje, lahko uporabite gumba časovnika za podaljšanje ali skrajšanje. Nastavite lahko zakasnitev do 13 ur.

Če na primer s časovnikom ob 19:00 nastavite zamik 13 ur, bo kruh pečen naslednje jutro ob 8:00.

Gumb za začetek/zaustavitev/preklic

- Ta gumb pritisnite za začetek programa ali odštevanja časovnika
- Gumb pridržite za 2 sekundi, da zaslišite 1 dolg pisk in se na zaslonu pojavi sporočilo "OFF" (izklopljeno). S tem prekličete trenutni program, aparat pa se povrne na privzeto nastavitvev (program 1 – osnovni beli, 750 g, srednja barva skorje). Aparata s tem ne izklopite.

Programi

Z izbirnikom programa lahko izberete enega od 12 različnih programov. Na zaslonu sta prikazana številka izbranega programa in optimalni čas priprave za ta program.

Barva skorje

Z izbirnikom barve skorje lahko izberete eno od treh barv skorje: svetlo, srednjo ali temno. Izbrana barva skorje je prikazana na zaslonu.

Teža štruce

Z izbirnikom teže lahko izberete eno od treh tež: 500 g, 750 g ali 1000 g. Teža štruce je prikazana na zaslonu.

Uporaba aparata**Priprava aparata in sestavin**

- 1** Postavite aparat na stabilno, ravno in vodoravno površino.
- 2** Posodo za kruh obrnite v nasprotni smeri urinega kazalca in jo dvignite iz aparata. (Sl. 2)
Opomba: Posodo za kruh vedno odstranite, preden vanjo stresete sestavine, da te ne bi prišle v notranjost aparata.
- 3** Prepričajte se, da sta odprtina v lopatici za gnetenje in gred v posodi za kruh popolnoma čisti.
Opomba: Če ta dela nista čista, lopatice za gnetenje morda ne boste mogli pravilno namestiti.
- 4** Plosko stran odprtine v lopatici za gnetenje poravnajte s plosko stranjo vrtljive gredi v posodi za peko kruha. Nato lopatico za gnetenje trdno potisnite na gred (Sl. 3).

Opomba: Prepričajte se, da ste lopatico za gnetenje namestili pravilno, sicer se lahko med uporabo sname, kar vpliva na postopek mešanja ali gnetenja.

Opomba: Ko je lopatica za gnetenje pravilno nameščena na gred, se lahko vodoravno še nekoliko premika. To je običajno.

- 5** Odmerite sestavine za recept, po katerem želite pripraviti testo (oglejte si poglavje "Standardni recepti za kruh" v knjižici z dodatnimi informacijami o peki).

Opomba: Sestavine vedno odmerite natančno. Oglejte si razdelek "Odmerjanje sestavin" v poglavju "Sestavine" v knjižici z dodatnimi informacijami o peki.

- 6** Sestavine dodajajte v posodo za kruh v takem zaporedju, kot so našteje v receptu.
 - Kvas vedno dodajte nazadnje. Na sredo moke naredite jamico in vanjo stresite kvas.

Kvasa ne zmešajte z mokrimi sestavinami, sicer kruh morda ne bo pravilno vzhajal, še zlasti če uporabljate časovnik.

- Če je treba nekatere sestavine dodati med peko, aparat po 30 minutah trikrat odda kratek in dolg pisk, na zaslonu pa se pojavi sporočilo "ADD" (dodaj). Če sestavin ne dodate, aparat nadaljuje s postopkom peke.

- 7** V aparat vstavite posodo za kruh. Obrnite jo v smeri urinega kazalca, da se zaskoči (Sl. 4).

Če posoda za kruh ni pravilno nameščena, lopatica za gnetenje ne deluje.

- 8** Zložite ročaj posode za kruh in zaprite pokrov aparata.
- 9** Vstavite omrežni vtičak v omrežno vtičnico.
 - ▶ Aparat zapiska in na zaslonu se pojavi številka "1", ki označuje "Osnovni beli" program.

Izbiranje nastavitev

- 1** Pritiskajte izbirnik programa, dokler se na zaslonu ne pojavi številka programa, ki ustreza izbranemu receptu (Sl. 5).
 - ▶ Ob vsakem pritisku na izbirnik za programe se številka na zaslonu poveča za 1.
 - ▶ Po 2 sekundah se na zaslonu izmenično prikazujeta številka izbranega programa in čas priprave.

Opomba: Če po nesreči pritisnete na napačen gumb, na primer gumb za težo med programom za testo, aparat zapiska.

2 Enkrat ali večkrat pritisnite izbirnik teže, da izberete primerno težo hlebca (Sl. 6).

Preverite, ali izbrana teža ustreza količini sestavin za izbrani recept, da se kruh ne bi preveč napel ali zažgal. Oglejte si razdelek "Sestavine" v knjižici z dodatnimi informacijami o peki.

Če na primer izberete težo 750 g, kar je prednastavljena teža za bel kruh, uporabite 455 g oziroma $3\frac{1}{4}$ posodice moke.

Pri programih od 1 do 8 je prednastavljena teža 750 g.

▶ Pika na levi strani zaslona označuje izbrano težo. Na zaslonu je prikazana tudi številka izbranega programa (Sl. 7).

3 Če želite, lahko enkrat ali večkrat pritisnete tudi izbirnik barve skorje, da izberete zeleno barvo skorje (Sl. 8).

Pri programih od 1 do 8 je prednastavljena barva skorje srednja.

▶ Pika na desni strani zaslona označuje izbrano barvo skorje. Na zaslonu je prikazana tudi številka izbranega programa (Sl. 9).

▶ Na zaslonu se prikažejo čas peke za izbrani program, teža in barva skorje. Čas peke je prikazan v urah in minutah (Sl. 10).

4 Za začetek postopka priprave kruha pritisnite gumb za začetek/zaustavitev/preklic. (Sl. 11)

Med peko se aparat in pokrov močno segrejeta. Pazite, da se ne opečete.

Opomba: Mešanje, gnetenje in peko lahko spremljate skozi pregledno okence. Občasno se na notranji strani okenca lahko nabere nekaj kondenzata. Pokrov lahko dvignete, če si želite ogledati postopke mešanja in gnetenja, vendar NE ODPIRAJTE POKROVA MED PEKO (približno zadnja ura celotnega časa priprave), saj se kruh lahko posede.

▶ Zaslon prikazuje odštevanje časa priprave v korakih po 1 minuto, dokler kruh ni pripravljen.

▶ Vsakih pet sekund je na zaslonu namesto časa priprave prikazana številka izbranega programa.

▶ Ko je postopek peke zaključen, aparat zapiska. Dokler ne pritisnete katerega koli gumba, se na zaslonu izmenično 1 sekundo prikazuje sporočilo "Fin" (konec) in 5 sekund animacija ohranjanja toplote. (Sl. 12)

Opomba: Način ohranjanja toplote v programu za testo ne deluje. Če pripravljeno testo predolgo pustite v aparatu, lahko preveč vzhaja in poslabša kakovost spečenega kruha. Za najboljše rezultate ob koncu programa odstranite testo in sledite navodilom za oblikovanje, mirovanje in peko v receptu.

Opomba: Če kruha ne odstranite med ali takoj po koncu načina ohranjanja toplote, se skorja navlaži in ni več hrustljava. Zaradi načina ohranjanja toplote kruh ne bo preveč pečen ali temnejši.

Uporaba časovnika

Časovnik lahko uporabite, če želite, da bo kruh pripravljen pozneje. Nastavite lahko zakasnitev do 13 ur.

Če na primer s časovnikom ob 19:00 nastavite zamik 13 ur, bo kruh pečen naslednje jutro ob 8:00.

Opomba: Funkcije časovnika ne uporabljajte če pripravljate testo, za katerega so potrebne sveže sestavine, ki se hitro pokvarijo, kot so jajca, sveže mleko, kislja smetana ali kruh.

Uporaba časovnika:

1 V posodo za kruh dodajte vse sestavine.

2 Izberite ustrezen program, težo štruce in barvo skorje za izbrani recept.

▶ Na zaslonu se izpiše celoten čas priprave za izbrane nastavitve.

3 Izračunajte časovno razliko med trenutnim časom in časom, ko naj bo kruh pripravljen (v urah).

Če je na primer trenutni čas 19.00, vi pa si želite, da bo kruh pripravljen naslednje jutro ob 08.00, časovna razlika znaša 13 ur.

- 4** Pritisčajte gumb časovnika za podaljšanje ali skrajšanje, dokler se na zaslonu ne prikaže pravilna časovna razlika (Sl. 13).
- ▮ Vsakič ko pritisnete gumb časovnika za podaljšanje ali skrajšanje, se čas podaljša ali skrajša za 10 minut. Če gumb pridržite, se čas daljša ali krajša hitreje.

Opomba: Če čas na zaslonu doseže 13 ur in še vedno držite gumb časovnika za podaljšanje, se zaslon povrne na čas peke nastavljenega programa.

Opomba: Če prekoračite čas, ki ga želite nastaviti, pritisnite nasprotni gumb, da podaljšate ali skrajšate čas.

- 5** Pritisnite gumb za začetek/konec/preklic.
- ▮ Časovnik odšteva nastavljeni čas v minutah.
 - ▮ Kruh je pripravljen, ko časovnik odšteje do 00:00 in aparat zapiska.

Po postopku peke

Notranjost aparata za peko kruha, posoda za kruh, lopatica za gnetenje in kruh so zelo vroči. Za odstranjevanje posode za kruh ob koncu cikla peke ali kadarkoli med načinom ohranjanja toplote vedno uporabite rokavice za pečico.

- 1** Če želite zaustaviti način za ohranjanje toplote, za 2 sekundi pridržite gumb za začetek/zaustavitev/preklic. Na zaslonu se prikaže sporočilo "OFF" (izklopljeno), trenutni program je preklican in obnovljene so privzete nastavitve.
- 2** Za izklop aparata izključite vtičnik iz stenske vtičnice.
- 3** Z rokavicami za pečico ali prijemalkami odprite pokrov in obrnite posodo za kruh v nasprotni smeri urinega kazalca. Nato posodo za kruh za ročaj dvignite iz aparata.
- 4** Kruh lažje odstranite, če pustite, da 5 minut stoji v posodi. Nato obrnite posodo navzdol, primite ročaj in stresite kruh na mrežast podstavek, da se hitreje ohladi in odda vlago. Če je potrebno, si pomagajte s plosko gumijasto ali plastično lopatico, s katero ločujete kruh od stene posode.

Za odstranjevanje kruha ne uporabljajte kovinskih pripomočkov, ker lahko poškodujejo premaz proti sprijemanju posode za kruh.

Posoda za kruh in kruh sta vroča, zato z njima ravnajte previdno.

- 5** Če je lopatica za gnetenje ostala v spodnji strani kruha, jo odstranite s kovinsko kljuko, priloženo aparatu.

Vedno se prepričajte, da lopatica ni ostala v kruhu, saj bi jo pri rezanju kruha lahko poškodovali.

Za odstranjevanje lopatice za gnetenje ne uporabljajte drugih kovinskih pripomočkov, saj lahko poškodujejo premaz proti sprijemanju lopatice za gnetenje.

Lopatica za gnetenje in kruh sta vroča, zato z njima ravnajte previdno.

- 6** Lopatico za gnetenje takoj odstranite iz posode za kruh, da se ne bi zataknila.

Opomba: Če se lopatica zatakne, v posodo za kruh vlijte toliko vode, da bo prekrila lopatico za gnetenje, in pustite, da se 30 minut odmaka. Nato jo snemite z gredi.

- 7** Kruh naj se 30–60 minut ohlaja na mrežastem podstavku, preden ga narežete s kovinskim ali električnim nožem.
- 8** Pred čiščenjem in pred peko nove štruce počakajte, da se aparat ohladi.

Shranjevanje kruha

- Ker je kruh brez konzervansov, ga pojedite, dokler je svež. Hranite ga lahko 1 ali 2 dni.

- Kruh shranjujte pri sobni temperaturi v dobro zatesnjeni plastični vrečki ali nepredušni posodi.
- Razrezan kruh v primerjavi z nerazrezanim hitreje izgubi svežino in se hitreje posuši.
- Francoski kruh shranjujte v papirnatih vrečkah ali na zraku, da ohranijo hrustljivo skorjico. Ta vrsta kruha je najboljša na dan, ko je bila spečena.

Zamrzovanje/tajanje kruha

- Kruh lahko za 4–6 tednov zamrznete v nepredušni posodi.
- Pred zamrzovanjem ga lahko narežete, da boste pozneje lahko uporabili posamezne rezine.
- Kadar tajate celo štruco, kruh pustite v isti posodi, da bo lažje vsrkal vlago.
- Kruh tajajte na sobni temperaturi ali pri nizki nastavitvi v mikrovalovni pečici.

Čiščenje in vzdrževanje

Za največjo varnost aparat redno čistite in z njega redno odstranjujte ostanke maščob in hrane.

Aparata ne potaplajte v vodo ali drugo tekočino in ga ne spirajte pod tekočo vodo.

Aparata ne čistite s čistilnimi gobcami, jedkimi čistili ali agresivnimi tekočinami, kot sta bencin ali aceton.

1 Pred čiščenjem aparat izklopite iz električnega omrežja in počakajte, da se ohladi.

2 Po peki lopatico za gnetenje takoj odstranite iz posode za kruh, da se ne bi zataknila.

Opomba: Če se lopatica zatakne, v posodo za kruh vlijte toliko vode, da bo prekrila lopatico za gnetenje, in pustite, da se 30 minut odmaka. Nato jo snemite z gredi.

3 Lopatico za gnetenje očistite v vroči vodi z nekaj tekočega čistila. Odpertino v lopatici za gnetenje očistite z lesenim zobotrebcom ali najlonsko ščetko za čiščenje.

4 Posodo za kruh očistite z mehko krpo, navlaženo s toplo vodo in nekaj tekočega čistila.

Posode za kruh ne namakajte v vodi in je ne čistite v pomivalnem stroju.

5 Gred v posodi za kruh očistite z mehko krpo.

6 Notranjost posode za kruh sperite s svežo vodo.

7 Če želite za lažje čiščenje odstraniti pokrov, ga odprite do kota 90° glede na aparat ter ga dvignite iz tečajev aparata. (Sl. 14)

8 Pokrov obrišite z vlažno krpo.

Pokrova ne pomivajte v pomivalnem stroju.

9 Notranjost in zunanost aparata obrišite z vlažno krpo.

Ne uporabljajte kemičnih čistil za pečice.

10 Preden aparat znova sestavite, vse dele temeljito osušite z mehko in suho krpo.

11 Pokrov znova namestite tako, da ga vstavite v tečaje in nato zaprete. (Sl. 15)

Shranjevanje

1 Navijte omrežni kabel okoli kavljev za shranjevanje kabla na spodnjem delu aparata (Sl. 16).

2 Aparat shranjujte na varnem in suhem mestu.

Okolje

- Aparata po preteku življenjske dobe ne odvrzite skupaj z običajnimi gospodinjskimi odpadki, temveč ga odložite na uradnem zbirnem mestu za recikliranje. Tako boste pripomogli k ohranitvi okolja (Sl. 17).

Garancija in servis

Za servis, informacije ali v primeru težav obiščite Philipsovo spletno stran na naslovu www.philips.com ali pa se obrnite na Philipsov center za pomoč uporabnikom v vaši državi (telefonsko številko najdete v mednarodnem garancijskem listu). Če v vaši državi takšnega centra ni, se obrnite na lokalnega Philipsovega prodajalca.

Odpravljanje težav

To poglavje vsebuje povzetek najpogostejših težav, ki se lahko pojavijo pri uporabi aparata. Če težav s temi nasveti ne morete odpraviti, se obrnite na center za pomoč uporabnikom v vaši državi.

Težava	Možni vzrok	Rešitev
Gumbi ne delujejo.	Vtičač ni priključen v stensko vtičnico.	Priključite vtičač v stensko vtičnico. Če težave ne odpravite, se obrnite na center za pomoč uporabnikom v svoji državi.
Aparat med delovanjem oddaja zvok.	Motor med gnetenjem oddaja zvok. To je običajno.	Ukrepanje ni potrebno.
Aparat med delovanjem rožlja.	Posoda za kruh ni pravilno nameščena.	Posodo za kruh pravilno namestite tako, da jo obrnete v nasprotni smeri urinega kazalca, da se zaskoči.
Iz odprtin za paro prihaja nekoliko dima in aparat oddaja vonj po zažganem.	Na grelnem elementu ali v notranjosti naprave so se nabrale sestavine ali drobtine.	Po uporabi aparat vedno očistite. Pred čiščenjem ga izklopite iz električnega omrežja in počakajte, da se ohladi.
Aparat ne začne delovati, ko pritisnem na gumb za začetek/zaustavitev/preklic, na zaslonu pa se prikaže napis "ERR".	Aparat se je pregrel.	Počakajte približno 1 uro, da se ohladi.

Uvod

Čestitamo vam na kupovini i dobrodošli u Philips! Da biste imali sve pogodnosti podrške koju pruža Philips, registrujte svoj proizvod na www.philips.com/welcome.

Opšti opis (Sl. 1)

- A** Ventilacioni otvori
- B** Upravljačka ploča
 - 1** Lista programa
 - 2** Indikatori težine
 - 3** Ekran
 - 4** Indikatori boje korice
 - 5** Dugme za početak/zaustavljanje/otkazivanje
 - 6** Selektor boje korice
 - 7** Dugme za smanjivanje vrednosti tajmera
 - 8** Dugme za povećavanje vrednosti tajmera
 - 9** Selektor težine
 - 10** Selektor programa
- C** Odvojivi poklopac
- D** Prozorčić za gledanje
- E** Ventilacioni otvori za paru
- F** Osovina
- G** Posuda za hleb sa teflonskom oblogom
- H** Drška pleha za hleb
- I** Sečivo za mešenje sa teflonskom oblogom
- J** Kašika za merenje
- K** Metalna kuka
- L** Šolja za merenje
- M** Elemenat za grejanje
- N** Držač za kabl
- O** Kabl za napajanje

Važno

Pre upotrebe aparata pažljivo pročitajte ovo uputstvo i sačuvajte ga za buduće potrebe.

Opasnost

- Nikada ne uranjajte jedinicu aparata za pravljenje hleba u vodu niti neku drugu tečnost i ne ispirajte je pod slavinom.
- Nemojte da pokrivete ventilacione otvore za paru i za vazduh dok aparat za pravljenje hleba radi.

Upozorenje

- Pre uključivanja aparata proverite da li napon naznačen na aparatu odgovara naponu lokalne mreže.
- Uređaj priključujte samo u uzemljenu zidnu utičnicu. Obavezno proverite da li ste utikač ispravno uključili u utičnicu.
- Nemojte da koristite aparat ako je oštećen utikač, kabl za napajanje, jedinica aparata ili posuda za hleb.
- Ovaj aparat nije namenjen za upotrebu od strane osoba (što podrazumeva i decu) sa smanjenim fizičkim, senzornim ili mentalnim sposobnostima, ili nedostatkom iskustva i znanja, osim pod nadzorom ili na osnovu instrukcija za upotrebu aparata datih od strane osobe koja odgovara za njihovu bezbednost.
- Deca moraju da budu pod nadzorom da se ne bi igrala sa aparatom.

- Kabl za napajanje držite van domašaja dece. Nemojte dozvoliti da kabl visi preko ivice stola ili radne površine na kojoj aparat stoji.
- Ako je glavni kabl oštećen, on uvek mora biti zamenjen od strane kompanije Philips, ovlašćenog Philips servisa ili na sličan način kvalifikovanih osoba, kako bi se izbegao rizik.
- Proverite da li su grejni element, osovina u posudi za hleb i spoljašnjost posude za hleb čista i suva pre nego što utikač uključite u zidnu utičnicu.
- Aparat koristite isključivo u svrhu opisanu u ovim uputstvima.
- Nemojte da priključujete aparat niti da rukujete kontrolnom tablom mokrim rukama.
- Da se ne biste izlagali opasnosti, ovaj aparat nikad ne smete priključiti na spoljni prekidač kontrolisan tajmerom.
- Nemojte da približavate lice niti ruke ventilacionim otvorima za paru i vazduh dok aparat radi.
- Nemojte da otvarate poklopac tokom procesa pečenja, pošto to može da dovede do toga da testo ili hleb splasne.
- Telo aparata i poklopac postaju vrela tokom procesa pečenja. Budite pažljivi da se ne biste opekli.
- Nemojte da vadite posudu za hleb iz aparata tokom upotrebe.
- Za mešanje sastojaka u posudi za hleb tokom programa za pečenje nikada nemojte koristite pribor.
- U posudu za hleb stavljate samo sastojke. U unutrašnjost aparata nemojte da stavljate niti da prosipate sastojke i/ili aditive da biste izbegli oštećivanje grejnog elementa.
- Prilikom uklanjanja džema iz posude za hleb na obe ruke stavite kuhinjske rukavice, podignite posudu za hleb i istočite vrući džem.

Oprez

- Nikada nemojte koristiti dodatke ili delove drugih proizvođača odnosno one dodatke i delove koje kompanija Philips nije izričito preporučila. U slučaju upotrebe takvih dodataka ili delova, garancija prestaje da važi.
- Nemojte da dodirujete posudu za hleb oštrim priborom kako je ne biste oštetili.
- Nemojte da izlažete aparat visokim temperaturama niti da ga stavljate na uključenu ili još vruću ringlu.
- Uvek stavljajte uređaj na stabilnu, ravnu i horizontalnu površinu.
- Uvek stavite posudu za hleb u aparat pre nego što utikač uključite u zidnu utičnicu i uključite aparat.
- Aparat posle upotrebe uvek isključite iz napajanja.
- Uvek ostavite aparat da se ohladi pre čišćenja ili pomeranja.
- Nemojte stavljati posudu za hleb u remu da biste pekli hleb.
- Ovaj aparat je namenjen isključivo za upotrebu u domaćinstvu. Ako se aparat upotrebljava nepropisno ili za poluprofesionalne namene ili se koristi na način koji nije u skladu sa uputstvima iz korisničkog priručnika, garancija će prestati da važi, a Philips neće prihvatiti odgovornost za bilo kakva nastala oštećenja.
- Površine koje se dodiruju mogu da postanu vruće dok aparat radi. Prilikom podizanja posude za hleb za dršku ili prilikom rukovanja vrelom posudom za hleb, the sećivom za mešenje ili vrućim hlebom obavezno koristite kuhinjske rukavice.
- Čuvajte se vrela pare koja izlazi iz ventilacionih otvora za paru tokom pečenja ili iz aparata za pravljenje hleba kada otvorite poklopac tokom procesa pečenja ili nakon njega.
- Ne podižite niti pomerajte aparat dok radi.
- Ne dodirujte pokretne delove.
- Nemojte izlagati aparat direktnoj sunčevoj svetlosti.
- Nemojte da stavljate metalne predmete niti strane supstance u ventilacione otvore za paru.
- Nemojte da koristite posudu za hleb ako je oštećena.
- Aparat čistite nakon svake upotrebe.
- Aparat nemojte prati u mašini za sudove.
- Nemojte koristiti aparat napolju.

132 SRPSKI

- Ostavite najmanje 10 cm slobodnog prostora iznad, ispod i sa obe strane aparata da biste sprečili oštećenja izazvana toplotom koja zrači.
- Nemojte da stavljate posudu za hleb niti druge predmete na uređaj kako ga ne biste oštetili.

Elektromagnetna polja (EMF)

Ovaj Philips aparat je usklađen sa svim standardima u vezi sa elektromagnetnim poljima (EMF). Ako se aparatom rukuje na odgovarajući način i u skladu sa uputstvima iz ovog priručnika, aparat je bezbedan za upotrebu prema naučnim dokazima koji su danas dostupni.

Sistem rezervnog napajanja u slučaju nestanka struje

Ovaj aparat ima funkciju rezervnog napajanja koja omogućava pamćenje statusa pre nestanka struje, pod uslovom da struja ponovo dođe u roku od 7 minuta. Ako do nestanka struje dođe u toku procesa pečenja, tajmer za vreme kuvanja nastaviće da odbrojava tamo gde je stao nakon što ponovo dođe struja. Ako nestanak struje bude trajao duže od 7 minuta, a do njega dođe u toku procesa pečenja, nakon što dođe struja, aparat za pravljenje hleba će se automatski resetovati na unapred podešenu postavku nakon što dođe struja. Otvorite aparat za pravljenje hleba, izvadite sadržaj iz njega i počnite iz početka. Ako ste podesili tajmer, a zakazani proces pečenja nije počeo kada dođe do nestanka struje, aparat za pravljenje hleba će se automatski resetovati na unapred podešenu postavku nakon što dođe struja. Otvorite aparat za pravljenje hleba, izvadite sadržaj iz njega i počnite iz početka.

Pre prve upotrebe

- 1** Uklonite sav materijal za pakovanje sa aparata. Budite pažljivi kako ne biste odbacili sečivo za mešenje.
- 2** Skinite sve nalepnice sa tela aparata.
- 3** Da biste uklonili prašinu koja se možda nakupila na aparatu, spoljašnjost aparata, posudu za hleb i sečivo za mešenje obrišite vlažnom tkaninom.

Za čišćenje aparata nemojte koristiti jastučice za ribanje i abrazivna sredstva za čišćenje niti agresivne tečnosti kao što su benzin ili aceton.

- 4** Dobro osušite sve delove pre nego što počnete da koristite aparat.

Upravljačka ploča

Ekran

Na ekranu se prikazuju sledeće stvari:

- Broj programa (1-12)
- Ikona programa ili vremena
- Izabrana težina i boja korice
- Tajmer za vreme pečenja u minutima
- „Fin“ nakon završetka programa
- „OFF“ nakon otkazivanja ili resetovanja programa
- „Err“ kada dođe do greške
- „Add“ kada je moguće dodati čvrste sastojke (npr. voće ili koštunjave plodove)
- Animacija o održavanju toplote nakon završetka procesa pečenja

Dugmad tajmera

Dugmad za povećavanje i smanjivanje vrednosti tajmera možete da koristite ako želite da hleb bude gotov nakon određenog vremenskog perioda. Maksimalno vreme koje moguće podesiti je 13 sati. Na primer, podesite tajmer na 13 sati u 19:00 da bi hleb bio gotov u 08:00 sledećeg jutra.

Dugme za početak/zaustavljanje/otkazivanje

- Pritisnite ovo dugme da biste pokrenuli program ili da biste pokrenuli tajmer

- Pritisnite dugme i zadržite ga 2 sekunde dok se ne oglasi 1 dugačak zvučni signal i na ekranu se pojavi „OFF“. Na taj način ćete otkazati trenutni program, a aparat će se vratiti na podrazumevanu postavku (tj. program 1 - obični beli, 750 g, srednja boja korice). Na taj način nećete isključiti aparat.

Programi

Selektor programa omogućava vam da izaberete jedan od 12 različitih programa. Broj izabranog programa i optimalno vreme obrade za taj program prikazuje se na ekranu.

Boja korice

Selektor boje korice omogućava vam da izaberete jednu od tri boje korice: svetla, srednja ili tamna. Izabrana boja korice prikazuje se na ekranu.

Težina vekne

Selektor težine omogućava vam da izaberete jednu od tri postavke težine: 500 g, 750 g ili 1000 g. Težina vekne prikazuje se na ekranu.

Upotreba aparata

Priprema aparata i sastojaka

- 1** Aparat stavite na stabilnu, ravnu i horizontalnu površinu.
- 2** Okrenite posudu za hleb u smeru suprotnom od smera kretanja kazaljke na satu i izvadite je iz aparata. (Sl. 2)

Napomena: Uvek izvadite posudu za hleb pre nego što u nju stavite sastojke kako biste izbegli prosipanje sastojaka u aparat.

- 3** Uverite se da su otvor na sečivu za mešenje i osovina u posudi za hleb potpuno čisti.

Napomena: Ako ti delovi nisu čisti, možda nećete moći ispravno da sklopite sečivo za mešenje.

- 4** Ravni stranu otvora na sečivu za mešenje poravnajte sa ravnom stranom osovine u posudi za hleb. Zatim čvrsto gurnite sečivo za mešenje na osovinu (Sl. 3).

Napomena: Uverite se da ste sečivo za mešenje ispravno postavili na mesto jer, u suprotnom, može da spadne tokom upotrebe, što može da prekine proces mešanja ili mešenja.

Napomena: Nakon ispravnog postavljanja sečiva za mešenje na osovinu, pojavice se određen horizontalni zazor na osovini. To je normalno.

- 5** Izmerite sastojke za recept koji želite da pripremite (pogledajte poglavlje „Standardni recepti za hleb“ u brošuri Dodatne informacije o pečenju).

Napomena: Uvek precizno izmerite sastojke. Pogledajte odeljak „Merenje sastojaka“ u poglavlju „Sastojci“ u brošuri Dodatne informacije o pečenju.

- 6** Stavljajte sastojke u posudu za hleb redosledom koji je naveden u receptu.

- Kvasac uvek dodajte na kraju. Napravite udubljenje u sredini brašna i poprskajte kvasac u njega.

Nemojte da mešate kvasac ni sa jednim vlažnim sastojkom pošto, u suprotnom, hleb možda neće dobro da naraste, a posebno ako koristite tajmer.

- Ako je potrebno dodati sastojak tokom procesa pečenja, aparat će se tri puta oglasiti kratkim i dugačkim zvučnim signalom nakon 30 minuta, a na ekranu će se pojaviti poruka „ADD“. Ako ne dodate sastojak, aparat će nastaviti sa procesom pečenja.

- 7** Stavite posudu za hleb u aparat. Okrenite je u smeru kretanja kazaljke na satu dok ne legne na mesto (Sl. 4).

Ako posuda za hleb nije ispravno postavljena, sečivo za mešenje neće raditi.

- 8 Sklopite dršku posude za hleb i zatvorite poklopac aparata.
- 9 Uključite kabl za napajanje u utičnicu.
 - ▶ Aparat će se oglašiti zvučnim signalom, a na ekranu će se prikazati „1“, što označava program „Obični beli“.

Izbor postavki

- 1 Pritiskajte selektor programa dok se na ekranu ne prikaže broj odgovarajućeg programa za recept koji želite da pripremite (Sl. 5).
 - ▶ Svaki put kada pritisnete selektor programa, broj na ekranu se povećava za 1.
 - ▶ Nakon 2 sekunde na ekranu će se prikazati izabrani program i vreme potrebno za njegovo obavljanje.

Napomena: Aparat će se oglašiti zvučnim signalom ako slučajno pritisnete pogrešno dugme, na primer, ako pritisnete dugme za težinu tokom programa Testo.

- 2 Pritisnite selektor težine nekoliko puta da biste izabrali težinu vekne (Sl. 6).

Obavezno proverite da li je izabrana težina odgovarajuće za količinu sastojaka za izabrani recept kako biste izbegli da hleb previše naraste ili da zagori. Pogledajte poglavlje „Sastojci“ u brošuri Dodatne informacije o pečenju.

Na primer, ako izaberete težinu 750 g, što je unapred podešena težina za beli hleb, upotrebite 455 g ili $3\frac{1}{4}$ šolje belog brašna.

Unapred podešena težina za programe 1 do 8 je 750 g.

- ▶ Tačka sa leve strane ekrana ukazuje na izabranu težinu. Na ekranu se takođe prikazuje broj izabranog programa (Sl. 7).

- 3 Ako želite, pritisnite selektor boje korice nekoliko puta da biste izabrali željenu boju korice (Sl. 8).

Unapred podešena boja korice za programe 1 do 8 je srednja.

- ▶ Tačka sa desne strane ekrana ukazuje na izabranu boju korice. Na ekranu se takođe prikazuje broj izabranog programa (Sl. 9).
- ▶ Na ekranu će se prikazati vreme pečenja za izabrani program, težina i boja korice. Vreme pečenja se prikazuje u satima i minutima (Sl. 10).

- 4 Pritisnite dugme za početak/zaustavljanje/otkazivanje da biste započeli proces pravljenja hleba. (Sl. 11)

Telo aparata i poklopac postaju vrela tokom procesa pečenja. Budite pažljivi da se ne biste opekli.

Napomena: Proces mešanja, mešenja i pečenja možete da posmatrate kroz prozor za pregledanje. Povremeno može da dođe do pojave kondenzacije sa unutrašnje strane prozora. Tokom procesa mešanja i mešenja možete da podignete poklopac da biste pogledali unutra, ali NEMOJTE DA OTVARATE POKLOPAC TOKOM PROCESA PEČENJA (približno tokom poslednjeg sata čitavog procesa), pošto to može da dovede do toga da hleb splasne.

- ▶ Na ekranu se prikazuje tajmer koji odbrojava vreme obrade u koracima od po jednog minuta dok hleb ne bude gotov.
- ▶ Svakih pet sekundi na ekranu se prikazuje broj izabranog programa umesto tajmera.
- ▶ Nakon završetka procesa pečenja, aparat će se oglašiti zvučnim signalom. Takođe, na ekranu može da prikaže poruka „Fin“ na 1 sekund i animacija o održavanju toplote na 5 sekundi, dok ne pritisnete neko dugme. (Sl. 12)

Napomena: Režim za održavanje toplote ne radi u programu Testo. Ako napravljeno testo predugo ostavite u aparatu, može previše da naraste i da oteža pečenje. Ako želite da postignete najbolje rezultate, izvadite testo nakon završetka programa i pratite uputstva iz recepta za oblikovanje, stajanje i pečenje.

Napomena: Ako ne izvadite hleb tokom režima za održavanje toplote ili neposredno nakon toga, korica će se ovlažiti i izgubiće hrskavost. Tokom režima za održavanje toplote hleb NEĆE biti prepečen niti će potamneti.

Upotreba tajmera

Tajmer možete da koristite ako želite da odložite pečenje hleba. Maksimalno vreme odlaganja koje je moguće podesiti je 13 sati.

Na primer, podesite tajmer na 13 sati u 19:00 da bi hleb bio gotov u 08:00 sledećeg jutra.

Napomena: Nemojte da koristite funkciju tajmera za recepte koji zahtevaju upotrebu svežih sastojaka i koji mogu da se pokvare, na primer, jaja, svežeg mleka, pavlake ili sira.

Da biste koristili tajmer:

- 1** Stavite sve sastojke u posudu za hleb.
- 2** Izaberite odgovarajući program, težinu vekne i boju korice za svoj recept.
 - ▶ Ukupno vreme obrade za izabrane postavke biće prikazano na ekranu.
- 3** Izračunajte vremensku razliku (u satima) između trenutnog vremena i vremena kada želite da hleb bude gotov.

Na primer, ako je trenutno 19.00, a vi želite da hleb bude gotov narednog jutra u 08.00, vremenska razlika je 13 sati.

- 4** Pritiskajte dugme za povećavanje/smanjivanje vrednosti tajmera dok se na ekranu ne prikaže željena vremenska razlika (Sl. 13).

- ▶ Svaki put kada pritisnete dugme za povećavanje/smanjivanje vrednosti tajmera, vreme će se povećati ili smanjiti za 10 minuta. Ako zadržite dugme, vreme će se brže povećavati ili smanjivati.

Napomena: Ako vreme tajmera dostigne 13 sati, a vi nastavite da držite dugme za povećavanje vrednosti, na ekranu će se ponovo prikazati vreme pečenja za izabrani program.

Napomena: Ako preskočite željeno vreme, pritisnite drugo dugme da biste povećali ili smanjili vrednost.

- 5** Pritisnite dugme za početak/zaustavljanje/otkazivanje.
 - ▶ Tajmer odbrojava vreme u minutima.
 - ▶ Hleb je gotov kada tajmer stigne do vrednosti 00:00 i kada se aparat oglasi zvučnim signalom.

Nakon procesa pečenja

Unutrašnjost aparata za pravljenje hleba, posuda za hleb, sečivo za mešenje i hleb su veoma vrući. Za vađenje posude za hleb na kraju ciklusa pečenja ili tokom režima za održavanje toplote uvek koristite kuhinjske rukavice.

- 1** Da biste zaustavili režim za održavanje toplote, pritisnite dugme za početak/zaustavljanje/otkazivanje i zadržite ga 2 sekunde. Na ekranu će se prikazati poruka „OFF“, trenutni program će biti otkazan, a aparat će se vratiti na podrazumevanu postavku.
- 2** Da biste isključili aparat, isključite utikač iz zidne utičnice.
- 3** Pomoću držača za posude ili kuhinjskih rukavica otvorite poklopac i okrenite posudu za hleb u smeru suprotnom od smera kretanja kazaljke na satu. Zatim uhvatite posudu za hleb za dršku i izvadite je iz aparata.
- 4** Da biste lakše izvadili hleb, ostavite ga da stoji uspravno u posudi za hleb 5 minuta. Zatim okrenite posudu za hleb naopako i držeći za dršku istresite hleb na rešetku za hlađenje kako bi brže ispustio toplotu i vlagu.

Ako je potrebno, povucite ravnu gumenu ili plastičnu lopaticu po zidovima posude da biste oslobodili veknu.

Za vađenje hleba nemojte da koristite metalni pribor, pošto on može da ošteti teflonsku oblogu posude za hleb.

Budite pažljivi pošto su posuda za hleb i hleb vrelji.

5 Ako se sečivo za mešenje nalazi u donjoj strani hleba, uklonite ga pomoću metalne kuke koju ste dobili sa aparatom.

Uvek proverite da sečivo za mešenje nije ostalo u hlebu, pošto, u suprotnom, možete da ga oštete tokom sečenja hleba.

Za uklanjanje sečiva za mešenje nemojte da koristite drugi metalni pribor, pošto on može da ošteti teflonsku oblogu sečiva.

Budite pažljivi pošto su sečivo za mešenje i hleb vrelji.

6 Odmah izvadite sečivo za mešenje iz posude za hleb kako se ne bi zalepilo.

Napomena: Ako se sečivo zalepi, napunite posudu za hleb vodom tako da ona prekrije sečivo i ostavite je tako 30 minuta. Zatim skinite sečivo za mešenje sa osovine.

7 Ostavite hleb da se hladi na rešetki 30-60 minuta pre nego što ga isečete nožem za hleb ili električnim nožem.

8 Ostavite aparat da se ohladi pre nego što ga očistite ili pre nego što počnete sa pripremanjem nove vekne hleba.

Odlaganje hleba

- Hleb bi trebalo pojesti dok je svež pošto ne sadrži konzervans. Moguće ga je čuvati najduže 1 ili 2 dana.
- Hleb držite u sobnoj temperaturi u dobro zatvorenoj plastičnoj kesii ili u vakumskoj posudi za odlaganje.
- Isečeni hleb gubi svežinu i suši se brže od hleba u komadu.
- Francuski hleb držite u papirnoj kesii izložen vazduhu kako bi mu korica ostala hrskava. Ovu vrstu hleba najbolje je pojesti istog dana kada je ispečen.

Zamrzavanje/odmrzavanje hleba

- Hleb može da se čuva u zamrznutom stanju u vakumiranoj kesii 4-6 sedmica.
- Hleb možete da isečete pre zamrzavanja kako biste mogli odjednom da odmrznete samo nekoliko parčića.
- Ako odmrzavate celu veknu, odmrzavajte je u kesii u kojoj je bila zamrznuta kako bi hleb ponovo apsorbovao vlagu.
- Ostavite hleb da se odmrzava na sobnoj temperaturi ili na niskoj postavci u mikrotalasnoj pećnici.

Čišćenje i održavanje

Radi maksimalne bezbednosti aparat održavajte čistim i uklanjajte ostatke masnoće i hrane iz njega.

Ne uranjajte aparat u vodu ili neku drugu tečnost, ne ispirajte je pod slavinom.

Za čišćenje aparata nemojte koristiti jastučice za ribanje i abrazivna sredstva za čišćenje niti agresivne tečnosti kao što su benzin ili aceton.

1 Pre čišćenja aparat obavezno isključite iz napajanja i ostavite ga da se ohladi.

2 Nakon pečenja, odmah izvadite sečivo za mešenje iz posude za hleb kako se ne bi zalepilo.

Napomena: Ako se sečivo zalepi, napunite posudu za hleb vodom tako da ona prekrije sečivo i ostavite je tako 30 minuta. Zatim skinite sečivo za mešenje sa osovine.

- 3** Sečivo za mešenje očistite u vrućoj vodi pomoću male količine tečnosti za pranje. Otvor u sečivu za mešenje očistite pomoću drvene čačkalice ili najlonske četke za čišćenje.
- 4** Posudu za hleb očistite pomoću mekane tkanine navlažene vrućom vodom sa malo tečnosti za pranje.

Nemojte da uranjate posudu za hleb u vodu i nemojte da je perete u mašini za sudove.

- 5** Očistite osovину u posudi za hleb pomoću mekane tkanine.
- 6** Isperite unutrašnjost posude za hleb čistom vodom.
- 7** Ako želite da skinete poklopac radi lakšeg čišćenja, otvorite ga dok ne bude pod uglom od 90° u odnosu na aparat, a zatim ga izvadite iz šarke na aparatu. (Sl. 14)

- 8** Obrišite poklopac vlažnom tkaninom.

Poklopac nemojte da perete u mašini za sudove.

- 9** Obrišite unutrašnjost i spoljašnjost aparata vlažnom tkaninom.

Nemojte da koristite hemijska sredstva za čišćenje pećnice.

- 10** Sve delove dobro osušite pomoću mekane, suve tkanine pre nego što ponovo sklopite aparat.
- 11** Da biste vratili poklopac na mesto, umetnite ga u šarke, a zatim ga zatvorite. (Sl. 15)

Čuvanje

- 1** Namotajte kabl za napajanje oko kukica za odlaganje kabla sa donje strane aparata (Sl. 16).
- 2** Aparat odložite na suvo i sigurno mesto.

Zaštita okoline

- Aparat koji se više ne može upotrebljavati nemojte da odlažete u kućni otpad, već ga predajte na zvaničnom mestu prikupljanja za reciklažu. Tako ćete doprineti zaštiti okoline (Sl. 17).

Garancija i servis

Ukoliko su vam potrebne informacije ili imate problem, pogledajte Web lokaciju kompanije Philips na adresi www.philips.com ili se obratite u centar za korisničku podršku kompanije Philips u svojoj zemlji (broj telefona pronađite u međunarodnom garantnom listu). Ako u vašoj zemlji ne postoji predstavništvo, obratite se ovlašćenom prodavcu.

Rešavanje problema

Ovo poglavlje sumira najčešće probleme sa kojima se možete sresti prilikom upotrebe aparata. Ukoliko niste u mogućnosti da rešite određeni problem pomoću sledećih informacija, kontaktirajte Centar za brigu o potrošačima u vašoj zemlji.

Problem	Mogući uzrok	Rešenje
Dugmad ne rade.	Utikač nije uključen u zidnu utičnicu.	Uključite utikač u zidnu utičnicu. Ako problem potraje, obratite se centru za korisničku podršku u svojoj zemlji.
Aparat proizvodi buku dok radi.	Motor proizvodi buku tokom procesa mešenja. To je normalno.	Nije potrebno reagovati.

Problem	Mogući uzrok	Rešenje
Aparat se tresu dok radi.	Posuda za hleb nije ispravno instalirana.	Da biste ispravno instalirali posudu za hleb, okrenite je u smeru kretanja kazaljke na satu dok ne legne na mesto.
Iz ventilacionih otvora za paru izlazi dim, a iz aparata dopire miris paljevine.	Došlo je do nakupljanja sastojaka ili mrvica hleba na grejnom elementu ili u unutrašnjosti aparata.	Uvek očistite aparat nakon upotrebe. Pre čišćenja aparat obavezno isključite iz napajanja i ostavite ga da se ohladi.
Aparat ne počinje sa radom nakon pritiska na dugme za početak/zaustavljanje/otkazivanje, a na ekranu se prikazuje poruka „ERR“.	Aparat se pregrejavao.	Ostavite aparat da se ohladi približno 1 sat.

Вступ

Вітаємо Вас із покупкою та ласкаво просимо до клубу Philips! Щоб уповні скористатися підтримкою, яку пропонує Philips, зареєструйте свій виріб на веб-сайті www.philips.com/welcome.

Загальний опис (Мал. 1)

- A** Вентиляційні отвори
- B** Панель керування
 - 1** Список програм
 - 2** Індикатори ваги
 - 3** Дисплей
 - 4** Індикатори кольору скоринки
 - 5** Кнопка початку/зупинення/скасування
 - 6** Селектор кольору скоринки
 - 7** Кнопка зменшення часу таймера
 - 8** Кнопка збільшення часу таймера
 - 9** Селектор ваги
 - 10** Селектор програми
- C** Знімна кришка
- D** Оглядове віконце
- E** Отвори для пари
- F** Вал
- G** Форма для хліба з антипригарним покриттям
- H** Ручка форми для хліба
- I** Лопатка для замішування з антипригарним покриттям
- J** Мірна ложка
- K** Металевий гачок
- L** Мірна чашка
- M** Нагрівальний елемент
- N** Пристосування для шнура
- O** Шнур живлення

Важлива інформація

Уважно прочитайте цей посібник користувача перед тим, як використовувати пристрій, та зберігайте його для майбутньої довідки.

Небезпечно

- Ніколи не занурюйте корпус хлібопічки у воду чи іншу рідину та не мийте його під краном.
- Не закривайте парові та вентиляційні отвори, коли хлібопічка працює.

Попередження

- Перед тим, як приєднувати пристрій до мережі, перевірте, чи збігається напруга, вказана у таблиці характеристик, із напругою у мережі.
- Підключайте пристрій лише до заземленої розетки. Завжди перевіряйте, чи штепсель зафіксовано в розетці належним чином.
- Не використовуйте пристрій, якщо штепсель, шнур живлення, корпус пристрою або форму для хліба пошкоджено.
- Цей пристрій не призначено для користування особами (включаючи дітей) з послабленими фізичними відчуттями чи розумовими здібностями, або без належного досвіду та знань, крім випадків користування під наглядом чи за вказівками особи, яка відповідає за безпеку їх життя.
- Дорослі повинні стежити, щоб діти не бавилися пристроєм.

- Зберігайте шнур живлення подалі від дітей. Шнур живлення не повинен звисати над краєм столу чи робочої поверхні, на якій стоїть пристрій.
- Якщо шнур живлення пошкоджений, для уникнення небезпеки його необхідно замінити, звернувшись до компанії Philips, уповноваженого сервісного центру або фахівців із належною кваліфікацією.
- Перед тим як під'єднати пристрій до мережі, перевірте, чи нагрівальний елемент, вал форми для хліба і зовнішня поверхня форми для хліба сухі та чисті.
- Не використовуйте пристрій для інших цілей, не описаних у цьому посібнику.
- Не під'єднуйте пристрій до мережі та не користуйтеся панеллю керування вологими руками.
- Для уникнення небезпеки ніколи не під'єднуйте цей пристрій до зовнішнього таймера.
- Не наближайте обличчя та руки до парових та вентиляційних отворів, коли пристрій працює.
- Не відкривайте кришку під час випікання, оскільки тісто або хліб може запасти.
- Під час випікання пристрій та кришка дуже нагріваються. Будьте обережні, щоб не обпектися.
- Не виймайте форми для хліба із пристрою під час його використання.
- Не використовуйте кухонне приладдя для змішування продуктів у формі для хліба, коли увімкнено програму випікання.
- Кладіть продукти лише у форму для хліба. Не кладіть та не розсипайте продукти та/або приправи у пристрій, щоб не пошкодити нагрівальний елемент.
- Щоб викласти гаряче повидло із форми для хліба, нахиліть форму, одягнувши кухонні рукавиці на обидві руки.

Увага

- Не використовуйте насадки чи деталі інших виробників, за винятком тих, які рекомендує компанія Philips. Використання таких насадок чи деталей призведе до втрати гарантії.
- Для запобігання пошкодженню не торкайтеся форми для хліба гострим кухонним приладдям.
- Оберігайте пристрій від дії високих температур, не ставте його на увімкнену або ще гарячу пічку чи кухонну плиту.
- Завжди ставте пристрій на стійку рівну горизонтальну поверхню.
- Перед тим як під'єднати пристрій до мережі та увімкнути його, необхідно вставити форму для хліба у пристрій.
- Після використання завжди від'єднуйте пристрій від мережі.
- Перед тим як очистити або перенести пристрій, дайте йому охолонути.
- Не ставте форму для хліба у традиційну духовку, щоб спекти хліб.
- Цей пристрій призначений виключно для побутового використання. Якщо пристрій використовується неналежно, для (напів-)професійних чи інших цілей всупереч цій інструкції, гарантія втрачає чинність, а компанія Philips не несе відповідальності за заповідану шкоду.
- Коли пристрій працює, можуть нагріватися доступні для дотику поверхні. Коли Ви піднімаєте форму для хліба за ручку або берете гарячу форму для хліба, лопатку для замішування чи гарячий хліб, завжди одягайте кухонні рукавиці.
- Будьте обережні, щоб не обпектися гарячою парою, яка виходить з парових отворів під час випікання або із хлібопічки, коли відкриваєте кришку під час або після випікання.
- Не піднімайте і не переносьте пристрій, коли він працює.
- Не торкайтеся частин, що рухаються.
- Оберігайте пристрій від дії прямих сонячних променів.
- Не вставляйте в отвори для пари металевих предметів та не лийте сторонніх речовин.
- Не використовуйте пошкоджену форму для хліба.
- Після використання завжди чистіть пристрій.
- Не мийте пристрій в посудомийній машині.

- Не використовуйте пристрій на вулиці.
- Для запобігання пошкодженню пристрою через надходження тепла залиште щонайменше 10 см вільного місця над пристроєм, за ним та з обох його сторін.
- Для запобігання пошкодженню пристрою не ставте форму для хліба чи будь-які інші предмети на пристрій.

Електромагнітні поля (ЕМП)

Цей пристрій Philips відповідає усім стандартам електромагнітних полів (ЕМП). Згідно з останніми науковими дослідженнями, пристрій є безпечним у використанні за умов правильної експлуатації у відповідності з інструкціями, поданими у цьому посібнику користувача.

Збереження налаштувань у разі збою в електропостачанні

Цей пристрій має функцію збереження налаштувань, яка запам'ятовує налаштування пристрою перед збоєм в електропостачанні, якщо електропостачання відновлюється в межах 7 хвилин. Якщо збій в електропостачанні стається під час випікання, після його відновлення відлік часу приготування продовжується з моменту його зупинення. Якщо електропостачання не відновлюється через 7 хвилин і збій стається під час випікання, після відновлення електропостачання хлібопічка автоматично переходить на роботу з використанням попередньо встановлених налаштувань. Відкрийте хлібопічку, викладіть її вміст і почніть все спочатку. Якщо у разі збою в електропостачанні таймер встановлено, а випікання ще не почалося, після відновлення електропостачання хлібопічка автоматично переходить на роботу з використанням попередньо встановлених налаштувань. Відкрийте хлібопічку, викладіть її вміст і почніть все спочатку.

Перед першим використанням

- 1 Зніміть із пристрою весь пакувальний матеріал. Слідкуйте, щоб не викинути лопатку для замішування тіста.
- 2 Зніміть із пристрою етикетки.
- 3 Щоб почистити пристрій від пилу, протріть внутрішню частину пристрою, форму для хліба та лопатку для замішування вологою ганчіркою.

Ніколи не використовуйте для чищення пристрою жорстких губок, абразивних засобів чи рідин для чищення, таких як бензин чи ацетон.

- 4 Перед використанням пристрою добре висушіть усі частини.

Панель керування

Дисплей

На дисплеї подається така інформація:

- Номер програми (1-12)
- Піктограма програми або часу
- Вибрана вага та вибраний колір скоринки
- Час випікання у хвилинах
- "Fin" - завершення програми
- "OFF" - скасування або скидання програми
- "Err" - помилка
- "Add" - можливість додавання твердих продуктів (наприклад, фруктів або горіхів)
- Індикація збереження тепла після завершення випікання

Кнопки таймера

Щоб хліб був готовий пізніше, можна скористатися кнопками збільшення та зменшення часу таймера. Максимальний час затримки, який можна встановити, становить 13 годин.

142 УКРАЇНСЬКА

Наприклад, о 19:00 встановіть таймер на 13 годин, щоб хліб був готовий о 08:00 наступного ранку.

Кнопка початку/зупинення/скасування

- Натискайте цю кнопку, щоб увімкнути потрібну програму або розпочати відлік часу таймера
- Натисніть і утримуйте цю кнопку протягом 2 секунд, поки не пролунає 1 довгий звуковий сигнал, а на дисплеї з'явиться повідомлення "OFF". Це скасовує поточну програму, а пристрій переходить на роботу з використанням стандартних налаштувань (наприклад, програма 1 - білий хліб, 750 г, скоринка кольору середнього підрум'янення). Пристрій не вимикається.

Програми

За допомогою селектора програми можна вибрати одну з 12 програм. Номер вибраної програми та оптимальний час приготування для цієї програми відображаються на дисплеї.

Колір скоринки

За допомогою селектора кольору скоринки можна вибрати один із трьох кольорів скоринки: світлий, середнього підрум'янення та темний. Вибраний колір скоринки відображається на дисплеї.

Вага хлібини

За допомогою селектора ваги можна вибрати одне із трьох значень ваги: 500 г, 750 г або 1000 г. Вага хлібини відображається на дисплеї.

Застосування пристрою

Приготування пристрою до роботи та продуктів до використання

- 1 Поставте пристрій на рівну, горизонтальну і стійку поверхню.
- 2 Поверніть форму для хліба проти годинникової стрілки та вийміть її з пристрою. (Мал. 2)

Примітка: Для запобігання потраплянню продуктів у пристрій завжди виймайте форму для хліба перед тим, як класти у неї продукти.

- 3 Перевірте, чи отвір у лопатці для замішування та вал усередині форми для хліба чисті.

Примітка: Якщо ці частини брудні, це може перешкодити належному встановленню лопатки для замішування.

- 4 Вирівняйте пласку поверхню отвору в лопатці для замішування із пласкою поверхнею валу, що у формі для хліба. Потім надійно зафіксуйте лопатку для замішування на валу (Мал. 3).

Примітка: Лопатку для замішування має бути встановлено належним чином, інакше під час використання вона може від'єднатися, що вплине на процес змішування або замішування.

Примітка: Якщо лопатку для замішування встановлено на валу належним чином, на валу видно горизонтальний зазор. Це нормально.

- 5 Виміряйте продукти для приготування хліба за вибраним рецептом (див. розділ "Рецепти для приготування традиційного хліба" у буклеті з додатковою інформацією щодо випікання).

Примітка: Завжди точно вимірюйте кількість продуктів. Див. підрозділ "Вимірювання продуктів" у розділі "Продукти" буклету з додатковою інформацією щодо випікання.

- 6 Покладіть продукти у форму для хліба у вказаній в рецепті послідовності.

- Дріжджі додавайте в останню чергу. Посередині борошна зробіть виїмку і викладіть туди дріжджі.

Не змішуйте дріжджі з іншими мокрими продуктами, інакше хліб може погано підрости, особливо тоді, коли встановлено таймер.

- Якщо під час випікання потрібно додати якийсь продукт, через 30 хвилин тричі лунають короткий та довгий звукові сигнали, а на дисплеї з'являється повідомлення "ADD". Якщо Ви не додаєте жодного продукту, пристрій просто продовжує випікати.

7 Встановіть форму для хліба у пристрій. Поверніть форму для хліба за годинниковою стрілкою до фіксації (Мал. 4).

Якщо форму для хліба не встановлено належним чином, лопатка для замішування не працюватиме.

8 Складіть ручку форми для хліба і накрийте пристрій кришкою.

9 Вставте штепсель у розетку.

- ▶ Пристрій видає звукові сигнали, а на дисплеї з'являється "1", що позначає програму "Basic White" ("Білий хліб").

Вибір налаштувань

1 Натисніть і утримуйте селектор програми, поки на дисплеї не з'явиться номер програми, яка підходить для рецепту, який буде використовуватися (Мал. 5).

- ▶ Кожне натиснення селектора програми збільшує номер на дисплеї на 1 положення.
- ▶ Через 2 секунди на дисплеї почергово з'являються вибраний номер програми та час приготування.

Примітка: Пристрій видає звукові сигнали, якщо випадково натиснути іншу кнопку, наприклад, якщо під час виконання програми "Dough" ("Тісто") натиснути кнопку ваги.

2 Щоб вибрати відповідну вагу хлібини, один або кілька разів натисніть селектор ваги (Мал. 6).

Щоб хліб не був надто великим або не підгорів, слідкуйте, щоб вибрана вага відповідала кількості продуктів для вибраного рецепту. Див. розділ "Продукти" у буклеті з додатковою інформацією щодо випікання.

Наприклад, якщо вибрати вагу 750 г, що є попередньо встановленою вагою для білого хліба, потрібно взяти 455 г або 3/4 чашки борошна вищого гатунку.

Для програм 1-8 попередньо встановлена вага 750 г.

- ▶ Точка зліва на дисплеї вказує вибрану вагу. На дисплеї також відображається номер вибраної програми (Мал. 7).

3 Якщо потрібно, один або кілька разів натисніть селектор кольору скоринки, щоб вибрати відповідний колір скоринки (Мал. 8).

Для програм 1-8 попередньо встановлений колір скоринки - колір середнього підрум'янення.

- ▶ Точка справа на дисплеї вказує вибраний колір скоринки. На дисплеї також відображається номер вибраної програми (Мал. 9).
- ▶ Час випікання для вибраної програми, вага та колір скоринки відображаються на дисплеї. Час випікання відображається в годинах та хвилинах (Мал. 10).

4 Щоб розпочати випікання хліба, натисніть кнопку початку/зупинення/скасування. (Мал. 11)

Під час випікання пристрій та кришка дуже нагріваються. Будьте обережні, щоб не обпектися.

Примітка: Спостерігати за процесом змішування та випікання можна через оглядове віконце. Інколи всередині на вікні може зібратися волога. На етапах змішування та замішування можна підняти кришку та зазірнути всередину, однак, НЕ ВІДКРИВАЙТЕ КРИШКУ ПІД ЧАС ВИПІКАННЯ (приблизно остання година всього часу приготування), оскільки хліб може запастися.

- ▶ Час приготування на дисплеї відраховується з кроком в 1 хвилину, поки хліб не буде готовий.
- ▶ Кожні п'ять секунд на дисплеї замість часу приготування відображається номер вибраної програми.
- ▶ Після завершення випікання пристрій подає звукові сигнали. Крім того, протягом 1 секунди на дисплеї відображається повідомлення "Fin" та протягом 5 секунд відображається індикація збереження тепла, поки не натиснути будь-якої кнопки. (Мал. 12)

Примітка: Режим збереження тепла не працює у програмі "Dough" ("Тісто"). Якщо приготоване тісто тримати у пристрої надто довго, воно може надто сильно підрости, через що хліб погано випечеться. Для найкращого результату викладіть тісто вкінці програми і дотримуйтесь вказівок у рецепті для приготування та випікання.

Примітка: Якщо хліб не викласти під час або відразу після вимкнення режиму збереження тепла, скоринка стає вологою та втрачає хрусткість. У режимі збереження тепла хліб НЕ перепікається та не стає темнішим.

Використання таймера

Щоб хліб був готовий пізніше, можна скористатися таймером. Максимальний час затримки, який можна встановити, становить 13 годин.

Наприклад, о 19:00 встановіть таймер на 13 годин, щоб хліб був готовий о 08:00 наступного ранку.

Примітка: Не встановлюйте таймер для рецептів, які передбачають використання свіжих продуктів, які можуть зіпсуватися (наприклад, яйця, свіже молоко, сметана або сир).

Для використання таймера:

- 1** Покладіть усі продукти у форму для хліба.
- 2** Виберіть відповідну програму, вагу хлібини та колір скоринки для рецепту.
 - ▶ Загальний час приготування для вибраних налаштувань відображається на дисплеї.
- 3** Порахуйте різницю в часі (у годинах) між поточним часом та часом, коли потрібно, щоб хліб був готовий.

Наприклад, якщо поточний час 19:00, а хліб має бути готовий о 08:00 наступного ранку, часова різниця становить 13 годин.

- 4** Натискайте кнопку збільшення або зменшення часу таймера, поки на дисплеї не відобразиться правильна часова різниця (Мал. 13).
 - ▶ Кожне натиснення кнопки збільшення або зменшення часу таймера збільшує або зменшує час на 10 хвилин. Якщо натиснути і утримувати кнопку, час збільшується або зменшується швидше.

Примітка: Якщо час на дисплеї наближається до 13 годин і Ви продовжуєте утримувати кнопку збільшення часу таймера натисненою, на дисплеї знову з'являється час випікання встановленої програми.

Примітка: Якщо Ви пропустили час, який потрібно налаштувати, натисніть протилежну кнопку, щоб збільшити або зменшити час.

- 5** Натисніть кнопку початку/зупинення/скасування.
 - ▶ Таймер відраховує встановлений час у хвилинах.
 - ▶ Хліб готовий, якщо таймер відрахував час до 00:00, а пристрій подає звукові сигнали.

Після випікання

Внутрішня частина хлібопічки, форма для хліба, лопатка для замішування та хліб дуже гарячі. Коли виймаєте форму для хліба в кінці циклу випікання або в будь-який час у режимі збереження тепла, завжди одягайте кухонні рукавиці.

- 1** Щоб вимкнути режим збереження тепла, натисніть і утримуйте кнопку початку/зупинення/скасування протягом 2 секунд. На дисплеї відображається "OFF", поточна програма закривається і з'являються стандартні налаштування.
- 2** Щоб вимкнути пристрій, вийміть штепсель із розетки.
- 3** Одягнувши кухонні рукавиці відкрийте кришку і поверніть форму для хліба проти годинникової стрілки. Потім візьміть форму для хліба за ручку і вийміть її з пристрою.
- 4** Для легкого виймання хліба залиште його у формі для хліба на 5 хвилин. Потім переверніть форму догори дном, візьміть за ручку і викладіть хліб на дротяну підставку для охолодження, щоб тепло та волога швидше вийшли з хліба.

У разі потреби просуньте пласку гумову або пластикову лопатку вздовж країв форми, щоб від'єднати хліб від її стінок.

Не виймайте хліб металевим кухонним приладдям, оскільки це може пошкодити антипригарне покриття форми для хліба.

Будьте обережні, оскільки форма та хліб гарячі.

- 5** Якщо лопатка для замішування знаходиться знизу хліба, вийміть її за допомогою металевого гака, що входить у комплект пристрою.

Слідкуйте, щоб лопатка для замішування не була у хлібі, оскільки під час нарізання хліба її можна пошкодити.

Не виймайте лопатку для замішування іншим металевим кухонним приладдям, оскільки це може пошкодити антипригарне покриття лопатки для замішування.

Будьте обережні, оскільки лопатка для замішування та хліб гарячі.

- 6** негайно вийміть лопатку для замішування із форми для хліба, щоб запобігти її застряганню.

Примітка: Якщо лопатка застрягла, налійте у форму води до рівня вище лопатки і замочіть її на 30 хвилин. Потім вийміть лопатку для замішування з валу.

- 7** Перед тим як нарізати хліб ножем для хліба або електричним ножем, дайте йому охолонути протягом 30-60 хвилин на дротяній підставці для охолодження.
- 8** Перед тим як чистити пристрій або пекти наступну хлібину, дайте пристрою охолонути.

Зберігання хліба

- Хліб слід їсти свіжим, оскільки він не містить жодних консервантів. Його можна зберігати лише 1 чи 2 дні.
- Зберігайте хліб за кімнатної температури у щільно закритому пластиковому пакеті або в герметичному контейнері.
- Нарізаний хліб втрачає свіжість та черствіє швидше в порівнянні з цілою хлібиною.
- Зберігайте французький хліб у паперовому пакеті або ж не накривайте його для збереження хрусткості скоринки. Такий хліб найкраще їсти в день його приготування.

Заморожування/розморожування хліба

- Хліб може зберігатися замороженим у герметичному контейнері протягом 4-6 тижнів.
- Перед заморожуванням хліб можна порізати, щоб потім брати лише кілька скибок.

146 УКРАЇНСЬКА

- У разі розмороження цілої хлібини розморозуйте її у тому самому контейнері, щоб хліб знову став вологим.
- Розморозуйте хліб за кімнатної температури або з використанням низького налаштування у мікрохвильовій печі.

Чищення та догляд

Для максимальної безпеки зберігайте пристрій чистим, без залишків жиру та їжі.

Ніколи не занурюйте пристрій у воду чи іншу рідину та не мийте його під краном.

Ніколи не використовуйте для чищення пристрою жорстких губок, абразивних засобів чи рідин для чищення, таких як бензин чи ацетон.

- 1** Перед тим як очистити пристрій, від'єднайте його від мережі і дайте охолонути.
- 2** Після випікання негайно вийміть лопатку для замішування із форми для хліба, щоб запобігти її застряганню.

Примітка: Якщо лопатка застрягла, налейте у форму води до рівня вище лопатки і замочіть її на 30 хвилин. Потім вийміть лопатку для замішування з валу.

- 3** Чистіть лопатку для замішування у гарячій воді з використанням миючого засобу. Отвір у лопатці для замішування чистіть дерев'яною зубочисткою або нейлоною щіткою для чищення.
- 4** Чистіть форму для хліба м'якою ганчіркою, змоченою у гарячій воді з миючим засобом.

Не занурюйте форму для хліба у воду та не мийте її у посудомийній машині.

- 5** Чистіть вал, що у формі для хліба, м'якою ганчіркою.
- 6** Сполосніть внутрішню частину форми для хліба чистою водою.
- 7** Щоб для легшого чищення зняти кришку, відкривайте кришку, поки вона не буде під кутом 90° до пристрою, і зніміть її із шарніра на пристрої. (Мал. 14)
- 8** Протріть кришку вологою ганчіркою.

Не мийте кришку в посудомийній машині.

- 9** Протирайте пристрій всередині та ззовні вологою ганчіркою.

Не використовуйте хімічних засобів для чищення духовок.

- 10** Перед тим як зібрати пристрій, добре витріть усі частини м'якою сухою ганчіркою.
- 11** Щоб встановити кришку, вставте кришку у шарнір і закрийте її. (Мал. 15)

Зберігання

- 1** Зберігайте шнур живлення, намотавши його на гачки для зберігання на дні пристрою (Мал. 16).
- 2** Зберігайте пристрій у безпечному та сухому місці.

Навколишнє середовище

- Не викидайте пристрій разом із звичайними побутовими відходами, а здавайте його в офіційний пункт прийому для повторної переробки. Таким чином Ви допоможете захистити довкілля (Мал. 17).

Гарантія та обслуговування

Якщо Вам необхідна інформація або обслуговування, якщо у Вас виникла проблема, відвідайте веб-сайт компанії Philips www.philips.com або зверніться до Центру обслуговування клієнтів Philips у Вашій країні (телефон можна знайти на гарантійному талоні). Якщо у Вашій країні немає Центру обслуговування клієнтів, зверніться до місцевого дилера Philips.

Усунення несправностей

У цьому розділі зведено основні проблеми, які можуть виникнути під час використання пристрою. Якщо Ви не в змозі вирішити проблему за допомогою інформації, поданої нижче, зверніться до Центру обслуговування клієнтів у Вашій країні.

Проблема	Можлива причина	Вирішення
Кнопки не працюють.	Штепсель не вставлено у розетку.	Вставте штепсель у розетку. Якщо проблема виникає й далі, зверніться до Центру обслуговування клієнтів у своїй країні.
Під час роботи пристрій шумить.	Двигун шумить під час замішування. Це нормально.	Не вживайте жодних заходів.
Під час роботи пристрою чути звук потріскування.	Форму для хліба не встановлено належним чином.	Щоб встановити форму для хліба належним чином, поверніть її за годинниковою стрілкою до фіксації.
Із парових отворів виходить дим, а з пристрою - запах паленого.	На нагрівальний елемент або у пристрій потрапили продукти або крихти хліба.	Завжди чистіть пристрій після використання. Перед чищенням витягніть від'єднайте пристрій від розетки і дайте йому охолонути.
Пристрій не спрацьовує після натиснення кнопки початку/зупинення/ скасування, а на дисплеї з'являється повідомлення "ERR".	Пристрій перегрівся.	Дайте пристрою охолонути протягом 1 години.

Служба підтримки споживачів

тел.: 0-800-500-697 (дзвінки зі стаціонарних телефонів на території України безкоштовні)
 для більш детальної інформації завітайте на www.philips.ua
 Компанія встановлює наступний строк служби на даний виріб – 3 роки



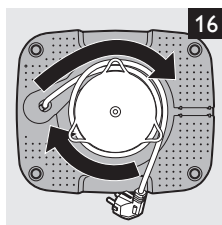
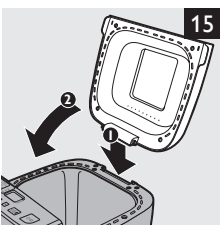
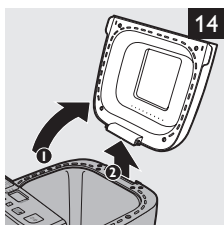
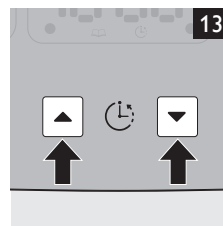
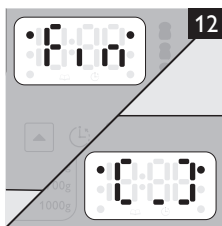
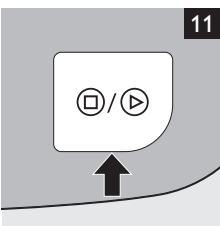
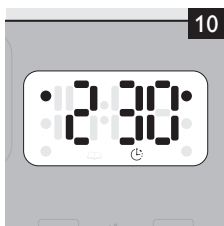
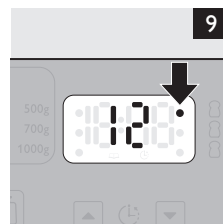
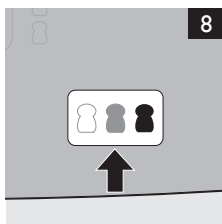
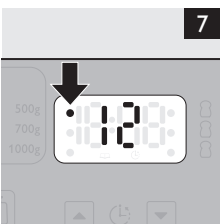
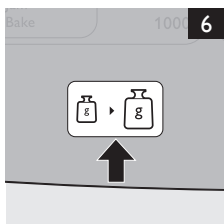
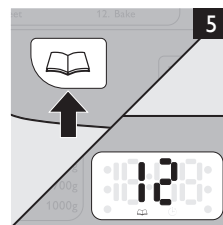
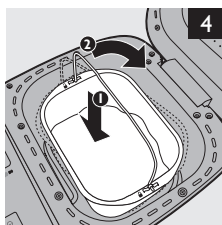
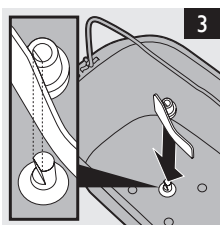
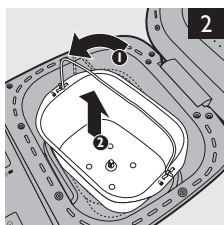



www.philips.com



100% recycled paper
100% papier recyclé

4222.005.0016.3