



PHILIPS

GC4879, GC4881,
GC4882, GC4886,
GC4887



© 2017 Koninklijke Philips N.V.
All rights reserved.

4239 001 04772



User manual
Mode d'emploi
Manual do utilizador

دليل المستخدم
راهنمای کاربر

1

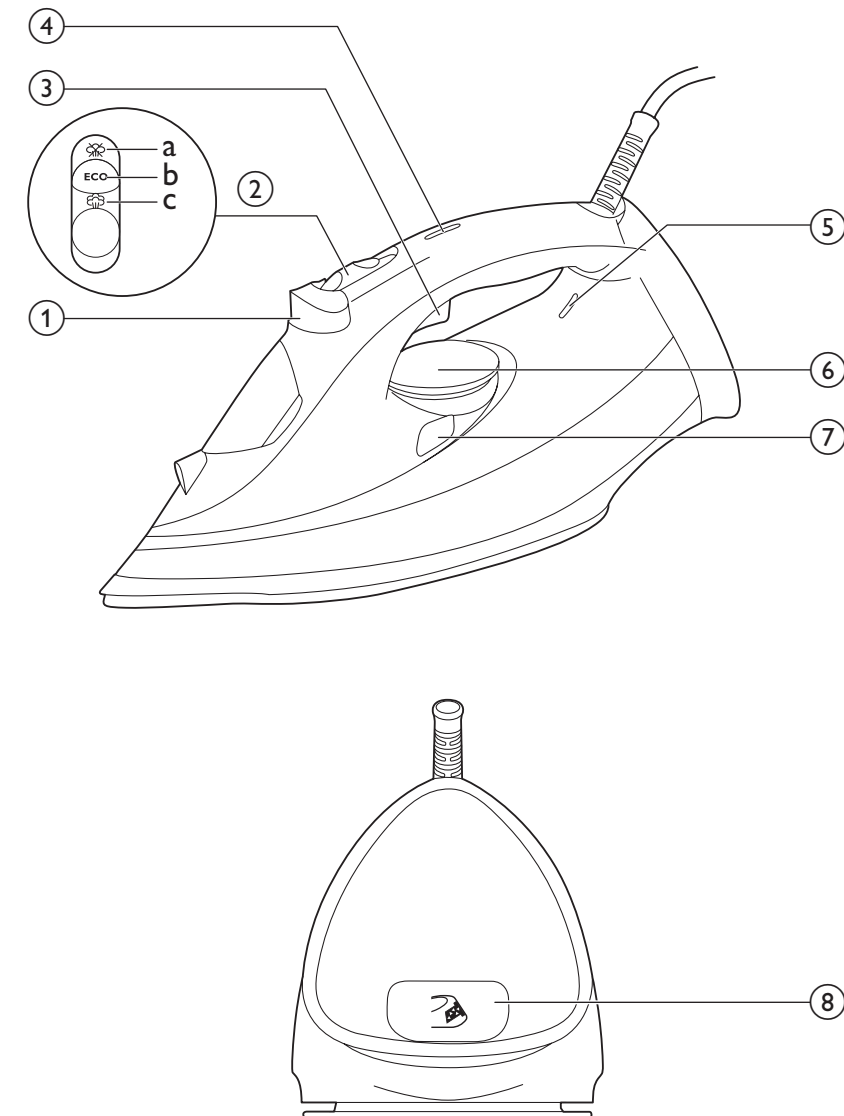

Quick Start Guide – Start here

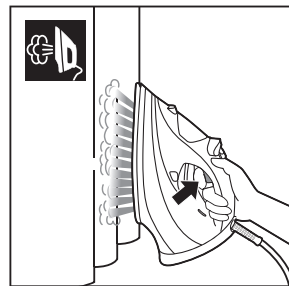
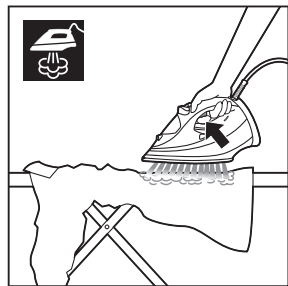
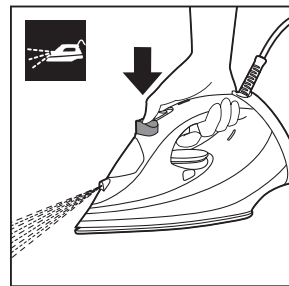
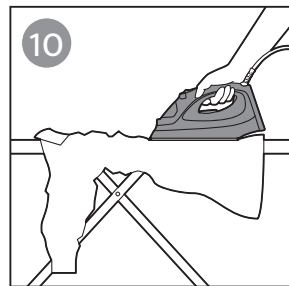
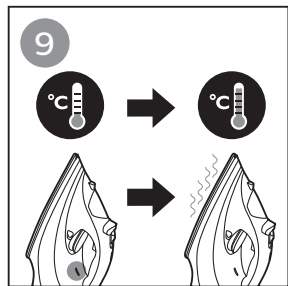
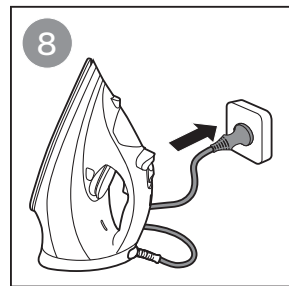
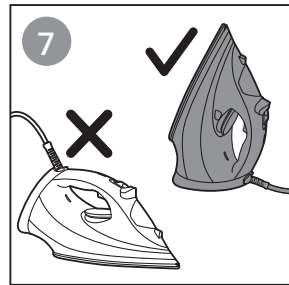
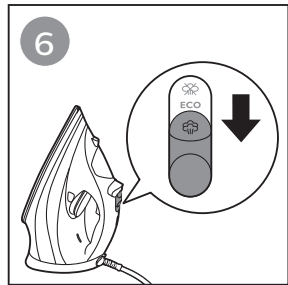
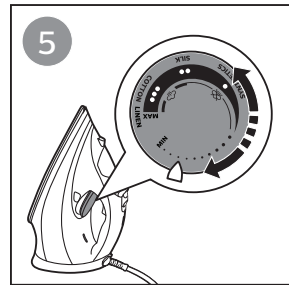
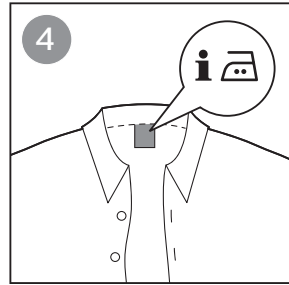
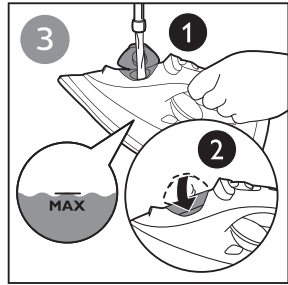
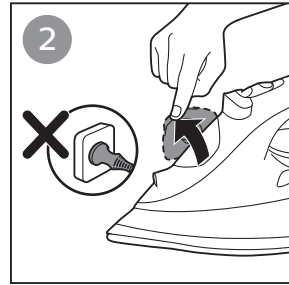

Quick Start Guide – Calc clean

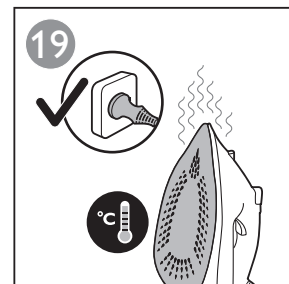
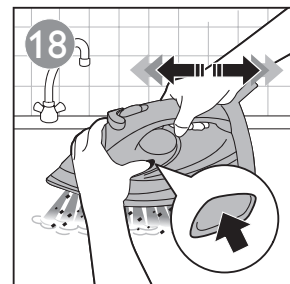
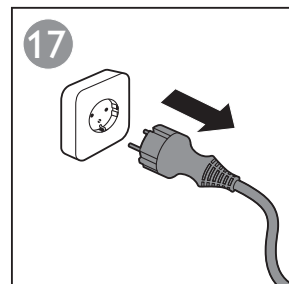
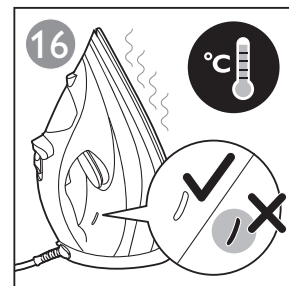
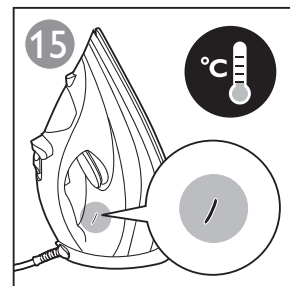
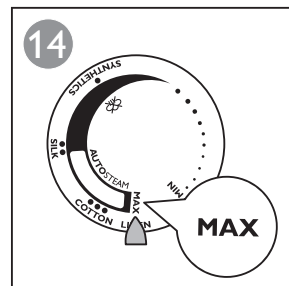
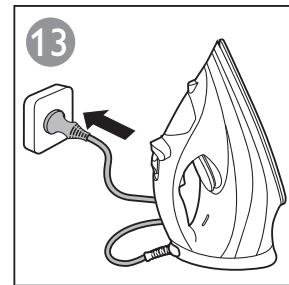
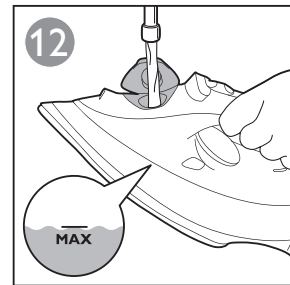
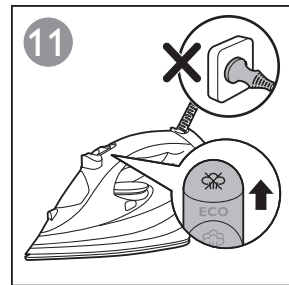

Quick Start Guide – Storage

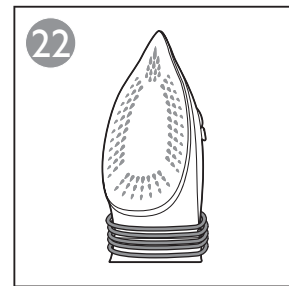
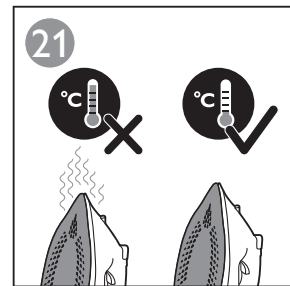
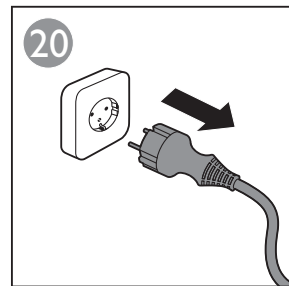

GC4879, GC4881, GC4882, GC4886, GC4887

ENGLISH 6

FRANÇAIS 9

PORTUGUÊS 12

17 العربية



20 فارسی

Important

Congratulations on your purchase and welcome to Philips! To fully benefit from the support that Philips offers, register your product at www.philips.com/welcome.

Read the separate important information leaflet and this user manual carefully before you use the appliance. Keep both documents for future reference.

Product overview (Fig. 1)

- 1 Spray button
- 2 Steam slider
 - a. **Dry** setting ()
 - b. **ECO** setting (**ECO**)
 - c. **MAX** setting ()
- 3 Steam boost trigger
- 4 Safety auto-off light (specific types only)
- 5 Temperature indicator light
- 6 Temperature dial
- 7 Calc clean button
- 8 Built-in calc container

Type of water to use

Your appliance has been designed to be used with tap water. If you live in an area with hard water, fast scale build-up may occur. Therefore, it is recommended to use distilled or demineralized water to prolong the lifetime of your appliance.

Do not put perfume, vinegar, starch, descaling agents, ironing aids or other chemicals in the water tank.

Ironing



Please read the quick start guide in this user manual carefully to start using your appliance (Fig. 2-10).

Note: The iron may give off some smoke when you use it for the first time. This ceases after a short while.

Temperature setting

Select the temperature to the appropriate setting for your garment according to table 1 below:

Table 1:

Fabric type	Temperature setting	Steam setting	Steam boost
Linen	MAX	 / ECO	Yes
Cotton	●●●		Yes
Wool	●●	ECO	No
Silk	●●		No
Synthetic fabric (e.g. acrylic, nylon, polyamide, polyester)	●		No

Steam setting

- **MAX:** This setting gives out highest steam output to provide the best ironing results on thicker garments.
- **ECO:** This steam setting enables you to save energy, reduce steam output and still have sufficient steam to iron your garments.
- **Dry:** This steam setting enables you to iron without steam or to stop steam when the iron is not in use.
- **Iron with extra steam:** Press and hold the steam boost trigger to get more steam to remove stubborn creases.

Steam boost function and vertical steaming

- Press and release the steam boost trigger for a powerful boost steam. This can be used to remove targeted stubborn creases or creases from a hanged garment.

Note: The steam boost function should only be used at temperature setting between ●●● to MAX. Leaking may appear if you use steam boost at too low a temperature.

Hot steam comes out of the iron. Do not remove wrinkles from a garment while some one is wearing it. To prevent burns, do not direct the steam at people.

Safety auto-off (specific types only)

The safety auto-off function automatically switches off the iron if it has not been used for 30 seconds resting on its soleplate or 8 minutes resting on its backplate. The auto-off light will light up.

- To let the iron heat up again, pick up the iron or move it slightly. The auto-off light goes out.

Cleaning and maintenance

Cleaning

- 1** Unplug the iron and let it cool down.
- 2** Pour any remaining water out of the water tank from the water filling door.
- 3** Wipe flakes and any other deposit off the soleplate with a damp cloth and a non-abrasive (liquid) cleaning agent.

To keep the soleplate smooth, avoid hard contact with metal objects. Never use a scouring pad, vinegar or other chemicals to clean the soleplate.

Calc clean function

IMPORTANT: This iron comes with a Built-in calc container, which collects loose scale particles during ironing. The calc container is not meant for removal by the user. The scale particles are flushed out of the iron during calc clean process. Perform calc clean once every 1 month to maintain good steam performance and prolong the life of your iron. If water in your area is hard, or you see scales coming out from the soleplate during ironing, use calc clean more frequently.

- 1** Make sure the iron is unplugged and the steam slider is set to dry setting (Fig. 11).

8 ENGLISH

2 Fill the water tank to the MAX indication (Fig. 12).

Do not pour vinegar or other descaling agents into the water tank.

3 Plug in the iron and set the temperature dial to MAX (Fig. 13-14).

4 Unplug the iron when the temperature light goes out (Fig. 15-17).

5 Hold the iron over the sink. Keep pushing the calc clean button and gently shake the iron forth and back until all water in the water tank has been used up (Fig. 18).

Scales is flushed out, steam and boiling water also come out of the soleplate.

Note: Repeat steps 2 to 5 if the water that comes out of the iron still contains scale particles.

6 Plug in the iron and let the iron heat up to dry the soleplate (Fig. 19).

7 Unplug the iron when the temperature indicator light goes out.

8 Move the iron gently over a piece of cloth to remove any water stains on the soleplate.

Troubleshooting

This chapter summarises the most common problems you could encounter with the appliance. If you are unable to solve the problem with the information below, visit www.philips.com/support for a list of frequently asked questions or contact the Consumer Care Centre in your country (see the worldwide guarantee leaflet for contact details).

Problem	Possible cause	Solution
Water leaks from the water filling door.	You have overfilled the water tank.	Do not fill the water tank beyond the MAX indication. Pour excess water out of the water tank.
Water drips from the soleplate after the iron has been unplugged or has been stored.	The steam slider is set to MAX or ECO .	Set the steam slider to dry setting.
	You have put the iron in horizontal position with water still left in the water tank.	Empty the water tank.
The steam boost function does not work properly (water leaks out of the soleplate).	You have used the steam boost function too often within a very short period.	Wait for a few seconds before you use the steam boost function again.
	You have used the steam boost function at too low a temperature.	Set an ironing temperature at which the steam boost function can be used (●●● to MAX).
Flakes and impurities come out of the soleplate during ironing.	Calc are formed inside the soleplate.	Use the calc clean function (see chapter 'Cleaning and maintenance', section 'Calc clean function').

Important

Félicitations pour votre achat et bienvenue dans l'univers Philips ! Pour profiter pleinement de l'assistance offerte par Philips, enregistrez votre produit à l'adresse suivante : www.philips.com/welcome.

Veillez lire la brochure séparée sur les informations importantes et ce mode d'emploi avant d'utiliser l'appareil. Conservez les deux documents afin de pouvoir vous y référer ultérieurement.

Présentation du produit (Fig. 1)

- 1 Bouton spray
- 2 Curseur de vapeur
 - a. Réglage à sec (☀)
 - b. Réglage ECO (ECO)
 - c. Réglage MAX (☁)
- 3 Gâchette vapeur
- 4 Voyant d'arrêt automatique de sécurité (certains modèles uniquement)
- 5 Voyant de température
- 6 Thermostat
- 7 Bouton calc clean
- 8 Réservoir à calcaire intégré

Type d'eau à utiliser

Votre appareil a été conçu pour être utilisé avec de l'eau du robinet. Si vous habitez dans une zone où l'eau est très calcaire, des dépôts de calcaire peuvent se former rapidement. Par conséquent, il est recommandé d'utiliser de l'eau distillée ou déminéralisée pour prolonger la durée de vie de votre appareil.

Ne mettez pas de parfum, de vinaigre, d'amidon, de détartrants, de produits d'aide au repassage ou autres agents chimiques dans le réservoir d'eau.

Repassage

Veillez lire attentivement le guide de démarrage rapide de ce mode d'emploi avant d'utiliser votre appareil (Fig. 2-10).

Remarque : lors de la première utilisation, le fer peut dégager un peu de fumée. Cela cesse après un bref instant.

Réglage de température

Sélectionnez le réglage de température adapté à votre vêtement conformément au tableau 1 ci-dessous :

Tableau 1 :

Type de tissu	Réglage de température	Réglage de vapeur	Effet pressing
Lin	MAX	☁ / ECO	Oui
Coton	●●●		Oui
Laine	●●	ÉCO	Non
Soie	●●		Non
Fibres synthétiques (par ex. acrylique, nylon, polyamide, polyester)	●	☀	Non

10 FRANÇAIS

Réglage de vapeur

- **MAX** : ce réglage produit un débit de vapeur plus élevé pour donner de meilleurs résultats sur les tissus épais.
- **ECO** : ce réglage de vapeur vous permet d'économiser de l'énergie et de réduire le débit tout en ayant suffisamment de vapeur pour repasser vos vêtements.
- **Repassage à sec** : ce réglage de vapeur vous permet de repasser sans vapeur ou de stopper la vapeur lorsque vous n'utilisez pas le fer.
- **Repassage avec plus de vapeur** : maintenez la gâchette vapeur enfoncée pour produire plus de vapeur et éliminer les faux plis les plus tenaces.

Effet pressing et défroissage vertical

- Appuyez sur la gâchette vapeur, puis relâchez-la pour un jet de vapeur puissant. Cette fonction peut être utilisée pour éliminer les faux plis les plus tenaces de manière ciblée ou pour défroisser un vêtement suspendu.

Remarque : la fonction Effet pressing ne peut être utilisée qu'à une température située entre ●●● et MAX. Une fuite peut survenir si vous utilisez la fonction Effet pressing à une température trop basse.

De la vapeur brûlante s'échappe du fer. Ne défroissez pas un vêtement lorsque quelqu'un le porte. Pour éviter toute brûlure, ne dirigez pas la vapeur vers quelqu'un.

Arrêt automatique (certains modèles uniquement)

La fonction d'arrêt automatique éteint le fer s'il n'a pas été utilisé pendant 30 secondes et posé sur sa semelle ou pendant 8 minutes et posé sur son talon. Le voyant d'arrêt automatique s'allume.

- Pour que le fer chauffe à nouveau, prenez-le en main ou déplacez-le légèrement. Le voyant d'arrêt automatique s'éteint.

Nettoyage et entretien

Nettoyage

- 1** Débranchez le fer et laissez-le refroidir.
- 2** Videz l'eau restante du réservoir par l'ouverture de remplissage d'eau.
- 3** Ôtez les particules de calcaire et autres impuretés de la semelle au moyen d'un chiffon humide et d'un détergent (liquide) non abrasif.

Évitez le contact de la semelle avec tout objet métallique afin de ne pas l'endommager. N'utilisez jamais de tampons à recurer, vinaigre ou autres produits chimiques pour nettoyer la semelle.

Fonction calc clean

***IMPORTANT** : ce fer à repasser est équipé d'un réservoir à calcaire intégré, qui collecte les particules de calcaire pendant le repassage. Le réservoir à calcaire n'est pas destiné à être enlevé par l'utilisateur. Les particules de calcaire sont évacuées du fer à repasser durant le processus de détartrage. Procédez au détartrage 1 fois par mois pour maintenir de bonnes performances de vapeur et prolonger la durée de vie de votre fer à repasser. Si l'eau de votre région est calcaire ou si du calcaire s'écoule de la semelle lors du repassage, utilisez la fonction anticalcaire plus fréquemment.*

- 1** Assurez-vous que le fer est débranché et que le curseur de vapeur est réglé sur le réglage à sec (fig. 11).
- 2** Remplissez le réservoir d'eau jusqu'à l'indication MAX (fig. 12).
Ne versez pas de vinaigre ou d'autres détartrants dans le réservoir d'eau.
- 3** Branchez le fer et réglez le thermostat sur MAX (fig. 13-14).
- 4** Lorsque le voyant de température s'éteint, débranchez le fer (fig. 15-17).
- 5** Tenez le fer au-dessus de l'évier. Maintenez enfoncé le bouton calc clean et secouez légèrement le fer en avant et en arrière jusqu'à ce que toute l'eau du réservoir d'eau soit vidée (fig. 18).

Les résidus de calcaire sont évacués, de la vapeur et de l'eau bouillante sortent également de la semelle.

Remarque : répétez les étapes 2 à 5 aussi souvent que nécessaire.

- 6** Branchez le fer et laissez-le chauffer pour que la semelle soit sèche (fig. 19).
- 7** Lorsque le voyant de température s'éteint, débranchez l'appareil.
- 8** Repassez un morceau de tissu afin d'éliminer les dernières gouttes d'eau qui se sont formées sur la semelle, le cas échéant.

Dépannage

Cette rubrique présente les problèmes les plus courants que vous pouvez rencontrer avec votre appareil. Si vous ne parvenez pas à résoudre le problème à l'aide des informations ci-dessous, rendez-vous sur www.philips.com/support pour consulter les questions fréquemment posées, ou contactez le Service Consommateurs de votre pays (voir le dépliant de garantie internationale pour les coordonnées).

Problème	Cause possible	Solution
De l'eau s'écoule de l'ouverture de remplissage d'eau.	Vous avez trop rempli le réservoir d'eau.	Ne remplissez pas le réservoir d'eau au-delà de l'indication MAX . Videz l'eau restant dans le réservoir d'eau.
De l'eau s'écoule de la semelle après que le fer a été débranché ou rangé.	Le curseur de vapeur est réglé sur MAX ou ECO .	Réglez le curseur de vapeur sur le réglage à sec.
	Vous avez mis le fer en position horizontale alors que le réservoir n'était pas vide.	Videz le réservoir d'eau.
La fonction Effet pressing ne fonctionne pas correctement (de l'eau s'écoule de la semelle).	Vous avez utilisé la fonction Effet pressing trop souvent dans un laps de temps trop court.	Patientez quelques secondes avant d'utiliser de nouveau la fonction Effet pressing.
	Vous avez utilisé la fonction Effet pressing à une température trop basse.	Sélectionnez une température de repassage adaptée à la fonction Effet pressing (●●● à MAX).
Des particules de calcaire et des impuretés s'écoulent de la semelle pendant le repassage.	Du calcaire s'est formé dans la semelle.	Utilisez la fonction anticalcaire (voir le chapitre « Nettoyage et entretien », section « Fonction anticalcaire »).

Importante

Parabéns pela sua compra e seja bem-vindo à Philips! Para tirar máximo partido da assistência oferecida pela Philips, registe o seu produto em: www.philips.com/welcome.

Leia cuidadosamente o folheto das informações importantes em separado e este manual do utilizador antes de utilizar o aparelho. Guarde estes dois documentos para referência futura.

Visão geral do produto (Fig. 1)

- 1 Botão do borrifador
- 2 Selector de vapor
 - a. Definição **a seco** (☀)
 - b. Definição **ECO** (ECO)
 - c. Definição **MAX** (☀)
- 3 Botão do jacto de vapor
- 4 Luz da desactivação automática de segurança (apenas modelos específicos)
- 5 Luz indicadora da temperatura
- 6 Botão da temperatura
- 7 Botão calc clean
- 8 Recipiente para calcário integrado

Tipo de água a utilizar

O seu aparelho foi concebido para ser utilizado com água canalizada. Se residir numa área com água dura, poderá ocorrer uma acumulação rápida de calcário. Por isso, recomenda-se a utilização de água destilada ou desmineralizada para prolongar a vida útil do seu aparelho.

Não deite perfume, vinagre, goma, produtos descalcificantes, produtos para passar a ferro ou outros agentes químicos para dentro do depósito de água.

Engomar

Leia atentamente o guia de início rápido neste manual do utilizador antes de começar a utilizar o seu aparelho (Fig. 2 a 10).

Nota: o ferro pode libertar algum fumo quando o utiliza pela primeira vez. Isto deixa de acontecer passado pouco tempo.

Definição de temperatura

Selecione a regulação da temperatura apropriada para a sua roupa de acordo com a tabela 1 abaixo:

Tabela 1:

Tipo de tecido	Definição de temperatura	Regulação do vapor	Jacto de vapor
Linen	MÁX	☀ / ECO	SIM
Algodão	●●●		SIM
Lã	●●	ECO	Não
Silk	●●		Não
Tecido sintético (p. ex.: acrílico, nylon, poliamida, poliéster)	●	☀	Não

Regulação do vapor

- **MAX:** esta definição proporciona-lhe a maior saída de vapor, para que obtenha os melhores resultados ao passar a ferro quaisquer peças de roupa mais grossas.
- **ECO:** esta definição de vapor permite-lhe poupar energia, reduzir a saída de vapor mas manter o vapor suficiente para passar a sua roupa a ferro.
- **A seco:** esta regulação de vapor permite-lhe passar a ferro sem vapor ou parar o vapor quando o ferro não está a ser utilizado.
- **Engomar com vapor extra:** manter o botão do jacto de vapor premido para obter mais vapor e remover vincos difíceis.

Função de jacto de vapor e vapor vertical

- Prima e solte o botão do jacto de vapor para um jacto de vapor potente. Isto pode ser utilizado para remover vincos difíceis específicos ou vincos numa peça de roupa pendurada.

Nota: a função de jacto de vapor deve ser utilizada apenas nas regulações de temperatura entre ●●● e MAX. Podem ocorrer fugas se utilizar o jacto de vapor a uma temperatura demasiado baixa.

O ferro liberta vapor quente. Não elimine vincos de uma peça de roupa enquanto alguém está a utilizá-la. Para evitar queimaduras, não direcione o vapor para pessoas.

Desactivação automática de segurança (apenas em modelos específicos)

A função de desactivação automática de segurança desliga automaticamente o ferro, no caso de este não ser utilizado durante 30 segundos quando está pousado sobre a base ou durante 8 minutos quando está pousado sobre a placa posterior. A luz da desactivação automática acende-se.

- Para permitir que o ferro aqueça novamente, pegue no ferro ou movimente-o ligeiramente. A luz da desactivação automática apaga-se.

Limpeza e manutenção

Limpeza

- 1** Desligue a ficha do ferro e deixe-o arrefecer.
- 2** Esvazie toda a água restante do depósito de água através da abertura de enchimento de água.
- 3** Limpe os resíduos de calcário e outros depósitos da base do ferro com um pano húmido e um produto de limpeza (líquido) não abrasivo.

Para manter a base do ferro lisa, evite o contacto directo com objectos metálicos. Nunca utilize esfregões, vinagre ou outros produtos químicos para limpar a base do ferro.

Função calc clean

IMPORTANTE: este ferro inclui um recipiente para calcário integrado que recolhe as partículas de calcário soltas enquanto passa a ferro. O recipiente para calcário não se destina a ser removido pelo utilizador. As partículas de calcário são eliminadas do interior do ferro durante o processo da função calc clean (limpeza do calcário). Execute a função calc clean uma vez por mês para manter um bom desempenho de vapor e prolongar a vida útil do seu ferro. Se a água na sua zona for dura, ou vir as partículas de calcário a sair pela base do ferro durante o engomar, utilize a função calc clean com maior frequência.

14 PORTUGUÊS

1 Assegure-se de que a ficha do ferro está desligada e o selector de vapor está definido para a regulação a seco (Fig. 11).

2 Encha o depósito de água até à indicação MAX (Fig. 12).

Não deite vinagre nem outros produtos descalcificantes no depósito de água.

3 Ligue a ficha do ferro e regule o botão da temperatura para MAX (Fig. 13-14).

4 Desligue a ficha do ferro quando a luz da temperatura se apagar (Fig. 15-17).

5 Segure o ferro sobre o lava-loiça. Mantenha o botão calc clean premido e agite suavemente o ferro de um lado para o outro até acabar toda a água no depósito de água (Fig. 18).

O calcário é expelido. Também saem vapor e água a ferver pela base.

Nota: repita os passos 2 a 5, se a água que sai do ferro continuar a conter partículas de calcário.

6 Ligue a ficha do ferro e deixe-o aquecer para secar a base (Fig. 19).

7 Desligue a ficha do ferro quando a luz do indicador da temperatura se apagar.

8 Movimente o ferro suavemente sobre um pano para retirar quaisquer manchas de água da base.

Resolução de problemas

Este capítulo resume os problemas mais comuns que podem surgir no aparelho. Se não conseguir resolver o problema com as informações fornecidas a seguir, visite www.philips.com/support para consultar uma lista de perguntas mais frequentes ou contacte o Centro de Apoio ao Cliente no seu país (consulte os detalhes de contacto no folheto da garantia mundial).

Problema	Possível causa	Solução
Há uma fuga de água na abertura de enchimento de água.	Encheu demasiado o depósito da água.	Não encha o depósito de água acima da indicação MAX . Verta a água em excesso no depósito da água.
A base liberta gotas de água depois da ficha do ferro ser desligada ou depois de este ser arrumado.	O selector de vapor está definido para MAX ou ECO .	Defina o selector de vapor para a regulação a seco.
	O ferro foi colocado na posição horizontal contendo ainda alguma água no depósito.	Esvazie o depósito de água.
A função de jacto de vapor não funciona correctamente (a base apresenta fugas de água).	Utilizou a função de jacto de vapor com demasiada frequência num curto espaço de tempo.	Aguarde alguns segundos antes de utilizar novamente a função de jacto de vapor.
	Utilizou a função de jacto de vapor a uma temperatura demasiado baixa.	Defina uma temperatura de engomar à qual a função de jacto de vapor possa ser utilizada (●● a MAX).
Saem resíduos de calcário e impurezas da base do ferro durante o engomar.	Ocorreu a formação de calcário no interior da base.	Utilize a função calc clean (consulte o capítulo "Limpeza e manutenção", secção "Função calc clean").

7 افصل المكواة عن مصدر الطاقة عندما ينطفئ ضوء مؤشر درجة الحرارة.

8 مرر المكواة برفق فوق قطعة من القماش لإزالة أي بقع من المياه على قاعدة المكواة.

استكشاف الأخطاء وإصلاحها

يلخّص هذا الفصل معظم المشاكل الشائعة التي يمكن أن تواجهها مع الجهاز. في حال لم تتمكن من حلّ المشكلة من خلال الرجوع إلى المعلومات الواردة أدناه. يرجى زيارة www.philips.com/support للاطلاع على لائحة الأسئلة المتداولة. أو الاتصال بمركز خدمة العملاء في بلدك (راجع كتيّب الضمان العالي للحصول على تفاصيل جهة الاتصال).

المشكلة	السبب المحتمل	الحل
تتسرب المياه من فتحة تعبئة المياه.	لقد ملأت خزان المياه بكمية تتخطى الحدّ المسموح به.	لا تملأ خزان الماء إلى مستوى يتخطى مؤشر الحدّ الأقصى. أفرغ كمية المياه الزائدة من خزان المياه.
تتسرّب المياه من قاعدة المكواة بعد فصل المكواة عن الطاقة أو بعد تخزينها.	تم تعيين كبسة البخار المتحركة إلى الحدّ الأقصى أو إلى ECO.	عيّن كبسة البخار المتحركة إلى إعداد اللّكي بدون بخار.
	لقد وضعت المكواة في وضعية أفقية من دون تفرغ المياه المتبقية في خزان المياه.	أفرغ خزان المياه.
لا تعمل وظيفة تعزيز البخار بشكل جيد (المياه تتسرب من قاعدة المكواة).	لقد استخدمت وظيفة تعزيز البخار بشكل متكرر جداً في غضون مدة قصيرة.	انتظر بضع ثوان قبل استخدام هذه الوظيفة من جديد.
	لقد استخدمت وظيفة تعزيز البخار على درجة حرارة متدنية جداً.	عيّن درجة حرارة الكيّ التي يتم تشغيل وظيفة تعزيز البخار عليها (من ●●● إلى الحدّ الأقصى).
تخرج قشور وملوثات من قاعدة المكواة أثناء الكيّ.	يتشكل الكلس داخل قاعدة المكواة.	استخدم وظيفة تنظيف الكلس (راجع الفصل "التنظيف والصيانة". قسم "وظيفة تنظيف الكلس").

- الكي بدون بخار: يسمح لك إعداد البخار هذا بالكي بدون بخار أو بإيقاف إخراج البخار عند عدم استخدام المكواة.
- الكي بكمية بخار إضافية: اضغط باستمرار على زر إطلاق تعزيز البخار للحصول على المزيد من البخار لإزالة التجاعيد الصعبة.

وظيفة تعزيز البخار والكي بالبخار في الوضع العمودي

- اضغط على زر إطلاق تعزيز البخار وحرره للحصول على طلقة بخار قوية. يمكن استخدام هذا الوظيفة لإزالة التجاعيد الصعبة المستهدفة أو جاعيد ملابس معلقة.
- ملاحظة: يجب عدم استخدام وظيفة تعزيز البخار إلا عند تعيين درجة الحرارة بين ●●● والحد الأقصى. قد يحدث تسرب مياه إذا ما استخدمت وظيفة تعزيز البخار على درجة حرارة منخفضة للغاية.
- يخرج البخار الساخن من المكواة. لا تحاول إزالة التجاعيد عن الملابس أثناء ارتدائها. لتجنب الحروق. لا توجه البخار نحو الأشخاص.

وظيفة الإيقاف التلقائي الآمن (أنواع محددة فقط)

- تُقدم وظيفة الإيقاف التلقائي الآمن على إيقاف تشغيل المكواة تلقائياً إذا لم يتم استخدامها بعد 30 ثانية من وضعها على القاعدة، أو بعد 8 دقائق من وضعها على القاعدة الخلفية. سيضيء ضوء الإيقاف التلقائي.
- لإحماء المكواة من جديد. احمّل المكواة أو حركها قليلاً. سينطفئ ضوء الإيقاف التلقائي.

التنظيف والصيانة

التنظيف

- 1 افصل المكواة عن مصدر الطاقة واركبها لتبرد.
 - 2 أفرغ المياه المتبقية في خزان المياه عبر فتحة تعبئة المياه.
 - 3 امسح القشور أو البقايا الموجودة على قاعدة المكواة باستخدام قطعة قماش رطبة ومادة تنظيف ناعمة (سائل).
- للحفاظ على نعومة قاعدة المكواة. تجنب ملامستها بقوة مع الأجسام المعدنية. لا تستخدم بتاتاًليفة خشنة، أو الخل أو أي مواد كيميائية أخرى لتنظيف قاعدة المكواة.

وظيفة تنظيف الكلس

- هام: تأتي هذه المكواة مزودة بحاوية مضمنة للكلس لجمع الجزيئات الكلسية المتطايرة أثناء الكي. إن حاوية الكلس غير مخصصة للإزالة من قبل المستخدم. يتم دفع الجزيئات الكلسية خارج المكواة أثناء عملية تنظيف الكلس. يجب تنظيف الكلس مرة كل شهر للحفاظ على أداء البخار الجيد وإطالة فترة استخدام المكواة. في حال كانت المياه في منطقتك عسرة، أو لاحظت أن الترسبات الكلسية تخرج من قاعدة المكواة أثناء الكي. فيجب استخدام وظيفة تنظيف الكلس بشكل متكرر.
- 1 تأكد من أن المكواة غير موصولة بالطاقة. ومن أن كبسة البخار المتحركة معيَّنة إلى إعداد الكي بدون بخار (الصورة رقم 11).
 - 2 املا خزان المياه حتى يبلوغ مؤشر الحد الأقصى (الصورة رقم 12).
 - 3 قم بوصل المكواة بمصدر الطاقة. وعيّن قرص درجة الحرارة إلى الحد الأقصى (الصورة رقم 13-14).
 - 4 افصل المكواة عن مصدر الطاقة عندما ينطفئ ضوء درجة الحرارة (الصورة رقم 15-17).
 - 5 ضع المكواة فوق المغسلة. استمر في الضغط على زر تنظيف الكلس وهزّ المكواة برفق إلى الأمام وإلى الخلف حتى يتم استخدام كل المياه في خزان الماء (الصورة رقم 18).
- يتم دفع الكلس خارج المكواة. كما يخرج البخار والمياه المغلية من قاعدة المكواة.
- ملاحظة: كرر الخطوات من 2 إلى 5 إذا كانت المياه التي تخرج من المكواة لا تزال تحتوي على أجزاء كلسية.
- 6 قم بوصل المكواة بمصدر الطاقة. واركبها حتى تسخن لتجفيف قاعدة المكواة (الصورة رقم 19).

هام

تهانينا على شرائك المنتج، ومرحباً بك في Philips! للاستفادة بالكامل من الدعم الذي تقدمه شركة Philips، قم بتسجيل منتجك على www.philips.com/welcome.

اقرأ بإمعان كتيّب المعلومات المهمة المنفصل ودليل المستخدم هذا قبل استخدام الجهاز: احتفظ بالمستندين للرجوع إليهما في المستقبل.

نظرة عامة عن المنتج (صورة 1)

- 1 زر البخ
- 2 كيسة البخار المتحركة
 - أ. إعداد الكي بدون البخار (☹)
 - ب. إعداد ECO (ECO)
 - ج. إعداد الحد الأقصى (☹)
- 3 زر إطلاق تعزيز البخار
- 4 ضوء وظيفة الإيقاف التلقائي الآمن (أنواع محددة فقط)
- 5 ضوء مؤشر درجة الحرارة
- 6 قرص درجة الحرارة
- 7 زر تنظيف الكلس
- 8 حاوية مضمنة للكلس

نوع المياه الذي يجب استخدامه

تم تصميم الجهاز للاستخدام مع ماء الحنفية. إذا كنت تسكن في منطقة حيث تكون المياه صلبة، قد يؤدي ذلك إلى تراكم سريع للترسبات الكلسية. بالتالي، يوصى باستخدام مياه مقطرة أو خالية من المعادن لزيادة عمر الجهاز. لا تضع معطرًا، أو خلًا، أو نشاء، أو مواد لإزالة الأكسدة والترسبات، أو مواد مساعدة على الكي، أو أي مواد كيميائية أخرى في خزان الماء.

الكي

يرجى قراءة دليل البدء السريع في دليل المستخدم هذا بعناية لبدء استخدام جهازك (الصورة رقم. 2-10). ملاحظة: قد تُصدر الكبوة كمية قليلة من الدخان عند استخدامها للمرة الأولى. سيتوقف هذا الأمر بعد وقت قصير.

إعداد الحرارة

عَيّن درجة الحرارة إلى الإعداد الذي يناسب نوع القماش ووفقاً للجدول 1 أدناه:

الجدول 1:

نوع القماش	إعداد الحرارة	إعداد الكي بالبخار	تعزيز البخار
الكتان	الحد الأقصى	ECO / ☹	نعم
القطن	●●●	ECO / ☹	نعم
الصوف	●●	ECO	كلا
الحرير	●●	ECO	كلا
الأقمشة الصناعية (مثل الأكريليك، النايلون، البولي أميد، البوليستر)	●	☹	كلا

إعداد الكي بالبخار

- الحد الأقصى: يزودك هذا الإعداد بأعلى مستوى من إخراج البخار لتوفير أفضل نتائج الكي على الملابس الأسمنك.
- ECO: يسمح لك إعداد البخار هذا بتوفير استهلاك الطاقة وتخفيض كمية إخراج البخار والحفاظ على كمية بخار كافية لكي الملابس.

4 هنگامی که لامپ نشانگر دما خاموش شد اطو را از برق بکشید (شکل 15-17).

5 اطو را روی سینک نگهدارید. دکمه تمیز کننده رسوب را مرتباً فشار دهید و اطو را به آرامی به جلو و عقب تکان دهید تا همه آب داخل مخزن مصرف شود (شکل 18).

رسوبات یا فشار به بیرون رانده می‌شوند. همچنین آب و بخار نیر از صفحه صاف کف اطو به بیرون می‌ریزند.

توجه: اگر آبی که از اطو بیرون می‌آید هنوز حاوی ذرات رسوب بود مراحل 2 تا 5 را تکرار کنید.

6 اتو را به برق بزنید و بگذارید اتو گرم شده و صفحه صاف کف اتو خشک شود (شکل 19).

7 هنگامی که لامپ نشانگر دما خاموش شد اتو را از برق بکشید.

8 اتو را به آرامی روی یک تکه پارچه بکشید تا هر گونه لکه آب از روی کف اتو پاک شود.

عیب یابی

در این فصل خلاصه‌ای از مشکلات متداولی که ممکن است هنگام استفاده از این وسیله با آنها برخورد کنید آمده است. اگر نمی‌توانید مشکل را با اطلاعات زیر برطرف کنید، از سایت www.philips.com/support برای لیست سؤالات متداول بازدید کنید یا با مرکز پشتیبانی از مشتریان در کشور خود تماس بگیرید (به بروشور گارانتی جهانی برای اطلاعات تماس مراجعه کنید).

اشکال	علت احتمالی	راه حل
آب از درب پرکننده مخزن آب نشت می‌کند.	مخزن آب را بیش از حد پر کرده‌اید.	مخزن آب را بیشتر از نشانگر MAX پر نکنید. آب اضافی را از داخل مخزن بیرون بریزید.
پس از آن که اطو از برق کشیده شده و کنار گذاشته شد، قطرات آب از کف اطو خارج می‌شود.	دکمه انتخابگر بخار روی MAX یا ECO تنظیم می‌شود.	دکمه انتخابگر بخار را روی تنظیم خشک قرار دهید.
	شما اطو را در حالی که هنوز آب در مخزن آن است، در وضعیت افقی قرار داده‌اید.	مخزن آب را خالی کنید.
عملکرد افزایش بخار به درستی کار نمی‌کند (آب از کف اطو بیرون می‌ریزد).	در مدت زمان بسیار کوتاهی از عملکرد افزایش بخار به مقدار زیادی استفاده کرده‌اید.	قبل از استفاده مجدد از عملکرد افزایش بخار چند دقیقه صبر کنید.
	از عملکرد افزایش بخار در دمای بسیار پایین استفاده کرده‌اید.	دمای اطو را طوری تنظیم کنید که عملکرد افزایش بخار بتواند با آن استفاده شود (●●● روی MAX).
رسوبات و ناخالصی‌ها در هنگام اطو کردن از کف اطو بیرون می‌ریزد.	در داخل صفحه صاف کف اطو رسوبات شکل گرفته‌اند.	از عملکرد تمیز کردن رسوب استفاده کنید (به فصل 'تمیز کردن و مراقبت از دستگاه' بخش 'عملکرد تمیز کردن رسوب' مراجعه کنید).

تنظیم بخار

- MAX: این تنظیم بخار بیشترین خروجی بخار را برای بهترین نتایج اتوکشی پارچه‌های ضخیم ارائه می‌دهد.
- ECO: این تنظیم بخار به شما امکان می‌دهد خروجی بخار را کاهش دهید تا در انرژی ذخیره شود و بخار کافی برای اتوکشی لباس‌های خود داشته باشید.
- خشک: این تنظیم بخار به شما امکان می‌دهد بدون بخار اتو کنید یا وقتی اتو در حال استفاده نیست. بخار را متوقف کنید.
- اتو کردن با بخار اضافی: دکمه فشاری افزایش بخار را فشار داده و نگهدارید تا با بخار بیشتر چروک‌های سخت صاف شوند.

عملکرد افزایش بخار و بخار عمودی

- برای بخار قوی، دکمه فشاری افزایش بخار را فشار داده و رها کنید. از این گزینه می‌توان برای از بین بردن چروک‌های سخت یا اتوکشی چروک‌های لباس آویزان استفاده نمود.
- توجه: عملکرد افزایش بخار فقط باید در تنظیم دمای بین ●●● تا MAX استفاده شود. در دمای خیلی کم اگر از افزایش بخار استفاده کنید، ممکن است چکه کند.
- بخاری که از اتو خارج می‌شود داغ است. از اتوکشی چروک‌های لباس در حالی که لباس پوشیده شده است خودداری کنید. برای جلوگیری از سوختگی، بخار را مستقیماً روی بدن نگیرید.

خاموشی خودکار ایمنی (فقط برخی مدل‌ها)

- عملکرد خاموشی خودکار در صورتی که اتو به مدت 30 ثانیه در حالی که روی صفحه کف اتو قرار دارد استفاده نشود یا به مدت 8 دقیقه روی پایه روشن باشد به صورت خودکار اتو را خاموش می‌کند. چراغ خاموشی خودکار روشن می‌شود.
- برای اینکه دوباره اتو گرم شود، اتو را بردارید یا به آرامی حرکت دهید. چراغ خاموشی خودکار خاموش می‌شود.

تمیز کردن و مراقبت از دستگاه

تمیز کردن

- 1 اتو را از برق بکشید و بگذارید خنک شود.
 - 2 آب باقیمانده در مخزن آب را از طریق درب پرکننده مخزن آب بیرون بریزید.
 - 3 با یک پارچه مرطوب و محلول پاک کننده ملایم (مایع) لکه‌ها و هر رسوبی را از روی صفحه کف اتو پاک کنید.
- برای نرم نگه داشتن داشتن صفحه کف اتو، از تماس فلزات و اشیای سخت با کف اتو خودداری کنید. هرگز از یک پد ساینشی، سرکه یا مواد شیمیایی دیگر برای تمیز کردن صفحه صاف کف اتو استفاده نکنید.

عملکرد ضد رسوب

مهم: این اتو همراه با یک محفظه رسوب داخلی عرضه شده است که ذرات رسوبات آب را در حین اتوکشی جمع‌آوری می‌کند. کاربرد نباید رسوبات را از محفظه رسوب خارج کند. ذرات رسوب در حین رسوب‌زدایی، از داخل اتو با فشار به بیرون رانده می‌شوند. برای حفظ عملکرد بخار و طولانی شدن عمر اتو، هر ماه 1 بار رسوب‌زدایی را انجام دهید. اگر آب در منطقه شما سخت است، یا مشاهده می‌کنید که در هنگام اتو کردن رسوب از سوراخ‌های صفحه کف اتو بیرون می‌ریزد، از عملکرد رسوب‌زدایی به طور مرتب استفاده کنید.

- 1 مطمئن شوید که اتو از برق بیرون کشیده شده است و دکمه انتخابگر بخار روی تنظیم خشک است (شکل 11).
- 2 مخزن آب را تا نشانگر MAX پر کنید (شکل 12).

سرکه یا محلول‌های رسوب‌زدا را در آب مخزن نریزد.

- 3 اتو را به برق بزنید و درجه تنظیم دما را روی MAX تنظیم کنید (شکل 13-14).

مهم

به دنیای محصولات Philips خوش آمدید! به شما برای خرید این محصول تبریک می‌گوییم! برای استفاده بهینه از خدمات پس از فروش Philips، دستگاه خود را در سایت www.philips.com/welcome ثبت نام کنید.

بروشور جداگانه اطلاعات مهم و این راهنمای کاربر را قبل از استفاده از این وسیله به دقت مطالعه کنید. هر دو دفترچه را برای مراجعه بعدی نگهداری کنید.

مروری کلی بر محصول (شکل 1)

- 1 دکمه آب‌پاش
- 2 دکمه انتخابگر بخار
- الف. تنظیم خشک (☀️)
- ب. تنظیم اکو (ECO)
- ج. تنظیم حداکثر (☁️)
- 3 دکمه فشاری افزایش بخار
- 4 لامپ ایمنی خاموشی خودکار (تنها برخی مدل‌ها)
- 5 لامپ نشانگر دما
- 6 درجه دما
- 7 دکمه تمیزکننده رسوب
- 8 محفظه رسوب داخلی

نوع آب مورد استفاده

این دستگاه جهت استفاده از آب لوله طراحی شده است. اگر در منطقه‌ای زندگی می‌کنید که آب لوله سخت است ممکن است به سرعت رسوبات سختی در دستگاه ته نشین شود. بنابراین، توصیه می‌شود از آب مقطر یا آب بدون مواد معدنی استفاده کنید تا طول عمر دستگاه طولانی‌تر شود.

از ریختن عطر، سرکه، نشاسته، موارد رسوب‌زدا، مواد کمک کننده اطو یا دیگر مواد شیمیایی در مخزن آب خودداری کنید.

اطوکنشی

لطفاً برای شروع استفاده از دستگاه خود، راهنمای شروع به استفاده سریع در این دفترچه راهنما را بخوانید (شکل 10-2). توجه: اولین بار که از دستگاه استفاده می‌کنید ممکن است کمی دود کند. این حالت بعد از مدت کمی رفع می‌شود.

تنظیم دما

بر اساس جدول 1 در زیر، دمای مناسب را برای لباس خود انتخاب کنید:

جدول 1:

نوع پارچه	تنظیم دما	تنظیم بخار	افزایش بخار
نخی	MAX	ECO / ☁️	بله
کتان	●●●	ECO / ☁️	بله
پشمی	●●	اکو	خیر
ابریشمی	●●	اکو	خیر
الیاف مصنوعی (مانند آکریلیک، نایلون، پولی‌آمید، پولی‌استر)	●	☀️	خیر